



Dette værk er downloadet fra Danskernes Historie Online

Danskernes Historie Online er Danmarks største digitaliseringsprojekt af litteratur inden for emner som personalhistorie, lokalhistorie og slægtsforskning. Biblioteket hører under den almennyttige forening Danske Slægtsforskere. Vi bevarer vores fælles kulturarv, digitaliserer den og stiller den til rådighed for alle interesserede.

Støt Danskernes Historie Online - Bliv sponsor

Som sponsor i biblioteket opnår du en række fordele. Læs mere om fordele og sponsorat her: <https://slaegtsbibliotek.dk/sponsorat>

Ophavsret

Biblioteket indeholder værker både med og uden ophavsret. For værker, som er omfattet af ophavsret, må PDF-filen kun benyttes til personligt brug.

Links

Slægtsforskeres Bibliotek: <https://slaegtsbibliotek.dk>

Danske Slægtsforskere: <https://slaegt.dk>

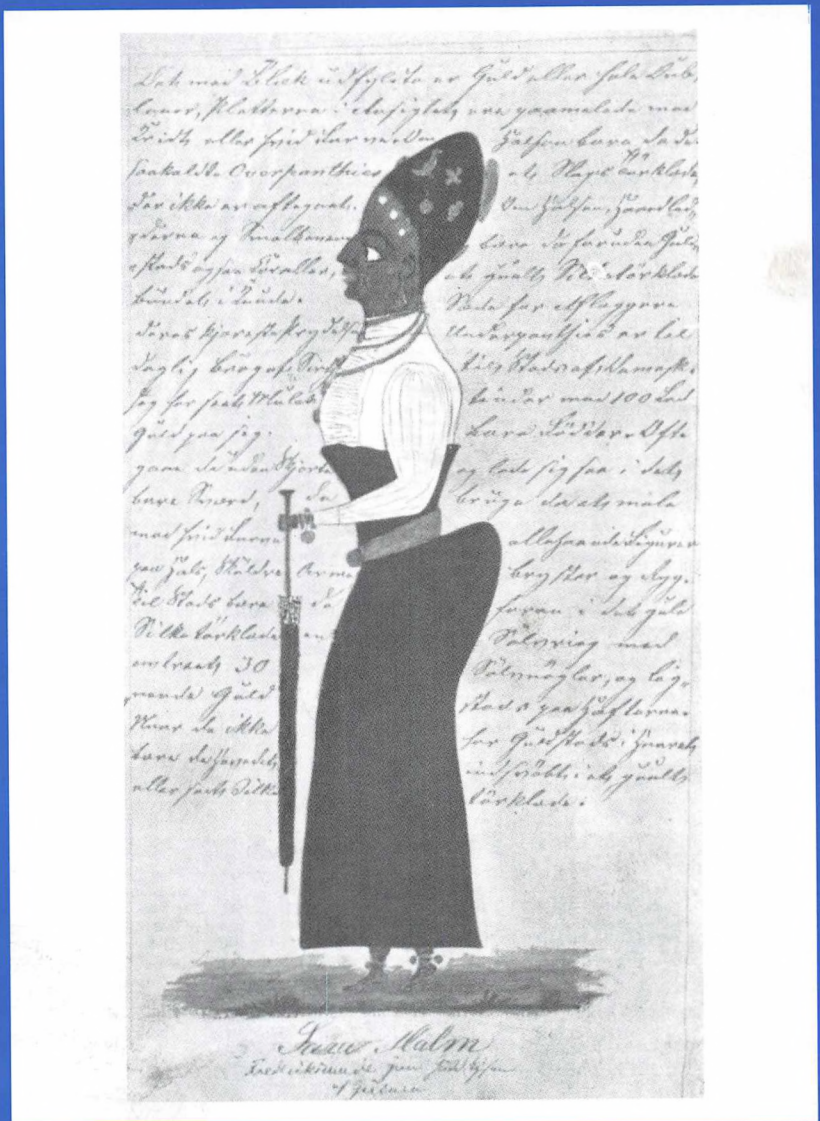

1066 Tidsskrift for Historie

Adresse

1066, c/o Institut for Historie, Njalsgade 102, 2300 København S
www.1066.dk, 1066@hum.ku.dk

Ansvarshavende redaktør

Birgitte Holten, ph.d., Center for Virksomhedshistorie Handelshøjskolen
2200 København N., bh.lpf@cbs.dk

Tryk og opsætning

Sat med Georgia 11 pkt., Kandrup Bogtrykkeri, 2100 København Ø.
ISSN 0106-0627

Anmeldelsesredaktører

Christina Folke Ax, Kasper Elmquist Jørgensen & Trine Lassen. anmeldelsesred@1066.dk

Redaktion

Benjamin Asmussen, Christina Ax, Martin Bork, Michael Gelting, Anne Katrine Gjerløff,
Pernille I. Hamilton, Birgitte Holten, Kasper Elmquist Jørgensen, Pelle Larsen, Trine Lassen,
Trine Madsen, Mark Mau, Gunvor Simonsen, Mia Münster-Swendsen, Anders H. Rasmussen

Priser

34. årgang:
Abonnement 4 numre kr. 200,-
Institutionsabonnement kr. 225,-
Udenlandske abonnenter kr. 225,-
Introduktionstilbud for
studerende kr. 100,-
Løssalg pr. nummer kr. 50,-
Ældre årg. pr. nummer kr. 25,-

Alle henvendelser vedr. adresseændring o.l. bedes rettet til redaktionen. Eftertryk tilladt i uddrag, forudsat tydelig kildeangivelse.

Henvendelser vedr. ovennævnte kan rettes til 1066@hum.ku.dk
Giro 4 18 85 51

34. årgang nr. 2 og 3, september 2004

Artikler

Kristine Hays Lynning

Det første mekaniske ur - en uløst teknologihistorisk gåde 3

Niklas Olsen

Fra depot til hospital 14

Søren Skriver Tillisch

Pytheas fra Massalia – en nordlandsfarer? 24

Pernille I. Hamilton

Mulatkassen i Guinea 31

Thomas Heebøll-Holm

Da Johanniterordenen kom til Danmark - johanniternes rolle i Valdemar I's korstog 41

Alexandra Pilegaard Lind

Den sorte død og de "giftige" jøder 50

Anmeldelser

Amager af Karl-Erik Frandsen, Erik Housted, Inger Kjær Jansen, Lis Thavlov. Arnold Busck 2002.

(Martin Zerlang) 60

Dannelsens dialektik – etnologiske udfordringer til det glemte folk af Thomas Højrup. Museum Tusulanum 2002.

(Håkan Arvidsson) 62

Jeg en gård mig bygge vil – der skal være have til af Peter Dragsbo og Helle Ravn. Landbohistorisk Selskab 2001.

(Steen Busck) 64

Orientalisme. Vestlige forestillinger om Orienten af Edward W. Said. Roskilde Universitets Forlag 2002 (1978).

(Christina Folke Ax) 66

(Listen over anmeldelser fortsætter på indersiden af bagomslaget)

Anne Katrine Gjerløff

Tolkien og historien (II): Ringenes Herre som samtidens spejl bagsiden

Forsideillustration

Mulatinden Tim-Tam, døbt Sara Malm, tegnet af hendes cassarerede danske mand Joseph Wulff i slutningen af 1830'erne. Joseph Wulff skrev en række breve hjem fra Guinea i løbet af de år han boede der sammen med Sara Malm og deres fælles børn, men han nævnte hende stort set ikke i sine breve. Fra Carl Behrens: Da Guinea var dansk. Wulff Joseph Wulff's breve og dagbogsoptegnelser fra Guldkysten 1836-1846. København 1917, s. 256. (Se i øvrigt Pernille I. Hamiltons artikel!)

Om tidsskriftet

1066 henvender sig til alle historisk interesserede. Tidsskriftet indeholder artikler og anmeldelser om dansk og international historie, og stofvalget spænder fra oldtiden til samtidshistoriske begivenheder. 1066 ser det som en særlig opgave at viderebringe resultaterne af kandidatspecialer og ph.d.-afhandlinger. Tidsskriftet udkommer fire gange årligt og udgives med støtte fra Kulturministeriets bevilling til almentkulturelle tidsskrifter.

Det første mekaniske ur

- en uløst teknologihistorisk gåde

En gang i 1300-tallet eller lidt før begyndte man i Europa at fremstille en ny slags tidsmåler – det mekaniske ur. I starten var det et upræcist, men fascinerende stykke teknik, men efterhånden blev det både udviklet og udbredt og overtog til sidst helt pladsen fra tidligere tiders sol- og vandure. I løbet af de følgende århundreder kom det mekaniske ur til at præge samfundet i den vestlige verden i en grad, som kun få andre teknologier har kunnet gøre det efter. Debatten om det mekaniske urs oprindelse kan fungere som et eksempel på, hvor forskelligt man kan tolke de historiske kilder – og manglen på samme – ud fra forskellige historiografiske synsvinkler. I det følgende vil jeg gennemgå og diskutere tre forskellige teknologihistorikers versioner af historien om det mekaniske urs baggrund og opkomst nemlig Derek J. de Solla Price, David Landes og Gerhard Dohrn-van Rossums.'

Af Kristine Hays Lynning, ph.d.-studerende, Institut for Videnskabshistorie, Aarhus Universitet.

Frem til middelalderen har menneskets mest anvendte og sikre metode til at holde styr på tiden været at orientere sig efter himmellegerne – først og fremmest solen. Solure, hvis tid var den astronomiske med ulige lange timer, var den mest præcise teknologi og spillede den største rolle, men allerede i oldtiden udvikledes også en temmelig kompliceret vandursteknologi, hvor rindende vand på forskellige måder modellerede og holdt styr på tidens gang. Opfindelsen af det mekaniske ur som noget radikalt anderledes end disse tidligere former for tidsmålere bliver generelt betragtet som et meget betydningsfuldt skridt i den vestlige teknologis udvikling. Det traditionelle billede af ”den mørke Middelalder” som en stille- og tilbagestående tid for Europa er – ikke mindst på teknologihistoriens område – efterhånden blevet rykket op med rode, men selv før denne transformation af historien fandt sted, kunne opfindelsen af det mekaniske ur ses som

et banebrydende europæisk fremskridt – et område, hvor Europa var foran Fjern- og Mellemøsten snarere end bagud.² Det mekaniske urs fremkomst er blevet forbundet med et radikalt skift i det vestlige menneskes tidsopfattelse, og er til tider ligefrem blevet opfattet som det første skridt på vejen mod det moderne vestlige samfund, hvor en gennemgribende tidsdisciplin styrer menneskenes gøremål og indbyrdes forhold på en afgørende måde.³ Bl.a. derfor har det mekaniske ur og dets opfindelse fået en stor symbolsk, ja nærmest mytologisk værdi, og det er sikkert ikke helt forkert at sige, at det er en af de teknologier, der har haft den mest gennemgribende indflydelse på den vestlige verdens tankegang og levevis.⁴

Men hvad er det egentlig der adskiller uret fra tidligere tidsmålere? Et mekanisk ur defineres normalt ud fra tre komponenter: et lod, der driver værket, et system af tandhjul, der transmitterer kraften fra loddet til f.eks. en viser

på en urskive og et hæmværk, der bremser loddets acceleration til et jævnt fald. "Genistregen" var opfindelsen af hæmværket, der deler bevægelsen ind i jævne, diskrete intervaller og dermed "tæller tiden". Præcis hvor og hvornår denne opfindelse blev gjort, vides ikke, og baggrunden for det mekaniske ur er mildest talt uklar.

Mysteriet om de første mekaniske ure

Det kan synes som om det mekaniske ur er opstået ud af ingenting. De første ure, vi kender til, der indeholder de ovennævnte tre komponenter, er Richard af Wallingford's "horologium astronomicum" fra 1330 og Giovanni de Dondis "astrarium" fra 1364. Fælles for dem begge er, at de ikke blot er ure, men samtidig ret komplicerede astronomiske modeller. De Dondis urværk drev således syv visere, der viste planeternes bevægelser. Det kunne tyde på at disse ure ikke er de første, men udgør et senere led i en udvikling mod stadig mere komplicerede ure – men sådanne tidligere led har det været svært at finde spor efter. Mangelen på arkæologiske artefakter og direkte tekniske beskrivelser er historikere, der beskæftiger sig med de første mekaniske ure, ikke alene om. Det samme problem støder man f.eks. på i forbindelse med vindmøllens historie. Men hvor man i andre sammenhænge kan søge efter referencer til den nye teknologi i ikke-tekniske tekster og derved finde en omtrentlig dato for dens indførelse, er der i forbindelse med urene et yderligere sprogligt problem: De nye mekaniske ure gav ikke umiddelbart anledning til et nyt navn, hvilket gør det vanskeligt at skelne dem fra tidligere tidsmålere. Vand-, sol- og mekaniske ure – ja, sågar astronomiske tabeller – kaldtes alle for horologium. Fra middelalderlige munkeklostre findes

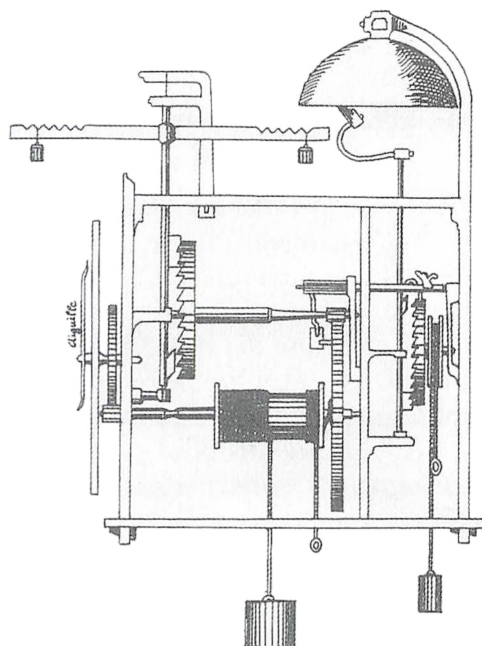

Hæmværk og slåmekanisme. I nogle af de tidligere mekaniske ure drives slåmekanismen til klokken af et lod, der bremses i sin bevægelse af en mekanisme med kronhjul og tapper – helt ækvivalent med hæmværket, der styrer urskivens bevægelse. Det er lidt af et mysterie, hvordan man har fundet på at dele urets gang ind i diskrete intervaller, når stort set alle tidligere ure har benyttet sig af en kontinuer bevægelse – såsom rindende vand – som tidsstandard. Til en ringetone er det derimod oplagt at søge at skabe en jævn frem-og-tilbage-bevægelse. Allerede i 1931 blev det foreslået at hæmværksmekanismen først skulle være blevet opfundet som en del af urets slåmekanisme. Fra Gerhard Dohrn-van Rossum: History of the Hour. Clocks and Modern Temporal Orders. Chicago 1996, s. 104.

der mange referencer til ure fra tiden før Wallingford og de Dondis, men hvilken slags ure, der er tale om, er langt fra altid klart.

Problemstillingen skærpes yderligere af, at teksterne, der beskriver Wallingford og de Dondis ure, beskriver hæmværket, der i retrospekt ses som den afgørende komponent ved det mekaniske ur, som noget trivielt, som det ikke er nødvendigt at gå i detaljer

med. Teksten helliges først og fremmest de indviklede gearmekanismer, der driver de astronomiske modeller. Heller ikke andre steder har man fundet begejstrede proklamationer om den nye opfindelse, selvom horologia nævnes oftere i klostrenes dokumenter fra slutningen af 1200-tallet. Fordi det mekaniske ur – i hvert fald set med nutidens øjne – bygger på et så fundamentalt anderledes princip end de vand-, sol- og brændure, der gik forud for det, vil det i første omgang være oplagt at tro, at det mekaniske ur kom som et pludseligt teknologisk gennembrud med hævverkets opfindelse. Var dette tilfældet, ville man imidlertid forvente at finde referencer til den spændende nye opfindelse, og det har hidtil vist sig umuligt. Alternativt kunne det nye ur være resultatet af en langsom innovationsproces. I dette tilfælde ville man tro at der fandtes modeller af et enklere snit og en tidligere datering end de to ovennævnte ure, men heller ikke sådanne kilder har man haft succes med at finde. Der er altså intet entydigt grundlag for at slutte til hverken det ene eller det andet scenarie, og de kilder som trods alt findes, kan, som vi skal se, tolkes på flere forskellige måder.

Spørgsmålet om det mekaniske urs oprindelse kan stilles på mange forskellige måder, og måden, man vælger at stille det på, vil uværgeligt påvirke svaret man får. Det er et eksempel på et teknologihistorisk problem, som ikke synes at have nogen simpel løsning, først og fremmest på grund af manglende kilde-materiale, men måske også fordi spørgsmålet er blevet stillet forkert. I det følgende skal vi se på nogle forsøg på at omformulere det, som bl.a. resulterer i forskellige svar på, hvad de første mekaniske ure egentlig var for nogle størrelser.

En falden engel fra astronomiens verden

I 1956 oversatte og kommenterede Joseph Needham sammen med Wang Ling og Derek J. Price en række kinesiske tekster, som brød med den traditionelle opfattelse af, at Europa havde monopol på avanceret urværk. Hovedteksten, der var skrevet af bygmesteren Su Sung i 1090, var en detaljeret beskrivelse af en storslået astronomisk model med en jævnt roterende himmelglobe drevet af et gigantisk vandhjul med en avanceret bremsemekanisme – et "himmlisk urværk". Tidligere tekster afslørede en løbende teknologisk udvikling, der kulminerede i dette mesterværk. Needham og Price mente med disse tekster at have fundet "the missing link" mellem den oldgræske tradition for vandure, der videreførtes til den arabiske verden og den senere europæiske udvikling af mekaniske ure.⁵

I en artikel fra 1959 trækker Price trådene i denne udvikling op og giver samtidig sit bud på et svar på spørgsmålet om det mekaniske urs oprindelse: Når man ikke har kunnet finde forfædrene til Wallingford og de Dondi's værker, er det fordi man har ledt de forkerte steder.⁶ At gå ud fra at disse værkers forgængere nødvendigvis skulle være ældre former for tidsmålere er en anakronisme, som må undgås. I stedet foreslår Price en sammenhængende udvikling af astronomiske modeller, (forsøg på) evighedsmaskiner og kompasser, som kulminerede i Wallingford og de Dondis mesterværker, hvis primære funktion ikke var tidsmåling, men astronomisk modellering. Disse astronomiske modeller degenererede senere til de "almindelige" mekaniske ure kendt fra de følgende århundreder. Det mekaniske ur bliver da, i Prices version af historien, "nought but a fallen angel from the world of astronomy".⁷

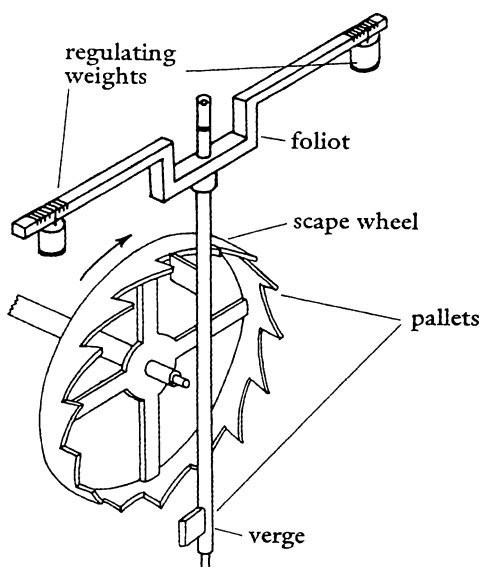

*Spindelgangshemværk – det mest udbredte i de første generationer af mekaniske ure. Hemværket ses traditionelt som den afgørende opfindelse, der gjorde det mekaniske ur muligt og adskilte det fra tidligere vandure. Det er derfor i høj grad om baggrunden for hemværkets opfindelse, at den her omtalte diskussion drejer sig. Urets rytme bestemmes af den svingende vægtstang med et lod i hver ende, og hastigheden kan justeres ved at flytte på lodderne. De to tappe griber ind i kronhjulet så dets bevægelse hele tiden bremses. Uret var drevet af et faldende lod, som ved hjælp af hemværket hindredes i at accelerere. På grund af uregelmæssigheder i vægtstangens bevægelse og gnidning i urets indre dele var de første ure temmelig upræcise. Først med pendulets indførelse som regulerende mekanisme opnåede urene en væsentligt højere præcision. Fra Gerhard Dohrn-van Rossum: *History of the Hour. Clocks and Modern Temporal Orders*. Chicago 1996, s. 49.*

Prices udgangspunkt er antagelsen om, at al teknologisk udvikling må være kontinuert, at alle nye teknologier opstår ud af andre allerede eksisterende teknologier. Han flytter fokus fra det mekaniske urs funktion til dets teknologiske komponenter og søger efter oprindelsen og udviklingen af hver af de tre definerende dele – loddrevet, tandhjuls-systemet og hæmværket – i tid og rum.

Tidslig kontinuitet er så afgørende for Price at han ikke helmer, før han har fyldt tidslinien fra de tidligste tandhjuls-drevne mekanismer i oldtiden til de Dondis ur i 1364 ud med forskellige mekanismer, der kan opfattes som voksende ud af hinanden. For at opnå dette må han gøre en antagelse om at den teknologiske udvikling i Kina direkte påvirkede den europæiske, selvom han ikke har andre beviser end en påstået lighed mellem kinesiske og europæiske instrumenter. Således fremkommer billedet af en udvikling, primært af astronomiske modeller, der går fra hånddrevne til mekaniserede, og fra oldtidens Europa over den islamiske verden, til Kina og Indien og tilbage til Europa igen. Den sværeste tråd at spinde er den, som udgør baggrunden for det mekaniske hæmværk. I denne forbindelse gør Price sin mest kontroversielle antagelse, nemlig at det vandhjul med dets vægtstange og udløsermekanismer, der drev Su Sungs astronomiske ur, skulle have fungeret som inspirationskilde for de langt senere europæiske hæmværk. Som andre historikere har påpeget, findes der ingen beviser for en sådan overførsel af ideer fra Kina til Europa.⁸

Price er et godt eksempel på en teknologisk determinist, idet teknologien her optræder som en stort set autonom kraft, der ændrer samfundet, men som ikke selv er determineret af samfundsmæssige forhold. Ud fra et sådant synspunkt er teknologiu udviklingens retning ikke bestemt af dens sociale kontekst, og nye teknologier opstår ikke nødvendigvis som reaktion på efterspørgsel udefra, men snarere som konsekvens af en indre "teknologisk inert". Derfor kan nye teknologier komme til at udfylde funktioner, der er meget forskellige fra den oprindelige intention med dem, og dermed ændre samfundet radikalt. Således blev den teknologi, som først var

opfundet til astronomisk modellering, af afgørende betydning for senere tiders tidsmåling. Men Price stopper ikke her; han mener også at de astronomiske modeller med deres komplicerede tandhjulsdrev, som skulle være det mekaniske urs forfædre, danner baggrund for senere brug af modeller i videnskaben og endda – gennem brugen af tandhjul i tekstilindustrien – for den industrielle revolution.

Det ukendte genis opfindelse

Ikke mindst på grund af det manglende bevismateriale for en sammenhæng mellem den europæiske og den kinesiske udvikling er Prices tese aldrig rigtig slået igennem. Hans største bidrag til teknologihistorien i denne forbindelse er nok sammen med Needham og Ling at have afdækket den kinesiske udvikling og samtidig at have vist, at myten om den europæiske overlegenhed i tidsmålerkunsten er stærkt overdreven. En af de forskere, der siden har kritiseret Prices version af historien er økonomihistorikeren David Landes. I hans underholdende bog om urets historie, tager han udgangspunkt i et noget anderledes forskningsprogram.⁹ Han pointerer at for at forstå, hvorfor en bestemt teknologi opstår, må man tage den samfundsmæssige baggrund med i sine overvejelser. Price påstår for eksempel at det mekaniske hæmværk er en videreudvikling af hæmværkerne på de kinesiske vanddrevne ure, uden at forklare hvorfor det mekaniske ur ender med at blive opfundet i Europa snarere end i Kina. Den kinesiske udvikling gik faktisk helt i stå – "a magnificent dead end" kalder Landes det – og heller ikke dette kan Prices model forklare. Landes forklaring tager udgangspunkt i det middelalderlige klostermiljø, der med dets tidsdisciplin bygget op omkring de regelmæssige daglige bønner, udgjorde

den helt rigtige grobund for opvæksten af det mekaniske ur.¹⁰ Behovet for nøjagtig tidsmåling og alarmmekanismer i klostrene førte således til opfindelsen af en ny teknologi, bl.a. fordi de tidligere vandure ikke var nøjagtige nok, og desuden frøs til om vinteren. Ifølge Landes fandtes et sådant behov ikke i Kina, og urene fik derfor aldrig nogen bredere funktion end at være avanceret legetøj for kejser og adel.

I modsætning til Price, som ser på udviklingen af alle tre af urets komponenter, fokuserer Landes på den ene komponent, som han ser som den mest afgørende – hæmværket. Ud fra Landes' synspunkt var den geniale opfindelse at anvende en tidsstandard, der er delt op i diskrete slag frem for et kontinuert flow. Han ser vægtstangen på spindelgangshæmværket (se figur 1) som funktionelt ækvivalent med det rindende vand i vandure. I senere ure blev yderligere præcision opnået ved at bruge mere jævne tidsslag – først med pendulet, siden med vibrerende kvartskrystaller og atomare oscillationer – men princippet med diskrete tidsintervaller er det samme. Det er i et sådant retrospektivt lys man må se Landes' påstand om det væsentlige i hæmværkets indførelse. At nogen middelalderlig konstruktør eller bruger af det nye ur skulle have set sådanne perspektiver i det, er højst usandsynligt. Som Landes beskriver det, var udskiftningen af det kontinuert flydende vand med slaget af den loddrevne spindelgang en rationel løsning på det veldefinerede problem: hvordan man forhindrer et hjul i at accelerere, når man først har fået ideen til at lade et faldende lod rotere det. Sådan fremtræder det i hvert fald i udtalelser som denne: "The search was on, then, for some kind of controller that would curb the motion of a turning wheel so that it would rotate once in twenty-four hours."¹¹

Hvordan kan det så være at vi ingen kilder har om den banebrydende løsning på denne opgave? Landes har ikke noget klart svar, men han daterer opfindelsen af hæmværket til en gang i anden halvdel af 1200-tallet. Han mener, at Wallingford og de Dondis ure på grund af deres kompleksitet må være tredje eller fjerde generation af mekaniske ure. I klostrene finder vi, som tidligere nævnt, et stigende antal referencer til ure i slutningen af 1200-tallet og begyndelsen af 1300-tallet, uden at vi dog ved, hvilken slags ure der er tale om. Landes tolker disse som henvisninger til Wallingford og de Dondis urenes mekaniske forgængere.

Ud fra Landes' teknologihistoriske synsvinkel er Prices tese uholdbar, ikke bare på grund af manglende beviser, men også fordi den strider mod den teknologiske udviklings logik. Det er ikke plausibelt, at udviklingen kan gå fra ekstremt udviklede astronomiske modeller til meget simple mekaniske ure. Teknologisk udvikling går som hovedregel fra simple til komplekse konstruktioner, hævder han. Rent bortset fra, at det er en tvivlsom procedure at slutte om specifikke situationer ud fra generelle antagelser om, hvordan historisk udvikling finder sted, er Landes' udviklingslogik her langt fra indlysende. Set ud fra det 19. og det 20. århundredes teknologi- og fremskridtsoptimisme giver det måske mening at al teknologisk udvikling må skride fremad, og at de enkelte teknologier derfor må blive stadigt mere avancerede og komplicerede, men det er langt fra altid den udvikling, der rent faktisk finder sted. Særligt i tilfælde, hvor elementer af en teknologi bliver

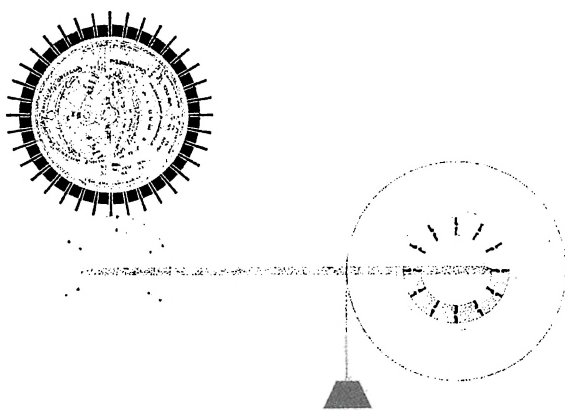

Kviksølvuret fra Libros del Saber de Astronomia. Dette "kviksølvur", der er beskrevet i Libros del Saber de Astronomia, 1276, kan muligvis ses som en forløber til det mekaniske ur. I stedet for en viser på en urskive, drives et astrolabium rundt af et faldende lod. Snoren er viklet om en cylinder med separate rum, hvoraf halvdelen er fyldt op med kviksølv. Kviksølvet kan flyde fra det ene rum til det andet gennem små huller, og således virke som en modvægt, der bremser cylinderen, efterhånden som den drejer. Det vides ikke om uret rent faktisk har været bygget, og der er en vis uenighed om hvorvidt det ville have virket. Uret er et godt eksempel på et stykke historisk evidens, der er blevet tolket forskelligt afhængigt af den pågældende historikers teoretiske synsvinkel. D. J. Price har med sin internt teknologisk kontinuerte udviklingsteori lagt vægt på uret som et skridt på vejen mod de storslåede astronomiske modeller, der – i følge hans tese – senere blev til det mekaniske ur, og har set kviksølvstrømmen som en forløber for det mekaniske hemværk. David Landes derimod, så hemværket som en radikal ny opfindelse, hvis vigtigste komponent var overgangen fra kontinuer til diskontinuer modellering af tiden, og har ikke ret meget at sige om kviksølvuret. Instrumentet passer slet ikke ind i hans skarpt opskårne billede, fordi det ikke er klart om tiden modelleres kontinuert som rindende vand, eller diskontinuert som med vægtstangens tiktak i det mekaniske hemværk. Fra Gerhard Dohrn-van Rossum: History of the Hour. Clocks and Modern Temporal Orders. Chicago 1996, s. 82.

overtaget til et helt andet formål, giver det udmærket mening at en forsimplicering finder sted, og det er jo netop en sådan udvikling Price postulerer.

At skrive en meningsfuld teknologihistorie betød for Price at skildre tekniske udviklinger, sådan at et kontinuert

billede opstår. For Landes derimod betyder det en logisk rekonstruktion af opfindelser og udviklinger. Han fastslår først det revolutionære i skiftet fra vandursteknologi til mekaniske ure, og søger så efter beviser og argumenter for selve skiftet, dets modtagelige sociale baggrund og de anomalier i vandursteknologien, som lå til grund for det. I modsætning til Prices historie er Landes' diskontinuert og lægger hovedvægten på den ene revolutionære opfindelse, der ændrede verden. Han søger at (bort)forklare hullerne i de historiske kilder, og ud fra en logisk rekonstruktion at argumentere for, hvordan historien må have set ud, og accepterer så simpelthen at noget af det tekniske bevismateriale mangler.

I følge Price blev de første mekaniske ure opfundet som astronomiske modeller, som et led i en stræben mod stadigt mere præcise repræsentationer af de himmelske bevægelser og stadigt bedre astronomiske regneapparater. Den funktion, som de senere kom til at udfylde som tidsmålere, opstod som et sideprodukt af de iboende teknologiske kræfter, der var i spil. Landes kunne ikke være mere uenig. "The clock did not create an interest in time measurement, the interest in time measurement led to the invention of the clock."¹² Ifølge ham var det mekaniske ur et resultat af en bevidst indsats for at overvinde de anomalier, som karakteriserede den eksisterende vandursteknologi.

En sidegevinst i udviklingen af urdrevne klokkeværk

Den nyeste af de her medtagne tekster er en grundig gennemgang af urets og særligt tidsinddelingens historie af den tyske middelalder- og renæssancehistoriker Gerhard Dohrn-van Rossum. Problemet med de manglende kilder tackles meget forskelligt af Price og Landes med

deres fokus på henholdsvis teknologisk inerti og social kontekst. Når man som Price går ud fra en kontinuert, internt teknologisk begrundet udvikling, må de manglende led nødvendigvis udgøre et større problem, end når man som Landes har et historiesyn, der favoriserer diskontinuerte, revolutionerende spring i den teknologiske udvikling – spring, der opstår som reaktion på en efterspørgsel i det omgivende samfund. Price løser problemet ved at lede efter urets forgængere i helt andre brugskontekster end tidsmålingens, i apparater, som indeholder nogle af de samme tekniske komponenter som urene, mens Landes søger at forklare, hvorfor de tidligste kilder er forsvundet.

I sin grundige gennemgang af urets og særligt tidsinddelingens historie benytter den tyske middelalder- og renæssancehistoriker Gerhard Dohrn-van Rossum sig af en helt tredje taktik. I stedet for at betragte mangelen på kendte historiske genstande, de manglende referencer til den nye opfindelse, konstruktørernes manglende interesse for hæmværkskonstruktionerne i Wallingford og de Dondis ure og det faktum, at opfindelsen ikke førte til en ny sprogbrug, som huller i vores viden, sammenstiller han disse kendsgerninger med en internt teknologisk såvel som kontekstualistisk analyse af urenes udvikling, og bruger dem som kilder til en bedre forståelse af udviklingen. Han vender hele problemstillingen på hovedet og opbygger en forklaringsmodel, der tager afsæt i det, der tidligere er blevet set som afgørende forhindringer for en historisk rekonstruktion. Hvor Landes starter fra en nutidig opfattelse af, hvori det store gennembrud i urteknologien bestod, søger Dohrn-van Rossum at frigøre sig fra anakronismens spændetrøje ved at tage udgangspunkt i, hvad der set med datidens øjne var den afgørende

opfindelse, nemlig introduktionen af klokker forbundet med urværker. Det materiale, han undersøger i denne forbindelse, er i første omgang tekster fra klostrene; det er ikke tekniske tekster, og de beskriver derfor ikke, hvordan urene virker i detaljer. Det, som vi kan slutte ud fra disse tekster, er at mange klostre anskaffede nye ure omkring det tidspunkt, hvor de første mekaniske ure dukker op, og at disse ure havde stadigt mere komplicerede klokkeværk forbundet med sig. Således synes det som om den radikale nye opfindelse set med samtidens øjne ikke var det mekaniske hæmværk, som trods alt var skjult i urets indre, men ringende klokker forbundet med og kontrolleret af ure. Det vil sige, at selve den terminologi, vi bruger, er misvisende; det mekaniske ur var ikke – i hvert fald ikke i første omgang – en afgrænset entitet. Der blev ikke refereret til det adskilt fra tidligere vanddrevne ure. Indførslen af ure, der kunne

ringe derimod, førte ny terminologi med sig. Det er denne ændring, der giver sig udslag i at ure i dag hedder "clocks" på engelsk.

Det spændende ved fokusskiftet væk fra det mekaniske ur som defineret af loddrev, tandhjul og hæmværk til innovationen af det ringende ur, er, at det leder os direkte tilbage til det mekaniske hæmværk. Med en reference til J. Drummond Robertsons tese fra 1931 om, at hæmværket først skulle have været i brug som et led i klokkeringsmekanismen, begynder brikkerne så småt at falde på plads. Dohrn-van Rossums forslag går på, at fokus i slutningen af 1200-tallet var på udviklingen af stadigt mere sofistikerede systemer af klokker forbundet med urværk, og at skiftet fra vandure til det, vi nu kalder mekaniske ure, blot var en del af denne udvikling. Hvis dette er rigtigt, vil det forklare, hvorfor opfindelsen af det mekaniske ur og specielt hæmværket



*Vandur fra fransk bibel ca. 1250. En central del af Dohrn-van Rossum's tese er, at der fandtes ure, som drev klokker, før det mekaniske ur var fuldt udviklet. Dette vandur i en fransk bibelillustration fra ca. 1250 er et af de eksempler, han bruger. Uret ser ud til at være drevet af vand, men hvordan det præcist har virket er uvidst omend meget omdiskuteret. Ud over at billedet ikke viser urets funktion særlig godt, er der den fare, at det er blevet direkte forkert repræsenteret. Billedet hører jo ikke til i en teknisk kontekst, og der er ingen garanti for, at kunstneren har haft forstand på ure. Fra Gerhard Dohrn-van Rossum: *History of the Hour. Clocks and Modern Temporal Orders*. Chicago 1996, s. 70.*

ingen steder nævnes som den storslåede bedrift, vi ser den som i dag. Det billede, Dohrn-van Rossum tegner af udviklingen, er hverken så diskontinuert som Landes' eller helt så kontinuert som Prices. Hans historie handler ikke om en pludselig opfindelse, men snarere om en gradvis forbedring gennem en trial-and-error proces for at løse problemet med at få klokker til at kime automatisk på bestemte tidspunkter. På den anden side er det historien om introduktionen af en teknologisk nydannelse, nemlig sammenførelsen af to tidligere adskilte teknologier – ure og klokker. Andre historikere har noteret sig de mange referencer til klokker i middelalderens skriftlige kilder, og har set dem som indikationer på vigtigheden af det nye mekaniske ur. Klokkerne er blevet opfattet som integrerede, men kontingente dele af selve urene. Man kan sige, at Dohrn-van Rossum skiller klokkerne ud fra urene og understreger det ikke-trivielle i deres sammenførelse i historisk tid.

Dohrn-van Rossum er ganske vist interesseret i urets udvikling fordi det har ændret tidsbevidstheden i den vestlige verden, men han går ikke som udgangspunkt ud fra, at det, vi retrospektivt har defineret som det mekaniske ur, havde en slags indbygget evne til at skabe denne socialt-psykologiske forandring. I stedet fokuserer han på spørgsmålet om, hvordan og hvorfor tidsbevidstheden faktisk ændrede sig gennem tiden. Titlen på bogen er ikke for ingenting *History of the Hour*, mens urene først dukker op i undertitlen. Det at tiden deles op i portioner, ikke blot i vægtstangens tikkende bevægelse, men også i offentlige ures timeslag og dermed i folks bevidsthed, er af afgørende betydning for ændringen i tidsopfattelse. Før urene med timeslag var det solurenes ulige lange timer, der bestemte

hvad klokken var, men at sætte urene til at slå hver time, når timerne ikke var ens fra dag til dag, ville være et helt uoverkommeligt projekt. Derfor førte indførelsen af offentlige ure med timeslag til de lige lange timers overvindelse af de ulige soltimer, og dermed til en fornemmelse af tid som noget kvantificerbart, der kommer i portioner snarere end blot som noget, der refererer til forskellige dele af dagen eller året. Også derfor er udviklingen af urenes "brugerflade", her specielt klokkerne, af mindst lige så stor teknologihistorisk betydning for Dohrn-van Rossum som deres indre: "The novelty is not the clockwork but the indication of the hours as they are counted, the striking work, which made it possible to distinguish the sequence of the hours as they were struck from one evening to the next."¹³ Dohrn-van Rossums interesse i de lige timers indførelse leder ham til at interessere sig for ure med klokker, der slår timeslag, men hans argument bygger ikke på en rational rekonstruktion af sådanne ures rolle i samfundet på længere sigt, men derimod på kildeanalyse, der viser, at det også i samtiden var denne udvikling, der blev set som den centrale.

Dohrn-van Rossum er desuden uenig med Landes i, at livet i de middelalderlige klostre skulle være kontrolleret af tiden på den måde, som han har beskrevet det. Rækkefølgen, som de forskellige opgaver blev udført i og rationalisering af dagstimerne var essentielle dele af klostrenes praksis, men punktlighed var ikke. Tværtimod ordnede livet sig omkring dagens og årets naturlige cyklus. Det eneste tidspunkt, hvor punktlighed var nødvendigt, var ved midnat, hvor munkene måtte vækkes for at gå til midnatsmesse. Det vil sige, at klosterkulturen nødvendiggjorde, ikke nøjagtigere ure end dem man allerede havde, men snarere vækkeure – ure med alarm-

mekanismer. Dette argument, der bygger på viden om hverdagspraksis i klostrene og de foregående argumenter, der bygger på, henholdsvis hvad der findes om ure i skrevne primærkilder og en internt teknologisk hypotese, gives separat, men passer sammen som brikker i et puslespil og styrker fint hinanden.

Vejen videre...

De forskellige udgaver af det mekaniske urs tidlige historie modsiger til en vis grad hinanden, men samtidig supplerer de hinanden, idet hvert nyt bidrag peger på nye aspekter, som må medtages for at gøre historien så fuldstændig som muligt. Price stiller spørgsmålet om hvilke teknologier, der kan dække hullerne i udviklingen fra de tidligste astronomiske modeller til de første mekaniske ure. Derigennem udpeger han en række teknologier, der må inkluderes som forgængere og inspirationskilder for teknologien i det mekaniske ur og sætter derved fokus på sammenhængen mellem astronomi og tidsmåling. På den anden side bliver hans forsøg på at skabe kontinuitet i den rent tekniske side af historien noget forceret, så han kommer til at postulere en påvirkning fra Asien til Europa, som i sidste ende er uholdbar. Landes lægger vægt på urets sociale kontekst i de middelalderlige klostre, og spørger hvorfor uret blev opfundet netop her. Begge går de ud fra "det mekaniske ur" som en forholdsvis veldefineret størrelse, som det giver mening at stille spørgsmål om. Dohrn-van Rossum tager ikke det mekaniske ur og dets opdukken i historien på et bestemt tidspunkt for givet, men søger i stedet at finde ud af, hvad der med set med samtidens øjne skete inden for udviklingen af urteknologi 13. og 14. århundrede. Ved at forstå samtlige sine kilder i forhold til deres kontekst, kommer han frem til, at

udviklingen var koncentreret omkring avancerede klokkemekanismer, snarere end det, vi siden har kaldt mekaniske ure.

Dohrn-van Rossum afviser en væsentlig forbindelse mellem astronomiens arbejde med tidsmåling og det mekaniske urs indførelse, bl.a. fordi man i astronomien havde brug for en langt mere nøjagtig tidsmåling, end de første mekaniske ure kunne præstere. Der er da også rimelig bred enighed om at det mekaniske ur blev udviklet i klostrene og ikke f.eks. af astronomer. De forskellige versioner udelukker dog ikke fuldstændigt hinanden; der kunne godt være en indirekte påvirkning fra mekaniserede astronomiske modeller, selvom hovedudviklingen gik fra vandure til mekaniske ure med klokker. Selvom det mekaniske ur var andet og mere end en degenereret kvist på de astronomiske modellers træ, kan de godt have nogle fælles rødder. Ikke kun astronomernes, men også folkets tid har – helt frem til det mekaniske ur med dets timeslag blev det dominerende – været den astronomiske tid baseret på himmellegemerne, og særligt solens tid. Selv på moderne ure med viser og urskive kan tidsmåling på grundlag af solens gang hen over himmelen spores, for hvad er viseren, om ikke solurets skygge der går rundt i en cirkelbevægelse i løbet af dagen? Dohrn-van Rossum vendte vrangen ud på historien ved at skifte fokus fra urets indre komponenter til dets ydre. Men han nøjedes med at se på den ene del af dets "brugerflade", nemlig klokkerne. Ikke blot Wallingford og de Dondis ure, men også senere mesterværker som verdensurene i Prag og Strasbourg drev imponerende astronomiske modeller eller små figurer, der kom ud på kvarterslagene. For at samle den tråd op, som Dohrn-van Rossum har efterladt på vejen, men ellers helt i hans ånd, kunne

man forestille sig, at en undersøgelse af urskivens historie set i sin sociale kontekst ville være frugtbar. Den kunne inkludere nogle af de ”mellemformer” mellem astronomiske modeller og ure, som Price har gravet frem, men set i et helt andet lys, hvor ikke blot modellerne indre virkemåde, men også deres anvendelse blev sat under lup. Det er ikke umuligt, at en sådan undersøgelse med fokus på urets ydre ville bidrage med endnu et perspektiv på den mærkelige historie om det mekaniske urs oprindelse.

Kristine Hays Lynning

¹ Derek J. Price: ”On the Origin of Clockwork, Perpetual Motion Devices and the Compass”. *Contributions from the Museum of History and Technology*, Bulletin 218, Washington 1959, David Landes: *Revolution in Time. Clocks and the making of the Modern World*, Cambridge 1983 og

Gerhard Dohrn-van Rossum: *History of the Hour. Clocks and Modern Temporal Orders*, Chicago 1996.

² En væsentlig aktør i denne ”genoprejsning” af middelalderen var teknologihistorikeren Lynn White Jr. Se f.eks. Lynn White Jr.: *Medieval Technology and Social Change*, Oxford 1962.

³ Hvordan dette skift i tidsopfattelse fandt sted har været ivrigt diskuteret af historikere som John D. North og Jacques Le Goff. De mente at hhv. klosterkulturen og handelsstanden i byerne dannede grobund for dette skift og dermed for urets indtog.

⁴ Se Jan Rindom: ”Tidens Mester” i *1066 - Tidskrift for Historie* 2002 (4) for en gennemgang af urets historie og dets betydning for tidsopfattelsen i middelalderens Europa.

⁵ Joseph Needham, Wang Ling & Derek J. Price: *Heavenly Clockwork, The Great Astronomical Clocks of Medieval China*. London 1960.

⁶ Price, 1959.

⁷ Denne frase er Price's mest citerede og stammer fra hans første artikel om emnet: Derek J. Price: ”Clockwork Before the Clock and Timekeepers Before Timekeeping”. *Horological Journal* 1955 (97), s. 810.

⁸ Se f.eks. Dohrn-van Rossum, s. 88.

⁹ Landes, 1983.

¹⁰ Tesen stammer oprindeligt fra videnskabshistorikeren J.D. North, se J.D. North: ”Monasticism and the First Mechanical Clocks”, *The Study of Time II*. Berlin 1975.

¹¹ Landes, 1983, s. 10.

¹² Landes s. 58.

¹³ Dohrn-van Rossum, s.109.

Fra depot til hospital

I perioden 1877-1927 opstod der et nyt syn på sindssyge. Fra at have været betragtet som 'ufornuftige' blev de sindssyge nu anset som ofre for en uforskyldt sygdom. Samtidig blev gruppen mødt med åbenhed og bekymring både fra læger og fra offentlighed. Som bevidnet ved Viborg depot for uhelbredelige sindssyge, der i denne periode skiftede navn til Viborg Sindssygehus, medførte det nye syn på sindssyge en række store forandringer indenfor sindssygevesnet. For det første blev administrationen af sindssygevesnet demokratiseret. Dernæst blev de hygiejniske og materielle forhold på hospitalerne forbedret. Og endelig blev formålet med behandlingen ændret således, at man ikke længere sigtede mod blot at pacificere patienterne men i stedet forsøgte at helbrede dem gennem en dialog.

Af Niklas Olsen, cand.mag., ph.d. stipendiat ved Det Europæiske Universitet i Firenze fra efteråret 2004.

Fra ca. 1750 tog statens institutionsbyggeri langsomt fart og den voksende stat overtog gradvist samfundsopgaver, der hidtil havde været varetaget af private og andre instanser, bl.a. kirken. Begrebet sygdom blev i den forbindelse et statsanliggende, og det medførte opførelsen af et stort antal offentlige hospitaler, hvoraf de fleste blev bygget i perioden 1840-1880. Før 1840 fandtes der ca. 30 hospitaler, frem til 1880 opførtes der 67 nye, ud af disse var tre sindssygehospitaler. Det var i denne periode, at det blev besluttet at nedlægge Viborg Arrest og i stedet anvende bygningerne som 'Viborg depot for uhelbredelige sindssyge'.

I det følgende vil jeg berette om oprettelsen af og forholdene ved Viborg depot fra uhelbredelige sindssyge fra 1877 indtil 1927 og vise, at der i denne periode opstod et nyt syn på sindssyge i Danmark, som medførte en række store forandringer indenfor det danske sindssygevesen. Fra at betragte sindssyge som en gruppe der repræsenterede 'ufornuften', begyndte læger og offentlighed at opfatte sindssyge patienter som ofre for en uforskyldt sygdom, hvilket medførte en større åbenhed, accept

og bekymring overfor de sindssyge. Denne udvikling resulterede i store forandringer i administrationen af sindssygevesnet, i patienternes materielle og hygiejniske forhold på sindssygeanstalterne, og ikke mindst i de behandlingsformer, man anvendte overfor patienterne.

Forandringen i synet på sindssyge i overgangen til 1900-tallet skal utvivlsomt ses i lyset af en større forandring i mentaliteten i samfundet, som har at gøre med velfærdsstatens opkomst. Denne mentalitet kom – som vi skal se – til udtryk i åbenhed og bekymring overfor samfundets svage grupper og i et krav om ytringsfrihed og demokrati omkring politiske og institutionelle forhold.

Motiver og intentioner bag omdannelsen af Tugthuset til depot

Omdannelsen af Viborg Tugthus til depot for uhelbredelige sindssyge var bl.a. en konsekvens af, at lægerne i starten af 1800-tallet havde opdaget, at hjernen er organet for sindssyge. Idet sindssyge dermed blev en medicinsk kategori, begyndte man at se med nye øjne på mange af de mennesker, der var

placeret i dåreanstalter, fængsler m.v., og som på en eller anden måde havde brudt de gældende samfundsnormer. Deres adfærd blev således ikke længere tilskrevet 'ufornuft' men uforskyldt sygdom, og derfor skulle de have hjælp til behandling og ikke længere spærres inde som forbrydere. Denne udvikling medførte en markant stigning i antallet af sindssyge, hvilket betød, at landets eksisterende sindssygeanstalter i Århus, Vordingborg og Roskilde blev fyldt til bristepunktet, og at det blev nødvendigt at bygge en ny.

Det var den daværende justitsminister Klein, der foreslog at omdanne Viborg Tugthus til "en Depotanstalt for saadanne uhelbredelige til 3' Forplejningskasse henhørende Patienter, hvis Ophold i de bestaaende Sindssygeanstalter ikke kunne anses fornøden i deres tilstand." Ideen var, at anstalten udelukkende skulle rumme de såkaldte uhelbredelige sindssyge for hvem al håb

om bedring og helbredelse var opgivet. Således ville man sikre, at de uhelbredeligt sindssyge ikke smittede de helbredelige, og samtidig ville man spare penge, eftersom den førstnævnte gruppe ikke krævede så mange fornødenheder.

Det Kgl. Sundhedskollegium, et rådgivende organ for justitsministeren og folketinget, forelagde planerne for overlægerne på de eksisterende anstalter, der imidlertid havde delte meninger om planerne. Bl.a. advarede Professor Steenberg fra Sct. Hans mod at fylde en anstalt med "Bundfaldet af Menneskehedens mest sørgelige Elendighed." I udvalgsarbejdet var der på lignende vis modstand mod at indrette Tugthuset udelukkende til de uhelbredeligt sindssyge, idet man forudså vanskeligheder med hensyn til at skaffe egnet personale, med bygningernes ringe tilstand, og med gener og larm i forhold til Tugthuset placering mellem det gamle gasværk, Sønder sø og banegården.

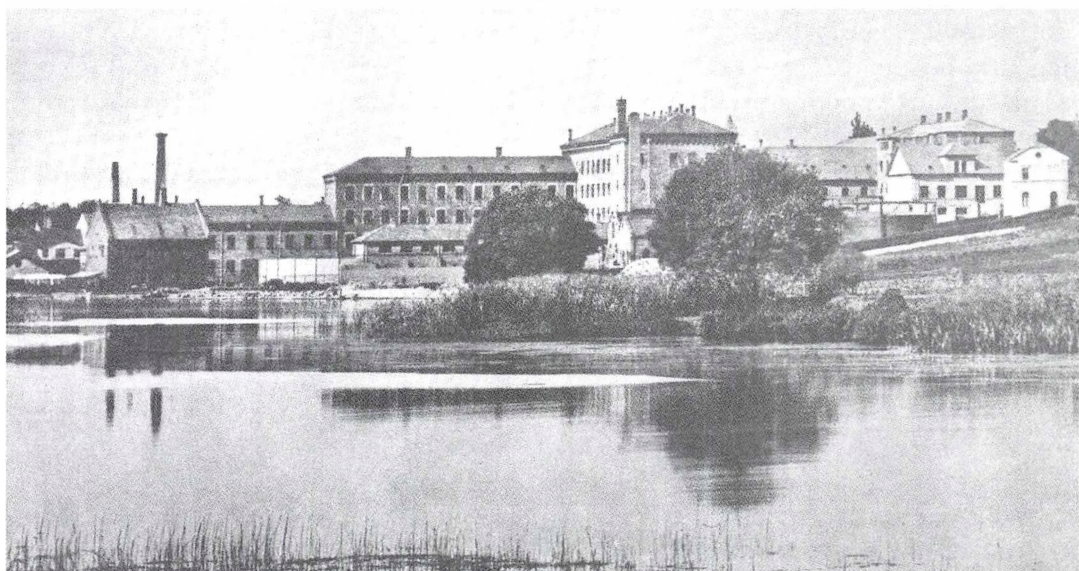

Da Viborg depot for uhelbredelige sindssyge blev oprettet, repræsenterede de uhelbredeligt sindssyge 'ufornuften', og blev hverken anset eller ønsket som en del af det 'normale' samfund. Derfor valgte man at placere depotet i det tidligere Viborg Tugthus, som lå ved Sønder sø. Det fremgår af billedet, som forestiller bygninger på Sindssygeanstalten fra 1880'erne. Fra C. Geill: Statens Sindsygehospital i Viborg, 1930, s. 25.

I årene 1873-1874 tog Professor Gædeken og Overlæge Holm diskussionen om planerne for den nye sindssygeanstalt op i lægernes førende tidsskrift *Ugeskrift for Læger*. Diskussionen er interessant, idet den viser forskellene mellem det på dette tidspunkt traditionelle og stadig dominerende syn på sindssyge, som Gædeken repræsenterede, og et nyt og mere humanistisk syn på sindssyge, som var på vej frem. Holm var af økonomiske, praktiske, men i høj grad også moralske grunde, tilhænger af at bygge nye faciliteter. I økonomisk henseende mente han ikke, at det kunne betale sig at gennemføre alle de nybygninger og renoveringer, som det ville kræve at omdanne Tugthuset til depot. I praktisk henseende mente han, at den geografiske placering lige op af en sø og et gasværk ville hæmme udviklingsmulighederne. Endelig argumenterede Holm for, at det var moralsk forkert at placere gruppen i bygninger, der hidtil havde tilhørt forbrydere og dermed sætte lighedstegn mellem de to grupper. Han skrev: "[I] publikums øjne ville det dog altid hedde: man sender de sindssyge til Tugthuset, og instinktmæssigt ville den grænse svækkes, som man i folkebevidstheden har begyndt at drage mellem sindssyge, som trænge til lægebehandling, og de skadelige individer, som bør fjernes fra samfundet og straffes."

Mens Holm videre anførte, at den synd og skyld, der fulgte med Tugthuset, ville medføre et tilbagefald i befolkningens syn på gruppen og gøre depotet til en isoleret størrelse, som ingen ville risikere at komme i nærheden af, var Gædeken af den holdning, at der ikke eksisterede nogen moralsk side af sagen. Ifølge ham havde patienterne alligevel tabt interessen for omverden (hvilket senere blev optagelseskriteriet). For alligevel at undgå moralske fordomme til skade

for patienterne foreslog han, at man i de første år udelukkende skulle "indlægge fjollede patienter, der fuldstændig have tabt ethvert begreb om tid, sted og ydre forhold." I forlængelse heraf påpegede Gædeken, at man erfaringsmæssigt vidste, at pårørende desuden hurtigt tabte interessen for deres uhelbredeligt sindssyge slægtninge. I stedet for at tænke videre på eventuelle moralske sider af sagen, foreslog Gædeken, at man hellere skulle fokusere på de store økonomiske fordele, der ville være i at skille uhelbredelige fra helbredelige og bygge specielle depoter til den førstnævnte gruppe. Han skrev: "Anderledes stiller sagen sig derimod, når der blot er tale om at bygge eller indrette en plejestiftelse for uhelbredelige sindssyge; den har sine bestemte krav, som ikke bør opgives; men man bør ikke overdrive sine fordringer herudover."

I 1875 fik diskussionerne en ende, da Rigsdagen besluttede at omdanne Tugthuset til 'depot for uhelbredelige sindssyge' og stedet kunne den 7. maj 1877 modtage sine første 11 patienter. Beslutningen bekræfter, at det traditionelle syn på sindssyge, som Gædeken repræsenterede, stadig var det dominerede. Udfra dette syn repræsenterede de uhelbredeligt sindssyge 'ufornuften', og blev hverken anset eller ønsket som en del af det 'normale' samfund. Derfor kunne man uden større moralske skrupler og på den mest økonomisk fordelagtige måde gemme gruppen så langt væk fra det øvrige samfund som muligt. At kontakt mellem de uhelbredelige sindssyge og samfundet hverken blev anset for ønsket eller nødvendigt, er rammende indfanget i et historisk tilbageblik af den senere meget indflydelsesrige overlæge ved depotet Christian Geill. Han skrev: "Dog gjorde det gamle Afsondringsprincip sig stærkt gældende, de Sindssyge skulde så lidt som muligt ses af Omver-

denen; derfor var Overlægeboligen omgivet af en høj mur og derfor vendte alle Opholds- og Sovestuer ind mod Spadseregårdene, korridorerne udad, selvom Sol, Lys og Luft nok så meget lukket ude.”

Som bevidnet i Overlæge Holms argumenter i debatten med Professor Gædeken var det imidlertid ikke alle læger, der støttede idéen om på økonomisk fordelagtig vis at isolere de uhelbredelige sindssyge i Tugthuset uden større hensyn til moralske spørgsmål og de sindssyges ve og vel. Som vi skal se nedenfor, var et nyt og mere humanistisk syn ved at vinde frem, og denne udvikling førte til store forandringer indenfor sindssygeværnet.

Lægens monopol på magt og viden brydes

Lægernes videnskabelige og administrative magt på de forskellige sygehuse og hospitaler var enorm langt op i 1900-tallet. Det var også tilfældet ved anstalten i Viborg, der indtil 1921 blev ledet af en direktion, der bestod af overlægen samt to personer udpeget af justitsministeriet, som direktionen var direkte ansvarlig over for. Idet overlægen både var formand for direktionen, besad den faglige ekspertise og var daglig leder, var dennes magt nærmest uindskrænket både i videnskabelige, politiske og sociale sammenhænge. Et blandt flere eksempler på, hvor gennemtrængende og alfaderlig lægens magt var, er, at plejerne indtil 1911 skulle anmode overlægen om tilladelse til at gifte sig.

Overlæge Geill, der i øvrigt ikke var meget for at give tilladelse til giftermål blandt plejerne, var en meget prominent overlæge ved anstalten i Viborg i perioden 1901-27. Hans position på stedet er rammende beskrevet i et citat fra 1905 i *Illustreret Tidende*, der var på besøg i anledning af en udbygning: ”Den mand,

der hersker over dette lille rige, der med sine patienter har ligeså mange indbyggere som den mindste af Danmarks købstæder, er Overlæge Christian Geill.

Artiklen fra *Illustreret Tidende* er imidlertid også et vidnesbyrd om, at lægernes magt- og vidensmonopol og forholdet mellem det øvrige samfund og de sindssyge var under forandring. Det er værd at bemærke, at der i forbindelse med depotets oprettelse og årene umiddelbart derefter ikke var nogen offentlige skrivelser eller debat om stedet. Aviserne fungerede udelukkende som lægernes talerør, når offentlighedens skulle informeres om patientantal, udvidelser, ansættelse osv. Men allerede før århundredeskiftet kan i flere lokale avisartikler aflæses en tendens til, at forholdene i højere grad bliver beskrevet uden lægen som mellemlid. Som bevidnet i Bankdirektør J. J. Christensens begrundelse for hans personlige besøg ved depotet i 1894, er det som om, at offentligheden pludselig krævede at få indsigt i forhold ved depotet og dets patienter: ”Jeg skriver for andre”, oplyste Christensen, ”da offentlighedens viden om disse sindssygeasyler er mangelfuld.”

I 1905 fik Sindssygeanstaltens ledelse ændret bekendtgørelsen, så der nu kunne indlægges såkaldte ’kronisk sindssyge’. En del af de kronisk sindssyge kunne behandles, hvilket betød at Viborg Sindssygeanstalt – som stedet nu blev kaldt – ikke længere kun var en endestation, hvor langt de fleste patienter endte deres dage uden mulighed for udskrivning. Det var formentlig medvirkende til, at antallet af artikler i lokalviserne steg markant. Disse viser, at offentligheden ikke blot var nysgerrig men også ændrede holdning overfor de sindssyge i denne periode. Det fremgår bl.a. af en artikel fra Viborg Stifts Folkeblad, der i 1914 kom på besøg i anledning af nybygninger på sindssygean-



Idet anstalten havde ry for at være en nødløsning i forhold til de sindssyge patienter, var kvalificeret opsynspersonale vanskeligt at opdrive. Det var først i 1911 – efter pres fra overlægerne fra landets fire anstalter – at der blev lavet en lov om egentlig uddannelse af plejepersonalet. På billedet ses plejere og plejersker fra sindssygehuset i 1888. Fra C. Geill: Statens Sindsygehospital i Viborg, 1930, s.27.

stalten: "Det var i gamle dage", skrev avisen, "at man betragtede en sindssyg som en af djævelen besat person, og så forsøgte at uddrive djævelen ved at pifte og på anden måde at pine det stakkels menneske. Det er slet ikke så længe siden at man mente at det eneste der var at gøre ved et sindssygt menneske var at spærre det inde". Om formålet med bygningen skrev avisen: "Både gange, stuer og møbler er malede med lyse og venlige farver, og hvorfor ikke? Skulle en sindssyg hjerne ikke også kunne påvirkes af rent umiddelbare indtryk udefra?"

Ikke blot patienternes forhold, men også lægernes handlinger og beslutninger, kom under kritisk lup i starten af det 20. århundrede. Det skete bl.a. i en kommentar i Viborg Amts Socialdemo-

krat fra 1907: "Det ville være heldigt om lægen ville indføre en mindre militant ånd på stedet", lød kritikken, der viser, at depotet ikke længere var et lille afsondret rige med lægen som eneherker. Offentligheden forsøgte nu at skabe debat med henblik på forandring, og blev hændelser eller forhold fortiet, var aviserne straks fremme med kritik. Det var bl.a. tilfældet efter en patient i 1923 var flygtet og druknet i søen, uden at offentligheden blev informeret derom: "Der er intet at bebrejde læge eller personale", skrev avisen, "kun en bebrejdelse af hemmelighedsfuldheden, det vedkommer jo i høj grad offentligheden."

Samtidig med at offentligheden i tiden omkring århundredeskiftet ønskede at være medvidende og medbestemmende i forhold til den daglige gang på

depotet, forsøgte lægerne at forsvare deres position indenfor sindssygeområdet. Bl.a. publicerede Gædeken, der var blandt tidens førende læger indenfor sindssyge, to foredrag i bogform som et decideret forsvarsskrift mod offentlighedens og andre instansers indblanding på sindssygeområdet. Gædeken forsøgte bl.a. at dementere forestillinger om, at forholdene på anstalterne var umenneskelige og dermed mere til skade end til gavn. Han opfordrede offentligheden til at indstille kritikken, idet denne blot ville skabe endnu større mistillid mellem læger, patienter og offentlighed. Han skrev bl.a.: "Det er den forestilling, at anstalterne ere saa uhyggelige, at de gjøre mere skade end gavn: kommer man først ind blandt de gale, saa er der ingen håb om bedring (...). Man tænker ikke over, hvilken mistillid en saadan mening røber lige overfor lægerne."

Gædeken advarede i forlængelse heraf stærkt imod, at andre instanser (jurister, familie og kommende sundhedsråd) så småt var ved at opnå indflydelse på beslutninger vedrørende indlæggelse og behandling af patienterne, og han argumenterede for, at lægerne, der besad den nødvendige årelange uddannelse, ekspertise og praktiske erfaring, alene skulle vurdere disse forhold. Gædeken beskrev efterfølgende indtil flere hændelser – bl.a. mord og lemlestelse. der var indtruffet, når en patient imod en læges ønske ikke var blevet indlagt, og hvordan ansvaret flere gange var havnet hos lægerne. Med henblik på at undgå sådanne hændelser, men vel vidende, at lægerne ikke længere kunne få ubetingede magtbeføjelser, foreslog han, at man skulle opstille lovdirektiver, som lægerne kunne henholde sig til.

Andre artikler i stil med Gædekens viser, at lægerne i tiden omkring 1900-tallet blev udsat for voksende mistillid og mistede deres ubestridte magt

indenfor sindssygevæsnet. I 1895, seks år før hans tiltræden ved depotet i Viborg, langede Geill således bl.a. ud efter juristerne, der havde opnået indflydelse på flere forhold. Desuden ville han ændre lovene for det kommende overordnede Sundhedsråd, der bl.a. ville uddele lægens hidtidige magt mellem flere instanser og desuden ønskede at udvikle psykiatrisk sagkundskab i periferien, fremfor at centralisere sindssygevæsnet overledelse. Om dette skrev Geill: "Ganske vist anser jeg det for en umulighed at faa system i vort sindssygevæsen, saa længe Overledelsen ikke er samlet paa en haand, saa længe der ikke er en mand men en institution i spidsen." Geill oplevede selv enorme frustrationer, efter der i 1921 blev oprettet et direktorat som mellemlid og styrende organ, der satte en stopper for hans helt igennem enerådige og noget gammeldags måde at styre hospitalet i Viborg på. Og som et udtryk for, at psykiatrien i denne periode blev kraftigt forandret på stort set alle områder, begrundede Geill bl.a. sin afgang fra sindssygehuset i Viborg i 1926 med, at overlægen havde mistet for meget magt til den øvrige administration.

Forbedringer af patienternes materielle og hygiejniske forhold

Samtidig med at offentligheden udviste større åbenhed overfor de sindssyge, og det i en demokratisk ånd blev forsøgt at sprede magten over sindssygevæsnet, blev patienternes hygiejniske og materielle forhold på sindssygehospitalet ændret, men kun langsomt. I depotets første mange år var pladsmangel, dårlig hygiejne og dårlig kvalificeret opsynspersonale nogle af resultaterne af, at opbevaringen af patienterne blev gennemført med så få midler som muligt. Disse forhold blev ofte forsvaret med, at de uheldeligt sindssyge patienter alligevel

fuldstændig havde tabt interessen for omverdenen. Det gjorde fx Dr. Fehrs i en kommentar i *Hospitalstidende* i 1902 angående forbedringer ved depotet:

”Jeg er på ingen måde blind for hygiejnens berettigede fordringer; men så vidt jeg kan skønne, hører de uhelbredelige patienter dog ikke til den del af patienterne, der tvinges til at opholde sig på anstalterne for at vi kan gengive dem deres helbred, og jeg er ude af stand til at indse, at en kronisk syg bondekarl nødvendigvis skal have kubikfodder elektrisk lys, centralvarme og w.c. for at kunne trives og trives godt.”

Idet anstalten havde ry for at være en nødløsning i forhold til de sindssyge patienter, var kvalificeret opsynspersonale samtidig vanskeligt at opdrive, og det kom patienterne til at lide under. Langt op i 1900-tallet var vold en del af hverdagen, men først omkring århundredeskiftet, hvor lægernes monopol på informationerne vedrørende depotet bliver brudt, hører offentligheden om det. I diverse avisartikler bliver opsynspersonalets voldelige adfærd kommenteret, og da en patient bankes til døde, besluttedes det at lave en anvisning om straffebestemmelser over tyendet. Samtidig afslørede en omfattende undersøgelse af plejepersonalet, at kun to af de ansatte opsynsfolk ikke tidligere havde været straffet. En episode på Jydske Asyl, hvor der var mistanke om, at en patient blev mishandlet til døde af personalet, og en bog af en tidligere patient, L. Svenningsen, der anklagede plejepersonalet for hårdhændet og ukvalificeret behandling, betød, at der i disse år var et stort fokus på patienternes forhold indenfor det danske sindssygevæsen.

I forbindelse med hændelserne ved hospitalet i Viborg forsvarede Overlæge Geill personalet i diverse lokalaviser. Han skrev bl.a.: ”Hvor opslidende og vanskeligt dette hverv er, hvor opsliden-

de og trættende det er at måtte færdes mellem sløve patienter, der må plejes og passes som børn”. Han var dog klar over, at der skulle ske mange forbedringer ved depotet, hvis man skulle opnå kvalificeret plejepersonale. Allerede i 1911 blev et stort skridt taget, da der efter pres fra overlægerne fra landets fire anstalter blev lavet en lov om egentlig uddannelse af plejepersonalet. I denne periode blev der desuden gennemført visse bygningsmæssige forbedringer og udbygninger – bl.a. blev der bygget en forsamlingsbygning, der husede både kirkesal, biograf og kirke, og som samtidig husede populære kaffeballer. På samme tid, i 1914, bestemte Folketinget desuden, at hospitalet også skulle optage akutte patienter, og dermed blev stedet en helbredelsesanstalt.

På trods af visse forbedringer levede patienterne på mange måder fortsat under kummerlige vilkår. Da Overlæge Viggo Aggerholm i 1926 blev ansat som hospitalsforvalter på stedet, gjorde de dårlige forhold et dybt indtryk på ham. Bl.a. opdagede han et yderst ildelugtende rum, der blev anvendt til at tørre madrasser, som patienter havde svinet til om natten. Aggerholm besluttede sig straks for at skabe bedre forhold for patienterne, men efter en række småreparationer af bygningerne og indlæggelse af centralvarme i en af de fire mandsafdelinger slap midlerne op, og videre forbedringer blev først mulige i løbet af 1930'erne.

Behandlingen af patienterne: Fra pacificering til arbejde og dialog

Da depotet blev oprettet var helbredelse af patienterne på forhånd opgivet. Formålet med behandlingen var først og fremmest at fremme en roligere adfærd hos patienterne, og derfor blev patienterne inddelt efter adfærd og ikke sygdom; rolige og urolige for sig og renlige

og urenlige for sig. I forsøget på at dæmpe de urolige patienter var vandsengsbehandling en hyppig behandlingsform. Patienterne blev således anbragt i store badekar, hvor de sad i timevis, gerne natten over og endog på højtider som juleaften. I forsøget på at fremme rolig adfærd, var hverdagen på hospitalet, indtil 1926, hvor Viggo Aggerholm tiltrådte hospitalet, desuden underlagt meget faste regler og disciplin, der bl.a. inkluderede en stramt inddelt hverdag og brugen af en celle isoleret med madrasser, hvis en patient blev for vanskelig.

Udover opbevaring havde man som mål med patienterne, at de skulle beskæftiges. Et af de helt store projekter var således at få patienterne i arbejde; at få dem til at producere noget. Ifølge Overlæge Geill var formålet med arbejdet at indpode patienterne selvkontrol i forsøget på at skabe den ønskede disciplin på depotet. Arbejdet blev imidlertid også anvendt som terapi mod sindssygen. Ideen var, at patienten skulle fokusere og koncentrere sig om noget nyttigt, så sindssygen gled i baggrunden. "Det er jo en længst anerkendt læresætning", skrev Geill, "at arbejdet er det bedste middel til at hæmme sløvheden og sprede de syge tanker".

I forsøget på at få alle patienter i arbejde blev store beskæftigelsesprojekter lanceret. Det drejede sig om praktisk arbejde: havearbejde, køkkenarbejde, syning, brændekløvning osv. Det var ikke nok at have en hobby eller at udføre ligegyldigt arbejde: arbejdet skulle have nyttige formål, og patienterne blev på nærmeste hold vurderet og bedømt. Ofte målte man – som vi senere skal se konkrete eksempler på – endog graden af sindssyge ud fra den enkelte patients evne til at præstere værdifuldt arbejde. Således vurderede Overlæge Geill også hospitalets succes efter dets evne til at beskæftige patienterne. Han skrev bl.a.: "I virkeligheden var det lykkedes mine forgængere ud fra dette defekte og uensartede menneskemateriale at skabe et delvist arbejdsdygtigt og relativt aandeligt bevægeligt materiale."

Om patienternes holdning til arbejdet skrev Geill: "Få patienter har forståelse for at arbejde er godt for dem." Geills antagelse bekræftes af et brev fra en kvindelig patient til et familiemedlem fra starten af 1900-tallet, hvori patienten trods sin beskæftigelse med at stoppe strømper, lappe bukser og nattøjer m.m. fortalte, at patienterne ikke lærte "noget godt" på hospitalet, og at hun var meget ked af at opholde sig der. Patien-



Patienterne på sindsygeanstalten var i vidt omfang beskæftiget med arbejde på anstalten. Her nyder kvindelige patienter kaffe i haven efter bærplukning. Fra C. Geill: Statens Sindsygehospital i Viborg, 1930, s. 107.

terne havde imidlertid ingen indflydelse på deres behandling. De var i de første mange år efter depotets oprettelse fuldstændigt afhængige af lægens beslutninger, og selvom patienten efter indlæggelse ikke udviste tegn på sindssyge, var disciplin, arbejde og evne til at udføre nyttigt arbejde nødvendige dyder, hvis patienter skulle gøre sig håb om at blive udskrevet. Det fremgår af stikprøver fra patientjournalerne fra depotets første år, der omhandler de 'Afgåede fra Viborg Sindssygeanstalt'. Fx blev patient nr. 11 indlagt den 30/8-1877, bl.a. fordi hun altid var "meget uberegnelig" og ikke "flittig" og "stadig" til sit arbejde. På trods af at patienten efter indlæggelsen ikke udviste tegn på sindssyge, men blot var "noget pjanket og postulerende i sine udtalelser", blev hun først udskrevet, da hun igen blev "flittig og arbejdsom".

Nogenlunde samme mønster gjorde sig gældende med patient nr. 24, der blev indlagt den 26/2-1878. Patienten, hed det om årsagerne til indlæggelsen og beskrivelsen af patientens tilstand, "tilbragte sin tid i en stue for sig selv, men som oftest for stængede døre klædt i pjalter, og i stadig beskæftigelse uden at udrette noget". Efter indlæggelsen lød vurderingen: "Da hun ikke kunne sidde stille på sin plads og bestille noget, blev hun flyttet til den lukkede stue 6, her begyndte hun at arbejde og da hun blev flyttet tilbage holdt hun sig flittig (...) Hendes udseende har ladet sig snyde, og hun er en flittig og dygtig spinderske". Patienten blev derfor udskrevet igen den 17/4-1880.

Sammenhængen mellem patienternes evne til at udføre brugbart arbejde og deres chancer for udskrivning synes umiddelbar og skal formentlig ses i lyset af, at der på dette tidspunkt ikke eksisterede et socialt sikkerhedsnet, som vi kender det i dag. Hvis man var ude af

stand til at arbejde og forsøge sig, som det var tilfældet med størstedelen af de indlagte på depotet, var der ingen instanser til at hjælpe en. Disse forhold har uden tvivl været medvirkende til, at man har fokuseret så stærkt på patienternes disciplin og selvkontrol, samt deres evne til at udføre nyttigt arbejde og dermed forsørge sig selv.

Stikprøver fra patientjournalerne omhandlende de 'Afgåede patienter' ca. 50 år senere viser imidlertid, at behandlingen af patienterne ændrede sig markant i denne periode. Først og fremmest adskiller journalerne sig ved, at patienterne nu kommer til orde. Om patient nr. 3571, der blev indlagt den 12/4-1934, hører vi bl.a., at denne har givet samtykke til indlæggelsen. Medtaget i journalen er desuden patientens egne tanker om årsagerne til og virkningerne af indlæggelsen og sygdommen: hun fortæller bl.a., at "hun er angst for, at det skal gå familien dårligt", og "at det jo er vanskeligt at være i godt humør når man ser livet fra den forkerte side". I journalen står der videre, at patienten er "Begyndt at tale om mulig udskrivelse", hvilket bliver en realitet den 17/2-1935. Patientjournalerne fra denne tid indikerer således, at fokus i behandlingen i mindre grad var på lægens vurdering og på patientens evne til at arbejde. I stedet var der fokus på en dialog, hvor patientens opfattelser og meninger nu spillede ind på behandlingen og mulighederne for udskrivelse.

Afrunding

Den udvikling, der tog fart inden for sindssygevæsenet i slutningen af 1800-tallet, fortsatte i 1930'erne. Her antog behandlingen af de sindssyge patienter helt nye former, efter at man fandt ud af, at fremprovokeret bevidstløshed og kramper kunne virke afhjælpende på sindslidelser. Således begyndte lægerne

ved Viborg Sindssygehospital fra 1935 at give patienter krampefremkaldende medikamenter. En mere epokegørende udvikling skete i starten af 1950'erne, hvor psykofarmaka blev indført til behandling af psykiske lidelser. Denne behandlingsform bevirkede, at færre patienter blev indlagt, at indlæggelsestiden blev kortere, og at flere kunne behandles ambulant.

Nye og mere eksperimenterende behandlingsformer kom igen på dagsordenen i 1960'erne, hvor hospitalet i Viborg fik en ny ledelse. Man oprettede bl.a. en motionshal med bowling, billard og dans, et 'psykodelisk diskotek', og indførte en hverdag, hvor patienterne selv skulle sørge for deres daglige gøremål, såsom at rede seng, vaske tøj og handle ind. Målet med disse ændringer var så vidt muligt at indrette sindssygevæsnet ligesom samfundet udenfor. Med distriktspsykiatrien, der for alvor brød igennem i 1990'erne, er man gået et skridt videre. Ved at behandle de sindssyge i deres hjem ønsker man nu – stik modsat i midten af 1800-tallet – at gribe så minimalt ind i de sindssyges liv som muligt ved at opretholde deres kontakt til og integration i det øvrige samfund.

Niklas Olsen

¹ Signild Vallgård: *Sjukhus och fattigpolitik – Et bidrag til de danske sjukhusens historia 1750-1880*. København 1985, s. 59.

² Citeret fra Finn Højbjerg: *Et spejl af tiden. Psykiatrien i Viborg Amt 125 år*. Viborg 2002, s. 10.

³ Ibid, s. 10

⁴ R. Holm i *Ugeskrift for Læger*, 1873, 3. rk., bd. 16, s. 443.

⁵ G. Gædeken i *Ugeskrift for Læger*, 1874, 3. rk., bd. 17, s. 86.

⁶ Ibid, s. 84-85.

⁷ Christian Geill: *Statens sindssygehospital I Viborg gennem 50 år (1877-1927)*, København 1930, s. 18.

⁸ Finn Højbjerg, s. 19-22.

⁹ *Illustreret Tidende*, 1905, nr. 11, s. 151.

¹⁰ *Viborg Amts Socialdemokrat*, 9/3-1907.

¹¹ Dan Ersted Møller: "Fra dårekiste til patientdemokrati", *Viborgbogen 2002*, s. 6-7.

¹² *Viborg Stifts Folkeblad*, 20/5-1914.

¹³ *Viborg Amts Socialdemokrat*, 9/3-1907; *Viborg Amts Socialdemokrat*, 19/11-1923.

¹⁴ G. Gædeken: *Om sindssygdom. To populære foredrag*. København 1895, s. 13.

¹⁵ Christian Geill i *Ugeskrift for Læger*, 1895, 6. rk., nr. 4, s. 74.

¹⁶ Se Finn Højbjerg, s. 21-23.

¹⁷ Christian Geill, 1930, s. 191.

¹⁸ Dr. Fehr: *Hospitalstidende*, 1902, nr. 18, s. 4.

¹⁹ *Viborg Stifts Tidende*, 19/11-1910.

²⁰ Finn Højbjerg, s. 18.

²¹ *Viborg Stifts Tidende*, 19/11-1910.

²² Finn Højbjerg, s. 19; Dan Ersted Møller, s. 7.

²³ Viggo Aggerholm: "Interview med forhenværende overlæge", *Hospital i Viborg gennem 100 år*. Viborg 1977.

²⁴ Dan Ersted Møller, s. 9-10.

²⁵ Christian Geill, s. 102. De følgende citater stammer fra s. 102, 138 og 120 i samme bog.

²⁶ Citeret fra Dan Ersted Møller, s. 12.

²⁷ *Afgående fra Viborg Sindssygeanstalt 1878-1882*. Utrykte journaler. Forefindes ved Sønderøsparken, Viborg.

²⁸ *Afgående fra Viborg Sindssygehospital 1925*. Utrykte journaler. Forefindes ved Sønderøsparken, Viborg.

²⁹ Dan Ersted Møller, s. 12-14.

Pytheas fra Massalia - en nordlandsfarer?

I slutningen af det 4. årh. f.Kr. rejste grækeren Pytheas fra Massalia nordover til Britannien, Nordsølandene, og det han kaldte "ultima Thule". Han skrev et værk kaldet "Om Oceanet", der indeholdt både etnografika og måling af breddegrader. Han er den første person fra Middelhavet, som vi har belæg for har rejst i disse egne. Denne artikel perspektiverer ved hjælp af historisk og arkæologisk kildemateriale den fragmentarisk overleverede rejsehistorie. Desuden diskuteres det, hvorfor rejsen er blevet anset for umulig af mange arkæologer, og artiklen indeholder også en slet skjult opfordring til historikere om at udforske det problematiske område, der omhandler de tidligste skriftlige efterretninger om vor historie.

Af Søren Skriver Tillisch, mag.art. i arkæologi

En gang i slutningen af det 4. årh. f.Kr. rejste en mand ved navn Pytheas fra den græske by Massalia (Marseille) ved Middelhavets kyst ud på en rejse, der bragte ham nordover til Britannien, Nordsølandene og det han kaldte "ultima Thule" (Norge eller Island). Han skrev værket "Om Oceanet", der indeholder både etnografika og måling af breddegrader. Han er den første person fra Middelhavet, som vi har belæg for har rejst i disse egne.

Desværre er det originale værk gået tabt, og derfor er det i dag svært at gå tæt på de bevarede fragmenter på græsk og latin og finde ud af, hvad der er "sandt" og "falsk". Pytheas' værk blev i antikken kritiseret stærkt af Polybios (2. årh. f.Kr.) og Strabon (o. Kristi fødsel). Kritikken gik især på, at der ifølge den græsk-romerske verdensopfattelse ikke kan leve mennesker i "den kolde zone", hvor Pytheas angiver at have været. Ikke desto mindre mener flertallet af historikere, filologer, kartografer og arkæologer, der har beskæftiget sig med værket, at rejsen rent faktisk fandt sted, og må regnes for at være en af de største geografiske opdagelsesrejser nogensinde.

Indenfor skandinavisk arkæologi er holdningen derimod, at historien om Pytheas' rejse til Norden er noget vrøvl. Denne holdning blev klart udtrykt af Jørgen Jensen i bogen "Rav - Nordens guld" fra 1982, hvor historien afvises med den begrundelse, at Plinius den Ældre, som i sin Naturhistorie har bevareret nogle af de centrale Pytheas-fragmenter, er upålidelig.

I nærværende artikel vil jeg diskutere Pytheas' rejse ud fra det bevarede historisk-etnografiske og arkæologiske materiale og diskutere, hvorfor lige netop danske arkæologer har afvist Pytheas' rejse - mens det modsatte er tilfældet i f.eks. England. Jeg mener, at en samtænkning af skriftlige kilder (historie) og materiel kultur (arkæologi), i det omfang det er muligt, kan give os en bedre idé om begivenhedernes gang end de idéer, der opstår ved at opretholde vandtætte skotter mellem de to fag. I det følgende vil jeg derfor forsøge at sammenholde de to kildegrupper. Det arkæologiske materiale er i dette tilfælde noget diffust og spredt over mange forskellige områder af Europa, mens det skrevne materiale hovedsageligt er Pli-

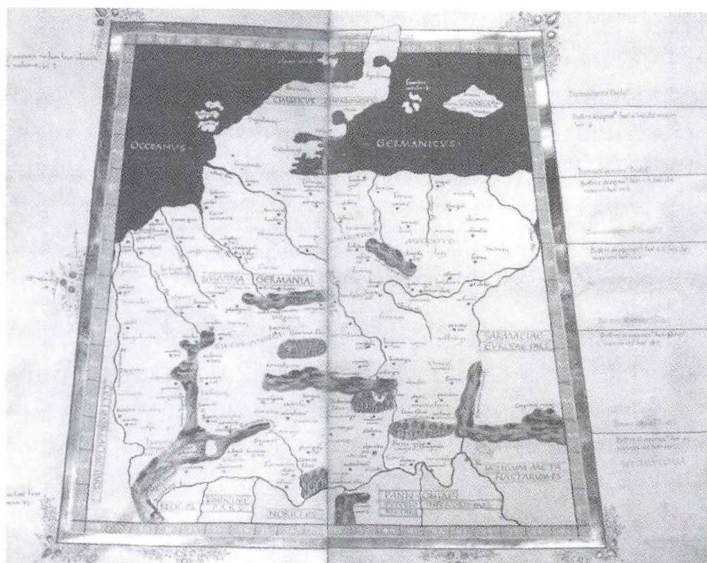

1400-tals kort baseret på Klaudios Ptolemaios *Geographika*, der færdiggjordes o. 160 e.Kr. men byggede på materiale ikke senere end 130 e.Kr. Bemærk de mange stednavne i det der i dag er Tyskland og de få navne i Sydsandinavien. Navnene i Sydskandinavien synes at stamme enten fra Pytheas rejse o. 300 f.Kr. eller fra den romerske flådeekspedition i 4/5 e.Kr.

nius' *Naturalis Historia*, samt forskellige bemærkninger i Strabons *Geographika* og Klaudios Ptolemaios *Geographia*.

Pytheas fra Massalia

Der er spredte efterretninger om rejser fra Middelhavet op langs Europas kyster i det 6. og 5. årh. f.Kr. Bedst kendt er en rejse som Hanno fra Karthago foretog omkring år 500 f.Kr., der førte ham til oestrymniernes land, formentlig Iles du Morbraz i det sydlige Bretagne. Pytheas fra Massalia er derimod den første græske forfatter, vi kender, der hævder at have besøgt Europas nordligste udkant, som han kaldte Thule. Rejsen kan med enkelte forbehold dateres til sidste fjerdedel af det 4. årh. f.Kr., da han ikke er kendt af Aristoteles (384-322 f.Kr.) men derimod af hans elev Dikaiarchos af Messina (cirka 355-280 f.Kr.) og den sicilianske historiker Timaios fra Tauromenion (cirka 356-260 f.Kr.). Vi ved ikke præcis, hvilken rolle Pytheas spillede på rejsen, der førte til Thule og "ravøen" Abalus, men vi ved, at han tog breddegrader på flere af de steder, han besøgte, og at han skrev en bog kaldet "Peri tou Okeanou" (Om Oceanet) om rejsen.

I deres skepsis over for rejsens sandsynlighed henviser skandinaviske arkæologer gerne til vores hovedkilde fra antikken, *Strabon*, der i sin *Geographika* kalder ham "ærkeløgner", bl.a. med henvisning til at historikeren Polybios heller ikke troede på ham. At bruge Strabon og Polybios til at afvise Pytheas' opdagelsesrejse er imidlertid yderst problematisk. Som de engelske arkæologer Christopher Hawkes og Barry Cunliffe har anført, er Strabon højest tvivlsom som kilde. Det er blevet sagt, at vi først og fremmest kan takke ham for at have overlevet. Yderligere hævdede Polybios at være den første, der skrev om havet udenfor Herakles' støtter, og han havde derfor en oplagt interesse i at kritisere Pytheas. Polybios originale kritik er i øvrigt heller ikke bevaret. Den kendes kun gennem Strabon. Kritikken synes heller ikke at have bidt på eksempelvis Plinius i *Naturalis Historia* eller Diodorus Siculus i *Historia*.²

Til gengæld er der meget godt materiale fra antikkens astronomer og geografer, der understøtter virkeligheden af en sådan rejse. Strabon fortæller f.eks. selv i *Geographika* om, hvad Pytheas siger om parallellen, der løber igennem

Thule. Opmålingen er angivet som 11.500 stadier nord for Borysthenes (Dnieprs) munding d.v.s. et sted mellem 50 og 60 nordlig bredde, alt efter hvilken længde man beregner en stadie til at være. Fra astronomen Geminus har vi desuden fragmenter, der mere end antyder, at Pytheas selv oplevede midnatssolen eller hørte en meget præcis beskrivelse, hvilket bringer os så langt nordpå som Hålogaland i Norge eller alternativt det allersydligste Island.

Alene i denne oplysning fra Strabon ligger altså kraftigt underbyggende materiale. Materialet sandsynliggøres endvidere ved, at Eratosthenes, den første der ramte nogenlunde rigtigt med hensyn til Jordens omkreds, brugte bl.a. Pytheas' målinger til at beregne den med. Pytheas er således den første, vi kender, der erkendte parallellens betydning i geografien. De målinger, som er overleveret og tilskrives Pytheas direkte, er simpelthen for præcise til at være opdigtede. Han kan naturligvis have fået målingerne af en anden, og vi skal i så fald forestille os en vidensindsamler, der som en anden Plinius sad i Massalia og skrev andre folks informationer ned. Men sandsynligheden taler dog for, at det er Pytheas selv, der har været på rejse.

Disse betragtninger er vel nok det nærmeste, vi kommer "en rygende pistol" i denne sag, men efter min mening er der mere end nok materiale til at sige, at Pytheas var om ikke leder af, så i hvert fald med på en rejse langs Vesteuropas kyster en gang i slutningen af det 4. årh. f. Kr. Det forekommer rimeligt at antage, at det var hans hjemby, Massalia, der sponsorerede rejsen, selvom det ikke kan udelukkes, at andre byer har spillet en rolle.

De arkæologiske kilder

Selvom de skriftlige kilder alene bekræf-

ter rejsens virkelighed, er det interessant at se, om denne rejse også kan passes ind i de arkæologiske kilder. Det er næppe sandsynligt, at man nogensinde finder en græsk indskrift i Danmark eller Norge, der fortæller, at "Pytheas was here", men i mangel af direkte beviser kan man gå indirekte til værks.

De skriftlige kilder antyder, at rejsen først gik over land via Garonnefloden til et sted kaldet Korbilon i Loires munding, hvor massalioterne tilsyneladende havde en handelsstation eller i hvert fald nogle faste kontakter. Pytheas synes at have taget en breddegrad på nordkysten af Bretagne, muligvis på lokaliteten Le Yaudet, der har mange spor efter kontakt mod både nord og syd i La Tène-perioden (400-50 f.Kr.). Siden omsejlede han Britannien og sejlede over Nordsøen til Thule. Thule er formentlig Norge, men Island er en anden mulighed. Han angiver desuden, at han udforskede det indre af Britannien til fods, hvilket antyder, at han tilbragte vinteren her.

Han angiver, at sejladsen fra det nordligste Britannien, nemlig øgruppen Ebuderne, der må være Shetlandsøerne, tog seks dage og nætter, hvilket passer meget godt på afstanden til det sydvestlige Norge omkring Bergen. I den forbindelse skal det nævnes, at hos Pomponius Mela (1. årh. e.Kr.) og Plinius er stednavnene Bergin og Bergos overleverede. Senere sejlede han efter alt at dømme ned langs den jyske kyst, hvor "ravøen" Abalus befandt sig. Abalus identificeres sædvanligvis med Helgoland, men geografen H. P. Steensby og historikeren Svend Aakjær har gennem analyse af skriftstederne sandsynliggjort en placering omkring Limfjordens nuværende vestlige del. Thyland var dengang og til relativt sent i nyere historie opdelt i flere "øer" af sumpede vejlere. Kontakten mellem det nordlige Britan-

nien, det vestlige Norge og det nordvestlige Jylland er af gammel karakter og kan spores i hvert fald tilbage til de mellemste dele af yngre stenalder (omkring 3000/2500 f.Kr.).

Om Thule skrev Pyteas i øvrigt, at befolkningen her tærskede deres korn indendørs i store huse og overvejende levede af kvæghold, samt blandede en alkoholisk drik af byg og frugt. Disse historier var åbenbart så fantastiske for Strabon, at de blev betragtet som en umulighed (*Geographika* 4. 5. 4-5). På et meget generelt plan kan man imidlertid sige, at arkæologien her bekræfter Pytheas-fragmenterne. Husdyrhold var meget udbredt i både Jylland og Norge, og den alkoholiske drik lyder fristende meget som mjød. Af kornarter nævnes "hirse" i Pytheasfragmentet, og interessant nok viser arkæologiske fund, at hirse var en meget udbredt kornsort i Nordvestjylland i det 5.-4. årh. f.Kr. Ganske vist er det yderst risikabelt at koble etnografika fra antikken med de arkæologiske eksempler, men sammenfaldet mellem skriftlige kilder og arkæologiske fund er i dette tilfælde slående.

Det må understreges at disse skriftlige kilder skal ses som et supplement til arkæologien (eller omvendt). Der er tale om kvalificerede gæt fremfor "sandheder". Det er også vigtigt at spørge om regulariteten af de kontakter, der er reflekteret i Pytheas-fragmenterne. På den ene side viser fund af forskellige genstande fra områder langt fra hinanden kontakt. På den anden side er det klart, at disse fund er af en så sporadisk karakter, at det ikke er hverdagsbegivenheder, de reflekterer.

Efter hvad vi ved om selve rejsens forløb forekommer det usandsynligt, at Pytheas sejlede på et græsk skib. Han drog antagelig først igennem det sydlige Frankrig langs Garonne og Loire til Korbilon og sejlede herfra med forskellige

skibe nordover for at skabe handelskontakter. Skal der nævnes en parallel til Pytheas i den græske verden forekommer Aristeas fra Prokonessos at være det bedste eksempel. Denne foretog engang i det 7. årh. f.Kr. tilsyneladende en rejse dybt ind i Asien fra de tidligste græske kontaktpunkter på Sortehavskysten.³

Her er det vel også på sin plads at nævne en kyrenæisk mønt fra 322/313 f.Kr., der i stort set nyslået stand blev vasket op på den franske kyst ved Lampaul-Ploudalmézeau (Finistère) i 1959, og at en tarentinsk didrachme fra 334/330 f.Kr. er blevet fundet på Fyn. Der er fundet andre græske mønter i både Frankrig og Danmark. De allerfleste af disse er uden arkæologisk kontekst, og derfor er det ekstra interessant, at den franske mønt kom fra havet, mens den danske faktisk er fundet under omstændigheder, der udelukker, at det er en moderne interpolation. Det er derfor fristende at postulere en forbindelse mellem Pytheas' rejse og de to mønter, særligt den første nyslåede mønt.

Hvorfor har arkæologer det svært med Pytheas?

Ovenfor er præsenteret en hel del historisk, arkæologisk og filologisk materiale, der alt sammen peger i retning af, at Pytheas' rejse virkelig har fundet sted. Det er faktisk mere end svært at finde en filolog eller historiker, der ikke tror på det. Derfor kan man med god grund spørge, hvorfor danske (men ikke engelske) arkæologer har svært ved at acceptere rejsens sandsynlighed.

Her må man nok først og fremmest fokusere på arkæologiens faglige udvikling og identifikationen som "Danmarks nationalfag nr. 1". Fra en begyndelse som antikvarisme, og siden som "historisk arkæologi", der i dag er noget nær et

skældsord blandt arkæologer, udviklede arkæologien i Skandinavien sig i slutningen af 1800-tallet til en "eksakt" videnskab. Dette skete gennem et udpræget samarbejde med geologien og zoologien, samt udviklingen af den arkæologiske typologi af Worsaae, Müller og Montelius. Helt fra begyndelsen stod faget også i et modsætningsforhold til den mere etablerede historievidenskab og sværgede til naturvidenskaben. Det var her arkæologien hentede de stratigrafiske principper, der danner grundlaget for en moderne udgravning, og de dateringsmetoder (C14, dendrokronologi, pollenanalyse), der er blevet helt centrale for at forstå kulturudviklingen i rum og tid.

Dette modsætningsforhold førte tidligt til en udbredt skepsis overfor brugen af skriftlige kilder i den arkæologiske videnskab. Denne skepsis slog i 1950erne og '60erne over i en næsten total afvisning af de skriftlige kilders vidnesbyrd i det danske (og dele af det internationale) arkæologiske miljø. Særligt de tidlige efterretninger om Nordeuropa (før ca. 800) blev omgærdet med megen mistro. For historikere vil det være velkendt, at lignende tekstkritik var meget udbredt i 1960erne og 1970erne. "Der findes ingen virkelighed udenfor teksten" blev i arkæologien til: "Der findes ingen virkelighed udenfor tingen".

Denne udvikling gjorde det i 1982 ganske nemt for Jørgen Jensen totalt at afvise Pytheas-historien som det rene vrøvl. Afvisningen blev baseret på manglende arkæologisk materiale, samt en påstand om at Plinius' er "upålidelig", og at Strabon kaldte Pytheas "ærkeløgner". Det har så endelig fået det ret interessante udslag, at Jørgen Jensen, der ellers fokuserer utrolig meget på "kontakt" og "samhandel" i forhistoriens Europa, helt undlader at nævne Pytheas

i sin "Danmarks Oldtid". Pytheas er ellers det eneste skriftligt overleverede eksempel på "vandrende græske handelsmænd" som en del arkæologer, blandt andre Jørgen Jensen, har postuleret for Syd- og Centraleuropa i det 6.-4. årh. f.Kr.

Problemet er for mig at se, at den materielle kultur for mange arkæologer er blevet *beviser* på noget, der skete i fortiden, frem for at være *indikationer* på noget, der skete i fortiden. Og uden beviser, f.eks. en græsk bronzehydria på rette sted i Jylland eller Vestnorge, er det mere end svært som arkæolog at træde frem og sige, at man tror på en historisk korrekthed af en rejse som Pytheas'.

Pudsigt nok kan det modsatte også ske. I kataloget til udstillingen "Sejrens Triumf", der blev vist på Nationalmuseet sidste år, fremstilles den magtkoncentration, der kan iagttages i Østdanmark i det 2.-3. årh. e.Kr. som en romersk "klientstat", uden at der er skyggen af belæg i de bevarede historiske kilder. Der er faktisk tale om, at arkæologer her skriver historie uden at have belæg i de historiske kilder.

De meget høje krav til "bevisførelse", som altså ikke altid bliver fulgt af arkæologerne selv, er forskningsmæssigt meget uheldige, og man kunne godt ønske sig det grundkendskab til de skriftlige kilder fra danske/skandinaviske arkæologers side, som de fleste engelske arkæologer har. Dette grundkendskab til de skriftlige kilder, og især de præmisser de er skrevet på, fører nemlig til den konklusion, at Pytheas' rejse må have fundet sted. Ledende internationale arkæologer som Christopher Hawkes og Barry Cunliffe har i hvert fald bekræftet den. I forhold til historieskrivningen er det uheldigt, da alle "Danmarkshistorier" i nyere tid har brugt arkæologer til at skrive de første

par bind, hvilket fører til en ofte ganske ufuldstændig anvendelse eller ikke-anvendelse af de få tilgængelige skriftlige kilder. Dette gælder såvel de græsk-romerske kilder som de senere, f.eks. sagaerne.

Med dette in mente kan man med nogen ret spørge om ikke danske arkæologer kunne bruge et kursus i basal historisk kildekritik. Svaret må blive et rungende ja. Men man kunne også ønske sig, at historikerne begyndte at interessere sig mere for Danmarks tidligste historie, for det er ganske tydeligt, at den slags kan man ikke trygt overlade til arkæologerne!

Hvorfor foretog Pytheas' sin rejse

Pytheas' rejse kan forekomme fantastisk. Det er umiddelbart svært at forestille sig antikkens mennesker bevæge sig over lange afstande på hesteryg, i en vogn eller på et skib. Afslutningsvis vil jeg derfor kort berøre spørgsmålet om,

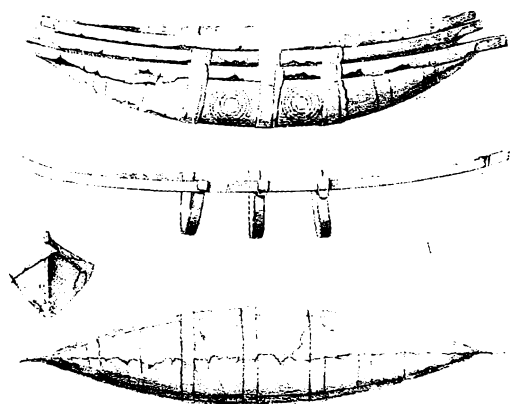

Guldbådene fra Nors er bådmodeller lavet af silketyndt guldblik og bronzelameller der efter deres ornamentik og nedlægningssted at dømrne stammer fra slutningen af bronzealderen eller begyndelsen af jernalderen. Var det sådanne både, der holdt kontakten over havene på Pytheas' tid? Fra: Jørgen Jensen: Danmarks Oldtid. Bronzealderen, s. 288.

hvorfor Pytheas foretog sin rejse. I en verden hvor transporttiden helst skal være så lille som muligt, er det svært at forestille sig at bruge måneder eller endog år på at foretage en rejse. Ikke desto mindre var rejser almindeligt for i hvert fald visse samfundsgrupper i fortidige samfund.

Pytheas rejse står således ikke alene. Af Odysseen og Illiaden fremgår det, at det at rejse var centralt for en leder. En heldigt udført rejse til et fjernt sted gav social status. Særligt hvis man kom hjem med nye varer eller genstande, og fundmønstrene fra bronzealderens højdepunkt i 16.-14. årh. f. Kr. tyder da også på et meget udbredt kontaktnet over hele Europa.

Der er næppe tale om direkte handelsforbindelser, selvom de fra tid til anden bliver foreslået på baggrund af enkeltstående fund. Eksistensen af græske sagn og myter om "hyperboræerne" (d.v.s. "dem der lever på den anden side af nordenvinden") viser dog, at information kunne rejse over lange afstande. Hyperborærens liv portrætteres som en slags Shangri-La, og lysguden Apollon tilbringer efter sigende tre måneder om året hos dem. Lighedspunkter i billedfremstillinger mellem det minoiske Kreta og visse skandinaviske helleristninger antyder også udveksling af ideer over store afstande.

Der er ligeledes passager i Illiaden og Odysseen, der synes at referere til ting, vejrlig og folkeslag fra områder nordligere end Middelhavsområdet, men de er inkonsistente og toposlignende. Der er således ingen helt troværdig måde hvorpå man kan identificere de retfærdige abiere, de rige faiakere eller de onde laistrygoner, omend talrige forsøg er blevet gjort. I den forbindelse er det dog værd at nævne her, at en meget sen kilde, Plutarch, nævner, at Kalypsos ø, Ogygia, er placeret seks dages sejlads fra

Thule. Man vil huske, at seks dage og nætter var netop, hvad det tog Pytheas at krydse havet til Thule fra Britannien.

I disse spredte fragmenter ligger der formentlig historiske elementer, der i dag er næsten umulige at genkende - slidt som de er af tidens tand. De kan dog bruges til at spørge, hvorvidt Pytheas har rejst på baggrund af mytiske overleveringer. Overleveringer som han til en vis grad kan have opfattet som historie, idet det, vi kalder myter, jo for de fleste grækere var virkelig historie.

De omtalte rejser gav som sagt høj social status i bronzealderens samfund gennem hjembringelsen af nye varer - og her falder tanken automatisk på rav, Nordens guld, og "ravøen Abalus" som Pytheas skal have besøgt.

Rav findes i Europa i store mængder i det østlige Baltikum og langs Jyllands kyst, samt i mindre mængder i Sortehavet og på Sicilien. Ved hjælp af spektroskopiskopi er det muligt at vurdere, om der er tale om nordligt eller sydligt rav, men ikke at skelne mellem f.eks. Vesterhav og Østersø. Vi ved at rav har været udvekslet over store afstande fra i hvert fald den yngre stenalder, og fund af "nordligt" rav i Mykene (1700/1600 f.Kr.) viser, at der har været sporadisk kontakt.

Det eneste vidnesbyrd om den såkaldte "ravvej" stammer fra en romersk ridder, der blev sendt ud af en vis Julian for at få luksusvarer til et gladiatorspil i Neros regeringstid (54-68 e.Kr.). Historien er overleveret hos Plinius i dennes Naturhistorie fra 70erne e.Kr. Denne rejse gik til ravområderne ved Østersøen rimeligvis fra Carnuntum ved Donau gennem Böhmen og Mähren og op langs Oder-Neisse eller Wisla. Han kom i følge Plinius tilbage med så meget rav, at selv nettene, der skilte arenaen og publikum, var besat med rav. Denne begivenhed faldt ikke i Plinius'

smag. For ham var rav den mest unødvendige af alle luksusvarer. Men der er ingen tvivl om, at Julian fik enorm social status i det romerske samfund ved at have sendt ekspeditionen ud.

De ovenfor anførte eksempler fortæller, at både eventyrlyst og social status indgik i rejsernes formål. Samtidig har en rejse som Pytheas så ført til handelskontakter som en handelsby som Massalia senere kunne forvente at trække på. At det tilsyneladende ikke er sket er en anden sag, der muligvis kan tilskrives at det 3. årh. f.Kr. var en turbulent tid. Middelhavet var præget af magtkampen mellem de hellenske riger i øst og Rom og Karthago i vest, mens de keltiske folk i Centraleuropa var på vandring og gjorde indfald i bl.a. Grækenland i 279 f.Kr. Der var således ikke politisk mulighed eller materielt overskud til at opretholde de sporadiske handelskontakter i denne periode.

Søren Skriver Tillisch

¹ Værket færdigt cirka 25 f.Kr., se især I,4,2-5 & II,1-18.

² Se Barry Cunliffe: *The Extraordinary Voyage of Pytheas the Greek*, 2001.

Herodot, IV,113-115.

Supplerende litteratur

Barry Cunliffe: *The Extraordinary Voyage of Pytheas the Greek*, London, 2001.

Christopher Hawkes, *Pytheas: Europe and the Greek Explorers*, 8th J. L. Myres Memorial Lecture. Oxford, 1978.

Jørgen Jensen: *Rav - Nordens guld*. Gyldendal, 2000.

Jørgen Jensen: *Danmarks Oldtid. Bronzealder og Danmarks Oldtid. Ældre Jernalder*. Gyldendal, 2002 & 2003.

H.J.Mette: *Pytheas von Massalia. Collegit. Kleine Texte für Vorlesungen und Übungen*, 173. Berlin, 1952.

Mulatkassen i Guinea

Den europæiske kontakt med Vestafrika i 1700- og 1800-tallet var i vidt omfang et mandligt foretagende. Særligt i den præ-koloniale periode, mens europæerne hovedsageligt handlede og endnu ikke koloniserede, var der kun et meget lille antal europæiske kvinder i Vestafrika. Den store overvægt af mænd betød, at europæerne måtte søge uden for deres forter og bosættelser, hvis de ville være sammen med kvinder, og seksuelle forhold mellem europæiske mænd og afrikanske kvinder var almindelig praksis. Denne artikel handler om en pengekasse til forsørgelse af mulatbørn på Christiansborg i Guinea.

Af Pernille I. Hamilton, ph.d.-stipendiat ved Institut for Historie, Københavns Universitet.

I 1843 skrev den danske guvernør på Christiansborg, Edward Carstensen, til Kommercekollegiet i København og bad om lov til at anskaffe et orgel. "Høist ønskeligt vilde det være, om Hovedfortet Christiansborgs Kirke kunde blive forsynet med et Orgel-Positiv...", skrev Carstensen og foreslog, at udgifterne til orglet skulle tages fra mulatkassen. Ifølge guvernøren var mulatkassen på det tidspunkt blevet så betydelig, at det ikke ville være nogen større byrde for den at betale for et orgel.¹

I de første årtier efter at danskerne havde etableret sig i Vestafrika og grundlagt først fortet Frederiksborg i 1659 og senere hovedfortet Christiansborg, var der ikke mange "blanke" (hvide) mænd på Guldkysten, og kun få om overhovedet nogen europæiske kvinder. Mændene på forterne levede et ungenkendt liv med alt hvad dertil hørte af druk, skyderier og løse seksuelle forbindelser. Et fortællende eksempel på, hvor vildt det kunne gå for sig i dansk Guinea i 1680'erne, var, da guvernør Prange ankom til Fredriksborg og fandt, at tre danske kompagniansatte havde brugt alle reserverne af gods og guld på prostituerede og til andre syndefulde formål.²

Ligesom for portugisiske, engelske, hollandske og svenske mænd, var det almindeligt for danske mænd at have forhold til afrikanske kvinder på Guldkysten. Forholdene indgik i den politiske kontekst i området, og de afrikanske kvinder kom til at fungere som en slags mellemlid mellem de afrikanske stater og de europæiske handelsnationer. Disse blandede forhold resulterede naturligvis ofte i børn, og i 1850, da danskerne solgte handelsstationen i Guinea til England, havde gruppen af mulatter på Christiansborg vokset sig stor. I *Kolonierne i Asien og Afrika* fra 1980 fortæller Ole Justesen om en hel lille hær af mulatsoldater, som var efterkommere af danske mænd, der gennem tiden havde opholdt sig på kysten.³

Med tiden opstod der et ønske i den danske administration på Christiansborg om at regulere disse blandede forhold. Præsterne på fortet var forargede over, at de danske mænds børn voksede op uoplyste hos deres mødre i en ikke-kristen kultur. Samtidig så administrationen en fordel i at fastsætte nogle regler for forholdene mellem danskere og afrikanere, for derved at kunne benytte sig af de afrikanske kvinders forbindelser til de lokale afrikanske stater.

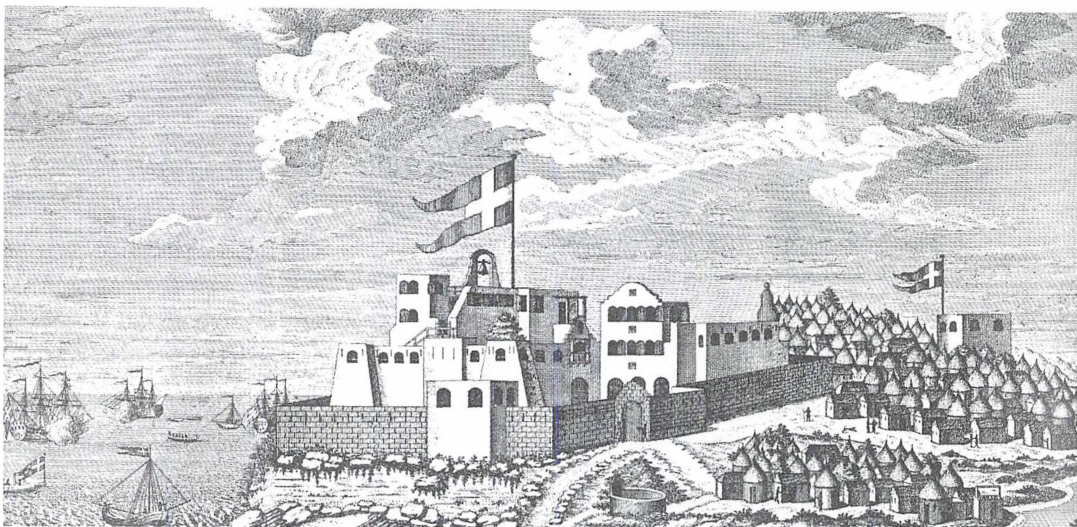

Christiansborg fort og den afrikanske by Osu på et stik fra 1700-tallet. Fra Georg Nørregaard: "Guldkysten" i Johannes Brøndsted: Vore gamle tropekolonier. København 1952, bind 1, s. 510."

Denne artikel handler om nogle af de tiltag, den danske administration ønskede at gennemføre for at regulere de blandede forhold i dansk Guinea. Udgangspunktet for artiklen er en pengekasse, med det pudsige navn mulatkassen, som blev etableret på Christiansborg på et tidspunkt i 1700-tallet, men historien om kassen handler samtidig om de blandede forhold, der resulterede i mulatbørn, og om en skole for disse børn på Christiansborg.

Den mærkeligste praksis

En af de danskere, der mest udførligt beskrev disse blandede "ægteskaber" mellem danske mænd og afrikanske kvinder, var lægen Paul Isert, som opholdt sig på Guldkysten i årene 1783-87. Isert beskrev, hvordan de danske mænd ved ankomsten til Guinea med det samme så sig om efter en kvinde at sove med. Han tilføjede, at de nyankomne europæere selv udså sig en mulig elskerinde, og at europæerne som regel fik de kvinder de ønskede, idet "en Kurv", altså en afvisning, kun sjældent var at frygte.⁴

Når de danske mænd havde udvalgt en afrikansk kvinde, ansøgte de administrationen på Christiansborg om lov til at indgå et forhold med hende. Den slags officielt anerkendte forhold kaldtes at "cassarere". Isert beskriver det på følgende måde: "En af de mærkeligste Skikke her er Evropæernes Giftermaal med Landets Døtre. Man kalder det at cassare, som kommer af Portugisisk og betyder at sætte Bo. Naar en Evropæer kommer hertil, er det gerne det første, han sørger for, at få sig en Kvinde at sove med".

Iserts bemærkning om, at de afrikanske kvinder sjældent afviste de danske mænd, tyder på, at de kvinder, der indgik forhold med danskerne, ikke nødvendigvis var drevet af ønsket om en stabil og kærlig ægtemand. Med bare et overfladisk kendskab til magtforholdene i den koloniale verden i 1700-tallet er det heller ikke nogen overraskelse, at hvide mænds relationer til sorte kvinder ikke var udtryk for ligestillede forhold, men det er interessant, at samtidens skribenter også lagde mærke til det ulige magtforhold.

Både danskere og afrikanere har givetvis kunnet se politiske og handelsmæssige fordele i at indgå de cassarerede forbindelser. I den præ-koloniale handelsperiode var magtrelationen mellem europæere og afrikanere til konstant forhandling på Guldkysten, og begge kulturer kunne udnytte cassareringerne som forbindelser til den "anden" kultur. Det er svært at opnå et nuanceret indtryk af, hvad der fik de afrikanske kvinder til at indgå forhold med de danske mænd. Vi har ingen skriftlige kilder fra den afrikanske side af historien, og hvis de europæiske forfattere har udspurgt afrikanere om forholdene i Afrika, inden de nedskrev deres europæiske version af historien, var det ikke kvinder, de talte med. Men det er sandsynligt, at familiens og gruppens behov for en alliance med europæiske handelsfolk kan have spillet en rolle, når afrikanske kvinder cassarerede sig med danske mænd.

En del af integrationen

En anden dansker i Guinea, Ludewig Ferdinand Rømer, som var embedsmand og siden ansat på kysten i 1740'erne, vurderede, at der var både fordele og ulemper ved cassareringerne: "Godt og Ondt flyder af disse Giftermaal (om man kand kalde det saaledes); Godt er det, at en liderlig Europæer har en sort Kiærling; thi hun lader ham ikke sulte ihiel." Dertil tilføjede Rømer, at forbindelsen til den afrikanske kvinde gav den danske mand mulighed for at købe bedre og billigere varer. Det onde ved cassareringerne var til gengæld, at danskeren ikke kunne regne med sin afrikanske kone på samme måde, som han kunne regne med en kristen kone. Hun lå ofte i med afrikanske mænd samtidig, og udnyttede den danske mands eventuelle materielle goder til det yderste.⁵

De officielle cassareringer havde mange lighedspunkter med etablerede konkubiner i hollandske og engelske kolonier i Asien og Afrika. Åbenheden om de blandede forhold var stor ude i den koloniale verden, mens administrationen hjemme søgte at lukke øjnene for, hvad der foregik. På Christiansborg i Guinea blev der også talt åbent om de etablerede konkubiner, cassareringerne. Isert bemærker, at den danske administration på Christiansborg ligefrem opfordrede de danske ansatte til at cassarere sig med afrikanske kvinder, da det kunne forhindre noget af den værste hjemve.

Rømer bemærkede sig også, at den danske administration bakkede op om de blandede forhold, fordi det kunne mindske mændenes hjemve: "Øvrigheden tillader det gerne; thi de Blanke bliver derved naturaliseret, og man seer ikke at de da ere saa Qvindsyge, fortredelige og længes saa stærkt efter at slippe fra Landet, som før."

Rømer beskrev cassareringen som en slags naturlig følge af den integrationsproces, de danske mænd på kysten kunne forvente at gennemleve. Når danskerne først kom til kysten, skrev Rømer, havde de meget svært ved at holde af livet i Afrika: "Naar vi først komme der i Landet, saa er det ligesom man kamm[e] i en anden Verden, hvor man faaer at see andre Objecta, andre Mennisker, andre Levemaader; alting er fremmet for os; vi græmme os; vi ønske, at vi heller maatte have søgt vores daglig Føde for hver Mands Dør, end kommet i saadant et ubehageligt Land. Føden smager os ikke: vi sulte hellere end spise de Sortes Rætter; de Sorte, vi skal omgaaes, ere suurseende og ondsksfulde Mennisker, som søge at bedrage, eller at tigge af os."

Ifølge Rømer stod det så slemt til for de nyankomne danske mænd, at de ofte

græmmede sig ihjel i løbet af det første år. Hvis de derimod overlevede så længe, skete der en ændring i deres indstilling og levevis. De vænnede sig til maden, de lærte at klare sig under dårlige forhold i længere perioder ved tanken om, at det gode liv nok skulle vende tilbage en dag. Tilvænningen til livet ved handelsstationen på Guldkysten medførte dog ikke, beklagede Rømer, at de danske mænd "skyttede sig selv, fortjener sig noget, og gaae til Europa igen". Nej, hvis de overlevede de første år i kystklimaet, med alt hvad det indeholdt af klimafeber (malaria), ændrede kostvaner og fremmed bakterieflora, så ville de have sig en afrikansk elskerinde og blev på den måde integreret i den afrikanske kultur.

Uforsørgede mulatbørn

De seksuelle forhold på Christiansborg resulterede naturligvis ofte i graviditeter og børn, og som sagt voksede gruppen af mulatter på fortet. I 1722 blev der etableret en skole for børnene på fortet. Både mulatskolen og mulatkassen var tiltag, der skulle hjælpe den voksende gruppe af mulatbørn, og i Edward Carstensens guvernørperiode i 1840'erne fremgår det tydeligt af regnskaberne fra Christiansborg, at mulatkassens indtægter går til tøj og undervisningsmateriale (salmebøger) til eleverne ved skolen. Der har altså været en sammenhæng mellem skolen og kassen, men intet tyder på, at kassen blev oprettet på samme tidspunkt som skolen.

Initiativet til oprettelse af skolen blev taget af præsten Elias Hansen Svane, der var præst på Christiansborg i 1720'erne. Svane skrev adskillige breve hjem, bl.a. til Vestindisk-guineisk Kompagnis direktion og til biskoppen for Sjællands stift, Christen Worm. I disse breve beskrev han situationen ved for-

ret, kirkerummets og menighedens forfærdelige tilstand og ønsket om at gøre noget for de danske kompagniansattes børn. Svane var forarget over, at der ikke var nogen, som lod til at interessere sig for mulatbørnenes uddannelse i kristendom, eller med Svanes egne ord: "At de Børn, som vores Blanche hidindtil haver haft med de sorte Qvinder her i Landet, gaar her uden nogen Oplysning om Gud og Deres Salighed."⁷

Svane var særligt forarget over, at de danske mænd efterlod deres afrikanske koner og børn uforsørgede på Christiansborg. Et sted kommer han endog rigtig tæt på mulatbørnenes forsørgelse uden at omtale mulatkassen. Svane skriver om en Hans Christian Broch, som forbereder sig på at rejse hjem til Danmark og efterlade sin afrikanske cassarerede kone højgravid i Afrika. Forarget bemærker Svane, at Brochs barn, hvis det overlever, kun vil være efterladt 56 Rigsdaler. Og hvem skal lære det dansk? spørger Svane, og skal det slet ikke døbes?⁸

I Svanes ret detaljerede beskrivelser af forholdene på skolen ved Christiansborg i 1724 ville det have været oplagt for ham at omtale mulatkassen. En overfladisk gennemgang af beslutningsprotokoller, brevkopibøger, regnskabsbøger m.m. fra 1720'erne i Vestindisk-guineisk Kompagnis arkiv på Rigsarkivet har heller ikke givet noget spor efter mulatkassen. Umiddelbart tyder det derfor på, at mulatkassen ikke blev oprettet i forbindelse med Svanes mulatskole og nok ikke eksisterede før senere i 1700-tallet.

En bødekasse

I en af de ganske få bevarede justitsprotokoller fra Christiansborg fra slutningen af 1700-tallet findes der til gengæld ikke så få henvisninger til mulatkassen. Det lader til, at mulatkassen i slutningen

af århundredet havde fået status som en almen og velgørende ”bødekasse”, og protokollen tyder på, at det var ganske almindeligt at betale bøder til mulatkassen.⁹

I maj 1796 blev assistent Robert van Der Penye f.eks. dømt skyldig i at have udøvet ubesindig opførsel og pålagt at betale 64 rigsdaler dansk kurant til ”den fattige Mulatte Casse”. Fra samme år findes også en ”undersøgelse af omstændighederne ved Musquetteer Joseph Planchels pludselige død”, der endte med en betaling til mulatkassen. Planchel havde efter sigende været oppe at slås med to soldaterkammerater, hvorefter han afgik ved døden. De to skyldige soldaterkammerater idømtes en omfattende fysisk afstraffelse og blev pålagt at betale halvdelen af deres gage til ”mullatte børnenes fattige casse”.

I november 1797 blev der afsagt dom i en langvarig sag forårsaget af en klage fra bogholder Kierby imod kommandant og materialforvalter Schalty. Rettens kendelse lød: ”Da bogholder Kierby og materiel forvalter Schalty have forligt sig er det ifølge lovens tilladelse bevilget dem, men da lovens 1-24-8 byder, at ingen sager blive erlagte saa kiendes: at material forvalter Schalty bør for sine imod bogholder Niels Kierby ... brugte ærerørige ord efter lovens 6-21-7 bøde 60 Rd dansk Curant der, efter at omkostningerne denne sag haver forårsaget kongens kiste eer fradragne, falder til den fattige Mulatte casse her i landet.” I en anden mindre sag besluttede retten at pålægge den skyldige 10 rigsdaler i mulkt til: ”den Fattige Mulatte Casse for hans opsætsighed ...”

Der findes en række lignende sager i den nævnte protokol, der dækker perioden 1794-1813. I samme bog fik guvernør Johan Wrisberg i 1796 desuden ført til protokols, at alle, der blev fundet i negeriet (den afrikanske by Osu der lå i

tilknytning til Christiansborg) om natten, skulle betale til mulatkassen: ”jeg [må] erfare at nogle af de i Hans Majestæts tjeneste stående Betiente, istædet for at følge den gamle skik og orden overgiver sig til Nattens sværmerier i Negeriet, og gjøre sig dermed uskikkede til deres forretninger om dagen.” Den, der første gang blev pågrebet i Osu, skulle betale en bøde til ”den fattige Mullatte Kiste”, anden gang skulle betales dobbelt, og tredje gang skulle man ”ansees som en freds og ordens forstyrre og derfor tiltales.”

En cassareret kones vandel

Ordet cassarering brugtes både om forbindelser mellem to afrikanere og mellem en dansk mand og en afrikansk kvinde. I en rejsebeskrivelse fra 1822 beskrev H. C. Monrad den såkaldte ”casarre-costume” som indgåelsen af et ægteskab mellem afrikanere, og kort efter bruger samme Monrad også ordet cassarre, om de forhold europæerne indgik til afrikanske kvinder eller rettere til de ”døbte Mulatinder som Europæer casarre.”¹⁰

Både Monrad og Isert bemærkede, at cassarere kom af det portugisiske ord for ”at sætte bo”.¹¹ Det er oplagt at slutte, at danskerne i Guinea med deres brug af udtrykket ”cassare” havde overtaget en omskrivning af det portugisiske verbum for at gifte sig, ”casar-se”. Om verbummet i datiden også på portugisisk kunne betyde ”at sætte bo”, som Monrad og Isert bemærkede at det betød, må ved lejlighed undergå en nærmere undersøgelse. Det kunne også være spændende at undersøge, hvilken social praksis de såkaldte cassareringer dækkede over. Man kunne forestille sig, at den portugisiske praksis, som danskerne overtog begrebet ”at cassarere” fra, allerede indeholdt afrikanske og portugisiske (europæiske) sociale og

kulturelle elementer. Samtidig kan det tænkes, at danskerne i en eller anden forstand overtog dele af den afrikansk-portugisiske praksis, da de gav deres nye praksis et portugisisk klingende navn. Og sidst, men ikke mindst, ville det være særdeles interessant at undersøge, hvordan denne cassareringspraksis indgik i de stadige kulturelle og magtpolitiske forhandlinger mellem danskere og afrikanere i Guinea.

Hvordan den sociale praksis omkring cassareringerne end har tegnet sig, har der været nogen fælles forventninger til, hvad en cassarering kunne og ikke kunne indeholde. Et eksempel er fra en sag i førnævnte justitsprotokol fra Christiansborg år 1808, hvor der omtales et forhold mellem mønsterskriver Matthias Thonning og mulatinden Cathrine Sonne.

Retssagen blev holdt i anledningen af, at sekretær Schrøder havde fornærmet Thonnings kone. I Thonnings klage til Sekretrådet på Christiansborg skrev han: "I dags aften den 19de Januar har Herr Secretair Schrøder høiligen fornærmet mig i det han i overværelse af herr Krog, som Commandant på fortet, herr Pastor Monrad, herr Kjøbmand Ramus, samt Dherrer assistenterne Svanekiær og Reiersen, og en del negere i købmand Ramus's huus har beskyldt min kone for at have ligget i skammelig forstand med sig. - Han har endogså bestemt stedet for forbrydelsen, nemlig: bag ved Kirken."¹³

Thonning vandt sagen mod Schrøder og fik rettens ord på, at hans kones rygte var ubesmattet. Det spændende ved sagen i denne sammen-

hæng er, at Rådet offentligt, med udråb og bækkenslag, retfærdiggjorde Cathrine Sonnes Avandel som cassareret kone". Ordvalget tyder på, at cassarerede koner, på samme måde som kristent gifte kvinder, kunne have visse rettigheder og respekt omkring sig. Samtidig lader det til, at de cassarerede kvinder i en del af perioden kunne forvente, at deres børn blev forsørget af mulatkassen, når de danske fædre døde eller rejste hjem til Danmark. H. C. Monrad, som var præst på kysten i begyndelsen af 1800-tallet, skrev at alle kvinder, der fik børn med europæiske mænd, kunne forvente støtte fra kassen: "Er en Negerinde saa lykkelig at føde et Mulatbarn, har hun af denne Casse sit Udkommen- de indtil Barnet er voxent. Det almindelige som gives hende, er 2 Rdlr. Hver maaned."¹⁴



Femmes à Kéennes – Kvinder fra Accra. På denne illustration fra den franske oversættelse af Paul Iserts rejseberetning fra Guinea udgivet i 1793, ses tre afrikanske kvinder med europæiske frisurer og indbydende blikke. Fra: Paul Erdman Isert: Voyages en Guinée et dans les îles Caraïbes en Amérique. Paris 1989, s. 129.

Hvem betalte til kassen?

Udover bøderne har der sandsynligvis også været mere regelmæssige betalinger til mulatkassen. Spørgsmålet om, hvem der betalte, er ikke behandlet særligt indgående af de historikere, som tidligere har skrevet om Guinea. Jeg har kendskab til to tekster, hvor sagen omtales, og disse to antagelser er modstridende. I 1918 skrev forfatteren Kay Larsen, uden nærmere kildehenvisning, at alle europæerne ved Christiansborg betalte til mulatkassen.¹⁵ I *Vore Gamle Tropekolonier* fra 1950'erne skrev Georg Nørregård derimod at "de, der holdt sorte kvinder, betalte afgift til en mulatkasse", men henviste udelukkende til kildesteder der omtaler mulatskolen og ikke mulatkassen.¹⁶ De to historikere kan med belæg i kilderne sagtens være nået frem til hver deres version af sagen, for kilderne er heller ikke enige om, hvem der betalte til kassen.

Kay Larsen kan have fået sin opfattelse fra guvernør Edward Carstensen senere efterretninger fra 1840'erne. I 1845 udarbejdede Carstensen et temmelig udførligt forslag til en ny instruks for guvernementet på Christiansborg, hvor han bl.a. omtaler mulatkassen et par gange. "Afgivet til Mulatkassen udredes af enhver Europæer og Mulat ved Etablissementerne ..." skrev Carstensen og foreslog videre nogle præcise tal for betalingen: at guvernøren betalte 1 rdl. guineisk kurant, assistenter, læger og kateket: 25 dam¹⁷, øvrige betjente med over 200 rdl. i årlig gage: 12 1/2 dam, betjente med under 200, men over 48 rdl.: 6 1/4 dam, og soldater og andre med samme løn: 4 dam.¹⁸ Carstensen's forslag er meget uddybet, men der er ingen grund til at antage, at det nåede at blive ført ud i livet inden salget til England i 1850, og man må formode, at praksis havde

været anderledes inden Carstensen kom med sit forslag.

Det er dog mere sandsynligt, at Kay Larsen har draget sin slutning om at alle europæerne på fortet betalte til mulatkassen fra H. C. Monrad, som i 1822 beskrev mulatkassen således: "Til Understøttelse af de Mulatbørn, som undervises, er oprettet en saakaldet Mulatkasse eller Fond, hvortil enhver Europæer maa, i forhold til sin Gage, contribuere maanedlig nogle Mark."¹⁹

Nørregård's antagelse om, at kun de cassarerede mænd betalte til mulatkassen, har han derimod sandsynligvis overtaget fra Isert, der i 1780'erne meget præcist beskrev, hvordan betalingen til kassen foregik. Isert skriver, at danske mænd, som ønskede at leve sammen med en afrikansk kvinde under deres ophold på kysten, skulle betale halvdelen af deres første måneds gage og igen en halv måneds gage, når de forlod Guinea, samt et fast månedligt beløb på 4 procent af deres gage til mulatkassen.²⁰

Udover Iserts kommentar er der endnu en grund til at antage, at mulatkassen havde direkte forbindelse til de cassarerede mænd. Cassareringerne foregik under ret ordnede forhold og kan derfor i princippet sagtens have medført en etableret pengekasse. Cassareringerne er, i modsætning til mulatkassen, velbeskrevne i kilderne, og praksis lader til at have været gennemtænkt og officiel. Præsten Hans Jensen Flye, der kom til kysten i 1846, beskrev f.eks. i et brev til biskoppen for Sjællands stift, at flere præster gennem tiden havde vel-signet cassareringer direkte fra prædikestolen. En enkelt præst har endog noteret forbindelserne i kirkebogen på Christiansborg. Hr. Meyer, som Flye afløste på kysten, forsøgte derimod at tale de danske ansatte fra at have forhold til afrikanske kvinder, men Flye

bemærker, at det nok ville være noget nær umuligt.²¹

Elias Svane gav i 1724 også udtryk for, at det burde forbydes de danske mænd at være sammen med afrikanske kvinder, men da det i praksis ville være umuligt at gennemføre et forbud, gik han ind for at acceptere cassareringerne. De mere officielle og offentlige forhold gav kirken og kompagniet muligheder for at stille krav til de danskere, som ønskede at leve sammen med en afrikansk elskerinde. Svane ønskede bl.a. at stille krav om, at den cassarerede mand skulle være ansvarlig for eventuelle børns opdragelse og undervisning i kristendom og dansk. Samtidig ønskede Svane at forhindre, at en cassareret mand kunne forlade Afrika uden at spørge sin afrikanske samlever, om hun ønskede at følge med ham hjem til Danmark.²²

Disse krav har Svane, ifølge Rømer, ikke været ene om at stille. I sit værk skrev Rømer, at biskop Worm havde givet dispensation til, at alle danskere på kysten måtte tage en, og kun én, afrikansk kone: ”paa de Conditioner: 1). Manden skulle love, at see hans Hedenske Kone omvendt til Christendommen. 2). Naar Manden gik til Europa, at han da skulle tage hende med, NB. Om hun vilde.”²³ Det lader dog ikke til, at nogen afrikanske kvinder har ønsket at rejse med deres blanke mænd hjem, hvis de altså er blevet spurgt. I den forbindelse har Georg Nørregaard i sin optimistiske stil bemærket, at ”Det var en lykke, at dette ikke blev gennemført. De sorte hustruer ville aldrig have befundet sig godt i det kølige Skandinavien.”²⁴

Det er interessant, at Elias Svane foreslog, at de afrikanske kvinder skulle følge med deres danske samlever til København. Flere af de cassarerede mænd var allerede kristent gift i Dan-

mark, hvilket nok kunne have skabt nogle forviklinger. Samtidig er det i dag svært at forestille sig, at de afrikanske kvinder kunne leve integrerede liv i København. De kulturelle forskelle mellem Danmark og Guldkysten i 1700-tallet synes i dag uoverstigelige. Men i 1720'erne, da Svane skrev sine breve, var forventningerne til muligheden for kulturel integration åbenbart højere. I hvert fald nævner Svane ikke nogen af de problemer, som måtte følge med en afrikansk kvindes bosættelse i Danmark. Svane tog faktisk to af de mulatdrengene han havde undervist i Guinea med til København, da han vendte hjem, og den ene af disse drenge blev åbenbart godt integreret i det danske samfund. Han var i en årrække lærer ved kirken i Havrebjerg-Gudum på Sjælland.²⁵

Hvad enten det skyldtes kultur- eller klimaforskelle, har Nørregaard dog nok ret i, at det ville have været svært for de afrikanske kvinder at rejse med til Danmark. Det er heller ikke sikkert, at Elias Svane har opfattet det som den ideelle løsning på problemet med de uforsørgede mulatbørn, at de rejste med deres fædre hjem til København. Måske har han bare villet påpege, at det faktisk var en slags ægteskaber, de danske mænd havde indgået, og at der dertil fulgte ansvarsforpligtelser.

I et brev til kompagniet af 15. marts 1724 fremgår det i hvert fald tydeligt, at Svane mente, de danske mænd burde gøre langt mere end hidtil for at sikre deres børns fremtidige forsørgelse og uddannelse. Svane mente, at det var en synd, at mændene efterlod deres børn hos deres hedenske mødre. Så snart børnene kunne gå, burde deres fædre sørge for, at de kom og boede hos dem på Christiansborg og gik til kristendom- undervisning i mulatskolen.²⁶

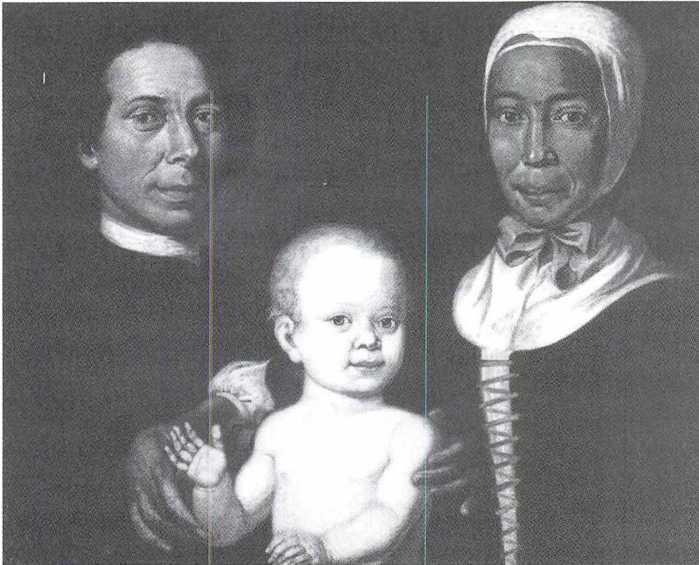

Christian (1715-1769) og Rebekka Protten med et af hendes børn. Elias Svanes elev fra den første tid på mulatskolen på Christiansborg, Christian Protten, blev senere missionær for Herrnhutterne i Guinea. Inden da havde han giftet sig med Rebekka, som tidligere havde været gift med en tysk missionær i Vestindien. Postkort fra Unitätsarchiv (Moravian Archives) Herrnhut.

Den fattige mulatte casse?

I de ovennævnte sager i justitsprotokolten omtales mulatkassen flere gange som "den fattige Mulatte Casse". Her må der være tale om, at ordet fattig er brugt i en ældre betydning end den, der i dag er mest almindelig. Hvis bare en del af bøderne på Christiansborg gik til mulatkassen, er det i hvert fald svært at forestille sig at kassen var fattig. Det er uvist hvilke retningslinier, der var for bødebetalingen på Christiansborg i Wibergs guvernørsperiode. I 1845 fandt guvernør Edward Carstensen, den sidste danske guvernør ved Christiansborg, det relevant at indføre en bemærkning om betaling til mulatkassen i det før citerede udkast til en ny instruks for regjeringen på Christiansborg: "§46. Bøder tilfalde i Almindelighed Mulatkassen efter Gouvernementets Resolution."²⁷ Måske har betalingerne indtil da fulgt en uskreven praksis.

Guvernør Edward Carstensen var i øvrigt en grundig og flittig skribent, og af hans beskrivelser og regnskaber fremgår det, at mulatkassen var blevet en officiel, statslig og velbemidlet kasse i 1840'erne. I 1845 modtog kassen 150 rdl. årligt fra den Kongelige kasse, og man kan sige at mulatbørnenes vel dermed til dels var blevet et statsligt anliggende.

Ifølge de trykte regnskaber og budgetter i Carstensens efterretninger brugtes mulatkassen midler som nævnt til tøj og skolemateriale til mulatbørnene ved mulatskolen, men også til en årlig støtte til den kristne mission i området og til

forsørgelse af fattige mulatter ved fortet. Carstensens beretninger fortæller ikke noget om, hvad der blev af de mulatter, som før var forsørgede af mulatkassen, da danskerne solgte Christiansborg til englænderne i 1850. Carstensen konstaterer kun ganske kort: "De forhenværende livegne Qvinder, samt de Børn, som Mulatkassen understøttede, ere, som Dem bekjendt, underrettede om de dem tildeelte Pensioners Ophør."²⁸

Det er ikke sikkert, at den voldelige og drikfældige kultur blandt de danske mænd på Christiansborg var meget værre end i de værste kvarterer i datidens København, men flere af de præster der berejste kysten og beskrev hvad de så, var tydeligvis forargede over ungkarlelivet ved Christiansborg. Måske skyldtes tilstandene en særlig mandlig kultur præget af dødsangst, druk og vold. Livet på kysten betød i hvert fald

rige udfoldelsesmuligheder for seksuelle forbindelser til afrikanske kvinder.

Efter at have overvejet muligheden for et forbud mod at cassarere sig med med afrikanske kvinder besluttede præsten Elias Svane og guvernementet at acceptere de mere etablerede cassaringer. Accepten var til stadig diskussion blandt præsterne og i administrationen på fortet, men der synes at have været enighed om, at der burde gøres ét eller andet for at hjælpe de uforsørgede mulatbørn, der samtidig kunne vokse op og tjene den danske administration som soldater og tjenestefolk. I denne kontekst blev der etableret en mulatkasse i Guinea, og med tiden kom der en del penge i kassen.

Pernille I. Hamilton

¹ Georg Nørregaard (red.): *Guvernør Edward Carstensens Indberetninger fra Guinea 1842-1850*, København 1964, s. 41.

² Guvernør Prange til direktionen for Vestindisk-guineisk Kompagni den 7. april 1681 i Ole Justesen (red.): *Danish Sources for the History of Ghana 1657-1754*, udgives efteråret 2004.

³ Ole Justesen i Ole Feldebæk og Ole Justesen: *Kolonierne i Asien og Afrika*, København 1980, s. 381.

⁴ Dette og det følgende citat er fra Ingeborg Raunkjær (red.): *Lægen Paul Iserts breve fra dansk Guinea 1783-87*, København 1917, s. 148.

⁵ Dette og de følgende tre citater er fra Ludewig Ferdinand Rømer: *Tilforladelig Efterretning om Kysten Guinea*, København 1760, s. 247, 333-334, 329, 333.

⁶ Dette citat og de to følgende er fra: Ludewig Ferdinand Rømer: *Tilforladelig Efterretning om Kysten Guinea*. København 1760,

⁷ RA 446 Vestindisk-guineisk Kompagni (ks. 121), Breve og dokumenter fra Guinea, Elias Hansen Svane til direktøren for V-gK, 6. feb. 1722.

⁸ Ibid, s. 11.

⁹ RA 450 Det Kgl. Guvernement på Guineakysten (ks. 61), Justitsprotokol, 1794-1813. De følgende citater er fra hhv. s. 55, 77, 93, 78 og s. 68.

¹⁰ Ibid, s. 48.

¹¹ Dette og det følgende citat er fra H. C. Monrad: *Bidrag til en skildring af Guinea=kysten og dens indbyggere*, København 1822, s. 47.

¹² Ibid, s. 48.

¹³ RA 450 Det Kgl. Guvernement på Guinea-kysten. Justitsprotokol, 1794-1813, s. 139.

¹⁴ H. C. Monrad: *Bidrag til en Skildring af Guinea=kysten og dens Indbyggere*, København 1822, s. 378.

¹⁵ Kay Larsen: *De danske i Guinea*, København 1918, s. 92.

¹⁶ Johannes Brøndsted (red.): *Vore Gamle Tropekolonier*, Danmark 1968, bind 8, s. 263.

¹⁷ Møntenhed: 1 rdl. guinesisk kurant = 50 dam.

¹⁸ Georg Nørregård (red.): *Guvernør Edward Carstensens Indberetninger fra Guinea 1842-1850*, København 1964, s. 131.

¹⁹ H. C. Monrad: *Bidrag til en Skildring af Guinea=kysten og dens Indbyggere*, København 1822, s. 378.

²⁰ Ingeborg Raunkjær (red.): *Lægen Paul Iserts breve fra dansk Guinea 1783-87*, København 1917, s. 148.

²¹ Hans Jensen Flye til biskop over Sjællands stift 3. feb. 1747, Biskoppens arkiv, Landsarkivet.

²² Elias Hansen Svane til Vestindisk-guineisk Kompagni den 15. marts 1724 i Ole Justesen (red.): *Danish Sources for the history of Ghana: 1657-1754*. Udgives efteråret 2004.

²³ Rømer, s. 246.

²⁴ Johannes Brøndsted (red.): *Vore Gamle Tropekolonier*, Danmark 1968, bind 8, s. 263.

Hans Debrunner: "Pioneers of Church and Education in Ghana" i *Kirkehistoriske Samlinger*, 7. række, København 1960-62, s. 383.

²⁶ Ole Justesen, ibid, s. 10.

²⁷ Dette citat og de følgende henvisninger er til: Georg Nørregård (red.): *Guvernør Edward Carstensens Indberetninger fra Guinea 1842-1850*, København 1964, s. 129, 125 og 134.

²⁸ Ibid, s. 394.

Da Johanniterordenen kom til Danmark

- johanniternes rolle i Valdemar I's korstog

Historikere har i de seneste år genfortolket Danmarks middelalder. I den nye historie fremstår Danmark under Valdemar I og hans sønner som et rige, der jævnlige førte korstog mod hedningene i Østersøregionen med militær assistance fra Johanniterordenen. Min undersøgelse af de samtidige aktstykker i Diplomatarium Danicum viser imidlertid, at Johanniterordenen ikke kom til Danmark for at deltage i de danske kongers korstog i Østersøregionen som hævdet af bl.a. Kurt Villads Jensen og Janus Møller Jensen. Kilderne viser dermed, at dateringen af Antvorskov klosters grundlæggelse er mere usikker end hidtil antaget, og at johanniterne kom til Danmark på invitation fra Kong Valdemar I og ærkebiskop Eskil af Lund for at grundlægge et kloster og ikke for at deltage i de danske korstog.

Af Thomas Heebøll-Holm, stud.mag.art ved Institut for Historie, Københavns Universitet.

I den danske middelalderforskning har man traditionelt antaget, at de danske krigstog i Østersøregionen i 1100-tallet var en forlængelse af 9.-11. århundredes vikingetogter, og at kristningen af slaverne blot var et skalkeskjul for disse plyndringstogter. De seneste år har flere danske middelalderhistorikere, blandt andet Kurt Villads Jensen og Janus Møller Jensen, imidlertid revurderet kristendommens indflydelse på Danmark og de danske konger fra omkring år 1100 og frem. Mange historikere mener nu, at krigstogene skal opfattes som korstog på lige fod med korstogene i Mellemøsten og Spanien. Særligt kong Valdemar I og hans sønner fremhæves som gudsfrygtige og utrættelige korsfarere. Her spiller Johanniterordenen en vigtig rolle både som tegn på den katolske kirkes anerkendelse af Valdemar I's Østersøkorstog og som egentlige kombattanter. I denne forbindelse anser Villads Jensen det for sandsynligt,

at johanniterne modtog Antvorskov kloster i 1169-1170, lige efter den danske erobring af Rügen, som tak for deres hjælp i dette korstog, og Møller Jensen gør sig til talsmand for, at johanniterne var militært aktive i Østersøkorstogene på samme vis, som de var i den spanske *Reconquista* (generobringen af Spanien fra muslimerne).¹

En analyse af de samtidige kilder, som findes i Diplomatarium Danicum, (DD), en samling af alle danske aktstykker fra ca. 700-tallet og frem til 1400-tallet, stiller imidlertid spørgsmålstegn ved den rolle, Villads Jensen og Møller Jensen tillægger Johanniterordenen i forbindelse med de danske Østersøkorstog. Aktstykkerne indikerer, at dateringen af grundlæggelsen af Antvorskov kloster er væsentlig mere usikker end hidtil antaget, og at johanniterne med al sandsynlighed ikke deltog i militært i Østersøkorstogene, endsize havde nogen større interesse i dem.

Antvorskov: det første danske johanniterkloster

Historikerne regner normalt med, at Antvorskov kloster blev grundlagt i 1170. Denne datering er baseret på et notat hos franciskanermunken Peder Olsen, som levede i 1500-tallet, men vi ved faktisk ikke, hvorfra han har sine oplysninger. I mangel af mere præcise kilder fra 1100-1200-tallet har middelalderhistorikerne dog sædvanligvis accepteret denne datering og heriblandt også Villads Jensen og Møller Jensen. En nærmere undersøgelse af de samtidige aktstykker i *Diplomatarium Danicum* problematiserer imidlertid Peder Olsens datering. Villads Jensen og Møller Jensen er naturligvis bekendte med disse aktstykker, men synes ikke at have tillagt dem så stor betydning, sandsynligvis fordi Olsens datering stemmer fint overens med deres hypotese om johanniternes direkte tilknytning til de danske korstog. I det følgende vil jeg se bort fra Peder Olsens datering for i stedet at analysere johanniternes ankomst til Danmark og grundlæggelsen af Antvorskov kloster på baggrund af de samtidige aktstykker i *Diplomatarium Danicum*.

Det første aktstykke, der nævner tilstedeværelsen af johannitere i Danmark, er forfattet mellem 1164 og 1178. Johanniterne nævnes her som troværdighedsvidner i forbindelse med biskop Absalons donation af hele sin tiende i Roskilde til Vor Frue kloster i Hove (DD 1, I-II, nr. 163). Det er sandsynligt, at de brødre, der her nævnes, har været udsendinge, der skulle sondere terrænet m.h.t. grundlæggelsen af et kloster i Danmark. Vi ved, at i hvert fald karteuserordenen gjorde noget lignende, inden den endeligt besluttede sig for, at den skulle bygge klostre i Danmark. Valdemar I støttede nemlig munkeordenerne med rige donationer til klosterbyggeri-

erne, og det gjorde Danmark til et indbydende mål for dem. Antvorskov klostres grundlæggelse må have fundet sted mellem 1164 og 1185, for senest på dette tidspunkt er Antvorskovs svenske datterkloster i Eskilstuna grundlagt.

Det er selvfølgelig muligt, at klostret allerede var anlagt i Danmark på det tidspunkt, hvor munkene optræder som vidner. Gavebrevets ordlyd synes dog at modbevise det, for abbeden af Sorø, Simon, underskriver ikke med sin ordens nævnelse, men blot med klostrets navn: "Symon abbas de Sora", hvorimod johanniterne specifikt nævnes som "Fratres de hospitali in Hierusalem". Endvidere beskrives de to andre vidner, hvis navne vi kender, som "Ysaac prepositus" og "Walterus huius episcopi [Absalon] capellanus" – altså deres titler i Roskilde stift, som derfor viser deres geografiske tilhørsforhold til Danmark.

Sammenligner man disse oplysninger med betegnelserne for johanniterbrødrene i de senere danske aktstykker, ser vi, at de altid betegnes som enten "fratres hospitalis sancti Iohannis ... pauperum [johanniterne] prephato loco [Antvorskov kloster]", "hospitali in Andwordescogh" eller "fratribus hospitalis sancti Iohannis baptiste de Antwordschow".² Antvorskov nævnes altså ikke i aktstykket fra 1164-1178, men derimod i alle de følgende aktstykker. Dette første aktstykkets betegnelse for johanniterne synes dermed at indikere, at de endnu ikke havde modtaget Antvorskov kloster.

At hospitalet i Antvorskov til gengæld var opført og fungerede som johanniternes base i 1198, står klart, når vi ser på Pave Innocent III's brev til Absalon (DD 1, III, nr. 245.). Dette brev, der omhandler johanniternes almisseindsamlere, beretter, at nogle lægfolk og dårlige gejstlige specifikt udnyttede de privile-

gier, johanniterne og deres undergivne havde fået af paverne. Da bisper ikke havde nogen myndighed over Johanniterordenen, måtte Absalon klage til paven, som var den eneste, de stod til ansvar overfor.



I dag er der kun ruinerne tilbage efter Antvorskov klostrets ældste bygninger. Foto Birthe Melchior.

Antvorskov slotsruin

Af det kloster johanniterne grundlagde i 1100-tallet findes nu kun ruiner tilbage, men en undersøgelse af dem kan måske kaste lys over hvornår klostret blev bygget. Desværre er de eneste undersøgelser af Antvorskov slotsruin foretaget af kunsthistorikeren Wilhelm Lorenzen. Hans datering af Antvorskov klostrets grundlæggelse hviler udelukkende på stilistiske betragtninger. Således daterer han Antvorskov klostrets grundlæggelse ud fra dens romanske eller senromanske byggestil og konkluderer at klostret må være fra "Aarene omkring 1200".³ Pga. hans noget upræcise datering kan teorien om, at johanniterklostret er grundlagt i slutningen af Valdemar I's tid altså ikke afkræftes. Hvis det på den anden side er således, at ruinerne er fra 1200, så strider det nødvendigvis mod udsagnene om, at Eskilstunas moderkloster er Antvorskov. Lorenzens undersøgelse er imidlertid ganske gammel (fra 1927), og det kan tænkes, at han har overset ældre tegn på bebyggelse, som en arkæologisk

undersøgelse måske ville kunne afdække.

Det er altså ikke muligt på baggrund af Diplomatarium Danicum og de arkæologiske undersøgelser at komme nærmere en grundlæggelse af Antvorskov end mellem 1164-78 og 1198. Det problematiserer den tidligere datering af grundlæggelsen af Antvorskov kloster og gør johanniternes ankomsttidspunkt mere usikkert, end historikerne hidtil har antaget. Det synes endvidere klart, at de johannitere, vi møder i Absalons gavebrev, ikke var fastboende brødre i Danmark, men i stedet var udsendinge på rekognoscering for ordenen, mens de brødre, der klages over i 1198, med al sandsynlighed var fastboende i Danmark.

Et magtpolitisk redskab

Problemerne med dateringen af Antvorskov klostrets grundlæggelse sætter spørgsmålstegn ved, om johanniterne overhovedet modtog Antvorskov i forbindelse med erobringen af Rügen, og om grundlæggelsen af klostret overhovedet havde noget at gøre med østersøkorstogene. Der er derfor grund til at overveje hvem, der havde interesse i at få johanniterne til Danmark.

At Valdemar I åbenlyst havde stor interesse i at få Johanitterordenen til Danmark tilkendegives af de privilegier, han gav dem. Johanniterne blev i hans regeringstid fritaget for skat til kronen samt fik retten til 1 penning af hver husstand, et beløb der ifølge Villads Jensen "... med ét slag [må] have gjort johanniterne hovedrige og magtfulde i Danmark".⁴ Disse oplysninger har vi ganske vist ikke fra aktstykker fra Valdemar I's egen regeringstid, men fra aktstykker udfærdiget af hans efterfølgere Valdemar II Sejv, Valdemar III i 1231 (DD 1, VI, nr. 120 & 121) og af Erik IV Plovpenning i 1244 (DD 1, VII, nr. 156). De for-

sikrer alle, at Johanniterordenen har oppebåret disse privilegier siden Valdemar I's og Knud VI's regeringstid, og jeg ser ingen grund til at betvivle deres påstand.

Endvidere forsøgte Valdemar I også at tækkes ordenen på et symbolsk plan. Historikeren Thomas Riis mener, at Valdemar I flyttede Knud Lavards helgendato fra hans dødsdag 7. januar til 25. juni, lige efter johanniternes helgendag, for at tækkes dem. Ydermere blev Knud VI kronet som konge 25. juni 1170, den dag Knud Lavard skrinlagdes, dagen efter Sankt Hans, Johannes Døbernes helgendag. Riis går endda så langt som til at foreslå, at Valdemar I i sin iver efter at opnå ordenens støtte måske stillede Danmark under johanniternes beskyttelse. Her er Riis på meget tynd is, mens teorien om, at helgendagen og kroningen blev tilpasset johannitere synes mere plausibel. Ifølge Riis havde Valdemar I altså en særlig interesse i johanniterne, og hans bestræbelser på at skabe sig et image som korsfarerkonge kunne desuden blive styrket ved at støtte ordenen. Sammen med kanoniseringen af Knud Lavard, Valdemar I's støtte til både Knudsgilderne og Vedemans lag, samt de hyppige korstog mod venderne var også johanniterne en vigtig del af den "korstogsrøgtelse", Valdemar I ønskede at omgive sig med. Johanniterne kunne således styrke kongens position - både overfor Danmarks stormænd og overfor Europas øvrige fyrster, samt være en tilkendegivelse af hans dybe tro og støtte til paven.

Hermed når vi frem til, hvor og hvornår Valdemar I kan have stiftet bekendtskab med ordenen. I 1162 var Valdemar I i Dôle for at aflægge lensed til kejser Frederik Barbarossa. Barbarossa havde deltaget i det 2. Korstog og havde her mødt johanniterne, og mellem 1156 og 1158 tog han Johanniteror-

denen i sin beskyttelse og gav den en række privilegier. I Dôle kunne Valdemar I således have gjort bekendtskab med johannitere i Barbarossas følge. Valdemar I har muligvis allerede på dette tidspunkt ønsket at slippe ud af lensforholdet til kejseren, og under alle omstændigheder har forholdet til Barbarossa været noget anstrengt. Ved at give rige gaver til Barbarossas venner, johanniterne, kunne Valdemar I dermed slå to fluer med et smæk: Han kunne få international anerkendelse ved at støtte en af korstogsbevægelsens helligste organisationer og samtidig få nogle allierede, der kunne støtte hans sag ved kejserhofet og lægge en dæmper på en eventuel



Prioren i Antvorskov nød store agtelse, og flere priorer var de danske kongers nære rådgivere og fortrolige.

1: Prior Oliver af Seyns segl (1314). 2: Antvorskov klostrets segl (1288-1547). 3: Prior Hemming Laurentzens segl (1423). 4: Prior Bent Pedersens segl (1471-90). 5: Prior Eskil Thomesens segl (1513). 6: Prior Herman von Golmens segl (1361, 1363). 7: Kirkeprior Peter Ubbesens segl (1348). 8: Prior Jakob (Jep) Mortensens segl (1467). 9: Prior Rigulus segl (1344). Efter Henry Petersen: Danske gejstlige Sigillars fra middelalderen. København 1883.

konflikt mellem Valdemar I og Barbarossa om lensforholdet.

Johanniterhistorikeren Erik Reitzel-Nielsen afviser denne mulighed, da kejseren, og dermed også Valdemar I, støttede modpaven Victor IV, mens Johanitterordenen støttede Pave Alexander III.⁵ Dette er dog ikke noget endegyldigt bevis, for da Victor IV i 1164 døde, begyndte Valdemar I at nærme sig Alexander III og dennes forbundsfælle, ærkebiskop Eskil, og han anerkendte ikke Barbarossas næste modpave. Desuden ville Valdemar I have løbet en alvorlig risiko i 1162, hvis han ikke havde fulgt sin lensherres bud i pavesagen. I yderste konsekvens kunne det have kostet ham kronen og livet. Johannitterne kunne derfor sagtens være kommet til Danmark så tidligt som i 1164. Valdemar I kunne have haft interessen siden 1162, og efter Victor IV's død var muligheden åben for at tage kontakt til Alexander III og johannitterne.

At johannitterne har været en brik i Valdemar I's politiske magtspil med kejseren støttes af, at Knud VI ikke svor troskab til kejseren ved sin kroning i 1170. For at kunne undgå at aflægge troskabsed til kejseren, har den danske kongemagt haft brug for at stå stærkt, og her kunne johannitterne måske tjene som allierede og som mellemlid mellem den danske konge og kejseren, hvis det skulle komme til konflikt over lenseden. Hvis vi endvidere accepterer Riis' teori om, at Lavards helgendato og Knud VI's kroningsdag blev flyttet for at takkes johannitterne, synes denne politiske rolle endog meget sandsynlig.

Endelig må Valdemar I også have været klar over johanniternes militære engagement i korstogene, og han kan måske have øjnet en mulighed for at få nogle allierede korsfarere. Derved kunne han markere sig overfor konkurrenten i Østersøregionen, hertug Henrik

Løve af Saksen, generelt samle prestige omkring sin person som kristen korsfarerkonge og muligvis få sat ekstra skub i korstogene mod slaverne. Han kunne således, ifølge Reitzel-Nielsen, i forbindelse med korstoget til Rügen have givet gods, måske Antvorskov, til johannitterne til minde om sejren over og kristningen af rügboerne. Dette ville stemme overens med Peder Olsens datering af Valdemar I's og Absalons donation af Antvorskov kloster til johannitterne til 1169 eller 1170. Det kan dog undre, at det ikke er nævnt i kilderne, hvis Antvorskov blev givet som tak for støtte i korstogene mod venderne.

Valdemar I's motiver for at invitere johannittere, såfremt det skete på hans bud, var derfor at styrke hans position som konge såvel politisk, militært som i religiøse henseender.

Ærkebiskop Eskil og Johanniterordenen

Valdemar I var imidlertid ikke den eneste indflydelsesrige dansker, der var interesseret i johannitterne. Ærkebiskop Eskil af Lund var meget optaget af de nye munkeordener og forsøgte ihærdigt at få dem til at slå sig ned i Danmark. Eskil var en dreven politiker, der hele tiden søgte at forøge kirkens magt, men han var også meget trodsig og blandede sig jævnligt i indre politiske stridigheder. Derfor måtte han til tider drage i eksil i Frankrig. Her stiftede han venskab med Bernard de Clairvaux og flere af paverne og blev også bekendt med de nye munkeordener så som cistercienserne, karteuserne, præmonstranserne og muligvis også med Johanniterordenen, der var stærkt repræsenteret i Frankrig.

Mellem 1161 og 1167 var ærkebiskop Eskil af Lund igen i eksil i Frankrig efter at have lagt sig ud med Valdemar I. Her sluttede han sig til pave Alexander III, der pga. striden med Barbarossa havde

søgt tilflugt i Frankrig. Da Valdemar I i 1164 begyndte at nærme sig Eskil og Alexander III, kan det meget vel tænkes, at Eskil i sit eksil reklamerede for Danmark blandt johanniterne, ligesom han havde gjort blandt cistercienserne og karteuserne. Eskils aktive rolle i de danske korstog mod venderne stemmer også fint overens med, at han kunne have promoveret Danmark både som et kristent rige, hvor det var værd at udbrede ordenen, og som en korsfarerstat, der brændte for at beskytte og udbrede kristendommen.

De cisterciensermunke, der overtog Esrom kloster, var fulgt med Eskil, da han vendte hjem fra Clairvaux i 1153. Måske har han på samme måde, da han vendte hjem fra Frankrig i 1167, medbragt johannitere for at besigtige riget? Hypotesen støttes af ligheden med Eskils invitation af karteuserne, der resulterede i, at munken Roger blev sendt til Danmark for at rekonoscere mulighederne for at anlægge et kloster i Asserbo. De johannitere, der optræder som sandhedsvidner i Absalons gavebrev til Hove kloster, kunne således være kommet til Danmark med samme formål som Roger.

De mulige motiver for at bringe johanniterne til Danmark synes klare nok. Eskil arbejdede hele sit liv på at styrke kirkens magt, ikke blot i Skandinavien, men også i hele Europa, og han var kendt for at opfordre til korstog og at blande sig i politik. Da Eskil i anden halvdel af 1160'erne havde forsonet sig med Valdemar I og hans plan om at få kanoniseret Knud Lavard, kunne johanniternes ankomst på Eskils invitation være en støtte til Valdemar I og hans bestræbelser på at blive anerkendt som korsfarerkonge. Dette motiv falder fint i tråd med Knud Lavards helgendag 25. juni. Selvom valget af denne dato tilsyneladende skete på Valdemar I's initia-

tiv, så er der intet til hinder for, at Eskil har støttet ideen. Således blev en munkeorden knyttet til det regerende dynasti og knyttede dermed kongemagten endnu stærkere til pavemagten – et forhold der styrkede kirkens magt i Danmark. Eskil kunne derfor sagtens have bragt johanniterne til landet, også selvom det siden var Valdemar I, der begunstigede dem med jord og indtægter.

Johanniterordenens syn på Danmark

Danmark kan have virket indbydende på johanniterne ud fra et korsfarerperspektiv. De danske konger og stormænd havde siden kong Erik Ejegod været aktive korsfarere både til det Hellige Land og i Østersøområdet. Under Valdemar I's regeringstid blev korstogene mod venderne stadigt mere centraliserede under kongen, og det kan have lokket johanniterne til Danmark for at deltage i kampe mod de hedenske slaver og udbrede kristendommen i Østersøområdet.

Denne hypotese er dog næppe sandsynlig. Til trods for ordenens øgede militarisering i anden halvdel af 1100-tallet, er der intet, der tyder på, at johanniternes motiv for udbredelsen af ordenen i Europa var begrundet af en søgen efter nye krigsfronter. Vi må ikke glemme, at Johanniterordenen i 1100-tallet stadig primært var en munkeorden, hvis formål var at helbrede syge pilgrimme, og at johanniterne aldrig frivilligt synes at have kastet sig ud i en krig uden at blive inviteret og betalt for det. Det er nok mere sandsynligt, at johanniterne har udset sig Danmark for at samle almisser og prædike korstogstanken i landet. Dette var i sig selv en cadeau til Danmark, for det viste en stigende europæisk anerkendelse af Danmark som et stærkt kristent rige.

Det er i denne forbindelse interessant at kigge på de økonomiske privilegier

Valdemar I gav ordenen. Man kan på den ene side se dem som et oprigtigt religiøst ønske fra kongens side om at berige en af korstogsbevægelsens helligste organisationer, og at den økonomiske gevinst for johannitterne blot var et frynsegode ved en udvidelse mod nord, de alligevel ville have udført. Man kan også vælge at se på privilegierne som Valdemar I's tilbud til en Johanniterorden, som egentlig ikke var særligt interesseret i Danmark og Norden. Måske har ordenen ikke set Danmark som noget attraktivt sted, og måske regnede den ikke de nordiske korstog for interessante, da området, med undtagelse af Rügen, aldrig tidligere havde været kristent.

Østersøkorstogene

For at kunne vurdere johannitternes militære interesser i Danmark må vi først se på johannitternes grad af militarisering i 1100-tallet og hvilke militære mål, de udvalgte sig.

Der hersker en del uenighed blandt historikerne om, hvornår ordenen begyndte at påtage sig militære opgaver. Sikker er det dog, at johannitterne fra midten af det 12 årh. i stigende grad blev militariseret i det Hellige Land og sandsynligvis også i *reconquista*'en. Det lader dog til, at antallet af militære ordensbrødre har været begrænset i 1100-tallet, og allerede på dette tidspunkt synes ordenens militære ressourcer at være pressede.

Det er imidlertid johannitternes engagement i *reconquista*'en, der har fået Møller Jensen til at mene, at johannitterne ville handle militært i Østersøregionen ved bl.a. at overtage det danske kristne militære broderskab, Vedemans Lag. Møller Jensen overser, at johannitternes militære aktiviteter synes at begrænse sig til enten at beskytte pilgrimme og hellige steder eller til generobringen

af områder, der tidligere havde været kristne, og som nu var på vantro eller hedenske hænder. De danske korstog i Østersøregionen drejede sig primært om omvendelse af hedninger til kristendommen, og mens det var en vigtig opgave for Kristenheden, så faldt det udenfor johannitternes militære interesseområder.⁶

Ser vi endvidere på placeringen af størstedelen af johanniterklostrene i det Tysk-Romerske Kejserriges østlige provinser, ser vi, at de som oftest var placeret et stykke fra grænsen til de slaviske hedninges lande, og alt tyder på, at disse klostre ikke deltog militært i kampen mod hedningene. Selv klostret i Starogard, der var grundlagt i 1198, og som lå ved den preussiske grænse, førte ikke krig mod slaverne. I stedet modtog klostrene i Europa gaver og almisser til hjælp for ordenens kamp i det Hellige Land eller til velgørenhed. Det eneste vidnesbyrd, vi har om johannittere som militært aktive i Østeuropa, er først fra 1249, hvor de lovede at forsvare et område i Ungarn mod mongoler, bulgarere og skismatikere. Militært er der altså intet, der tyder på, at johannitterne havde den store interesse i Nord- og Østeuropa.

Desuden ved vi, at ordenen ikke selv købte jord, men i stedet ofte fik den gratis med et klækkeligt beløb oveni. Frem til 1160'erne købte johannitterne aldrig borge og jord, og de tog sig dyrt betalt for deres militære rolle og demonstrerede dermed en vis modvillighed i at påtage sig militære opgaver. Hvis Valdemar I virkelig var interesseret i militære alliancepartnere, hvorfor bejlede han så ikke til den langt mere åbenlyst militære Tempelherreorden? Hvis tempelherrene rent faktisk blev inviteret, må de have afvist invitationen, for der findes ingen tegn på deres tilstedeværelse i Danmark. Det synes altså højst sandsynligt,

at Norden ikke har taget sig særligt interessant ud fra de militære munkeordnernes synspunkt, og at Valdemar I gjorde johanniterne hovedrige for at få del i den prestige, støtten til korstogene medførte.

Hvis johanniterne tog sig betalt for deres tilstedeværelse i Danmark, kan det muligvis også forklare, hvorfor Absalon klagede til paven i 1198 over johanniternes indsamling af almisser. Kilden er muligvis tendentiøs, idet de gejstlige overalt i Kristenheden var irriterede over, at de ingen magt havde over hverken johanniterne eller tempelherrene, og derfor forsøgte de ofte at bringe de militære munkeordener i miskredit. På den anden side er utilfredshed med en Johanniterorden, der har taget sig rigeligt betalt for sin tjeneste, kendt fra bl.a. Guillaume de Tyre og andre prominente gejstlige såsom John af Salisbury. Måske har kongemagten og dens vigtigste støtter følt, at Johanniterordenen, til trods for den legitimitet den gav det regerende dynasti, tog sig rigeligt betalt sine tjenester i Danmark. Heraf kan man udlede, at Absalons klage over johanniterne måske var foranlediget, ikke så meget af hvad ordenens uduelige lægfolk gjorde, men mere over hvad johanniterne ikke gjorde, som f.eks. at deltage i korstogene mod slaverne.

Jeg er derfor uenig med Villads Jensen og Møller Jensen, når de hævder, at johanniterne deltog i korstogene i Østersøregionen, og at johanniterne overtog Vedemans Lags rolle efter 1171. Der findes nemlig hverken danske kilder eller vidnesbyrd fra andre dele af Østersøregionen, der understøtter hypotesen om, at johanniterne var aktive i de nordiske korstog. Således nævner hverken Saxo eller den senere Henrik af Letland johanniterne. Til gengæld nævnes Sværdriderne, og det er den eneste militært aktive orden i Østersøregionen i begyn-

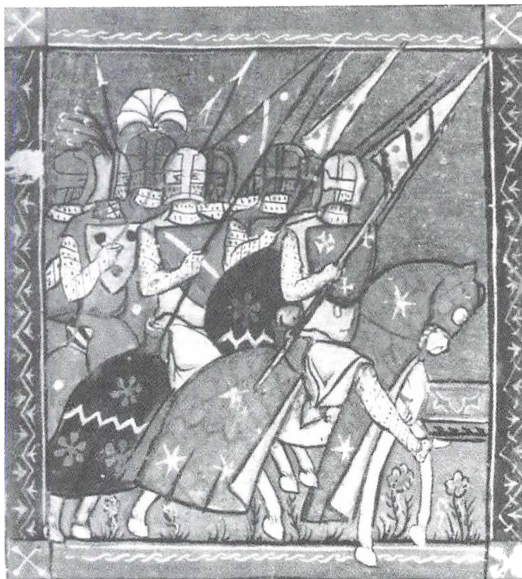

*Johanniterordenen havde haft tilholdssted og hospital i fæstningsbyen Akka nord for Jerusalem siden slutningen af 1100-tallet. Illustrationen er fra 1200-tallet og stammer fra Johanniterordenens skriptorium i Akka og forestiller ridder fra det første korstog 1099. Fra Riley-Smith: *The Knights of St. John in Jerusalem and Cyprus*, 1967, s. 305.*

delsen af 1200-tallet. Endvidere synes det usandsynligt, at johanniterne deltog i korstog i Norden, hvor de var meget svagt repræsenteret og ikke havde nogen direkte militære interesser.

På denne baggrund anser jeg det for sandsynligt, at Johanniterordenen ikke umiddelbart havde nogen interesse i Danmark, og at johanniterne blev inviteret hertil med løfter om rige donationer fra Valdemar I, via en kontakt formidlet enten af kongen selv i 1162, eller måske snarere i samarbejde med ærkebiskop Eskil. Af alle de involverede havde Valdemar I mest at vinde ved, at johanniternes slog sig ned i Danmark. Ordenen kunne støtte hans legitimitet som en kristen hersker, der aktivt tog del i korstogene, og johanniterne kunne muligvis også støtte disse korstog militært. Eskil så dog også en fordel i at indføre så mange munkeordener i Danmark

som muligt for at integrere landet i det kristne og teknologisk overlegne Europa og for at styrke kirkens magt i landet.

Thomas Heebøll-Holm

¹ Kurt Jensen Villads: "Danmark som en korsfarerstat" i *Den Jyske Historiker* 89 (2000), s. 60, og Janus Jensen Møller: "Danmark og den hellige krig" i *Historisk Tidsskrift* 100 (2), (2000), s. 320.

² DD 1, III, nr. 245 (1198), DD 1, VI, nr. 120-121 (1231), DD 1, VII, nr. 156 (1244).

³ Vilhelm Lorenzen: "De danske johanniterklostres bygningshistorie" i *De danske klostres bygningshistorie*, 1927, s. 18.

⁴ Villads Jensen, s. 60.

⁵ Erik Reitzel-Nielsen: *Johanniterordenens historie med særligt henblik på de nordiske lande* Bind. I, København, 1984.

⁶ Alan Forey: "The military orders and the conversion of Muslims in the twelfth and thirteenth centuries" i *Journal of Medieval History* 28 (2002), s. 1-22.

Den sorte Død og de “giftige” jøder”

I forbindelse med den store pestepidemi omkring 1350 blev jøderne tillagt et komplot, hvis formål var at udrydde hele den kristne del af den europæiske befolkning med forgiftet drikkevand. Dette skyldtes dels, at pesten blev tilskrevet en menneskelig sammensværgelse, dels at jøderne med deres i forvejen ringe status i mid-delalderssamfundet passede perfekt til hovedrollen. Den massive udryddelse af jødiske samfund i Det tyske Rige 1348-1350 har da også tiltrukket sig stor opmærksomhed i forskningen. Årsagen er muligvis at jødepogromerne i Tyskland er blevet opfattet, som et spontant og irrationelt udbrud i forbindelse med Den sorte Død, men er det helt korrekt? Kunne det tænkes, at andre mekanismer gjorde sig gældende? I denne artikel gives et overordnet bud på en anden forklaringsmodel end den traditionelle. Det sker ved at sammenligne pogromerne i Tyskland med overgreb af lignende karakter på Den iberiske Halvø, nærmere betegnet Aragonien.

Af Alexandra Pilegaard Lind, cand.mag.

Ganske som der findes en Richterskala til måling af jordskælv, findes der en skala til at måle katastrofer i samfundet. Den kaldes *Fosterskalaen*, navngivet efter opfinderen, den canadiske geograf Harold D. Foster. Han mener, at katastrofer ikke blot skal måles på tab af liv, men også på de fysiske og psykiske skader, de forvolder. På *Fosterskalaen* rangerer *Den sorte Død*¹ på en andenplads, kun overgået af Anden Verdenskrig og med Første Verdenskrig på en tredjeplads.²

Den sorte Død hærgede i det meste af Europa omkring 1350, men havde efter alt at dømme sit udgangspunkt i Asien og kom sandsynligvis til Europa via de centralasiatiske handelsveje. Datidens handelsmænd menes at have bragt pesten med sig fra handelsstationen Caffa på Krim ved Sortehavet og i første omgang til Sicilien, hvorfra den via Italien spredtes til det meste af Europa.

Reaktionerne på denne voldsomme og rystende demografiske oplevelse var mangeartede, men helt centralt stod

rygtet om, at jøderne eller andre marginaliserede grupper havde forgiftet Europas brøndvand og derved ført pesten fra sted til sted. Rygtets store udbredelse førte til pogromer mod jøder i Frankrig, i Det tyske Rige og i Aragonien, der alle senere blev ramt af pesten.

De "giftige" jøder

Giftspredningsrygtet synes at være opstået i Provence i april 1348 i forbindelse med de første dokumenterede jødeforfølgelser. Den generelle opfattelse blandt historikere var derfor længe, at jødeforfølgelserne var et spontant udbrud på den panik, der både rettede sig mod nyheden om pesten og mod jødernes komplot mod kristenheden. Med til billedet af jødeforfølgelserne hører dog, at der kronologisk set er visse skævheder. Rygtet dukkede op i mange byer før pesten, hvorefter jøderne blev udryddet. Jødeforfølgelserne bør derfor ikke ses som en umiddelbar reaktion på pesten, selv om det naturligvis heller ikke kan afvises, at omstændighe-

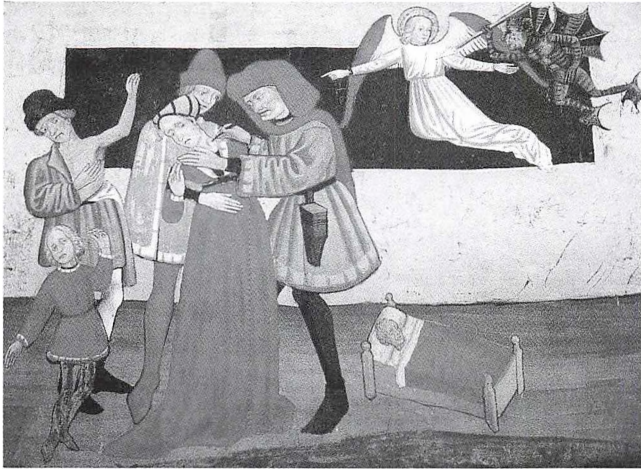

(Pilegaard Lind) 2004 2-3 Pesten i Savoyen. Fresco fra kapellet i Lanslevillard, Maurienne viet til pesthelgenen St. Sebastian. Billedet viser pestofre under lægelig behandling. Foto: Mia Münster-Swendsen.

derne ved Den sorte Død kan have spillet ind.

Rygtet spredte sig efterfølgende over grevskaberne Dauphiné og Savoyen og videre til Tyskland, men ramte også andre grupper end jøderne. Jødeforfølgelserne i Savoyen dannede uden tvivl baggrund for pogromerne i Det tyske Rige. I takt med, at rygtet nåede dertil, henvendte flere tyske byer sig til Savoyen for at indhente oplysninger om, hvordan man dér havde grebet jødespørgsmålet an. Til dette formål spillede en rapport fra hovedsmanden på borgen Chillon, indeholdende en afskrift af procesakterne mod jøderne samt deres "tilståelser" en stor rolle. Denne protokol, udfærdiget 10. august 1348, blev det umiddelbare startskud til rygtets videre spredning.³

Meget tyder altså på, at en juridisk rapport fra Savoyen var den vigtigste kilde til pestspredningsrygtets store udbredelse i Det tyske Rige, og at det ikke drejede sig blot om en spontan, ophidset stemning i befolkningen. Det er desuden værd at bemærke, at rapporten tilsyneladende ikke nåede til Aragonien. De samtidige kilder giver i hvert

fald ikke udtryk herfor. Måske er det en af forklaringerne på, at giftspredningsrygtet ikke knyttede sig til jøderne i Aragonien, men derimod til andre marginaliserede grupper. Her var det hovedsagelig pilgrimme og fremmede gejstlige, der var under mistanke for giftspredning.

Forklaringer på Den sorte Død

Der er ikke nogen umiddelbar forklaring på, at rygtet om giftspredning mange steder rettede sig mod jøder, men det er en kendsgerning, at der

allerede i slutningen af det 12. århundrede var et veludviklet stereotypet billede af jøderne, dannet ud fra den tidlige kristendoms forsøg på at skille sig ud fra sin jødiske oprindelse. Når mennesker står over for en katastrofe som Den sorte Død, er det almindeligt, at søge en forklaring, og det er oplagt at lægge skylden på en befolkningsgruppe, som i forvejen er udskældt.

Allerede i samtiden var der enighed om, at den nye sygdom var meget smitsom, men hvad der helt nøjagtigt forårsagede den, herskede der stor uenighed om. I dag har man takket være udviklingen af epidemiologien fået kendskab til, hvordan de fleste sygdomme udbredes. Den første egentlige medicinske viden om pesten fik man først i forbindelse med et udbrud i Hong Kong og deraf følgende udbrud i Indien i slutningen af 1800-tallet. Først og fremmest blev det sygdomsfremkaldende patogen – bakterien *yersinia pestis* (navngivet efter lægen Alexandre Yersin) – identificeret. Siden identificeringen af pestbakterien har der alligevel været sået tvivl om sygdommens karakter. Var det pest eller snarere miltbrand eller tyfus?⁴

Situationen var anderledes i det 14. århundrede. Det vigtigste var overhovedet at finde en forklaring på pesten. Middelalderens mennesker forholdt sig til pesten på forskellige måder, men overordnet set blev pesten ofte forklaret som Guds straf over mennesket for dets synder.⁵ Det blev ikke nærmere præciseret, hvori disse synder bestod, men ifølge Det nye Testamente blev synd betragtet som en universel mangel på guds frygt og manglende tillid til Gud. Faktum var, at pesten var en sygdom med ekstrem høj dødelighed – i årene 1347-1350 døde mindst en tredjedel af Europas befolkning af pest.

Sociale ventiler

Når et samfund står over for en så stor katastrofe som pesten, er det ikke unormalt, at man søger mod et samlingspunkt i det omgivende samfund for enten at søge trøst eller hjælp. Ethvert samfund har derfor nogle sociale ventiler i form af allerede etablerede instanser.⁶ På detailplanet kan disse i middelalderen forstås som f.eks. gudstjenester og en velfungerende samfundsmagt. Når disse sociale ventiler ikke fungerede, så man ofte, at der hurtigt kunne opstå et spontant udbrud mod en samfundsgruppe, der i forvejen var gjort til syndebug.

En syndebug opstår som regel i forlængelse af et allerede etableret fjendebillede. Der er derfor ofte tale om en person eller en gruppe, der i forvejen er i en svag social position – i forbindelse med Den sorte Død var det således de "giftige jøder", der stod for skud. I middelalderen fandt disse spændinger nemlig ofte sted i det religiøse felt. Skellet mellem majoritet og minoritet i middelalderen var som hovedregel religionen, hvorfra der skabtes en yderligere afgrænsning i form af mere eller mindre usynlige grænser. Hvordan eller hvor-



Træsnit sandsynligvis fra 1500-tallet, der forsøger at gengive den skæbne som mange jøder mødte i midten af 1300-tallet, da frygten for Den sorte Død løb som en steppebrand gennem Europa. Jøderne var under mistanke for at stå bag den frygtelige sygdom og blev derfor ofret på bålet, som et resultat af alt fra afmagt og frygt til befolkningens pres på myndighederne om at finde en årsag. Da jøderne i forvejen havde en ugunstig position i samfundet var de oplagte syndebugke.

vidt disse spændinger kom til udtryk, var først og fremmest afhængigt af de kulturelle og sociale spilleregler i det givne samfund, og udslagene var derfor ikke ens overalt.

Sygdom og synd

Giftspredningsrygterne indeholdt to forestillinger, der ikke alene var kendt i middelalderen, men også op gennem historien, nemlig: *Sammensværgelse* og *gift*. Gift var et frygtet middel, som allerede før 1348 blev kædet sammen med udbrud af epidemier. Det første eksempel dukker op hos den græske historiker *Thukydid*, der beretter om, hvorledes et pestudbrud i det 5. århundrede var forårsaget af forgiftning af brøndvand. Ligeledes beretter den romerske filosof og forfatter *Seneca* om *pestis manufacta*, altså menneskeskabt pest. Det var og er vel til dels stadig almindeligt, at konspirationsteorier bliver brugt som forklaring på modgang. Et lignende rygte som det i 1348 opstod i 1321 i Sydfrankrig, men her var det interessant

nok ikke jøderne, der i første omgang spillede hovedrollen.

Pestspreddningsteorien var ikke et nyt, spontant fænomen. Et lignende rygte om sygdomssmitte gennem drikkevand dukkede faktisk op allerede i 1321 i Sydfrankrig og hæftede sig i første omgang på de spedalske, men vendte sig siden også mod jøder. Som i 1348 spredtes også dette rygte til andre lande, bl.a. Aragonien. I forhold til en ny forklaringsmodel for begivenhederne i 1348 er det derfor interessant, at begivenhederne i 1321 udviser visse ligheder. Både i Frankrig og i Aragonien eksisterede der også i 1321 den samme stereotype opfattelse af både spedalske og jøder. Alligevel var udfaldet af beskyldningerne i 1321 ligesom i 1348 vidt forskellige. De påståede hovedmistænkte – de spedalske – blev forfulgt i begge lande, dog med forskellig intensitet. Det mærkværdige er imidlertid, at hvor den anden påståede involverede part – jøderne – blev forfulgt intenst i Frankrig, var jøderne kun indblandet i ganske få tilfælde i nabolandet Aragonien. Hvordan kunne et tilsyneladende homogent og stereotypet billede af de spedalske og jøderne forårsage så vidt forskellige udfald som det var tilfældet i 1321 og igen i 1348-1350? Svaret skal findes i de enkelte områders samfundsmæssige struktur.

"Meningen" med volden i pogromerne i 1321 opstod i Frankrig på baggrund af en modstand mod kongedømmet. Dette oprør mod monarkiet, som længe havde været undervejs, blev i Frankrig udført under dække af stereotype beskyldninger mod grupper, der allerede stod uden for fællesskabet, nemlig de spedalske og jøderne. Omstændighederne gjorde derfor, at man kunne udnytte retorikken i rygtet til at udøve voldsomme overgreb mod marginaliserede grupper og bruge frygten for yderligere

optøjer som et pressionsmiddel over for den udøvende magt, som man var utilfreds med. Begivenhederne i Sydfrankrig blev styret af lokale kræfter, som kongen til sidst måtte føje for ikke at miste kontrollen med situationen og derved tabe ansigt. Det skal dog understreges, at rygtet sandsynligvis opstod spontant, og at det først i en senere fase blev strategisk anvendt.

I Aragonien var det derimod kongen, der styrede rygtet, som kom fra Frankrig. Han drev efter sit eget program bevidst beskyldningerne i retning af de spedalske og "de fremmede" og beskyttede på den måde egne interesser, nemlig jøderne. Kongen i Aragonien var i modsætning til den franske konge i stand til at opretholde sin autoritet. Begge konger havde en særlig interesse i at beskytte jøderne, da disse siden 1236 havde udgjort en væsentlig indtægtskilde i form af deres status som det, der i Det tyske Rige kaldtes kongens *Kammerknechte*. De var kort fortalt kongens ejendom, betalte store skatter og kunne uden videre sælges eller pantsættes efter kongens forgodtbefindende. Til gengæld for denne trældom ydede kongen dem beskyttelse. Befolkningen var udmærket klar over, at en stor del af de høje renter, de betalte jøderne for lån, på denne måde endte i kongens kasse. Overgreb på jøderne var dermed en ideologisk forholdsvist ufarlig måde, hvorpå man kunne ramme kongen.

Fælles for begge lande var, at den allerede kendte retorik i rygtet blev brugt til at legitimere en helt ny diskurs. De generelle anklager fandt hver deres leje og anvendelse i henholdsvis Frankrig og Aragonien. Forklaringen på de forskellige udfald synes umiddelbart at være tydelig. En nærmere gennemgang af kildematerialet viser, at hovedårsagen synes at ligge i en tidsmæssig kontekst, der var stærkt bundet til samtidens

magtstrukturer og mere generelle kulturelle faktorer. Det er derfor vigtigt at knytte et par kommentarer til den mere generelle årsag til giftspredningsrygtet i 1321.

Rygtet rettede sig oprindeligt mod spedalske. Spedalskhed er en sygdom, der giver et deformt udseende, og samtiden mente desuden, at der lå en sjælelig besmittelse bag deres afvigende fysiske udseende. Som følge heraf blev de spedalske i middelalderen afsondret i særlige spedalskhedshospitaler. Spedalskhed blev betragtet som en sygdom i sjælen, der var forårsaget af umoralske tanker og synder. Der eksisterede altså allerede i 1321 en parallel mellem infektion, sygdom og synd. De spedalske var både indirekte og direkte giftspredere, og der var tale om en rituel, men også fysisk isolation af de spedalske. Det er interessant at bemærke, at der allerede før giftspredningsrygtet i 1348, der af mange historikere betegnes som et irrationelt udbrud, fandtes forestillinger om gift-sammensværgelser.

Forskningens syn

En del af forklaringen på den manglende interesse for jødeforfølgelserne i Spanien, internationalt set, kan være at jødernes historie i henholdsvis Nord- og Sydeuropa traditionelt er blevet betragtet som to forskellige størrelser. Jødernes sociale og økonomiske status kunne naturligvis være forskellig afhængig af geografisk placering, men faktum er, at jøderne på Den iberiske Halvø havde nøjagtig den samme religiøse status som i andre europæiske lande. Og netop det religiøse aspekt havde stor betydning i middelalderen. Samfundene på Den iberiske Halvø er i historieskrivningen desuden blevet præsenteret som multietniske (foruden kristne og jøder levede der også en del muslimer), præget af interaktion til gavn for alle. Denne

udlægning er i overvejende grad idealiseret, og det middelalderlige Spanien ses som synonymt med en gylden tidsalder, hvor minoritet og majoritet levede i fordragelighed.

En sådan beskrivelse er imidlertid ikke dækkende. Der fandt faktisk pogromer sted i Aragonien, selvom de havde et ringere omfang sammenlignet med Det tyske Rige. Der var også den samme stereotype opfattelse af jødernes rolle i samfundet i Kongeriget, men da pesten ramte, var det kun det ene sted, nemlig i Det tyske Rige, at konspirationsteorien dominerede. Hvordan kan det være?

Noget tyder på, at de såkaldte sociale ventiler fungerede forskelligt i henholdsvis Det tyske Rige og Aragonien. Fra begivenhederne i 1321 kan der nemlig trækkes visse paralleller til pogromerne i 1348. Ligheden mellem pestspredningsrygtets optræden i både 1321 og 1348 vidner om, at rygtet ikke udelukkende kan affærdiges som irrationelt. De forskellige udfald af jødeforfølgelserne 1348 i de to områder må efter al sandsynlighed ligesom i 1321 være betinget af en samfundsmæssig kontekst. Pogromerne i henholdsvis Tyskland og Aragonien vil derfor blive analyseret og sammenlignet nedenfor.

Pogromerne i Det tyske Rige

De respektive landes sociale ventiler skal ses i tæt sammenhæng med den samfundsmæssige kontekst, de var en del af. For Det tyske Riges vedkommende kan man konstatere, at de sociale ventiler tilsyneladende ikke fungerede optimalt. Der var i tiden op til 1348 tale om en murrende uro hos underklassen og en udpræget angst for opstande hos den herskende klasse. Forskningsmæssigt anerkender man også fuldt ud, at der særlig i Nordeuropa i det 14. århundrede var tale om en tid med generel uro, der ofte blev manifesteret i oprør.

Udover jødeforfølgelserne, synes der også at have været en mere generel utilfredshed med samfundet.

Tiden var præget af en svækket kongemagt, et politisk fragmenteret tysk rige og uro skabt af mange byers vaklende forsøg på at konsolidere deres magtgrundlag efter emanciperingen fra byherrerne. I tiden op til pogromerne var der desuden kamp om tronen mellem Günther af Schwarzburg og Karl IV af Luxemburg. Kampen endte først endeligt i maj 1349, hvor Karl IV blev anerkendt som konge. Hans position var imidlertid endnu svag, da han manglede at få støtte fra de fyrstendømmer, der havde støttet modkandidaten. Dertil kom en enorm gæld, der var blevet oparbejdet som følge af Karl IV's "valgkampagne". Med undtagelse af pogromerne i byen Mainz, der udsprang af et folkeligt opløb på markedspladsen den 23. august 1349, er det bemærkelsesværdigt, at man i de fleste andre pogromer i Det tyske Rige tydeligt kan spore en vis forberedelse og måske ligefrem iscenesættelse.

En nærmere undersøgelse af kilde-materialet viser da også, at det var folk fra alle samfundslag – både biskopper og fyrster og sågar Karl IV – der var involveret i pogromerne. Kongen blev uundgåelig inddraget, da jøderne reelt var hans ejendom i deres egenskab af hans *Kammerknechte*. Rettighederne over dem var dog i mange tilfælde blevet pantsat som sikkerhed for den gæld, han havde oparbejdet i sin kamp for tronen.

De første pogromer i Det tyske Rige fandt sted i Basel i den sydvestlige del af Det tyske Rige. Kilderne til begivenhederne i Basel er ikke specielt rige på informationer, men selve den umiddelbare årsag til pogromerne er et slående eksempel på den situation, mange byer befandt sig i, da giftsprederrygtet begyndte at florere. Fra krønikeskrive-

ren Matthias von Neuenburg ved vi, at nogle tyske byer, heriblandt Basel, mødtes for at diskutere, hvordan man kunne beskytte sine jøder. Dette bør ikke opfattes som et udtryk for en specielt jødevenlig politik, men mere som en beskyttelse af egne interesser, nærmere betegnet af skatteindtægterne fra jøderne. Byerne besluttede ifølge Matthias von Neuenburg at forholde sig passivt, idet man frygtede et ramaskrig fra befolkningen. Noget tyder altså på, at man frygtede folket mere end jøderne.

Forinden havde byrådet, hvis magtgrundlag siden 1337 var delt mellem det gamle oligarki og lavene, udvist seks adelsmænd for at have forulempet jøderne. Det fremgår ikke nærmere hvilke omstændigheder, der lå til grund herfor. Da nyheden nåede byrådet, flammede utilfredsheden op hos håndværkslavene, der straks forsamledes foran rådhuset og dels krævede tilbage-trækning af udvisningen, dels erklærede, at folket ikke ville tolerere jøder i Basel i de næste to hundrede år. Byrådet gav efter med det samme, og jøderne blev efterfølgende brændt den 16. januar 1349 i et dertil indrettet træhus. Jøderne i Basel blev ofret i et spil om magt, hvortil giftspredningsrygtet var en kærkommen anledning og begrundelse. Ved at ofre jøderne og dermed give efter for folkets krav kunne byrådet blive siddende. Det synes at have været en billig og ukompliceret løsning.

Baggrunden var anderledes i Nürnberg, men den afspejler mange af de politiske konflikter, der knyttede sig til de tyske byer såvel som til Karl IV. Der er her tale om pogromer fra højeste plan, der var resultatet af politiske stridigheder. Halvandet år før pogromerne fandt sted, havde der været indre politiske stridigheder, der førte til det siddende byråds fald. Stridens omdrejningspunkt var tilhørsforholdet til de to

kandidater til den tyske trone, Günther af Schwarzburg og Karl IV. Det siddende råd støttede Karl IV, men brede dele af befolkningen var utilfredse. I maj 1348 stormede en gruppe borgere rådhuset og tvang byrådet til at træde tilbage. Et nyt byråd, der støttede Karl IV's modkandidat, satte sig nu på magten. Året efter måtte de dog forlade posten, da det gamle byråd, der støttede Karl IV, vendte tilbage. Dermed var alle forhindringer fjernet, og vejen til pogromer banet. Karl IV havde nemlig sideløbende haft andre forberedelser i gang.

Det mest opsigtsvækkende er det faktum, at Karl IV allerede seks måneder før pogromerne skaltede og valtede med jødernes ejendom. Allerede i april 1349 bortlovede han nogle jødiske ejendomme, ligesom han i juni samme år gav biskoppen af Bamberg og to borggrever i Nürnberg en ikke ubeskeden del af den årlige skatteindtægt fra jøderne. Dette skal angivelig ses som et forsøg på at købe politisk støtte. Pogromer synes også at have været i Karl IV's tanker, da han samtidig lovede biskoppen og borggreverne halvdelen af de jødiske ejendomme og dele af jødernes formuer, hvis der kom pogromer. Karl IV gav desuden det genindsatte byråd i Nürnberg fuld amnesti i tilfælde af pogromer. Byrådet var dog ikke tilfreds, da de også ønskede tilladelse til at jævne den jødiske ghetto i byen med jorden. Tilladelsen kom da også noget senere, og den 5. december 1349 brød de længe ventede og godt forberedte pogromer ud. I modsætning til mange andre byer i Det tyske Rige, der i starten forsøgte at beskytte jøderne af økonomiske årsager, men siden måtte opgive og give efter for folkets eller oppositionens pres, var der i Nürnberg tale, om ikke et rendyrket samarbejde, så i hvert fald om en bred forståelse for og accept af de pogromer, der uundgåelig måtte komme. Der kan

således ikke være tvivl om, at både byråd og Karl IV var sig den voksende uro i befolkningen bevidst og forstod at udnytte denne mekanisme til fulde.

Den stærke samfundsmagt, der skulle have fungeret som en ventil eller støtte, var stærkt svækket. Årsagerne til den store udbredelse af pogromerne i Det tyske Rige skal altså findes i en manglende politisk stabilitet og konsensus. Jøderne blev fanget i en kontekst, hvor de politiske spændinger overtog pladsen fra selve udgangspunktet – rygtet om giftspredning – og de blev ofret i et spil om magt og konsensus.⁷

Pogromerne i Aragonien

Hvor man til pogromerne i Det tyske Rige har et forholdsvist rigt kildemateriale, forholdt det sig længe anderledes, hvad angik belysningen af pogromerne på Den iberiske Halvø. Imidlertid blev der i 1956 i forbindelse med et helt andet projekt fundet et omfattende kildemateriale bestående af 157 dokumenter fra tidsperioden 1348-1384, der alle omhandlede Den sorte Døds effekt på Aragonien. Kilderne er noget sparsomme med oplysninger, men heldigvis er 130 af dem knyttet til tidsperioden 1348-1351. Kildematerialet dokumenterer hvilket kaos, der herskede både på det administrative og det økonomiske område. Det kongelige skatkammer mærkede f.eks. hurtigt det økonomiske kaos. Jøderne var en vigtig skattemæssig indtægtskilde, og kong Peter greb derfor ofte ind til fordel for jøderne. Alligevel fandt der pogromer sted. De samtidige kilder beretter om pogromer i Barcelona, Cervera, Tárrega, Lleida og måske også i Girona. Der synes ikke i kildematerialet at være belæg for en organisering forud for pogromerne.

Pogromerne i Barcelona, der fandt sted den 17. maj 1348, opstod tilsyneladende på et ganske tilfældigt grundlag i

forbindelse med en kristen begravelse. Begravelsesoptøget passerede på et tidspunkt det jødiske kvarter, hvorunder der faldt noget tættehalm ned fra muren omkring ghettoen. Det udløste straks et angreb på det jødiske kvarter, hvorunder gældsbeviser og tyve jøder blev brændt. En lignende episode udspillede sig i Cervera, hvor atten jøder samt deres huse blev brændt. De mest omfattende pogromer fandt sted i Tárrega, hvor hen ved 300 jøder led døden i flammerne. I forbindelse med pogromerne i Tárrega skal befolkningen have råbt: "Død over forræderne". Netop dette udsagn kan have forbindelse til motivet bag pogromerne i Aragonien.

I Aragonien synes man at have haft et andet syn på årsagen til Den sorte Død

end i Frankrig og Tyskland. Dette kommer særlig til udtryk i en noget overset pesttraktat. Traktaten er fra april 1348 og er bemærkelsesværdigt nok skrevet på det lokale sprog, katalansk, og ikke på latin, som det ellers var normalt blandt videnskabsfolk. Man kan derfor antage, at dens konklusioner har været udbredte. Det interessante ved traktaten er den måde, hvorpå den beskæftiger sig med sygdommen. Den sorte Død anskues som to parallelle forløb, ét forårsaget af naturlige årsager, og et andet forårsaget af en ændring i menneskets moral. Der blev lagt særlig vægt på menneskets ændrede moral og deraf følgende syndighed. Men hvordan kom jøderne ind i billedet? Svaret skal måske findes i en pavelig bulle fra 1354.

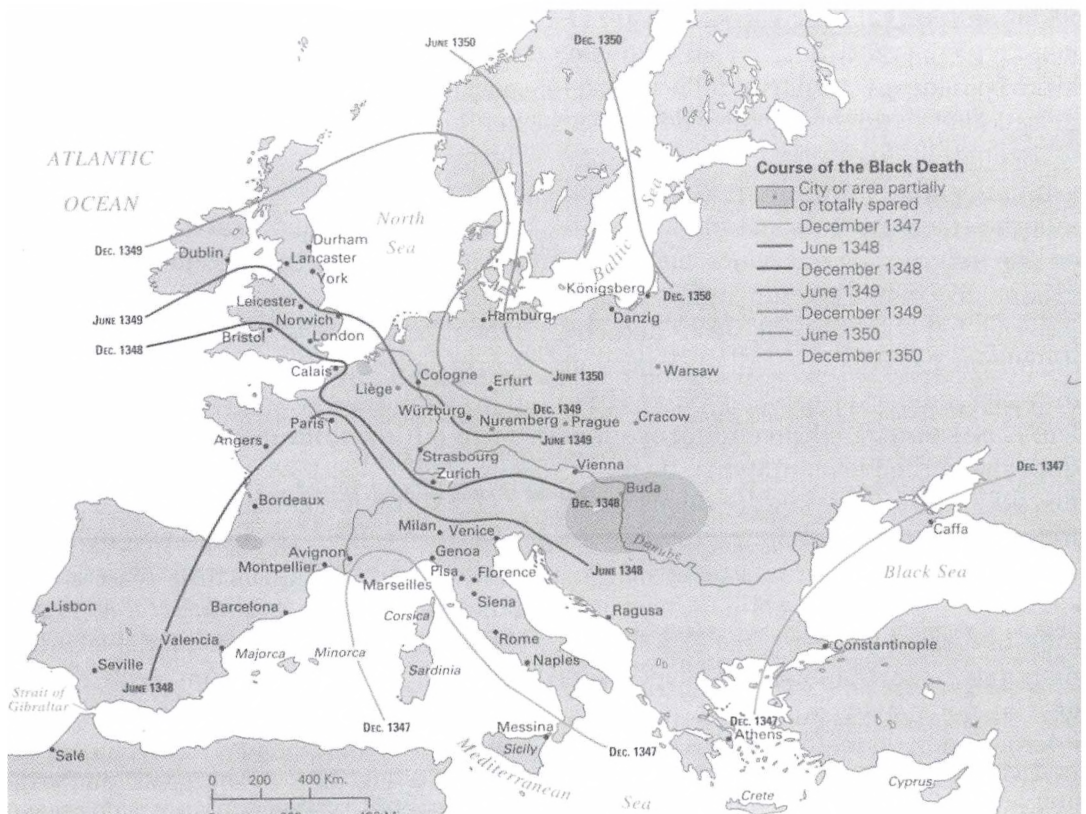

Den sorte død bredte sig over hele Europa i løbet af få år. Kortet viser pestens spredning i midten af 1300-tallet. Fra McKay et al.: *A History of Western Society*, 2003, s. 382

I bullen står at læse, at jøderne blev forfulgt, fordi deres synder mentes at kunne fremkalde pest, og dette forhold synes at have grobund i de kristnes allerede eksisterende opfattelse af jøderne som ansvarlige for Jesu død. I en anden krønike, der ganske vist er en andenhåndsfortolkning af begivenhederne i 1348, men derfor ikke mindre sigende, hedder det: *"Alt dette (pesten) er opstået på grund af Jakobs synder, og de (jøderne) har bragt verden en dødelig gift; skylden er deres alene, og på grund af dem er vi havnet i en stor tragedie."*⁸ Når der tales om "Jakobs synd", refereres der direkte til det jødiske folk. Jakob er patriarken Jakob, Israels stamfader. Troen på, at pesten var Guds straf for menneskenes synder, i Aragonien altså jødernes, var som allerede skitseret en udbredt tolkning af epidemien. Sådanne forestillinger var særligt fremherskende i 1300-tallet. Den katolske kirke spillede en væsentlig rolle i udbredelsen af et fjendebillede af jøderne og i den generelle fokusering på det syndige i mennesket. Omtalen i kirkerne af jøderne som Jesu mordere må have haft en dyb indvirkning på tilhørerne. Mange kristne fik indpodet den opfattelse, at jøderne bar skylden for Jesu død, og derfra var der ikke langt til at antage, at mord på jøder var en sikker vej til Himlen. Kløften mellem kristendom og jødedom var særlig blevet uddybet, da jøderne ikke ville anerkende Jesus som frelseren, hvilket blev betragtet som en opsætsighed mod den kristne kirke.

Således givetvis også i Aragonien, men til forskel fra Det tyske Rige havde man netop i forbindelse med de kirkelige handlinger et alternativ, om end latent, til den ellers forholdsvis fredelige sameksistens. Dette var påskeugen, der samtidig tilsyneladende fungerede som en accepteret social ventil. Hvert år til påske fejrer de kristne Jesu opstandelse

– den mand, som jøderne myrdede. Hvert år til påske blev jøderne således mindet om deres skyld i Jesu død, og det var accepteret, at de kristne kastede med sten og lavede larm og råb for på den måde at symbolisere deres forhold til jøderne. Det er nærliggende, at det er i påskeugen og dens funktion, at man skal søge årsagen til de mindre voldsomme overgreb mod jøderne i Aragonien i forbindelse med Den sorte Død. Påskeugen havde en vis indflydelse i den forstand, at den dels gav mulighed for på en organiseret måde at få afløb for det anspændte forhold mellem kristne og jøder, dels at den på samme tid genoprettede den sociale orden. Det kom i hvert fald sjældent til direkte korporlige voldshandlinger.

Det er dog vigtigt at understrege, at ingen af pogromerne i Aragonien i forbindelse med Den sorte Død foregik under påskeugen, og at aktørerne i modsætning til påskeugens ritualer var voksne, bevæbnede mænd. Påskeurolighederne og pogromerne var forskellige i omfang og intensitet, men de var begge bundet til samme mekanisme – en genoprettelse af de synder, jøderne havde påført det kristne samfund. Jøderne blev ikke som i Det tyske Rige ofret i en kamp om magt. Det var synden i sig selv, der frembragte pesten. Jøderne udgjorde en gift for samfundet og måtte derfor udryddes.

En vigtig forskel mellem pogromerne i Det tyske Rige og Aragonien er desuden giftspredningsrygtets forskellige udformninger. I Aragonien blev rygtet ikke hæftet på jøderne, men på andre marginale grupper såsom rejsende og fremmede gejstlige. Årsagen kan til dels være, at den tidligere omtalte protokol fra Savoyen, der i høj grad dannede grundlag for pogromerne i Det tyske Rige, tilsyneladende ikke nåede til Aragonien. En anden og lige så vigtig årsag

til forskellen mellem de tyske og de spanske pogromer skal desuden findes i kulturelle forskelle, der hænger sammen med det spanske begreb *convivencia*. Begrebet er i forskningen traditionelt blevet tolket i retning af fredelig sameksistens. Men som beskrevet, bestod og overlevede de iberiske samfund og forholdet mellem kristne og jøder sandsynligvis på en mere kompliceret form for *convivencia*, nemlig ved hjælp af, hvad David Nirenberg kalder kontrollerede voldshandlinger – handlinger, der skulle markere skellet mellem de etniske grupper.⁹

Jøderne var mere accepterede i Aragonien end i Det tyske Rige, men heller ikke her kunne de undslippe det tunge åg, det var at bære skylden for Jesu død. Pogromerne i Aragonien kan derfor ses som en variant af forestillingen om, at pesten var Guds straf for menneskets synder. Selv i et multietnisk samfund, som er det billede, mange historikere forsøger at tegne af 1300-tallets Spanien, var det måske trods alt en synd at acceptere jøderne?

Alexandra Pilegaard Lind

der optrådte i 1347-1351, anvendes begge udtryk i forskningen.

² Se bl.a. Robert E. Lerner: *Western European Eschatological Mentalities*, *American Historical Review* 86, 1981.

³ Se bl.a. Thomas Bardelle: *Juden in einem Transit- und Brückenland. Studien zur Geschichte der Juden in Savoyen-Piemont bis zum Ende der Herrschaft Amadeus VIII*. Hannover 1998.

⁴ Følgende forskere har skrevet herom: J. F. D. Shrewsbury: *A History of the Bubonic Plague in The British Isles*. Cambridge 1971. Graham Twigg: *The Black Death. A Biological Reappraisal*. New York 1985.

⁵ Rosemary Horrox: *The Black Death*. Manchester 1994, s. 111-158.

⁶ Frantisek Frantisek Graus: *Pest – Geißler – Judenmorde*. Göttingen 1987.

⁷ Fremstillingen af pogromerne i Tyskland er baseret på Graus: *Pest – Geißler – Judenmorde*. Göttingen 1987.

⁸ Citeret hos David Nirenberg: *Persecution of Minorities in the Middle Ages*. Princeton 1996, s. 240. Nirenberg er i øvrigt det bedste bud på en engelsksproget fremstilling af begivenhederne i Aragonien, og denne artikel bygger overvejende på hans arbejde.

⁹ Nirenberg: *Communities of Violence*, s. 9.

¹ Philip Ziegler: *The Black Death*. London 1998, s. 18. Udtrykket Den sorte Død - *swarta döden* - dukker først op i Sverige i 1555 og 50 år senere i Danmark som *Den sorte Død*. Det er en "undersættelse" fra latin *atra mors*, der både kan betyde "den frygtelige død" og "den sorte død", og er ikke, som man kunne forledes til at tro, opstået pga. de sorte bylder, som sygdommen giver. Samtiden brugte betegnelsen *mortalitas* (dødeligheden) eller *mortalitatis pestilencia* (dødelighedens pest). *Pestilencia* betegnede en hvilken som helst sygdom, men i løbet af 15.-17. årh. indsnævredes betydningen efterhånden til "pest" i vores forstand. Da der desuden er problemer med at stille en sikker diagnose på den sygdom,

Amager uden digte

Af Martin Zerlang, lektor ved Institut for Litteraturvidenskab, Københavns Universitet

Karl-Erik Frandsen, Erik Housted, Inger Kjær Jansen, Lis Thavlov: *Amager. Nyt Nordisk Forlag Arnold Busck 2002. 359 sider. 399 kr.*

”Amager har altid været et attraktivt sted”, skriver Karl Erik Frandsen i det kapitel, der indleder den nye, store, gennemillustrerede bog om Amager. I næste kapitel skriver Erik Housted imidlertid, at Amager ikke var et sted, man gerne besøgte, da man her blev modtaget af stanken fra de latrinkuler, hvor Københavns natrenovation blev læsset ud – og måske af synet af en halshugning her på Københavns officielle rettersted. Et attraktivt sted eller en lorteø? Meningerne er delte, og myterne er mangfoldige.

En af mytens vigtigste funktioner er at skabe sammenhæng i erfaringer, og i tilfældet Amager omfatter mytologien både den helt negative fortolkning af øen som ”Lorteøen” og Klaus Ribbjergs storslåede hyldest i *Amagerdigte*, hvor han beskriver Amagerbrogade som hovedpulsåren i sit liv. Myten tilbyder en synsvinkel, og set under denne synsvinkel falder de fænomener, der tilsammen udgør ’Amager’, ind i et sammenhængende, meningsfuldt billede.

Myten er en vej til at skabe sammenhæng i fænomenerne. Historieskrivningen er som bekendt en anden vej. Hvilket er det problem, der sikrer en linje og skaber en ramme om fremstillingen i Karl-Erik Frandsens, Erik Housteds, Inger Kjær Hansens og Lis Thavlovs bog om Amager? Svaret kan gives med det samme. Der er ikke anført et problem eller et perspektiv, som organiserer fremstillingen. Amager ligger dér, hvor øen nu ligger, og denne rumlige kendsgerning er det selvfølgeligste udgangspunkt for forfatterne, der herefter giver sig til at øse af deres viden, om stort og småt inden for denne ramme.

Topografien leverer rammen. Efter indledningens lynskitsering af Amagers udvikling fra oldtiden til landboreformernes er bogen disponeret i tre store kapitler om henholdsvis Sundbyerne, Tårnby og Dragør; inden for de enkelte kapitler er det altovervejende gader, veje og landsbyer, der bestemmer fremstillingens gang; og på mikroniveauet kan man følge,

hvordan f.eks. ”Brigadevej-området” har udviklet sig tiår for tiår og ejendom for ejendom. Det er ikke en disponering af stoffet, der fremmer den narrative dimension. Principielle spørgsmål og bagateller fletter sig ind i hinanden på en måde, der hæmmer tilegnelsen af stoffet.

Man kunne have forestillet sig mange mulige synsvinkler på det i øvrigt righoldige stof. Den sociale og økonomiske historie kunne have løftet fremstillingen. Den politiske historie og institutionshistorien kunne have leveret et perspektiv. Kulturhistorien kunne have lagt en linje, og man kunne også have forestillet sig en fremstilling, der tog sit udgangspunkt i myterne om Amager. Men selv om der leveres brikker og brokker fra disse forskellige historier, er der ingen af dem, der samler sig til et hele, og i visse tilfælde forsvinder de i en fremstilling, hvor man som læser ville være bedre oplyst af registranter over byplaner, vejanlæg, institutionsbyggeri, hovedpersoner inden for industri, underholdning mv.

Man savner en mere samlet refleksion over Amager ud fra en byplanhistorisk synsvinkel. Efter Københavns omdannelse fra fæstnings- og residensstad til en moderne handels og industriby bliver byplanlægning jo genstand for offentlig debat, og det måtte være muligt ud fra denne debat at skitsere nogle linjer i holdningen til Amager – eller som moderne byplanlæggere ville udtrykke det: fortolkningen af Amager.

Man savner også en mere samlet refleksion over de ”Gründere”, som i det 19. århundrede skabte grundlaget for det moderne Amager. De præsenteres én for én, efterhånden som forfatterne bevæger sig gennem de enkelte gader og kvarterer, men kunne der ikke uddrages fællestræk med hensyn til deres forudsætninger og forestillinger og foretagender?

Hvis de store linjer fortaber sig i behandlingen, så lykkes det bedre på det mindre plan. I det sidste kapitel om Dragør kommune redegøres der fint for de forhold, der bliver bestemmende for Dragørs udvikling og udformning. Der bliver formuleret et problem – ”Hvorfor fremtræder [byen] så helstøbt og velbevaret?” (s. 278) – og der bliver givet et

svar, som især peger på: Søfartens opblomstring fra 1700-tallet; opbremsningen i slutningen af 1800-tallet, som bl.a. skyldtes, at man ikke havde udviklet havnen til nye tider; fraværet af industri; Amagers "dårlige renommé" (s.327) som sikrede byen mod masseturisme; dannelsen af Dragør Byfredningsnævn i 1934.

Kapitlet om Dragør rummer også et afsnit om en særlig åndelig strømning på Amager, den religiøse vækkelse som startede i marts 1875, da den 21-årige frimissionær Peter Blomberg kom til Dragør. Men som det er karakteristisk for hele bogen, flyttes fokus hurtigt til den materielle virkelighed: Indholdet i vækkelsen oplyses man ikke om, men man hører om det kirkebyggeri, den giver anledning til. Når man imidlertid hører, at der i Dragør ikke findes et forsamlingshus, fordi det religiøse liv har drejet uden om Indre Mission og grundtvigianismen, bliver man nysgerrig efter at høre nogle overvejelser over de mulige årsager til denne særstilling.

Inger Kjær Jansen citerer i sit kapitel om Tårnby en gartner J. Hasberg fra Sundbyvestere, der i 1897 skrev, at ejendommene måtte udstykkes i småparceller, "da Amagerne ikke let trives andre Steder end på Amager, hvor baade (deres) Sønner og Døtre skal have deres Hjem ... To Ting faar Amagerne ind med Modernmælken: de gøde stærkt og holde rent tidligt og silde". (s. 185) Citatet er bemærkelsesværdigt. På linjer formuleres den kobling mellem materiel og mental virkelighed, som, hvis den var blevet fulgt op, kunne have givet en mere syntetiserende fremstilling i den nye Amagerbog.

Bogen, som afløser Chr. Nicolaisens snart 100 år gamle pionerværk om *Amagers Historie*, er gennemillustreret, og der gengives bl.a. et foto fra 1947 fra en dilettantopførelse i Anlægget ved Dragør af Johanne Luise Heibergs vaudeville *En Søndag på Amager*. Men selvom Amager er ladet med myter, er det påfaldende så lidt, der skrives om den kulturelle og kunstneriske side af Amagers historie. Vil man sværge, siger man den dag i dag "Ama'r" eller "Ama'r Halshug", selvom det er mere end hundrede år siden, at øen dannede skueplads for henrettelser. Kunstnere inden for alle fag har tappet af øens myter. Her kan nævnes balletter som August Bournonvilles *Livjægerne på Amager*, revyer som *Amager-*

revyen 1900 eller fra Christianshavn til Dragør, romaner som H. C. Andersens berømte *Fodvandring fra Holmens Canal til Østpynten af Amager*, film som *Ved Kongelunden* og digte som Klaus Rifbjergs *Amagerdigte*. At Amager i folkemunde går under navnet Lorteøen har ikke afholdt billedkunstnere fra at søge inspiration i det flade amagerkanske landskab. Mens de franske impressionister opdagede Paris som motiv, opdagede den første danske impressionist, "komaleren" Theodor Philipsen, Amager som motiv. Og da filmfolk ledte efter eksempler på dansk folkelighed, søgte de ud til Kongelunden, til kolonihaverne og den lange badebro ved Strandøre.

Amagers historie rummer masser af stof, der vækker nysgerrigheden. Hvordan har Københavns nærhed influeret på øens udvikling? Hvilken placering har den hollandske kultur haft på øen? Hvordan kan det være, at der op til i dag har været talt en særlig bornholmskklængende dialekt i Dragør? I hvilken grad har amagerkanerne udviklet lokale kulturer knyttet til enklaver som Dragør og Store Magleby og Eberts Villaby og Nokken og kolonihaverne og arbejderkvartererne? På hvilken måde kan man identificere det, som Inger Kjær Jansen kalder "borgernes fornemmelse for de usynlige grænser" (s.153) mellem bydele og landsbyer? Og i hvilken grad har der udviklet sig en amagerkansk selvbevidsthed i udvekslingen med København, der på sæt og vis har behandlet øen som en lille koloni, hvor man kunne placere bønder, fabrikker, lossepladser, studerende mv.?

Per Højholt har engang skrevet et digt om Brøndbyøster som åndelig legemsdel. Jeg havde glædet mig til at læse en bog, der også beskrev Amager som åndelig legemsdel, men de her skitserede temaer glimrer stort set ved deres fravær i dette ellers så stof- og billedmættede pragtværk om Amager.

Det er en uskik, når anmeldere kritiserer med udgangspunkt i den bog, de synes burde være skrevet, snarere end den, der er blevet skrevet. I dette tilfælde har det imidlertid været umuligt at gå udenom de forventninger, jeg havde, da jeg åbnede bogen. Men har jeg ikke fået indfriet mine forventninger, har jeg til gengæld fået en masse oplysning og oplysninger om Amager som materiel virkelighed: om bl.a. "amagerbruget", om anlæg og byggeri

på Amager, om Amagers rolle som leverandör af hvidkål og kongelundskartofler, om de sprængfarlige industrier; om nicheproduktioner som det solblegede lærred fra Dragør, og

sidst men ikke mindst om Kastrups forvandling fra en landsby til selve porten til den moderne, globaliserede virkelighed.

Martin Zerlang

Vad formar våra livsformer?

Af Håkan Arvidsson, fil.kand., lektor, Institut for historie og samfundsforhold, Roskilde Universitetscenter

Thomas Højrup: Dannelsens dialektik – etnologiske udfordringer til det glemte folk. Museum Tusulanums Forlag 2002. 741 s. 398 kr.

Den senaste månaden har jag tillbringat i sällskap med Thomas Højrup eller rättare sagt med hans väldiga bok "Dannelsens dialektik". Det har varit ett sällskap som stundtals förmörkat min själ och stundtals upplyst den. Det vore emellertid hyckleri att påstå att det varit ett lättsamt umgänge. Højrups arbete är en utmaning även för den vane läsaren. Den är tjock som två väl tilltagna tegelstenar och lång som sju svåra år. Språket offerar inte heller mycket åt lättillgängligheten och frågeställningarna som behandlas är komplicerade – om än viktiga och intressanta. Det är med andra ord tung läsning och Højrups läsare gör klokt i att beväpnas sig med tålmod och en tom kalender, därmed inte sagt att arbetet att ta sig igenom verket inte ger lön för mödan.

Højrup är av facket etnolog, men hans bok spänner över ett långt vidare fält än det traditionellt etnologiska. I vissa avseenden är det ett försök att förnya hela det samhälls- och humanvetenskapliga sättet att tänka. Det ger boken en filosofisk och teoretisk prägel och även om Højrup inte alltid formulerar sig med kristallklar pregnans är även det dunkla ofta nog tillräckligt spännande för att stimulera läsaren att kämpa vidare.

Verkets enorma bredd gör det svårt att sätta fingret på någon enskild tanke som står i centrum. Det finns visserligen begrepp och tankar som otvivelaktigt utgör ett slags kärna men de är inte tydligt definierade utan får snarare sin form och sitt innehåll under arbetsprocessens gång. Denna diskursiva eller resonerande karaktär i Højrups arbete är en stark sida. Överhuvudtaget är det "undersökande resonemanget" en god metod så snart

man arbetar på en hög och generell abstraktionsnivå. Generella teorier har nämligen en tendens att ackumulera empiriska invändningar och ibland även motsägelser. Højrup undviker denna svårighet genom att utsätta sina generella teoretiska resonemang för en empirisk prövning i form av exempel som antingen tycks motsäga eller avvika från hans teori. Resultatet blir vanligen att teorin måste nyanseras eller kompliceras för att kunna omfatta även invändningen. Den enda invändning jag har mot denna metod är att den blir lite tungfotad, ordrik och ibland överdrivet komplicerande. Højrup tvingar sin läsare att göra det arbete han lämnat ogjort. Det är bekvämt men inte särskilt pedagogiskt.

Här och där i boken hävdar författaren att hans arbete är förmedlingsorienterat. Det är ju möjligt att Højrup har haft en sådan ambition, det vågar jag inte uttala mig om, men om han haft det har han misslyckats. Vare sig bokens omfattning, språket eller skrivsättet har något publikfriande drag. Det är en bok som vänder sig till en liten akademisk elit. Det är i och för sig helt legitimt, bara man inte tror att man skrivit för den breda publiken.

Det centrala begreppet eller kanske snarare den centrala tanken i Højrups socialfilosofiska analys är föreställningen om "livsformer". Det är en komplicerad tanke som det tar sin tid att få grepp om. För min del föll inte alla brickor på plats förrän jag kommit till sidan 595 och det är en mer än lovligt lång startsträcka. Orsaken till denna fördröjda insikt är, tror jag, att Thomas Højrup inte gör klart hela vidden av sin problemställning och det är heller inte så lätt när man arbetar med så stora ambitioner som Højrup gör. Då går det helt enkelt inte att i ett inledande kapitel skissa sin frågeställning och besvara den i slutkapitlet. Tvärtom är det ofrånkomligt att frågorna hopar sig under arbetets gång, nya vinklar dyker upp och utvik-

ningar måste ständigt göras. Detta sätt att skriva har att göra med att Højrupps intresse inte i första hand är etnologiskt eller ens historiskt, det kan överhuvudtaget inte pressas in i något disciplinärt schema. Hans intresse och ambition är av klassiskt socialfilosofiskt snitt och han vill varken mer eller mindre än att förstå hur det mänskliga subjektet uppstår och formas och samtidigt undersöka hur det samhällseliga kollektivet är uppbyggt och hur det samspelar med de subjekt som utgör dess substans.

Det är en problematik av klassiska dimensioner och en som jag menar är till sin natur olöslig. Vi hamnar helt enkelt inom ett fält av tänkandet där det inte finns några sanningar och inte ens några egentliga svar. Ändå är vi tvungna att ställa de frågor som Højrup reser, men vi får ställa dem i vetskap om att det vi kommer fram till blott är provisorier – provisorier som är dömda att raderas av nästa generation eller nästa vetenskapliga moderörelse. För klarhetens skull vill jag här betona att jag ingalunda anser att de frågor Højrup ställer är meningslösa bara för att jag anser dem principiellt olösliga. Några av de mest meningsfulla frågorna inom det human- och samhällsvetenskapliga fältet är just olösliga. Det gör dem inte mindre viktiga.

Nåväl, Højrup tacklar frågan om subjektets och kollektivets identitet utifrån en föreställning om att det skapas av de livsformer i vilka vi framlever våra liv. Livsform skall här inte förväxlas med begrepp som livsstil eller liknande. Det har en lång djupare innebörd. Om jag förstått saken rätt är livsform ett begrepp som syftar till att undgå det klassiska dilemmat "aktör kontra struktur". Livsformen är inte något som blott föreligger och som vi – med eller mot vår vilja – tvingas in i. Det är heller inte en form som skapas av de aktörer som lever den, på sin höjd kan det väljas eller bortväljas.

På denna punkt blir emellertid Højrup oklar och ibland tycks det mig som om han bara döper om begreppen. Han ägnar stort intresse åt staten och samspelet mellan stat och samhälle liksom mellan stat och individ. Men han diskuterar inte staten som struktur utan som vilja. Staten får i Højrupps utläggning karaktär av något som mest liknar Rousseaus allmänvilja och som alltså inte får förväxlas med allas vilja. Men vad är då denna vilja, hur

formas den och vem eller vilka uttrycker den? På dessa klassiska frågor blir Højrup svaret skyldig. Hur som helst är den livsform vilken vi lever sammansatt av en rad mycket skilda roller. En del av livsformen är att vara medborgare, en annan att vara man eller kvinna och en tredje av att exempelvis vara familjefar. På så sätt adderas en rad livsroller till en livsform som på ett eller annat sätt avgör vårt tänkande och handlande.

Här inställer sig emellertid två frågor, för det första hur påverkar och påverkas vår individuella livsform med dess särpräglade viljemönster de stora viljor och krafter som vi är länkade till? Betyder detta att vara medborgare eller familjefar att vår livsform är oberoende av vår vilja, och att vi således lever vårt liv inom de ramar som strukturer och roller fastställer oberoende av vår vilja. Och hur gör vi för att smälta samman de skilda impulser och roller som bildar vår livsform till något som liknar en personlig identitet? För min del kan jag inte dra någon annan slutsats än den, att Højrup trots sitt ambitiösa försök inte löser någon av den klassiska socialfilosofins frågor utan bara omformulerar dem.

På sätt och vis är det gott nog. För medan han vrider och vänder på problemen lyckas han ofta att ge dem en ny och intressant belysning och framlägga dem i hela deras komplexitet och betydelse. Jag vill heller inte avvisa hans begreppsbildning. Den har flera viktiga poänger. Livsformsbegreppet demonstrerar exempelvis hur splittrat vårt liv och medvetande är. I vårt liv väger vi ständigt olika impulser och tillhörsförhållanden mot varandra och i skilda livssituationer tillmåter vi högst olika värden den avgörande betydelsen för hur vi skall eller bör handla.

Jag har hittills mest uttryckt kritiska synpunkter på Højrupps förmedlingskonst. Det kan därför vara på sin plats att också nämna ett grepp som jag satt stort värde på. Højrupps arbete innehåller en rad diskussionsreferat, från seminarier och andra filosofiska samtal. Det har jag upplevt som bokens kanske intressantaste partier. Här kommer kritik och invändningar till tals och författaren tvingas att förhålla sig till dessa på ett seriöst sätt och ofta precisera alltför svepande omdömen. I dessa avsnitt får man känslan av att man tillåts glänta på förlåten och se något av den

verklige arbejdsprocessen i videnskabelig virksomhed. Det er utmærkt både som formidling og pedagogik.

Thomas Højrup har dessvære berøvet mig fra en illusion som jeg gärna hade behållit,

nämligen att "kunskap är lätt att bära". Den blev jag av med redan då jag bar hem hans 2-kilosverk från mitt lokala postkontor och det har jag svårt att förlåta.

Håkan Arvidsson

Regionale kulturforskelle i gårdens landskab

Af Steen Busck, Institut for Historie og Områdestudier, Aarhus Universitet

Peter Dragsbo og Helle Ravn: Jeg en gård mig bygge vil – der skal være have til. En kulturhistorisk-etnologisk undersøgelse af lange linier og regionale kulturforskelle i gårdens landskab: Bygninger, haver, omgivelser ved danske landbrugsejendomme 1900-2000. Landbohistorisk Selskab 2001. 488 sider. 375 kr.

Danmark har en lang og stærk tradition for bondegårdsforskning og indsamling af dokumentation hertil i form af opmålinger, fotos, tegninger og diverse arkivalier – samt af hele bygninger til Frilandsmuseet, Den fynske landsby m.fl. museer. Kongerækken af bondegårdsforskere er lang: Mejborg, Olsen, Chr. Axel Jensen, Zangenberg, Steensberg, Svend Jespersen, Stoklund m.fl., og fra 1944 indsamledes under Nationalmuseets bondegårdsundersøgelser et stort materiale fra hele landet. Men karakteristisk er det, at vægten har ligget på bygningshistorien før ca. 1850. Steensberg gav i *Den danske bondegård* (1942) et stort rids af udviklingen op til sin samtid, men ellers er interessen for den senere udvikling meget ny. I 1980'erne startede, som forberedelse til Den fynske landsbys udvidelse med nyere bygninger, en fynsk bondegårdsundersøgelse. Et par af medarbejderne, Esben Hedegaard og Anders Myrtue, udgav 1997 en oversigt med titlen *Landbrugets bygninger 1850-1940*, men det indsamlede materiale er i hovedsagen ubearbejdet. Derudover har Gunnar Solvang studeret husmandskultur på Als 1925-80. Ellers foreligger der kun kortere artikler på området.

Det foreliggende værk, der er resultatet af et projekt under forskningsrådenes satsningsområde "Det agrare landskab", ser sig selv som en fortsættelse af den foreliggende bygningshistoriske forsknings- og indsamlingstradition, som vi indledningsvis får en udmærket histo-

risk oversigt over. Værket vil føre bondegårdsforskningen op til nutiden. Men det vil mere end som så. Det vil ud over bygningshistorien i snæver forstand til, hvad forfatterne kalder "gårdens landskab". Både haven og bygningernes andre omgivelser skal med. Ved gårdens landskab forstås kort fortalt alt det, man ser på det luftfoto, der hænger i et ethvert landbohjem med respekt for sig selv, og som i øvrigt for det meste kan findes i Sylvest Jensens righoldige arkiv i Det Kgl. Bibliotek. Landbohavernes historie i det 20. århundrede er så godt som uudforsket - her er Helle Ravn selv pioner - og gårdens øvrige omgivelser har man interesseret sig endnu mindre for.

På dette udvidede emnefelt vil forfatterne ydermere anlægge et anderledes og bredere syn, end bondegårdsforskningen hidtil har gjort. De ser ikke kun bygningerne som "materiel folkekultur" med diverse elementer: grundplan, konstruktion, interiør, eksteriør m.v. til opmåling, beskrivelse, typologisering og analyse eller som produktionsapparat, men som dele af en større levende helhed af virksomhed og hjem, af landbohusstandens sociale og kulturelle relationer og betydningsproduktion. Inspireret af en norsk forsker vil de anlægge en semiotisk synsvinkel og aflæse landskabet som tegn på bagvedliggende sociale og kulturelle mekanismer og mønstre. De tre skorstene på stuehuset er et kendt statussymbol, men der var mange andre. Hele gården viste sig frem for andre. Med hvad og hvordan? Vendte den sig mod gårdsiden, eller vendte den sig udad?

I tre afsnit om henholdsvis bygningerne, haven og "det udenoms" får vi de lange linier trukket op helt fra 1700-årene. Der opponeres mod det gamle skarpe skel mellem førindustriel og industriel bygningskultur. Tingene ændrede sig altid og ofte som følge af de økonomi-

ske konjunkturer. Kornsalgsperioden førte til de store grundmurede stuehuse med tre skorstone, andelstiden til større kostalde, svinstalde og trempellofter med plads til store mængder stråfoder, alt sammen med nye byggematerialer og inddragelse af bygningslementer fra bykultur og udland, f.eks. stuehuse i schweitzerstil med skifertag i stedet for strå. Som reaktion herpå opstod "Bedre byggeskik", der svor til danske byggematerialer og dansk byggeskik i form af en tilbagevenden til de klassicistiske former fra 1800-årenes første halvdel.

I 30'erne kom funktionalismen til med T-gård og L-gård i opposition mod den upraktiske firelængede, men som dog blev holdt i ave af traditionsbevidstheden blandt bønder og håndværkere. Mange gode kræfter arbejdede sammen for at finde frem til den ideelle gård både for husmandsstedet og det større landbrug. Under besættelsen slog bygningskonsulenttjenesten igennem, først i landboforeningernes regi, siden i statens. Men under 1960'ernes og 70'ernes industrialisering af landbruget kom tingene helt ud af kontrol, specielt efter Danmarks indtræden i EF 1972. Man tænkte ikke længere i nybyggeri med helhedspræg og hensyn til æstetik og tradition, men i konstante tilbygninger og ombygninger, der skulle være så billige og hensigtsmæssige som muligt. Hurtigt opførte, mere eller mindre præfabrikerede svinstalde og stålpladehaller til løsdriftstalder og stadigt større maskiner, tårnsiloer, gylletanke og meget andet voksede ud fra gårde som mere eller mindre tilfældige ad hoc løsninger, mens stuehuset nærmede sig parcelhusstilen med nyt eternittag og den halvvalmede gavl ændret til en højere gavl med såkaldt "EF-balkon". Den pyntelige have i engelsk stil med gange, græsplæner og store staudebede afløstes af enklere anlæg, som de meget færre mennesker på gården havde tid til at passe. Bag gården, som mere og mere mindede om et industrialanlæg, blev stadig større arealer beslaglagt til opstilling og tilkørselsveje for de store maskiner og den voksende transport til og fra gården af mælk, grovfoder, stråfoder, slagtesvin o.s.v. De æstetiske hensyn begyndte at dukke op igen i 1990'erne, hvor havetraktoren gjorde det muligt for en enkelt mand at passe vidtstrakte pæne græsarealer, som dem der også omgav byernes industrialanlæg. Det er en dramatisk og spændende histo-

rie, vi får fortalt i disse rids af de lange linier i gårdlandskabets historie.

Udviklingen var forskellig fra egn til egn. Ikke kun den historiske forandring, men også den regionale variation er med. Faktisk var den hovedsagen i dette forskningsprojekt, som den i mange år har været det i den ældre bondegårdsforskning. Dragsbo og Ravn lagde i samarbejdet med arkitekt Ebbe Keld Pedersen fra Skov- og Naturstyrelsen projektet til rette som en undersøgelse af tre regioner, nemlig Viborgeggen, Vestfyn og Als. Sjælland er ikke med, hvad forfatterne beklager. Forskellige hensyn har spillet ind ved valget af regioner, bl.a. den nyere kulturhistoriske opdeling af landbokulturen i bygder, skovbygd, kystbygd, hedebygd, agerbygd m.fl. Forfatterne har ud fra Nationalmuseets og diverse lokale museers materiale og fra arkivalier i landsarkiverne og de lokalhistoriske arkiver samt efter rekognosceringsrejser og samtaler med lokale konsulenter og andre fundet frem til ca. 20 gårde i hvert område, som de har besøgt en eller flere gange. En liste bag i bogen oplyser, hvilke ejendomme det drejer sig om.

I tre afsnit, et om hver egn, gennemgås først de lange linier i landskabets historie, hvorefter nogle få gårde tages ud som eksempler til en grundig gennemgang af det pågældende gårdlandskabs historie. Herunder indtages ældre undersøgelser af de samme gårde. F.eks. er under Viborgeggen den bekendte Vinkelgård, hvis ældste del var udgangspunkt for museet på Hjerl hede, med blandt eksemplerne. Den er ikke "Danmarks ældste bondegård", som museets kataloger stadig vil vide. Adskillige fynske gårde er ældre, men gammel og interessant er den, og her får vi dens historie ført helt op til nutiden. Vinkelgården lå i skovbygden øst for israndslinien. I hedebygden vest for findes ikke så gamle gårde. Her startede byggeriet først for alvor efter 1900. Siden har det udviklet sig og udvikler sig stadig uden større respekt for traditionen. Modsat på Fyn, hvor mange flere gamle bygninger er bevaret, og hvor traditionens gennemslag i byggeriet altid var langt stærkere end i det midt- og vestjyske.

Mange flere interessante regionale forskelle trækkes op. Man kan diskutere bygdeinddelingsrelevans, men de regionale forskelle er klare og tydelige. Det ved jo enhver, der har rejst lidt rundt i sit fædreland og haft øje for

den slags. Men her får vi udpeget, hvori forskellene består element for element, så vi meget bedre kan se dem næste gang, vi kommer på egnen. 1970'ernes og 80'ernes landbrugsindustrielle byggeri har sløret mange forskelle, men de er der stadig. Det er en af undersøgelsens hovedpointer, at de lokale traditioner altid spillede en stor rolle, ikke kun i den førindustrielle tid, men også siden, selv i bygningskonsulenternes og siden i lecaindustrialsiserings epoke.

Bogen vil mange ting. Den vil føre en ældre historie up to date, den vil give overblik både historisk og geografisk, og den vil ned i detaljen. Den vil anskueliggøre til glæde for almindelige mennesker - landbygninger er jo en vigtig del af ethvert landskab og dermed af enhver turistoplevelse - den vil levere et materiale for dem, der arbejder med at bygge og vedligeholde fremtidens landbygninger, og endelig vil den yde nye metodisk-teoretiske bidrag til den etnologiske og kulturhistoriske forskning.

Det sidste hovedafsnit er helliget en ræk-

ke synsvinkler på "gårdens landskab" og rummer bl.a. et kapitel om "gårdens sprog", som handler om de små og store signaler, gårdlandskabet og dets elementer mere eller mindre ubevidst skal sende til omgivelserne. Jo, bogen har mange ærinder og kommer sine steder derfor heller ikke så dybt. Men stort set lykkes det hele. Der kan rettes visse indvendinger mod den. Begrebet om "gårdens landskab" er ikke ganske klart i praksis. Driftslandskabet, marker, markveje, hegn osv., som egentlig ikke skulle med (hvorfor dog ikke?), kommer det undertiden alligevel. Der er ikke den store sammenhæng mellem haveafsnittene og resten. Bogen stiller aldrig repræsentativiteten af det udvalgte materiale op som noget større problem. Man savner Sjælland. Men disse og andre mangler skal ikke skygges for, at der hermed foreligger et væsentligt og læseværdigt bidrag til dansk arkitektur- og landskabshistorie - og til landbohistorien. Både forfatterne og Landbohistorisk Selskab har stor ære af dette værk.

Steen Busck

Endelig på dansk - en klassiker om forståelsen af orienten

Af Christina Folke Ax, cand. mag., ph.d., forskningsadjunkt ved Institut for Historie, Københavns Universitet.

Edward W. Said: Orientalisme. Vestlige forestillinger om Orienten. Roskilde Universitets Forlag 2002 (1978), 423 sider. 298 kr. Forord og oversættelse af John Botofte.

Så foreligger langt om længe en dansk oversættelse af litteraturforskeren Edward Saims klassiske værk om orientalisme, der udkom første gang i 1978 og siden da er oversat til mange sprog. Den danske oversættelse er lavet af John Botofte. Han ledsager oversættelsen med et forord, hvori han gennemgår teoretiske og metodiske aspekter af bogen, samt Saims personlige historie og forfatterskab. Bogen indeholder desuden Saims eget efterskrift til den engelske udgave fra 1995, hvori han kommenterer kritik, der har været rejst mod bogen og ham selv som person og forsker. Man må undre sig over, at bogen ikke er kommet på dansk noget før - 25 år er for lang tid - og spørge, om det i det hele taget

er nødvendigt at få den oversat. I dette tilfælde kan det have sin berettigelse, fordi Saims analyse handler om at forstå nuancerne i sprogets kategoriseringer, og det gør man nu engang bedst på sit eget modersmål. Det er ligeledes positivt, at man med oversættelsen får John Botoftes forord, der med sin gennemgang af hele Saims forfatterskab gør bogen lettere at forstå. Samtidig trækker Botofte linier til forholdene i Danmark. Dermed viser han, at bogen stadig har aktualitet, og at mange af de træk, der kendetegner orientalismen også findes i Danmark, selvom det er et lille land, og vi som regel mener, at kritik, der rettes mod de store lande, ikke vedrører os.

Orientalisme er ikke let at komme til bunds i hverken som bog eller som begreb. Said opdeler sin bog i 3 hovedafsnit, hvori han beskriver orientalismens kendetegn, fremvækst og udvikling. De tre afsnit er samtidig en form for kronologisk opdeling, således at

første afdeling primært beskæftiger sig med tiden indtil midten af 1700-tallet. Andet afsnit omhandler orientalismen i 17- og 1800-tallet, som var den periode, hvor den for alvor blev etableret i parløb med Vestens kolonisering af Østen. Endelig tages nutiden op i et afsnit, hvor han viser, hvorledes orientalismen er videreført i vor egen verden og hvilke kendetegn, den har i dag.

Orienten er ifølge Said et geografisk område, der er blevet afgrænset og defineret af Vesten, og som har udvidet sig i takt med den vestlige verdens ekspansion mod Øst. De geografiske grænser ledsages af sociale, etniske og kulturelle på en forudsigelig måde, fordi orientalismen konstruerer Orienten som et modbillede af Vesten. Den er alt det, den vestlige verden ikke er; oprindelig, brutal, primitiv, tilbagestående, underlegen, men også sensuel og eksotisk. Denne *konstruktion* er til rådighed for alle, der studerer Orienten, og er samtidig en af Saims tre definitioner på orientalisme. Foruden at være en konstruktion er orientalisme betegnelsen på en *akademisk tradition* eller *disciplin*. En orientalist er følgelig en, der beskæftiger sig med Orienten, hvad enten han/hun er forfatter, historiker, filolog eller antropolog. Endvidere er det *institutioner*, der anvendes til at tackle og erhverve magten over Orienten gennem at udforske, strukturere og beherske den. Det være sig universiteter, skoler, regeringskontorer eller militær. De forskellige definitioner på orientalisme hænger sammen og kan være svære for læseren at skelne mellem. En orientalist ved et universitet er således del af en institution, der gennem udøvelse af sin disciplin konstruerer Orienten. Det er uden tvivl relevant at hæfte betegnelsen orientalisme på alle tre fænomener, men eftersom de er så snævert forbundne, virker det også forvirrende.

Modstillingen mellem Vest og Øst finder Said allerede tilbage i antikken i grækernes definition på barbarer som de "uciviliserede" (dvs. "ikke-grækere"), men det var især i løbet af det 18. århundrede, at orientalismen tog form. Det skete gennem en proces, hvor Vesten både invaderede og udforskede Østen. Gennem denne proces blev Orienten skabt og defineret af Vesten på en måde, der samtidig retfærdiggjorde Vestens handlinger overfor folk i Orienten, fordi orientalismen fratog orientalerne evnen til, at styre sig selv. En vigtig forudsætning for

den moderne orientalisme var lysten i det 18. og 19. århundrede til at klassificere og typologisere natur og mennesker. Orientalisten betragtede sig som en, der reddede Orienten fra glemsel og fremmedartethed. Gennem forskningens rekonstruerede han Orientens glemte sprog, glemte kultur og glemte civilisation. Det udmundede i en fælles tradition, diskurs og praksis for orientalister. Said fremhæver orientalisterne Silvestre de Sacy, Ernest Renan og Edward William Lane som nogle af dem, der gav orientalismen et videnskabeligt og rationalistisk fundament i midten af det 19. århundrede. De skabte et særligt vidensfelt, som placerede Orienten i komparative rammer. En komparation, der var både evaluerende og forklarende. Orientaleren blev derved fastholdt som studieobjekt og var ikke virkelige mennesker, men "ægyptere", "muslimer" og "orientalere". Senere orientalister er fulgt i de samme spor.

Bogens sidste afsnit omhandler nutiden, og det er her man som læser lettest kan nikke genkendende til Saims analyser, eller tage anstød af dem. Siden 2. verdenskrig har Amerika overtaget den førende position i Østen fra England og Frankrig. Den arabiske muslim er blevet en figur indenfor amerikansk populærkultur med sideløbende akademisk, politisk og erhvervsmæssig interesse. Det er tale om en karikeret fremstilling af araberens, som liderlig, blodtørstig, uærlig, ligesom man har fastholdt det traditionelle billede af forskellen mellem det rationelle, udviklede, humane og overlegne Vesten og det afvigende, underudviklede og underlegne Østen. Orienten er evig, ensartet og ude af stand til at definere sig selv, så Vesten må beskrive den, men den bør frygtes (den gule fare, mongolske horde) eller kontrolleres (pacificeres gennem forskning eller okkupation). Said hævder, at disse forestillinger lever uden modstand i den akademiske verden, og at specialister i den arabiske verden bedriver urevideret forskning. For dem eksisterer kun ét islamisk samfund, én arabisk mentalitet, én orientalsk psyke.

Analyserne i bogen bygger først og fremmest på værker af britiske, franske og amerikanske forskere og forfattere. Disse nationer er valgt bevidst, fordi det først og fremmest er dem, der har behersket og koloniseret størstedelen af Orienten, og dermed har de også været dominerende i udformningen af orientalismen. Som Said selv nævner, er denne

udvælgelse samtidig et af hans problemer, fordi han derved udelukker store dele af Østen fra sine analyser, selvom hans teser sigter mod at være generelle for hele Orienten. Det samme problem gør sig gældende i tekstanalyserne. Han udvælger enkelte forfattere, studerer teksternes stil, retoriske udformning, miljøet, fortælle tekniske midler og tegner på den baggrund et billede af orientalismen. Analysen af de enkelte forfattere kommer derfor til at bære hele værket, uden at deres forhold til den øvrige forfatterskare bliver problematiseret nærmere. Det kan sagtens lade sig gøre, men forskere, der anvender denne metode, problematiserer som regel individets forhold til kollektivet. Det gør Said ikke, men nævner blot, at f.eks. Sacy og Renan kan eksemplificere de øvrige orientaler.

Grundlæggende, og interessant nok, optræder der efter min mening for få arabere i Suids bog om orientalisme, hvilket betyder, at analyserne bliver mindre dynamiske. Suids bog handler selvfølgelig om, hvordan vestlige forskere og forfattere har konstrueret Orienten, men man efterlades med en længsel efter at vide, hvordan befolkningerne i Østen reagerede. Reagerede de i det hele taget? Said nævner ganske vist på side 366, at orientalerne i den sidste fase ender med at deltage i orientaliseringen af sig selv, men et af de berettigede kritikpunkter mod ham, har netop været, at folk i Orienten i ligeså høj grad har konstrueret et billede af Vesten. De seneste begivenheder på verdensplan må understøtte dette argument. På den anden side ændrer kritikken ikke ved det faktum, at Said har ret i mange af de ting, han påpeger med hensyn

til Vestens forhold til Østen.

En anden ting, man savner, er den samfundsmæssige kobling og kontekst. Said behandler konstruktionen af Orienten som et særtilfælde, men faktisk genfinder man orientalisternes forkærlighed for typologier og generaliseringer inden for andre grene af videnskaberne. Bogen er uomgængelig for folk, der beskæftiger sig med kolonisering og Østen, men kan også med fordel læses af alle, der interesserer sig for konstruktioner af "det andet" – det, der er anderledes end os selv – fordi man med bogen kan stille spørgsmålstegn ved, i hvor høj grad vi selv som historikere konstruerer vores undersøgelsesområder, når vi (re)præsenterer fortidens mennesker.

Orientalisme er en kontroversiel bog og blev fra starten mødt med megen kritik. Forklaringen skal først og fremmest findes i, at Said rejser en grundlæggende kritik af Vesten og af alle discipliner, der beskæftiger sig med studier af Østen. I bund og grund hævder han, at de billeder, de tegner af Østen, tjener deres eget formål – bevidst eller ubevidst. De beskriver ikke det faktiske liv i Østen, som er langt mere komplekst, end orientalisterne giver indtryk af. Til tider er der endvidere en vred tone i bogen, som kan være svær at forholde sig til endsige identificere sig med. På en del punkter har kritikken af Said været berettiget, men det ændrer ikke ved det faktum, at Said trods sit til tider forenkledede billede af Vesten har ret i meget af det, han påpeger. Og ikke mindst har bogen formået at skabe debat, og det er vel ikke den værste kritik en bog kan få.

Christina Folke Ax

Synet på svenske embedsmænd i 1700-tallet

Af Karl Peder Pedersen, ph.d., arkivar og seniorforsker ved Landsarkivet for Sjælland

Maria Cavallin: I kungens och folkets tjänst. Synen på den svenske ämbetsmannen 1750-1780, Avhandlingar från Historiska Institutionen i Göteborg 36, 2003, 281 sider, 150 SEK.

Det tema, som historikeren Maria Cavallin har sat sig for at undersøge i denne bog hører til et af de klassiske inden for forvaltningshistorien. Hvilken rolle spillede embedsmændene? - hvordan blev de opfattet

såvel af deres arbejdsgivere som af "folket", og hvordan betragtede de sig selv og deres virksomhed? Det er nogle af de centrale spørgsmål, som Cavallin gerne vil give svar på i sin nye bog. Tidsmæssigt afgrænses undersøgelsen til de tre årtier 1750-1780 ud fra en betragtning om, at der netop i denne periode skete afgørende forandringer i opfattelsen af samfundet og embedsmændenes rolle.

I kungens och folkets tjänst er en akade-

misk afhandling, som Maria Cavallin forsvarede i Gøteborg i september 2003, og selvom den er skrevet i et letforståeligt sprog, har den nok først og fremmest appel til historikere og jurister og andre med særlig interesse for forvaltningshistorie. Bogen rummer en udmærket indledende forskningsoversigt efterfulgt af en nyttig præsentation af 1700-årenes svenske forvaltningsstruktur. Herefter følger bogens kernepunkter, nemlig undersøgelsen af den svenske regerings syn på dens embedsmænd, således som det kan aflæses i lovgivningen samt i de domme over forsømmelige embedsmænd, der blev afsagt ved den svenske højesteret, Justitierevisionen, mellem 1750 og 1780. Når det drejer sig om befolkningens og embedsmændenes holdninger, benytter Maria Cavallin sig primært af debatartikler og bøger samt pamfletter. Dertil kommer i tiden før Gustav 3.'s magtovertagelse i 1772 de politiske debatter på rigsdagene, samt ikke mindst de mange klager og skrivelser, der blev sendt til de forskellige politiske partier.

I svensk historie er årene 1750-1780 fulde af dramatik, og selvom meget også berørte forvaltningen – tænk blot på embedsmændenes strejke i 1768 – så virker bogen overraskende tam. Når forfatteren på side 229 konkluderer, ”att perioden 1750-1780 utgjorde ett inledende formativt skede i övergangen mellan traditionellt och modernt”, ja så er det jo en konklusion, man vanskeligt kan være uenig med hende i. Er hele historien ikke en lang glidende eller momentvis overgang fra det, som

vi synes er traditionelt, til det vi finder moderne?

Når man må lede langt efter nye, interessante forskningsresultater i Maria Cavallins afhandling, tror jeg, at det kan hænge sammen med flere ting. Ikke mindst forekommer den undersøgte periode at være for kort. Når det drejer sig om forvaltningshistorie, må man nødvendigvis anlægge et længere perspektiv for at få de interessante linier til at træde tydeligt frem. Det hænger ikke mindst sammen med, at udviklingen på forvaltningsområdet ofte foregår langsomt. Forvaltningsreformer er tit mange år undervejs, og på samme måde kan der gå adskillige år, inden nye krav til f.eks. embedsmændenes uddannelse sætter sig fuldt igennem. F.eks. tog det i Danmark langt over 50 år, inden alle landets amtmænd havde en juridisk embedseksamen. Regeringer afskediger normalt kun sine embedsmænd, når de har begået noget kriminelt, og derfor må der i forvaltningshistoriske sammenhænge næsten altid kalkuleres med et stort inertimoment.

I *I kungens och folkets tjänst* tager Maria Cavallin sit mere teoretiske udgangspunkt hos gode, gamle Max Weber, men derudover har hun ikke meget udblik til den store verden. Set med danske briller og med blikket roligt fokuseret på stor produktion af forvaltningshistoriske bøger og artikler, som vi her i landet har kunnet præstere siden 1970'erne, bringer Cavallins bog således ikke meget nyt.

Karl Peder Pedersen

Diskurser om skattesnyderi

Af Ole Hyldtoft, lektor, dr.phil., Institut for Historie, Københavns Universitet

Gunnar Viby Mogensen: Skattesnyderiets historie. Udviklingen i underdeklarationen i Danmark i 1900-tallet. Rockwool Fonden og Syddansk Universitetsforlag, 2003. 659 s. 350 kr.

Med denne filosofiske disputats om skattesnyderiets historie i 1900-tallet kroner forskningschef ved Rockwool Fonden, cand.polit. Gunnar Viby Mogensen sine hen ved tyve års kyndige studier af den sorte økonomi i Danmark. Det erklærede hovedfor-

mål med bogen er en kvantitativ indkredsning af omfanget af underdeklarationen i form af for lavt opgivne indkomstbeløb ved ansættelsen af personlig indkomstskat, mens årsagerne til ændringerne kommer i anden række. Skattesnyderi er lige så gammel som skat, men forfatteren har valgt at koncentrere sig om perioden siden den statslige indkomstskats indførelse i 1903 med et tilbageblik til 1870'erne. Han forsøger at indkredse emnet gennem en række forskellige metoder, hvoraf den vigtigste er en sammenligning mellem de opgivne indkomster og

bruttofaktorindkomsten, men dertil kommer kyndige datidige skøn, Århus Kommunes korrektion af de selvangivne beløb siden 1950erne samt en retrospektiv spørgeskemaanalyse af sort arbejde fra 1988, som rækker tilbage til 1950.

Hovedresultatet er, at der har været et gennemgående fald i forskelsværdien mellem de personlige indkomster og produktionsværdien fra 26-37% i 1870erne over godt 25% i 1911 til omkring 5% ved slutningen af 1970erne. Faldet satte for alvor ind efter 2. verdenskrig. De vigtigste udsving fra denne tendens er en stigning i 1930erne og en stagnation i 1980erne, hvor man øjensynlig nåede bunden. De publicerede indkomsttal er imidlertid allerede på forhånd stort set rensede for den af skattemyndighederne afslørede underdeklaration. En analyse af grundmaterialet fra Århus skattevæsen i udvalgte år for tiden fra 1954 til 1980 tyder på, at den afslørede underdeklaration faldt fra omkring 2% i 1950erne til under 1% i 1980erne. En medtagelse af den afslørede underdeklaration ser således ud til at ville øge den samlede underdeklaration med cirka 12% i 1950erne og godt 20% i 1980. Med andre ord bliver tendensen den samme, men lidt mindre stejlt faldende, hvis man medtager den afslørede underdeklaration. Inddrager man endelig den retrospektive spørgeskemaanalyse af sort arbejde, tyder denne på, at det sorte arbejdes andel af den samlede underdeklaration steg fra omkring 5% i 1950 og 1960 over 24% i 1970 og 50% i 1980 til 67% i 1988. Den samlet set stærkt faldende underdeklaration blev således mere og mere præget af de sorte markeder.

Alt i alt er det et imponerende og meget fortjenstfuldt arbejde, som Gunnar Viby Mogensen har lavet. Med stor fantasi og energi har forfatteren fremdraget et enormt materiale, der omhyggeligt og forsigtigt bliver vurderet og perspektiveret. Næsten hver tænkelig sten bliver vejet og indplaceret. Han nøjes ikke med en enkelt metode, men søger at nuancere og komplettere billedet med andre tilgange og nyt materiale. Forfatteren er heller ikke uden mod. Det gælder især forsøget på at finde et niveau i 1870erne og den retrospektive spørgeskemaanalyse. Ikke blot i dansk, men også i international sammenhæng er disputatsen et pionerarbejde, der vil danne det naturlige udgangspunkt for kommende studier. I det hele er bogen et fint eksempel på de mange gode sider ved den gamle disputatstradition.

Der er naturligvis en række punkter, man kan tage op og diskutere. Mange vil formentlig stille sig lidt tvivlende over for forsøget på at finde et landsniveau i 1870erne, og det samme gælder validiteten af svarene i den retrospektive spørgeskemaanalyse. Blandt problemerne med niveauet i 1870erne er, at landsognene kun er repræsenteret ved engangsskatten i 1870 frem til 1903, at der er få holdepunkter for vurderingen af indkomsterne under skattegrænsen, og at beregningen af bruttofaktorindkomsten er rimelig usikker. Ved den retrospektive spørgeskemaundersøgelse, virker det vel optimistisk at tro, at man i 1988 kan få valide svar om omfanget af sort arbejde i 1950 og 1960, selv om forfatteren har gjort sig store anstrengelser for at opfriske svarpersonernes hukommelse.

Især i landsognene kan man næppe altid være sikker på, at der er den fornødne uafhængighed mellem selvangivelserne og produktionsstatistikken. I det mindste i et enkelt sogn i Vestjylland var sognerådsformanden meget opmærksom på, at der helst skulle være en rimelig overensstemmelse mellem landbrugstællingerne og den selvangivne indkomst, når han hjalp husmændene med at udfylde deres selvangivelser. Om det skete, fordi man allerede ved den lokale ligning inddrog landbrugstællingerne eller af frygt for kontrol ovenfra, tør jeg ikke sige. I øvrigt var en sådan tilpasning af den indberettede produktion til en mere tålelig indkomst næppe noget helt usædvanligt for selvstændige næringsdrivende.

Den lokale skattepolitik i landsognene, især i årene fra 1913 til 2. verdenskrig, er et af de få punkter, hvor man kunne ønske sig en fyldigere analyse, selv om det formentlig ville sprænge rammerne for projektet. I 1908 var antallet af selvangivere i landdistrikterne nået helt ned på 40%, og selv i 1940 var andelen ikke meget over 70%. Samtidig var der en fælles interesse i at begrænse den lokale statsskat. Forfatteren berører emnet, men det sker alene på grundlag af udsagn fra samtidige iagttagere og bygger ikke på primært materiale fra de kommunale arkiver.

Viby Mogensen fremhæver, at det er afdækningen af omfanget af underdeklarationen, der er det centrale emne, og ikke indkredsningen af årsagerne til ændringerne. I fremstillingen kommer forfatteren dog ofte ind på de mulige årsager, og det grænser til det

inkonsistente, at denne problematik fylder mere end halvdelen af den afsluttende konklusion (s. 409-12). Hans hovedkonklusion er, at virkningen af det stærkt stigende skattetryk normalt blev mere end opvejet af andre faktorer, der dels omfattede en gradvis tilvænnning, dels skattevæsenets øgede muligheder og opkvalificering samt endelig det danske samfunds gradvise forvandling væk fra naturlieøkonomi og familiebedrifter og over mod relativt få selvstændige og mange lønarbejdere. I delvis forlængelse heraf mener han, at større enkeltreformer næppe havde afgørende øjeblikkelig betydning bortset fra indførelsen af tvungen selvangivelse sidst i 1940erne. I to tilfælde inddrages det voksende skattetryk dog som en væsentlig forklaring, det gælder dels den voksende underdeklaration i 1930erne, dels den stærke vækst i det sorte arbejde i 1970erne og 80erne. For 1930erne kan man dog næppe helt afvise en mulig effekt fra produktionssiden i form af, at den voksende regulering kan have ført til større og mere retvisende produktionstal.

Forfatterens tvøen over for en mere indgående diskussion af årsagerne til ændringerne er for så vidt forståelig. For det første fremhæver han, at den økonomiske teori på dette punkt endnu er i sin vorden og meget usikker. For det andet vil en udredning af de forskellige årsagers effekt nødvendigvis være vanskelig. Alligevel kunne det have været oplysende, hvis han statistisk havde forsøgt at efterprøve nogle af årsagsforslagene med alle de usikkerheder, dette indebærer. Hvis en hovedårsag til den faldende underdeklaration er overgangen fra familiebedrifter til lønmodtagersamfund, er det en tese, som man kan forsøge at afprøve statistisk. Det samme gælder større enkeltreformer eller begivenheder som fx den ekstraordinære formueopgørelse efter 2. verdenskrig.

At overgangen fra familiebedrifter til lønmodtagersamfund skulle være en væsentlig forklaring på faldet i underdeklarationen virker rimeligt, men er ikke uden problemer i fremstillingen, idet forfatteren samtidig fremhæver skatteunddragelsernes "demokratiske" præg. Grundlaget for denne vurdering er dog begrænset til den ekstraordinære formueopgørelse efter 2. verdenskrig og materialet fra Århus kommune fra 1950erne og fremefter. Der er den pudsige sløjfe på denne problema-

tik, at forfatteren vurderer "grovheden" af skatteunddragelsen i forhold til de selvangivne indkomsters størrelse (s. 270-75 og 403). Her løber den omhyggelige talbearbejdelse af med forfatteren. En sådan omvendt Robin Hood etik holder end ikke til en nærmere prøvelse i byretten.

Oversat til "moderne dansk" kan man sige, at Viby Mogensen i sin disputats søger at afdække og karakterisere tre diskurser. Den ene, som fylder mest, er datidens økonomers diskurs om skattesnyderiet. Den anden, som delvist overlapper med den første, er skattemyndighedernes diskurs. Og den tredje, der løber som en understrøm gennem hele værket, er skattesnydernes diskurs. Nu ville Michel Foucault nok føle sig lidt fremmed over for forfatterens stedvise forsøg på at rette på datidens økonomer. Det kunne dog langt hen løses ved at erstatte "virkeligheden" med et af forfatteren konstrueret modbillede. Et andet problem er, at mange vil hævde, at det karakteristiske for en diskurs er, at den er "italesat", mens skattesnyderne tværtimod i videst muligt omfang forsøger at være tavse. De færreste vil formentlig mene, at skattesnyderi er helt uden betydning, så hvis man afgrænser diskursanalyser til kun at omfatte italesatte diskurser, kommer man til at udelukke væsentlige agenter. Som antydnet kan man imidlertid omgå dette problem ved at udvide diskursbegrebet til at omfatte udbredte måder at tænke og handle på.

Ole Hyldtoft

Den gale hund

Af Sebastian Olden-Jørgensen, ph.d., adjunkt ved Institut for Historie, Københavns Universitet

Morten Petersen: Oplysningens gale hund - Niels Ditlev Riegels. Oprører, kirkehader & kongeskænder 1755-1802. En biografi. Aschehoug 2003, 272 sider, ill., 379 kr.

Niels Ditlev Riegels hører ikke til de kendte historiske skikkelser. På den anden side kan man heller ikke kalde ham overset. Den der hidtil har søgt oplysninger om denne besynderlige skikkelse fra det sene 1700-tal, har imidlertid måttet stille sig tilfreds med en serie løsrevne fragmenter spaltet op på henholdsvis historiografi, litteraturhistorie, kirkehistorie og medicinhistorie. Nu er stykkerne blevet samlet og suppleret, og personligheden som helhed tolket. Det ville være synd at sige, at resultatet er smukt eller opbyggeligt, men hvad gør det, når det i øvrigt er underholdende og lærerigt at læse om?

Morten Petersen har disponeret sin biografi på traditionel vis, kronologisk fra fødsel til død med tematiske indskud på passende steder og en historisk-teoretisk bekendelse til sidst. Af hensyn til den brede læserkreds, bogen henvender sig til, er stilen frisk og let tilgængelig, og der er ingen fodnoter, men henvisninger samlet for hvert kapitel bagi. Det vil sige: Tekstbehandlingssystemet eller grafikerne har spist henvisningerne til de sidste to kapitler og det historiografisk-teoretiske rids. Den slags sker vel, når forlaget lader forfatteren i stikken med korrekturen.

Men hvem var så Riegels? Biografiens undertitel siger "oprører, kirkehader og kongeskænder". Man kunne med lige så stor ret have skrevet "spion, publicist og landmand", men det lyder nok ikke lige så fængende. Riegels stammede fra en slægt af borgerlige handelsmænd, der i ly af enevælden og de gode konjunkturer havde etableret sig som godsejere på Lolland. På universitetet markerede han sig som alsidigt begavet, fræk og med litterære evner. Han ragede uklar med professor Balle (den senere biskop, der også siden fik den ære at tælles blandt hans ofre), men protegeredes af dekan Tauber. Tiden er 1770'ernes start, hvor Struensee-affæren optog sindene, og censuren blev afskaffet. Riegels befattede sig dog på det tidspunkt ikke med politik, men udgav

skrifter af kirkehistorisk art, der skulle annoncere hans akademiske talent. En studierejse til Tyskland fulgte, og da den unge mand vendte hjem i 1779, var han moden til optagelse i tidens progressive miljø: Kredsen omkring P.F. Suhm og Drejers Klub.

Riegels fik også foden ind ved hoffet, hvor han 1781 blev pagehovmester ved enkedronning Juliane Maries hof. Det var en stilling med karrierespektiver, for enkedronningen var sammen med arveprinsen og Ove Høegh-Guldberg, efter modkuppet mod Struensee i 1772, landets reelle magthavere under Christian VII's sindssygdom og kronprins Frederiks umyndighed. Og Riegels vidste allerede, hvad han ville være: Kongelig historiograf. Denne stilling med dens kombination af ubegrænset adgang til Kancelliets hemmeligstemplede papirer, nærhed til magtens centrum og mulighed for at fremlægge autoritative og næsten uimodsigelige bud på den nære fortids historie var det mål, Riegels stræbte mod. Men han havde samtidig andre jern i ilden. Han spillede en rolle, en vigtig rolle måske, i den intrige, der den 14. april 1784 skubbede enkedronningen, arveprinsen og Høegh-Guldberg til side og indledte kronprins Frederiks (senere Frederik VI's) lange regimente. Som belønning forventede Riegels selvfølgelig den eftertragtede post som kongelig historiograf, men fik i stedet "kun" en livsvarig årlig pension på 1.200 rigsdaler (penge der rent faktisk blev udbetalt hvert år). Det korte af det lange var, at han gennem sin adfærd, sine skrifter og sine udtalelser til overflod havde bevist, at han var uden politisk dømmekraft og i øvrigt ikke til at styre.

Resten af sit liv levede Rielgels som uafhængig intellektuel, for det meste i hovedstaden, men en tid også med bibeskæftigelse som landmand på Sydfalster. Gennem en serie litterære fejder, indignerede reportager, provokerende bladudgivelser og historiske og teologiske stridsskrifter afprøvede og udvidede han gennem årene grænserne for regimets tolerance. Samtidig underholdt han med sin outrerede stil og sit polemiske talent landets og særlig hovedstadens læsende borgerskab. Han var en outsider, men en af den slags, som alle elsker at forarges over, og ingen kan lade være med at

læse. Politisk befandt han sig på den yderste venstrefløj (den radikale oplysning), men undgik dog i alt væsentligt øvrighedens sanktioner. På trods af et udpræget kolerisk gemyt synes han aldrig at have manglet venner. Efter nogle års lykkeligt ægteskab - dog formørket af sønnens tidlige død - døde han af et slagtilfælde, 47 år gammel.

Dette ultrakorte rids af N. D. Riegels liv er anmelderens eget. Det er holdt i en noget anden tone end Morten Petersens biografi, der på trods af den overordentligt rammende titel "Oplysningens gale hund" bevidst er skrevet som et tragisk helteeos. Det skal ikke forstås sådan, at Petersen ikke har blik for Riegels' svage sider, men alle utiltalende egenskaber og handlinger, der ret beset harmonerer yderst dårligt med Riegels' antageligt oplyste idealer, (bort)forklares som sekundære omstændigheder. For Petersen er Riegels nemlig en idealist, hvis idealer om frihed og oplysning foregriber alle væsentlige fremskridt i de følgende århundreder (Junigrundloven og kulturradikalismen f.eks.). Ja, som han selv skriver som en slags konklusion: "Hans (Riegels') kompromisløse trods er værd at spejle sig i for alle gode drømmere, som vil noget humant og solidarisk med menneskeheden" (s. 232).

Hermed er et par af bogens styrker og svagheder allerede antydet. Om man vil kalde sproget frisk eller let manieret er en smagsag. Det er i parentes bemærket præget af en tidstypisk sprogforbistring, som nærværende anmelder ikke kan lade være med at støde sig på, f.eks. anglicismen "ryste hænder" (i stedet for at trykke eller give hånd) og sprogblomsten "oppositionist" (en uheldig klon af oppositionel og opportunist). Den meget personlige stil har dog også fordele, for den gør forfatteren overordentligt nærværende i teksten. Man er ikke kun i selskab med Riegels, men mindst lige så meget med Morten Petersen, hvis overvejelser og skruller, man løbende indvies i, som var man "med på en lytter". Det er - Riegels' og Petersens åbenlyst åndsbeslægtede gemyt taget i betragtning - egentlig en force. Det forlener ikke kun teksten med en høj grad af metodisk gennemsigtighed, men giver den tillige en engagerende, insisterende tone, som har værdi i sig selv. Rent bortset fra det lys, der her kastes over kronprinsens kup i 1784, over 1780'ernes og 1790'ernes oplyste borgerskab, over "kirkekampen" i 1790'erne, over udviklin-

gen af kritisk samfundsjournalistik og over det oplyste enevældige regimes omgang med sine kritikere, så er denne biografi nemlig også underholdende. Alt andet ville have været blodig uret mod Riegels.

Men tilbage til kritikken. Petersen ser som nævnt Riegels som et spejl for alle gode drømmere, der vil noget humant og solidarisk, og hvem vil mon sætte sig uden for dette gode selskab? Riegels er i hans øjne en idealist, som helt fra studietiden, ja måske helt fra barndommen (se s. 17) havde helliget sig den radikale oplysnings projekt om frihed, lighed og broderskab. Ganske vist serverede Riegels disse ophøjede idealer i en skarp sovs af galde, tendens, personligt nid og stedvis regulær løgnagtighed, men for Petersen er dette biomstændigheder. En mindre entusiastisk læser kunne imidlertid undres over, at det kun er Riegels' modstandere, der skal dypes i ideologikritikkens syrebad og demaskeres som en samling reaktionære, autoritære, åndsformørkede, bigotte eller i bedste fald ynkelige ayatollah'er. Kunne man ikke lige så godt tolke Riegels' påberåbelse af oplysning, frihed og fornuft som skalkeskjul for snævre personlige interesser eller udtryk for en næsten patologisk grænsesøgende personlighed? Kort sagt: Er Riegels' forhold til den radikale oplysning måske ikke (også) instrumental, dvs. at oplysningsretorikken slet og ret var den retoriske resurse (diskurs), der bedst gav ham mulighed for at rase, tirre, fornærme, provokere og positionere sig selv? At Petersen har tydelige problemer med nærmere at definere Riegels' ideologiske dagsorden, kunne tjene som støtte for denne modhypotese.

Disse spørgsmål er imidlertid retoriske. Det er ikke denne anmelders hensigt at stille Petersens Riegels på hovedet og hævde, at nu står han på fødderne. Undertegnede har dog svært ved at skjule et vist ubehag ved Petersens bevidst ensidige indlevelse i Riegels, der oven i købet karakteriseres som "hermeneutisk" (s. 240-41). Hvad med Balle, Høegh-Guldberg, Coldbørnsen og alle de andre "skurke"? Har de ikke krav på hermeneutik? Vigtigere end dette måske utopiske krav om retfærdighed er dog, at Petersens idealisering af Riegels lukker af for nogle nærliggende betragtninger og problematiseringer. Der er f.eks. spørgsmålet om Riegels og sandheden. Riegels demonstrerede ved flere lejligheder et

meget fleksibelt forhold til sandheden, også mere fleksibelt end det, der selv med god vilje kan rummes under kategorien "forskellig synsvinkel". Det ved Petersen også. Han taler blot om det i skånsomme og poetiske vendinger som f.eks.: "I sin iver efter at iscenesætte utopia tillod han (Riegels) sig en række flotheder, som eftertiden har betragtet som gravevende videnskabelige fodfejl. Men ingen tvivl om, at forfatteren havde et reflekteret forhold til det, han leverede: historisk ammunition til et omfattende opgør med traditionen. Man hører næsten suset af guillotinen mellem linjerne" (s. 209).

Med andre ord: I kampen for den gode sag, for oplysning, fornuft og frihed, kan man ikke tage det så nøje med sandheden. Målet helli-

ger midlerne, kunne man også sige. Eller gør det? Dette spørgsmål berører ikke kun oplysningsprojektet. Det er et evigt aktuelt tema for alle videnskabsmænd og -kvinder, og ikke mindre for alle idealister, der vil noget humant og solidarisk for menneskeheden. Petersen tager imidlertid ikke spørgsmålet op, men begrænser sig til en lang række partielle indrømmelser af Riegels "ucharmerende sider". Havde han for alvor taget problemet op, ville spejlet for alle gode drømmere nok have fået en fatal ridse, og biografien vil have mistet noget af sit "drive". N. D. Riegels ville til gengæld have fremstået lidt mindre heroisk, lidt mere sammensat, kort sagt mere menneskelig.

Sebastian Olden-Jørgensen

Havde vi alle taget os i agt for forkølelse ...

Af Michael Sterll, mag. art, Botanisk Museum

Carsten Niebuhr: Rejsebeskrivelse fra Arabien og andre omkringliggende lande. Første bind. Med indledning af Michael Harbsmeier. Forlaget Vandkunsten 2003. 525 sider. 398 kr.

I gennem mange år har billedet af Carsten Niebuhr, der stolt og selvbevist fører sig frem som arabisk adelsmand, haft sin faste plads i vores nationale billedgalleri: Se hér var en rigtig mand, der både ville og kunne! I dag har vi så fået mulighed for at møde billedet i sine rette omgivelser, og selv om det tilføjer mange nye nuancer, rokker det ikke ved ikonografien.

Ved siden af den hårde skæbne, der ramte de fleste af deltagerne, fik den første danske videnskabelige ekspedition den for os sære afslutning, at det rige materiale, den hjembragte, i de første mange år fik lov at ligge ubenyttet hen. Men det er nu ikke så usædvanligt i dansk videnskabs historie; det samme resultat ramte efterfølgende størstedelen af den første Galathea Ekspeditionens (1845-47) store indsamlinger.

At en meget stor del af Den arabiske Rejse's skriftlige materiale trods alt blev udgivet og gjort internationalt tilgængeligt skyldes alene den eneste overlevende deltagers fortsatte indsats, arbejdsmæssigt som økonomisk.

Niebuhrs egen beskrivelse af ekspeditionens forløb har aldrig været utilgængelig for interesserede. Af den oprindelige udgivelse, som han selv forestod, forelå således det første bind allerede i København i 1774, mens det tredje og sidste bind udkom posthumt i Hamburg i 1837. Næsten samtidig udkom store dele af værket med dets mange kort og illustrationer i dansk oversættelse, og det udkom ligeledes på flere andre europæiske sprog. Niebuhr nåede desuden selv at besørge udgivelsen af sin afdøde ven, Peter Forsskaals, latinske rejse dagbog og af hans Flora aegyptiaco-arabica. Niebuhr fik selv få år efter sin død en fremragende og meget anerkendt biografi skrevet af sønnen Barthold Georg Niebuhr, der blandt historikere nok er bedre kendt som en af den nyere kildekritiske metodes grundlæggere.

I en senere tids mytologi er Niebuhr kommet til at stå som ekspeditionens egentlige leder, og intet kan være mere misforstået. Men han var den eneste overlevende imellem en håndfuld forskere, der var blevet pålagt at indrette sig efter rundkredspædagogiske principper, og det var da også først efter, at de andre var døde hver og én, at rejsen blev en virkelig succes.

Niebuhrs udgivelser blev ligeledes en succes. Sproget er forbløffende let flydende og

uknudret, og de originale udgaver er desuden ganske fremragende boghåndværk. Niebuhr satsede på de bedst tænkelige trykkere og rettegnere, og han havde råd til sin satsning. Sine egne opmålinger rentegnede han selv og forsynede med så mange akademiske forbehold i den ledsagende tekst, at de den dag i dag er videnskabeligt uangribelige. Det eneste, der forekommer mig at skæmme originaludgaven, er de meget snævre sidemarginer, der gør, at mange af illustrationerne fremstår sært klemte eller har måttet forsynes med flerfløjede foldninger. Den slags er ikke noget, der sikrer bøger et langt liv.

Den fornyede interesse for Den arabiske Rejse blev startet med Thorkild Hansens roman: *Det lykkelige Arabien fra 1962*, der fik en enorm udbredelse og nærmest gjorde Carsten Niebuhr til folkehelt.

I Hans Christian Finks nye oversættelse er sproget ligeledes let flydende og de bevarede "signalord" giver et passende præg af autenticitet – ord som gefalde, dødeagre og fruentimere. Dog støder det en gammel nisse, at man har valgt at benytte det såkaldt nye komma – eller intet komma – og at så tilmed har været så uheldig, at systemet blev afskaffet imellem udgivelsen af første og andet bind.

Selve boghåndværket er ligeledes fremragende og da ikke mindst til den pris. Lay-out og tryk er nærmest bedre end i førsteudgaven; det større format giver meget roligere opslag. Oprindeligt var illustrationerne kobbertryk, mens man her har anvendt stregklicheer og på den måde undgået den raster, der eller plager mange nyudgivelser af klassiske tryk. Den dybe rygfals og papirets skæring sikrer, at bogen kan ligge opslået uden særlige støtteanordninger, og papirkvalitet og – vægt giver et godt grundlag for illustrationerne. Det er ellers ikke, fordi papiret er noget særligt – Munken pure 135g – men det er velvalgt. Og indbindinger i halvlærred med løs ryg er både funktionel og tilpas nøgtern til at matche såvel Niebuhrs tekst som bogens vægt.

Min eneste indvending går mod satsen. Skriftsnittet Perpetua har altid forekommet mig uharmonisk specielt som kursiv, og talangivelserne – både de arabiske og de romerske – er sært krympede. Og standardiseringen af skriftbilledet, der er tydeligt anderledes end Niebuhrs elegante og meget varierede, har medført, at referencer ikke er markeret, og at

læseren derfor ofte når at læse en halv bogtitel uden at opdage, at det er netop en bogtitel.

De konkrete planer for Den arabiske Rejse blev udformet et par år efter Ludvig Holbergs død, og rejsen blev da også planlagt helt i rationalismens ånd. De deltagende forskere skulle ikke være følsomme rejsende på sporet af ånden i naturen; de skulle løse konkrete opgaver og bekræfte eller afkræfte usikre formodninger. Læsningen af Michael Harbsmeiers meget tænksomme og nærmest meta-historiske indledning efterlod mig med et glad smil. På trods af de mange gode intentioner om at anskue: Carsten Niebuhrs rejse i et videnskabshistorisk perspektiv (s. 13) er det igennem hele indledningen tydeligt, at den lærde forfatter er faldet lige så pladask for personen Carsten Niebuhr, som jeg selv gjorde allerede som lille skoledreng. Heldigvis! På sin vis undrer det mig, at det allerede omtalte portræt af Niebuhr (Tab. LXXI, s. 447) i al sin underfundighed slet ikke er blevet inddrager i indledningskapitlet. Harbsmeier skriver meget overbevisende: "Niebuhrs metode er en endeløs leg med kun midlertidige og provisoriske relationer og identiteter, der uafledeligt må bringes i spil for at rejsen og den rejsende ikke skal standses og gå i stå." (s. 20). Men hvorfor skulle det moderne menneske stoppe sin endeløse leg ved hjemkomsten?

På billedet står den centrale person i sin fornemme dragt og tilsvarende fremtoning i forgrunden i et klippelandskab. To halvnøgne vildmænd slås i baggrunden med deres store knive, mens Niebuhr med ryggen til skødesløst leger med rosenkransen om grebet på sin tilsvarende drabelige kniv. De to vilde bliver rent billedmæssigt trængt i baggrunden af Niebuhrs spyd, der diagonalt i billedet henviser dem til baggrunden. Det moderne menneske deltager ikke i vildmænds gadeslagsmål, ganske som den moderne rejsende ikke lader sig inddrage i sine rejsekammeraters evindelige stridigheder.

Harbsmeiers indledning giver en udmærket baggrund for forberedelserne og for selve rejsen, men er først og fremmest et forord til den foreliggende udgivelse. For en mere udførlig fremstilling af såvel rejsen som dens videnskabshistoriske perspektiver kan henvises til Stig T. Rasmussen: *Den arabiske Rejse 1761-1767. En dansk ekspedition set i videnskabshistorisk perspektiv*. Kbh. 1999.

Mens deltagelsen i en sådan ekspedition i dag ville være en fjer i hatten for enhver ung forsker, måtte de lærde deltagere den gang omhyggeligt overtales eller ligefrem bestikkes; hvis man da overhovedet vendte hjem i live, var der ingen garantier for international anerkendelse, og Universitetets særprægede avancementsordninger var ingen garanti for en fremtidig stilling. De sørgede derfor på forhånd for at sikre sig en passende udnævnelse med henblik på hjemkomsten – bortset fra Niebuhr selv, der afviste alle udnævnelser, det være sig akademiske som militære, uden at det i dag er muligt helt at gennemskue hans motiver.

Forsskaal, som Carl von Linné regnede imellem sine apostle, ser i øvrigt ud til at have været den eneste af ekspeditionens deltagere, som Niebuhr knyttede sig nærmere til, og det kan godt nok forekomme sært. Den unge finsk-svenske doktor var kendt som en "strid banan". Hans afhandling om den nye tids franske tanker om frihed var blevet sat på kongelig majestæts index og forbudt fra samtlige Sveriges prædikestole, og da Linné ville navngive en ny plante efter sin fortjenstfulde, men stridbare apostel, valgte han en nælde! Som vi alle ved, er det nælders essens at brænde. Imellem de planter, Forsskaal nåede at sende hjem fra Egypten, var netop et yderst krasbørstigt eksemplar af slagsen, som Linné navngav som Forsskaolea tenacissima. Men ved siden af sin stridbarhed synes Forsskaal også at have haft sans for humor og for det legende, og det har sammen med hans ubestridelige myreflid utvivlsomt passet Niebuhr godt.

I den udførlige instruks var deltagerne blevet pålagt hver for sig at skrive udførlig dagbog, og de forsøgte da også at leve op til kravet, så langt omstændighederne – og ikke mindst helbredet – gjorde det muligt. Som den eneste nåede Niebuhr at færdiggøre sin dagbog, og den foreligger da også i dag som ganske gennemredigeret. Han forsøgte i mere begrænset omfang ligeledes at redigere i Forsskaals optegnelser, men måtte stort set opgive over for de rent naturhistoriske afsnit.

En stor del af dagbogens indhold er rent lokalgeografiske oplysninger, beliggenheder og afstande, og den slags er ikke i dag den mest spændende læsning. Det er de mange beskrivende og kommenterende afsnit, der holder en nutidig læser fast, og det er først og fremmest

forfatterens overraskende "moderne" verdensbillede og indstilling, der gør rejsedagbogen så fascinerende. Netop dette aspekt får Harbsmeier gjort fremragende rede for. Det har da også været værd at bemærke, at denne nyoversættelse af en 1700-tals rejsebeskrivelse så hurtigt har kunnet indgå som en dannelseshistorisk modvægt i dansk xenofobi.

Et par år efter hjemkomsten valgte Niebuhr at slå sig ned i en vellønnet, praktisk-administrativ stilling i Slesvig. Det har bidraget til hans noget besynderlige eftermæle, at han så ganske frivilligt søgte væk fra Kongens København. Vi har altid været tilbøjelige til at ane et glimt af personlig tragedie, når en berømt slog sig ned udenfor Verdens centrum, men det lader sig langt fra altid dokumentere; hverken i en Niels Steensens eller en P.W. Lunds liv og da heller ikke i Niebuhrs er der belæg for nogen tragedie. Han levede et langt og lykkeligt familieliv uden økonomiske bekymringer, han undgik at publicere sine værker på det for den lærde verden ulæselige danske sprog, han korresponderede flittigt med en række af tidens mest anerkendte videnskabelige centre, og han opbyggede sit eget eftermæle. I sine afsluttede bemærkninger (p. 467) om den første del af Den arabiske Rejse's tragiske forløb, slutter han – efter at have anført forkølelsen – der dengang var noget ganske andet end nutidige lange næser – som en vigtig forklaring – med at skrive: Men sæt også, at man dør på en sådan rejse, så er det altid rosværdigt at have mistet sit liv i videnskabens tjeneste. Den form for ros undgik han lykkeligt, og vi fik en mulighed for at læse en levendes dagbog.

Michael Sterll

Partipolitik under besættelsen

Af *Palle Roslyng-Jensen, dr. phil, lektor ved Institut for Historie, Københavns Universitet.*

Joachim Lund (red.): Partier under pres – demokratiet under besættelsen, Gyldendal 2003. 376 sider. 298 kr.

Historieskrivningens stærkere vægtning af samarbejdspolitikken problemstillinger frem for modstanden eksemplificeres med bogen om de politiske partier under besættelsen. Dens mål er at undersøge det danske demokratis stilling og virkemåde under besættelsen. Det sker primært ved en gennemgang af hvert enkelt af de større partier, både partierne bag samarbejdspolitikken – og de systemkritiske partier på højre- og venstrefløj. De allermindste partier er ikke medtaget, så udvalget af partier repræsenterer også en vurdering af hvem, der havde indflydelse og betydning, og hvem der ikke havde det.

De 5 partier bag samarbejdspolitikken, forstået som de partier der var repræsenteret i Rigsdagens nimbandsudvalg (senere 13-mandsudvalg) tages først. På højrefløjen desuden Dansk Samling, DNSAP og Bondepartiet og på venstrefløjen DKP. Lidt uden for denne ramme falder en artikel om partierne bag det danske og tyske mindretal i henholdsvis Sydslesvig og Nordslesvig. Bogen indledes med en generel oversigt over "arven fra 1930'erne", og der sluttes med besættelsestidens politiske virkningshistorie, dvs. hvordan det politiske liv under besættelsen og især samarbejdspolitikken påvirkede efterkrigstidens politik og samfundssyn.

Forfatterne er gennemgående de oplagte specialister på området med hovedvægt på den yngre generation af besættelseshistorikere, og der er udmålt cirka 30 sider til hver uanset partiets størrelse og betydning. Det kan virke paradoksalt, at helt centrale politiske partier som Socialdemokratiet, Konservative Folkeparti og DKP får samme behandling som f.eks. Retsforbundet eller Bondepartiet, der næppe kan siges at have spillet nogen afgørende rolle for det danske demokratis vilkår under besættelsen.

Gennemgående bygger skildringen af de enkelte partier på speciallitteraturen supple-

ret med helt oplagte og let tilgængelige kilder, men enkelte af artiklerne har karakter af forskning, hvor ny viden fremlægges. Det gælder f.eks. Henrik Lundbaks artikel om Retsforbundet. I hovedparten af artiklerne er der lagt vægt på formidling og analyse, og de enkelte artikler er umiddelbart anvendelige til undervisning, opgaveskrivning eller til pluklæsning for de historisk interesserede. Pluklæsning, fordi det ikke kan undgås, at en bog, der er skåret til på denne måde, indeholder gentagelser og stedvis kan være præget af en vis monoton. I de første 5 artikler om partierne bag samarbejdspolitikken tager vi næsten hver gang turen fra regeringsudvidelsen efter den 9. april, majkriseforliget, regeringsomdannelsen den 8. juli 1940, den såkaldte skjulte ministerkrise i december 1940 osv.

I flere af artiklerne er der markante tolkninger af det pågældende parti at hente. Det gælder Niels Wium Olesens artikel om Socialdemokratiet, hvor analysen af Socialdemokratiets stilling under besættelsen opsummeres med, at partiet "stod fast på sit demokratiske grundlag" og "at partiet i presede situationer også sagde nej og undgik yderligere glidning ned ad samarbejdspolitikken skråplan." Standpunktet formuleres i eksplicit modsætning til Hans Kirchhoffs tolkning af den socialdemokratiske besættelsehistorie, at partiet tog skade på sin sjæl i kraft af de indrømmelser, partiet foretog under besættelsen og især i kraft af, at partiet ikke vedkendte sig sin politik efter besættelsen. De to forskellige tolkninger hviler ikke på nogen uenighed om kilder eller tolkning heraf, men på en forskellig tilgang til besættelsestidens store spørgsmål om hvordan balancen mellem tilpasning til og modstand mod besættelsesmagten skulle håndteres.

En anden af den politiske besættelseshistories klassiske diskussionsspørgsmål er DKP's holdning til det danske demokrati og til parlamentarismen. Svend Rybner går her langt, når han erklærer at DKP gik loyalt og ærligt ind i det tværpolitiske samarbejde i Frihedsrådet og Frit Danmark, og han skri-

ver en anelse tvetydigt, at DKP fremstod "som det borgerlige danske demokratis førende forkæmper." Der betones, at DKP ikke handlede under dække, men på de foreliggende vilkår satsede helhjertet på at vinde indflydelse ad parlamentarisk vej. Reelt kommer tolkningen til at stå i modsætning til Michael Kjeldsens markante standpunkt om, at DKP påtog sig lånte demokratiske standpunkter og efter bedste evne skjulte sine reelle standpunkter bag taktiske nationale og demokratiske markeringer (Michael Kjeldsen: "Folkets vilje – landets lov?" Om DKP's overgangsprogram og demokratiet. Henrik Dethlefsen & Henrik Lundbak (red.): *Fra mellemkrigstid til efterkrigstid*, MTF 1998). Svend Rybner betoner i modsætning hertil, at DKP-ledelsen ikke optrådte konspiratorisk under den fælles kamp, men hans analyse er for kort til at overbevise og argumenterne rubriceres vilkårligt i, hvilken virkning partiets indsats havde (funktionalitet) og hvilken målsætning eller taktik man anlagde (intentionalitet). Den konsekvente sammenligning med udviklingen på republikansk side under den spanske borgerkrig forekommer heller ikke at have tilstrækkelig forklaringskraft til at afvise Michael Kjeldsens vel-dokumenterede analyse.

John T. Lauridsen tager i sit bidrag om DNSAP fat i en klassisk generel problemstilling: Bliver fremstillingen bedst, når forfatteren har en grundlæggende forståelse for det skildrede objekts værdigrundlag eller tværtimod? I dette tilfælde hvorfor DKP normalt skildres af forfattere, der ser med sympati på partiets virksomhed, mens DNSAP konstant er skildret kritisk og med afstandtagen. I stedet efterlyser han en mere "historisk dagsorden", og hermed mener han utvivlsomt, at partiets virke skal ses ud fra datidens forudsætninger, og ikke ud fra efterkrigstidens automatiske rubricering af dets virksomhed, som et ubetinget virke for tyske interesser. Denne "dagsorden" lever John T. Lauridsen også selv op til i sin gennemgang af DNSAP.

Generelt set svinger bidragene mellem en forstående forklaring, der ikke har karakter af defensorater, og hvor der bygges forsvarligt på eksisterende undersøgelser, og på kritiske opgør, der lever op til den samme standard. Joachim Lunds egen skildring af

partiet Venstre bygger således ikke på en forståelse for, hvordan Venstre fastholdt et liberalt grundlag i en tid, hvor vilkårene for en liberalistisk politik var vanskelige. Derimod går han ud fra en "folkhems"-opfattelse, som også var udbredt i samtiden, om at besættelsestiden krævede en særlig social og demokratisk samling. Venstres bastante varetagelse af især landbrugets interesser brød ud fra denne opfattelse det sammenhold, som var de øvrige samarbejdende partiers målsætning i en vis udstrækning.

I det afsluttende essay ser Niels Arne Sørensen besættelsens virkningshistorie på 3 felter: I opgøret med neutralitetspolitikken (hvor der dog var klare grænser for besættelseserfaringernes virkninger), at det parlamentariske demokrati vinder fuldbyrdet anerkendelse og hævde også på den politiske højrefløj, og i myten om det nationale sammenhold og i etableringen af en patriotisk diskurs, der dog heller ikke er uden modmyter og modforestillinger. Der skrives veloplagt og perspektivrigt, men gennemgående temmelig langt væk fra værkets solide gennemgange af partiernes vilkår og arbejde under besættelsen.

Der er dog alt i alt ingen tvivl om, at Joachim Lund har redigeret en bog, der repræsenterer et fint stykke historieformidling og en grundig opsamling af nyere historieforskning, og hvor bidragene samlet giver god indsigt i aspekter af besættelsestidens politiske vilkår.

Palle Roslyng-Jensen

Europahistorie

Af Jes Fabricius Møller, projektforsker, ekstern lektor, ph.d., Grundtvigakademiet og Institut for Historie, Københavns Universitet.

Lennart Berntson, Gudmundur Hálfðanarson & Henrik Jensen: *Europa 1800-2000, bd. 4 af 4, Roskilde Universitetsforlag 2003. 463 s., 349 kr.*

Det er ikke mange år siden, man ville have kunnet udgive dette værk under titlen "Verdenshistorien 1800-2000" uden at blues. Den går ikke længere. Den europæiske historie kan ikke længere forveksles med verdens historie. Ikke mindst Indiens og Kinas formidable vækst og udvikling de seneste årtier har rykket disse lande ind i centrum af den almindelige og derfor også historikernes opmærksomhed. Enhver fremtidig verdenshistorie må som minimum tage stilling til disse riger og landes tidligere og kommende storhed.

For straks at vende tilbage til *the matter at hand* må man stille spørgsmålet: Hvad er da Europa? Det var hvad Ranke i 1824 stillede sig selv til indledning i sit gennembrudsværk om de romanske og germanske folkeslags historie omkring 1500. Europa som problem er ikke stort ældre end det. Før den tid var 'kristenheden' det samlende begreb. Ranke kunne ikke give noget entydigt svar. I den klassiske historiskrivning – som Rankes egen – blev svaret i praksis det Europa, der samledes og udvikledes gennem den augsburgske og den vestfalske fredsslutning og ved Wienerkongressen; "den europæiske koncert": de vest- og central-europæiske stormagter.

Efter Napoleonskrigene som en lang optakt, udgør netop Wienerkongressen den første samlende scene i denne bog. Tonen er slået an og temaerne kan spilles igennem. Det er nu ikke *tutti*, der synger ved denne koncert, for Det osmanniske Rige mangler som det gør igennem hele bindet. Kun som grækernes undertrykkere og som sørgeligt allierede med taberne i Første Verdenskrig må de være med. Igen fra nutidens perspektiv, set i lyset af tyrkernes kommende storhed ville det have været interessant at se historien om osmannerne som en aktiv spiller på den europæiske skueplads. Og nu går det vist ikke at strække teatermetaforen længere, selvom det er fristende. Tidens store historiefilosoffer yndede at bruge den, og den har overlevet i det

stående udtryk krigsskueplads eller *war theatre*.

Dette fjerde bind af RUC's Europahistorie ligger tæt på den rankeske tradition. Krigen fylder mange af dets sider. Det er i lange passager klassisk historiefortælling om stormagternes indbyrdes spil, kongernes og kejsernes historie, og der er sågar lånt stiltræk fra Grimberg, der som bekendt yndede at lægge aktørerne slagfærdige og rammende replikker i munden. Men det er også en moderne kulturhistorie. Krigene er andet end blot spil om magt eller eksempler på blodigt vanvid. Verdenskrigene betragtes ikke som afbrydelser i den historiske proces frem mod det moderne samfund, men som medvirkende årsager i en proces, der betød det liberale, vestlige, demokratiske velfærdsstats hegemoni som politisk og samfundsmæssigt princip. Processen foregik i to tempi. Første Verdenskrigs millionmobilisering omkalfatrede Europas traditionelle hierarkiske strukturer til et massesamfund. Mellemkrigstiden prøvede de politiske modeller af, som massesamfundet tilbød: nazisme, fascisme, kommunisme og forskellige demokratiske modeller. Sidstnævnte led den ene bemærkelsesværdige fiasko efter den anden i Central-, Øst- og Sydeuropa. Samtidig brød det internationale frihandelssystem sammen.

Anden Verdenskrig blev en krig mellem ideologier og dens udfald en sejr for *a new way of life*: "Krigen afstedkom en social udjævning og integration uden sidestykke og satte punktum for det tidligere industrisamfundets klassekonflikter. Den inddrog kvinderne i produktionen og samfundsliv og lagde grunden til efterkrigstidens frigørelse. Den nedbrød, hvad der endnu var tilbage af den gamle, borgerlige orden traditionelle værdier og institutioner. Den medførte nye opfindelser og nye teknologier, som masseproduktionen efter krige gjorde til hvermandseje." (s. 318) Hypotesen er ikke ny, men den er gennemført med en elegant konsekvens. Den giver også lejlighed til at vurdere situationen i dag i sit rette historiske perspektiv. Alle betydelige internationale organisationer, NATO, GATT, IMF, Verdensbanken, FN, det europæiske økonomiske og politiske samarbejde og USA som supermagt for den sags skyld blev til i 1940'erne som direkte resultat af krigen, og de er stadig de

væsentligste faktorer i dannelsen af verdensordenen. I den forstand lever vi stadig i efterkrigs-tiden.

Der er gjort meget ud af at diskutere mulige forklaringer på de store klassiske spørgsmål: krigsudbrud, nazisternes magtovertagelse, Stalins terror, den kolde krig osv. Der er ingen tvivl om, hvor forfatterne står, og samtidig lader de læseren tænke med. De slipper helskindet igennem de meget vanskelige diskussioner af holocaust vs. kommunismens forbrydelser. Der skal nok være nogle læsere uden abstraktionsevne, der identificerer bogens beskrivelse af begejstringen for Sovjetunionen i mellemkrigstiden med forfatternes egne holdninger, men dem om det. Bindet må være meget velegnet som lærebog. Jeg skønner for gymnasieskolen og derover. Denne anmelder, der måtte forventes at kende det meste af stoffet i forvejen, har også lært ikke så lidt nyt.

Set i lyset af, at der har været tre forfattere – fra tre forskellige lande – om det, er der økonomiseret meget fint med pladsen, og bindet har et homogent præg. Selv de gentagelser, der nødvendigvis opstår i et kollektivværk, virker sjældent malplacerede. Temaer, der ikke har fundet plads i brødteksten, er blevet henvist til relativt lange tekstbokse á 1-2 sider, som næsten alle er meget velanbragte og informative. Illustrationerne er gode og næsten for få. (Billedet s. 397 af en fældet Lenin-statue må i øvrigt være fra Polen og ikke Rusland, som teksten antyder.)

Henrik Jensens afsnit om Første Verdenskrig er befriet for meget af den spenglerske historiefilosofi, der præger hans bog om emnet, Offerets Århundrede. Sprogligt grænser han til det manerede. Nogle billedannelser er nærmest brillan-

te: "dette smalle kontinuum af dødbringende konfrontation, som så ildevarslen kaldtes ingenmandsland" (s. 177) Andre er knap så heldige. Jeg spekulerede længe over, hvad der mon dybest set menes med sætningen: "Mens den store tyske kat lå underdrejet på grund af krigsresultatet, normopløsningen og autoritetstabet, kunne musen – kunstneren, jøden, kvinden, den homoseksuelle – spille på bordet." (s. 231) En underdrejet kat ser man ikke hver dag på verdenshavene. Jensen (f. 1947) slipper også nogenlunde helskindet fra at skrive distanceret om 1960erne som epoke ud fra en mere personlig vinkel. Det handler *meget* om den nye ungdomskultur, selvom den faktisk gik hen over hovedet på store dele af sin samtid.

Direkte sprogføjl er der ikke mange af. Den nyklassiske pluralisfejl "toge" i stedet for tog er der dog blevet plads til på s. 74. Trykfejlene er relativt få. Man må konstatere, at det står sløjt til med tyskkundskaberne. Freuds ubehag i *Das Unbehagen in der Kultur* er blevet til *Der Unbehagen* (s. 282) og Herders værk hedder *Ideen zur Philosophie der Geschichte der Menschheit* (s. 108) og ikke *die*. Det er så let at checke den slags, at det er uforståeligt, at man ikke lige har gjort sig den sidste umage. Jeg er kun faldet over en eneste faktisk fejl, datoen for Berlinmurens fald (s. 396). Det var den 9. november – årsdagen for Krystalnatten – og ikke den 12. november 1989. Nå, et par skæverter tager man gerne med i købet, når helhedsbilledet er så positivt. Der er tale om et velgennearbejdet værk, tilrettelagt med pædagogisk tæft og sans for de væsentlige diskussioner. At det yderligere også påtager sig at sige noget meningsfuldt om Europa i dag, er kun endnu et plus.

Jes Fabricius Møller

Lidelige og ryggesløse mennesker

Af Benjamin Asmussen, stud. mag., Københavns Universitet.

Karsten Skjold Petersen: *Geworbne krigskarle. Hvervede soldater i Danmark 1774-1803, Museum Tusulanums Forlag 2002, 399 s., 325 kr.*

”**E**ventyrere, Udskud og rene Forbrydertyper”. Dette og anmeldelsens overskrift er nogle af eftertidens beskrivelser af de hvervede soldater i den dan-

ske hær i slutningen af 1700-tallet. Hæren bestod på det tidspunkt dels af værnepligtige bønder og dels af hvervede, ofte udenlandske, soldater. Der har tidligere været skrevet meget om de værnepligtige, især i forbindelse med den nationale historieskrivning, mens de hvervede soldater, der i høj grad var udlændinge, er blevet forbigået. I de tilfælde, hvor de er blevet beskrevet

vet, er karakteristikken af dem hovedsagligt ensidigt fordømmende; de drak for meget, opførte sig dårligt og manglede i det hele taget den moral, som det omgivende samfund besad. Karsten Skjold Petersen har skrevet en bog om disse soldater. Den er en revideret udgave af hans ph.d. afhandling fra 2000. Formålet med bogen er at nuancere det meget entydige billede af de hvervede, eller som de tidligere kaldtes, geworbne soldater.

I bogen gennemgås, hvordan hæren var organiseret 1774-1803. En periode hvor den gennemgik store forandringer. I begyndelsen af perioden brugte hæren tysk som kommandosprog, hvilket var praktisk, da den i høj grad bestod af hvervede tyske soldater. Senere i perioden blev det ændret til dansk som led i generel fordanskning, og samtidig blev antallet af hvervede soldater skåret ned til fordel for flere værnepligtige bønder.

Der næst gennemgås processen ved hvervning og soldaternes tjenesteforhold. Hvervningen kunne bl.a. foregå ved at et eller flere regimenter sendte en hverver af sted til et af de store soldatermarkeder, f. eks, Frankfurt am Main. Her blev folk med gode ord og betaling overbevist om fordelene ved at gå i dansk tjeneste frem for en af de mange andre hære, som også havde hvervekontorer samme sted. Soldaterne blev som regel hvervet for seks eller otte år af gangen. Undervejs i forløbet var der dog mulighed for at opnå permission, dvs. orlov til at arbejde andetsteds. Tjenesten var som regel noget helt andet, end de gode historier hververen havde fortalt den nye rekrut. Forholdene var meget barske, hvilket bl.a. kan ses på de mange deserteringer. Især om vinteren var der flere, der forsøgte at komme over Øresund til Sverige i håb af få bedre forhold i svensk tjeneste. Desertion blev ligesom alle andre foreteelser i garnisonen straffet meget hårdt. Især at løbe spidsrod var en meget brugt straf i perioden og gik ud på, at den skyldige skulle gå langsomt ned igennem to rækker af soldater, i alt 200 mand udstyret med hasselkæppe. Disse skulle så, hver gang den skyldige passerede, slå ham hårdt med kæppen. Antallet af passager gennem rækken kunne varieres afhængig af forbrydelsens størrelse, men som regel var der otte eller tolv passager. Mange andre grusomme straffe som f.eks. pæleståen, krumslutning, brændemærkning, radbrækning og afskæring af ører vidner om den meget strenge disciplin i regimenterne.

I bogens to sidste kapitler, om sociale forhold og garnisonens forhold til den omkringliggende by, udvides perspektivet fra det mere klassiske militærhistoriske til også at omfatte levevilkår, forhold efter soldatens kontrakt var ophørt og forholdet til borgerne i byen. I den beskrevne periode var det ikke almindeligt med kaserner, og soldaterne var ofte indkvarteret privat. Det kunne give anledning til konflikter, for husværterne forsøgte ofte at presse den størst mulige indtægt ud af de udlejede rum, der gerne var af ringe kvalitet. Dette kunne være en kold affære, som en soldat skrev om sit uisolerede loftsrum i 1783: *"Da vinteren kom, maatte vi ofte om Morgenen ryste Sneen af Sengetæppet, og vort Kindsæg var ikke sjældent bedækket med Rim"*.

Karsten Skjold Petersen leverer også i bogen en interessant analyse af levevilkårene for soldaterne, der var underbetalt i forhold til tilsvarende civile arbejdere. For at sikre sig, at soldaterne ikke spillede og drak deres løn op, fik de udbetalt den hver femte dag. Uniformen var også en del af lønnen, men blev udleveret så sjældent, at det ikke var ualmindeligt at se soldater i luvslidte lappede uniformer.

Til bogen hører en række bilag af militærhistorisk interesse, herunder et overblik over hærens regimenter, deres senere skæbne, hvor de var garnisoneret, deres uniformer og anden udrustning. Endvidere er der planer over et infanteriregiment, deres opbygning og økonomi. Til slut findes en omfattende oversigt over kilder og en bibliografi.

Som projekt lykkes *Geworbne Krigskarle* udmærket. I forhold til de fordomme, der har været om de hvervede soldater, får man virkelig et andet syn på dem her. Man ender endda med at få helt ondt af dem og forståelse for deres opførsel på grund af de ekstremt dårlige levevilkår og den hårde disciplin, de var udsat for. De hårde ord, der i samtiden sattes på de hvervede soldater, ses i et helt nyt lys efter endt læsning af Karsten Skjold Petersens spændende værk.

Man kunne indvende, at bogens periode er noget begrænset, fra 1774-1803. Det kunne også have været interessant at se på fordomme og realiteter om de hvervede soldater længere tilbage i tiden. Forfatteren begrundet sit valg med, at perioden forud var meget rodet, hvilket efter min mening kun gør det mere

relevant at undersøge det. Bogen er velskrevet og interessant og kræver ikke store militærhistoriske forudsætninger, da begreber introdu-

ceres godt undervejs og suppleres af en ordliste bagerst i bogen.

Benjamin Asmussen

Et dansk fyrstespejl

af Morten Fink-Jensen, ph.d., stipendiat, Københavns Universitet.

Johan Damgaard: *Alithia. Et dansk fyrstespejl til Christian IV. Manuskript i Det Kongelige Biblioteks Håndskriftsamling, Thott 874 4°, fra 1597. Udgivet med indledning og noter af Sebastian Olden-Jørgensen, Museum Tusulanums Forlag 2003, 109 s., 148 kr.*

I forbindelse med Christian 4.s kroning i 1596 blev der på tryk og i taler fremsat en række overvejelser angående en god konges dyder og pligter – naturligvis i den mening at den unge konge skulle lægge sig ordene på sinde og regere landet i overensstemmelse hermed. De mest kendte eksempler er nok biskop Peder Winstrups kroningstale og Arild Huitfeldts fortællinger til de historiske værker om Christian 3. og Christian 2. Andre og mere ukendte eksempler på sådanne fyrstespejle findes imidlertid også, herunder Johan Damgaards *Alithia* fra 1597.

Damgaards skrift har aldrig før været trykt. Det kendes gennem et håndskrift i Det Kongelige Bibliotek, samt to samtidige afskrifter heraf. Alle er med Damgaards hånd, og det ene, der ligger til grund for udgivelsen, er et dedikationseksemplar til Christian 4. Om Damgaard selv vides absolut intet bortset fra en notits i en af afskrifterne hvori han kalder sig vendelbo, samt oplyser at dedikationseksemplaret blev overrakt kongen på Frederiksborg og at kongen i de følgende uger læste bogen igennem og drøftede den med Damgaard. De to andre kopier (flere har muligvis eksisteret) har sikkert været tænkt som foræringseksemplarer til andre højtstående personer, i hvert fald har det ene været i rigsråd Anders Billes eje.

Man kan spørge hvorfor Damgaards skrift nu bliver udgivet over 400 år efter dets affattelse. Det er hverken i form eller indhold enestående, tværtimod låner det helt tydeligt fra andre forfattere både hvad angår komposition og ordvalg.

Blandt de tydelige forlæg er Paulus Helies danske udgave af Erasmus' *Institutio principis christiani* (1516) og især et andet utrykt fyrstespejl fra 1590 af Jens Skafbo (han er lige så ukendt som Damgaard). Rent sprogligt er Damgaard heller ikke bemærkelsesværdigt elegant, dristig eller fyndig. Faktisk er det denne mangel på originalitet, der er motivationen. Som udgiveren siger: man kan opfatte Damgaards fyrstespejl som repræsentativt for den politiske kultur i Danmark omkring år 1600. Med andre ord udtrykkes der hos Damgaard en normativ opfattelse af kongens rolle som hovedet for det legeme, riget udgør, som det hedder med en af de mange metaforer i værket. Som sådan er Damgaards lille skrift faktisk såre instruktivt og for historikeren, og den historiestuderende, er *Alithia* en god kilde til periodens tænkemåde. Det gælder både for forfatterens opfattelse af det rette forhold mellem staten og dens leder, men nok især for hvordan kongen har opfattet sin egen rolle. Damgaards skrift er jo panegyrisk, underdanigst tilegnet majestæten, og selv om der ikke er grund til at betvivle Damgaards motiver – han ville uden tvivl det bedste for Gud, konge og fædreland – så har han næppe undladt at spekulere over om ikke hans litterære bedrift kunne kaste en kontant belønning, eller måske et sognekald, af sig, og derfor søgt at slå en tone an der måtte vække behag hos kongen.

I betragtning af hvad man ellers kan møde hos periodens skribenter, er der derfor heller ikke meget svovlprædikant over Damgaard. Dog hører vi om de obligate orme og maddiker som gør legemet til jord og aske og som tilintetgør selv en konges pragt, og har han været en tyran hjælper kongeværdigheden ham intet stillet over for Satan som vil "bruge hannem i helffvede thill sin spillefogell, att pine och plage ewindelige." Pointen er selvfølgelig at Christian 4. *ikke* vil lide den skæbne (bortset altså fra det med ormene og maddikerne, som der ikke er noget at gøre ved), for

det er jo hele fyrstespejlets genrebestemte eksistensberettigelse: at man ved at foreholde regenten de gode og de dårlige eksempler, og konsekvenserne heraf, vil lede ham på rette vej og gøre ham til tyrannens modsætning: den gode fyrste, Guds redskab på jorden.

Rammen er altså klart teokratisk. Christian 4. er Guds redskab, men uden at der deri ligger nogen form for automatik i kongens og hans undersåtters frelse. Tværtimod skal den vindes ved at kongen vælger den rette side i kampen mellem Gud og Djævelen (til sidstnævntes tropper henregner Damgaard ved flere lejligheder katolikkerne). Det er til forståelsen af Christian 4.s selvopfattelse som et instrument i denne kamp mellem lyset og mørket at skriftet kan læses med særligt udbytte. For der er ingen tvivl om at det er den rette kristendoms sejr i riget, der er nøglen til landets lyksalighed og pejlemærket for om kongen er sand kristen fyrste. Det er også derfor at den fulde titel på værket er *Alithia: Sandhed. Gud er Sandhed, oc hvad som er schreffven i denne bog, er formedelst Gudtz naade*. Kongen skal derfor være mild og retfærdig (uden at være blødsøden),

men frem for alt skal han værne om den rette lutherske tro. Det gælder om at stå fast på den rene lære, og ikke lade tvivlen, *dubitatio*, få fodfæste. Eller med rimsmeden Damgaards ord:

DUBITATIO Tviflactige gieck/
Gantz' mange mon du forføre,
All' de som kommer i din seck/
Thil Ganter [tåber] mon du dem gjøre.
Lycksaligt dett folck maa være,
Som haffver Gudtz reene lære.

Det skyldes næppe Damgaards indsats alene, han var kun én i det store kor som uafledigt skreg på enhed og renhed i læren, men det blev ikke desto mindre en ledetråd for Christian 4. regeringstid.

Til sidst skal det fremhæves at Sebastian Olden-Jørgensens udgivelse er omhyggelig, ledsagenoterne er koncise og indledningen oplyser udmærket om såvel fyrstespejls-genren i Danmark samt om det udgivne håndskrifts herkomst.

Morten Fink-Jensen

Man sad ikke just i ”bunde law“

Af Allan Borup, cand. mag.

Hans Schulz Hansen og Henrik Skov Kristensen (red.): Sønderjylland under krig og besættelse 1940-1945. Skrifter udgivet af Historisk Samfund for Sønderjylland Nr. 91. Aabenraa 2003. 204 sider. Illustreret. 198 kr.

Besættelsestiden i Sønderjylland var på nogle områder en dramatisk version af perioden i det øvrige land. De voldsomste af de kamphandlinger, der trods den proklamerede "fredsbesættelse" fandt sted den 9. april, udspillede sig i Sønderjylland, spændingerne i befolkningen var mere udprægede her end andre steder i landet, og retsopgøret efter besættelsen havde et tilsvarende større omfang. Men den sønderjyske besættelsestidshistorie er mere end en radikaliseret regional variant af den nationale ditto. Eksistensen af et betydeligt tysk mindretal og kravene fra denne gruppe om sammen med resten af sønderjyderne gennem en grænseflytning at blive ind-

lemmet i Tyskland og adskilt fra Danmark var væsentlige forhold, som specielt kendetegnede besættelsestiden i Sønderjylland. De særlige sønderjyske komplikationer, den ekstra dramatiske sønderjyske historie og Sønderjyllands mentalitetsmæssige betydning i Danmark, gør, at man ikke behøver at være sønderjyde for at glæde sig over dette nye velskrevne bidrag til den sønderjyske besættelsestidshistorie.

I bogen har museumsinspektør ved Frøslvejrens Museum, Henrik Skov Kristensen, og landsarkivar Hans Schulz Hansen samlet otte artikler af forskere fra regionale forskningsinstitutioner som Landsarkivet for Sønderjylland og Dansk Centralbibliotek for Sydslesvig i Flensborg. Gennemgående fremhæver artiklerne den store betydning, som spørgsmålet om en revision af grænsen fra 1920 spillede i Sønderjylland under besættelsen. "Genforeningen" lå jo ved besættelsens start kun 20 år

tilbage. Forinden havde det tyske herredømme fra 1864 til 1920 resulteret i omkring 6.000 dansksindedes død i tysk krigstjeneste under Første Verdenskrig. Med sådanne erfaringer til at forstærke de stærke nationale følelser er det næppe overraskende, at spørgsmålet om en flytning af grænsen var særdeles centralt for den sønderjyske (eller nordslesvigske) befolkning. Det har blot bidraget til at gøre de længe omstridte nationale spørgsmål ekstra nærværende, at tysksindede og dansksindede i kraft af mindretallene boede dør om dør.

Spændende er blandt andet Hans Schulz Hansens *Sindelagskamp og samarbejdspolitik*.

Eftertiden har i vidt omfang sat lighedstegn mellem nationalt sindelag og opslutning bag modstandskampen. Schulz Hansen bidrager til en nuancering af denne opfattelse med en beskrivelse af, hvordan hovedparten af sønderjyderne og deres ledere langt ind i krigen var imod modstandskampen – ikke af mangel på nationalitetsfølelse, men pga. frygt for, at samarbejdspolitikens sammenbrud ville medføre en ændring af den rest af Versailles-traktaten, som Sønderjyllands tilhørsforhold til Danmark udgjorde i en tysk optik. Samtidig med, at modstandskampen ikke nød høj anseelse, blev Danske Samfund den største nationale forening nogensinde i grænselandet, ligesom bestræbelserne på at sikre og vise danskhedens fortsatte dominans fik konkrete udtryk – blandt andet i form af opførelsen af 14 nye forsamlingshuse i regionen. Schulz Hansen beskriver således, hvordan sindelagskampen – der var ekstra stærk i Sønderjylland – manifesterede og styrkede en følelse af dansk-nationalt fællesskab, men samtidig bidrog til at "indadvende kredsen om danskheden" (s. 43) og lede de nationale følelser ind i "kontrollerede baner" (s. 47). Dermed var sindelagskampen også befordrende for samarbejdspolitikken, som på sin side var en forudsætning for manifestationer som alsang og algang – fænomener, der var utænkelige i lande uden den særlige status af "fredsbesat".

Interessante er også de pudsiges interesse-sammenfald, der beskrives i bogen: Mens mindretallet havde en interesse i at overbevise Berlin om, at situationen i Sønderjylland var uholdbar og nødvendiggjorde en øjeblikkelig indlemmelse af området i Tyskland, havde såvel Hitler-Tyskland som de fleste dansksindede en interesse i at undgå, at den ophidsede

stemning udviklede sig. Bogens fotografier af opstemte medlemmer af mindretallet, der den 9. april byder de tyske tropper velkommen med Hitler-hilsen og hagekorsflag, formidler sammen med bitre dansksindedes bemærkninger som "Sent vil det glemmes!" et indtryk af de besværligheder, den såkaldte Volksdeutsche Mittelstelle i Berlin var pålagt i form af opgaven med at holde stram snor i det nationalt vakte mindretal. Netop Berlins bestræbelser på at holde det tyske mindretal i stramme tøjler og modvirke presset for en revision af Tysklands nordligste Versailles-grænse bidrager til forståelsen af, hvor vigtig opretholdelsen af samarbejdspolitikken var for Tyskland.

Frank Lubowitz beskriver, hvordan de 15-16% af den sønderjyske befolkning, der i kraft af deres danske statsborgerskab og tyske sindelag udgjorde det tyske mindretal, var organiseret i organisationer, der svarede til de vigtigste af Hitler-Tysklands. Ungdomsorganisationerne Hitlerjugend og Bund Deutscher Mädel havde lige så vel som Deutsche Arbeitsfront og sågar SA parallelorganisationer blandt hjemmetyskerne. Samtidig med, at det meste af mindretallet således var dybt involveret i NSDAP-N – den nordslesvigske afdeling af det tyske nazistparti – stemte en nationalt set uforholdsmæssig stor andel af sønderjyderne på det dansk-nazistiske DNSAP. Hele 5,7 % af den sønderjyske befolkning (mod 2,2 % på landsplan) var således i 1943 – hvor hjemmetyskerne ikke deltog i valget – med til at tegne billedet af en landsdel med to forskellige nazistiske partier.

Befrielsen behandles af Henrik Skov Kristensen, der formår at fastholde, hvor åbent, uforudsigeligt og tilfældigt krigsforløbet var i detaljen: Selv om krigens udfald kun kunne blive en overraskelse for ganske få desperat troende, var Det Tredje Riges nøjagtige vej i undergangen naturligvis ikke prædetermineret. Det er befordrende for såvel forståelsen som for spændingen, når bagklogskabens illusion om en på forhånd determineret udvikling skæres væk. 700 tunge amerikanske bombefly eskorteret af 615 langtrækkende jagerfly lettede om morgenen den 2. april 1945 fra engelske baser med seks tyske flyvepladser i Danmark som mål. Men aktionen blev afblæst, da sigtbarheden over Danmark viste sig at være for dårlig. Lettelsen over, at Sønderjylland ikke i

2. Verdenskrigs afsluttende fase blev forvandlet til kampplads, formidles udmærket gennem et lettelsens suk fra Sønderborgs borgmester: "Krigen standsede lige uden for vor dør". (s. 148)

I bogen lykkes det ofte at sætte den sønderjyske historie ind i en national og international sammenhæng. Det er derfor heller ikke overraskende, at redaktørerne fra bogens lokalhistoriske udgangspunkt formår at argumentere for en nuancering af tesen om besættelsestiden som en parentes i den nationale historie: Krigsudfaldet kom til at cementere Versaillesgrænsen, der indtil da havde været skrøbelig og et mentalitetsmæssigt og politisk omdrejningspunkt i landsdelen, men også – omend i mindre omfang – i landet som helhed.

Sammenfattende kan det siges, at forfatterne kommer godt rundt om Sønderjylland under besættelsen gennem otte kapitler, der kan læses som selvstændige artikler, og som alligevel undgår større overlap. Kapitlerne er med deres mange gode analyser især vellykkede dér, hvor det lykkes at forene de mange gode pointer med illustrationer på mikroplanet i form af velvalgte citater og konkrete

oplysninger. Som for eksempel at man i den første tid efter 9. april (i hvert fald nogle steder) ved større lejligheder som guldbryllup og lignende stadig mødtes med hjemmetyskerne, men at man ikke ligefrem sad i "bunde law". (s. 49-50) Her suppleres det nødvendige overordnede overblik med et konkret eksempel på, hvordan det har været at leve i en region med en sand overflod af nationale komplikationer.

For den sundt kritiske læser kan det naturligvis være irriterende, når en bog – som i dette tilfælde – er uden noter, og konkrete oplysninger derfor unddrager sig en hurtig efterprøvning. Til gengæld er bogen forsynet med et appendiks med gode litteraturhenvisninger til hvert kapitel. Da det – trods enkelte rigeligt opremsende passager – er lykkedes at ramme en ubesværet formidlende form krydret med gode fotografiske illustrationer, vil bogen være særdeles interessant og anvendelig både for den, der blot ønsker en overordnet indføring i Sønderjyllands historie under besættelsen, og for den, der vil arbejde videre med et eller flere af de behandlede emner.

Allan Borup

Et liv med illustreret videnskab

Af Margit Mogensen, ph.d., seniorforsker i Rigsarkivet.

Birgitte Holten, Michael Sterll og Jon Fjeldså: Den forsvundne maler. P.W. Lund og P.A. Brandt i Brasilien. Museum Tusulanum 2003. 239 s., 248 kr.

Før fotografiet blev almindeligt i løbet af anden halvdel af 1800-tallet, var ikke mindst naturvidenskaben afhængig af tegnekunsten, når nye felter skulle udforskes, publiceres og formidles. For naturforskere var det som for officerer en selvfølge, at man kunne tegne, men man havde dog så vidt muligt en professional illustrator med sig, så tid og kræfter kunne bruges på det videnskabelige arbejde. Den naturvidenskabelige illustration var meget vigtig som dokumentationen, og den blev med tidens mange ekspeditioner, udgravninger og indsamlinger af materiale til en særlig genre inden for billedkunsten, som adskillige professionelle kunstnere har levet af eller brugt som supplement, når indtægterne

ved den mere frie udfoldelse svigtede. Ofte blev illustrationerne ikke signerede, og deres ophavsmænd er gået i glemmebogen, med mindre det drejede sig om en i forvejen kendt kunstner.

Det var nordmanden Peter Andreas Brandt (1792-1862) så langt fra. Han var ved afrejsen til Brasilien midt i 1830'erne falleret købmand, bladudgiver og vist nok også tegnelærer, men ellers ikke kunststudovende. Hans arbejdsgiver i Brasilien, den danske naturforsker Peter Wilhelm Lund (1801-1880), blev berømt for sine udgravninger af fossile dyr i Brasiliens kalkhuler, hvorimod hans illustrator blev mere eller mindre glemt, selv om mange af hans tegninger blev anvendt ved udgivelsen af Lunds værk *Blik på Brasiliens Dyreverden*, der udkom i København 1838-46, bestøttet af Videnskabernes Selskab.

Med den foreliggende bog har to brasilienskyndige historikere og en zoolog, sat sig for at

trække "den forsvundne maler" frem i lyset. Hvad fik en sådan mand til at blive naturvidenskabelig illustratør i en anden verdensdel, spørger de. Som bogens titel angiver, handler det dog også om P.W. Lund og hans tid i Brasilien, en historie, der uden for fagkredse nok er mest kendt fra forfatteren Henrik Stangerups roman *Vejen til Lagoa Santa* (1982). Birgitte Holten og Michael Sterll, historikere med baggrund i henholdsvis international handelshistorie og naturhistoriens historie, har tidligere skrevet om Lunds arbejde, bl.a. i "1066", 1997, og det er da også i forbindelse med et større videnskabshistorisk projekt, at de er blevet optaget af manden i anden række, illustratoren, hvis bevarede arbejder findes i Det Kongelige Bibliotek, Botanisk Museums Centralbibliotek og Zoologisk Museum.

Bogen er på én gang en videnskabshistorisk antologi og en kildeudgave. For at tage det sidste først, så indeholder den en særdeles smukt gengivet facsimile udgave (s. 133-190) af Brandts såkaldte skitsebog - som betegnelsen til trods især indeholder færdige arbejder. Den er for en stor del i farver og menes at stamme fra 1835-36, hvor Brandt netop var kommet til Brasilien og begyndte at arbejde for Lund. Der er dels tale om opmålinger af de huler, Lund og hans hjælpere undersøgte for dyre- og menneskeknogler, dels farvestrålende prospekter fra bl.a. Lagoa Santa i provinsen Minas Gerais nord for Rio de Janeiro, hvor både Lund og Brandt endte med at blive til deres dages ende. I billedteksterne efter facsimiletrykket har udgiverne givet omhyggelige forklaringer til de enkelte motiver og i flere tilfælde suppleret med brudstykker fra Lunds dagbøger. Fra Brandt findes nemlig næsten intet skriftligt.

Resten af bogen er med rund hånd illustreret i farver med de originale forlæg til Lunds videnskabelige publikationer. Også her er der lange billedtekster, og man kan blive klog på sabelkatte, kæmpedovendyr m.v. blot ved "at læse billeder". For hele kildematerialet er der gode bilag bagi bogen. Her findes også en yderst nyttig oversigt over personer og steder, men desværre intet kort over de omtalte brasilianske lokaliteter. Man har åbenbart haft tillid til, at den videnskabshistorisk interesserede læser, som bogen primært henvender sig til, har sit Brasilienskort på nethinden eller ved hånden.

Antologien om "den forsvundne maler" og Lund udgør bogens første halvdel, hvor guldalderens økonomiske og videnskabelige miljøer og hjemme toner frem. Birgitte Holten begynder med et biografisk blik på P.A. Brandt, som hun kalder "en skæbne fra tiden". Han kan slås op i Norsk Biografisk Leksikon - som ikke nævnes - men hos hende træder den vidtløftige og sammensatte person nu også bedre frem end i den korte leksikonartikel, hvor han i øvrigt noget misvisende kaldes litterat og zoolog. Faderen var indvandret til Norge fra Hamburg og ernærede bl.a. sig og sin store familie som købmand i Bergen og senere Trondhjem. Unge Brandt fulgte i starten i faderens spor, men skønt gift og far til fire børn stak han i 1834 pludselig af til Brasilien, formentlig på flugt fra gæld i forbindelse med udgivelse af et tidligt illustreret blad i Norge. Muligvis ville han opsøge en svoger i Chile, men nåede altså kun til Brasilien, hvor han traf Lund. Det skete vist nok ved en tilfældighed gennem slægtninge til en dansk godsejer og forretningsmand, som havde introduceret Lund til hulerne i området Curvelo. Lund var da for anden gang draget til Brasilien, og for en bevilling fra Videnskabernes Selskab var han i gang med det huleprojekt, som Brandt nu tilbød sin assistance med og således kom til at illustrere. Siden hjalp han også Lund med renskrift af hans afhandlinger, indbinding af dem, og alt i alt blev de to mænd afhængige af hinandens formåen. Brandt lånte også penge af Lund, og drømte om at drage hjem, men det blev aldrig til noget. Han har efterladt indtrykket af en fantast og en lidt tragisk figur, som dog alligevel fik udrettet noget værdifuldt, da han ved arbejdet for Lund og fik udviklet sit store talent for at tegne planter og dyr.

Michael Sterll går i sin artikel i detaljer med Brandt som videnskabelig illustratør og placerer Lunds livsværk i forhold til datidens øvrige naturforskere. Fossilerne i Brasilien og dermed den forsvundne mega-fauna var allerede delvis kendt af førende palæontologer, da Lund kom dertil første gang i 1825, og Charles Darwins jordomrejse i 1834 rundede også Brasilien. Men det var Lund, der i et tiår fra midten af 1830'erne sled med at systematisere fundene, som Brandt fastholdt på fine plancher, hvor knoglerne og insekter står meget "levende" og tredimensionalt, udført med den fineste

trompe l'oeil-teknik. De giver denne anmelder associationer i retning af nutidens installationer med ting fra naturen, som man kan se det hos en kunstner som John Olsen (f. 1938). Det er set fra en kunsthistorisk vinkel helt fortjent og oplagt at trække Brandt frem af glemselen for så vidt angår disse arbejder, og i det hele taget er bogen lidt af en øjenåbner for det at tegne "efter naturen", som maleren C. W. Eckersberg ved samme tid anbefalede sine elever på Kunstakademiet i København at gøre.

Derimod ser man tydeligt Brandts begrænsning i de små prospekter fra hulerne eller deres omegn. De findes især i skitsebogen og som illustration på nogle af Brandts bogbind. Sterll omtaler dem som "bedårende" (s. 77), og både han og bogens tredje forfatter, Jon Fjeldså, regner dem for bevidst naivistiske med den stive opbygning og de sært tynde og langstrakte figurer, der befolker dem. Det kan der sættes spørgsmålstegn ved. Det er ikke overraskende og helt forståeligt, at en delvis selvlært kunstner kunne være god til noget og dårligere til andet. Det virker, som om Brandts rehabilitering som kunstner trækkes lidt langt, når et stift prospekt af indgangen til en hule med tre løst skitserede personer i forgrunden ved et bord omtales som guldalderpræget og sammenlignes med Wilh. Marstrands romerske osteriscener. Marstrand drog af sted på sin første rejse til Italien, efter at Brandt var rejst til Brasilien, og i øvrigt var det først i 1840, at Marstrand

udstillede et billede med et sådant motiv, altså ca. fire år efter at Brandt formodes at have udført billederne i sin skitsebog (fig. 68 s. 163 og s. 195). Det må være så som så med inspirationen herfra.

Jon Fjeldså, der ifølge bogens forord udover at være zoolog også er naturhistorisk illustratør, giver i sin artikel om Brandt et godt bud på, hvordan Brandt kan have dannet sin registrerende og ikke videre romantiske stil. Han peger på tysk 1700-tals og tidlig norsk prospekt-tradition som forudsætning. Hvad angår Brandts videnskabelige illustrationer nævnes mulig inspiration fra det dansk-norske Flora Danica-projekt, som Brandt kan have kendt til.

Det er alt i alt en flot bog, som dog ved første blik kan virke lidt uoverskuelig med blandingen af kildeudgave og videnskabelig antologi. Men giver man sig tid til fordybelse, bydes der på interessant forskningsformidling, og der er spændt en forfriskende bue ud over humaniora og naturhistorie. På den måde repræsenterer bogen en fornyelse. Efter denne anmelders opfattelse roses "den forsvundne maler" lige lovlig meget for den mere amatøragtige virksomhed. Det værdifulde ligger til gengæld i gengivelsen og præsentationen af hans smukke og præcise billeder af den særegne fossile natur og i den videnskabshistorisk fine ramme, de er sat ind i.

Margit Mogensen

Traktorhistorie

Af Erik Helmer Pedersen, dr. phil., fhv. lektor ved Institut for Historie, Københavns Universitet.

Jens Christensen: Forretning og teknologi. Landbrugsmaskinindustrien midt i verden 19. til 21. århundrede. Aarhus Universitetsforlag 2003. 698 sider. 448 kr.

På 618 tætrykte sider plus 58 sider med statistiske oplysninger i tabelform har den århusianske historiker Jens Christensen søgt at give et samlet billede af den udvikling, der i de sidste 150 år har gjort sig gældende i spørgsmålet om de danske landmænds forsyning med moderne, teknisk udstyr. Unægtelig en opgave af dimensioner,

da forfatteren ikke alene vil se udviklingen i et dansk perspektiv, men også i et globalt.

Man bliver helt stum ved tanken om den arbejdsindsats, der ligger bag dette bjerg af teknisk-merkantil information, der her uden videre rækkes over disken. Forfatteren har ikke alene udnyttet den enorme informationsmængde, der ligger gemt i den eksisterende håndbogs- og pjecelitteratur; han har også interviewet de fleste af de folk, der i disse år sidder på ledende poster inden for den landbrugstekniske branche med tilhørende salgsmaskiner. Her sidder forfatteren i egen ret

med ved bordet, når disse topledere skal diskutere fremtidige produktions- og salgsstrategier. Han besidder en rent ud encyklopædisk viden om sit emne, og enhver, der interesserer sig for landbrugsindustrielle emner, vil få stort udbytte af at konsultere Jens Christensens store værk.

Efter en kort historisk indledning for perioden 1840-1945 disponerer han sin skildring i tre store afsnit med 1980 og 1990 som skillelinjer. Hvert af disse hovedafsnit indeholder dels en baggrundsredegørelse for det danske landbrugs maskinforsyning, set i et globalt perspektiv, dels en gennemgang af de enkelte maskinområder med den uundværlige traktor fortjenstfuldt nok spændt for det øvrige udstyr. Ikke overraskende når forfatteren frem til den konklusion, at landbrugsmaskinindustriens nationale grænser siden 1945 er brudt ned over en bred front. Det betyder dog langtfra, at der ikke længere fremstilles dansk landbrugsudstyr, men produktionen er i mange tilfælde indpasset i overnationale om end ikke altid globale sammenhænge. Hvert dansk produktionsområde domineres nu af 1-2 større firmaer, og når det drejer sig om udstyr til husdyrbruget, er den indenlandske produktion fortsat førende. Importen af teknisk udstyr vokser gennem 1990'erne, men det gør eksporten også.

Det er prisværdigt, at forfatteren hele tiden bestræber sig på at se landbrugets maskinforsyning i sammenhæng med dets rent landbrugstekniske udvikling. Set med en historikers øjne er der dog tale om en meget grovmasket skildring. Man leder forgæves efter en nærmere drøftelse af forholdet mellem udbud og efterspørgsel; hvorledes opstår i det hele taget behovet for teknisk udstyr, og hvorledes bestemme størrelsen og sammensætningen af den maskinpark, der skønnes nødvendig for at drive en moderne landbrugsbedrift? Pådattes landmanden i mange tilfælde nogle maskiner, han slet ikke har brug for eller som ikke passer til hans særlige behov? Man savner i det hele taget en diskussion af, om landmændene og landbrugsmaskinindustrien i virkeligheden har sammenfaldende interesser.

Selv om der nævnes enkelte landbo- og landbrugshistoriske værker i boglisten, har forfatteren ikke for alvor diskuteret den rent faghistoriske problematik, der er forbundet med landbrugets generelle udvikling. Land-

brugets maskinforsyning må efter min mening ses på baggrund af såvel den alment politiske som den strengt erhvervspolitiske udvikling; samfundets rammelovgivning har den største betydning for mekaniseringens og automatiseringens forløb. Selv om der er ansatser hertil, kunne et spørgsmål som maskinindustriens og maskinhandlergruppens markedsføring nok være behandlet mere indgående - og mere kritisk. I forlængelse af det tidligere rejste spørgsmål om evt. identiske interesser kunne man også stille det spørgsmål, om det er landmændene eller industrifolkene, der skaber markedet for moderne landbrugsudstyr. Og hvem finansierer denne udbygning og modernisering? Med de høje gældsprocenter, det moderne landbrug nødvendigvis må operere med, er det bestemt ikke uinteressant, hvorledes maskinforsyningen påvirker erhvervets rentabilitet. Pr. definition må landbruget være et kapitaltungt erhverv. Det leder over i spørgsmålet om brugen af kemiske og biologiske hjælpemidler, da dette jo er nøje forbundet med hele den teknologiske udvikling. Selv om rent fysiske redskabsudfoldelser stadigvæk spiller en stor rolle, er en væsentlig del af den moderne landmands tekniske udstyr beregnet på et samspil med kemisk-biologiske processer. Dette spørgsmål er ikke drøftet indgående nok.

Sådan kunne man blive ved, f. eks. ved at efterlyse en stillingtagen til forholdet mellem den teknologiske industrihistorie i bred almindelighed og landbrugsmaskinindustriens udvikling. Lad det nu ligge. Jeg ved af personlig erfaring, at det kan føles bittert for en forfatter at blive præsenteret for en række krav, der ret beset forudsætter, at man har skrevet en helt anden bog end den foreliggende. Det er mig derfor magtpåliggende endnu engang at understrege den fylde af gedigen information, man får ved at læse Jens Christensens mammutværk. Og jeg vedgår gerne, at jeg ikke har været ude i alle hjørner af dette vidensimperium.

Mine kritiske indvendinger bedes da først og fremmest læst som et oplæg til en videre diskussion af den samlede historiske problematik omkring det moderne landbrugs opståen og udvikling. Man skal heller ikke have læst ret meget i den landbo- og landbrugshistoriske litteratur, før man kommer til at savne den teknisk-historiske information, som Jens

Christensens store bog rummer. Min hovedanke kan da forenkles til den opfattelse, at fremstillingen virker for selvforklarende: Landmanden har behov for maskiner, en fabrikant

fremstiller den, og en ferm sælger formidler mødet mellem de to parter. Det er ikke hele historien om den sag.

Erik Helmer Pedersen

Hvis kulturmiljø?

Af Else Michelsen, cand.mag., museumsinspektør på Frilandsmuseet i Sorgenfri.

Nicolai Carlberg og Søren Møller Christensen (red.): Kulturmiljø – mellem forskning og politisk praksis. Museum Tusulanums Forlag 2003. 180 sider, ill., 175 kr.

I 2001 afholdt faget Europæisk Etnologi på Institut for Arkæologi og Etnologi, Københavns Universitet et seminar under titlen "Kulturmiljø og Etnologi". Det er papers fra ni danske og svenske oplægsholdere: forskere, museumsfolk samt embedsmænd fra statslige forvaltninger, som er samlet i denne antologi. De to etnologer Nicolai Carlberg og Søren Møller Christensen står for den oplysende og velskrevne indledning samt redigering af antologien, som også indeholder en oversigt over et udvalg af den nyere litteratur indenfor kulturmiljøfeltet, bl.a. med fokus på teoretiske overvejelser omkring begrebet "kulturmiljø".

Intentionen med seminaret var at reflektere over det at beskæftige sig med kulturmiljø både som fagligt begreb indenfor kulturanalytisk forskning og som forvaltningsområde. Antologien er et tidsskildre af kulturmiljødebatten. Den bidrager med væsentlige perspektiver for dialogen mellem forskning og forvaltning. Den henvender sig til alle med interesse for, hvorfor og hvordan landskaber, landsbyer, havneanlæg, industrimiljøer etc. kan få prædikat af kulturmiljø og dermed bevaringsstatus. Bogen bør indgå som et redskab hos såvel politiske beslutningstagere i forvaltningerne som hos forskere og studerende fra en bred vifte af fagdiscipliner indenfor kultur-, natur- og miljøområdet.

Antologiens ni forfattere er følgende: Kristian Kristiansen, professor ved Institutionen for Arkeologi, Göteborg Universitetet, som i sit indlæg belyser udviklingen fra slutningen af 1970'erne til introduktionen af kulturmiljøbegrebet i 1994, samt udfolder forskningens og forvaltningens rolle i det efterfølgende forløb til regeringsskiftet i 2001. Eske Wohlfart,

mag.art., museumsinspektør på Nationalmuseet (fra 2002 Kulturarvsstyrelsen), stiller i sit indlæg spørgsmålene: Hvad er det, vi ønsker at benytte et kulturmiljø til, og hvad er det for en historie, vi ønsker at fortælle? I disse spørgsmål analyseres implicit den etnologiske forståelse af kulturmiljø i forhold til andre faggruppers opfattelse af, hvad der er den centrale historie. Carsten Paludan-Müller, mag.art., adm. direktør i Norsk Institut for Kulturminneforskning fortolker interessen for bevaring af kulturmiljøer, som en søgning efter historisk oprindelighed. Fredningen af helheder frem for enkelte elementer ser Paludan-Müller som en reaktion imod de hastige ændringer af vore fysiske omgivelser. Dr. phil., museumsinspektør ved Kerteminde Egnens Museer, Erland Porsmoses indlæg handler bl.a. om kulturlandskabet/ kulturmiljøer som en fælles kulturarv, der kan udpeges efter reliktværdi, fortællerværdi, æstetiske værdi og biotopværdi, med eksempel fra Viby sogn på Fyn. Orvar Löfgren, professor i Etnologi, Lunds Universitet kommer i sit indlæg bl.a. ind på brugen af landskaber som identitetsskabende element. Som symbol for det "gamle Danmark" og det "ægte Sverige", noget som kun "rigtige" danskere og svenskere kan forstå og værdsætte. Löfgren advarer endvidere mod, at der indsniger sig en form for rutine i udpegningen af kulturmiljøer. Anne Mette Abildtrup Hansen, cand.mag. Europæisk Etnologi, Historisk Arkæologisk Forsøgscenter, Lejre påpeger, at det er en af etnologiens styrker at afdække, hvilke normer der ligger bag forestillingerne om det normale. Det vil være væsentligt at inddrage dette i forvaltningen af kulturlandskabet. Abildtrup Hansen viser netop kulturlandskabets flertydighed gennem sit studie af husmand Rasmus Christian Hansen og digebyggeriet på Sydølland. I tråd hermed plæderer Museumsinspektør, ph.d. Mette Guldberg, fra Fiskeri- og Søfartsmuseet/Center

for Maritime og Regionale Studier i Esbjerg, for indførelsen af et funktionelt kulturmiljøbegreb, idet det er en illusion at tro, at der findes objektive og endelige definitioner på kulturmiljøer, og at kulturmiljøer blot skal identificeres og registreres. Fra Fiskeri- og Søfartsmuseet kommer også museumsinspektør Søren Byskov, som gennem 4 eksemplerstudier af kystkulturer vurderer frednings- og rekonstruktionsmæssige følger i forhold til funktionsmæssig autenticitet. I modsætning til Löfgren og Abildtrup Hansens tilgange står Thomas Højrup, Dr. phil. Institut for Arkæologi og Etnologi, Københavns Universitet, der i sit kulturteoretiske indlæg giver udtryk for, at det ikke er de subjektive oplevelser af landskabet, som er interessante, men derimod landskabets iboende kollektive værdier, fællesskabets erfaringer og historie.

I forsøget på at indkredse betydningen af, hvad et kulturmiljø er, er der overvejende enighed blandt forfatterne om, at kulturmiljøer ikke er absolutte størrelser. Kulturmiljøer er ikke noget i sig selv, de får først betydning gennem det syn, som ligger i tiden og gennem de spørgsmål, som det pågældende sted forventes at give svar på. Fra en historikers synsvinkel er der ikke forskel i udpegningskriterierne, hvad enten det drejer sig om indsamling af genstande på museerne eller om udpegning af kulturmiljøer. Udgangspunktet må være, hvad det er for en historie, der skal fortælles. Som også Eske Wohlfart pointerer i sit klare indlæg, må historien og ikke de materielle levn eller kulturmiljøerne være udgangspunktet: "har man styr på sin historie, får man også det grundlæggende kriterium forærende: Indsaml det, der bedst illustrerer eller dokumenterer den historie, du vil fortælle." Dermed ikke være sagt, at landskaber ikke kan skabe undren og som sådan stille spørgsmål. Også fra en arkæologisk synsvinkel kan en vis bevaringstilstand være nødvendig, hvis ikke vigtige spor og aflejringer i jorden skal forsvinde. Spor som måske kan blive af væsentlig betydning for kommende forskere med en anden viden, end den vi besidder i dag.

Menneskers interaktion med landskabet afspejler sig i dets udseende, hvad enten det drejer sig om dyrkede områder, skovdrift eller for eksempel digebyggeriet på Sydolland sådan som Abildtrup Hansens undersøgelse viser. Jeg er enig med Abildtrup Hansen i, at

landskaber er flertydige størrelse, der rummer forskellige historier alt efter, hvilken vinkel man vælger at anlægge. For et landskab/kulturmiljø tolkes nødvendigvis ud fra den enkeltes forudsætninger og forståelsesramme, dvs. ud fra det verdensbillede eller den kulturelle kontekst, som det pågældende individ er rundet af. Men en sådan flertydighed er vanskelig at håndtere i landets forvaltninger, hvor udpegningskriterierne skal være operationelle.

Når en lokalitet udpeges som bevaringsværdigt vælges andre områder samtidig fra, således bliver nogle steder mere betydningsfulde end andre – og hvis landskab/kulturmiljø er det så der bevares – dit eller mit? Som også Orvar Löfgren udtrykker det i sit indlæg *Ditt kulturarv är inte mitt*: "Vi må håbe, at også eftertiden finder værdi i de landskaber/kulturmiljøer, som i dag udpeges som bevaringsværdige."

Det er imidlertid væsentligt at holde sig for øje, at landskaber/kulturmiljøer også rummer immaterielle størrelser så som det levede liv, skiftende vilkår, traditioner, lokal egenart, ideologi, følelser, drømme, fantasi, symbolik osv. Hvordan bevares og forvaltes disse ikke målbare kulturhistoriske spor i landskabet? Det er efter mit skøn kun muligt gennem et samarbejde på tværs af fagdisciplinerne, således at udvælgelse af bevaringsværdige landskabsområder, fiskerlejer, landsbyer etc. ikke sker på baggrund af en siddende forvaltnings subjektive afgørelse ud fra en færdigstillet model.

Året efter, at seminaret om kulturmiljø blev afholdt, opnåede landets kommuner (2002) kompetence til at tillade boligbebyggelse i landzoner, hvilket på sigt vil påvirke natur- og kulturværdierne i det åbne landskab såvel som i de kystnære områder. Endvidere er udviklingen hen imod færre men større landbrugsbedrifter en faktor, der vil ændre det landskab, som vi kender i dag – ganske som landbrugsreformerne i slutningen af 1700-tallet og landbrugets strukturændringer i 1950'erne førte til, at landskabet ændrede udseende. I lyset af dette, er der al mulig grund til nøje at overveje, hvilke landskaber/kulturmiljøer, der ønskes bevaret for eftertiden, samt på hvilket grundlag beslutningerne træffes - og endvidere at kommende forskere holder sig disse udvælgelses-kriterier for øje, når de står overfor en lokalitet med bevaringsstatus.

Else Michelsen

Fast grund under oksehandelen

Af Karl-Erik Frandsen, docent, dr. phil., Institut for Historie, Københavns Universitet

Poul Enemark: Dansk oksehandel 1450-1550. Fra efterårsmarkeder til forårsdrivning. Aarhus Universitetsforlag 2003. Bd. 1-2. 578 + 422 sider.

I 1971 forsvarede lektor ved Aarhus Universitet, Poul Enemark (f. 1923) sin disputats: "Studier i Toldregnskabsmateriale i begyndelsen af 16. århundrede. Med særligt henblik på dansk okseeksport." bd. 1-2.

Der var tale om et stykke udpræget grundforskning, hvor forfatteren fremlagde og diskuterede kilderne til den danske udenrigshandel i senmiddelalderen med særligt henblik på oksehandelen. Han gjorde det klart, at man ikke som tidligere historikere havde været tilbøjelige til, kunne beskrive handelen alene ud fra de normative kilder som love og traktater, men at det var nødvendigt at analysere selve handelens mængde, sammensætning og tidsmæssige udvikling. Det var imidlertid nemmere sagt end gjort, for toldregnskaberne omkring 1500 er ikke for nybegyndere men kræver en dyb indsigt i den måde, hvorpå tolden blev opkrævet, og hvem der skulle betale den.

Ud over at fremdrage en række hidtil ukendte regnskaber foretog Poul Enemark i disputatsen en grundig metodisk gennemgang af toldregnskabernes kildeværdi ved at sammenholde de enkelte regnskaber og især ved at identificere de købmænd og prangere, som optrådte i de forskellige regnskaber ofte under temmelig misvisende navne afhængig af toldskriverens sprog. Derfor var det nødvendigt med en meget omfattende og systematisk gennemgang af regnskabernes navneterminologi. Også lokaliseringen af oksernes oprindelsessted og ejerforhold var meget vanskelig.

Til manges skuffelse havde disputatsen ikke nogen tese og derfor heller ikke nogen konklusion, men var først og fremmest en præsentation og metodisk diskussion af kilde-materialet.

I de forløbne 30 år har Poul Enemark imidlertid arbejdet videre med emnet og har videreudviklet sine analytiske metoder ikke mindst med henblik på identifikation af oksehandlerne og har nu fremlagt sine resultater i

to flotte bind. Han har i den mellemliggende tid publiceret sine konklusioner i forskellige sammenhænge, men først nu får læserne et veldokumenteret overblik over den danske oksehandels udvikling mellem 1450 og 1550 og tilmed i et europæisk perspektiv.

Det viser sig, at der lige omkring 1520 skete en revolution i den danske oksehandel. Før dette år blev de kastrede okser, studene, eksporteret om efteråret og nåede i mager og afkræftet tilstand frem til forbrugerne i de nordtyske hansestæder. Efter ca. 1520 skete størstedelen af eksporten derimod i slutningen af marts og begyndelsen af april, og nu var der tale om stude, der havde fået en massiv staldfodring hele vinteren. Nok tabte de i vægt under den lange vandring sydpå, men det blev opvejet ved den følgende græsning i marskområderne, således at de om efteråret var velegnede til slagtning og saltning.

Efter Enemarks opfattelse var årsagen til denne markante omlægning først og fremmest øget efterspørgsel efter netop dette produkt i de hollandske og nordvesttyske byer, der oplevede en stærk demografisk vækst i denne periode. Disse egne kunne til gengæld tilbyde klæde som en velegnet returfragt til glæde for de danske forbrugere. De danske godsejere og ikke mindst kronen var hurtige til at indstille sig til de ændrede produktionsvilkår, hvilket til gengæld gik ud over bønderne, der fik pligt til at holde "fodernød", det vil sige ungt kreaturer, der skulle opføres med henblik på opstaldning på hovedgårdene. Forfatteren kan også vise, hvordan de danske borgere tilpassede sig situationen og var i besiddelse af kapital til at købe "staldøksne" på herregårdene og eksportere dem.

Poul Enemark er meget grundig i sin forskning, og værket er fyldt med detaljerede oplysninger, der er dokumenteret i 114 siders noter. Læsningen lettes dog meget af en lang række tabeller og instruktive diagrammer, selv om man måske nok kan sige, at forfatteren går lovligt vidt i diagrammerne 13,3 og 13,4, hvor han viser cirkeldiagrammer, hvor den eneste variabel udgør 100 %. Forfatteren skal også roses for det meget udførlige register over personnavne

samt genealogiske oversigter over oksehandlere, som vil være en guldgrube for personalhistorikere.

Med det foreliggende værk har vi endelig takket været Poul Enemark fået fast grund under en meget væsentlig del af den danske

økonomiske historie i senmiddelalderen. Det må tilføjes, at da sagen i høj grad også må interessere tyske og hollandske læsere, er det glimrende, at bogen er forsynet med et 45 sider langt tysk resumé.

Karl-Erik Frandsen

Politik, religion og filosofi i Palæstina, 333 f.kr. til 138 e. Kr.

Af Maria Legarth, cand. mag.

Birgitte Graakjær Hjort: Det Nye Testaments omverden. Om politiske, religiøse og filosofiske forhold på Det Nye Testaments tid. Aarhus Universitetsforlag 2003, 335 sider, illustreret, 295 kr.

”Det Nye Testaments omverden” er en indføring i forholdene på Det Nye Testaments tid med det formål at give forståelse for det samfund Det Nye Testamente blev til i, samt at vise sammenhænge og forandringer i de politiske, religiøse, sociale og filosofiske forhold. Kronologisk dækkes tidsrummet fra begyndelsen af Aleksander den Stores regeringstid (333 f. Kr.) til Bar Kokba-opstanden (138 e. Kr.), og geografisk er området Palæstina omdrejningspunktet. Titlen til trods behandler værket hovedsageligt antik jødedom, men da de jødiske forhold var en del af betingelserne for urkristendommen, behandles tillige den tidlige kristendom. Hellenismen influerede på jødedommen i denne periode, og bogen giver ligeledes en indføring i hellenismen som en naturlig del af forståelsen af antik jødedom.

Birgitte Graakjær Hjort har skrevet en flot bog, som både er velskrevet og overskuelig. Et rigt antal illustrationer i form af kort, fotos, faktabokse og kildeafsnit gør teksten læsevenlig og appetitlig. Samtidig giver B. G. Hjort sin faglige indsigt og overblik videre til læseren i en fordøjelig form. Værket er skrevet til teologistuderende på første år, men har også et bredere sigte ved at henvende sig til almindeligt interesserede læsere.

Bogen er inddelt i fire hovedafsnit. Hvert afsnit afsluttes med en fyldig bibliografi, der både rummer referencer til kilder og sekundærlitteratur. Det første hovedafsnit behandler jødernes politiske historie i perio-

den. Kronologisk beskrives hvert enkelt styre, der har haft indflydelse i Palæstina i epoken. Første del af perioden under Aleksander den Store og under egyptisk herredømme er kilde-mæssigt mindre velunderbygget og har ikke så stor betydning for de religiøse forhold som den sidste del under de syriske og romerske stormagter. Det betyder selvsagt, at vægten i afsnittet er lagt på sidste del af tidsrummet.

Andet afsnit omhandler begrebet hellenisme. Både hvordan det kan defineres og afgrænses, men også om den hellenistiske periodes kendetegn og udvikling. Samtidig beskrives hellenismens indflydelse kulturelt og filosofisk på jøderne, jødedommen og den tidlige kristendom. De var influeret af hellenismen, og denne indsigt giver en øget forståelse af jødedom og urkristendom. Det ses eksempelvis ved, at jøden Paulus fra Lilleasien skrev på græsk og argumenterede ved hjælp af termer fra den græske verden. Fremstillingen får tyngde ved, at flere forskellige teorier om hellenismen trækkes frem, og læseren opnår dermed også indblik i hellenismeforskningen. De centrale filosofiske strømninger i antikken var epikuræismen og stoicismen. De beskrives og sammenlignes i det tredje afsnit i en kort og forståelig form. B.G. Hjort perspektiverer dem ved at vise, hvordan de filosofiske retningers indflydelse er at finde i Det Ny Testaments skrifter.

Sidste afsnit tager udgangspunkt i det forhold, at de religiøse grupper i den antikke jødedom var forskellige i både ideologi og praksis. Samtidig var der dog nogle fællestræk i den jødiske gudsyndelse. Det gælder både religiøse forskrifter, templets funktion og historie, samt jødiske festers hensigt og oprindelse. Endvidere beskrives og sammenlignes forskellige jødiske grupperinger, essæerne,

farisæerne og saddukæerne, og de sættes i perspektiv ved, at B. G. Hjort viser den nytestamentlige opfattelse af de forskellige fraktioner og forsøger at forklare årsagerne hertil.

Eftersom B. G. Hjort er teolog og tidligere adjunkt ved det teologiske fakultet på Aarhus Universitet, og derfor skriver ind i en teologisk kontekst, er bogen i høj grad henvendt til teologer. Som historiker savner man, at samtlige, både bibelske og ikke bibelske, kilders ophav og baggrund uddybes og forklares. Ikke mindst i forbindelse med de talrige kildeafsnit, der underbygger teksten. Endvidere beskrives de forskellige jødiske grupperinger først sidst i bogen. Det betyder, at det er vanskeligt at følge med i beskrivelsen af jødernes politiske historie i bogens første afsnit, da de utallige fraktioner påvirkede og blev påvirket på forskellig vis af eksempelvis romernes tilstedeværelse i Palæstina. Det samme er gældende for de filosofiske retninger, stoicismen og epikuræismen, der skildres i det tredje afsnit. Allerede i det andet afsnit benyttes de til at beskrive hellenismen og dens indflydelse på de omgivende kulturer. Det vidner om, at værket er henvendt til en teologisk læseskare, der i forvejen kender til de jødiske grupperinger og antikkens filosofi. Bogen indeholder ikke nogen afslutning. Det er et savn, for her kunne

der samles op på indholdet og emnerne kunne knyttes sammen, så man som læser fik den fulde forståelse for værkets forskellige aspekter og deres relevans i forhold til hinanden. Det må dog understreges, at bogen giver en bred introduktion til periodens politiske, religiøse, sociale og filosofiske forhold, og hvis man har lyst til at indføres i denne periode, giver "Det Nye Testaments omverden" forståelse for baggrunden for antik jødedom og tidlig kristendom i århundrederne omkring kristendommens opståen.

Styrken ved dette værk er, at B. G. Hjort skaber et nuanceret billede af jødedommen i perioden. Hun beskriver jøderne som en uensartet gruppe under konstant udvikling bestående af forskellige holdninger og af forskellige mennesker. B.G. Hjort formår at give læseren kendskab til "Det Nye Testaments omverden". Samtidig forklarer hun stoffet med nutidige paralleller, eksempelvis ved at lade FN's erklæring om Menneskerettigheder illustrere antik stoisk antropologi og samfundsopfattelse. Det øger forståelsen uden at svække den faglige nuancering. Det er et velskrevet værk, som kan anbefales til at give overblik og indsigt i netop - Det Nye Testaments omverden.

Maria Legarth

Navigationens historie – hundrede år forsinket

Af Agnete Nørskov Nielsen, cand. mag. i historie og matematik.

Erik Gøbel (red.): Jens Kusk Jensen: Navigationens Udvikling – og lidt om hans liv og håndbøger. Maritim Kontakt 25, 2003, 272 sider, illustreret, 175 kr. (dog 150 kr. for abonnenter).

Maritim Kontakt nr. 25 hædrer Jens Kusk Jensen ved endelig at udgive hans manuskript *Navigationens Udvikling*. Udgivelsen består af flere dele: En delvist moderniseret transskription af *Navigationens Udvikling* samt en håndfuld supplerende artikler om Jens Kusk Jensen liv og virke.

Jens Kusk Jensen (1866-1936) var sømand, men også en flittig forfatter og skribent. Hans hovedværk *Haandbog i praktisk Sømands-*

skab, som det efter stort besvær lykkedes ham at få udgivet i 1901, er siden udkommet 11 gange – herunder i tysk oversættelse. Pladsen her tillader ikke en beskrivelse af Jens Kusk Jensen, som på nogen måde kan yde ham retfærdighed. Der må henvises til de mange udgivelser om ham, f.eks. *Handels- og Søfartsmuseets Årbog 1986*.

Jens Kusk Jensen færdiggjorde sit manuskript om navigationens historie i 1913, men opgav at få det udgivet. Det har siden kun eksisteret i en halv snes hektograferede kopier. Enkelte heldige har haft kendskab til disse eller til Jens Lindhards transskriberede udgave fra sidst i 1990'erne. Det er denne transskription, som ligger til grund for den aktuelle udgivelse. Manuskriptet fremtræder her i en

meget læsevenlig moderniseret udgave på nudansk (enkelte fremmedsprogede passager undtaget).

Navigationens Udvikling fylder godt 200 sider i *Maritim Kontakts* udgave. Af disse er en stor del optaget af Jens Kusk Jensen fremragende illustrationer. Navigationens historie beskrives dels kronologisk og dels emneopdelt, hvorfor der springes meget frem og tilbage i tiden. Overordnet fremtræder manuskriptet derfor lidt rodet. En indledende indholdsfortegnelse hjælper meget på overskueligheden. Dog ville et stikordsregister have gjort underværker. F.eks. findes et afsnit om navigationslæreboøger og -skoler gennem tiden i den sidste del af afsnittet "Beregning af Høj- og Lavvande" (s. 201).

Navigationens Udvikling var et pionerarbejde. Der eksisterer stadig ikke i dag en tilsvarende dybdegående samlet fremstilling af navigationens historie. Først og fremmest er bogen en guldgrube af information om navigationsteknikker, som i dag enten er glemt eller kun kendes af særligt interesserede. Jens Kusk Jensen formår at give et noget nær komplet overblik over navigationsteknikker fra oldtiden til år 1900 i mange detaljer. Kun er afsnittet om oldtiden og vikingetiden set med nutidens øjne præget af fordomme over for flere antikke folkeslag og ukritisk brug af antikke kilder. Dog formår han ved sin lange praktiske erfaring at bidrage med fornuftige betragtninger over flere teknikkers anvendelighed.

Indenfor for de forskellige teknikker medtages både instrumenterne, deres design, deres korrekte brug og problemerne derved samt eksempler på de efterfølgende beregninger for at nå det ønskede resultat. Det er unikt, at vi på denne måde får præsenteret en perlerække af gennemregnede eksempler som f.eks. en 300 år gammel metode til beregning af kompassets misvisning ved solobservationer uden at skulle tilbage til de originale værker fra 16- og 1700-tallet. Sådanne dybtgående eksempler på teknikker helt op i 1800-tallet er at finde i bogen inden for alle former for praktisk og teoretisk navigation. Her skal blot nævnes et lille udvalg: Positionsbestemmelse, misvisningsberegning, lodning, hastighedsmåling, tidsbestemmelse, brug af søkort, beskrivelser af instrumenter fra oldtiden til 1800-tallet samt kalenderberegning. Yderligere medtager Jens Kusk Jensen ikke kun de teoretiske sider

af sagen. Han har prøvet dem i praksis ved f.eks. rekonstruktion af mange af de historiske instrumenter, som er nævnt og illustreret i bogen.

De mange detaljer vil være velkomne hos enhver, som ønsker at studere en bestemt navigations- eller beregningsteknik nærmere, men samtidig er bogen i visse passager svær, for ikke at sige umulig, at læse. De lange matematiske beregninger (ofte gengivet direkte efter originale værker), især i afsnittene om 1800-tallets teknikker, er ulæselige, medmindre man af den ene eller anden årsag vil bruge timer på at sætte sig ind i dem. For den almindeligt interesserede læser vil det derfor nok være nødvendigt at springe disse afsnit over. Yderligere er det enkelte steder tydeligt, at Jens Kusk Jensen skrev bogen til folk, som tidligere havde beskæftiget sig med navigation. Flere steder henvises uden forklaring til begreber som "sandklokkeslettet" eller "Mercators kortprincip", som forventes at være læseren så godt bekendt, at det ikke behøver nærmere omtale (s. 82).

Jens Kusk Jensen slutter af med en bibliografi over danske og svenske navigationsbøger fra 1500-1900. Flere af bøgerne, men ikke alle, kan i dag findes på Statsbiblioteket og Det Kongelige Bibliotek. Udgiveren har ud over enkelte opklarende noter tilføjet en omfattende biografi over godt 200 personer omtalt i manuskriptet.

På de sidste sider i *Maritim Kontakt* 25 findes fem uddybende artikler om Jens Kusk Jensen. De udbygger på hver deres måde læserens billede af Jens Kusk Jensen og hans forfatterskab. De to første er biografiske artikler. Den ene supplerer tidligere udgivet biografisk materiale om Jens Kusk Jensen med detaljer om tiden efter 1895 og hans virke i Nykøbing Mors. Den anden er en meget personlig beskrivelse skrevet af hans datter. Herefter følger to artikler om *Haandbogens* historie og dens store betydning både som praktisk håndbog og i dag for arbejdet med bevaring og rekonstruktion af gamle skibe. Sidst følger en beskrivelse af en anden succesfuld udgivelse af Jens Kusk Jensen: *Sømandskab for Baade og mindre Fartøjer med Henblik paa Lystfartøjer og Motorbaade...* (1922) – en vejledning i alle aspekter inden for sejlsport. Især de to sidste artikler er formet som en hyldelse til Jens Kusk Jensens bøger. Der slutes af med

en bibliografi over litteratur henholdsvis af og om Jens Kusk Jensen.

Navigationens Udvikling leverer en rigt illustreret og meget detaljeret beskrivelse af historiske navigationsteknikker og deres praktiske anvendelse, og det er spændende læsning. Værket byder på en enorm detaljerighed blandet med gode historier. Jens Kusk Jensen lange praktiske erfaring blandes med

viden fra de mange klassiske navigationsbøger og anden litteratur, han tydeligvis har læst sig igennem. Hvis søfolk tidligere havde så god tid til at læse, forstår man godt det fornuftige ved den rationalisering af søfarten, Jens Kusk Jensen oplevede: "Kun i én Retning staar Nutidens Skibe tilbage for Fortidens. De har saa lidt Mandskab" (s. 40).

Agnete Nørskov Nielsen

34. årgang nr. 2 og 3, september 2004

Liste over anmeldelser fortsat ...

Anmeldelser

- I kungens och folkets tjänst. Synen på den svenske ämbetsmannen 1750-1780* af Maria Cavallin. Avhandlingar från Historiska Institutionen i Göteborg 36, 2003.
(Karl Peder Pedersen) 68
- Skattesnyderiets historie. Udviklingen i underdeklarationen i Danmark i 1900-tallet* af Gunnar Viby Mogensen. Rockwool Fonden og Syddansk Universitetsforlag, 2003.
(Ole Hyltdoft) 69
- Oplysningens gale hund - Niels Ditlev Riegels. Oprører, kirkehader & kongeskænder 1755-1802* af Morten Petersen. Aschehoug 2003.
(Sebastian Olden-Jørgensen) 72
- Rejsebeskrivelse fra Arabien og andre omkringliggende lande* af Carsten Niebuhr. Første bind. Med indledning af Michael Harbsmeier. Forlaget Vandkunsten 2003.
(Michael Sterl) 74
- Partier under pres – demokratiet under besættelsen* redigeret af Joachim Lund. Gyldendal 2003.
(Palle Roslyng-Jensen) 77
- Europa 1800-2000, bd. 4 af 4* af Lennart Berntson, Gu_mundur Hálfdanarson & Henrik Jensen. Roskilde Universitetsforlag 2003.
(Jes Fabricius Møller) 79
- Geworbne krigskarle. Hvervede soldater i Danmark 1774-1803* af Karsten Skjold Petersen. Museum Tusulanum 2002.
(Benjamin Asmussen) 80
- Alithia. Et dansk fyrstespejl til Christian IV. Manuskript i Det Kongelige Biblioteks Håndskriftsamling, Thott 874 4^o, fra 1597.* Redigeret af Johan Damgaard. Udgivet med indledning og noter af Sebastian Olden-Jørgensen. Museum Tusulanum 2003.
(Morten Fink-Jensen) 82
- Sønderjylland under krig og besættelse 1940-1945.* Redigeret af Hans Schulz Hansen og Henrik Skov Kristensen. Skrifter udgivet af Historisk Samfund for Sønderjylland Nr. 91. Aabenraa 2003.
(Allan Borup) 83
- Den forsvundne maler. P.W. Lund og P.A. Brandt i Brasilien* af Birgitte Holten, Michael Steril og Jon Fjeldså. Museum Tusulanum 2003.
(Margit Mogensen) 85
- Forretning og teknologi. Landbrugsmaskinindustrien midt i verden 19. til 21. århundrede* af Jens Christensen. Aarhus Universitetsforlag 2003.
(Erik Helmer Pedersen) 87
- Kulturmiljø – mellem forskning og politisk praksis* redigeret af Nicolai Carlberg og Søren Møller Christensen. Museum Tusulanum 2003.
(Else Michelsen) 89
- Dansk oksehandel 1450-1550. Fra efterårsmarkeder til forårsdrivning* af Poul Enemark. Aarhus Universitetsforlag 2003.
(Karl-Erik Frandsen) 91
- Det Nye Testamentes omverden. Om politiske, religiøse og filosofiske forhold på Det Nye Testamentes Tid* af Birgitte Graakjær Hjort. Aarhus Universitetsforlag 2003
(Maria Legarth) 92
- Jens Kusk: Navigationens udvikling – og lidt om hans liv og håndbøger* redigeret af Erik Gøbel. Maritim Kontakt 25 2003.
(Agnete Nørskov Nielsen) 93
- God læselyst!**

Tolkien og historien (II): Ringenes Herre som samtidens spejl

Af Anne Katrine Gjerløff, ph.d.-stipendiat, Saxo-Instituttet, Københavns Universitet

Tolkiens figurer og fantastiske verden har fået samme skæbne som andre store litterære fænomener. Som det sker for H.C.Andersens eventyr, Biblen og senest Harry Potter-bøgerne kan ideologier, filosofier og svar på samtidens store spørgsmål udledes af Tolkiens værker uafhængigt af om det var forfatterens hensigt eller ej.

Ringenes Herres forbund af nationer der fæles kæmper mod mørkets fyrste blev oprindeligt tolket som en allegori over 2. Verdenskrig. Hitlers regime kunne uden problemer kædes sammen med Saurons mørke ondskab og dens foragt for individets rettigheder og naturens skønhed. Tolkien selv afviste at han i virkeligheden havde skrevet en samtidsroman og pegede selv på værkets grundlæggende religiøse motiver som dets mest fremtrædende kendetegn. Denne vinkel delte han med sin ven og samtidige forfatteren C.S. Lewis hvis serie om landet Narnia kan læses direkte som en kristen myte.

Men tider skifter og svaret på verdens ondskab blev i 1960'erne ikke fælles front og krig, men snarere pascifisme og bekendelse til fri tanke og kærlighed. Her kunne Tolkiens Hobbit-huler, hygge og dybe venskaber inddrages som model for det perfekte kollektiv – samarbejde, fællesskab og hengivenhed, afvisningen af personlig rigdom og tiltrækning ved talende træer. Det mytiske og mystiske, fortællingerne og det magiske passede også på periodens intellektuelle selvforståelse og dansk kulturliv præges stadig af personer der alle bærer navnet Kløvedal efter det kollektiv som opkaldtes efter elveren Elronds hjem – "*det sidste hyggelige hus vest for bjergene*".

Det fantastiske indhold i *Ringenes Herre*, de forskellige langlivede racer, våbenkunst, magi og monstre gav fra 1980'erne begreber til en verdensomspændende ungdomskultur af rollespillere. Hvor det oprindeligt var en beskæftigelse for bebrillede nørdere af hankøn, er rollespil i de sidste år blevet en mere udbredt fritidssyssel og opfattes knapt så eksotisk og farlig som i begyndelsen hvor pædagoger og forældre så børnenes trang til at lege elver og orker som første skridt ind i en

satanistisk sekt. Hvis man i dag vil se Tolkiens figurer levendegjort sker det bedst i Hareskoven en søndag morgen hvor live-rollespillere i hobetal klæber spidse voksører på og drager de drabelige tohåndssværd lavet af skumplast. For dem er *Ringenes Herre* blevet en leg, en evig kilde til historier og personligheder man selv kan spille.

Ondskabens Imperium viste igen sit ansigt d. 11. september 2001. Samme år udkom Peter Jacksons filmatisering af *Ringenes Herres* 1. bind og ved udsigten til film nr. 2 udspandt der sig en sælsom aktivitet på internettet. Her samledes nemlig underskrifter ind mod den kætterske tanke at kalde filmen *De To Tårne*, som blev opfattet som respektløst overfor ofrene for terrorbombningen af World Trade Centers dobbelttårne. Ulykkelige amerikanere der intet kendte til Tolkiens værk og dets titler, så her filmen som en glorificering af terroren. Den alternative opfattelse som også blev brugt i de år var dog igen at værket var en allegori over det godes kamp mod det onde – med Islam som Mordor og den vestlige verdens terrorbekæmpelse som *Ringenes Broderskab*.

Efter at den tredje film havde modtaget et hav af Oscar-priser er en sidste tolkning sluppet ud. I filmens visuelle sprog fremhæves nemlig ting som på tryk ikke virker helt så iøjenfaldende. Det gælder her Frodo og Sams nære venskab, kærlighedserklæringer og gentagne omfavnelser som uden problemer kan opfattes som et homoerotisk forhold. Faktisk er det blevet påpeget af to danske forskere at det mest overraskende ved filmens succes er at ingen har hæftet sig ved det ømme forhold mellem de to hovedpersoner, og at en så åbenlys fremstilling af kærlighed mellem to mænd ikke er blevet udsat for større kritik, men i stedet hyldet ved den kerneamerikanske konservative ceremoni som Oscar-festen er.

Tolkiens værk er vokset ud af sig selv og er blevet til mere end et litterært værk. Her er peget på få af de spejlinger som samtiden har gjort af sig selv i værkets vidtforgrene verden. Netop Tolkiens evne til at få enhver til at genkende noget af sig selv og sin tid kan være forklaringen på *Ringenes Herres* succes og levedygtighed.