



Dette værk er downloadet fra Danskernes Historie Online

Danskernes Historie Online er Danmarks største digitaliseringsprojekt af litteratur inden for emner som personalhistorie, lokalhistorie og slægtsforskning. Biblioteket hører under den almennyttige forening Danske Slægtsforskere. Vi bevarer vores fælles kulturarv, digitaliserer den og stiller den til rådighed for alle interesserede.

Støt Danskernes Historie Online - Bliv sponsor

Som sponsor i biblioteket opnår du en række fordele. Læs mere om fordele og sponsorat her: <https://slaegtsbibliotek.dk/sponsorat>

Ophavsret

Biblioteket indeholder værker både med og uden ophavsret. For værker, som er omfattet af ophavsret, må PDF-filen kun benyttes til personligt brug.

Links

Slægtsforskernes Bibliotek: <https://slaegtsbibliotek.dk>

Danske Slægtsforskere: <https://slaegt.dk>

JONSTRUPBOGEN

53^{DE} BIND

1987

REDIGERET AF
ALLAN BÄCK



KØBENHAVN
JONSTRUPSAMFUNDETS FORLAG
1987

INDHOLDSFORTEGNELSE

	Side
Hvorfor et nyt Jonstrupsamfund? (Børge Hjermov, formand for Jonstrupsamfundet)	3
Om lysten til at lære. (Festforelæsning af professor Kaj Spelling)	5
Pigekommoder før og nu. (Individuel opgave i sløjd 1985, af lærerstuderende Birgitte Kjærsgaard)	16
Skriftlig opgave anno 1830.	22
Love for Jonstrupsamfundet	24
Sådan bliver man medlem af Jonstrupsamfundet	28
Bestyrelsen for Jonstrupsamfundet	29
Herman Wolffsen, æresmedlem også af det nye Jonstrupsamfund	30
Logo til Jonstrupsamfundet	32

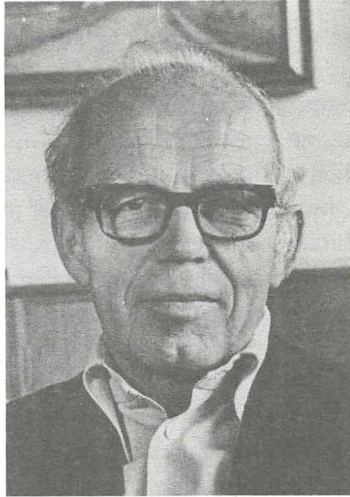

Hvorfor et nyt Jonstrupsamfund

af Børge Hjermov, formand for Jonstrupsamfundet

Da det »gamle« Jonstrupsamfund i 1976 måtte nedlægges på grund af manglende tilslutning, gjorde det ondt hos mange Jonstruppere, som gennem årene havde haft stor glæde af dels at være med ved stævnerne, som afholdtes hver andet år, dels at læse »Jonstrupbogen«, der kom hvert år. Men det »gamle« Jonstrupsamfund var i for høj grad rettet mod »gamle dage«. De ældste medlemmer var dimitteret i 1920'erne, og deres Jonstruptid stod for dem i en glans og med et indhold, som var ret så forskelligt fra 1970'ernes Jonstrup. De store omskiftelser, som Jonstrup havde været ude for under og efter 2. verdenskrig, gjorde det vanskeligt for det »nye« Jonstrup i Lyngby at bevare forbindelsen med det »gamle« i Jonstrup, selv om både lærere og studerende gjorde sig store anstrengelser for det. Desuden var 1970'erne en tid, som ikke i nævneværdig grad var historisk interesseret; man var mere optaget af »her og nu« end af »dengang«.

1980'erne har skabt en ændring på det punkt, idet man i mange forhold har kunnet konstatere en trang til at se en sammenhæng mellem

før og nu, i erkendelse af nutidens afhængighed af tidligere tider. For Jonstrups vedkommende har det betydet en forståelse af den værdi, der ligger i at have en næsten 200-årig historie at bygge på. Det var derfor med en vis fortrøstning, at seminariets rektor, Kaj Bonde, og undertegnede i efteråret 1985 henvendte os til tidligere medlemmer af Jonstrupsamfundet for at høre, om der var interesse for et nyt Jonstrupsamfund, der dels knyttede forbindelse til det »gamle« Jonstrup, dels var i nær kontakt med det nuværende. Trods betænkelighed hos nogle af de tilstedeværende ved dette orienteringsmøde, var der overvejende stemning for at gøre forsøget; men allerede fra starten blev det gjort klart, at hvis et nyt Jonstrupsamfund skulle have mulighed for at blive en livskraftig forening, måtte forbindelsen til det nuværende Jonstrup være stærk.

Tidligere kunne man først blive medlem af Jonstrupsamfundet på sin dimissionsdag, altså på et tidspunkt, hvor man tænkte mere på den nye tilværelse som lærer, man skulle til at begynde, end på den netop afsluttede tilknytning til Jonstrup. I dag kan man blive medlem af Jonstrupsamfundet, så snart man optages på seminariet; forhåbentlig bliver det en selvfølge, at man melder sig ind straks ved ankomsten til seminariet. Men det kræver, at Jonstrupsamfundet kan indbyde til aktiviteter, som har de studerendes interesse.

En ny forening må have lov til at prøve sig frem. I Jonstrupsamfundets bestyrelse har vi i første omgang forpligtet os til hvert år at arrangere en fest i forbindelse med seminariets fødselsdag den 14. marts; desuden udsende et årsskrift i lighed med den »gamle« Jonstrupbog, men med et indhold, som forhåbentlig vil interessere alle medlemsgrupper: Seminariets medarbejdere, tidligere og nuværende studerende. Et første resultat af anstrengelserne vil ses i dette bind 1 af den nye Jonstrupbog.

Men der skal et stort PR-arbejde til for at genskabe Jonstrupsamfundet, og nye tanker skal tænkes for at skabe og bevare interessen hos nutidens lærerstuderende. Andre aktiviteter, diskussioner om pædagogiske emner, litteraturaftener, musikaftener, er nogle af de ideer, som bestyrelsen tumler med, i håb om derigennem at skabe et talstærkt, vitalt Jonstrupsamfund.

Hvilke ønsker og forventninger har Du med hensyn til Jonstrupsamfundet?

Festforelæsning ved Jonstrup Statsseminariums 195-års dag den 14. marts 1986

Om lysten til at lære

ved professor Kaj Spelling

Dette skal dreje sig om lysten til at lære, eller i pædagogslang: Motivation. Ikke som motivationsteorier, som næst efter indlæringsteorier er noget af det, der i mit lange liv har kedet mig mest. Jeg har derimod været meget engageret i intelligensteorier, bl.a. fordi ingen ved, hvad begrebet intelligens dækker.

Først nogle personlige oplevelser vedrørende motivation i skolen og på seminariet. De er så vist ikke typiske, men måske kan man alligevel lære lidt pædagogik af dem

Da jeg gik i fjerde klasse, for 62 år siden, sad vi placeret efter dygtighed, de dårligste længst væk fra læreren. Jeg var nr. 19, Robert nr. 20. Robert havde lus, og det betød, at nogle af dem hver dag krøb over til mig. Det opdagede min mor, og det betød hårkæmning i det uendelige, og det sætter en dreng på 9 år ikke pris på. Altså måtte jeg væk fra Robert! Jeg måtte følgelig enten blive dygtigere eller mindre dygtig. Da jeg havde megen respekt for min far, og da han ikke var særlig tilfreds med min placering som nr. 19, måtte jeg vælge at blive dygtigere. Ved næste omflytning blev jeg nr. 7, langt væk fra Robert. Fliden varede ikke. hele skoletiden lå jeg mellem nr. 7 og 15.

I realklassen, som det hed dengang, var min bedste ven og klassekammerat Otto. Vi lå begge midt i klassen og fik vore obligatoriske »svedere«, når vi ikke havde nået at få opgaverne til aflevering skrevet af efter flittigere kammerater. Tre måneder før realeksamen spurgte Otto mig, om ikke vi to skulle snyde hele bundtet, lærerne inclusive, ved at tage de bedste realeksaminer. Som sagt så gjort: Vi fortsatte end ikke at læse de daglige lektier, men hjemme gik vi i gang med at læse hele pensummet til eksamen. Vi fik begge udmærkelse til realeksamen, som de eneste, og da vores slutkarakterer var nøjagtig ens, fik vi begge, højst uretfærdigt, flidspræmie!!

Denne oplevelse fik mere varige konsekvenser. Det gav lyst til at lære, men også en hidtil manglende ærgerrighed. Særlig kom den dog til at betyde tro på egne evner.

Jeg kom i handelslære, men efter at være udlært havde jeg fået nok af at slikke frimærker og lægge tal sammen. Jeg ville være lærer og kom på seminariet. Jeg har hørt mange omtale deres seminarietid som en ørkenvandring; for mig blev det »en lysende sti«. Jeg arbejdede flittigt og systematisk, hvilket sidste bevirkede, at jeg også havde tid til at more mig. Det, der motiverede mig på seminariet, var nok de tre kedelige kontorår, hvor jeg så godt som intet interessant læste.

Nu forlader vi de personlige eksempler og tager fat på andet stof, som jeg dog også mener at kunne stå inde for.

Den græske filosof Platon havde et skilt over sin dør, hvor der stod: »kun adgang for geometrikere«. Men i virkeligheden var der ikke dengang det svælg mellem, hvad vi i dag kalder naturvidenskab og humanistisk videnskab. den danske filosof K. E. Løgstrup har behandlet dette spørgsmål og mente, at der i dag faktisk er et uoverstigeligt svælg mellem de to videnskabsopfattelser eller holdninger til tilværelsen: Naturvidenskab og humanisme. Dette skarpe skel er grundigt indbygget i vort sprog, vort verdenssyn, vor sociale organisation og hvad der i forbindelse med dette stof er vigtigt: I vort uddannelsessystem.

Jeg skal her indføre et fremmedord: **Mathofobi**. Matho betyder på græsk: Enhver form for at lære. Mathofobi er altså angsten for eller modviljen mod at lære. Mange af vore store skoleelever mister det yngre barns positive holdning til at lære, og vi kan i parentes bemærke den beklagelige kendsgerning, at adskillige voksne næsten har opgivet at lære. De lider af mathofobi, og jeg tror at de personlige og sociale omkostninger er umådelig store. Mathofobi kan både kulturelt og materielt begrænse menneskers liv.

Hvorfor kommer en del af store elever i folkeskolen til at lide af mathofobi? Det er der flere grunde til. Den før nævnte kulturkløft er skyld i, at mange mennesker lider af en halvvejs mathofobi. de siger f.eks.: »Jeg kan ikke lære matematik« eller »fysik går over mit hoved«. Primært tror jeg, at det skyldes skolens *formalisme* i disse fag, samt den stærke og unaturlige opsplitning i såkaldte fag. Små børn lærer geometri via deres oplevelser med deres krop og omverdenen, helt af sig selv. Men når sko-

len tager fat på matematikken bliver det hurtigt til ligninger, integraler, koordinater osv, som er ganske løsrevet fra barnets oplevelser iøvrigt. Skolen hjælper ikke den naturlige indlæring på disse områder, den modvirker den. At der så alligevel er nogle børn, der på trods af dette, lærer matematikkens vidunderlige og æstetiske verden at kende, så skyldes det det menneskelige sinds fantastiske evne til at indstille sig på så underlige ting som superformalistisk matematik og fysik.

En anden årsag til mathofobien er i en vis forbindelse til det foregående. Vore børn vokser op i en kultur, der er gennemtrængt af den idé, at der er »kloge« mennesker og »dumme« mennesker. Livet og ikke mindst skolen er arrangeret sådan, at børn kan mene, at deres første uheldige eller ubehagelige forsøg på at lære et eller andet bliver tilskrevet deres egne manglende evner. dette kan resultere i, at børn opfatter fiaskoen som noget, der beviser, at de hører til gruppen af »dumme« mennesker.

Børn tvinges til at definere sig selv i forhold til deres begrænsninger, og denne måde at opfatte sig selv på kan ofte konsolideres og forstærkes op gennem de sidste skoleår og fortsætte livet igennem. Må jeg give et eksempel på, hvor formalistisk vor undervisning i mange fag er i skolen i dag. Jeg har lånt eksemplet, og en del af de tanker, jeg har fremført, fra den amerikanske intelligens- og datalogiforsker Seymor Papert.

Forestil Dem, at børn blev tvunget til i en time om dagen at tegne dansetrin på ternet papir, og at de så skulle klare en prøve i disse »danskendsgerninger«, før de fik lov til at danse rent fysisk. Kun dem, der klarede den teoretiske prøve godt, fandt man egnede til at danse. Tror De, at man på den måde kunne finde de børn, der klarede sig bedst, når der var et dansegulv og en dansemusik? Hvis vi greb danseundervisningen an på samme måde som matematikundervisningen, ville vi nok have lige så mange »dansefobier«, som vi i dag har matematikfobier.

Jeg skal nu nævne nogle forhold i skolen, som er medvirkende til mathofobisk adfærd.

Den højst mulige udfoldelse eller virkeliggørelse af hvert enkelt menneskes iboende muligheder, det man også kalder potentialet, vil sige, at enhver skal opnå det bedste, der er muligt for dem. Det er en form for lighed, som jeg synes, at der er god mening i at tale om og stræbe efter i skolen.

Ingen kan nå den maksimale udfoldelse af deres evner, hvis de ikke har en optimal motivation til at lære. En optimal motivation betyder en optimal intellektuel udvikling. Alle, der kender små børn, ved, at de, hvis de er sunde og raske, vil være optimalt motiverede til at lære. Det vil mest ske gennem den aktivitet, som vi kalder leg, men i øvrigt tror jeg, at en skelnen mellem leg og arbejde ofte er uheldig, for leg kan være alvorlig, og arbejde kan være ualvorligt. Det er for øvrigt et af kendetegnene ved en række forsøgsskoler, som arbejder med værktødsundervisning, at eleverne ikke skelner mellem leg og arbejde.

Observationsstudier i klasseværelser har påvist, hvad enhver lærer vel altid har fornemmet, at dygtige elever har større chance for at udnytte deres, relativt store, potentiale end mindre dygtige elever har for at udnytte deres, relativt mindre, potentiale. Det vil sige, at ulighed i optimal motivation er et udbredt fænomen, og at denne ulighed har forbindelse med elevernes præstationer, deres demonstrerede dygtighed.

Hvis mennesker spørger sig selv: Hvorfor har jeg succes? Eller: Hvorfor har jeg fiasko? Så er de fire almindeligste grunde, man hitter på følgende:

1. Det skyldes mine evner
2. Det skyldes mine anstrengelser
3. Det skyldes arbejdets vanskelighed
4. Det skyldes held eller uheld.

Læg mærke til sammenhængen i de to grupper af faktorer: Evner anses for noget stabilt, men anstrengelse er noget ustabil og påvirkeligt af viljen. Vanskeligheden ved et arbejde anses for stabilt, mens heldet er ustabil.

Hvis man har succes hvad enten man er barn eller voksen, er man tilbøjelig til at mene, at det skyldes ens evner. Det gør man bl.a. af følgende grund: Hvis ens succes skyldes evnerne, så er chancen for fremtidig succes større end hvis man tilskriver succes'en en af de andre 3 faktorer. Det omvendte gælder også: Hvis man mener, at en fiasko skyldes manglende evner, så er chancen for fremtidig fiasko også større, end hvis man f.eks. mener, at det skyldes dårligt held. Særlig kan man sige, at hvis en fiasko skyldes manglende anstrengelse, så kan der jo gøres en indsats.

Lad os tage to eksempler fra vore elever i skolen: En elev, der klarer sig bedre end gennemsnittet, vil sandsynligvis, jeg tænker mest på skolens ældre elever, mene, at hendes gode præstationer skyldes evnerne, hun vil vente succes også i fremtiden. Hvis en fiasko skulle indtræde, vil hun mene, at årsagen er et uheld, manglende anstrengelse eller opgavens vanskelighed.

En anden elev, der klarer sig dårligere end gennemsnittet, vil, hvis han skulle opleve en succes, mene at det skyldes held, store anstrengelser eller at opgaven er let, mens hans mere sædvanlige oplevelse, nemlig fiaskoen, vil han tilskrive manglende evner.

Derfor vil gode skolepræstationer betyde tro på egne evner og dermed stor selvtillid, mens dårlige skolepræstationer vil betyde mistillid til egne evner, dårlig motivation og manglende selvtillid.

Vi genkender det gamle ord om, at succes avler succes, og vi kan tilføje: Fiasko avler fiasko. Hvis alt hvad jeg her har sagt er rigtigt, så må vi nå til det sørgelige resultat, at ulighed med hensyn til optimal motivation for dygtige og mindre dygtige elever er uundgåelig.

Er der da ikke noget at gøre ved det?

Jo, det tror jeg, der er. Nu nærmer vi os de områder, hvor jeg håber, at det fremtidige pædagogiske udviklingsarbejde vil sætte ind.

Begreberne om evner og om vanskelighed involverer nemlig uvægerligt sociale sammenligninger. De dygtige elevers højere grad af motivation er en funktion af tilstedeværelsen af de mindre dygtige, ligesom de mindre dygtiges lavere motivationsgrad skyldes sammenligningen med de dygtige. Med andre ord: Nogle elevers gode indlæring sker på bekostning af andre.

Det billede jeg her har tegnet, dystert som det er for skolens svage elever, er nok desværre, hvad der oftest kan iagttages i vore klasseværelser. Det vi i fremtidens skole skal arbejde på, er at ændre dette. Det vil sige en flytning af fokus fra sociale sammenligninger, hvor succes betyder at slå andre og enhver succes betyder fiasko for en eller anden.

Den analyse af succes og fiasko og følgerne af dette, som jeg har forsøgt mig med i det foregående, er der heldigvis grund til at antage kun fungerer i en konkurrencepræget situation. Der er grund til at håbe på, at den tidligere omtalte optimale motivation for alle kan nås i en ikke-konkurrerende atmosfære. I mine øjne må resultatet være, at ingen



konkurrencesituation kan være fair i det lange løb, fordi konkurrencen i sig selv bevirker en ulighed i den nødvendige motivation, som er nødvendig for at udnytte sine muligheder.

Inden jeg går over til at sige lidt om hvilke perspektiver, der ligger i de pædagogiske udviklingsarbejder, som trives på en lang række skoler landet over, vil jeg markere overgangen fra det gamle til det nye ved at citere et lille digt, der kan opfattes som et farvel til den del af den gamle skole, som vi alle, tror jeg nok, ønsker aldrig kommer igen:

FLOWERS ARE RED...

Harry Chapin

A little boy went first day to school.
Got his crayons and he started to draw.
He put colours all over the paper
because colours were what he saw.
And the teacher said: »What're you doing, young man?«
»I'm painting flowers« he said.
She said: »It's not the time for art, young man!
Anyway, flowers are green and red!
There's a time for everything, young man,
a way things should be done.
You've got to show concern for everyone else,
for you're not the only one!«

»Flowers are red young man.
Green leaves are green.
There's no need to see flowers any other way
than the way they always have been seen!«

But the little boy said:
»There're so many colours in the rainbow,
so many colours in the morning sun,
so many colours in the flowers,
and i see every one.«

Well, the teacher said: »You are a naughty boy,
there's ways things should be,
and you'll paint the flowers the way they are,
So repeat this after me:

Flowers are red young man.
Green leaves are green.
There's no need to see flowers any other way
than the way they always have been seen!«

But the little boy said:

»There're so many colours in the rainbow,
so many colours in the morning sun,
so many colours in the flowers,
and i see every one.«

Well, the teacher put him in the corner,
she said: »It's for your own good,
and you dont come out until you've got it right,
and you're responding like you should!«
Finally he got lonely, fright and fear filled his head,
and he went to the teacher, and this is what he said:

»Flowers are red, green leaves are green.
There's no need to see flowers any other way
than the way they always have been seen!«

Time went by like it always does,
and he moved to another town,
and the little boy went to another school,
and this is what he found.
He found a teacher there who was smiling,
she said painting should be fun,
and there's so many colours in the flowers,
so let's paint every one.

But the little boy paintad flowers
in neat rows of green and red,
and when the teacher asked him why,
this is what he said:

»Flowers are red.
Green leaves are green.
There's no need to see flowers any other way
than the way they always have been seen!«

Pædagogisk forsøgsarbejde

Som det ses af nedenstående grafiske fremstilling, har der været en voldsom stigende aktivitet med hensyn til det pædagogiske udviklingsarbejde, som finder sted på de skoler, som Folkeskolens Forsøgsråd har anbefalet tilladelse til.

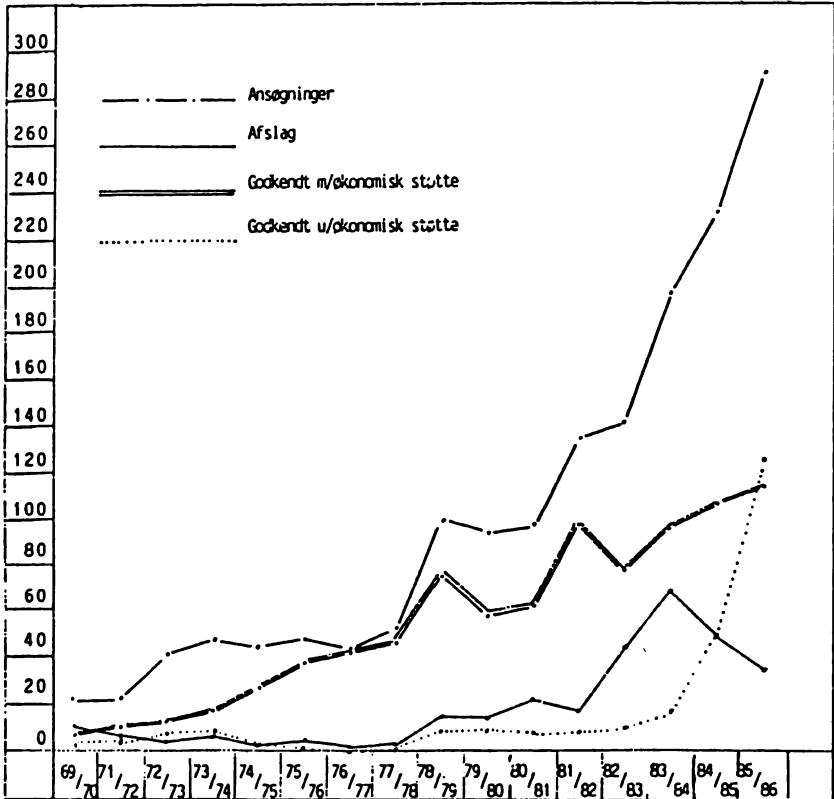

Jeg vil lige sige en lille smule om et enkelt område i det pædagogiske udviklingsarbejde, nemlig det, som jeg tror, at der er mest fremtid i. Det går under flere navne. Den officielle betegnelse er: Ikke fagdelte undervisning i 1-7. klasse. Det benævnes også tit: Værkstedsundervisning eller Freinet-undervisning. Denne undervisning tager skyldig hensyn til den kendsgerning, at elevernes evner er ulige fordelt; den er nemlig både omfangsdifferentieret og tempodifferentieret. Det betyder igen mange ting: En mere personlig fri udfoldelse af evnerne for alle; samarbejde, også mellem stærke og svage, erstatter konkurrencementaliteten og giver derfor bedre muligheder for at bevare motivationen til at arbejde, også for de svage; stor valgfrihed for eleverne; mere selvstændig tilegnelse af undervisningsstoffet; færre specialundervisningstilfælde samt adskilligt mere.

Man kan ikke løbe til denne form for undervisning. Den kræver alvorligt forarbejde fra lærerens side. Den skal etableres, så klasselærersituationen bevares, og forældrene skal kunne føle sig sikre på, at børnene i hvert tilfælde lærer lige så meget som ved traditionel undervisning. At EDB-maskinen en gang med tiden vil få en naturlig plads i værkstederne på linie med andre undervisningsmidler er en selvfølge.

I »min« fremtidsskole er karakterer og afsluttende prøver erstattet af grundig, og så vidt muligt sanktionsfri, intern evaluering, så elever, og forældre og lærere altid ved, hvor det enkelte barn skal have et særligt lift.

Mit håb er, at megen klasseundervisning i fremtidens skole er erstattet af værkstedsundervisning, men at livet i klassen blomstrer bedre end nu med musik, dans og lege, med kunstneriske og kreative udfoldelser, og med lærerens fortælling, som i gamle dage.

Jeg vil som afslutning vise en model på »skolen for alle« (et fællesnordisk projekt). Modellen er ret gammel, godt 120 år, og den skal nok korrigeres hist og her, men hovedideen, som kommer til sidst, synes jeg er genial.

Jeg har på mine gamle dage genlæst »Alice i eventyrland«. Forfatteren Lewis Carrol, var en varm julidag i 1862 på en bådudflugt, og for at opmuntre tre små piger, som kedede sig, begyndte han at fortælle historien om Alice, som den ene af pigerne hed. Det har sig med »Alice i eventyrland« som med H. C. Andersens eventyr. Ved læsning som voksen dukker der nye perspektiver op.



»Hvad *er* et handicap-løb for noget?« spurgte Alice - ikke fordi hun brød sig særlig om at få det at vide, men dronten tav, som om den ventede, at *en eller anden* skulle sige noget, og ingen følte åbenbart trang til det...

»Ja,« sagde dronten, »den bedste måde at forklare det på er at gøre det.« (Og da du måske kunne få lyst til selv at lave sådan et væddeløb en kold vinterdag, skal jeg fortælle dig, hvordan dronten ordnede den sag.)

Først ridsede den en væddeløbsbane op, der *omtrent* var formet som en cirkel. (»Det er for resten lige meget, hvilken form den har,« sagde dronten.) Så blev alle de tilstedeværende stillet op langs væddeløbsbanen... sådan hist og her, som det nu kunne falde sig. Der blev ikke sagt: »En, to, tre - af sted!«; de begyndte bare at løbe, når det passede dem, og holdt op når de ikke gad mere, så derfor var det sandelig ikke let at vide, hvornår væddeløbet var forbi. Men da de havde løbet en halv times tid eller deromkring, råbte dronten pludselig: »Væddeløbet er forbi!« og nu stimlede de sammen om den og spurgte forpustet: »Hvem har vundet?«

Det spørgsmål kunne dronten ikke svare på, sådan uden videre. Den måtte først tænke sig godt om. den sad derfor i lang tid med den ene finger trykket mod panden (sådan som Shakespeare og andre berømte digtere ofte gør på de billeder man ser af dem), og imens ventede de andre i tavshed. Til sidst sagde dronten: »*Alle* har vundet, og alle skal have præmie.«



Pigekommoder før og nu

Individuel opgave i sløjd, 1985

Afsluttende eksaminer ændres i forhold til tidligere. Jonstrupsamfundet har fået lejlighed til at offentliggøre et eksempel på en beskrivelse af en afslutningsopgave i et fag, der op til i dag har været domineret af mænd.

Vi siger lærerstuderende Birgitte Kjærsgaard tak fordi vi måtte bruge hendes beskrivelse i denne årbog.

(fortsættes side 18)

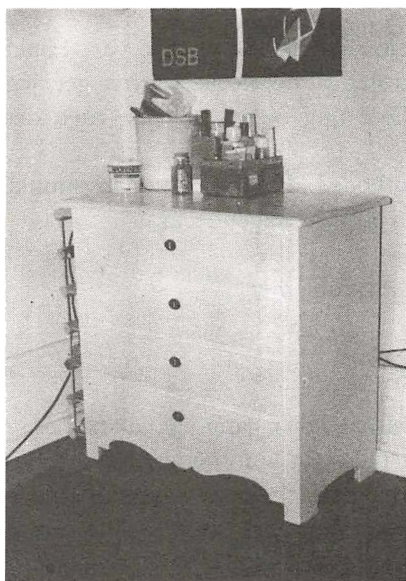

Kommode 1



Kommode 2



Kommode 3

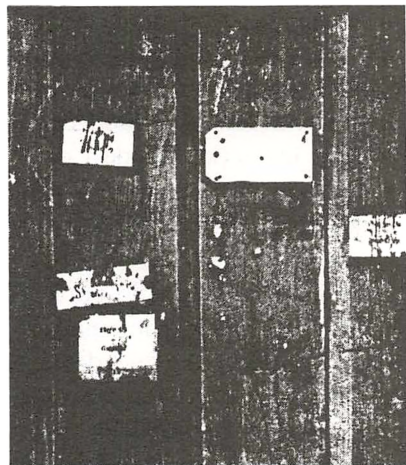

Udsnit af bagsiden af et fyrretræsklædeskab fra omkring 1900. Her ses en række adressesedler og banegodsmærker, der fortæller om en række af ejerens, en landarbejders, pladser. Indvendig i skabets sider kroge til ophængning af en snor til bøjler.

Idé

Mit første, men ikke sidste, problem med denne opgave var: Hvad skulle jeg dog lave. Mit udgangspunkt var, at det skulle være noget, jeg manglede/havde brug for. Der var flere ting inde i billedet, men det mest rimelige var en kommode.

Det næste problem var hvilken kommode? Her tog jeg udgangspunkt i funktionerne. Min kommode skulle opfylde følgende krav:

1. Ikke for stor p.g.a. pladsproblemer.
2. I hvert fald tre skuffer.

Inspiration

Derefter begyndte kommodebesættelsen. Hver gang jeg var på besøg hos venner og familie, kikkede jeg og fandt, at kommoder i virkeligheden var inddelt i forskellige kategorier: Store, høje, mørke kommoder i folks stuer (specielt hos ældre familiemedlemmer), små, lave i entreer og endelig mellemtingen: Små, halvhøje i soveværelser.

Jeg slog mig, jvf. de ovennævnte krav, på den sidste kategori. Af mine utallige sovekammerkikkerier viste ikke mindre end tre af kommoderne at have samme historiske baggrund; de havde alle tilhørt piger, og disse piger havde alle fået dem på det tidspunkt, hvor de skulle »ud at tjene«, hvorfor kommoderne havde fulgt dem rundt på de forskellige pladser. De to (kommode 1 og 2) lavet til pigerne af en slægtning (bror og far) som husflid, og den sidste (kommode 3) bestilt hos snedkeren, fordelingen stemmer overens med pigernes økonomiske/sociale baggrund.

Da jeg på et senere tidspunkt på Frilandsmuseet fandt en bog, der behandlede emnet »gjemmemøbler« (Nationalmuseet, 1976) var fænomenet behandlet under tyendemøbler.

Disse møbler er blevet anvendt som kombinerede flyttekasser og gemmemøbler, og har udviklet sig fra kisten til »karlekammerskabe«, og for det kvindelige tyendes vedkommende til kommoden. Tyendet kunne således rejse fra plads til plads med alt hvad de ejede pakket i møblet.

Kommoderne, som jeg fandt, er fra 1920-1940, og har fungeret som supplement til skabe. Men i hvert fald for de to, som det eneste sted, hvor pigerne kunne gemme, så at sige deres privatliv, idet skufferne

kunne låses (en detalje jeg først opdagede for sent til at min kunne få lås).

Med inspiration fra de tre tegnede jeg skitser og studerede »indmad«,
og nåede frem til:



Arbejdsbeskrivelse:

1.

Rammetræet (1, 2, 3, 4, 5, 6) heloprettes, og udskæres.

Der laves skabelon til udskæringen i (3).

Der saves og bugthøvles.

Der mærkes op til dyvelhuller i (1 og 2).

Huller bores.

Der prøvesamles.

2.

Træet til sidestykker (4) heloprettes.

Der marvskæres og limfuges.

Fra skabelon overføres ben.

Der saves og bugthøvles.

Falsen til bagplade høvles/saves.

Der mærkes op til dyvelhuller til

de to tværgående pinde bagpå

(5, 6).

Huller bores.
Der prøvesamles.

3.
De enkelte dele pudshøvles,
trækkes af med zieheklinge,
pudses og vandbejdses.
Forrammen samles med lim og
dyveler.
Kassen samles med lim og dy-
veler.

3.
Løbelister (12) heloprettes.
Opmærkning til skruer.
Huller bores og undersænkes.
de bageste huller bores og files
trekantede.
Opmærkning til løbelister til si-
destykke (4).
Løbelister limes og skrues.

4.
Træet til skuffer (7, 8) saves ud
i længder, heloprettes og marv-
skæres.
Der fuges til limtræ.
Stykkerne saves ud med over-
længde 5 mm.
Forstykkerne (7, 8a) tilpasses
rammehullet.
Opmærkning til helsinker, T.5.
Udsavning af tapstykke (7, 8a).
Opmærkning og udsavning af
hulstykker (7a, 8b).
Der høvles/skæres not til bund.

Bagstykker (7b, 8c) sinkes.
Indersider pudshøvles, trækkes,
pudses, vandbejdses og lakeres.
Der limes og samles.
Sinkningerne studses og skuffer-
ne tilpasses.
Skufferne overfladebehandles ud-
vendigt.
Træet til forpladerne (7c, 8d)
saves med overlængde på begge
ledder og heloprettes.
Pladerne overfladebehandles på
det yderste af bagsiderne.
Forpladerne stiftes og hovederne
bides af.
Der limes.
Forpladerne tilpasses.
Forsiderne overfladebehandles.

5.
Styre- og vippelister (13, 14)
heloprettes, tilpasses og limes
på. Dog må den øverste vippe-
liste skrues op på overpladen, så
træet kan arbejde.

6.
Træ til overpladen (9) helopret-
tes, marvskæres og fuges.
Falsen saves.
Kanterne rundes med slibepa-
pir.
Dyvelhuller bores i sidestykker
(4) og overpladen.

isometrisk afbilledning
m. faste mål
1:5
⑨

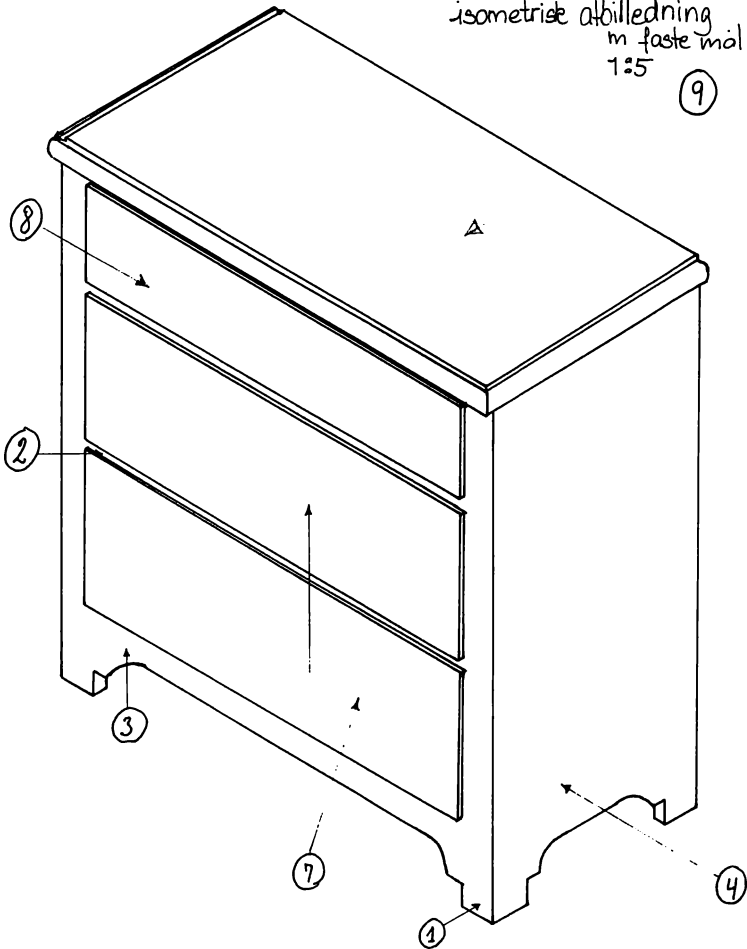

7.
Overpladen (9) og kassen over-
fladebehandles.
Der samles med dyveler og lim.
Beslag påsættes.

Bunde (10) og bagpladen (11)
tilpasses.
Overfladebehandles.
Stiftes og limes.



Sammenligning mellem Frugtræernes Blomster og de menneskelige Forhaabninger

Ved Forhaabning forstaa: Forventningen om et tilkommende Gode.

At fremstille de vigtigste Tilfælde, i hvilke Frugtræernes Blomster kunne siges at være Billedet paa de menneskelige Forhaabninger, skal, ifølge Emnet, være Hensigten med det Følgende.

1. Ligesom Synet af det blomstrende Træ, ere et yndigt og behageligt Skue, og vækker glædes Følelser hos os; saaledes er det og Tilfælde med alle Forhaabninger, de ere os ogsaa behagelige, og Besiddelsen af dem ere os en Glæde.
2. Ligesom der af Træet, imedens det endnu er ungt, fremspirer de fleste og bedste Frugter, saaledes opstaar ogsaa i Menneskets yngre alder, langt flere og stærkere Forventninger om tilkommende Goders Erholdelse, end naar det bliver ældre.
3. Ligesom Træerne hvert Aar fornye deres blomster, til nye Frugters Frembringelse; saaledes opstaae ogsaa hos Menneskene hvert Aar nye Forhaabninger, om et tilkommende Maals Opnaaelse.

4. Ligesom Blomsterne forsvinde, og om en kort Tid tabe alle deres Yndigheder og Behageligheder, førend de endnu have naaet deres fuldkomne Modenhed, formedelst tilstødende physiske Omstændigheder, saasom: Storm og Hveir: Saaledes gaar det ogsaa de menneskelige Forhaabninger, mangt et glædende og fortrøstende Haab, hvorved vi troe at kunne favne Himlen selv, bliver ofte een eller anden indtræffende smertelig og uventet Begivenhed tilintetgjort, og det behagelige som vi havde ventet bliver tabt for os.
5. Ligesom de yndige Blomster om Foraaret pynte og ære Træet, saaledes krone ogsaa Forhaabninger Mennesket; og ligesom kun den færreste del af Blomsternes Mangfoldighed frembringe den forønskede Frugt, eller opnaae det bestemte Maal, saaledes er det ogsaa kun det færreste Antal af de menneskelige Forhaabninger, der gaae i Opfyldelse, eller naae Maalet.
6. Naar den Uerfarne om Foraaret seer det blomsterfulde Træ, venter han sig en Mængde Frugt; derimod den Erfarne gjør det ikke; thi han veed at det kan slaae feil: Saaledes stoler den Ufornuftige og Uerfarne ogsaa ofte for meget paa Forhaabninger, den Sindige og Fornuftige gjør det derimod ikke; fordi de er upaalidelige.
7. Om end ogsaa Storm og Hveir ramme Træet, og beskadige Blomsterne, saa er det dog ikke hele Blomstermængden, der tilintetgøres; thi mange deraf opnaae alligevel deres Fuldkommenhed; og under tiden naar Høsten kommer, er den rigere end man havde ventet: Saaledes gaaer det ogsaa med de menneskelige Forhaabninger, mangt et Haab forsvinde vel, men ikke alle; og undertiden gaae mange flere i Opfyldelse end man havde ventet, og endelig,
8. Ligesom der bør gjøres noget ved Træet, for at det kan blomstre, og frembringe den forønskede Frugt, saaledes bør Mennesket ogsaa selv gjøre hvad der staar i dets magt, for at det nærende Haab kan blive opfyldt.

Love for Jonstrupsamfundet

1. **Navn:**
JONSTRUPSAMFUNDET
2. **Hjemsted:**
Jonstrup Statsseminarium, Trongårdsvej 44, 2800 Lyngby
3. **Formål:**
Formålet er:
At udvikle og fremme seminariets og medlemmernes pædagogiske muligheder,
at fungere som bindeled mellem nuværende og tidligere studerende, lærere og øvrige ansatte,
at bevare og styrke historiske værdier med rødder i seminariets virke,
at samle og registrere effekter i det historiske arkiv
JONSTRUPSAMFUNDETS MINDESTUE.
4. **Aktiviteter:**
JONSTRUPSAMFUNDETS aktiviteter omfatter: Årsmøde, kulturel virksomhed, foredragsvirksomhed, publikationsvirksomhed, prisopgaver, information om legater og fondsmidler, mm.
5. **Medlemsdefinition:**
Som medlem kan optages alle, som har eller har haft tilknytning til seminariet.
Generalforsamlingen kan efter bestyrelsens indstilling udnævne æresmedlemmer.
6. **Generalforsamling:**
Generalforsamlingen er JONSTRUPSAMFUNDETS øverste myndighed.
7. **Indkaldelse:**
Generalforsamlingen, der afholdes hvert år i forbindelse med seminariets årsfest, indkaldes med mindst 3 ugers varsel gennem »Folkeskolen« og »Tidens Skole« samt ved opslag på seminariet.
8. **Ekstraordinær generalforsamling:**
Ekstraordinær generalforsamling indkaldes såfremt mindst 25 medlemmer fremsender skriftlig begæring herom til bestyrelsen. Indkaldelsen foretages som til den ordinære generalforsamling.

9. **Generalforsamlingens dagsorden:**

Dagsordenen indeholder mindst følgende punkter:

1. Valg af dirigent
2. Bestyrelsens beretning
3. Regnskab
4. Drøftelse af det kommende års arbejde
5. Indkomne forslag
6. Meddelelse af navne på de af studerende, lærere og øvrige ansatte udpegede medlemmer til bestyrelsen, samt disses suppleanter.
Meddelelse af navne på opstillede kandidat- og suppleantlister.
7. Opstilling af kandidater
8. Valg af formand
9. Valg af den øvrige bestyrelse
10. Valg af revisorer
11. Eventuelt
12. Godkendelse af referat

10. **Bestyrelse:**

JONSTRUPSAMFUNDET ledes af en bestyrelse på 7 medlemmer.

11. **Kontingent:**

Generalforsamlingen fastsætter det årlige kontingent, lærerstuderende betaler halvt kontingent.

12. **Regnskabsår:**

Regnskabsåret følger kalenderåret.

13. **Stemmeret:**

Fremmødte medlemmer, der har betalt det fastsatte kontingent for det forudgående kalenderår, har stemmeret på generalforsamlingen, og de er samtidig valgbare.

14. **Kandidatlister:**

Kandidatlister (underskrevet af mindst 5 og højst 10 medlemmer) indsendes til sekretæren eller afleveres til dirigenten ved generalforsamlingen.

15. **Valg til bestyrelsen:**

- a. Formanden vælges af generalforsamlingen for 1 år.
- b. 1 medlem og 1 suppleant udpeges hvert år inden generalforsamlingen af seminariets studerende.
- c. 1 medlem og 1 suppleant udpeges hvert år inden generalforsamlingen af seminariets lærere og øvrige ansatte.

- Navne og adresser på de under b. og c. udpegede bestyrelsesmedlemmer og suppleanter offentliggøres ved generalforsamlingen.
- d. 2 medlemmer og 2 suppleanter vælges hvert år af generalforsamlingen for en 2-årig periode.
 - e. Ved den stiftende generalforsamling vælges: 4 medlemmer og 4 suppleanter. Umiddelbart efter valget afgøres det ved lodtrækning af dirigenten, hvilke 2 medlemmer og 2 suppleanter, der afgår efter 1 år.
 - f. Alle valg foregår ved skriftlig afstemning blandt de fremmødte medlemmer.
Genvalg kan finde sted.
 - g. Kandidater som opnår højest stemmetal, er valgt, og de næstfølgende stemmetal indtræder som suppleanter.
 - h. Alle øvrige afgørelser på generalforsamlingen træffes ved almindelig stemmeflerhed, dog kræver nedlæggelse af JONSTRUPSAMFUNDET $\frac{2}{3}$ majoritet ved to på hinanden følgende generalforsamlinger.

16. Revisorer:

Generalforsamlingen vælger hvert år 1 revisor og 1 revisorsuppleant for en 2-årig periode.

Ved den stiftende generalforsamling foregår valget som anført under punkt 15 e.

17. Bestyrelsens konstituering:

Bestyrelsen konstituerer sig umiddelbart efter generalforsamlingen med næstformand, sekretær og kasserer.

18. Underskrift:

Formanden tegner JONSTRUPSAMFUNDET. Ved formandens forfald underskriver næstformand og kasserer i forening. JONSTRUPSAMFUNDET forpligtes juridisk af formandens og et bestyrelsesmedlems underskrifter i forening.

19. Redaktør:

Til at redigere JONSTRUPBOGEN og de andre publikationer kan bestyrelsen udpege en redaktør. Såfremt redaktøren ikke er medlem af bestyrelsen, kan han/hun indkaldes til bestyrelsesmøde, hvis der er emner med tilknytning til publikationsvirksomheden på dagsordenen.

20. Honorarer:

Løbende honorarer i forbindelse med publikationsvirksomhed, eller andre opgaver, som bestyrelsen ønsker løst, skal forud godkendes af generalforsamlingen.

21. Publikationer:

Medlemmerne skal tilbydes publikationerne til en lavere pris end den, de sælges for til ikke-medlemmer.

22. Lovændringer:

Ændring af disse love sker ved almindelig stemmeflerhed på en generalforsamling.

23. Mindestuen:

- a. JONSTRUPSAMFUNDETS mindstue ejer de i mindstuen på Jonstrup Statsseminarium opbevarede arkivalier og andre minder om livet på Jonstrup.
- b. JONSTRUPSAMFUNDETS mindstue bestyres af en bestyrelse på tre medlemmer. Disse supplerer sig selv. Bestyrelsen kan tiltrædes af en lærer på seminariet, valgt af lærerrådet. Bestyrelsen vælger en formand.
Bestyrelsen er dog identisk med JONSTRUPSAMFUNDETS bestyrelse, når dette eksisterer.
- c. Pengemidler, som tilfalder JONSTRUPSAMFUNDETS mindstue, forvaltes af bestyrelsen.
- d. JONSTRUPSAMFUNDETS mindstues arkivalier og andre minder kan ikke afhændes af bestyrelsen. I tilfælde af ophævelse af JONSTRUPSAMFUNDETS mindstue, skal arkivalier og andre minder samlet overdrages til et offentligt arkiv.
- e. JONSTRUPSAMFUNDETS mindstue holdes åben for interesserede efter behov, dog mindst én gang årligt. Tidspunktet bekendtgøres i »Folkeskolen«.

24. Nedlæggelse:

Ved nedlæggelse af JONSTRUPSAMFUNDET (se punkt 15 h.) overgår eventuel formue til mindstuen.

25.

Lovene med de angivne ændringer vedtaget på den stiftende generalforsamling fredag den 12. september 1986.

*Andreas Frehr
dirigent*

Sådan bliver du medlem af JONSTRUPSAMFUNDET

Som du sikkert har erfaret, er det lykkedes at genoplive JONSTRUPSAMFUNDET.

Bestyrelsen kan med glæde oplyse, at over 99 tidligere og nuværende studerende på Jonstrup Statsseminarium allerede har indtegnet sig som medlemmer. Men vi skal selvfølgelig være mange flere, hvis de opstillede mål skal nåes, og seminariets forventninger indfries.

Det drejer sig bl.a. om forberedelser til 200-års jubilæet i 1991.

En lang række andre opgaver skal løses og ideer til arrangementer udvikles, hvis JONSTRUPSAMFUNDET skal kunne leve op til formålet, som i lovene bl.a. udtrykker:

at udvikle og fremme seminariets og medlemmernes pædagogiske muligheder

at fungere som bindeled mellem seminariets nuværende og tidligere studerende, lærere og øvrige ansatte.

Indmeldelse i JONSTRUPSAMFUNDET kan foretages ved fremsendelse af navn, dimissionsårgang, adresse og postnummer til

JONSTRUPSAMFUNDETS kasserer,
Trongårdsvej 46, 2800 Lyngby

samt ved indbetaling af årskontingent kr. 50,00 til

postgirokonto 6 40 14 57

Bestyrelsen for JONSTRUPSAMFUNDET

Efter generalforsamlingen 13. marts 1987 har bestyrelsen følgende sammensætning:

Børge Hjerinov (formand) afgår 1988
Allan Bäck afgår 1989
Børge Nielsen afgår 1988
Lis Grove-Rasmusen afgår 1988
Eyvind Lippert afgår 1989
J. Boisen Schmidt repræsentant for de ansatte
(Suppleant: Vagn Nørgård)
Ann Dorte Beck repræsentant for de studerende
(Suppleant: Merete Jensen)

Valgte suppleanter:

Jacob Dalsg. Larsen afgår 1989
Henrik Larsen afgår 1988
Kenneth Larsen afgår 1989

Revisorer:

V. Hylby-Henriksen afgår 1988
Jens Christensen afgår 1989

Revisor-suppleanter:

Kaj Bonde afgår 1988
Niels Ebbe Kærlyst afgår 1989

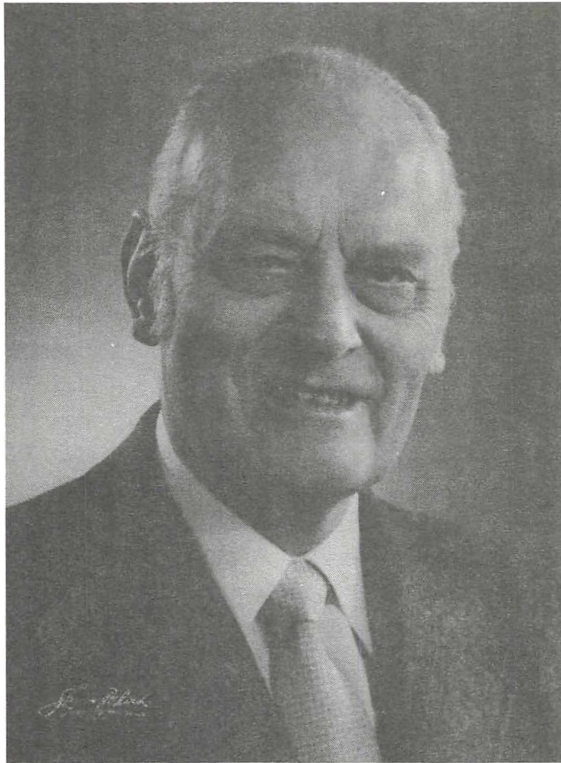

**Herman Wolffsen, æresmedlem
også af det nye Jonstrupsamfund**

Kære Herman Wolffsen!

I erkendelse af din aldrig svigtende interesse for JONSTRUPSAMFUNDET lige fra din tid som elev på Jonstrup Statsseminarium, og i taknemmelighed over din indsats for samfundet gennem årene, især ved indretning og registrering af mindestuen, og senest ved din delagtighed i oprettelsen af det nye JONSTRUPSAMFUND, er det os en stor glæde at udnævne dig til æresmedlem af dette fra stiftelsesdagen, den 12. september 1986.

Milepæle på min vej

af Herman Wolffsen

I 1902 bidrog jeg som 12. generation i en fra 1500-tallet vistnok fra Skotland til Bornholm indvandret slægt til at forøge øens indbyggertal og tilbragte tiden med opvækst i denne mærkelige tid, da man oplevede alt fra en »borgerlig« tilværelse til gennem 1. Verdenskrigs mere eller mindre mærkbare ubehageligheder til efterkrigstidens nedgangsperioder, der gjorde sit til at spærre vejen for noget »med fremtid i«. Men så fik jeg i 1929 den tanke at læse til lærer, selv om der på det tidspunkt var 1200 lærere ledige, og forberedte mig så til optagelsesprøve.

I 1930 blev jeg optaget på Jonstrup, og »Den gamle Borg« fangede mig i det, som man vel endnu i vore dage stadig fornemmer som »Jonstrupånden«. Skønt 10 år ældre end mine klassekammerater har jeg følt mig som accepteret i fællesskabet. Størstedelen af eleverne boede på seminariet, så også efter skoletid var der en mulighed for et fællesskab, der blev udnyttet til det yderste. Vore lærere var større eller mindre personligheder, og vi havde ingen ønsker om »oprør«. Det kom først langt senere.

I 1933 blev vi dimitteret, og jeg valgte mellem fire muligheder at blive timelærer ved øvelsesskolen med 5 regnetimer på seminariet og dermed begyndte en ønsketilværelse: Undervisning af børn, unge mennesker, også i praktik, senere også skrivning, sløjd og formning, så efterhånden oversteg seminarietimeres antal det, jeg havde i skolen. Så blev jeg seminarilærer og senere seminarielektor.

På hjemmefronten var jeg i 1934 blevet gift og i 1937 forøgede Bente familien med 50%. Vi boede i en tidligere lærerindebolig ovenover øvelsesskolen, men i 1941 blev jeg inspektør, og vi flyttede ned i stueetagen, hvor der var plads, da Jens i 1943 arriverede.

Her oplevede vi en bevæget periode af Jonstrups historie med besættelse, evakuering af seminariet, eksil i Ballerup. Tilbage til Jonstrup, hvor flytteplaner dukkede op og blev realiseret i 1955 til eksilliv i Lundtofte, indtil »Det nye Jonstrup« kunne tages i brug 1960.

I 1970 tog jeg min afsked, og lever nu i mindet om en dejlig tid, som i lyse og mørke tider dog har haft betydning i mange henseender.

Nyt logo til JONSTRUPSAMFUNDET

Denne årbog har det gamle logo, stenen, på forsiden. I erkendelse af, at denne hører det helt gamle Jonstrup til, og at der i mellemtiden har været seminarium dels i Lundtofte, dels det nuværende i Kgs. Lyngby, hvor stenens betydning ikke er kendt af mange, har bestyrelsen for JONSTRUPSAMFUNDET besluttet at udskrive en konkurrence om et nyt logo, der kan forbinde fortid, nutid og fremtid.

Alle med en god ide, kan deltage. Tegn dit forslag og send det senest den 1. oktober 1987 til Allan Bäck, Lindegårdsvej 37 A, 2920 Charlottenlund. Bestyrelsen danner herefter dommerkomite og vil udvælge det bedst egnede forslag, der bliver præmieret med 3 flasker god rødvin samt fremover forhåbentlig vil blive brugt bl.a. på kommende Jonstrup-bøger.

Rettighederne fra samtlige indkomne forslag tilhører JONSTRUPSAMFUNDET, der frit kan benytte dem i sit virke.

Vi håber at se mange forslag.

Allan Bäck

