



Danskernes Historie Online

Danske Slægtsforskeres Bibliotek

Dette værk er downloadet fra Danskernes Historie Online

Danskernes Historie Online er Danmarks største digitaliseringsprojekt af litteratur inden for emner som personalhistorie, lokalhistorie og slægtsforskning. Biblioteket hører under den almennyttige forening Danske Slægtsforskere. Vi bevarer vores fælles kulturarv, digitaliserer den og stiller den til rådighed for alle interesserede.

Støt Danskernes Historie Online - Bliv sponsor

Som sponsor i biblioteket opnår du en række fordele. Læs mere om fordele og sponsorat her: <https://slaegtsbibliotek.dk/sponsorat>

Ophavsret

Biblioteket indeholder værker både med og uden ophavsret. For værker, som er omfattet af ophavsret, må PDF-filen kun benyttes til personligt brug.

Links

Slægtsforskeres Bibliotek: <https://slaegtsbibliotek.dk>

Danske Slægtsforskere: <https://slaegt.dk>

LIVET I KLOKKERGAARDEN

GAMMELDAGS FALSTERSK BONDELIV
EFTER LARS RASMUSSENS SKILDRING

VED

FR. L. GRUNDTVIG

UDGIVET AF JØRGEN OLRIK



KØBENHAVN
DET SCHUBOTHEESKE FORLAG

KONRAD JØRGENSENS BOGTRYKKERI I ROLDING

1909

DANMARKS FOLKEMINDER NR. 2.

UDGIVET AF
FORENINGEN -DANMARKS FOLKEMINDER-
OG SELSKABET -NORDISKE FOLKEMINDEFORSKERE
MED UNDERSTØTTELSE AF
DEN GREVELIGE HJELMSTJERNE-ROSENCRONESKE
STIFTELSE

INDHOLD.

	Side		Side
Udgiverens Forord	5	Død og Jordefærd	187
Indledning	13	Skolen	189
Navne	15	Leg og Lyst	196
Bygninger	17	Gavnus Gerning	201
Søndre Længe	24	Møllen	203
Østre Længe	43	Smedjen	208
Vestre Længe	47	Nykøbing	210
Nørre Længe	48	Kirken	214
Omgivelser	50	Gilder	220
Haven	51	Bryllup	228
Tyende	56	Markerne	233
Fødsel og Barndom	58	Gærder	235
Dyd og gode Sæder	63	Drift	237
Maaltider	72	Plejning	241
Sygdom og Lægedom	85	Saaning	244
Klæder	90	Harvning	245
Husdyr	99	Høst	246
Køretøj	118	Tærskning og Rensning	256
Dage og Tider	122	Maal	261
Eventyr	135	Humie	262
Sagn	146	Hør og Hamp	262
Dyr og Vækster	157	Kartning	267
Bagning	166	Pil	268
Mælk og Smør	169	Tømmer og Brænde	270
Brygning	172	Tørv	273
Frugt	174	Reb	274
Slagtning	175	Herremænd og Bønder	276
Lysesøbning	178	Hoveriet	279
Spind	179	By og Sogn	281
Vask	184	Slutning	286
Hukommelsesovelser	185		

FORKORTELSER.

<p>F1b. H. F. Feilberg. Ordbog over jyske Almuesmaal.</p> <p>F1b. B. H. F. Feilberg. Dansk Bondeliv. 1889.</p> <p>G. M. S. Grundtvig. Gamle danske Minder.</p> <p>Ing. B. S. Ingemann. Levnedsbog. 1862.</p> <p>Kp. J. Kamp. Danske Folkeminder. 1877.</p> <p>Ln. Sk. C. Linné. Skånska Resa. 1874.</p> <p>Mejb. R. Mejborg. Gamle danske Hjem. 1888.</p> <p>M1b. C. Molbech. Dansk Dialekt-Lexikon. 1841.</p> <p>Ordspr. E. T. Kristensen. Danske Ordsprog og Mundheld.</p> <p>Plnt. H. Jønsen-Tusch. Folkelige Plante-navne.</p> <p>Pot. C. Nyrop. Dansk Pottemageri. 1882.</p>	<p>Raw. Rawert og Garlieb. Bornholm. 1819.</p> <p>Rhd. P. Rhode. Laalands og Falsters Historie. Udg. af J. J. F. Friis. 1—2.</p> <p>Rom. N. C. Rom. Den danske Husfid. 1871.</p> <p>Rom. H. N. C. Rom. Vejledning i Landbohusfid. 1877.</p> <p>Skg. Skattegraveren. (Det første Tal angiver Bindet.)</p> <p>Skg. E. Efterslæt til Skattegraveren. 1890.</p> <p>Stolt. R. Mejborg. J. Stolts Optegnelser. 1890.</p> <p>Thl. I. M. Thiele. Danmarks Folkesagn. 1—3. 1843 fg.</p> <p>V. S. O. Videnskabernes Selskabs danske Ordbog.</p>
---	---

*Selskabet »Nordiske folkemindeforskere» har på sit møde d. 21. Marts 1905 vedtaget at udgive Fr. Grundtvigs »Livel i Klokkergaarden» ved museumsassistent **Jørgen Olrik**. Tilsyn med udgivelsen har været ført af dr. **Axel Olrik** og kand. **Hj. Thuren**. Den hjelmstjerne-rosencroneske stiftelse har givet en understøttelse, som navnlig er kommen bogens fyldige billedudstyr til gode.*

***Povl Bjerge. Jørgen Bloch. Georg Christensen.**
H. F. Feilberg. Jakob Jakobsen. Evald Tang Kristensen.
Marius Kristensen. Sofus Larsen. Carl Ludvigsen.
Axel Olrik. Jørgen Olrik. Bernhard Olsen.
Ernst v. d. Recke. Hjalmar Thuren. O. Thyregod.*

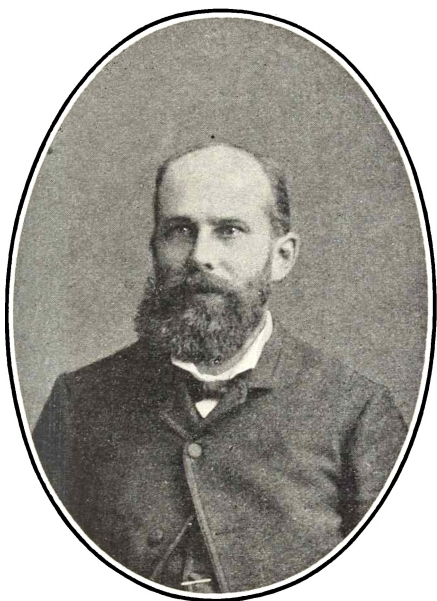

FR. L. GRUNDTVIG. 1889.

FREDERIK LANGE GRUNDTVIG, yngste søn af den gamle N. F. S. Grundtvig, kom tidlig i forbindelse med folkeminderne. Født 1854 oplevede han i sine barneår den tid, hvor den ældre broder Svend Grundtvig ivrigt drev indsamlingen af overleveringerne, og hvor han udgav »Gamle danske minder i folkemunde«, det ene hæfte efter det andet, 1854—61. Frederik var kun ti år gammel, da han prøvede at gøre det efter; han skrev en stilebog fuld med børnerim og ordsprog. Og sådan går det i de nærmeste år af og til; drengen skriver, hver gang på et par dage, det ene hæfte efter det andet fuldt med »gamle minder« »til broder Svend, hovedsamleren af minderne«. Der er ordsprog, som gamle Grundtvig kunde, rim og sagn fra karlen og pigerne; og husets forskellige pårørende har hver ydet sit. Det står nøje prentet, med hjemmelsmand ved hvert stykke, som om det var en gammel biblioteksmand, der gjorde opskrifterne, og ikke en tolv års dreng.

Tolv år gammel havde Fr. Grundtvig en anden oplevelse. Det var i det grundtvigske hjem ude paa Strandvejen (Gammel-Vartov ved Tuborg) i den store have, at en flok sjældne

brogede fugle slog sig ned; det var silkehaler, men hverken drengen eller den karl, der plejede at være hans rådgiver, havde set eller hørt om sådanne før. Med en gammel muskedonner fik han nogle skudt og fik dem undersøgt; en interesse for fuglenes liv var dermed vågnet, som siden gav sig udslag i undersøgelser af trækfuglenes komme. Men det mærkelige er, at det endnu stærkere vakte hans folkeminde-interesse. Han vilde have rede på, hvad fuglenes liv og færd havde betydet for menneskene, og han ledte det op i de navne man havde givet dem, de ordsprog man sagde om dem, den tro der knyttedes til dem, og de sagn der fortalte om dem. Han begyndte, knap mere end en dreng, at skrive det op i store protokoller, og samlingerne fulgte ham hans liv igennem, voksede ustandseligt. Hans orden til at sætte det uhyre stof på rette plads, og hans iver for at sende spørgsmål ud i vide kredse, skabte efterhånden et i hele verden enestående stof til dette emnes oplysning, som han dog aldrig nåede at udnytte på tryk, men som folkemindesamlingen nu gemmer. På tryk har han kun udgivet nogle enkelte foredrag (»Fuglene i folkets tro og digtning«, 1883, og »Sanglærken«), samt et større arbejde om »Løsningsstenen«, som fuglestudierne førte ham ind på (1878). Men han fortsatte indsamlingen sit liv igennem, og ikke mindre har han virket ved at få andre til at optegne.

En lille samling folkeminder har han udgivet »Svenske minder fra Tjust« (1882), fra den egn hvis naturskønhed betog ham og hvor han fandt sin brud, Christina Nilsson. Det er en almuesmands, Anders Eklunds fortællinger. Ejenommeligt for Fr. Grundtvigs virkelighedssans er det, at han stadig må male fortælleren samtidig med at han giver fortidsoverleveringen; kun således danner de en helhed for ham.

I valg af livsbane var han endnu på denne tid famlende: digter, videnskabsmand, eller gribende ind i samfundslivets rørelser. I 1881 rejste han pludselig (da håbet om at blive landmand i den kære svenske egn var glippet) efter at have holdt bryllup med sin forlovede, til Amerika, og slog sig ned som nybygger ved kanten af urskoven. To år senere overtog han, med en lignende beslutsomhed, en præstegerning blandt danske i Amerika.

Greben af medfølelse med sine udvandrede landsmænd, med de usle åndelige kår, hvorunder de færdedes, samlede han en vidt spredt menighed og et vidtstrakt »Dansk Folkesamfund«. Han vilde vække følelse for alt hvad der knyttede dem til moderlandet, og arbejdet med at samle de nedarvede fortællinger og trosforestillinger kom til at spille en rolle ind med; derfor skaffede han blandt nybyggerne med-

lemmer og medarbejdere til det da nystiftede »Dansk samfund til indsamling af folkeminder«.

I hans menighed i Clinton var der en mand ved navn Lars Rasmussen, der straks sluttede sig til ham, men var så fåmælt at det lidet kom frem hvad der boede i ham, — indtil Grundtvig en gang opdagede, med hvilken klarhed alle træk fra hans barndomstid i en falstersk bondegård stod for ham, og med hvilket liv han kunde fortælle derom. I årene om 1890 fandt der så et samarbejde sted mellem præsten og hans sognemand; og den bog blev til som nu her udgives. Opgaven har været at skildre bondens liv som det var for godt og vel halvhundrede år siden, sådan som det formede sig på en mindre falstersk gård, og så indgående som man ingensteds har mage til. Med enestående nøjagtighed gøres der rede for alle enkeltheder i gårdens udseende, bondens sysler hjemme og ude, hans familieliv og forhold til omgivelserne. Det er et billede i det små af hele det gammeltdags bondeliv, med den snævre synskreds og den enkelte drift, — bondehjemmet fra før den store samfærdsels tid, der udgør en verden for sig og i det væsentlige brødføder sig selv. Men Grundtvig standsede ikke med det; han skrev, mest med Lars Rasmussen som hjemmelsmand, en hel ordbog over det falsterske folkemål, som endnu venter på en gang at blive trykt. I mange og lange aftener sad de sammen, og ud paa natten sad Grundtvig ene og renskrev det han havde fået.



Lars Rasmussen.
Efter Fotografi fra 1870'erne.

Om LARS RASMUSSENS liv kan vi fatte os i korthed. Han er født den 13. Februar 1837 på sin fædrengård »Klokkergården« i Systofte sogn paa Falster, og er søn af Rasmus Larsen Klokker og hustru, Anne Margrete Olsdatter. Blev konfirmeret 1851, var indkaldt 1864, men kom dog ikke med i nogen kamp. 1867 blev han gift og overtog gården, idet faderen gik på aftægt; ved denne lejlighed gav han »hænsere« (igangsgilde) for byens gårdmænd, og da han ved sin indtrædelse i »jilleslavet« skulde opgive, hvad navn han vilde lyde, svarede han »Lars Rasmussen«; han yndede nemlig ikke Klokkernavnet; men slap det naturligvis ikke alligevel. 1880 rejste han til Amerika og opholdt sig i 16 år i Clinton;

han, der aldrig havde haft en pensel i hånden, levede af at male navneskilte for Chicago N. W. Railway Company. Da Grundtvig 1883 blev præst i Clinton, sluttede Lars Rasmussen sig nøje til ham og læste bl. a. en tid lang indgangsbønnen i kirkedøren for den danske menighed. 1896 vendte han tilbage til Danmark og har siden boet i København. — Lars Rasmussen husker endnu det gamle hjem og hvert et småtræk fra barndom og ungdom med samme mærkelige klarhed som tidligere; med særlig forkærlighed dvæler han dog ved sin moders minde, skønt også faderen og den gamle farmors skikkelse tegner sig skarpt og tydeligt. Han har forstået at fremmane for Grundtvig et levende billede af den gamle gård med alle dens krinkelkroge og dens skiftende, nu glemte sysler. Hans andel i bogen er på sin vis ikke ringere end Grundtvigs; har denne tilfulde forstået den kunst at spørge udtømmende og videnskabeligt, så har Lars Rasmussen vidst at svare; uden hans gode hukommelse for alt set, hørt og oplevet i barndommen var dette skrift aldrig blevet til.

Udgiveren har i det hele betragtet det som sin opgave ikke at ændre den form, Grundtvig havde givet skriftet; dog har han foretaget enkelte forkortelser. På adskillige punkter, navnlig med hensyn til gårdens ældre historie, har han kunnet tilføje forskellige oplysninger, takket være den velvilje, som viceskoleinspektør P. Petersen i Nykøbing har vist ham ved at gennemlæse skriftet og meddele ham mange vink ud fra sit store kendskab til Falsterbøndernes personal- og kulturhistorie. Også arkivsekretær Jørgen Bloch har velvilligt givet oplysninger om gårdens ældre ejere. Indledningen er bleven til under samarbejde med dr. Axel Olrik. — At fuldstændiggøre Grundtvigs henvisninger til trykte samlinger af folkeminder har udgiveren ikke ment at have grund til, selv om han på enkelte steder har gjort nogle tilføjelser. Hist og her er et enkelt træk tilføjet efter Karen Toxværds skildring af sydfalstersk bondeliv (findes i manuskript i Dansk Folke-minde-samling; store afsnit deraf er trykte spredt i Skatte-graveren); men i det hele og store har han ikke villet udviske bogens særpræg ved i større omfang at inddrage andet folke-mindestof.

Hvad billedstoffet angår, er en del deraf gengivelser af udgiverens fotografier, dels af gården selv, der står endnu temmelig uforandret, dels af forskellige falsterske dragter og brugs-genstande, der findes i Maribo museum; ved kustode Olsens ihærdige arbejde er her skabt en særdeles rig samling til be-lysnings af gammeldags bondeliv på Låland og Falster. De tegninger af avls- og brugsredskaber m. m., der ledsager teksten,

er udførte af landskabsmaler J. F. Klein, overvejende efter originaler i Dansk Landbrugsmuseum ved Lyngby, men dog på grundlag af en samling blyantstegninger, som Grundtvig havde fået en tømrer i Clinton til at udføre efter Lars Rasmussens beskrivelse, men som trods den øjensynlige omhu, hvormed de var gjort, ikke egnede sig til at gengives. Udgiveren har sammen med hr. Klein gennemgået Landbrugsmuseet og udvalgt sådanne sager til gengivelse, der svarede til de ovennævnte tegninger; i de enkelte tilfælde, hvor sådanne sager ikke fandtes, er den gamle blyantstegning helt lagt til grund.

Bogens titel manglede fra forfatterens hånd og er tilsat af udgiveren.

LIVET I KLOKKERGAARDEN

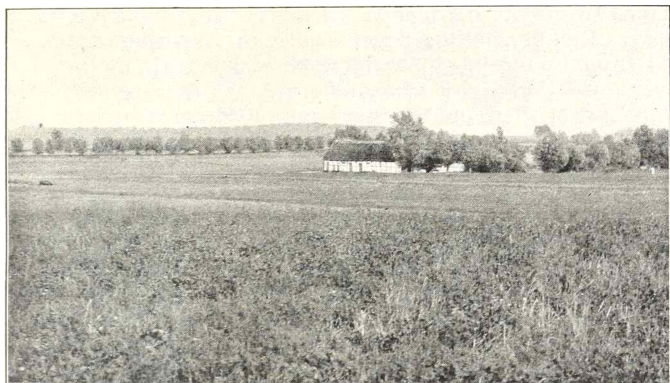

Fig. 1. Klokkergaarden set fra Landevejen.

Øen Falster har aldrig kunnet lægge Beslag paa den almindelige Opmærksomhed. Den frembyder slet intet særlig mærkværdigt; men dog er den ingenlunde blottet for Skønhed, og de danske Øers elskværdige Sanger, B. S. Ingemann, fik sikkert for en Del sit Præg af den Egn, hvor hans Vugge stod. Som Olding skrev han saaledes om Falster:

Du var mig hele Verden,
 du lille grønne Ø
 imellem de dybe Sunde
 og brusende Østersø!
 Med Pragt staar op fra Grønsund
 din Sol hver Morgenstund;
 ved Kvæld den til sit gyldne Slot
 nedruller i Guldborg Sund.

Den rige Rugmark bølger
 bag Vejens Pilehegn;
 de susende Bøgeskove
 er Sommerens Sejerstegn. — —

Ingemann har i disse Linjer peget paa Falsters Skønhed, de frugtbare Marker, de levende Hegn, de yndige Smaaskove og det stolte Hav.

Naar man følger Landevejen fra Nykøbing til Stubbekøbing, er den første By, man kommer til, Kirkebyen Systofte. Lige Øst for Systofte fører en lille »affar« (afar) Vej¹⁾ mod Syd ned til Klokkergaarden, som i sin Tid er udflyttet fra Byen Bjørup i Systofte Sogn.

¹⁾ Affar er Modsatning til alfar.

Paa Grund af de mange Piletræer ligner hele Egnen en Have. Klokkergaarden ligger »siddt«, og Træerne begrænser i høj Grad Udsigten. I Sommertiden dølgder selv de nærmeste Byer, med Undtagelse af Systofte, sig bag det Grønne¹⁾. Men Morgen og Aften mindes man om, hvad man ikke ser for sine Øjne. Da hører man altid Klokkerne fra Systofte, Sønder Kirkeby, Nørre Ørslev og Tingsted. Vistnok havde Sønder Kirkebys Klokke kun en sprukken Klang; men ikke desmindre vilde man sikkert have savnet den, om den ikke havde lydt i det vante Kor. Tingsted Klokker er vidt bekendte. De lød saa dybt og skønt fra det fjærne. Naar det var Vestenvind, kunde man aldrig høre Klokkerne i Nykøbing. Vestenvinden »suser« for stærkt, og skulde man høre dem, maatte det være »lydt i Vejret«. Det var ofte Østenvind, naar man hørte dem; men saa kunde man være vis paa, at Vinden var lige ved at vende sig. Det, at høre Nykøbings Klokker, blev betragtet som »et vist Med« (et sikkert Mærke), der altid var Forbud om Vestenvind.

Hvad der i det følgende skal fortælles, tilhører nu en svunden Tid, og omfatter Aarene fra omkring 1830 til 1860. Den Gang var Klokkergaarden en Fæstegaard, en saakaldt Halvgaard paa fire Tønder »Hallkorn« (Hartkorn) under det nærliggende Herresæde Ourupgaard.

Før Udskiftningen laa midt i Byen Bjørup den saakaldte Kæmpegaard. Paa den anden Side af »Gaden« laa Skræddergaarden. Disse to havde nok i gamle Dage hørt sammen. Ved Udskiftningen blev Klokkergaarden bygget et Stykke Nord for Byen, og hertil henlagdes saa Kæmpegaardens Jorder og den gamle »Gaardsplads« med den derværende Frugthave. Stuehuset blev staaende, og her boede endnu i Lars Rasmussens Barndom Enken Stine Kæmpens, der fik »Undertægt« (Aftægt) fra Klokkergaarden²⁾.

¹⁾ Mange af disse pilehegn er dog i den sidste tid blevne ryddede. (J. O.) — ²⁾ Klokkergården har 26 tønder land og er nr. 3 i Bjørup. Systofte sogn. Den stod i den gamle matrikel for 4 tdr. 3 skp. hartkorn og i den nye for 3 tdr. hartkorn. Den udflyttedes 1809 til sit nuværende sted. Gården hørte under Nykøbing rytterdistrikt (altså kronens gods) indtil 1766, da den blev solgt til Ovrupgårds hovedgårdstakst. 1766 var dens landgilde 2 tdr. rug og 1 td. havre samt i penge 4 rd. 3 mk. 1½ sk. Dens fæstere er siden 1688: Anders Hansen, Peder Hansen Skarff, Anders Larsen, Peder Larsen, Hans Jensen (—1741), Peder Hendriksen (1741—45), Ole Olsen (1745—58), Christian Andersen Stub (1758—85), Anders Christiansen Stub, foregåendes søn (1785—94), Morten Olsen, g. m. forgængerens enke (1794—1809), Lars Larsen Klokker g. m. Berte Andersdatter (1809—35). Efter Lars Klokkers død 1835 blev gården drevet på enkens navn til 1842; da fik sønnen Rasmus Larsen Klokker, g. m. Anne Margrethe Olsdatter, gården i fæste og havde den til 1868. Rasmus Klokker døde 1880, 71 år gammel. Hans første kone, Lars' moder, døde 1859, 52 år gl.; samme år giftede han sig igen, men da hans anden kone døde 1867, gik han på aftægt og lod sønnen Lars overtage gården. Efter Lars Rasmussens meddelelse til udgiveren hed hans farfaders formand Morten Kæmpe (altså den samme som ovenstående Morten Olsen), og det er åbenbart efter ham, at gården i Bjørup by har fået navn af Kæmpegården. Stine Kæmpens var altså enke efter Morten Kæmpe. — Ovenstående fæsterække skyldes velvillig meddelelse af arkivsekretær Jørgen Bloch og viceskoleinspektør P. Petersen og er bygget på kronens jordebogsregnskaber med tilhørende fæsteregistre (for tiden før 1766) samt Ovrupgårds fæsteprotokoller (for tiden efter 1766); opgivelserne om Rasmus Klokker stammer dog fra Lars Rasmussens mundtlige meddelelse. (J. O.)

Lige vest for sidstnævnte Gaard var der et lille Vandsted, som i Almindelighed kaldtes »Smeehullen« (Smeddehulen); men som af flere kaldtes »Klækkerhullen«, og begge Navne skulde stamme fra, at der i gamle Dage paa dette Sted var støbt Kirkeklokker. Dette faar nu staa ved sit Værd; Lars Rasmussen mener snarere, at Gaardens første Fæster, allerede før han kom dertil, hed Lars Klokker. I saa Fald er Gaarden sikkert bleven opkaldt efter ham.

Lars Klokker stammede fra Skjolterup i Horbelev Sogn. Da han døde, overtoges Klokkergaarden af hans Søn Rasmus, der saa kom til at hedde »Rass Klåkkere«. Rasmus Klokker blev gift med Ane Margrethe Olsdatter fra Øverup i Tingsted Sogn. Lars Klokkers Enke, der var fra Skjolterup, overlevede sin Mand, og opholdt sig lige til sin Dødsdag i Sønnens Hus¹⁾.

Lars Rasmussen, hvis Erindringer her skal gengives, var Rasmus Klokkers ældste Søn, og fødtes den 13. Febr. 1837.

NAVNE.

Det faar staa hen, om Klokkernavnet stammer fra Gaarden eller den første Fæster. I de fleste Tilfælde vil det vistnok vise sig umuligt at udrede Oprindelsen til de falsterske Gaardnavne, men naar en Gaard havde faaet sit Navn, blev dette i Regelen bestemmende for senere Ejere eller Brugere.

Bonden i Køllegaarden hed saaledes »Køll«, Bonden i Skaftegaarden hed »Skavt«. I Sønder Kirkeby var der en Gaard, som kaldtes Jydegaarden. I Hullebæk var der en, som kaldtes Lollikegaarden. Anders Jydes Søn Jens blev nu gift med Per Lolliks Datter, og da han overtog dennes Gaard, kom han til at hedde Jens Lollik. Saaledes blev altsaa en Falstring forvandlet fra Jyde til Lollik.

Dog kunde Gaardnavnene skifte. Den omtalte Køllegaard hed saaledes tidligere Kælegaarden, og Bonden hed »Kæl«²⁾. Syd for Bjørup laa en Gaard, der i ældre Tid kaldtes »Ætterstigåri«³⁾. Nu hed den i Almindelighed Skovgaarden, ikke

¹⁾ Efter Lars Rasmussens mundtlige meddelelse til udgiveren var hans farfader Lars Klokker skomager i Bønved (Horbelev sogn, Østfalster). Han havde ved sit håndværk samlet sig en del skillinger, vel en 600 daler, og det var ved sin svogers, Per Skafes, hjælp, at han fik gården efter Morten Kæmpe. Denne Peder Andersen Skafte, som hans fulde navn var, overtog ifølge viceskoleinspektør P. Petersens meddelelse i 1805 Skaftegaarden efter formanden J. Skafte. Han var fæster under Nykøbing præsteembede og havde gården endnu 1831 (d. 1845). Der er al sandsynlighed for, at Per Skafte og hans søster, Lars Rasmussens farmoder Berte Andersdatter, var børn af gårdens tidligere ejer Anders Christiansen Stub. — Ovrupgård solgtes 1809 til baron Charles de Selby, og samme år, men før salget, vides gården at være udskiftet og udflyttet, ifølge Ovrupgårds fæsteprotokoller. Dette passer med Lars Rasmussens udtrykkelige meddelelse til udgiveren, at det er hans farfader, der har bygget gården. (J. O.) — ²⁾ Kjeld Nielsen var if. viceskoleinsp. P. Petersen fæster 1751—1786; det er sikkert ham, der har givet gården navn. (J. O.) — ³⁾ Efterstigården. Viceskoleinspektør P. Petersen meddeler: Gården er kun ca. 100 år gammel; navnet Eftersti var før gården, idet de to østligste marker under N. Ladegård (efter 1766 Vestensborg) kaldtes Efterstimarkerne (se kort af 1783). (J. O.)

fordi der var nogen Skov i Nærheden, men rimeligvis fordi den var overtaget af en Mand, der hed Skov.¹⁾

I Omtale nævnede man ofte slet ikke Bondens Fornavn. Man sagde saa: Klokkeren, Køllen, Skaften. Husmændene havde sjældent et Efternavn som Bønderne, og allerede i Lars Rasmussens »Åpvåkst« (Opvækst) begyndte ogsaa disse at aflægge de gamle Navne og faa et »sen« i Steden.

Konen betegnedes som tilhørende Manden. Rasmus Klokkers Kone hed saaledes Ane Klokkers eller Ane Klokkerens. En Kone, hvis Mand hed Per Nielsen, kaldtes »Kestne Pe Nils«. En Kone, hvis Mand hed Mads, kaldtes »Karne Masse«. Nogen Vilkaarlighed var der ofte, hvor man ikke havde at gøre med et af de rigtige Bondenavne.

Lars Rasmussen kunde som Dreng ikke hedde Lars Klokker. Det Navn var knyttet til Styret i Klokkergaarden. Derimod hed han Klokkerens Lars eller »Klåkkere-Lavs«. Det sidste syntes han slet ikke om; men han maatte finde sig i at høre det mange Gange, især i Skolen²⁾.

Moderen i Klokkergaarden kaldte Manden »vå Far« (vor Fader) eller »ham sæle« (selv). »Vå Far æ enne heme« (ikke hjemme)! »Dæ æ bæst, do vænter lestu, (lidt), tæ har, (han) kåmmer hem, ham sæle!« Faderen kaldte Konen »vå Mor!« Han glemte ikke at tage sig selv med: »Jæ (jeg) å vå Mor!« Naar han omtalte hende, kunde han sige: »He, (hende), jæ har«, eller: »He, jæ jeftee (giftede)«.

Rasmus Klokker var en »stæmple« (bestemt) Person, og sikkerlig var hans Vilje hans Kones Lov; men Forholdet imellem dem var ellers meget godt. Ane Klokkers var stille og from, og det Forhold, der var mellem hende og hendes Mand, betragtede hun sikkert som det ene rette. Der var jo de Ægtefolk, om hvem det kunde siges: »Di rivs å biss tæ ænvær (enhver) Ti!« men i Klokkergaarden var der Fred og Enighed. Mand og Kone havde hver sit Omraade, og hver sit Arbejde. Manden stod saaledes for Pengene. Konen kom sjældent ud, og Manden købte, hvad der skulde købes i Staden. Ane Klokkers plejede at sige: »Ale (alle) di Pænge, jæ har i ming Hång (min Haand) åm Åre, dæ æ en Skelleng vær (hver) Gang, di to Gange jæ går tæ Alts (Alters)!« Denne Skilling var jo til at komme i »Tavlen«. »Vor Mor« var ikke saa »pjanket« (pjåk), at hun gik og »padrede« (paree³⁾) for sin Mand — det gjorde jo somme Koner, der ikke havde Børn —; men hun styrede Huset, saa det næppe kunde forlanges bedre.

¹⁾ Hans Rasmussen Skov, død 1857. (J. O.) — ²⁾ G. M. 2. 112. Efter Lars Rasmussens mundtlige fortælling til udgiveren drillede læreren ham med, at han var både klokker af navn og klokker af gavn, fordi han ikke var flink i gymnastik; ellers var han flink nok i skolen. (J. O.) — ³⁾ Kælede, især ved at bakke op med Lækkerier.

BYGNINGER.

Klokkergaarden laa i det sydvestlige Hjørne af den midterste Mark, der kaldtes »Faverknolden« (Faverknåli).

Som Grundtegningen (Fig. 2) viser, bestod den af fire sammenbyggede Længer. Den var jo forholdsvis ny; men i det væsentlige var den indrettet som de ældre Gaarde.

Den, der havde forestaaet Tømrerarbejdet, naar en Gaard blev rejst, sagdes at have »hugget« den. Per Skaft havde »hugget« Klokkergaarden.

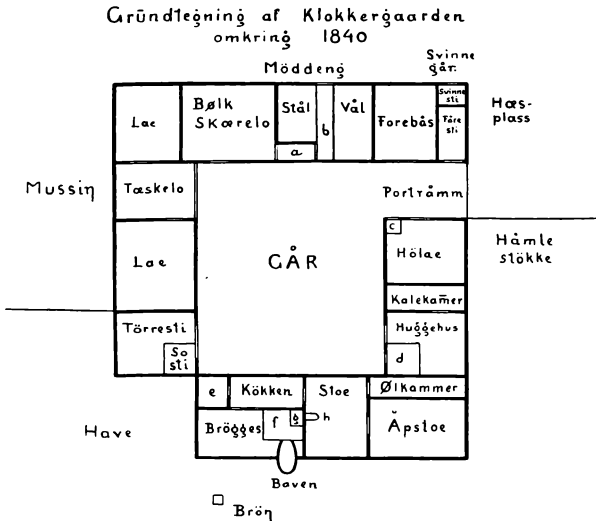

Fig. 2. Schematisk Grundriss tegnet efter Lars Rasmussens Anvisning.
a. Hakkelschodde. b. Gråven. c. Hønehøll. d. Hønsstue. e. Spisekammer.
f. Skåsten. g. Arne. h. Kakkelovn.

Ordningen af Tømmerværket var ens alle Vegne¹⁾; men i Stuehuset var Væggene af »Tilsten« (Teglsten), i Udhusene af Ler.

Klokkergaarden laa i Grunden i en »Sekke« (Lavning), og der kunde ikke være Tale om Kælder.

Fødtømmeret kaldtes »Sold« (Såll) eller »Soldtræ«. Under Solden lagdes der som oftest nogle Graasten, de saakaldte »Soldsten«. Aabningerne mellem disse fyldtes med »Moler«, som forhindrer Vand i at trænge igennem.

»Moler« er en egen Slags hvidt, kalkagtigt Ler, som findes adskillige Steder. Ved »Molershuset« i Nørre Ørslev Sogn

¹⁾ Sammenlign Billeder i Lit. Sk. 88. 229.

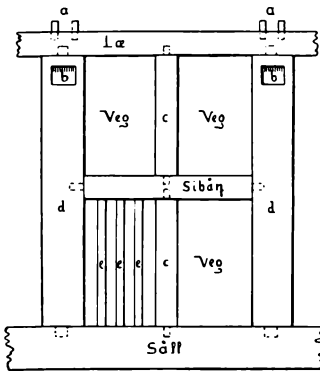

Fig. 3. Skematisk Tegning af Bindingsværk.
aa. Plads til Sparrer. bb. Huller til Bjælke.
cc. Doppe. dd. Stålp. ee. Hæl.

var der en »Molersgrav«, som i sin Tid blev meget benyttet. »Moleret« er saa haardt, at man maa hakke det op.

Paa Solden rejstes Stolperne med omkring tre Alens Mellemrum. Over Stolperne lagdes »Læden« (Læen), som var en gennemskaaret Bjælke. Mellemstykkerne kaldtes »Sidebånd« (Sibånd) og »Dupper« (Dopper).

Hist og her, men særlig ved Enderne af Husene, var der en Skraastolpe, som kaldtes »Snedranke« (Sneranke). I saa Fald var der ingen Dupper. Tværbjælkerne laa ikke ovenpaa, men under Læden, næppe tre Alen fra Gulvet. Indskæringen hvor der er en Tap, kaldes en »Brystning« (Brøstning). I Enderne af Bjælkerne udhuggedes en Tap. Denne blev stukket igennem Huller, som var »stokkede« (stakkee) i Stolperne, og Brystningen støttede sig til disse. Den Del af Tappen, der stak frem paa Stolpernes Yderside, kaldtes »Bjælkehoved« (Belkehoe). For Udseendets Skyld blev det i Regelen afrundet. Endelig blev en eller flere Tværpinde drevne igennem det inde ved Stolperne.

Til hver Sparre indsattes i Læden to tykke Pinde. I Enden af Sparren udhuggedes en Tap, der passede til Rummet mellem Pindene. Brystningen støttede sig til disse.

Lidt ovenfor Læden blev nogle Kæppe fæstnede til Sparrerne, og ved disse Kæppe kaldtes »Knægte« eller »Tagknægte« (Taknægte), blev Sparrerne forlængede. Knægtene krummede sig lidt opad forneden og skulde være saa lange, at de kunde afgive Plads til to Lægter nedenfor Sparrerne. Derved dannedes »Tagskæget« (Taske), der skulde skærme Væggene mod Tagdryp (Tadru).

I Lægterne og Sparrerne stokkedes der smaa Huller, og heri indsloges saa Pinde. Sparrerne støttedes ofte ved saakaldte »Sværlægter« eller »Tværlægter«, der kunde være en ni Alen lange.

Mellem Læden og den nederste Lægte paa Sparrerne blev der en Aabning, som kaldtes »Heldefag« (Hælefa). I Stuehuset, hvor der var Loft, var Heldefaget stoppet med Ler, i Udhusene med »Langhalsklepper« (Knipper)¹⁾.

¹⁾ Karen Toxværd kalder dem Vouborsklipper (Ovsbord = brættet, der lukker for tagets fremspring ud over væggen; jfr. Feilbergs ordbog). (J. O.)

I Loerne var der ingen Tværbjælker under Læden; men i Steden for var der Bjælker oppe mellem Sparrerne. Disse, der kaldtes »Hanebjælker« (Hanebelker), sad vel som oftest omtrent halvvejs mellem Læden og Rygningen. Ogsaa andendsteds var der hist og her en Hanebjælke; men ellers var Sparrerne oppe i Nærheden af Rygningen støttede ved nogle korte Tværtræer, de saakaldte »Hanebaand« (Hanebår).

I Klokkergaarden var alt »Nedentømmeret« (Næentæmre), nemlig Sold, Stolper, Sidebaand og Dupper, af Eg. Det »vestre Hus« var »lægtet« med El, som dog kun er ringe til saadant Brug, da det hurtigt raadner; men ellers var alt »Oventømmeret« (Oentæmre), nemlig Bjælker, Læd, Sparrer og Lægter, af Fyr.

Naar et Hus var rejst, holdtes der »Rejsegilde« (Ræjsejille), og »Ovenningen« (Onengen)¹⁾ blev prydet med en »Rejsekrone«.

De Huse, der skulde »klines«, blev først »hælede«. I de fire »Vægge« mellem Sold, Stolper og Læd indsattes Kæppe, de saakaldte »Hæle«. I de underste Vægge var der til hver Hæl et Hul paa Undersiden af Sidebaandet, og paa Oversiden af Soldtræet var der en Rende, som udmundede ved den ene Ende, saaledes at Hælene kunde indsættes. I de øverste Vægge var der Huller i Læden og Rende i Sidebaandet.

Naar alt var færdigt, indbødes, endnu i Rasmus Klokkers Tid, alle Byens unge til at komme sammen og »kline«. Leret, der skulde bruges, blev æltet. Naar et helt Hus skulde klines, blev Leret »redet til« ved Hjælp af Heste. Ellers brugte man i Regelen Skovle. Det var meget almindeligt at blande Leret med Halm.

Imidlertid havde en Del af de unge været i Arbejde med at »vinde« (væje) Væggene. Ved Hjælp af Pilekviste, de saakaldte »Vænder« (Væjer), blev der dannet et Fletværk mellem Hælene. »Vænderne« var som oftest flækkede.

Naar Kliningen skulde foregaa, stillede man sig op, to og to, lige overfor hinanden, men paa hver sin Side af Væggen. Ved ens Fødder stod et Trug med Ler og en Spand med Vand. Af og til maatte man væde Vænderne, for at Leret bedre skulde hænge ved. Dertil brugtes en Kost af »Bladeris«. Man klaskede altid Leret fast med Hænderne. Det kaldtes at »hugge«. Der hørte et eget Tag til dette Arbejde, og der skulde hugges haardt. Helst skulde man hugge samtidig med sin Makker paa den anden Side Væggen, ellers udsatte man sig for at faa en Klat Ler i Ansigtet. Naar Væggen var klinet, blev den glattet, saa godt det lod sig gøre; men »snorret« blev den nok sjælden.

Arbejdet gik rask fra Haanden under Spøg og Latter, og naar man var færdig, samlede man til »Klinegilde«²⁾. Naar

¹⁾ Overdelen. — ²⁾ G. M. 2. 78. Skg. 6. 755. Sammenlign Billede i Ln. Sk. 229.

Væggene blev tørre, var de slemme til at slaa Revner. Man maatte saa i Regelen flere Gange smøre dem over med en »Svømm« af Vand og gammelt Ler. For at faa det gamle Ler, var man ofte nødt til at »slaa en Væg ud«.

Skorstenen i Stuehuset var opsat af ubrændte Sten, der kaldtes »raa«. Dog var »Skorstenspiiben« (Skåstenspiiben), eller den Del af Skorstenen, der stak op over Taget, muret af »Tilsten« (Teglsten)¹⁾. Nederst paa Piiben var der nogle Sten, der kaldtes »Skydsten« (Skysten). De ragede ud til Siderne og skulde »skyde Vandet«, saa det ikke trængte sig ned langs Skorstenen.



Fig. 4. Tækkelad. Tegnet efter Lars Rasmussens Anvisning.

Naar Taget skulde lægges, kom der en »Tækkemand«. Et nybygget Hus blev jo tækket, naar det var færdigt; men ellers tækkedes der i Regelen om Efteraaret, naar man var begyndt at tærsk. Saa havde man jo frisk Langhalm.

I ældre Tid voksede der mange Steder Rør. Ogsaa i Klokkergaardens Have, i den saakaldte »Vængesmose« (Vængesmusse), havde der været nogle »Rørholme«. Men Rørene var efterhaanden forsvundne. Ellers havde man brugt at lægge Rør paa Lægterne under Tækkehalmen. Hvor der kun var Halm, kunde Taget aldrig blive saa godt »redt af« forinden. Enkelte Straa vilde altid stikke frem.

Tækkemanden gjorde det vigtigste Arbejde, men Gaardens Folk »passede ham op«. Først rejstes der en Stige, som naaede til Tagrygningen. Saa blev »Tækkeladet« (Fig. 4) hejset op.

I hver Ende af Tækkeladet var der et Reb, som blev lagt over Rygningen. I Rebenes Ender hang som oftest tre eller fire »Ortrær« (Ryggetrær). Det var nok til at veje op mod Tækkeladet. Dette var formet omtrent som en Stige; men de to svære Sidestykker var kun forbundne med nogle faa, i Regelen fire, Tværstykker. Tækkemanden stod snart paa det øverste, snart paa det nederste Sidestykke. For at han ikke skulde skrabe sine Ben, naar han stod paa det nederste, havde han i Regelen Puder ved Knæerne. Naar Taget lagdes paa »Knægtene«, støttedes Tækkeladet paa den ene Side af Stigen, paa den anden af en Stang, der naaede fra Jorden til Læden.

Tækkeladet var beregnet paa at række over en tre Fag, og et saadant Stykke kaldtes en »Stigegang« (Stigang).

Den Vinkel, der fremkom mellem Tagene, hvor Længerne stødte sammen, kaldtes en »Kvist«¹⁾. Her kunde Tækkeladet ikke bruges. I Steden for havde man den saakaldte »Kviststol«.

Tækkemanden begyndte sit Arbejde fra neden. Langhalmen blev lagt paa Lægterne saaledes, at Stubenden vendte nedad. Langs hver Lægte, ovenpaa Halmen, lagdes en Pilekæp, den saakaldte »Tækkevånd« (Tækkevårl), og denne blev fastbundet til Lægten med fine Pilekviste, de saakaldte »Vidjer« (Veer), der i den tykke Ende var »hvættede« (spidsede) for lettere at kunne stikkes ind gennem Halmen. Paa Tækkeladet laa en Mængde af disse Vidjer, indstukne i et Hylster, der var dannet af en med en Pilekvist ombundet Halmvisk. Hylsteret med Vidjerne kaldtes en »Høg« (Høj).

»Tækkevænderne« dækkedes af Halmen fra den oven for liggende Lægte. For hver Lægte blev der, som man sagde, en »Bindning«.

Naar Tækkemanden var naaet til Rygningen, begyndte han at »skære ned«. I den ene Haand havde han da en »Tagkniv«, i den anden en »Tagfjæl« (Tafel). Med Tagkniven afskar han den overflødige Halm. Med Tagfjælen, i hvis ene Ende der sad nogle Søm, kastede han den til Side. Dette kaldtes at »rede af«.

Gammel Tækkehalm brugtes til Strøelse. Den gemtes i et Hjørne af Møddingen, og kaldtes »Tagvrag« (Tavra).

Naar der havde været Ildebrand, kunde man ofte langt fra Brandstedet finde forbrændt Halm, der var didført af Vinden. Dette kaldtes »Pire«. »Dæ æ svært, va (hvad) Pirene æ fløje lant!« blev der sagt.

Paa Husets »Ovenning« (Oneng) lagdes Tang. Dette Arbejde, der som oftest udførtes af Gaardens egne Folk, kaldtes at

¹⁾ Saaledes bruges Ordet, mig bekendt, ingen andre Steder. — Viceskoleinsp. P. Petersen stadfæster L. R.s sprogbrug for Midtfalsters vedkommende. (J. O.)

»rande« (rånne), og selve Tanglaget kaldtes »Randing« (Rånneng). Over Randingen lagdes »Ortrær« af Eg¹).

Hvor Taget endte i en Gavl, var der langs ned ad hver Side en »Slå«, en saakaldt »Vindesked« (Verjeske). Den fastsloges paa Enderne af Lægterne, efter at Tækkevænderne var bøjede ind derunder²).

Tømmeret i Gavlene var det samme som i Husenes Sider. Dog var der ingen Dupper, men derimod i Regelen et Par Snedranker.

Husenes Sider deltes i »Fag« (Fa) eller »Spændrum« (Spærråmm)³). Det sidste var nok det ældste. Et Fag var Stykket mellem to Stolper. Spændrum betegnede vel egentlig Afstanden mellem to »Spænd«. Et Spænd er et Par opsatte Sparrer. For Gavlenes Vedkommende taltes der ikke om Fag, men kun om »Vægge« (Vege).

Stuehusets Gavle var murede op af »Tilsten« til Hanebjælkerne. Disse var ved hver Ende støttede af et lodret Stykke Tømmer, der stod paa Læden. »Snippen« (Snebbing)⁴) over Hanebjælkerne var lukket med Fjæle. I hver af Gavlene var der et Fag Vinduer, for at der kunde komme Lys ind paa Loftet.

Udhusenes Gavle var klinede til Læden. Mellem Læden og Hanebjælken var der indsat Hæle, og ved Hjælp af disse var der dannet et Fletværk af »Halmviske« eller Tang. De fleste Steder nøjedes man med Halmviske; men disse var altid fulde af Musereder. Gavle, hvori saadant Fletværk fandtes, sagdes at være »viskede op«. Den søndre Gavl af det vestre Hus var »visket op« lige til Rygningen; men ellers var »Snippen« over Hanebjælkerne lukket med Fjæle.

De klinede Vægge var udvendig oversmurt med »Moler« i Steden for Kalk. Det saa godt nok ud, saa længe det varede; men naar der kom en rigtig »Slagregn« (Slavræjn), saa regnede det af.

Med Undtagelse af Læden, der skjultes under Taget, var alt Tømmeret i Væggene sværtet. Saa længe Lars var Dreng, sværtede hans Fader med de saakaldte »Smeddeskæl« (Smeeskæl); men disse havde, ligesom Moleret, ondt ved at staa sig i Regnvej. Siden brugte Rasmus Klokker at sværtet med Kønrog, som han ved Hjælp af Brændevin udrørte i Vand.

Under Tagene, paa Bjælkehovederne, laa eller hang adskillige Sager. Paa den vestre Længe, ind til Gaarden, hang »Haver« og »Smækker« til en gammel »Stikkekan«. Her hang ogsaa en Stige med 21 »Trin«. Mindre Stiger var der

¹) I Regelen bortfalder v foran o. »Ortrær« er næppe Overtrær, men vistnok snarere »Vortrær«, Trær, der skal vare paa Taget. — De hed if. viceskoleinsp. P. Petersen ogsaa rånnengstrær. (J. O.) — ²) Ifølge Karen Toxværd var vindskederne foroven hornformet udsavede. (J. O.) — ³) Synes efter Udtalen at være to Ord. — ⁴) Bruges mest om en Trekant, men en saadan hedder ogsaa »Tresnippe«.

i Loerne. Paa den nordre Længe, ud til Møddingen, hang en Harve. Paa den østre Længe, ud til »Humlestykket«, hang to »Brandhager« (Bråghaer).

Paa Tagene var der slet ingen Udbygninger. Andensteds saa man smaa »Udsæt« med Luger. De kaldtes »Svaler« (Svåller). Paa Klokkergaardens Tage voksede i Regelen baade »Mos« og »Husløg« (Huslø)¹⁾.

Porte og Døre var alle simple. Selv Dørene i Stuehuset var »slette« (slætte)²⁾, uden »Spjeld« (Spel)³⁾ eller andre Vidtløftigheder. Øsknerne, ved Hjælp af hvilke Dørene hang paa Jernkrogene i »Dørkarmen« (Dærkarming), kaldtes »Hængsler«. Jernkrogene kaldtes »Stabler« eller »Dørstabler« (Dærstavler).

Dørene lukkedes ved en »Klinke« (Kleŕke), en »Vredel« (Vræl) eller en »Krog« (Krå).

»Vredelen« var en lille Træklods, der sad paa Stolpen eller Karmen og kunde dreje sig om et Søm.

»Klinken« (Fig. 5) er noksom bekendt. Det Haandfang, der sad udvendig, og som gik gennem Døren og lettede

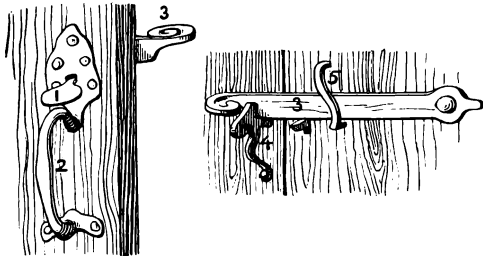

Fig. 5. Klenke. 1: Klenkejækk. 2: Håntøj. 3: Klenke. 4: Klenkehakk. 5: Klenkefall.

Klinken, kaldtes »Klinkegæk« (Kleŕkejækk). Jernet, hvori Klinken faldt, naar den lettedes, kaldtes »Klinkefald« (Kleŕkefall). Faldt Klinken for dybt, indsattes fornedet i Klinkefaldet et lille Stykke Træ. Det kaldtes en »Huskone« (Huskonne). Paa sine Steder var der ingen Klinkegæk; men Klinken løftedes udefra ved Hjælp af et »Klinkebaand«, som hang ud gennem Døren ovenover Klinken. I Enden af Baandet var der en Pind. Paa den indvendige Side af Døren var der et Haandtag, hvormed man kunde trække den til.

Vinduerne var, som Dørene, hængte paa »Stabler« eller »Vindvestabler« (Veŕvestavler). To Vinduer, adskilte ved en »Vindvespost«, kaldtes et »Fag«. I hvert Vindue var der seks smaa Ruder. I hele Klokkergaarden var der kun fire Vinduer, der kunde aabnes. De to var i »Stuen«, og de to i »Opstuen«. Krogen, der holdt det aabne Vindue i »Stilning«, kaldtes »Stormkrog«.

¹⁾ Sempervivum tectorum. — ²⁾ Glatte, uden Stads. — ³⁾ Spejl.



Fig. 6. Klokkergaarden set fra Sydvest.

SØNDRE LÆNGE.

I den søndre Længe var Stuehuset (Fig. 6—7), der udgjorde otte Fag. Skorstensfaget var imidlertid bredere end de andre. Saaledes som Stuehuset nu skal skildres, var det i Lars Rasmussens Barndom.

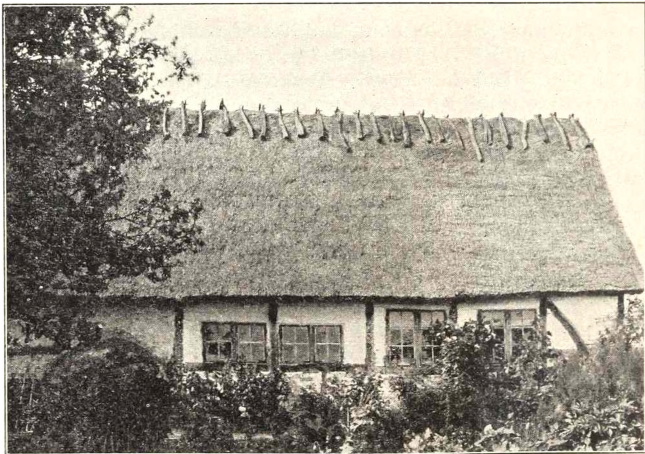

Fig. 7. Klokkergaardens søndre Længe, set fra Syd, med Haven.

Indgangen fra Gaarden var igennem et Par Halvdøre, som lukkedes ved en Klinke. Naar man pænt havde »pikket« paa, og var kommen indenfor, stod man i Køkkenet¹⁾. Tærskelen kaldtes af de gamle »Tærskuld« (Tæskul), men ellers ogsaa »Dørtræ«.

Var det nu i den Tid, Gæssene laa paa Æg, blev man modtaget med fuld Musik: »Tjat, tjat, tjat!« Langs den nordre Væg var der nemlig et Køkkenbord med muret Fod. Her var tre »Gåsereder«; og en var der i et lille Rum mellem Bordet og den østre Væg. Saa snart som Gæssene hørte Lænkehunden gø, saa vidste de Besked, og straks begyndte de saa smaat at »tjatte« (kægge). Var den fremmede sluppen vel forbi Hundene, saa havde han endnu de arrige Gæs til gode.

Om Vinteren var Gæssene Spejdere for Hundene. Naar der var aabent Vande, opholdt de sig da i den saakaldte »Mose« (Musse), lige vest for Gaarden, og ellers sad de, for at varme sig, paa Møddingen. Begge Steder kunde de have Øje med fremmede, der nærmede sig til Gaarden. Saa snart de blev nogen var, gav de sig til at stemme op, og saa vidste Lænkehunden Besked. Han kom ud af sit Hul, og begyndte saa smaat at »mundvere sig« (knurre)²⁾. Saa snart der rørted ved Portlaagen, var han parat til for Alvor at gøj.

Moderen var meget ked af, at fremmede skulde gaa ind gennem Køkkenet og løbe Spidsrod forbi Gæssene. Tilsidst maatte Rasmus Klokker »krybe til Korset« (krue tæ Kåsse) og i den nordlige Ende af Dagligstuen indrette en lille »Forstue« (Fåstoe) med Indgang fra Gaarden (Fig. 8).

Saadanne Forandringer var ham ellers meget imod. Hans Hjærte var knyttet til det gamle. Han og Lars gik en Gang forbi Hans Skafts ny Gaard. »Det er en kjøn Gaard, Hans Skaft har bygget!« sagde Lars. »Aa, ja, saamænd!« sagde Faderen, »men havde jeg saadan en Gaard, saa havde jeg ikke mere noget Hjem!«

I Køkkenet var der et Fag Vinduer ud imod Gaarden. Karmen og Vindusrammerne var blaamalede.

Gulvet i Køkkenet var af Brosten. I alle de andre Rum var det af Ler. Det var ikke mange Bønder, der i de Dage havde »Fjælegulv« (Felegoll).

Lige indenfor Døren, mellem denne og Køkkenbordet, havde Kosten sin Plads. Det var en »Riskost«, lavet af fine Pile-
ris og ombundet med »Vidjer«. Kостейskafet kaldtes »Kostestage« (Kostestae). Paa et Søm oven over Kosten hang »Hakkebrædtet«, hvorpaa der hakkedes Kaal og Kød, det

¹⁾ Efter Karen Toxværd førte døren fra gården ind til udengulvet, hvorfra der til den ene side var dør til stalden, til den anden side dør ind til mellemgulvet (= køkkenet). (J. O.) — ²⁾ Rimeligvis en Fordrejelse af »movere«.

sidste særlig til Medisterpølse. »Hakkekniven« hang paa et Søm ved Skorstenen.

Det omtalte »Køkkenbord«, der af den gamle Farmoder, saavidt erindres, kaldtes »Frabordet« (Frånbore), bestod af et tykt »Bordblad« af Træ, der var lagt paa en muret Fod. Som allerede bemærket, naede Bordet ikke helt hen til den østre Væg. Bordet og Væggen var imidlertid forbundne med Fjæle, der dog laa lavere end Bordbladet. Dette Sted kaldtes »Snutten« (Snoddi¹). Flere Ting havde her deres stadige Plads, men ellers hed det om mangt og meget: Aa, sæt det



Fig. 8. Den nuværende Indgang til Forstuen i Klokkergaarden.

hen paa Snutten! Her stod »Skosmørelsen«, der var lavet af Tælle, »Madfedt«, Tran og Kønrog, og var god til at »skyde Vand«. Her laa en gammel sløv Kniv, hvormed man skrabe Snavset af ved Saalen, og her laa endelig en »Skostrug« (Skostru), hvormed man smurte. Skostrugen var en gammel Hosesok eller en »Lasking« (Lasskeng)¹) af uldent Tøj. Hvis man »strøg« sit Skotøj med Linned, saa fik man ikke det Linned, man kunde slide.

Paa Gulvet, langs den østre Væg, mellem Snutten og Stuedøren var »Gryderne« (Grøerne) opstillede. Deres Haandfang, som var af Jern, kaldtes »Grebe« (Greve). Her laa ogsaa Kærnen, naar den ikke blev brugt.

¹) Las, værdiløs Klud.

I Højde med Køkkenbordet begyndte det saakaldte »Fadrik« (Farekk), som naaede lige til Loftet. Her var Lerfadene og »Brikkerne« opstillede. Her var Potter og Krukker og Dunke og meget andet.

De almindelige Potter var røde og glasserede. De lavedes vist paa Falster. Man havde dem i mange forskellige Størrelser. De fleste var uden »Ben«. Enkelte havde »Hanke«; men de fleste havde kun smaa Haandtag paa Siderne, de saakaldte »Øren«¹⁾. Nogle af de største havde kun et »Øre«. Det var saaledes Tilfældet med nogle Potter, hvori Smør til Vinterbrug blev opbevaret. Hankepotterne havde Laag af samme Stof som Potterne; men der var ingen Hankepotter i Klokkergaarden. Skulde man bære de almindelige Potter, lagde man en »Træbund« eller en Tallerken over dem. De bares i et saakaldt »Pottebaand«, der vævedes paa et »Spjeld« (Spel). Baandet blev draget gennem Ørerne og dernæst knyttet sammen. Tog man saa i Baandet, strammede det over Laaget og hindrede dette i at falde af.

I Potterne opbevaredes alle Slags Fødevarer.

Moderen havde en lille trebenet Flødepotte, hvori hun kogte Fløden til Kaffen.

I Fadrikket stod en meget høj »Stenpotte«. Den var smal forneden, men nogenlunde bred foroven. Den havde hverken Øren eller Ben. Den brugtes særlig til det saakaldte »Språdøl« (Språøll).

Paa Markedet i Nykøbing fik man sorte »Jydepotter«²⁾. Af og til brugtes de til at koge Mad i. Stærk Ild taalte de ikke; men man kunde sætte dem paa Gløder. I Klokkergaarden brugtes de mest til Opbevaring af Svinefedt.

»Krukke« kaldtes en Slags buget Lerkande med Øre og Tud.

Af »Dunke« (Dåŕke) havde man flere Slags, haade »butede« og »tynde«; men alle var de af »Sten« og havde et Øre. Efterhaanden blev det almindeligt at bruge dem i Steden for »Lejler«. Nogle sagde »Pøs« i Steden for Dunk.

I Fadrikket stod »Kaffekanden«. Her var »Fyrstønden«, som ellers ingen Lighed havde med en Tønde. Det var et lille Trug med tre Rum³⁾. I det ene var der »Fyrstål« og »Flintesten«. I det andet var der »Tinder« (Terŕer)⁴⁾ af »danske Pile«. »Fyrsvump« (Fyrsvomp)⁵⁾ brugtes ikke meget, da det kostede Penge. I det tredje var der »Svovlstikker« (Svovlstykker), Pinde, som man selv havde dypet i Svovl. Naar man slog Ild, tændte man først Tønderet, og derved tændte man saa Svovlstikken⁶⁾.

¹⁾ Øre betegner if. viceskoleinsp. Petersen et mindre fremspring uden hul, hank en større udstående bøjle, mellem hvilken og krukken man kan faa flere fingre ind. (J. O.) — ²⁾ Formen var som i Pot. 161 (6). — ³⁾ Billede af lignende Indretning, Stolt. 98. — ⁴⁾ Tønder. — ⁵⁾ Fyrsvamp. — ⁶⁾ Rettet. Grundtvig nævner urigtigt tønder og svovlstik i omvendt rækkefølge. Med svovlstikken tændte man gerne ild i lidt halm og smaa pinde (P. Petersens meddelelse). (J. O.)

I Fadrikket var de saakaldte »Madskeer« (Fig. 9), store Træskeer, hvormed man rørte i Gryderne og opøste Maden. I Enden af Skafterne var der et lille Hak, hvori de kunde hænge.

I Fadrikket var endelig nogle »Muslingskaller«, som Moderen brugte, naar hun skulde skrabe Gryderne. Andre brugte en »Skrabe« af Jern. Muslingskallerne fik man fra Østersøen.

Mellem Fadrikket og Stuedøren var der et Par Søm. Paa det ene hang en »Øreskaal«, hvori man »toede« sine Hænder.

Skaalen var af glasseret Ler og havde et Øre. Paa det andet hang et »Haandklæde« (Hådklæ).

Ved Skorstensmuren stod »Vandspanden« (Vandspand). To af »Stavene« var foroven længere end de andre, og disse Forlængelser kaldtes »Øren«. I Ørerne var der Huller, og heri sad en »Grebe« af »Sejpil«. Enderne af Greberne var indvendig fra stukne ud gennem Hullerne, og et Par Pinde var indpressede ved Siden af Enderne for at holde paa dem. Paa et Søm over Spanden hangt en »Strippe«. Den ene »Stav« var længere end de andre og dannede et »Håndtag« (Håndtag), hvori der var et Hul. Strippen maatte ikke ligge i Spanden, for saa blev den »vanddrukken«.

Skorstenen var forneden over tre Alen bred. Langs den østre Væg var »Arnen« (Arni), og denne skiltes fra Køkkenet ved en Mur. Ellers var der fra Køkkenet aabent ind til Skorstenen. Der var ikke noget som helst »Lukke«; men til den, der havde faaet en sort Streg i Panden, blev der sagt: »Du har nok stjaalet Skorstensnøglen!«¹⁾

Over Aabningen ud til Køkkenet laa en svær Tværbjælke, den saakaldte »Skorstenshammer.«

Arnen var belagt med flade Kampesten. Fra Arnen fyredes der i Kakkelovnen, som stod i Stuen. Der var ingen Ovnsluk. Man hjalp sig med en stor flad Sten. Lige i »Ovenkanten« af Kakkelovnen var der et Hul, der kaldtes »Trækul«. Herfra var saa et Hul igennem Muren ud til Skorstenen. I de gamle sparsommelige Dage brændtes næsten kun Tørv paa Arnen, og man sørgede for, at ikke en »Tørvegnatting« (Tørregnatteng)²⁾ gik til Spilde. Brænde brugtes i Almindelighed kun for at faa Tørvene til at »fænge«. Men man maatte jo rigtignok ogsaa passe paa, at det ikke kom til at brænde, saa det »luskede« (flammede), for saa kunde der gærne gaa



Fig. 9. Træske fra N. Ørslev paa Falster. Original i Stiftsmuseet i Maribo.

¹⁾ Do ha nåkk stålle Skåstensenøjlin. — ²⁾ Stykke af en Tørv.

Ild i Soden og »Randstængerne« (Råstængerne). Med Ild var man meget forsigtig. Om Aftenen glemte Rasmus Klokker sjældent at spørge sin Kone: »Ha do sløkke (slukket) Illiḡ a?« Somme Tider hed det endnu: »Æ do åsse vess å (på), å haḡ (han) æ ræjde (rigtig) sløkke, så haḡ enne illner åpp ijæn (igen)?«¹⁾

I Ilden kunde man høre mangt og meget. Somme Tider kunde det ligesom »pludre« (plure) i den brændende Tørv. Da hed det: »Dæ æ æn Slare (Sladre) i Illiḡ!« og saa var der ingen Tvivl om, at der kom en »Sladdertaske« (Slærtaske), som havde noget at »rende med«²⁾.

Til Arnen hørte »Ildtøjet«, nemlig »Ildtang« og »Ildskovl« (Illskul).

De Kar, der kunde taale Ild, kaldtes »Ildkar.«

Paa Arnen stod der en »Trefod« af Jern. Herpaa sattes Potter (og Pander. Gryder og Kedler hang i en saakaldt »Kedelskrog« Kæjlskrå) af Jern³⁾. Denne, der efter Behag kunde gøres kort eller lang, hang paa en Bjælke, der laa over Arnen i Retningen Nord og Syd. Denne Bjælke kaldtes den »nederste Randstang.«

Lige overfor Arnen, paa den vestre Skorstensmur, hang »Panderne«. Haandtaget paa disse, og paa en lille »Kobberpotte«, kaldtes »Stjert« (Stært). Her var »Stegepander«. Her var »Nonnepanden« (Nurēpājen), hvori der bagtes »Nonner« eller Æbleskiver. Her var en gammel Pande, hvori der brændtes Kaffeboenner. Ved Siden af hang »Vaffeljernet« og en saakaldt »Kastråle« (Kasserolle). »Kastrålen« var af »Blik« (Blækk), men med en »Grebe« af Jern. Endelig hang paa dette Sted »Laskinger«, der brugtes til hvad som helst, og finere Klude, de saakaldte »Fadklude« (Karklude).

»Fårekyllingen« var en frygtet Gæst i Skorstenen. Den ansaas for at være et Varsel om Død i Huset. Moderen havde en Gang ved Arnen hørt en Faarekylling, og den lille Lars gik da i lang Tid i en frygtelig Angst for, at hun skulde dø; men den Gang blev den slemme Spaamand gjort til Skamme.

Lidt oppe i Skorstenen var en Bjælke med Retningen Øst og Vest. Den kaldtes den »øverste Randstang«. Lige under denne, paa den nordre og søndre Skorstensmur, var der nogle fremspringende Sten. Naar »Maltet« skulde tørres, dannedes her en saakaldt »Kølnesti«. Fjæle lagdes da fra Bjælken til de fremspringende Sten. I Højde med Bjælken var den saakaldte »Kønelem« (Kønelæmm), som førte ind til Loftet. Herigennem bragtes Maltet ind paa »Kølnen«.

¹⁾ Viceskoleinsp. Petersen meddeler: »Man slukkede ugerne ilden og kun når man ikke kunde bevare den uden fare. Den almindelig udbredte betegnelse for at holde ilden i glød natten over var at fæste ilden, og det bestod i at dække tørvegløderne med aske, så ilden ikke døde ud. I min moders hjemegn (Torkildstrup sogn) og sikkert viden om var frengangsmåden kendt og betegnelsen brugt. Når askehoben var sammenskrabet over gløderne, tegnedes et kors i asken.« (J. O.) — ²⁾ Skg. 8. 932. — ³⁾ Billede i Flb. B. 44 (F. 12). Dog efter Rasmussens Mening omvendt. — Ja, billedet hos Feilberg er ved en fejltagelse vendt på hovedet. (J. O.)

Endnu højere oppe i Skorstenen var der to Bjælker ved Siden af hinanden. Tværs over disse laa de saakaldte »Sulspid« (Sulspe), paa hvilke »Sulet« hang, naar det skulde røges. Sulspiddene blev indstukne mellem de store Sener paa Dyrenes Bagben. Ved Hjælp af Pinde, de saakaldte »Spiler«, holdtes de forskellige Stykker Sul ud fra hverandre, for at Røgen kunde faa Plads til at komme imellem.

I den søndre Skorstensmur var Aabningen ind til »Bageovnen« (Bavni η), det saakaldte »Bageovns η gab« (Bavens η gab). Ovnens skød sig gennem Bryggeret ud i Haven, hvor den var dækket af et Halvtag¹⁾. Under dette Halvtag stod i Regelen nogle »Masketønder«. »Ovns η gab η « var sat af Mursten, men selve Ovnens var »hugget op« af Ler. Det havde ikke saa lidt at sige, om man fik den rette »Maksel« (Form) paa Ovnens, og de fleste brugte derfor en »Skabelon« (Skabelonn). Ovns η gulvet kaldtes »Bageovnsarnen« (Bavensarn η).



Fig. 10. Peberkværn fra Døllefjelde paa Laaland. Original i Stiftsmus. i Maribo.

Fra Køkkenet var der en Dør ind til et lille »Spisekammer«. Dette Navn var dog nok ikke gammelt.²⁾ I Spisekammeret var der et Vindue ud til Gaarden. Op mod den ene Væg var der et Bord, og ovenover nogle Hylder. Under Bordet stod der tre store Kedler med »Greber« af Jern. Paa Hylderne hensattes forskellige Sager. Her stod i Regelen »Kopperne«. Her stod en »Morter« med dertil hørende »Støder« (Støre). Begge var af »Malm«. Her stod ogsaa en »Peberkværn« (Fig. 10)³⁾. Paa Gulvet stod adskillige Tønder med »grønsaltet« Flæsk, der laa i »Lage« (Lae). Det var det saakaldte »Småsul«, der ikke kom i »Suleoldnen«.

Spisekammeret blev senere indrettet til Mælkekammer, og om Vinteren indsattes da en Gryde med Gløder, for at Mælken ikke skulde fryse.

Fra Køkkenet var der ogsaa en Dør ind til »Bryggeret«. Paa andre Steder havde man her en indmuret Bryggekedel; men naar der skulde brygges i Klokkergaarden, ophængtes en Kedel over Skorstensarnen.

Ved Siden af Døren til Bryggeret var der en Trappe op til Loftet.

I det nordvestlige Hjørne af Bryggeret stod en »Håndkværn« (Fig. 11), som i Almindelighed kun kaldtes »Kværnen«.

¹⁾ Dette halvtag eller »udsæt« hvilede efter Lars Rasmussens mundtlige meddelelse til udgiveren paa tre fritstående stolper, som stod lige ned i jorden. — Nu er »udsæt« forsvundet, og bageovnen halvt sammensunken (jfr. billederne fig. 6–7.) (J. O.) — ²⁾ Efter Karen Toxværd hed det kun kammer. (J. O.) — ³⁾ Ogsaa Billede i Flb. B. 58 (F. 29).

Paa et Slags Bord med fire Ben laa den underste Møllesten, den saakaldte »Ligger« (Leggere). Den øverste Møllesten, den saakaldte »Løber« (Løvere), hvilede paa et Langjern, der var fastgjort i den saakaldte »Segl« (Sil) eller »Segling« (Siler¹), et Jern, indlagt i Løberens »Øje«. Langjernet drejede sig paa den saakaldte »Bro«, et Stykke Tømmer, der hvilede i Huller, som var »stokkede« i to tykke Slaaer, der var fæstnede til

Kværnens Ben, et Stykke fra Gulvet. Det ene Hul var langt, saaledes at Broen, ved Hjælp af Kiler, kunde hæves eller sænkes. To lodrette Slaaer hindrede Broen i at give sig til nogen af Siderne. Et Sted oven i Løberens Rand var der et Hul. Staven, hvormed Stenen drejedes, kaldtes »Mandel« eller »Kværnmandel« (Kværnma¹el). Den endte forneden i en Pig, der passede til det omtalte Hul. Foroven var Mandelen indstukket i et Hul i en Slaa mellem to Bjælker. Over Kværnen var der intet Laag; men Bordet havde opstaaende Rande, og der dannedes derved som en Kasse omkring Liggeren. Ved den ene Side var i Underlaget et Hul, hvorigennem det maledede kunde udlades. Man maatte være to til at trække Kværnen. I to af Kassens Hjørner stod et »Hånde«

(Hå¹re). Deraf tog man Kornet og fyldte det i »Øjet.« Det var bedst, naar man, som Moderen i Klokkergaarden, forstod at »lade i« (la i) med begge Hænder. I Rasmus Klokkers Tid maledede man selv baade Gryn og Malt. Senere brugtes Kværnen kun til det sidste.

Bag Kværnen hang paa »Spigere« (Spire) flere saakaldte »Ballestole« og »Karstole.« De sidste var større end de første, men ellers af samme Slags. Sædet paa disse Stole var en

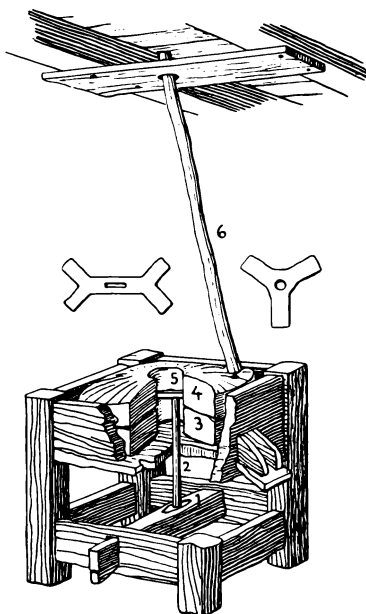

Fig. 11. Håndkværn. (Stykke af Bordet og Stener for Anskueligheds Skyld udtaget.)

1. Bro. 2. Langjærn. 3. Leggere. 4. Løvere.
5. Øje. 6. Mandel.¹)

¹) Tegnet efter Lars Rasmussens anvisning, men med benyttelse af originaler i museerne ved Lyngby. Over kværnen to former af »sile«. (J. O.)

tyk, i passende Længde afsavet »Sule«¹⁾. I Klokkergaarden brugtes Suler af Æbletræ. Under Sulen var der tre Ben.

Langs den vestre Væg stod et Bord med en meget tyk Bordplade. Det var det saakaldte »Tvættestbord«, der brugtes til alt hvad der kunde skade det finere Køkkenbord. Her lagdes »Mælkekanden«, naar den var skyllet. Her bankedes Klæderne, naar der vaskedes. Her foretoges til daglig Brug al Slags Opvask. Ordet vaske brugtes aldrig. I Regelen sagdes »to«. At vaske Fade, Bøtter og deslige, kaldtes at »to op«. Det første Vand, hvori Fade vaskedes, kaldtes »Tovand«. Det gemtes til Svinene. Det andet Vand kaldtes »Skyllevand.«

Gulvet i Bryggerset var af Ler. Heri var en Rendesten, som førte ud i Haven. Hvad man ellers kalder en Vask, fandtes ikke i Klokkergaarden.

Under »Tvættestbordet« var der en Hylde. Her var alle de tomme »Bøtter« opstablede. Bøtterne blev lavede af Bødkere; men ny »Bånd« lagde man selv om i Klokkergaarden. Det kaldtes at »bånde« (bånde). Mange Steder tog man »Båndkæppe« af Hassel; men i Klokkergaarden brugtes Sejpil. Skuren, hvori Bunden blev indsat, kaldtes »Krydsmegang.« Til at »rive« en saadan, brugtes et »Krydsmejern« (Krosmejern). Enden af »Stavene«, under Bunden, kaldtes »Kim« (Kem). De samme Benævnelser brugtes ved Baller, Kar og Tønder.

Naar Bøtterne blev for tørre, var de slemme til at »tedre« (tære) eller lække. Ordet »rinde« brugtes, naar de lækkede stærkt. Blev Bøtterne gamle, vilde de »rinde ved Kimene.« Saa tættede Moderen dem ved Hjælp af smeltet »Vognskav« (Vonskav)²⁾, hvormed hun nedentil fyldte Revnerne ved Bunden; men det hjalp ikke stort, da det gjerne vilde »løsne« (låsne), naar Bøtterne blev vaskede. Var de nærved at »falde i Stave«, maatte man passe i Tide at faa Stavene mærkede med Tal. Ellers vilde Bøtterne ikke prøve paa at sætte dem sammen. Blev der indsat en ny Bund, blev der ogsaa »revet« en ny »Krydsmegang.«

Bøtterne, især Mælkebøtterne, maatte samvittighedsfuldt gøres rene. Ellers vilde de »surne« ved »Kimene.« Ordene »rubbe« og »skrubbe« brugtes vel omtrent i Flæng. Dog angav »skrubbe« vist en større Nøjagtighed end »rubbe.« Man brugte en gammel Kost til »Rubbekost«. Dermed »rubbede« man en snavset Dør eller et Kar, hvori der havde været »Skrå.«

Men man »skrubbede« en Bøtte, og brugte dertil en saakaldt »Skrubber« eller »Karskrubber« (Karskrubbere). De bedste Skrubbere var lavede af Lyng, der kaldtes »Skrub«; men Lyng fandtes ikke i Nærheden af Klokkergaarden. Vistnok kunde man købe dem; men man var bange for alle

¹⁾ Kløftet Gren. — ²⁾ Gammel Tjære i Hjulnavet.

unødvendige Udgifter. I Klokkergaarden lavede man Skrubber af »Pennefjer« (Pænnefer). Man afskar Fanerne, og dannede saa, ved Hjælp af Traad, et lille Bundt af Penneposerne. Naar Bøtterne var skrubbede, blev de »skurede« med en »Halmvisk«, der dyppedes i Vand og Aske. Endelig blev de skyllede.

Oven over Tvætdebordet hang nogle »Kornsold« og et »Hårsold«. Ligeledes »Driftetruget« og »Sældebunden«.

I den søndre Væg var der et Vindue og dernæst en Heldør, som førte ud til Haven. Lige udenfor var Brønden. Paa Bunden af denne var lagt et »Kors« (Kåss) af svært Egetræ. Siderne var dannede af løst opstabilede Kampesten. Foroven var der et Rækværk, det saakaldte »Brøndværk«. I den ene Ende af »Brøndvippen« hang der en gammel Slibesten, i den anden var der en Krog til Spanden¹⁾.

Naar Fremmede kom ind i Huset gennem Køkkenet, var de, som sagt, udsatte for at blive modtagne af Gæssene; men ikke bedre var det, om de kom ind gennem Bryggerstet. Lige indenfor Døren stod der nemlig en Tønde, og heri rugede den saakaldte »Bryggersgås«. Den var saa nær ved Døren, at den nok kunde naa at »nippe« de Indtrædende i Armen. Øst for Døren stod den plumpe »Mostperse«.

Henne under Trappen laa Kar og Baller. De mindre Baller havde Haandtag, og kaldtes »Øreballer« eller »Såer«.

Ved Bageovnen stod en Række »Masketønder« med »Mad« til Kør og Svin. Til Køerne gementes særlig »Eblemask« (Eblemask) og »Ruste« (Roste)²⁾. Den Tønde, hvori »Rusten« opbevaredes, kaldtes »Rustetønden«. »Mask« var alt hvad der kom i Masketønderne. Det var en Blanding af de mest forskellige Sager, »Tovand«, »Bærme« (Bjærme) og alle Haande Levninger. Paa Randen af Masketønderne hang i et lille »Hak« en Slags Træske, der kaldtes »Tobe« (Tåve). Den havde næsten Form som en Øse; »Sløvet«³⁾ var stort og dybt og Skaffet var kort.

Oppe paa »Lofitet« (Lote) var der mange Ting. Her laa det udtærskede »Korn« i store »Bunker« (Bårker), ogsaa Ærter og Vikker. I Kornbunkerne var »Leer« og »Mejejern« nedstukne, dels, sagde man, for at de ikke skulde »rustne«, og dels, for at ingen skulde komme til Skade. Det skarpe »Tørvejern« var stukket ind bag en Sparre⁴⁾. I Kornbunkerne stod

¹⁾ Dette har Lars Rasmussen ved mundtlig meddelelse til udgiveren berigtiget derhen, at der ganske vist i hans farmoders tid fandtes en rigtig brøndvippe, men i hans egen barndom kun en »brøndkrog«: en lang stang, hvis nederste ende var stukket gennem et tværbræt, hvorpaa spanden stod, og som i yderenderne var forsynet med et par pinde, for at spanden ikke skulde glide af. (J. O.) — ²⁾ Malt, hvorpaa der er brygget. — ³⁾ Skebladet. — ⁴⁾ Ifølge viceskoleinsp. P. Petersen blev tørvejernet oversmurt med usaltet fedt eller tælle, før det blev stukket ind bag spærren, for at holde sig mod rust. (J. O.)

»Skuffer«, hvormed Kornet blev »rørt«. Skufferne var af Træ Bladet kaldtes »Skuffesløv« og Skaftet »Skuffeskaf.«

Andensteds paa Loftet laa »Hørkrandsene.« Ved en Side stod »Dejnetruget«, hvori Rugbrødene var opstillede. Saa var der en »Ørken«, en stor »fladlaaget« (flalue) Kiste med Jernbeslag. Deri laa paa Rughalm det røgede Sul. Saa var der adskillige gamle »rundlagede« (ruyluee) Kister med »Lukke«. I nogle af dem havde Moderen sine »Gemmeæble« (Gæmme-æble); men først laa de en Tid paa Fjæle mellem et Par Hanebjælker. Det var et fristende Syn. Lille Lars krøb en Gang op for at »snappe« et af de kønneste; men saa »drattede« han ned, og det værste var, at Æblerne fulgte efter. En, to, tre, der laa »hele Klavisen«, og det gav et »Rabalder«, saa Moderen kom løbende op ad Trappen. Det kan nok være, hun fik travlt med at »sanke Æble.« Videre var der paa Loftet nogle »Gryntønder.« De var lavede af Halm paa lignende Maade som den senere omtalte »Soldebund«; men i Formen lignede de Tønder. De brugtes især, da man ikke længere selv maledede Gryn. I et Hjørne laa nogle »Kartoffelkurve.« Saa var der en gammel »Såkurv«, en firkantet »Hinde-lygte« med Træ foroven og forneden, fire Træstolper og »Svinehinder« i Steden for Glas¹⁾, og for Resten en Mængde af al Slags »Skramleri.«

Fra Køkkenet var der endelig en Dør ind til »Dagligstuen« eller »Stuen« (Stoen), som de Gamle kaldte den (Fig. 12).

Af og til, naar man »gik i Toget« (jækk i Tåve), kunde man give sig til at prøve paa at aabne Døren ved den forkerte Side. Saa hed det straks: »Du vil nok vise, at du ingen Penge har i Lommen!«

Gulvet i Stuen var af Ler; men det var altid rent og pænt og strøet med Sand.

Mellem Døren og »Kakkelovnen« (Kakkelunni¹⁾) stod den gamle Farmoders »Kippe«. Kippen var et fladlaaget Skrin, mindre end en Kiste. Ellers var den indrettet paa samme Maade. I den ene Ende var der en »Læddike«. Her havde Farmoderen sine Klæder. Paa Laaget, hvorover der var lagt et »Hynd« (Hø¹⁾), havde hun sit Sæde.

Kakkelovnen var en norsk Jernovn. Under Løven, der klamrede sig til Hellebarden, stod: Egelands Jernværk, 1736.²⁾ Bunden i Kakkelovnen hed »Kakkelovnsarnen«. Ellers taltes der om »Forstykke«, »Sidestykker« og »Dæksel«. I »Nedenkanten« af Dækslet var der en »Rende«, hvori de andre Stykker gik op. Foran var der under Kakkelovnen en muret Fod. Desuden »styredes« (støttedes) den af en Stage, der naaede fra Dækslet til Loftet. Denne Stage kaldtes »Pind-

¹⁾ Lignende Lygte omtales hos Stolt. 89. — ²⁾ Aarstallet er muligvis ikke rigtig

træ« (Pevtræ) og somme Tider »Hængetræ«. Hængetræ har dog vist oprindelig været noget andet. Paa sine Steder betegner det, hvad der i Klokkergaarden kaldtes »Sulspid«. ¹⁾ Om et Barn, der var slemt til at ville bæres, eller som altid hængte i sin Moders Skørter, hed det: »Du er dog et rigtig Hængetræ!«

I Pindtræet var der flere Tværpinde, den ene over den anden. Paa disse hængtes alle Slags til Tørre. Om Efteraaret var her Krandsse af Æble- og Pærestykker.

Paa Ovnens Dæksel laa om Vinteren nogle »Strandsten.«

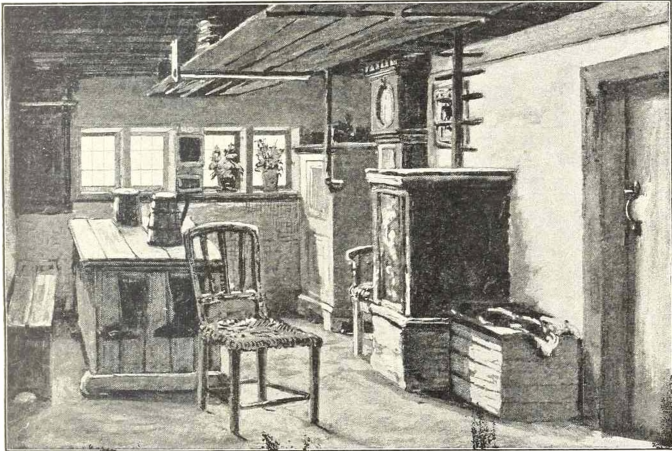

Fig. 12. Stuen i Klokkergaarden. Tegnet paa Grundlag af Lars Rasmussens Meddelelser.

Her lagde Moderen ofte en Glød og overdryssede den med tørrede Lavendler og Rosenblade. Det gav god Lugt i Stuen.

Foran Ovnens hang Tranlampen i en saakaldt »Lampeskagle« (Lampeskale). Lampen var af Blik og bestod af to Beholdere. Den øverste, som var den egenlige Lampe, var dækket med et Laag, og havde paa den ene Side en lang, skraat opstaaende lukket Tud, hvori Vægen sad. Den underste,

¹⁾ Viceskoleinspektør P. Petersen meddeler: »Hængetræ kaldtes det tværtræ, hvorpå svin og kalve ophængtes efter slagtingen, inden kroppene parteredes; det lignede meget en »hammelsingel«, lidt opadbøjet på midten; det fastgjordes sædvanlig på en stige så højt oppe, at dyrets hoved var c. 1/2 alen over jorden. I de to indhak ved træets ender hang dyret ved hasesenerne i bagbenene, således at hver af træets ender var indstukne mellem senen og benet. Intet andet redskab hed hængetræ; men det opbevarede altid sammen med de saakaldte sulspid, bundne udenom det. Disse sidste var c. 1 1/2" tykke, runde, afbarkede grene, helst af sejpil, da de skulde være stærke, deres længde var som hængetræets, c. 1 alen. De var tilspidsede i den ene ende og hængtes i skorstenen, bærende de stykker kød og flæsk, pølser o. l., der skulde røges. Af sulspid havde man 4–6 stykker. — Dette efter min moders meddelelse (f. 1817 i Gundsømagle, Torkildstrup sogn).« (J. O.)

hvori den øverste stod, var bestemt til at opfange den Tran, der, uden at forbrændes, sivede ud gennem Tuden. Under denne var der da en Rende, som førte ned til den underste Beholder, der var forsynet med et Par »Øren«, hvori Lampen hang. Naar Trannen svandt, blev der »trædet« en Ring paa Tuden, og denne blev ved Ringens Vægt tvunget nedad, saaledes, at Trannen, selv om den stod lavt i Beholderen, kunde komme ud i Vægen. Lidt efter lidt flyttedes Ringen udad mod Tudens Ende. Væger snoede man selv af Bomuld. »Lampeskaglen« var lavet af Træ, men lignede ellers en »Kedelskrog« og kunde som denne gøres kort og lang. Den hang i en »Marne« (Malle) i Loftet.

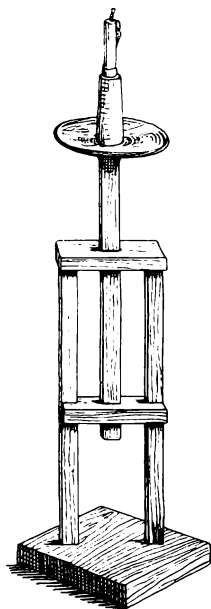

Fig. 13. Lysefod af Træ.
Original i Dansk Landbrugsmuseum.

Tranlampen gav kun et døsigt Skin, og Lys var meget bedre; men de Lys, man støbte, naar man slagtede, skulde vare hele Aaret igennem, og naar det for Arbejdets Skyld kunde lade sig gøre, nøjedes man derfor med Tranlampen. Til »Lystestagen« havde man en »Lysefod« af Træ (Fig. 13). Paa tre korte Ben laa en Træplade. Fra Midten af denne hævede sig en Stolpe, der bar en anden Træplade, der var som et lille Bord, paa hvilket der var Plads, ikke blot til Lysestagen, men ogsaa til Moderens Sysager. Et Fællesnavn for alt, hvad der anvendtes til Belysning, var »Seelse«. Den gamle Farmoder brugte det stadig.

Syd for Ovn, op imod Væggen, stod den saakaldte »lange Stol« med »Hynd« og »Rygstyr« (Rygstød). Alle »Stolehyndene« var vistnok stoppede med Halm. I andre Gaarde fandt man ofte en »Slagbænk«; men en saadan havdes ikke i

Klokkergaarden. Stolene i Stuen var kun til at sidde paa. Lars fik ikke Lov til at »strække Bænke«¹⁾.

Paa Væggen over den lange Stol hang Billedet af en drabelig Rytter.

Ved Siden af Stolen stod i Lars Rasmussens Barndom en gammel »Klokke«, der lignede dem, der kaldes Bornholmere. Det var saa hyggeligt at høre den »dikke« og slaa de høje Slag, naar Timen var omme. Det er kun de store Ure, der »dikker.« De smaa siges at »pikke.« Hver ottende Dag, naar

¹⁾ Ligge og dovne.

Klokken skulde »trækkes«, aabnedes Døren, og Lars fik et Glimt at se af de store »Blylotter« (Blilætter). Naar Klokken gik for langsomt eller for stærkt, sagde man: »Hun taber sig!« eller: »Hun fremmer sig!« I Steden for »stille« brugtes i Regelen Ordet »sætte«. Saaledes hed det: »Jeg vil sætte min Klokke efter din!« »Kan du ikke sætte Klokken tilbage?« Klokkeskiven gik for at være en »Sølvskive«¹⁾. Der var kun en Viser; men denne var saa meget des længere. I den ene Ende var den spids, i den anden bar den en Messingplade. Derfor kaldtes den for Spøg en »Stegevender«. Lige under Skiven stod der med gule Bogstaver:

For hvert et Slag, at Klokken slår,
vi nærmere til Graven går.

Da Lars havde lært at læse, var Klokken borte; men da han en Gang traf Uevningerne oppe paa Loftet og læste disse Ord, gjorde de et udsletteligt Indtryk paa ham. Da han her i det Fjærne en Nytaarsdag vilde sige nogle Ord i en større Forsamling, saa begyndte han sin Tale med de gamle Linjer, der havde gjort Indtryk paa ham i hans Barndom.

Gudelig Læsning fandtes ikke saa sjælden over Døre, paa Skabe og andensteds²⁾; men dette var ellers ikke Tilfældet i Klokkegaarden. Ofte kunde man træffe Læsning af anden Art. Per Madsen vilde gjerne have malet sit Hængeskab. I den Anledning gik han til Per Aage. Hverken Per Madsen eller hans Kone var i Stand til at læse; men ikke des mindre skulde der være Læsning paa Skabet. For Resten overlod han til Per Aage at bestemme, hvad der skulde staa. Senere voldte det ham dog nogen Fortrydelse, da andre sagde ham, at der stod:

Per Madsen, den Flab,
lod male sit Skab,
hans Kone, den So,
hun gad det ej to³⁾.

Foruden Læsning var der i Regelen paa Skabene Blomster og alle Slags »Krydsemysser« (Kruseduller).

I det sydvestre Hjørne stod der et saakaldt »Madskab«, omtrent halvtredje Alen højt og halvanden Alen bredt. I dette havde, blandt meget andet, Brændevinsflasken, en saakaldt »Klukflaske«, sin Plads. Under Madskabet havde Moderen sine »Sko«.

I den søndre Væg var der to Fag Vinduer. Rammerne og Karmene var graamalede. Ruderne var indfattede i Bly⁴⁾.

I Karmene var der altid fuldt op af Blomster. Moderen var en rigtig Blomsterelsker. Om Sommeren var der ogsaa

¹⁾ Den har dog sikkert været af tin. (J. O.) — ²⁾ Skg. 9. 644. — ³⁾ Dette Rim synes at have været brugt adskillige Steder i Danmark. — ⁴⁾ Nu omændrede. (J. O.)

Blomster i »Opstuen«; men da der ikke var nogen Kakkelovn, blev der for kaldt om Vinteren.

Først og fremmest var der »Rosner« (Roser). Klokkergaarden var bekendt for sine Roser, og som der om Sommeren var et Rosenflor i Haven, var der om Vinteren et Rosenflor i Stuen. Flest var der af de saakaldte »Månedrosner«. Naar Børn var døde, smykkedes Kisterne gjerne indvendig med Roser og Buksbomkviste. Ved saadanne Lejligheder tyede mange til Klokkergaarden. Næst efter Roser holdt Moderen mest af »Kristi Blodsdraaber«¹⁾. Af dem var der ogsaa adskillige. Men der var mange andre, hvis Navne nu ikke erindres. Altid var der »Jørrenlakk« (Gyldenlak) og »Sæmpelfi«²⁾.

Mellem de to Fag Vinduer hang der et lille Spejl. Det var ikke meget indbydende for Forfængeligheden; men at staa og spejle sig var heller ikke de Gamles Skik. Naar de Unge syntes at fryde sig ved at se deres eget Billede, saa hed det: »Va står do å skår (skåder) døj så længe ætter (efter)?«

Under Spejlet var der en lille Kasse til Kammene. Bag Spejlet blev Spiseskeerne stukne ind.

Under Vinduerne var Væggen beklædt med saakaldte »Måtter« (Måter), som var flettede af forskelligt farvede Fyrrepaaner.

Ved det østre Fag Vinduer var der en fast Bænk, som naaede næsten helt hen til den østre Væg. Foran Bænken stod det lange, firkantede Spisebord, og her var den »øverste Bordende«. Her sad derfor »han selv« (Manden). Kun naar Faderen var ude, turde Børnene vove sig til at sidde paa den fornemste Plads; men hvor upassende det ansaas for at være, mindes man om ved Ordsproget: »Nå Maij æ bårte, seer Møjhakkerne få Boræiη« (naar Manden er borte, sidder Møjhakkerne for Bordenden)³⁾.

Under Bænken var et Rum, som lukkedes ved en Klap, der var fæstet ved Hængsler foroven.

I andre Gaarde havde man en saakaldt »Bænkekiste« for Bordenden. Det var en fladlaaget Kiste, bredere end en Bænk, men bestemt til at sidde paa.

I Stuens sydøstre Hjørne var der et »Hængeskab«. Det hang i en »Lænke« paa en »Spiger«, og var vel henved en Alen bredt og halvanden Alen højt. Hovedfarven var grøn; men hist og her var der røde Forsiringer. Midt paa Døren var der en dejlig »Tulepande« (Tulipan). Indenfor var der to Skuffer. Heri forvaredes blandt andet Faderens Penge og

¹⁾ Fuchsia. — ²⁾ Dette er sikkert en Forvanskning af Semperviv; men for øvrigt maa jeg lade det være uafgjort, hvilken Urt der menes. Sempervivum tectorum er det ikke. »Semperfi« skal visse Steder være Navn paa Aloë. Pint. 282. — ³⁾ Væggerløse: Møghakkerne (Møgdyngerne). Skg. 4. 687. P. Syv har nok: Møghakkerne. — Talemåden er ifølge P. Petersen ogsaa velkendt i Nord- og Midtfalster. (J. O.)

gamle og ny Kalendere. Under Døren var der endnu en Skuffe. Oven paa hvert af Skabets Forhjørner stod der en Malmlysestage, som brugtes ved højtidelige Lejligheder¹⁾.

Den østre Væg var beklædt med grønmalet Panel, der naaede næsten helt op til Loftet. Her hang adskillige Sager, saaledes et Par »Spjeld« (Spel)²⁾ i kønne Baand (Fig. 14), og nogle blanke Tinforme til »Æggeost.« Disse Forme var korsdannede; men mellem Korsenes Arme var der smaa »Udsæt« (Usætt).

Oven over Panelet var der et »Rik« (Rekk), hvor Husets pæne »Tallerker« (Tallerkener) var opstillede. Disse Tallerkener brugtes aldrig, men var kun »til en Hæd« (Hæ)³⁾. De var, som man sagde, af »Statin«.

Mange havde en Vinkelhylde, en saakaldt »Tavelætt«⁴⁾, hvor Kopper og andre fine Sager var stillede til Skue. Det var ikke fri for, at Moderen i Klokkergaarden havde ønsket sig en saadan.

Hvor »Rikket« var opsat, var Væggen kalket. Alle Vegne i Stuen, hvor Væggene traadte frem, var de kalkede og hvidtede.

Langs den østre Væg, ved Siden af Bordet, var der en fast Bænk.

Bordet var et saakaldt »Kistebord«. »Bordbladet« laa paa en Fod, der dannede som et Skab. Heri var der en Hylde, paa hvilken Brødet, Brødkniven og Dugene laa. Paa Siden af Skabet, inde under den »nederste Bordende«, hang Faderens Støvler.

Paa Bordet stod altid i Lars Rasmussens Barndom en »Drikkepotte«, det vil sige en Potte med »Drikke« (tyndt Øl). Senere fik man et Krus af »Statin«, hvorover der laa et løst Trælaag. Naar der var Fremmede, fremsattes et Glaskrus med Tinlaag.

Paa den nederste Bordende stod den saakaldte »Flødespand«, hvori Fløden samledes til der skulde kærnes.

Ved den nordre Væg var der to Senge. Oppe paa Loftet laa Levningerne af Moderens gamle »Himmelseng«, fire Stolper og selve Himlen. Den Fjæl, der havde vendt udad mod Stuen, var i Midten forsynet med et »Udsæt«, og for øvrigt var den malet og prydet med Roser.



Fig. 14. Baandvæv fra Tjæreby paa Falster. Original i Stiftsmuseet i Maribo.

¹⁾ Viceskoleinspektør P. Petersen meddeler: »De var i almindelighed umage, det vil sige: ikke helt ens i størrelse, men dog så nær, at man først blev forskellen var ved et opmærksomt eftersyn. Det viste sig da, at »mandsstagen« var lidt større og sværere end konestagen. Denne meddelelse også fra min moder, der ejer et par sådanne stager, medbragte fra hjemmet i udstyr.« (J. O.) — ²⁾ Baandvæv. — ³⁾ Til Stads. — ⁴⁾ Billeder i Flb. B. 56—7.

De nuværende Senge havde ingen Himmel. Foran dem stod der lange »Sengskamler«. Den ene var af samme Længde som Sengen. Den anden var en Smule kortere, saaledes at der blev en lille Aabning ved Køkkendøren. Gennem denne Aabning slap man Katten ind, naar der var Mus, og det var der af og til, især om Vinteren. Som allerede bemærket, havde man ingen Kælder, og det lune Rum under Sengene brugtes derfor til Kartoffler. Med en »Stage« fordeltes de paa Lergulvet, efterat Sengskamlerne var borttagne. Nogle forvaredes i Rummet under Bænken ved den øverste Bordende.

Foran Sengene var oprejst tre »Støtter«. De var nedrammede i Lergulvet og foroven fæstede til Bjælkerne. Paa disse Støtter var fastsømmet en »Sengefjæl«, der var fælles for begge Senge. Ved Hjælp af et Par Fjæle mellem den midterste af disse Støtter og en anden ved den nordre Væg dannedes et Skillerum, der dog ikke var højere end at Lars, medens han var lille, kunde kravle fra den ene Seng over i den anden. Op mod Skillerummet var begge Senges »Benender«.

Paa de tre Støtter, under Loftet, var fastsømmet en stærk Kæp, der bar »Omhængene«, som efter Behag kunde drages for og skydes til Side. Kæppen var dækket af en »Sengekappe« af samme Slags Tøj som Omhængene.

Sengene var ganske ens. Paa Lergulvet laa, ved »Hovedende« og »Benende«, nogle store Sten. Over disse var lagt nogle tykke Pilestænger. Herved var der dannet hvad man kaldte en »Sengsti«. Tværs over Stængerne laa nogle »Langhalmklipper« og over dem nogle »Småhalmklipper«. Man brugte altid Rughalm. Laa man paa Hvedehalm, fik man rødhaarede Børn¹⁾. Over Halmen var lagt en Dyne med »Hampevår«. Dernæst kom en Dyne med »Ulmerdugsvår« (Olmedossvår). Paa den var det, man laa. Ved Sengens Hovedende var anbragt en Tværpude, paa hvilken man lagde en eller flere »Hovedpuder«. Herved dannedes »Hovedgærdet« (Hoejære). Et »Laren« (Lagen) havde man under sig og et andet over sig. Lagenerne var sammensyede af to Bredder »Lært« (Lærred). Naar de blev slidte i Midten, sprættede man dem op, og sammensyede de Ægge, der tidligere havde vendt udad. Det kaldtes at »æggevende« (egevænge). Øverst i Sengen laa en Dyne, der i alle Maader var finere end de andre. »Dynevåret« (Dønnevårre) var i Regelen smykket med forskelligt farvede Striber og anden Stads.

I en Dyne skulde der helst være tolv Pund Gaasefjer. De saakaldte »Rivefjer« paa Vinger og Hale blev ikke brugte i Klokkergaarden, men hortgaves til Fattige. »Urosfjerene«,

¹⁾ Hveden er jo rødlig i Aksene.

de lange Fjer, der sidder under Vingerne, blev bortkastede. Kom nogle af disse i Dynen eller Hovedpuder, kunde man ikke sove¹⁾. Det samme gjaldt om alle Hønsefjer²⁾. Dynen og Puder var godt fyldte; men særlig saa man dem »pyse op« (opsulme) imod Regnvejr. Naar man brugte Ordet »Sengetøj«, mente man dermed baade Dynen, Puder og Lagener.

Tværs over Sengene, paa den øverste Dyne, laa selv til Hverdagsbrug et lille Klæde af samme Slags Tøj som Omhængene. Det naaede ikke helt ned til Sengskamlerne, men endte i en Bort af »Træder«. De saakaldte »Træder« flettedes i en »Bue« af Sejpil. Et stakkels gammelt »Almissehoved« (Allmossehøe), »Snae-Kistne«, der havde krogede Hænder og for Resten ikke et velskabt Lem paa hele sin Krop, var, underligt nok, meget dygtig til at flette Træder (flæte Træer). Det omtalte Klæde var jo kun »til en Hæd«.

I den ene Seng laa den gamle Farmoder og den lille Lars. Over Farmoderen hang der et Reb, som var fastgjort i Loftet. Det kaldtes »Sengbånd«. I Enden af dette var der en Knude, som holdt paa et lille Haandtag, en saakaldt »Hylletutte« (Hølletute), det vil sige, et Stykke af en Hyldegren, hvoraf Marven var udtaget. Ved Hjælp af »Sengbåndet« kunde Farmoderen vende og løfte sig selv.

I den anden Seng laa Forældrene. Rasmus Klokker var vel bevæbnet. Paa Bjælken over Benenden hang der et gammelt »Skydetøj«. Over Hovedgærdet var der en Sabel og et »Spyd«. Spydet var som en lang Syl. Den tykke Ende var ombøjet og dannede en Bøjle, der brugtes som Haandtag. Spydet var, efter Rasmus Klokkers Mening, et godt Vaaben; men han havde ellers benyttet det, da han var Brandfoged og gik omkring med »Skorstensmændene«. I Skorstene og Bageovne var ofte dybe Revner; men der var dem, der fyldte dem med Ler, naar de skulde synes. Saa var det godt at have et Spyd, hvormed man kunde prøve dem.

Paa Kakkellovnen havde hvert Medlem af Familien sin »Strandsten«. Dermed opvarmede man sit Leje. Først lagde man den oppe under Ryggen, og siden flyttede man den lidt efter lidt nedad imod Fødderne. Nogle brugte Mursten; men de var slemme til at slide paa Sengetøjet. De glatte Strandsten var meget bedre. En godt opvarmet Strandsten kunde holde Varmen hele Natten igennem.

Mange Steder klagedes der over »Væggelus« (Vegelus); men de var ukendte i Klokkergaarden.

To løse Stole var der i Stuen. Den ene var rød, og den

¹⁾ G. M. 2. 89. — ²⁾ Skg. 5. 330.

anden hvid. Som paa Fællessproget taltes der om »Stoleben« og »Stolesæde«; men Rygstødet kaldtes »Styr« eller »Stolestyr«.

Loftet var af umalede Fjæle. Heller ikke Loftsbjælkerne var malede. Da Stuen var paa to Fag, fandtes der jo en Bjælke i Midten. Paa hver Side af denne Bjælke var der en Hylde. Her stod Mælken, naar den skulde »skyde Fløde«. I Lars Rasmussens tidligste Barndom stod den i Bøtter, senere i sorte Lerfade. Paa Hylderne var blandt andre Sager »Smørtruget« og »Strygejernet« med to »Strygebolte«.

I Bjælken hang der i Snore tre Ringe, og i »Støtten« mellem Sengene var der en Krog. Til Tidsfordriv øvede man sig i at kaste Ringene saaledes, at de blev hængende paa Krogen. Det kaldtes at »kaste til Rings«. Rasmus Klokker var særlig snild til at kaste Ringene. Naar han havde gjort



Fig. 15. Bismer af Træ. Gedesby, Falster. Original i Stiftsmuseet i Maribo.

et godt Kast, kunde det hedde: »Det var ikke saa ringe!« Men saa faldt en anden ind: »Nej, Klokkeren er Ringere!«

Enkelte Steder, men ikke i Klokkergaarden, hang der i Bjælken en saakaldt »Uro«¹⁾.

Fra Stuen var der en Dør ind til et lille Rum, der blev brugt til »Ølkammer« og »Sulekammer«. I Regelen gik det under Navnet »Kammerset«. Ud imod Gaarden var der et Vindue. Paa Stænger laa Øltønderne. Bagved stod den saakaldte »Suleolden« (Suleålen), et Trug, der var saa langt, at det kunde rumme mere end en almindelig Flæskeside. For Resten var der en Mængde forskellige Sager. Der var flere Kurve, baade »Nykøbingskurven«, »Skolekurven« og »Grebekurven«. Ogsaa »Uldhakken« havde her sin Plads. Lige indenfor Døren stod »Lysefoden«. Paa en »Knakk« (Knage) af Træ hang Staldlygten. I Bunden var en »Lygtepibe« (Løgtepibe), der var indrettet til Lys. Paa Søm hang »Mangle-tøjet« og en »Bismer« af Træ (Fig. 15).

Fra Stuen var der ogsaa en Dør ind til »Opstuen«, der af og til kaldtes »Stadsstuen«, skøndt der ikke var megen Stads.

Op mod den vestre Væg, syd for Døren, stod Moderens Kiste, der var »rundlåget« (ру7лue). Senere hen, da hendes

¹⁾ Billede i Flb. B. 54.

Datter voksede til, kom dennes »Kommode« til at staa ved Siden af Kisten.

I den søndre Væg var der to Fag Vinduer. I det vestre Hjørne stod der en »Ørken«, hvori der var Klæder. Mellem Vinduerne var der et firkantet Bord og fire Stole. I det østre Hjørne, der dannedes af en Seng og den søndre Væg, stod Faderens Kiste. Indvendig, paa det buede Laag, var der et Billede af Fanden og »onde Birte«. Det var noget for Børnene.

Foroven, i den ene Ende af Kisterne, var der en saakaldt »Læddike« (Læke), en lille Kasse med Laag, hvori Smaating kunde gemmes.

Ved den østre Væg var der to Senge.

Ved den nordre Væg stod Moderens »Dragkiste« (Dravkiste) med fire Skuffer. I den øverste, der ikke var saa dyb som de andre, laa Bibelen. Ellers brugtes den særlig til Opbevaring af Lin. Oven paa Dragkisten var der et Spejl, og ellers var der en Opstilling af fine »Spølkummer«¹⁾ og andre Herligheder.

Ved Siden af Dragkisten stod et gammelt »Skætåll« fra »sytten Hundrede og Hvidkål«. Henne i Hjørnet ved Døren hang paa et Søm Faderens grønskafte Pisk, der lignede en »Svøbe«.

I Opstuen indsattes til Hverdagsbrug en Mængde Sager, hvortil man ellers ikke havde Plads. Her stod saaledes Rokken og »Garnvinden«, naar de ikke blev brugte. Langs Bjælken var der Søm. Her hængte man sine »Kisteklæder«, naar man havde været ude. De skulde nemlig børstes og ses efter, før de nedlagdes i Kisterne. Her hang Garnnøglerne til de skulde til Væveren. Familien opholdt sig sjælden eller aldrig i »Opstuen«, undtagen naar der var Fremmede.

ØSTRE LÆNGE.

Som det vil ses af Grundtegningen, var der »Huggehus« i den søndre Ende af den østre Længe. Et lille Rum med egen Indgang var afstængt til »Hønsesti«.

Døren fra Gaarden ind til Huggehuset var en Heldør. Til Højre for Døren, mellem denne og Hønsestien, var der et »Sandhul«. Her laa Gulvsandet, som blev hentet fra Østersøen. Oven over Sandhullet, ud til Gaarden, var der en lille »Lem«.

I Huggehuset fandtes en Mængde forskellige Sager. Paa nogle Kroge i den nordre Væg hang »Seletøjet«. Her laa ogsaa en hjemmelavet »Børste« (Bøste), hvormed man smurte

¹⁾ Kopper uden Hank.

Læderet. Paa Pinde, der hist og her var indsatte i Væggen, hang dels Værktøj, dels andre Ting. Her var saaledes en gammel ormstikken, udhulet Træklods, en saakaldt »Klæppetutte« (Klæppetute)¹⁾. Her var tørrede »Væderpunge« (Væjerpånge), hvori man gemte alt Slags »Pilleri«. Til mindre Værktøj var opsat to »Slåer«, i hvilke der var Huller. Værktøj var der nok af; men Rasmus Klokker var ikke videre »finger-nem«, og han havde slet ingen Lyst til Træarbejde.

Af Økser (Fig. 16) var der »Bindeøkse«, »Stavreøkse« og »Tælgeøkse« (Tælleøkse). Den tynde Ende af en Økse kaldes »Bid« (Be). Selve Skarpen kaldes »Æg« (Eg). Den opadvendte Spids hedder »Fornæb«, den nedadvendte »Bagnæb«. Den tykke Ende kaldes »Hammer«. Hullet til Skaftet hedder »Øje«. At sætte et Skaft paa en Økse kaldes at »skafte«. »Bindeøkseen« var en stor Økse med langt Skaft. Man brugte den, særlig naar der skulde »slinges«, og afhuggede dermed det groveste. At »slinge« er at tilhugge Tømmer. I Klokkegaarden blev Bindeøkseen brugt, naar der skulde fældes Trær.

»Buløkseen«, den egentlige Skovøkse, er ellers lidt forskellig fra Bindeøkseen. Skaftet er længere og sværere. Selve Øksen er længere og smallere. Om Vinteren, naar »Vandningen« frøs til, saa man ikke kunde vande Kreaturerne, brugte man Bindeøkseen

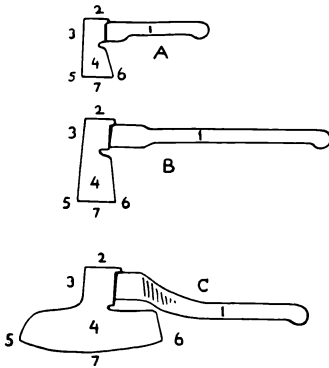

Fig. 16. Økser.

Tegnede efter moderne Værktøj.

A. Stavreøkse. B. Beneøkse. C. Tælleøkse.

1. Skavd. 2. Hammer. 3. Øje. 4. Be.

5. Fånæbb. 6. Bagnæbb. 7. Eg.

til at »vække« en »Våge« (Våe). »Stavreøkseen« var en mindre Økse med kortere Skaft. Den brugtes især, naar man skulde »hvætte Stavre«²⁾ og »styre Pile« (sty Pille)³⁾. »Tælgeøkseen« var meget bred i »Biddet«. Lidt under Øjet var der et »Knæ« paa det korte Skaft. Ellers kunde man ikke komme til, naar man skulde »slinge«, og dertil var det Tælgeøkseen blev brugt. Skulde man »skarve« (skare) Tømmer, det vil sige, forlænge det ved et Stykkes Tilsætning, saa maatte man i Klokkegaarden laane en »Skarvøkse«. Det mærkeligste ved denne er jo, at Bladet ligger paa tværs af Skaftet. Foruden de egentlige Økser var der i Huggehuset en »Hultengsle« (Hultængsle)⁴⁾, en lille Økse, der sidder paa Skaftet ligesom »Skarvøkseen«. Den brugtes, naar man vilde »hule« Trug.

¹⁾ Se længere fremme, i afsnittet om høstarbejde. (J. O.) — ²⁾ Spidse dem. — ³⁾ Stævne dem. — ⁴⁾ Billede hos Rom. H. 116 (127).

I Huggehuset var der videre en stor Kølle, der kaldtes »Nødde« (Nøe). Det var en firkantet Træklods, der sad paa et Skaft. Den brugtes til at inddrive Kiler. Kiler var der baade af Jern og Træ. De første kaldtes »Vækker«, de sidste »Kiler« (Killer).

Af Save var der en »Skørrsav« og en »Bugsav« (Busav, Fig. 17). »Skørrsaven«, der ogsaa kaldtes »Skovsav«, var en Tømmersav med et Haandtag i hver Ende. Bugsavens Klinge kaldtes »Savblad«, Haandtagene »Krykker«, Sidestykkerne »Arme«, Tværstykket »Bjelke« og Strammepinden »Stillepind«. Det Skaar, »Savtænderne« gør i Træet, kaldes »Skørr« eller »Savskørr«. Det kunde saaledes hedde: »Lægg Saviη lett u, få haη tar enne Skørr nok!« I Steden for »save«, sagde man ofte »skære Sav«. Det hed saaledes: »No skal vi u å skære Sav!«

I Huggehuset var der flere »Hamre«. En lille Trækile, man drev ind for at fæstne en Hammer, naar den sad løst paa Skaftet, kaldtes en »Blæde« (Blæe). Man sagde ogsaa: »Ka do' nne blæe mæ (mig) dæη Hammer?«

Der var flere »Stokkejern«, det vil sige Huggejern eller Stemmejern. Man sagde: »Do ka jo stække e Holl!«

Der var en »Høvl«. Naar man skulde »pløje Fjæle«, laante man en »Plovhøvl«. At høvle med en saadan kaldtes at »trække Plov«. Mærkeligt er Udtrykket: »Pløje Fjæle«. Pløje hedder ellers »plove« (pløe).

Der var flere Knive. Den stumpe Kant paa et »Knivsblad« kaldes »Ryg«. Ellers bruges, som ved andre skarpe Redskaber, Navnene »Bid« og »Æg«. Tynde Flager, der hist og her efter Slibning kan sidde paa en Kniv eller andet Redskab, men maa bortskaffes, kaldes »Rådæg« (Råeg). Om en Kniv kan man sige, at den er »skarp«; men oftere hedder det: »Han bider godt!« eller: »Han er god til at bide«. Ordet »hvas« bruges kun i en enkelt Forbindelse. »Sløv« bruges aldrig. Man siger: »Kniven er fordærvet!« »Det er en rigtig Dødbider (Døbiere)!« »Han kan ikke bide!« Et Hak i en Kniv kaldtes et »Skår«.

I Huggehuset hang en »Båndkniv«, der brugtes paa »Skærebænken« og af nogle kaldtes »Skærechniv«. Med »Båndkniven« tildannede man blandt andet »Bånd« til Bøtter og Baller. Den

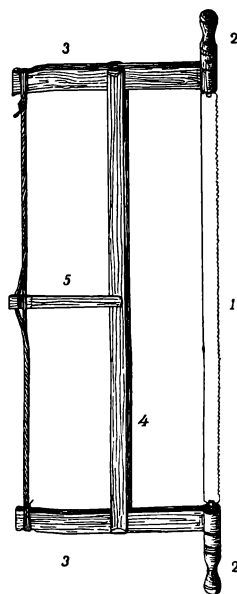

Fig. 17. Busav. Tegnet efter moderne Værktøj.

1. Savbla. 2. Krykke.
3. Arm. 4. Belke.
5. Stillepind.

saakaldte »Snittekniv«, der brugtes til hvadsomhelst, var et gammelt Knivsblad, der var sat paa et Skaft. »Tjørnekniven« (Tørnekniviη) havde et stærkt krummet Blad, der sad paa tværs af Skaftet. »Seglen« (Siliη) var et Stykke af et gammelt »Lejern«, der med Nagler var fastgjort i en Flække i den ene Ende af et lige Skaft, der var omkring en Alen langt. Seglen brugtes, hvor man ikke kunde komme til med en Le. Moderen afskar dermed Vikker til Grisene.

Der var flere Slags »Navre« eller store Bor. Der var en »Stennaver«, hvormed man borede i Sten. Der var en »Træskonaver«, hvormed man udhulede Træsko. Der var et »Spigerborsskaft« med tilhørende »Spigerbor« (Spirborr¹⁾).

Der var »Knibtang« og »Næbtang«²⁾, »Fil« og »Rasp«.

Der var en »Koldmejsel« (Kållmæksel), hvormed man overhuggede koldt Jern, og en »Koldbråd« (Kållbrått), hvormed man huggede Huller.

Endelig var der jo en Mængde »Bolte«, »Nagler«, »Spiger«, »Søm« (Sæmm), og »Skruer«, der vistnok som oftest kaldtes »Møtteker«.³⁾ Duppen kaldtes altid »Hoved«. Saaledes hed det: »Ka do' nne se, dæ stegger et Sæmmhoe fræm?»

Paa en Hylde laa et Par »Flise«. »Flis« kaldtes en Brynsten, hvormed man »flisede« (hvæssede) Knive og Sakse, naar de var »fordærvede«.

Paa Gulvet stod en »Slibesten« med tilhørende »Slibetrug«. Drejetræet kaldtes »Svinget«.

Videre stod der en »Skærebænk«⁴⁾, en »Huggeblok« og en »Savblok«. Savblokken var dannet af to med Tværtræer forbundne »Savbukke«. En Savbuk var sammensat af to Planke, saaledes at de dannede som et latinsk X.

Videre var der to »Hjulbøre« (Hyllbøre), en »Slåbør« og et »Skudkar« (Skokarr)⁵⁾. I et Hjørne stod den saakaldte »Rebvogn«.

Af Redskaber, der opbevaredes her, skal nævnes: »Møgrebe« eller »Brydegrebe« (Brøgreve), »Møghakker«, »Strøgrebe«, »Humlehakker«, »Hyppejern«, »Skuflejern«, »Skovle« (Skule) med »Jernsko«, »Spader«, Træriver og »Brager« eller »Hørbrager« (Hørrbraer).

Et Mylder var der af »Krogstager«, »Halmsuler«, »Tøjrepæle« (Kyrpæle) og »Slikker«. En »Slikke« var et lille Stykke Træ, langagtigt, og i den ene Ende tyndt og skærpet. Slikker brugtes særlig til Rensning af Spader og Skovle, hvortil Jord havde fæstnet sig.

Ved en Side stod der en »Tjærefjerding« (Kærefjæring) med tilhørende »Tjærestrippe«.

Bag Hønsehuset laa »grovhugget« »Namtræ« eller »Gavntræ«, særlig saadant, der brugtes til »Hjuleger« og »Hjul-

¹⁾ Billeder hos Rom. H. 38 (43—4). — ²⁾ Billede hos Rom. H. 39 (50). — ³⁾ Møttrik kaldtes »Møttreng«. — ⁴⁾ Billede hos Rom. H. 12. — ⁵⁾ Kassebør.

følge« (Hyllfele). Endelig var der en Mængde »Slåer« af Pil og Ask.

Fra Huggehuset var der en Dør ind til »Karlekammeret«, som havde Vinduer ud til Gaarden. Her stod to Senge. I den ene laa Karlen, naar der var nogen, i den anden laa de gamle Mænd, der gik paa Omgang i Sognet. Efter en af disse kaldtes den »Klæmpesengen«. Pige-kammer fandtes ikke i Klokkegaarden¹⁾.

Ved Siden af Karlekammeret var en »Hølade« med Heldør ud til »Portrummet«. I Ladens nordvestre Hjørne havde Lænkehunden sin Plads. Herfra førte et lille Hul ud til Portrummet. Oppe paa »Stænget« var der Hø.

»Portrummet« eller, som det ogsaa kaldtes, »Agerummet«, spændte over to Fag. Her stod i Regelen to Vogne langs Væggen ind til Høladen. Midt i Portrummet var der en »Rendesten«.

Porten naaede fra Grunden til Læden. I den nordre Ende af Porten var der en Stolpe, lige saa lang, som Porten var høj. Om denne Stolpe var der forneden lagt en Jerngjord, og den endte saa i en Jernpig, der passede til et Hul i en stor Graasten. Foroven var den omsluttet af en Jernbøjle, som var fastgjort i Husets sidste Stolpe op mod den nordre Længe. I denne Bøjle kunde Porten svinge. Porten aabnedes kun, naar der skulde køres ind eller ud. Det var en stor Uorden, om Porten ellers stod »gavlaaben« eller »på vid Gavl«. I den søndre Ende af Porten var en »Portlåge« (Portlue), som man brugte, naar man gik. Laagen naaede ikke helt op til Læden. Oven over Laagen var Porten med en Krog fæstnet til Stolpen. Ikke langt fra Grunden, paa den indvendige Side af Porten, var der et Tværtræ, en saakaldt »Revle«. En anden »Revle« var der i Linje med Laagens Overkant, og mellem disse var der en »Skrårevle«, altsammen for at styrke Porten. Paa Laagen var der to Revler. Laagen lukkedes med en Klinke. Forneden var der et lille Hul til Hundene. Naar Porten skulde aabnes, aftoges Portkrogen, og Laagens Klinke blev lettet. Naar Laagen var lukket, kunde Porten ikke aabnes. Derfor var det nok om Natten at fæstne Laagen. Det skete ved Hjælp af en »Hasp«. Hullet i Haspen passede til en »Marne« (Malle) i Stolpen, og i Marnen sattes en Jernpind.

VESTRE LÆNGE.

Den vestre Længe bestod som den østre af syv Fag.

Længst mod Syd var »Tørvestien« (Tørrestien) med Heldør til Gaarden. I det sydøstre Hjørne var afstænget en lille Sti

¹⁾ Skg. E. 262.

til »Grisesoen«. Den kaldtes »Sosti«. Ud til Gaarden var den saakaldte »Sostidør«.

I Tørvestien stod Slæden. Ellers var den jo særlig Opbevaringssted for Tørvene. Desuden var der i Regelen lidt »Bøgebrænde«, som købtes ved Skovauktionerne. Andensteds havde man en egen »Brændesti«.

Ved Siden af Tørvestien var en større »Lade«, der brugtes til Hvede. Fra denne Lade førte en Dør ind til »Tærskeloen« med Port ud til Gaarden. Her havde tidligere været et Portrum, og Gaarden var da ogsaa saa lille, at man ikke kunde vende med en Høstvogn. I Tærskeloen tærskedes i Regelen kun lidt Havre. Andet Korn blev tærsket i Skæreloen, der var større. I Tærskeloen stod om Sommeren »Kørevognen«, den Vogn, der i Almindelighed brugtes til at køre i. Desuden var der nogle saakaldte »Høkurve«. I det ene Hjørne hang paa en »Knak« en hel Del gamle »Stærebånd« (Stærebånd)¹⁾.

Paa Lergulvet i Loerne var der ofret en hel Del Arbejde. Først blev Leret godt »redet til« med Heste. Saa blev det »sværdet« med et »Sværd« (Sværr) af Bøgetræ. Dette Sværd var vel halvtredje Alen langt. Selve Bladet var to Alen, og Haandtaget vel en halv. Sværdet var fortræffelig skikket til at klaske med i Leret; men ved Slagene fremkom stadig Rande ved Siderne. Disse udglattedes saa tilsidst med en »Loklappe« (Fig. 18), et Stykke af en Planke af Eg eller Bøg. I Midten af Planken var fastgjort et skraat stillet Skaft.

Paa Stænget i den vestre Længde var Havre.

NORDRE LÆNGE.

Den nordre Længde (Fig. 19) bestod af elleve Fag²⁾. Paa den søndre Væg, ud til Gaarden, hang tre »Dueslag«. Her kunde Duerne rigtig fryde sig i Solskinnet.

Fra Portrummet, for at begynde Vandringen der, var der en Heldør, som førte ind til »Fårestien«. Ved den ene Væg var opsat en »Hækk«, hvori Faarene fik deres Hø. Hækken var dannet af to lange Stager, forbundne med Tværslåer. Den nederste Stage hvilede mod Væggen, den øverste stod vel en Alen ud derfra. Andensteds, hvor man havde bedre Plads, var der en Hæk midt paa Gulvet, og denne Hæk havde to Sider. Under Hækken

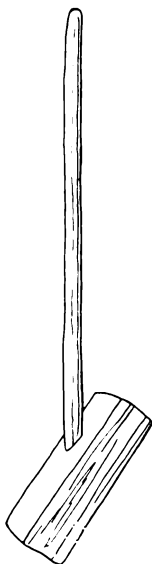

Fig. 18. Loklappe.
Efter Original i
Dansk Landbrugs-
museum.

¹⁾ Baand af Stargræs. — ²⁾ Efter Lars Rasmussens tid er i den østre ende tilbygget fire fag. (J. O.)

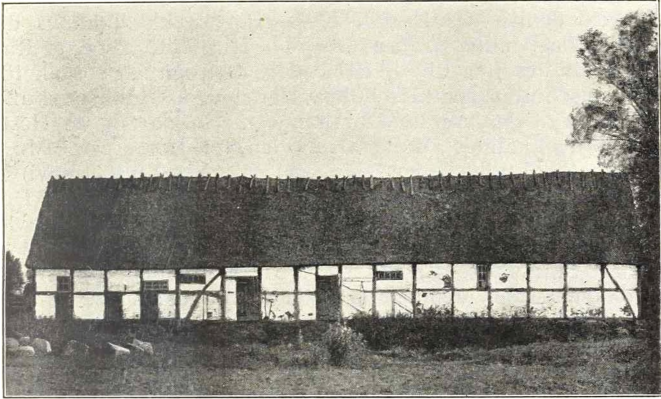

Fig. 19. Klokkergaardens nørre Længe set fra Nord. De fire østlige Fag er yngre.

var der i Regelen en Krybbe, hvori det, der ellers spildtes, kunde falde.

I den nordre Ende af Faarestien var der et Skillerum, og indenfor dette var der »Svinesti«. Svinene fik Æde i et »Trug«.

Fra Svinestien var der et Hul ud til Møddingen, hvor der ved Hjælp af et »Stengærde« var dannet en »Svinegård«.

Møddingen havde tidligere været inde paa Gaardspladsen, men strakte sig nu langs den nordre Længes Nordside. Mellem Væggen og »Møddingepølen« (Møddengepøli) var den saakaldte »Møddingebro«, en smal Jordremse, brolagt med Sten.

Ved Siden af Faarestien, med Heldør ud til Gaarden, var den saakaldte »Fodrebås«. Her laa om Vinteren Rughalm og Havrehalm, der udgjorde en væsenlig Del af Køernes Foder. Om Sommeren var her »Gåsesti«, og her blev Gæssene fedede. Her afstængtes ogsaa somme Tider et lille Rum til Kalve.

Ved Siden af Fodrebaasen var Stalden med Halvdøre ud til Gaarden og Heldør ud til Møddingen. Andre Steder var der to Stalde, en til Hestene, »Stolden« (Ståli), og en til Køerne, »Vådlen« (Våli); men i Klokkergaarden var der kun en. I Stalden var der Stengulv. Midtgangen fra Syd til Nord kaldtes »Groben« (Gråven) og var vel et Par Alen bred. Paa den østre Side af Groben stod Køerne, paa den vestre Hestene. I hver »Kobås« var der to Køer. »Kokryppen« (Kokreppen) stod paa Gulvet. Mellem Kobaasene var der intet Skillerum, kun en »Spilbom« og et Tværstykke. Skillerummet mellem »Hestbåsene« kaldtes »Spiltog« (Spilto). Den nordre Væg var i den derværende Hestebaas' Længde beklædt med Fjæle, for at Hesten ikke skulde »sparke Væggen ud«, hvad ellers nok kunde lade sig gøre. I hver Hestebaas var der en Krybbe,

og over denne en »Hækk« eller »Hestehækk«. Langs den søndre Væg, indtil Groben, var der et smalt, afstængt Rum med Aabning ind til »Skæreloen«. Det var den saakaldte »Hakkelsehutte« (Hakkelsehotte). Her stod en »Hakkelseskuffe« af Træ. Ved den nordre Dør hang en »Strigle« og en Hestebørste, der kaldtes »Kadæss«. Uden for Døren var »Muge-tøjet«, et »Skudkar«, en »Mugegreb«, en »Skul« (Skovl) og en »Riskost«. »Mugegreben« havde tre »Horn« (Tænder). Hornene var af Træ; men der var »Jernsko« paa Enden¹⁾. Skovlen var af Træ uden Skoning. Skaffet kaldtes »Skulskafft« og Bladet »Skulblad«. Kosten var grovere end den, der brugtes i Køkkenet; men den var lavet paa samme Maade.

Ved Siden af Stalden var »Skæreloen«, der ogsaa kaldtes »Hestelo«. Ud til Gaarden var der Halvdøre. I den nordre Væg var der en Lem, den saakaldte »Lolem«, som aabnedes, naar man skar Hakkelse. Ellers kunde man ikke faa »Lysning« nok. Skæreloen brugtes hvert Aar som Tærskelo; men da var »Skærekisten« i Vejen. »Skærekisten« eller som den vel tiere kaldtes, »Hakkelsekisten«, stod midt paa Gulvet. Selve Kniven kaldtes »Skærekniv« eller »Hakkelsekniv«. Den sidder i en »Skagle«. Jernet, der skal forhindre, at man skærer Haanden, kaldes »Mulejern«. Jernet, der skyder Straaet frem, hedder »Tungen« (Tången).

Da man fik en »Harpe«, blev den opstillet i Skæreloen. Her laa altid »Jerntyvene« (Jærkyvene)²⁾, naar de ikke blev brugte. »Hornene« laa paa Læden, og »Stagerne« var stukne om bag en Sparre. »Jerntyvstagerne« skulde helst være lette; men de maatte ikke være »føle« (bøjelige).

Ved Siden af Skæreloen var der en Lade, der brugtes til Rug. Oppe mellem Stolper var der en Aabning ind til denne; men fornedet var der lukket med Fjæle. Dette kaldtes en »Bylk« (Bølk)³⁾. Naar et Føl somme Tider var kommet til Verden meget tidlig om Foraaret, stod det sammen med Moderen inde i Laden, men ved Bylken. Fra Laden var der en Dør ind til Tærskeloen.

Oppe paa Stænget var der Byg.

OMGIVELSER.

Udenfor Porten, op mod den nordre Længes Gavl, var »Hæspladsen«, hvor der om Sommeren var »Hampeland«. Her stod om Vinteren »Hæssene«.

I Rasmus Klokkers Tid, da Hestene fik utærsket Havre, stod »Havrehættet« paa fire Støtter. Herved dannedes en »Skynne« (Skur), og her stod saa i Regelen »Kørevognen« om Vinteren.

¹⁾ Billede hos Rom. H. 105. — ²⁾ Høtyvene. — ³⁾ Balk.

Lige ved Hæspladsen laa et lille »Hørhus«. Det var en »Skyne« uden Vægge. Taget var dannet af Humlestænger og Halm. I Hørhuset opbevaredes Hørren, fra den var høstet, til den kunde blive taget under videre Behandling. For Resten var her i Regelen en Harve og et Par Plove.

Udenfor Porten, langs den østre Længe, strakte sig et »Humlestykke«, der mod Syd stødte op imod Haven.

Langs den nordre Længe var jo Møddingen.

Langs Størstedelen af den vestre Længe var en »Vandning«, den saakaldte »Mose« (Musse), hvor Heste og Køer blev vandede. Mellem Mosen og Huset var en Række høje Popler. Ved Mosen Rand stod ogsaa en Del gamle »Sejpile«. Mellem Tørvestien og Laden begyndte Haven og strakte sig et Stykke mod Vest.

Langs den vestre Ende af Haven var der et »Humlestykke«.

Størstedelen af Haven var Syd for Stuehuset, hvor den gik over i en lille Mose, der kaldtes »Vænges-mosen«.

Haven var omgivet af en »Vold« (Vål). Paa denne Vold var et Gærde, dels af Tjørneris og dels af Pileris. I Gærdet stod et Par Æbletrær, et Pæretæ, som ikke var »impet« (æmpe)¹⁾, og en »Bænnevie« (Bened). Sidstnævnte Træs Ved brugtes til Skeer, særlig Gildeskeer. De smukke røde Frugter kaldtes »Lushær«²⁾.

HAVEN.

Haven var Moderens Glæde. Mange Trær og Buske havde hun selv »ophædet« (âpphæe)³⁾, og alt, hvad hun plantede, syntes at »æres« (trives) godt. Gangene i Haven blev »skuflede«, saa snart der viste sig Græs eller »Ukrudt«. Bedene blev med stor Omhu »lugede«.

Hvor der skulde være Blomster eller Køkkenurter, blev der gravet om Foraaret. Med nogle Aars Mellemrum blev Jorden »kuldkastet« (kulegravet).

Haandtaget paa de gamle Spader (Fig. 20) var kun en Tværpind, der kaldtes »Krykke«. Bladet kaldtes »Spadesløv« og Hylsteret til Skaftet »Hals«. Paa Forsiden af Skaftet strakte Halsen sig højere op end paa Bagsiden. Øverst oppe var den fæstet med en saakaldt »Nitnagle« (Nættnavl), der gik igennem Skaftet, og hvis Ende var udbanket paa en lille Jernplade, en »Nitskive«. At udbanke Enden af en Nagle kaldtes at »nitte« (nætte). Under Naglen var der to Søm,

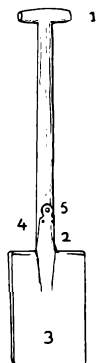

Fig. 20. Spaec. Tegner efter moderne Redskab.

1. Krøkke.
2. Hals.
3. Spaesløv.
4. Sæm.
5. Nættnavl.

¹⁾ Podet. — ²⁾ Efter skoleinsp. Petersens meddelelse er det hybenfrugten, der hedder så, fordi de omtalte stenfrugter er hårde. Der foreligger da her vistnok en fejlhuskning. (J. O.) — ³⁾ Opelsket.

hvis Ender var indbøjede i Træet. At bøje Enden af et Søm kaldtes at »vege« (væje).

Efter at der var gravet, blev der revet, og saa blev Bedene »trippede af« saa »snorret« som muligt.

Et Bed til Blomster kaldtes vistnok i Regelen »Bed« (Be); men et Bed til Køkkenurter kaldtes »Urteland«. Navnet »Blomst« brugtes kun om selve Blomsten. Planten hed altid »Urt«. I Steden for Blomsterkost sagde man »Urtekost«. Man vilde ikke sige: »Sikke pæne Blomster!« men: »Sekke pæne Urter, do har!«

Ved Siden af Gangene var der Hække af smaa Buske. Midtgangen fra Nord til Syd var kantet med »Lavendler« (Læværler). Under Frugttræerne var der Græs.

Fra gammel Tid af var Falster bekendt for sine mange Frugttrær¹⁾. Ved Klokkergaarden var der adskillige, særlig Æbletrær; men flere var der paa den gamle »Gaardsplads« i Bjørup. Her deltes Frugten mellem Rasmus Klokker og Stine Kæmpens.

Et Æbletræ kaldtes »Avl« (Abild) eller »Evletræ«. Af Æblerne i Klokkergaardens Have skal nævnes: »Gravelsten« (Gravensten), »Gravelstens-Horeunge«, »Båstreppe«, »Junkeræble«, »Honningæble«, »Jernæble« og »bedskesødt Æble«.

»Gravelstens-Horeungen« var kønnere at se til end »Gravelstenen«; men den var sej i »Skrættingen« (Skrællen).

»Båstreppe«²⁾ var et mindre, gulagtigt »Gemmeæble«.

»Junkeræblet« (Jålkerevle) var et stort »hvidt«, hist og her lidt »rødmusket« Gemmeæble. Det var ualmindelig tyndt i Skrættingen.

»Honningæblet« (Hannengevle) var et stort »hvidt« Æble, i Regelen lidt »rødmusket« paa den ene Side. Det var udmærket for dem, der holdt af søde Æbler.

»Jernæblet« var et mindre, helt rødt Æble. Naar det plukkedes, var det meget haardt, men blev godt ud paa Vinteren og kunde gemmes meget længe.

»Bedskesødt Æble« var ikke til at spise; men det var godt til at blande i Most. I Form og Farve lignede det et Flaskæble. Naar det var »modt« (modent), og man rystede det, kunde man høre Kærnerne rasle.

Paa Gaardspladsen i Bjørup fandtes det saakaldte »Brøndæble« (Brøjevle). Det var et stort, hvidt Æble med mange smaa brune Pletter. Det var rigtig godt, baade sødt og saftigt.

Bjørup var særlig bekendt for sine Pærer; men i Klokkergaardens Have var der kun to Pæretrær. Det ene bar »Sukkerpærer«, det andet »Trykkepærer«. Sukkerpæren var en mindre Sommerpære, grøn, i Regelen rød paa den ene Side.

¹⁾ Raw. 30. — ²⁾ Navnet »Båstreppe« er sikkert en Forvanskning af Borsdorfer.

Trykkepæren (Trøkkepæren) var en stor, gul Pære. Den var smuk nok at se til, men den »snerpede« Munden sammen. Den brugtes i Most. Paa Gaardspladsen i Bjørup fandtes »Pompære«¹⁾. Det var en god, stor, gul Pære.

Af Blommer var der i Klokkergaardens Have »Spillinger«, »gule Blommer«, »Sommerblommer«, »Kødblommer«, »Svedsker« og »Vinterblommer«.

»Spillingen« (Spelleηη)²⁾ var en stor, langagtig Blomme, gul med store, rødagtige Pletter. Træet kaldtes »Spillingetræ«.

Den »gule Blomme« var lille, rund og sød.

»Sommerblommen« var grøn, lidt rødmusset hist og her. Den var rund som den gule Blomme, men større.

»Kødblommen« var ogsaa rund, men mørkeblaa. Den flækkede ualmindelig let. Den var syrlig og ansaas for at være sund.

Svedsken er noksom bekendt. Den blev tørret til Vinterbrug. Træet kaldtes »Svesketræ«.

»Vinterblommen«³⁾ var en sildig moden Blomme, ikke meget større end Slaaen. Den tørredes som Svedsken. I Vinterblommetræerne saas ofte de saakaldte »Troidkoste« (Marekoste).

Af Kirsebærtræer var der kun et Par Stykker. Det ene bar røde, det andet sorte Kirsebær. De sidste var smaa og kaldtes »Syltekirsebær« (Søltekossebærr); men i Klokkergaarden syltedes de ikke.

Af Frugtbuske var der »Stikkelstræ«, hvis Frugt i Regelen kaldtes »Stikkels«, »Ribstræ«, »Solbærtræ« og »Hindbærtræ« (Hemmbærtræ). Brombær og Jordbær dyrkedes ikke. Brombærranker fandtes ved »Skindlæppemosen«. De kaldtes »Sortenbærtræer«⁴⁾.

Af Hasselbuske var der nogle enkelte. Derimod var der ingen Valdnøddetræer (Vållnøtræer).

Af Køkkenurter var der en Mængde. Der var nogle faa Kartofler; de fleste havde man paa Marken. Ellers var der: Spinat, stor og lille Kørvel (Kørrel), Petersille (Pæselle), Sukkerærter, Snittebønner, »valske« Bønner, »Pudeløg« (Pueløj)⁵⁾, hvis »Snøde« (Snø) eller Top spistes, »Purreløg« (Porreløj), »Skælåtter«, Rødløg, Hvidkaal, Grønkaal, »Krussekaal«, den bedste Grønkaal med fine, krusede Blade, Gulerødder, Peberrod, Silleri, »Pindnakker« (Pastinakker⁶⁾, Rødbeder (Robeer), Agurker, Sennep, Kommen, Merian (Merrejan) og Timian (Tim-

¹⁾ Muligvis Pundpære. Rasmussen mener at have hørt den kaldt »Pompæære« (Pumpepære). — ²⁾ Navnet forekommer i gammeldansk. — ³⁾ Prunus instittia. — ⁴⁾ I Horbelev skal Brombær hedde Brimbær eller Bringbær. Solbær omtales under Navn af Sortenbær. Plnt. 207. 334. — ⁵⁾ Rimeligvis, hvad der ellers kaldes Purløg eller Græsløg. »Pueløg« anføres i Plnt. som Navn dels paa Allium schoenoprasum og dels paa A. porrum. 13. 281. — ⁶⁾ Pastinaca vulgaris.

mejan), der brugtes i Pølser¹⁾, og Malurt²⁾, der sattes paa Brændeivin.

Dels til Pryd og dels for Sundhedens Skyld havde man flere Hyldebuske, hvis Blomster brugtes til Hyldethe. Hyldeblomsterne (Hølleblåmsterne) tørredes i Solen. Paa samme Maade tørredes Kamilleblomster (Kamæjlsblomster)³⁾, der ogsaa fandtes i Haven og brugtes til Kamillethe (Kamæjlste). Den hvide Lilje (Vielelle)⁴⁾ var en dejlig Prydplante, og dens Blade tørredes til Lægebrug, Megen Pris satte Moderen paa et »Salvietræ« (Salvie)⁵⁾. Dets Blade blev tørrede, og man brugte dem, naar man skyllede Munden. Det var godt for Tænderne og hindrede Skørbug. Af Rølliker (Røllekker)⁶⁾ var der altid flere. De brugtes ogsaa som Lægeurter.

Af Buske, der var til Pryd, fandtes adskillige. Særlig var der mange »Rosentræer«. Ellers var der Sirener, der kaldtes »tysk Hyld«, og »Skærsmine« (Jasminer). I et af Bedene stod et »Pebertræ« (Pævertræ)⁷⁾ med røde Blomster. Saa var der to »Buksumtræer« (Bossåmtræer), med hvis Blade der pyntedes. Saa var der et »Hjortetakketræ« (Jårtetakketræ)⁸⁾. Det var højstammet og havde kønne, takkede Blade, men ingen Blomster.

»Sevenbom«⁹⁾ blev meget omtalt, men fandtes sjældent, da den sagdes at være brugt til Fosterfordrivelse. Herom havdes Rimet:

Sevenbom		Sevenbåm
gør mangan en Pige horefrom.		jør månn æn Pie horefråm.

Enkelte Steder saa man de smukke Kastanietræer (Kri-
star)letræer¹⁰⁾.

I Klokkergaardens Have var der Blomster fra det tidlige Foraar til det sildige Efteraar.

Den første Blomst var jo »Sommergækken«¹¹⁾. Det hed sig, at den sprang ud en bestemt Dag, men hvilken erindres ikke. Siden kom Paaskelilje (Påskelelle)¹²⁾, »Fiål«, »Kragelæg« (Kralægg)¹³⁾, »Tulepande« (Tulipan), »Tusindpiger« (Tusenpjer)¹⁴⁾ og Stifmodersblomst. Den sidste havde Børnene travlt med at se paa. Her sad Stifmoderen (Stemoren) og bredte sig paa to Stole; hendes egne Børn havde hver sin, men Stifbørnene maatte nøjes med en. Videre var der Liljekonval (Lellekåmvåll)¹⁵⁾, Pinselilje (Pejselelle), Brandlilje (Brangolelle)¹⁶⁾, Kejserkrone (Kæjsenkronne)¹⁷⁾, Reseda (Rissta), Nellike,

¹⁾ *Origanum majorana* og *Thymus vulgaris*. Skal ogsaa paa Falster kaldes Pølseurter. Plnt. 322. 345. — ²⁾ *Artemisia absinthium*. — ³⁾ *Matricaria chamomilla*. — ⁴⁾ *Lilium candidum*. — ⁵⁾ Vistnok: *Salvia officinalis*. — ⁶⁾ *Achillea millefolium*. — ⁷⁾ Vistnok: *Daphne mezereum*. — ⁸⁾ Er muligvis: *Taxus baccata*. I saa Fald har man jo opfattet s i Takstræ som Ejeformsmærke. — ⁹⁾ *Juniperus sabina*. — ¹⁰⁾ *Aesculus hippocastaneum*. — ¹¹⁾ Vintergækken. — ¹²⁾ *Narcissus pseudonarcissus*. — ¹³⁾ Blomsten var rød. Maaske: Avrikel (*Primula auricula*). — ¹⁴⁾ Den dobbelte: *Bellis perennis*. — ¹⁵⁾ *Convallaria majalis*. — ¹⁶⁾ »Brangolelle« er muligvis »brandgul Lilje«. I Plnt. skrives »Brankelilie«. 130. *Lilium bulbiferum*. — ¹⁷⁾ *Fritillaria imperialis*.

Fløjelsnellike (Fløjelsnelleke), hvis Blomsterblade var som Fløjel¹⁾, Jomfruen i det Grønne (Jåmfruen i dæ Græne)²⁾, blaa og hvide »Klokkeurter«³⁾, Valmue (Vållmoe), Grine-til-Middags (Grinne-tæ-Meddes), en hvid Blomst, der kun var aaben midt paa Dagen⁴⁾, »Hovmod« (Homo) med mange smaa, vellugtende røde Blomster⁵⁾, »Ræverumpe« med røde Blomster, der ligner en Hale⁶⁾, »Gabflab« eller »Gabmule«, hvis Blomst er forskelligt farvet og har faaet sit Navn af, at den ligesom aabner Flaben, naar man trykker den paa Siderne⁷⁾, »Danmark« med hvide, vellugtende Blomster⁸⁾, »Stavrekøller«, der i Formen minder om de Køller, hvormed man nedrammer Gærdestavne⁹⁾, »Knapurt«, en gul Blomst af Form som en Knap¹⁰⁾, »Fingerbøl«, med røde, hvidplettede Blomster¹¹⁾, »Dronningsko«, baade blaa og hvide, i hvis Taa der paa lange Stilke sidder nogle smaa søde Knopper, som Børnene spiste¹²⁾, »Bonderose« (Buerosen)¹³⁾, Pæon (Pian)¹⁴⁾, »Solsikke«, »Evighedsblomst«, som var bleggryn¹⁵⁾, og Asters.

For de stærkt vellugtende Blades Skyld var der »Balsamtræer«¹⁶⁾, Ambra (Ambrått)¹⁷⁾ og Sisenbrand (Sisenbrått)¹⁸⁾. Endelig var der »Stribegræs« (Strivegræs) med hvidstribede Blade¹⁹⁾.

Foruden alle disse, der dyrkedes, stod der under Frugttræerne og ved Gærderne en Mængde vilde Planter, af hvilke nogle frededes. For Blomsternes Skyld frededes »Skovkrægelæg« (Kodriver)²⁰⁾ og Sankt Hans Urt (Sænte Hans Urt)²¹⁾. »Bugsmitte« (Busmette)²²⁾ var en lille Plante, hvis Blade lignede et Stykke Skind paa Koen, der kaldtes saaledes. Under Frugttræerne stod der en Mængde »Bugsmitter«, som frededes, fordi de var en Lækkerbidsken for Soen. »Bynke« (Bøkke)²³⁾, der blev en halvanden Alen høj, brugtes til Viske. Særlig brugtes den i Bageovnen.

Af Planter, der ikke frededes, men var til Morskab for Børnene, kan nævnes »Trolldurt« (Løvetand)²⁴⁾, »Sulting«²⁵⁾, »Tordenskræppe«²⁶⁾, »Burre«²⁷⁾ og »Skærrkyer« (Skarntyde)²⁸⁾.

Af Trolldurtens Stilke lavedes Ringe og Fløjter. Naar Plante var afblomstret og stod med sin Kugle af Fnug, der kaldtes »Dun«, saa blæste Børnene om Kap. Den, der var dygtigt til at blæse, blev belønnet med Knapper.

¹⁾ »Fløjelsblomst« i Plnt. er *Tagetes patula*. 240. — ²⁾ *Nigella damascena*. — ³⁾ *Campanula*. — ⁴⁾ Vistnok: *Ornithogalum umbellatum*. — ⁵⁾ Vistnok: *Lychnis chalconica*. — ⁶⁾ Vistnok: *Amaranthus caudatus*. — ⁷⁾ Vistnok: *Antirrhinum majus*. — ⁸⁾ Vistnok: *Hesperis matronalis*. — ⁹⁾ *Tropæolum majus*. — ¹⁰⁾ Vistnok en dobbelt Ranunkel. — ¹¹⁾ Vistnok: *Digitalis purpurea* eller en Afart af denne. — ¹²⁾ *Aconitum napellus*. — ¹³⁾ *Althæa rosea*. — ¹⁴⁾ *Pæonia officinalis*. — ¹⁵⁾ *Gnaphalium*. — ¹⁶⁾ Vistnok: *Tanacetum balsamita*. — ¹⁷⁾ *Artemisia abrotanum*. — ¹⁸⁾ Vistnok: *Mentha viridis*. — ¹⁹⁾ Afart af *Digraphis arundinacea*. — ²⁰⁾ *Primula officinalis* & *elatior*. — ²¹⁾ *Sedum telephium*. — ²²⁾ Vistnok: *Aegopodium podagraria*. — ²³⁾ *Artemisia vulgaris*. — ²⁴⁾ *Leontodon taraxacum*. — ²⁵⁾ *Plantago lanceolata*. — ²⁶⁾ Synes at maatte være en Lappa, skønt Rasmussen ikke mener det. — ²⁷⁾ Lappa. — ²⁸⁾ Vistnok: *Anthriscus silvestris*.

Drengene sloges med Sultingens lange Blomsterstilke. Den, hvis Stilk holdt sig længst, fik i Regelen en Knap. Bladene af den store Vejbred¹⁾ kaldtes »Hvedebrødsblade« (Veebrødsbla), fordi de lignede de Hvedebrød, som »Hvedebrødskonerne« solgte²⁾. Blomsteraksene kaldtes af nogle »Kæmper«.

Af de almindelige »Skræpper«³⁾ var der mange, men »Tordenskræpper« stod der kun Øst for Gaarden. Bladene var meget store. »Strunken« (Stråŕkiŕ)⁴⁾ var tyk og kødfuld og brugtes til Ladning i »Kartoffelbøssen«.

Med Burrerne sloges man.

Af »Skærrkyeren«s Strunke lavedes de saakaldte »Skærrkyerspinner« (Fløjter).

Skarpt forfulgte blev »Hedenelder« (Heenæller)⁵⁾, »Tidsler« og »Tudsehatter« (Tasehatte)⁶⁾.

Ved Møddingen og paa Hæspladsen var mange »Pileurter«⁷⁾ og »Melurter«⁸⁾, som forøvrigt ogsaa fandtes paa Markerne.

I den saakaldte »Mose« Vest for Gaarden var der fuldt af »Andemad« (Åŕema)⁹⁾, »Tudsespøt« (Tasespøtt)¹⁰⁾ og al Slags »Grøde«.

TYENDE.

I Klokkergaarden var der langtfra altid »Tyende«; men somme Tider havde Faderen en Karl, og somme Tider havde Moderen en Pige.

Efter Konfirmationen kom mange ud at tjene som »Dreng«. Senere hed man »Knøs« eller »Knøsing« og endelig »Karl« (Kal).

Naar man var »tjenlig« (kænnle) til alt, hvad der med Rimelighed kunde forlanges, var man en »før« Karl. »Jæ ha kænnt få før Kal i flere År!« kunde der siges.

En lille Pige, der kom ud at tjene, kaldtes vistnok først »Tøs« og siden »Lillepige«. Endelig blev hun en »før« Pige.

I Høstens Tid »tingede« eller »hyrede« man i Regelen en »Høstmand«. Somme Tider havde man ogsaa en »Høstkone«. Naar man brugte Ordet »tinge«, tænkte man vel nærmest paa, at man havde sikret sig Vedkommende; naar man brugte Ordet »hyre«, tænkte man vel nærmest paa Lønnen. Høstmandens Løn kaldtes »Høsthyre« og bestod af fra to til tre Tønder Korn. Høstkonen fik Dagløn. Af og til taltes om »Daghyre«. »Ho mæje få do i Davhyre?« Dog blev »Dagløn« vistnok oftere brugt. Man vilde i visse Forbindelser aldrig bruge Hyre. Det hed saaledes: »Jæ får kåns æn lelle Davlænn!«

¹⁾ Plantago major. — ²⁾ Er dog nok et af de mange Forsøg paa at finde Mening i Ordet Vejbred. — ³⁾ Rumex. — ⁴⁾ Stilken. — ⁵⁾ Urtica. — ⁶⁾ Agaricus. — ⁷⁾ Polygnum. — ⁸⁾ Chenopodium. — ⁹⁾ Lemna. — ¹⁰⁾ Vistnok nærmest: Conferva.

Om det faste Tyendes Løn brugtes Ordet Hyre næppe. Man talte ikke om at »hyre«, men om at »fæste« en Karl.

Naar man havde faaet »Spørgning« (Spörrneng) paa en god Karl, som vilde »skifte Plads«, og som ikke var alt for »påståelig med Lønne«¹⁾, saa søgte man at »komme til Rette« og gav endelig »Fæstepenge«. Det skete jo ellers ogsaa, at en Karl selv kom og bød sig til. »Jæ jækk u på Løkke å Fråmme; mæn jæ fækk mæ iη go Plass ilæjen (alligevel)!« kunde der blive sagt.

Fardage var i Regelen »Majdag« (Maidav) og »Alle-Helgene« (Ale-Hællene); men som oftest fæstede man »for et helt År«.

En »sør« Karl eller Pige fik ofte i Løn »et Faar født og en Fjerding Hørsaad« (e Får fött å iη Fjæreη Hörrså), foruden lidt i Penge.

En Karl fik somme Tider »et Faar født og Blaarlærred (Blålært) til et Par Bukser«, en Pige: »Et Faar født og Blaarlærred til en Nederdel«. Nederdel (Nændel) kaldtes jo den nederste Del af Særken. Blaarlærred var godt til at »rubbe« Laarene paa; men det hed sig almindelig: »Des grovere Særk, des finere Laar«.

Naar en Karl eller Pige ikke ejede et Faar, fik de i Regelen et »til Hælvten« (tæ Hællten) hos Bonden. De fik saa det halve af Uld og Lam. Enkelte Karle ejede flere Faar, og der var Husmænd, der nok kunde skaffe et Faar Føden, der var glade ved at tage et »Hælvten-Faar«.

Naar en Karl ikke havde sit Hjem eller et andet »Tilty« i Nærheden, saa maatte han se at faa sig en »Bødekone«, som kunde »to« og »bøde« (istandsætte) for ham.

En Pige skulde jo gjerne selv sørge for sit Tøj; men i Regelen havde hun kun grumme lidt Tid til sin egen Raadighed. Hun havde Lørdag Aften og saa en lille Stund af og til. Om Vinteren kunde hun efter »Midaften« i Mørkningen faa Lov til at »lænke« lidt paa sin Hose; men naar der blev tændt Lys, skulde hun til Rokken.

Mange Koner var der jo, som var slemme til at »herse« omkring med deres Piger. Der kunde nok være den Mand, der sagde: »Do må enne hærre få galt med herre, do ka jo jøre herre helt tåsse!« Men for øvrigt var Mændene jo tit ikke bedre mod deres Karle. Der var Bønder, der havde grumme vanskeligt ved at faa en Karl, især saadanne, der, som man sagde, var »gale på Tider« eller »grillegale«.

Bange var man for de Karle og Piger, der var slemme til at ville »föjte« og »fare«. »Haη æ så bessegal, så ængiη ka hålle ham!«²⁾ »Hån (hun) æ æn ræjde Galrøjse!«

»En Gang er ikke alle Gange!« og man kunde nok bære

¹⁾ Ublu i sine Fordringer. — ²⁾ Have ham.

over med en og anden Forvildelse; men de Unge er »vanskelige« (vånskelie), og »det er ikke godt, naar de en Gang kommer i Vildrede (dæ æ 'nne gått, nå di jī Gang kåmme i Vellree).«

Bedst syntes man jo om dem, der var stille og sparsommelige. Det var slem, naar det skulde siges om en Karl: »Haη våser mæ sænne Klæjer (Klæder)!« »Haη rotter mæ sænne Pænge!« »Man sko tro, haηs Låmme vå buηløs!« Derimod var det en Ros, naar det hed: »Dæ æ iη Kal, såm æ javn-fære å sammhållen (stille og sparsommelig)!«

FØDSEL OG BARNDOM.

Moderen i Klokkergaarden havde haft travlt med at skære og sy, for paa bedste Maade at kunne modtage den lille Gæst, som blev ventet.

»Jordemoderen«, hvis Mand hed »Jordefader«, skulde jo »tage imod« Barnet; men foruden hende var der ved en Fødsel altid to Koner tilstede. Om dette kunde der blive sagt: »Jeg var i Kvindestue i anden Aftes (jæ vå i Kveηestoe i åiη Avds)!«¹⁾ I Kvindestue maatte ingen komme, som ikke selv havde født et Barn. Naar Fødselen nærmede sig, satte Moderen sig efter gammel Skik i en »Armstol«, hvor Barnet kom til Verden.

Somme Tider kunde der tales om »et vanskeligt Barnfødsel«; men naar en Moder hentydede til, hvor haard en Fødsel havde været, vilde hun i Regelen udtrykke sig paa anden Maade. Hun kunde saaledes sige: »Det var en streng Pige at faa!«

Lille Lars blev ikke født med »Sejerskind« (eller »Sejerskjorte«). Han kunde derfor ikke være sikker paa at staa for Skud; men selv de, der fødtes med Sejerskind, kunde da for Resten faa deres Banesaar, naar der blev skudt med en »Sølvknap«.

Der var i det Hele taget intet mærkeligt ved den lille Drengs Fødsel. Han blev rimeligvis som andre Børn født med »Arpe« paa sit Hoved; men derom melder dog Historien intet. Snart laa han i »Våggen« i sit »Svøb«, forsynet med en lille Ble²⁾.

»Gidde-Ane« var en af de første fremmede, der saa ham: »Næ, ve maη se, haη æ, mæn Sel, allree stålt!« Mange Bemærkninger faldt der jo om »det lille Nor«, der laa og »blirkede« (blinkede) med Øjnene, naar man nærmede sig med Lyset. »Sekk iη lelle Gloøje, va haη ser lysvåen u!« Ja, Øjnene var tidlig paa Færde, og skal man blive »kendsbar«

¹⁾ I forgaars Aftes. — ²⁾ Ordet Ble brugtes aldrig. Man sagde »Pesseklus«.

(kærspær¹⁾), er det godt at se sig for i Tide. »Var det ikke for Synets Skyld, var det lige meget med Øjnene.«

Altid var Lars jo ikke i godt Humør. Somme Tider kunde han ligge og »vrakke« (give sig), uden at det var muligt at opdage Grunden. Somme Tider kunde han »kvidre« (kvire)²⁾ saa ynkeligt, at Moderen blev »kyst«.

Men »det lille Pus (Poss)« blev større og større, »pattede« saa det var en Lyst, og savlede ned ad sin »Savle-smække« (Salesmekke). Det varede heller ikke længe, før han fandt paa at »sue« paa sin Finger, og saa fik han en »Gantepose« (Sut), som nok var værd at lege med.

Dagen efter Fødselen holdtes der, som Skikken bød, »Konegilde« (Konejille) for alle Byens Koner, som da fik Kaffe og Spise³⁾. Siden kom de saa med »Pottemad« til Barselkonen, saa længe hun laa i Sengen.

Da Barnet skulde døbes, maatte Faderen ud og »dreje med Hatten«. Saaledes hed det for Spøg, naar der indbødes til »Kirkegangsgilde«⁴⁾.

Om Morgenen kom »Gudmoderen« for at følge med til Kirke. Hvis Gudmoderen ikke selv gav Die, var der en »Pattemoder«, som i Kirken satte sig ved hendes Side. »Kirkegangskonen« sad den Dag andensteds.

Som alle andre Børn kom lille Lars i »Kristentøjet«, en Pose, der naaede til op under Armene. (Fig. 21—22.) Enkelte var der, som havde »Kristentøj«, og de laante det ud til andre. Ole Madsen i Systofte havde i sin Tid et. Det var mørkt i Bunden, men der var paasyet gyldne Baand, Kors, Stjerner, Englehoveder, en »Bibelbog« og flere Ting.

Gudmoderen med Barnet gik lige efter Præsten ind i Kirken; men Moderen, som skulde »ledes ind«,

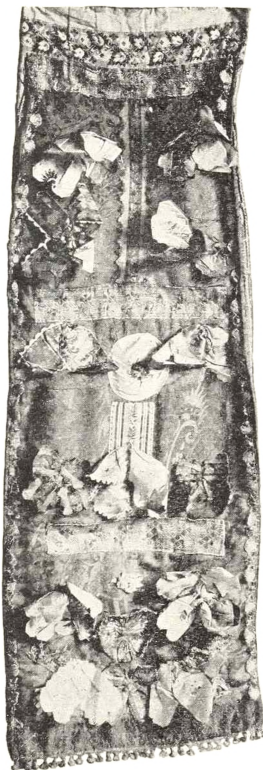

Fig. 21. Kristentøj fra Falster. Original i Stiftsmuseet i Maribo.



Fig. 22. Daabshuer fra Falster. Originaler i Stiftsmuseet i Maribo.

¹⁾ Have let ved at kende folk eller ting. (J. O.) — ²⁾ Bruges kun om at klage sig. — ³⁾ Skg. 6. 754. — ⁴⁾ Ing. 96. Skg. 5. 764. 796.

maatte blive siddende i det kolde Vaabenhus til midt i første Salm, da Præsten viste sig paa »Dørtræet«.

Lars blev som alle Drengene baaret frem til Højre for Døbefonten. »Huen« blev »taget af« af en kvindelig Slægtning.

Efter Daaben gik man »til Offers«.

Naar man siden kom hjem, blev der holdt Kirkegangsgilde. Degnen og Gudmoderen sad da sammen for den øverste Bordende. »Gudmodersens« (Gumosens) Mand, som kaldtes »Gudfader«, maatte nøjes med en ringere Plads. Foran Gudmoderen stod en stor »Fladkage«, den saakaldte »Gudmoderskage«, som var pyntet med »Gumosens« Navnetræk og anden Stads.

Kirkegangsgildet blev ikke afsluttet før Mandag Aften, da man fik sig en lille Svingom. Gudmoderen skulde danse første Dans med den, der havde kørt for hende til Kirke.

Moderen sang sikkert mange Vuggevers for sin »søde lille Glut (Glott)«, men de er for længe siden glemte, hvor »husom« (god til at huske) Lars end altid har været.

Siden prikkede hun ham paa Pande, Næse, Mund, Hage og Hals og sagde: »Æble, Pære, Blomme, Kirsebær, stikke, stikke, stik!« Somme Tider hed det: »Pajeben, Øjensten, Næsetepp, Mu7læpp, Haeflæpp, dekke, dekk!« Det sidste var jo, hvad det lille »Snuttehoved« ventede efter. Naar Moderen nappede i Øret, havde hun ogsaa noget at sige; men det er glemt. Naar hun klemte i Næsen, brugte hun en Remse, der begyndte saaledes: »Hvor bor Viben?« I Fingrene trak hun og sagde: »Tåmmeltått, Slekkenpått, Lange-ma7, Gullebra7, lelle Pe Jænses Spællemaj.« »Mosens Kælendægge« (Moderens Kæledægge) var ikke ret gammel, før han havde lært at »drage Handsker«¹⁾.

Naar han red paa Moderens Knæ, saa hed det:

Ride ride ranke,
til Møllerens Banke,
der var ingen hjemme
uden lille Lene,
sidder under Kværnen
og bider paa en Mus
og tapper Øl i et Krus.

Rie, rie, ranke,
te Møllerins Banke.
da' va engin heme
uen lelle Lene,
seer uner Kværnen
å hier å æn Mus
å tapper Øll i e Krus.

Naar Moderen lod ham hoppe paa sit Skød, saa sagde hun:

Danse, danse Dukker min,
Silkesærk, Ærmelin,
smør dine Sko om Aftningen,
sæt dem i din Stue,
snak saa med din Frue!

Dånse, dånse Dokker²⁾ minn³⁾.
Selkesærk, Ærmelinn,
smørr dænne Sko om Aftningin,
sætt dâm i dænn Stoe,
snakk så mæ dænn Frue!

¹⁾ Skg. 5. 4. — ²⁾ Dukke hedder ellers »Dokke«. — ³⁾ »Min« hedder ellers »min« og »mænn«.

Først kom han,
saa kom hun,
saa kom Birte Fæstens Mand.
Fra den Eg, til den Bøg,
Bøgen bær det grønne Løv
i Skoven om Sommeren.

Føst kámm han,
sá kámm hán,
sá kom Bærte Fæstins Man.
Fra den I, tæ dæn Bøj,
Bøjen bærr de græne Løj¹⁾
i Skoiñ ám Sámmeriñ.

Somme Tider hed det:

Danse, danse Dummernik,
for en Skæppe Hummernik,
for en Gris,
for en Gaas,
for en Kiste, lukket i Laas,
for en lille bitte Pige at lege med!

Dånse, dånse Dámmernekk,
få æn Skæppe Hámmernekk,
få in Griss,
få æn Gås,
få æn Kiste, lokk²⁾ i Lås,
få æn lelle bette Pie å læje mæ!

Hvad Meningen var med disse Remser, forstod Lars ikke, men de satte sig alligevel fast i Mindet. En af dem, han helst vilde høre, var følgende:

Der bode en Mand i Ore,
han havde fire Faar, og de var store,
saa kom der en Ulv i hans Gaard,
og bed alle hans Faar,
saa nær som den gamle Vædder,
ham satte han paa sin Lø,
og han tjente ham huld og tro,
for Pølse og for Penge,
til hans Øjne blev røde som Strenge.

Dæ bodde in Man i Ore,
han há fire Får, å di vå store,
sá kumm dæ in Olf i hans Går,
å be åle hans Får,
sånær sãm dæn gamle Væjer,
ham sætte han å sin Lø,
å han kænte ham hull å tro
få Pølse å få Pænge,
tæ hans Øjen blev lisså røe som Strenge.

»Ore« sagdes at være Landsbyen Oure i Aastrup Sogn. Ofte hørte Lars den over hele Danmark bekendte:

Vi faa Ræjn!
sa Pe Dæjn.
Jø vi de?
sa Pe Sme.
Kru i Luun (kryb i Læ)!
sa Pe Duun.
Næ, jæ vell ikke.
sa Pe Helleke.
Saa ka do la være,
sa Pe Skræere (Skrædder).
De ve jæ osse,
sa Pe Tåsse.

I denne, som i mange andre Remser, er Sproget blandet. Ordet »ikke« bruges saaledes aldrig i daglig Tale. I Stedet for siges »enne«.

Snart begyndte Lars jo at forstaa et og andet af hvad han hørte. Naar Moderen sagde: »Kan du komme med Pusselankerne!« saa blev de smaa Ben stukket frem. Naar det hed: »Dæ må do' nne røre, få de bier (bider)!« saa vidste den lille »Gnatting«³⁾ Besked.

»Hyphest«, »Buko«, »Bælam« og »Vovvov« havde han let ved at adskille.

Det var jo en slem Overgang, da Tænderne begyndte at komme; men det hjalp alligevel, naar Moderen gav sig til at snakke om »de smaa Bisser«.

Da Lars kom ud af Svøbet, fik han en lang »Kjole« (Kjol) paa. Siden traadte en saakaldt »Grønkjole« (Grænkjol) i Ste-

1) Opgivet: »Böjen Bærde Grænelöj«. Hvad dette var, vidste Rasmussen ikke. —
2) Rimeligvis: »Lokke«, lukket. — 3) Stump.

det. Den var af Vadmel eller Hvergarn og naaede til midt ned paa Skinnebenet. Under Grønkjolen var en Slags Bukser af samme Tøj, men de var aabne paa passende Steder. Da Lars havde lært at »krede sig« (kre sæ) og sige: »Æ, æ, æ!« naar der var noget vigtigt i Gære, saa forsvandt Grønkjolen og de ufuldstændige Bukser. Lars fik da en lille Trøje og fremtraadte som en rigtig lille »Buksetold« (Boksetål). At man maa »kravle« saa længe, til man kan gaa, lærte han af sit eget Livs Erfaring. Det var jo en stor Begivenhed, da han begyndte at kunne støtte paa Benene. Han fik saa et »Følgebaand« under Armene. Heri var der to »Hanke«, for at den gamle Farmoder, der lærte ham at gaa, ikke skulde nødes til at bukke sig for meget. Saa »trippede« den lille »Rolling« (Rålleng) afsted og syntes jo sikkert, at han var en »farlig Karl«.



Fig. 23. Dræen mæ Fallehat.
Tegnet efter Lars
Rasmussens Anvisning.

Da han paa egen Haand skulde prøve sin Lykke, fik han en »Faldehat« paa (Fig. 23). Det kunde jo være haardt nok at falde paa Stengulvet i Køkkenet, hvor den lille, der havde »Modersyge« (Morsye), gerne vilde færdes. Faldehatten var en Krans, der laa omkring Hovedet. Den var tykkest foran over Panden. To Baand, der var forbundne med Kransen, laa korsvis over »Jessingen« (Jesseji)¹⁾.

Slog den lille Lars sig paa en Stol, var det altid en Trøst, naar Moderen tog den lille Haand og sagde: »Så, no ska vi jy (give) ham Dada!« Ellers hed det: »Kåmm la mæ blæse!« og det var mærkværdigt, hvor det hjalp, naar Moderen havde blæst. Klagede han over, at han havde faaet noget i Øjet, saa sagde Moderen: »Å, si do basens (bare) tre Gange: »Skarn a me Øje i miy Æne!«²⁾ Men Lars var et rigtigt lille »Hængetræ«, og somme Tider blev han alt for »paahængen«, saa Moderen ikke kunde faa Lov til at »sysle«. Saa fik han at vide, at han var »utidig« (utie), og saa bar han sig ad som et lille »Flæbbehoved« (Flæbehoe). Saa kunde det gerne træffe, at der blev talt om »Busemanden«, og saa var det godt at kunne krybe op til den gamle Farmoder.

Sproget voldte jo Lars, som saa mange andre, en hel Del Besvær, og han snublede tit og mange Gange over de vanskelige Ord. Nils Væver i Nørre Ørslev havde en lille Dreng. Naar man spurgte ham: »Hvad siger Hanen?« saa svarede

¹⁾ Issen. — ²⁾ Mænn Røj.

han: »Jæveri¹s Pett—i—Hutt—Hane!«¹) Det blev tit fortalt, for at gøre Nar af Lars. Men endelig lærte han jo at »snakke redigt« (ree). Dog havde han sine Barneord for mangt og meget. Mørket kaldte han saaledes »Kyttet« (Kydde), og Møllens »Akselhoved« kaldte han »Hokken« (Håggi²)²). Drengens første Legetøj var vel en »Rangle«. Fra Markedet kom Faderen hjem med en »Sprættemand« (Sprællemand) og saadan en morsom »Abekat« (Avekatt), der kunde gøre Kunster; men ellers blev der ikke anvendt mange Penge paa saadanne Sager. Der var i Hjemmet Ting nok at lege med. Der var et gammelt »Hornbæger«. Det var ganske tyndt og gennemsigtigt. Faderen fortalte, at det tidligere havde været brugt til at drikke Brændevin af. Seks Snapse af dette Bæger var nok en Pæl. Der var et gammelt »Kridthus«³), der tidligere havde været brugt i Steden for Pengepung. Det var af Blik (Blækk), en underlig langagtig »Tingest« med Laag i begge Ender; Rummet indvendig var ved en Tværvæg delt i to. Saa var der Moderens »Hovedvandsæg« (Håv⁴seg); men det skulde omgaas med Varsomhed. Oppe paa Loftet var den gamle »Hindelygte«. Før Lars kunde tale rent, havde han afrettet en stor Kat til ved visse Trylleord at gøre Kunster. Sagde han: »På di⁵ Pått (Post)!« saa sad Katten straks ovenpaa Lygten. Sagde han nogle andre Ord, saa sad Katten indeni Lygten.

Hjem fra Marken bragte Faderen »Stjerner«⁴) og »Tordenpile«⁵). Lars var ganske sikker paa, at »Stjernerne« kom med Stjernes kud og »Tordenpilene« med Lynet.

Underligt nok brød Lars sig ikke om »Kæpheste«. Anderledes var det med en lille Søster, han senere fik. Hun vidste intet bedre. Hun havde baade »flakkede« (flakee)⁶), sorte og hvide. Om Sommeren morede den lille »Gumpe« sig med at sætte dem paa Græs, tøjre, flytte og vande dem.

Naar Lars skulde lege med hende, vilde han hellere »lege Spiger«. Saa »prikkede« man Huller i Blade og syede dem sammen med Straa.

DYD OG GODE SÆDER.

Det var især den gamle Farmoder, der i Lars' tidligste Barndom maatte tage sig af hans Opdragelse. Moderen havde jo saa travlt alle Vegne, baade i Hus og Gaard. »Æmmerhænn (immerhen) æ dæ noe!« kunde hun sige, og dermed mente hun noget Arbejde, som skulde gøres af hende.

¹) Væverens Pis—i—Hose—Hane. — ²) Det faar staa hen, om disse Ord var selvlavede. Jeg antager det ikke. — ³) Billede i Fib. B. 314. — ⁴) Forstenede Søpindsvin. — ⁵) Vættelys. — ⁶) Plettede.

Lars var ingen særlig Ynder af at blive »toet« og »kæm-met«. Gjorde han sig »galstyrig« (balstyrig) og vægrede sig ved at faa Haaret redt, saa hed det, at Kragen kom og skreg: »Skurvnakke, Skurvnakke (Skornnakk)!«¹⁾ og Skurv var han bange for, efter alt hvad han derom havde hørt. Det var ganske indbydende at tage et Sold paa Hovedet; sikken en dejlig Hat det kunde blive! Men Lars vidste nok, at saa fik man Skurv²⁾. Hans lille Søster var ikke saa klog: en Dag »smak« hun ham et Sold over Hovedet. Han fik det jo af i en Fart; men i lang Tid gik han og følte efter, om han ikke havde faaet Skurv.

Naar Lars var skikkelig og lod Kammen gøre sin Gerning, saa sagde Farmoderen, at der kom en Fugl — hvilken erindres ikke — og sang: »Sølvhår, Sølvhår!«³⁾

Alt det udkæmmede Haar blev brændt; men hvorfor, fik Lars aldrig at vide⁴⁾. Derimod vidste han nok, hvorfor man ikke maatte bide paa et Haar. Kom man nemlig til at »sølle« (svælge) det, kunde det gerne blive forvandlet til en »Bændelorm«.

Mange Steder kunde man se »snoppede« (snåbbee)⁵⁾ Unger, som altid gik og »støbte Lys«, men Lars lærte tidlig at »snyde« sin Næse. Han vidste ogsaa, at man ikke maatte gaa og »snuse op«. Det lød saa fælt.

Men Snavs var det vanskeligste at undgaa. Snart faldt han »næsegrus« om i »Skidtet« og kom »brølende« ind. »Næ, va do æ skitt (skiden), diη lelle Grisshas!« lød det saa. Snart havde han uden at vide af det sat sig i Møddingen. »Va æ då (dog) de, do hå sett (siddet) i, diη Skitthas?« Snart havde han stukket »Benet« (Foden) i et Vandhul, og Vandet »svup-pede« i Træsken. »Så, no hå haη våen (været) på Spæll ijæn! Æ haη enne lueηe vå (ludende vaad), dæη lelle Slaskehas!« Somme Tider afveksledes der med andre Udtryk, som »pølene våd« og »dryppende våd« (drepeηe vå). Snart havde han paa en eller anden ubegribelig Maade faaet sit Tøj »jasket til«. »Då æ da åsse æn ræjde Møjhåkke (Møgdyng), så tæjaske do æ!« Snart havde han faaet slæbt nogle Sager ind i Stuen, som han selv syntes var saa meget dejlige. »Va ve do mæ de Snateri i Stoen, dæ æ 'nne tæ noe ilæjen (alligevel)!«

Snart kom han farende »lige bums ind ad Døren«. Moderen kunde blive helt forskrækket. »Do kåmm så badus på mæ!«

Snart fór han ud, men kom saa »akavet« afsted, saa han nær havde »rullet« med det samme. »Ka do 'nne ta e le seηe (lidt sindig)!« lød det saa. Men var han ude at gaa med Fader og Moder, saa var det tit at han »sakkede« bagud.

¹⁾ Skg. 2. 224. »Sturrenak« staar der, vel ved en Trykfejl. — ²⁾ Skg. 8. 269. —

³⁾ Skg. 2. 224. Her synes det at være Musvitten. — ⁴⁾ G. M. 2. 102. Skg. 8. 266. —

⁵⁾ Snottede.

»Se, va ha η k ammer dratte η es  etter (efter), d e η Dr lehas!«
L b han og »vimsede« (v msee) omkring, saa hed det: »Han
har nok saa travlt som en Mus i Barselseng!« Stod han stille
og s gte at fordrive Tiden med at  ve sig i at skr ve, saa
hed det: »Skr v enne s  vett (vidt), s  do ka spr nge d nn
Sule (Skr v)!«

Det var slet ikke saa let at l re at b re sig ordentlig ad.
Man skulde gaa saa »lige som et Lys«. Kom Armene for
langt ud til Siden, saa hed det: »Se, va ha η g r   styler m 
Alboene!« Kom Hovedet for langt ned paa Brystet, saa hed
det: »Se, va ha η g r   skrutter!« eller: »Kan han ikke andet,
saa kan han da skyde Ryg!« Kom den ene Skulder h jere
op end den anden, saa hed det: »Se, va ve η t (vindt) ha η g r!«
V rst var det dog med F dderne. Man maatte ikke »gaa ud
til Bens« paa sit Fodt j, og man maatte heller ikke »gaa ind
til Bens«; men hvad skulde man saa?

D rene havde en stor Tiltr kningskraft for lille Lars. Men
naar han havde faaet aabnet en D r »paa Klem«, saa fik
han en ubetvingelig Lyst til at »staa og lirke med den«¹⁾,
og det maatte han ikke. Endnu mindre maatte han jo slaa
den op »paa vid Gav!«. Dog bar Moderen over med mange
af hans »Narrestreger« og kaldte ham kun en lille »G glefas«
(J jlefass).

Men somme Tider gjorde han jo for meget »Styl« (Styr).
Saa kunde der nok blive sagt en Smule strengt: »Va g r do
h r   r mmstere  tter? D    d   n f f erdele Stoh j! No
legger all Ting v ll holler til boller!«

Naar der var andre Drengene i Bes g, kom Lars jo ikke saa
sj lden og beklagede sig for sin Moder; men saa fik han
kun en daarlig »Trangbod« (Trambo)²⁾. »Va striss I no oer?«
Ja, det var jo det og det. » , d    v ll d j, d  h  arre
(irret) ham!« Nej, det var det da ikke. »Ja, ka I enne f liss,
f  I biss!«

Lille Lars var jo somme Tider saa »p h ngen«, at han
ikke kunde lade v re at tr kke sin Moder i Sk rtet, og tit
var der noget han havde paa Hj rte. »Va st r do no   tryl-
ler (trygler)  tter?« Ja, der var jo det eller det. Saa kunde
Moderen nok i sin Utaalmodighed falde paa at sige: » , do
golper   galer da  sse allti!«³⁾. Det var ellers Kragen, der
sagdes at »gulpe« og »gale«. Gav Lars sig nu til at »fl be«
(fl bbe), saa hed det tit: »N , va piver do no  tter?

Det er bedre at klynke og intet skade,
end prale og intet have.*

| D    b jer   kl nke   enne sk ,
|  m prale   enne ha.*

Ofte fik den lille Lars jo noget af det, han bad om, men
syntes ikke, at det var nok. Saa kunde han staa i en Krog

¹⁾ Svinge den frem og tilbage. — ²⁾ Tr st. — Skg. 7. 322.

og »smaamukke«. Moderen sagde vel først: »Va står do no å bråmler oer, skamer do dæ då enne?« Men gav han sig saa til at »vridse« (vresse)¹⁾ eller maaske endogsaa til at »vrænge Mule« (skære Ansigter), saa »vankede« (vånree) der jo en lille »Vinkop«, og Moderen kunde nok give sig til at »skælle« (skænde) paa sin »vrakkede« Unge. Et Ørefigen var jo et Ørefigen, enten Navnet saa var »Vinkop«, »Pilått«, »Lusing« eller »Øretæve«, og Smagen var jo den samme.

Moderen slog ikke gerne; men somme Tider var der vel intet andet Raad. Hendes Grundsætning var denne: »Man maa ikke slaa Børn af Vrede, for saa slaar man Djævelen ind i dem!«

Naar Lars havde faaet sin Vinkop, kom han ofte til at »hænge med Hovedet« og »bede om godt Veer«; men det hændte sig jo ogsaa, at han blev »mut« (mott) og satte sig hen at »maabe« (måve) som en lille »Surmule«. For Resten holdt han slet ikke af, om man sagde, at han var »sur som en Eddikebrygger (Æekebrøggere)«.

Kom Faderen ind, saa var Lars »i Klemme«. Faderen havde ikke Moderens Taalmodighed. Kunde Lars nu ikke skjule, at han var »vripen«, saa hed det straks: »Nå, va æ dæ no på Fære?« og saa gjaldt det om at finde paa et eller andet. Noget maatte der svares, og det i en Fart. Ellers hed det: »Hå do helt tavn Mæle?« Fremstammede Lars saa noget om, at han havde ondt i Ryggen, saa svarede Faderen: »Å, do hå engiη Røgg så længe diη Far lever!«

Naar Faderen var tilstede, var der ikke megen Snak frem og tilbage. Saa hed det straks: »Do æ fra å tæ lissæm Vaηe (Vandet) i e Tru!« Do æ u å eη (ind) lissæm Kång Vållemosses Æηe (Kong Valdemars Ende)²⁾. Eller somme Tider:

Den duer til intet i Landet,
som hverken vil det ene eller det andet.

Døn dor tæ ænte i Låne,
såm værke ve de jæne ælle de åne.

Lars havde en stor Ærefrygt for sin Fader; men det var ikke helt fri for, at den var blandet med Skræk. Naar Faderen sagde: Kom! saa hed det ikke: »Ja, jæ kåmmer rætt strass!« eller: »Jæ kåmmer lie på Stæiη (Steden)!« men saa kom han øjeblikkelig. Naar Faderen sagde: Ti! saa sagde han ikke et Muk (Mokk). »Døkk (dy) dæ no!« var en Paa-mindelse, der sjældent kom forgæves. Var der alligevel den mindste Antydning af, at Lars ikke vilde »agte«, saa fik han »Hug« (Hogg). Moderen kunde nok forsøge at lægge sig imellem og minde om, at »en Gang er ikke alle Gange«; men ofte maatte Lars dog smage »Kæppen« eller »Riset«. »Såm do reer (reder), sådden legger do!« plejede Faderen at sige.

¹⁾ Vise Misfornøjelse eller Arrigskab ved hurtig og gentagne Gange at vride sin Krop. — ²⁾ Røj. — Om »kong Ollemors rumpe« se Tang Kristensen, Det jyske Almueliv 5.98. (J. O.)

Kæppen var jo slem nok, men Riset var værre. Det formelig »svirkede«.

Hadve Lars fortjent sine »Prygl« ved at gøre, hvad han gjerne vilde men ikke maatte, saa kunde Faderen sige: »Ja, ætter dæη søe Kle (Klø) kåmmer dæη sure Svie«.

Lars kunde være saa bange for sin Fader, saa han »bævrede«; men ikke des mindre holdt han meget af ham. Noget egentligt Fortrolighedsforhold var der dog ikke imellem dem. Lars havde altid meget at hviske om til sin Moder. Han mindes aldrig at have hvisket til sin Fader. Naar han hviskede højt, sagde Moderen: »Do vesker såm dæ ræjner i Skræpper!« Men Lars lærte snart at hviske sagte.

Næst efter Ulydighed var Næsvished Faderen mest imod, og da særlig Næsvished overfor de Gamle. Han plejede at sige: »I gamle Dage hed det: De Unge skal man lære, og de Gamle skal man ære; men nu har Verden forandret sig, nu hedder det: De Unge skal man ære, og de Gamle skal man smøre i Enden med Tjære«¹⁾.

Han holdt ikke af, at der blev »kælet« (kele) for meget for Børnene. Kom der en og anden, som gav sig for meget af med dem, saa kunde han gjerne falde paa at sige: »Ja, dæ æ iη ræjde Børnejaηkere, såm enne hå bæjer Fåstaη!«

Man maatte hverken være »visnæset« eller »vismundet«. Visnæset var man, naar man trængte sig ind paa andres Omraader, naar man pillede ved andres Sager eller gloede, hvor man ikke maatte. »Va glør do ætter?« hed det saa. »Do glør jo såm æn Stængeråtte!«²⁾

Vismundet var man, naar man blandede sig i de Gamles Samtale eller sagde, hvad der ikke passede sig for et Barn. »Hål diη Mule i!« hed det saa. »Do hå nåkk få mæje a Muliη!« »Do sko hå æn Spile (Knevel) i Muiη (Munden)!« »Fær (før) do snakker mæ, sko do se å blie tær (tør) ba Ørnene (Ørerner)!«

Selv om Børnene egenlig ikke var vismundede, maatte de nødvendig snakke for meget. »Ti stille, diη lelle Pjattehas!« »Pjatten (Munden) går jo på dæ lissom Klæppen i e Hyll (Hjul).« »Dæ æ da fåfærdele, såm do hæsper åpp!« »Do æ lissom iη Skae i Rompen!«³⁾ Skaden har jo den Vane altid at »jumpe« (vippe) med sin Hale.

Man maatte ikke være besværlig ved sine Spørgsmaal. Spurgte man: Hvad er det? eller: Hvem er det? fik man ofte affejende Svar. Naar Lars saaledes spurgte: Hvem er dog det? saa maatte han mange Gange nøjes med den tvivlsomme

¹⁾ I gamle Dage he dæ: Di Ånge ska man lære, å di Gamle ska man ære: mæn no hå Værdn fænre sæ, no heer dæ: Di Ånge ska man ære, å di Gamle ska man smørre i Røjen mæ Kære. — ²⁾ Ordspr. 91 (2447). — ³⁾ Røjen.

Oplysning: »Det er Plette-Lovise med det koparrede (kåpp-arree) Skørt!«

Naar Børnene viste sig »kæphøje«, saa regnede det ned over deres syndige Hoveder. »Næ se, va ha_γ måpser sæ åpp!« »Va kæjler do dæ få?« »Do hå'nne nøje (nødig) å kæjle dæ så højt!« »Do beller dæ nåkk e_γ, do æ klære (klogere) åm (end) a_γre (andre); do æ nåkk rompedry« (rum-pedrøj)!«

Var Børnene uenige om et eller andet og snakkede i Munden paa hverandre, saa hed det: »Å, va æ no dæ få noe? æ dæ noe å bræmsine¹⁾ oer?«

Naar Børnene snakkede om, hvad de ikke skulde, saa hed det: »Do æ da åsse e ræjde lelle Balrehoe, såm balre u mæ alt, va do ve (ved)!« »Do æ i_γ ræjde Skvattehas, såm plomper u mæ baa tøkt å tont (tykt og tyndt)!«

Sladder maatte man ikke gerne føre. »Di_γ lelle Slarehas, hå do no fåe noe å ræ_γe (rende) mæ!«

Heller ikke maatte man »hegle« (hæjle) paa andre. »Vær æ go få sæj! sa Pe Navr åm sænn Æske.«²⁾ Det var »Mad-æskan«, han talte om.

Naar andre snakkede, maatte man ikke sidde og »grine«. »Va grinner do a, di_γ Grinnebiere?« En Hest, der griner, har jo i Sinde at bide.

I det Hele taget maatte ens Latter ikke være højrøstet. Saa sagde Faderen: »Do grinner jo lissæm æn Håsegnarre (Horsegnadre)!« »Ti då stelle, dønn Håsegnarre!« At Horsegnadre var en Fugl, vidste Lars nok; men hvilken, vidste han ikke³⁾.

Noget meget slemt var det jo at »vrænge efter« Folk, efterabe deres Færd eller Tale.

Men selv om man nu ikke gjorde noget af alt dette, var der maaske alligevel lidt at bemærke. Saa kunde det være Tonen, der ikke var den rigtige. »Jæ sønns (synes), do snakker så pive (pibende)!« »Hodden (hvordan) æ e då do dræver?« »Hå do Mel i Mui_γ (Munden)?«

Faderen syntes ikke om, naar der kom nogen, der var slemme til at »bandes« (bande). Den lille Lars var jo flink til at »nemme Ord« (mærke Ord). Meget, der i vore snerpede Dage ikke kunde taales, blev i Klokkergaarden sagt uden mindste Anstød; men kom nogen i Børnenes Nærværelse med »Sprækkeri« eller »uartig Snak«⁴⁾, saa skulde Faderen nok minde om, at »små Grøer (Gryder) hå åsse Øren«. Der var jo adskillige »fløve« (flåve) Fyre, som kunde sige en Del, der var rigtig »ledt« at høre.

¹⁾ Primsigne. — ²⁾ Ordspr. 419. (279). — ³⁾ Horsegøgen (Gallinago media). — ⁴⁾ Virkelig usædelig Tale.

Raahed var der ikke saa lidt af. Lille Lars kunde blive saa bange, at han rystede, naar en eller anden Karl tog sin Kniv og truede ham med, at han skulde »gildes« (jæles).

Faderen holdt ikke af dumme Svar. »Va æ no dæ få dåmt Tøj, do kåmmer mæ?« »Do svar (svarer) jo i Ny å Næjer (Næ)!« »Dæ æ jo noe ræjde Pølsesnakk!«

Naar Lars maatte sige: »Dæ ka jænne huse (huske)!« saa lød det: »Ja så ka do sætt e i Hæss!«

Bar han sig rigtig dumt eller klodset ad, saa fik han at vide, at han var »Mage til Broge«. Dog vidste han ikke, hvad »Broge« var¹⁾. Vilde han siden gøre det godt, saa hed det: »Ja, ba ætter kåmmer dæ tøyge Øll«.

De gamle skulde tiltales med »I«. Farmoderen sagde »I« til alle dem, der var gifte. Brugen af »I« begyndte ellers allerede i Lars' Opvækst at gaa af Mode. Der var dem, der, naar de af de yngre blev tiltalte med »I«, kunde falde paa at sige: »Do ska'ne sie »I« tæ mæj, de sier maḡ tæ to Lus.«²⁾

De gamles almindelige Hilsen var: »Guds Fred!« Dertil skulde svares: »Tak!« Enkelte, der ikke tænkte over hvad de sagde, udtalte Ordene som: »Guss Bre«. Dette var saaledes Tilfældet med en Degn i Hullebæk. Derfor var der dem, der, naar de hilste, sagde for Løjer: »Guss Bre! sier Hollebække Den!«

Kom de gamle forbi nogen, der var i Færd med et Arbejde, sagde de: »Guds Fred og Gud hjælp!«³⁾

De yngre brugte som i Fællessproget Ordene: Godmorgen, Goddag og Godaften!

Kom man ind et Sted, hvor nogen sad og spiste, skulde man sige: »Singgodt (sænngått)!«

Julehilsenen var: »Gud give jer en glædelig Jul og et godt Nyaar, Helsen og Sundhed!« Hertil skulde svares: »Tak, i lige Maade!«⁴⁾

Som Dreng kom Lars en Gang i Juletiden ind til sin Farbroder, Nils Væver i Nørre Ørslev. Da han saa, de sad og spiste, blev han meget forlegen. Nu gjaldt det om at faa sagt rigtig alt, hvad der skulde siges; men Lars skød Hjærtet op i Livet, og »dæ æ jo lie mæje, hodden dæ går, nå bare dæ går gått.«⁵⁾ Saa begyndte han: »Go Dav! sænngått! Vå Hærre jy jer æn glæde Jul å e gått Nyår, Hælsen å Sḡhe!« Det kneb, men det gik, og hvem der var stolt, det var Lars.

Man havde ellers mange Fortællinger om, hvordan Hilsnerne var komne paa tværs. Naar det regner med store Dryp (Drepe), og Vand, hvori de falder, sætter Blærer (Blaser), saa siger man, at det »bobler« (boler). En Mand var en Gang ude at søge

¹⁾ Drog? (J. O.) — ²⁾ Ordspr. 139. (3725). — ³⁾ Udtales saaledes: »Guss Fre å Go hjælp.« Kunde efter Udtalen synes at være »god Hjælp«, men er det dog næppe. — ⁴⁾ Skg. 5. 4. — ⁵⁾ Ordspr. 189. (5044).

om en Vædder. Saa kom han ind et Sted, hvor de sad og spiste. Han sagde: »Dæ ræjner go Dav tæ dæ boler i jer Møddengepøl! Hå I enne set noe tæ iη blesse sænngått Væjer?«¹⁾

Naar man var ude om Aftenen og skulde hjem, saa var det nok nymodens at sige Godnat. Flere af de gamle sagde da ogsaa, naar der blev budt Godnat: »Pess i Hatt, så pesser do'nne i dønn Hue!«

Det var altid med Ængstelse, at Moderen tog lille Lars med sig ud til Gilde. Bare han nu vilde »skikke sig godt!« Det manglede da heller ikke paa Formaninger: »La mæ no se, do åvder dæ væll!« »Bærr dæ no'nne a som iη lelle Plomphas!« »La dønn Fåællre no'nne få Skam a dæ, mæn skå (skaad) dæ gått!« Lille Lars var »kisteglad«, naar han fik Lov til at være med; men naar han saa kom ud, var det vanskeligt for ham at skille sig fra sin Moders Skørt, selv naar der blev sagt: »Du skal ikke være saa fremmed her!«

Noget af det vigtigste var efter Maaltidet at række Haanden — endelig ikke »Kejten«, men »den rigtige Haand« — til Mand og Kone, og sige: »Tak for Mad!« Var der gamle i Huset, skulde man ogsaa takke dem.

Ordet »Farvel« brugtes nok; men mest, naar man var ude. Saa kunde der ogsaa blive sagt: »Hels heme!« Vilde man gaa for tidlig hjem fra et eller andet Samlag, saa regnede det ned med Vittigheder. Naar man sagde: »Nu gaar jeg!« saa hed det: »Ja, så betaler jæ Vønlæje (Vognleje)!«²⁾ Ogsaa: »Ja, do hå jo Daviη (Dagen) få dæ!« Eller: »Do hå jo Daviη å Væjiη (Vejen) få dæ!« »Ta så enne Væjiη mæ dæ!« Var der nogen, der sagde: »Dobbe (vent) lett, så ka vi følls a!« saa blev der ofte svaret: »Jæ hå'nne Ti å bie, mæn jæ tar jo'nne Væjiη mæ mæ!« Første Gang man mødte en af dem, hos hvem man havde været til Gilde, skulde man give Haanden og sige: »Tak for sidst!« Der var dem, der saa for Spøgrakte Kejten frem og sagde: »Jæ jyr dæ dæη væηstre Håη, få dæη åiη (anden) jyr jæ ænvær Kælldræng (Kæltring)«.

Ved den mindste Anledning skulde man sige Tak. Havde en eller anden gjort en en Tjeneste, kunde man dog nok, før man sagde Tak, føle sig for, om der ikke ventedes Betaling. Ofte lød følgende: »Va ska do ha få dæ?« »Å, dæ ska jæ'nne hå noe få!« »Ja, så ska do hå Takk; mæn så må jæ se å spille dæ e Skælmstøkke iη åiη (anden) Gang!« Vilde nogen spise en af med Tak, hvor der nok kunde være Grund til at »vise en lille Villighed« (give Betaling), var det ofte, at den, der sagde: »No ska do hå Takk!« fik til Svar: »Ja, døra døe Smeiηs (Smedens) Katt!« Det var en Gang, at en Smed, da han skulde hjem at spise, bandt sin Kat ved Døren til Smedjen

¹⁾ Skg. 11. 470. — ²⁾ Skg. 9. 218.

og sagde: »Kan du nu passe paa, saa skal du have Tak«; men da han kom tilbage, var Katten død.

I Hjemmet sagde man hverken Godmorgen, Godnat, Goddag eller Farvel. Naar Rasmus Klokker kørte til Staden, sagde han altid: »Ja, så tar jæ astæ (afsted)!« og Moderen svarede: »Ja, ja!«

I visse Tilfælde var det ellers uhøfligt at sige: Ja, ja! Var der saaledes en, der sagde: »Jeg kommer i Aften!« saa maatte man endelig ikke svare: »Ja, ja!« Gjorde man det alligevel, saa hed det: »Dæ æ dæ same såm å sie: Slekk miŋ Æŋe!«

I et enkelt Punkt var Moderen og Farmoderen uenige. Den gamle sagde »æde« (ee) baade om Dyr og Mennesker. Moderen holdt bestemt paa, at man skulde sige »spise« om Mennesker.

Visse Ord var ikke saa lidt »gangsbare« i overført Betydning, men maatte dog paa ingen Maade bruges saaledes. Ordene »gal« og »tosset« betød i Grunden vanvittig. »Gal« brugtes dog ofte i Steden for »vred«, og »tosset« i Steden for »dum« og lignende. Hørte Moderen nogen sige: »Va æ do gal over?« saa skyndte hun sig at tillægge: »Føj, vå Hærre bevaes få å blie gal!«

En Mængde Regler var der at iagttage i det daglige Liv. Naar Lars begyndte at synge om Morgenens, saa hed det: »Do må'ne sjånge så tile, få så kåmmer do tæ å græe eŋen Avten!«¹⁾ Hvad der ikke kunde lykkes for en i tre Gange, maatte man helst opgive. »Ale goe Gange æ tre«. »Ve (vil) dæ'ne falle tæ i tre Gange, så ka do lie så jærne (gerne) jy e åpp!« Hvad der laa paa Vej, maatte man aldrig røre uden først at have spyttet paa sine Fingre²⁾. Naar de gamle spyttede, sagde de altid: »Pøj!« Visse Ting skulde man slet ikke befatte sig med. Man skulde saaledes ikke prøve paa at klemme et Æg i Stykker ved at trykke paa den spidse og den buttede Ende. »Dæŋ, dæ ka knue e Eg i Støkker ætter Æŋe, ska ha iŋ Udø (Udød)«³⁾. Legede Lars med Ild, saa fik han at vide, at det vilde gaa ham galt i Sengen om Natten.

Det var ikke let for den gamle Farmoder at passe den lille Gavtyv. Naar han blev ved at »vimse« omkring, saa kunde hun somme Tider blive helt utaalmodig og sige: »Do stæer (steder)⁴⁾ då hæller allre (aldrig)!« Stor Lyst havde han til at krybe op paa Bænken ved Bordenden. En Gang lykkedes det ham ubemærket at kravle gennem Vinduet ud i Haven; men saa maatte Farmoderen hjælpe ham ind. Og han skulde ind gennem det samme Vindue, af hvilket han var krøbet ud, ellers vilde han komme til at »staa i Stampe«.

Tidlig og silde prædikede Farmoderen for ham om dog at være forsigtig. Snart kom han jo alligevel med en »Knude« (Bule) i Panden. Snart havde han »slaaet sin Næse til Blods«.

¹⁾ Skg. 4. 618. — ²⁾ Skg. 4. S. 91. — ³⁾ Voldsom Død. — ⁴⁾ Standser, slaar sig til Ro.

Snart havde han faaet en »Spalt« (Splint) i Fingeren. Snart havde han klemt sig og fik »Klemmelus«¹⁾. Farmoderen holdt ikke af, at han legede med Hammeren. Han kunde let faa en »Kurrenegl« (Kårnæjl). Kurreneglen er en vanskabt Negl, der fremkommer, naar selve Negleroden er beskadiget. Nederdrægtig ondt gjorde det jo at »slaa Skank« med Træskoer. Som Middel mod dette fik Lars en ulden Traad om det bare Ben.

Ikke saa sjælden kunde Lars faa Ord for at sidde og »falde i Staver« ligesom en gammel Bøtte; men ofte var han nok i Færd med for sig selv at gentage, hvad han havde hørt de gamle sige, og derfor mindes han det ordret endnu den Dag i Dag.

Mangt og meget var der at lære; men det, der var Grundtonen i Klokkergaarden, der »hørte til den gamle Verden«, var i Samklang med Kirkeklokkerne, og den fromme Moder glemte ikke først og fremmest at vende den lilles Tanker til ham, fra hvem al Velsignelsen kommer. Hun havde en dyb Ærbødighed for alt hvad der efter hendes Mening var helligt. Hun taalte ikke en Gang, at et Blad af en Salmebog laa i Snavset. Faderen kunde ikke læse; men Moderen læste flittigt i »Bibebogen« og lærte sin lille Dreng at folde Hænderne til Bøn.

Hun plejede at sige: »Små Børn, å små Sårre (Sorger), store Børn, og store Sårre!«, men Lars lovede atter og atter sig selv, at han ikke vilde gøre sin Moder Sorg, naar han blev stor.

MAALTIDER.

»Dæ lakker a Dav!« hed det, naar det begyndte at lysne som Varsel om, at det egenlige »Dagbræk« var i Vente, og Tiden fra Dagbrækket til det blev rigtig Dag kaldtes »Dagningen«.

I Klokkergaarden »sad« de gamle tidlig »op«; men Lars holdt nok af at sove længe, og naar Moderen for Spøg sagde:

Op, lille Jens, op, lille Jens, nu sjunger Lærker!		Åpp, lelle Jæns, åpp, lelle Jæns, nu sjånger Lærker!
---	--	---

saa havde han lært at svare:

Nej, lille Mor, nej lille Mor, det er Døren, der knirker!		Nøj, lelle Mor, nøj, lelle Mor, dæ æ Dæren, dæ knærker!
--	--	--

Han vilde gerne ligge lidt og »ratte sig« (summe sig); men snart kom han dog »over Ende« og fik fat i »Hoserne« (Husserne). Naar det kneb med at faa dem paa, saa havde han

¹⁾ Blodfyldte Vabler.

jo den gamle Farmoder til at »smøge dem«¹⁾. Skulde han siden have sig strakt, maatte han se at gøre det, før Faderen kom ind. Ellers hed det: »Føj, dæ ser så doent (dovent) u å tøjæ sæ!«

Faderen var ude at »sysle«, Moderen var i Færd med at malke. Det var ikke fri for, at »den lille Madpose« længtes efter »Davre«. Det var sjældnen, at han ikke var »tidig« (tie) til et »Mål« (Maaltid).

»Hånger (Hunger) æ i η tång (tung) Kåst«; men i Klokkergaarden havde man altid det nødvendige til Livets Ophold, og skøndt man levede tarveligt, saa levede man godt. Enkelte Steder kunde der jo være en »Slatte«, der var saa »skidtfærdig« (skittfære), at man tabte »Madlysten«, hvor god end »Levemaaden« ellers var, og saadanne Steder kunde ordenlige Folk jo ikke »opnære sig« (nære sig); men Moderen i Klokkergaarden var en »renfærdig« Kone, og der vankede aldrig noget, »såm Hænsene (Hønsene) velle vrie mæ Næbbi η (Næbet) a«. For Resten sagde man ikke saa sjældnen: »Lett Skitt i mæje Ma smas (smages) enne.«²⁾ Ofte var Maden renlig nok, og dog var den ikke velmagende. Der var jo dem, der lavede noget løjerligt »Pur-i-Hob« (Por-i-Håv)³⁾; men Lars Rasmussen mindes aldrig at have smagt saa »nydelig« (nøele) Mad som den, der blev lavet af hans Moder. Og Maden var rigelig. Man havde ikke »Smalhans« til »Køkkenskriver«, og den, der tjente i Klokkergaarden, behøvede ikke at sige: »Dæ æ bæjer å få lett åm Mårni η åm (end) bie (bie og bide) hele Davi η «⁴⁾. Der var nok baade tidlig og silde. Moderen holdt derfor heller ikke af, at Tjenestefolkene skulde tage det saa helt urimeligt nøje. Der var en Gang en Karl, som næsten aldrig kunde blive færdig med at pille et Ben. Moderen sagde til ham, at han skulde tage sig et andet Stykke; men Karlen blev ved sit: »Ma η peler lett a e Ben, mæn enne a i η Sten«. Folk, der ikke var gerrige, vilde nødigt faa Udseende af at være det. Derfor vilde ingen have en Karl, som, naar han satte sig til Bords, altid plejede at sige: »Da vå jæ tie (tidig) tæ dette Mål!« Det var jo som om han ellers blev sultet. Man satte i det Hele taget en Stolthed i, at Tyendet maatte give sin Madmoder den Ros, at man fik en »god Føde«.

Det at være gerrig nedsatte i høj Grad Folk i det almindelige Omdømme. Og dog var der mangen »rig Knabe« (Knave), som var gerrig. »Ha η æ så jere (gerrig)«, kunde der blive sagt, »så ha η ka jærne (gerne) ee (æde) de, ha η sæle (selv) jør (gør)«. Men det at være ødsel var jo ikke saa grumme

¹⁾ Vragen vendes ud paa Hosen, og Foden trykkes lidt op i Skaffet. Saa stikkes »Benet« ind, og Hosen krænges op derover. — ²⁾ Skg. 4. 493, 656. — ³⁾ Rørsammen. — ⁴⁾ Skg. 4. 659.

meget bedre. I Klokkergaarden blev der hverken »ruttet« eller »våset« med, hvad man havde, og man søgte at »sætte Stævne efter Ævne«. »La enne Tæjerne gå får (foran) Hæjerne!« var en Grundsætning, som ansaas for den ene rigtige. Og man skulde tænke paa Fremtiden. Man skulde ikke lade fem være lige, men altid sørge for at have noget i »Vargærde« (Varjære). Moderen sagde: »Vi ska spænte å spare, få (så) de ka længe vare«. Om den, der i sin Tanke-løshed ikke bekymrede sig om Fremtiden, sagde man: »Haη æ gla, nå (når) basens haη får noe i Skråtten.« Den Slags Folk spiste al Ting *straks*:

Vi æder vor Ost, naar han er værst, og vort Gaasesul, naar det er bedst.		Vi eer vå Ost, når haη å væsst, å vå Gåsesul, nå de æ bæsst.
---	--	---

I Klokkergaarden blev der kun ved højtidelige Lejligheder »bakket op« i Ordenes almindelige Mening. Ellers sagde en lille Pige: »Jæ ska hem å hælp (hjælp) mæn Mor lett, få hån ska bakke åpp tæ miη Far!« »Va ska hån da bakke åpp?« »Vaηgrø!«

De, der vilde slaa stort paa, men som i Virkeligheden var »Stimpere« (Stæmpere), blev almindelig foragtede.

Stort og fedt skal det være, men magert og bandsat er det.		Stort å fætt ska de være, mæn mavert å båndsett æ de.
---	--	--

Fordærvet Mad var en Uting, som ikke taaltes i Klokkergaarden. I den varme Tid kunde Sulet let blive »harskt« (hast), men saa blev det ogsaa vraget. At det var »skimlet« (skæmle), havde intet at betyde. Naar man børstede »det skimlede« af, var det lige saa godt som før. Hvad der var »mullet« (mule) eller »mugget« (mogge), var derimod fordærvet. »Skimmel« var hvidt, og »Mul« var grønt. »Mugg« var noget, der særlig kendtes paa Lugten eller Smagen. Man talte om »mullet« Brød og Ost, men om »mugget« Mel og »mugne« Æbler. Om Surdej brugtes Ordet »fordærvet« (fådærre).

At have »Madlyst« var et Tegn paa Sundhed. Det var derfor meget slemt, naar man maatte sige: »Jæ hå ræjde Malee (Madlede)!« eller: »Jæ æ rent male!«

Skulde man gøre en god Dags Arbejde, maatte man spise godt. »No ska do ee noe, så do ka hålle u!« »Ja, la våss (os) få noe å følle (fylde) Skråtten åpp mæ!«

»Kræsen« maatte man ikke være. Naar Lars blev ved at tygge, ligesom om han betænkte sig paa at synke hvad han havde i Munden, saa hed det: »Føj, va do seer (sidder) å gåmler!« Men ellers skulde man jo give sig fornøden Tid til at tygge. Gjorde man det ikke, saa hed det: »Do hå jo enne gått å diη Ma, do tværrtøgger ham jo kåns!« Børnene maatte ikke sidde og »snate« (rage) i Maden. Saa hed det: »Snat!« og saa kan det nok være, at de fik travlt med at spise orden-

ligt. Naar lille Lars vilde prøve at snyde sig til Fløde og lade Mælken ligge, saa fik han at vide, at han var en rigtig »Slikmule«. Tog man glubsk for sig af Retterne, saa hed det: »Do snør i dæ såm æn fåsulten So!« Man skulde helst spise meget Brød til »Sulet«, og det blev skaaret tykt. »Hær har do i η ræjde Hompel, mån do ka gave oer ham?« Man maatte intet levne. »I må enne sætte Gnattenger!« Fandtes der et eller andet Sted et lille Stykke, hed det: »Hær står i η Gnatteng, vess æ ha η ?« Det ansaas for at være en stor Dyd ved Flæsket, om det bragte en til at spise meget Brød. Saa sagde man: »Dæ suler gått!« Stygt ansaas det for at være at spise Sul uden Brød og bruge meget Smør. Om den, der gjorde det, sagde man: »Ha η spisser så usnøe«. Et ordenligt Foder var en vel undt; men der var jo alligevel en Grænse. »Mæ Måe (Maade) æ all Teng gått!« Til Børnene blev der sagt: »Ka do 'nne hålle Måe?« »Do ska 'nne stråppe (stoppe) dæ så mæje!« Faderen holdt sjelden op med at spise, før han sagde: »No ka jæ 'nne hasse (overkomme) mer!« men Moderens Grundsetning var: »Man maa aldrig spise saa meget, at man ikke endnu kan spise et Stykke Brød«. Hun holdt ikke af at høre Børnene »ræbe« (ræve), fordi de havde spist mere end de havde godt af.

Meget slemt var det jo at spille Guds Gaver. Børnene maatte ned paa Gulvet, for at finde den mindste »Brødsmule«, de havde tabt. »Små Smuler æ åsse Brø«, og ingen véd, hvordan han en Gang kan blive stillet. Der var en Pige, som var ude at tjene. De Folk, hos hvem hun tjente, havde givet hende et Brød, som hun en Søndag skulde bringe hjem til sine fattige Forældre. Men saa kom hun til et Sted, hvor der var snavset. Da hun var bange for, at hendes Sko skulde blive »skidte«, lagde hun Brødet midt i »Sølet« og traadte derpaa. Men i samme Øjeblik sank hun ned i Jorden. Hun raabte og skreg, og Præsten blev hentet. Da han kom, havde hun endnu Hovedet oppe, og han »læste for hende«; men ned maatte hun, da hendes Synd var for stor. Dette blev fortalt Børnene til Skræk og Advarsel¹⁾.

Værst var det at spille Salt, da »ingen Dyr vil sanke det op«. Saa mange »Saltkorn«, man spilder, saa mange Hug vil man faa af sin Kone, naar man en Gang bliver gift.

Naar der spistes, var der altid Dug paa Bordet. Til Hverdagsbrug havde man en almindelig »Lærredsdug« (Lærtsdu); men ved Gilder bredtes en saakaldt »Gaaseøjensdug«, en fin Dug, vævet paa en egen Maade, med smaa Huller, der kaldtes »Gaaseøjen«. Paa alle Duge var der »Træder« for Enderne²⁾.

Naar Bordet skulde dækkes, blev der sagt: »No ka do bre

¹⁾ Jvfr. bl. a. Thiele: Danmarks Folkesagn II. 17. 310. (J. O.) — ²⁾ Frynser flettede af redegarnets ender. (J. O.)

(brede) Du!« eller: Gå eη å bre Du!« Det at sætte Maden frem kaldtes at »sætte paa Bordet«. Naar en Fremmed ikke vilde have noget at spise, kunde han sige: »I ska 'nne sætte på Bore få mænd Skøll (Skyld)!«

Naar man satte Maden frem, var det jo slemt at spille. Kom man med Undskyldninger, hed det: »Spelle (Spilde) ska ha siη Part! sa Kunnen, hån spelte alt, va hån hae«¹⁾. Der kunde ogsaa blive sagt: »Ja, do snakker gått få dønn (din) sye Moster!«²⁾

Før man spiste, maatte man ikke glemme at vaske sig. Børnene vilde jo somme Tider prøve at »smøge af sig«; men saa hed det: Gå u å to dø! kåmm då 'nne tæ Bore mæ såddne Hæηer!«

Faderen var den første, der hentede sin Træske bag Spejlet, og derefter satte han sig ved den øverste Bordende. Her sad ogsaa Moderen; men den gamle Skik var ellers, at Kvinderne stod foran Bordet. Skeerne lavede man ofte selv; men ellers var der ogsaa »Skemagere«. Skebladet kaldtes »Sløv« eller »Skesløv«. Udsiden af dette kaldtes »Bag«. Haandfanget hed »Skraft«. Gaffel brugtes aldrig. Man redte sig med Fingrene og sin »Låmmekniv«³⁾. Nøje maatte man passe, at ikke to Knive kom til at ligge »overkors«. Skete det, blev der sikkert Klammeri.

Alt, hvad der spistes med Ske, ogsaa Grød, kaldtes »Søbe-mad« (Suema), og det kom ind i et gult, glasseret Lerfad, hvortil alle maatte stikke. Kød, som man fik til Maaltiderne, ogsaa Flæsk og Fisk, kaldtes »Sul«. Det kom i Regelen ind i et Fad, men fordeltes saa til hver enkelt. Stegte Sild kom dog ofte ind i »Stegepanden«. Saa blev der lagt en »Fadklud« under Pandens »Ben«. Ogsaa »Dyppelse« (Deppelse)⁴⁾ kom ofte ind i Panden.

I Steden for Tallerkener brugtes »Brikker«, smaa aflange Træskiver, hvis fire Hjørner var afskaarne, saaledes at hvert Skaar dannede en indadvendt Halvkreds⁵⁾. Hist og her havde man Brikker, der var lige saa lange som Bordet, og paa disse kunde man se indtil fire Mand tumle med deres Sild eller hvad andet der vankede.

Rasmus Klokker syntes ikke om Tallerkener (Tallærker). De var, mente han, kun til at ødelægge sine Knive paa.

Til »Davre« fik man i Regelen først Sild og tørt Rugbrød. Hertil drak Mændene en Snaps; men dette var dog ingen »sæt Moss« (fast Regel) i Klokkergaarden, undtagen naar der var en Karl. Der kunde gaa lange Tider, da der ikke saas Brændevin (Bræven) paa Bordet. Lars fik først sin Snaps, da han var konfirmeret.

¹⁾ Ordspr. 435. (597). — ²⁾ Ordspr. 307. (8198). — ³⁾ Skg. 2. 282. — ⁴⁾ Søv. — ⁵⁾ Andenstedts var de runde. Skg. 2. 82. Omtales 1701. Aarb. for dansk Kulturhist. 1894. 24.

Foraar og Efteraar fik man fersk Sild, som saa blev stegt. Ellers fik man salt. Foraarssilden var for tør til at salte, saa det var Efteraarssilden, der havde størst Betydning. I den varme Sommertid saa man af og til om Aftenen nogle Lysglimt, som kaldtes »Sildelyn« (Selleløη)¹⁾. Der kunde være saa mange Sild, at de rigtig »myldrede« (mølree), og naar Sildene vendte sig, fremkom »Klarningen«. Saa man om Sommeren mange »Sildelyn«, blev der god Sildefangst om Efteraaret. Silden købtes i Nykøbing. Man gav fra tre til fire Mark for »Olen« (Oliη)²⁾.

Den saltede Sild kaldtes »Spegesild« (Spæjesell). At »spege« (spæje) en Sild var et Udtryk, der brugtes om at gøre den i Stand til at spises. »Ve do' nne spæje mæ æn Sell!« lød det stadig. Man »nippede« Finnerne af, aftog Skindet og Hovedet og udtog Indvoldene. »Mælken« spistes i Regelen ikke, men »Ravnen« (Ravniη)³⁾ var der mange, som »led«. For den saakaldte »Sjæl« maatte man vogte sig. Den var »forgiftig« (fåjefte)⁴⁾. De større Sild deltes i tre Stykker: »Hovedstykke«, »Midtstykke« og »Rumpestykke«. Midtstykket var det bedste. Hovedstykket var ringere; men dertil hørte »en lille Bitte«, den saakaldte »Sildenakke«, som »knasede under Tænderne«. Den »satte« Faderen »stor Pris paa«. Rumpestykket var i alle Maader det ringeste.

Silden blev ofte »ristet« paa Gløder. Hist og her havde man en »Silderist«; men i Klokkergaarden brugte man Ildtangen.

I Slagtetiden fik man ofte andet »Davresul« end Sild. Snart fik man »Plukkemad« (Plåkkema), fersk Kød, der var skrabet af Kødben eller Griseben. Snart fik man »Finker«, som bestod af Svinelever og andre af Svinets indvendige Dele. Snart fik man »Fedtegrever« (Fættegreer), Kødklumper, hvoraf der var kogt Fedt, dels af Svin og dels af Gæs.

Til sidst fik man »Øllebrød«⁵⁾, eller, som det oftere kaldtes, »Drikkebrød«, da det var lavet af »Davredrikke«. Heri kom lidt Mælk, men intet »Sødt« (Sukker). Til Øllebrødet spiste man »Smørrebrød« eller »Fedtebrød«. Der blev jo gerne sparet paa Smørret. »No hå vi de mæjle (meget) Fætt, så no ka vi sat (sagtens) få Smielse⁶⁾!« Ordet »smøre« brugtes ikke af de Gamle, naar der var Tale om at smøre paa Brød. Da sagdes altid »smide« (smie). Saaledes hed det: »Ve do smie mæ e Støkke Smørrebrø?« »Do smier så tønt (tyndt) på!«

Midt paa Bordet stod et »Smørfad« og en Stabel afskaarne »Rundtenommer« (Ruηenåmmer). Ligesom i Fællessproget taltes der om »Skorpe« og »Endeskive«. Det indvendige af

¹⁾ Muligvis ogsaa »Sellelynn« og »Sellelyssneng«. — ²⁾ 80 Stykker. — ³⁾ Rognen. — ⁴⁾ Skg. 6. S. 80. — ⁵⁾ Skg. 5. 4. — ⁶⁾ Noget at smøre med.

Brødet hed »Krummen«. Børnene holdt jo ikke saa meget af Skorpen, men den var den kraftigste, sagde man.

I Stedet for Drikkebrød fik man en sjælden Gang, i alt Fald ved Højtiderne, saakaldt »tværet Øl«. Det var Øl »tværet« (jævnet) med Æg, og siden kogt. Faderen holdt nok af denne Ret, og somme Tider kunde han falde paa at sige: »Jy mæ le (lidt) tvære Øll mæ døgne Søtt i!«

Efter Davre gik enhver til sit Arbejde; men omtrent ved Titiden spiste man igen, og Maaltidet kaldtes »Klokken Ti«. Her var ingen varme Retter, men Brød, Smør eller Fedt, og forskellige Slags Tilmad som Ost, Medisterpølse (Mætisterpølse), Spegepølse (Spæjepølse), Spegekød eller Spegeflæsk.

Smurte man Smør eller Fedt paa Brødet, var der ikke Tale om Tilmad.

Om Sommeren havde man tit skaaret »Løgsnød« (Løjsnød) af den saakaldte Pudeløg. Heri »sølede« man saa Spegeflæsk, og spiste det til tørt Brød.

Naar Børnene fik et Stykke Flæsk, men Moderen var bange for, at det skulde blive spist før Brødet, saa plejede hun at dele det i smaa Stykker og lægge hvert Stykke paa et lille Stykke Brød. Disse Brød- og Flæskestykker kaldtes »Ryttere« eller »Kammerater« (Kåmeratere). Ved det »Lag« Klokken Tolv fik man »Mad« eller »Middagsmad« (Meddesma). Naar der kaldtes til Davre, hed det: Kom ind og faa Davre! men ved Middagstid: »Kåmm hem å få Ma!« eller »Kåmm eη å få Ma!« Moderen holdt ikke af at vente, saa Maden skulde staa paa Ilden og »snærre«, hvorved den mistede sin Smag. For Resten sagde hun ogsaa: »Maiη står å snærper å blier tæ ængen Teng.«

At spørge om, hvad man skulde have til Middag, var næstvist. Spurgte Lars: »Va — nåmm — ska vi hå tæ Meddes?« saa lød Svaret: »Åppstuee Murmæstersnuer!«¹⁾ Naar man vidste, hvad man skulde have, maatte man ikke raabe det ud. Tillod Lars sig at sige: »I Dav ska vi hå sø Vælleng!« saa hed det: »Ja, sø Vælling a iη Kæpp!«

Naar Faderen havde sat sig ved Bordenden, plejede Moderen at synge:

Fader, tak for dine Gaver,
som vi se her for os staa!
Tænk paa dem, som ikke haver
Brød til sig og sine Smaa!
At vi her saa trygt kan bo,
og faa Mad i Fred og Ro,
deri vi din Godhed kender,
og vor Tak til dig opsender.

¹⁾ Skg. 9. 209.

Somme Tider sagde hun:

I Jesu Navn gaa vi til Bord,
 at spise og drikke paa dit Ord,
 dig, Gud, til Ære, os til Gavn,
 saa faa vi Mad i Jesu Navn¹⁾.
 Velsign os Gud Fader, velsign os Guds Søn,
 velsign os Gud den Helligaand! Amen.
 Og Gud velsign vort Øl og vort Brød,
 og Gud lad os aldrig lide Nød!
 Milde Herre Jesus fri os fra Synd,
 som føder den evige Død!

Først spiste man Søbemad. En eller to Gange om Ugen fik man »Sulevælling«. Det var Suppe, kogt paa salt Sul sammen med Grøntsager og friske eller tørrede Æbler og Pærer. Mellem Sulet skulde der for Smagens Skyld være lidt »Gaasesul«. Endelig var der »Klimpe« (Klæmpe), dannede af Mel og Æg og tagne med en Ske. Klimpene var saa store, at man i Regelen maatte dele dem i flere Stykker, naar de skulde spises. »Do tar så stor iη Klytteng så do ka'ne gave oer Skeen.«

Det Fedt, der blev »flødet« (fløe) af, naar man kogte Suppe, kaldtes »Madfedt« og blev brugt til mangt og meget. Hvad der ellers flød ovenpaa, kaldtes »Sulsod« (Sulso).

Fik man i Ugens Løb to Gange Sulevælling, fik man den to Dage i Rad, og den sidste Dag var den opvarmet.

I Slagetiden, og naar man af og til slagtede en »Spædekaly« eller en Høne, fik man fersk »Suppe« med »Klimpe«.

En Gang om Ugen fik man Kaal.

Af og til fik man »Fedteærter«, graa Ærter, kogte med Flæsk. Aftenen forud blev de sat i »Støb« (Støv). Naar de skulde i Gryden, lagde man dem vaade paa en Tallerken og lod dem langsomt trille ned, saa man kunde faa Lejlighed til at »tese« dem eller tage de daarlige fra.

En Gang om Ugen fik man Grød. Hvilken Slags Grød det end var, skulde der altid være et »Smørhul«.

Der skal Smør i Sødgrød,
 fordi han er det værd,
 der skal Smør i Vandgrød,
 fordi han er saa tør,
 og der skal Smør i Kærnegrød,
 fordi det har været der før.

Dæ ska Smørr i Søgrø,
 fåde han æ dæ vær,
 dæ ska Smørr i Vangrø,
 fåde han æ så tør,
 å dæ ska Smørr i Kernegrø,
 fåde dæ hå væn dæ fær.

Der kunde nok være de Husmødre, der af og til vilde prøve paa at spare Smørret. Saaledes lyder en gammel Klage:

En Dag var vor Moder vred,
 og en Dag var hun ikke,
 en Dag fik vi Smør i Grød,
 og en Dag fik vi ikke.

Jiη Dav vá vá Mør vre,
 å jiη Dav vá hån enne,
 jiη Dav fækk vi Smørr i Grø,
 å jiη Dav fækk vi enne.

¹⁾ Forekommer allerede hos Hans Thomisson.

Men Moderen i Klokkergaarden var ikke saa »lunefuld.«

At kunne koge god Grød var noget af det, en Husmoder satte sin Ære i. Det var en slem Dadel, naar der blev sagt til en Pige: »Do hå'nne rørt i Grøiη (Grøden), haη æ svitt tæ Grøen (Gryden)!« Det, der saaledes havde fæstnet sig, kaldtes »Svede« (Svee). Hvad der ellers satte sig i Gryden, især paa Bunden, kaldtes »Grydeskrab«. Naar Grøden ved at koge satte Bobler foroven, hed det: »Hør, va dæ plutter!« Ellers havde hver Slags Grød sit eget Sprog. »Skvatt! skvatt! sier Vanηgrøiη.«¹⁾

Naar man slagtede Lam, fik man, dels til Middag og dels til Middaften, en Grød, der kaldtes »Svede« (Svee). Den var kogt i Blod i Stedet for Vand. I en Krans langs Randen af Fadet laa de saakaldte »Talggrever« (Tallegreer), Klumper, af hvilke der var kogt Talg. De spistes til Grøden.

En Gang om Ugen fik man »Klimpemælk« (Klæmpemælk²⁾), Mælk, hvori der var Klimpe. Næsten kogende kom den ind paa Bordet, men der dannede sig snart ligesom et Skind foroven. Dette blev af mange betragtet som en Lækkerbidsken. Det kaldtes »Soveskind« (Soeskeη), og det hed sig, at man blev søvnig af at spise det. Der var en Karl, som tjente hos en Gaardmandsenke. Karlen var dygtig til sit Arbejde, og Enken tænkte paa at gifte sig med ham; men da han ikke kunde lade være med altid at nappe Soveskindet fra Børnene, saa blev det forbi med Venskabet, og »Soveskindet jog Karlen fra Gaarden«. »Smørage« blev altid gemt. Naar man fik Klimpemælk, indsattes et Glas med Smørage, hvormed man efter Behag kunde salte Mælken.

Af og til fik man »Vælling«. En egen Slags Vælling var »Pimsing« (Pæmmseng); men den fik man grumme sjælden. Det var ogsaa en Ret, som Lars ikke »stod Hu ad« (sto Hu a)³⁾. Saa vidt erindres var Pimsing den samme Ret, der ogsaa kaldtes »Melpapp«. For Spøg kaldtes den somme Tider »Møllersteg«. Det var en meget tyk Vælling af Mel og Mælk. Det var vist ikke helt umuligt at spise den med en Syl. Ellers hed det jo som noget latterligt: »Ve do mæ, så hæng ve, sa Guηs Præst, haη o (åd) Vælleη mæ iη Syll.« Andre sagde: »Haη søv Ærter med Baiη (Bagen) a Skeen.« »Guη« skal nok være Gundslev.

Naar der blev aget Møg, og ellers en sjælden Gang, fik man »Mælkkage« (Mælkae).

Naar Søbemaden var kogt paa Kød eller Flæsk, var dette »Middagssul«. Af og til kunde Kødet være ligesom en Samling af Traade. Saa kaldtes det »trædet« (træe). Dette Ord brugtes ogsaa om Rødder. Naar Søbemaden ikke var kogt paa Kød eller Flæsk, fik man som oftest »Stegesul« (Stæje-

¹⁾ Skg. 12. 698. — ²⁾ Bollemælk. — ³⁾ Holdt ar.

sul), nemlig stegt Flæsk. Til Middagssulet spiste man tørt Rugbrød.

Fiskesuppe blev foragtet, og det spiste man aldrig. Naar man mente, at noget vilde ende daarligt, sagde man: »Dæ ska nåkk rive u tæ en Tåskesoppe!« Derimod fik man af og til Fisk som Middagssul. Fiskemad kaldtes ellers »Fiskeri«. Torsk, Rødspætter og Flyndere fik man fra Nykøbing, Aal, Gedder og Karudser fik man fra Omegnen. I den saakaldte »Sprydkilde« (Sprykele) paa en af Klokkegaardens Marker var der Gedder (Jætter), og man plejede at fange dem i »Kartoffelkurve«. I et Vandhul bag Bjørup Have¹⁾ var der fuldt af Karudser (Karuser).

Somme Tider fik man Kartofler med »Dyppelse« (Deppelse). Kartoflerne kom ind i et af de gule Lurfade, og enhver tog saa til sig paa Brikkerne. Skar man Skallen af raa Kartofler, kaldtes det at »skrætte« (skrælle), men tog man Skallen af kogte Kartoffer, kaldtes det nok som oftest at »skalle« (skale). Dog kaldtes Skallerne altid »Skrættenger«.

Dyppelsen kom i Regelen ind i Panden, og deri dyppede alle. Den bedste Dyppelse var lavet af Smør og Sennep.

Under Maaltidet skulde Børnene opføre sig ordentligt. De maatte ikke komme med overflødig Snak. Saa hed det: »La våss då no få Maro!«

Naar Maaltidet var til Ende, sang Moderen:

Lad os Takken aldrig glemme,
hjælp os, Jesus, at vi maa
Sjælens Trang i os fornemme,
at den og sin Føde faar.
Havde vi, o Jesus Krist,
ikke dig, vi døde²⁾ vist!
Hjælp, at vi i Naadens Dage
dig, du Livsens Brød, maa smage!

Kvinderne sov aldrig »til Middags« (tæ Meddes), men Mændene tog sig om Sommeren »en lille Lur«, medens Maden sank.

Omtrent ved den Tid, da Lars blev konfirmeret, blev det Skik at drikke Kaffe efter Middagssøvn. I hans tidligste Barndom drak man kun Kaffe om Julen, i Høsten og ved festlige Lejligheder. Moderen havde da heller ingen Kaffe-mølle. Bønnerne lagdes i et Lurfad og knustes med den tykke Ende af en Flaske. Den gamle Farmoder drak aldrig Kaffe; men anderledes var det med Moderen, der i sit Hjem i Tingsted Sogn var bleven vant til at faa sig en Kaffetaar.

¹⁾ En mindre skov ved Bjørup by. der hører under Ovrupgård. (J. O.) — ²⁾ Meddelt: Saa døde vi.

I Stedet for Kaffe drak hun til Hverdagsbrug en Drik, der var kogt paa brændt Rug.

Ordet »Grums« brugtes nok, men ikke om hvad der kunde være i Kaffen. Det kaldte man: »Dæ tække paa Bui η (Bunden).« I god Ro og Mag skulde man sidde og drikke sin Kaffe; stod man op, saa hed det sig, at man fik store »Knæ«¹⁾. Dermed drillede man særlig Pigerne.

Ved det Maaltid, der kaldtes »Midaften« (Meavten), blev der, medens Lars var Dreng, bedet til og fra Bords ligesom ved Middagen.

I de lange Dage fik man »Midaften«, før man »syslede«; men da havde man jo ikke meget andet at gøre end at malke. I de korte Dage spiste man, naar man havde »afsyslet« (asøse). I Regelen var det mellem Kl. tre og fire.

Til Hverdagsbrug fik man det samme som »Klokken Ti«. Dog vankede der af og til ogsaa andre og tildels varme Retter.

Snart fik man »Stegesul« med Kartofler eller »Rusking-snusnk« (Rosskengsnosk). Dette sidste var en Blanding af Mel, Smør, Ærter og Kartofler. Snart fik man Kartofler og Dyppele. Naar der slagtedes en »Spædekalv«, fik man »Større«. Det var en Ret, der paa egen Maade blev kogt sammen af forskellige Dele af Kalven. Naar den var færdig, dannede den en Kage, der blev skaaret i Stykker. Slagtede man en Kvie, spiste man »Kallunet«. Af og til købte man et Kallun, der kostede en Daler. Naar der slagtedes Lam, fik man adskillige Ting til Midaften. Man fik »Lammegrimer«; men det var Faderens »Livret«, saa dem beholdt han i Regelen for sig selv. En »Lammegrime« er den ene Halvdel af et flækket Lammehoved. Man fik »Lammehjerning« (Jærneng)²⁾, der spistes som en Lækkerbidsken. Man fik »Væddernosser« (Væjernåsser), der i Regelen spistes af Faderen og Børnene. Naar der var slagtet Svin, fik man »Blodpølse«. Længe havde man de Pølser, der var lavede i de store »Krølletarme«. De skares i tykke Skiver og stegtes i Smør.

I Høstens Tid fik man »Stumpgrød«, en egen Slags tyk Grød, kogt med Urter. Den dypedes i Sirup og Smør.

Af og til, og særlig naar der agedes Møg, fik man »Æggeost« (Eggeost).

Ofte fik man Vafler eller »Pandekager«. »Tynde Pandekager« lavedes i Regelen af Hvedemel. Bedst var de saakaldte »Løftespandekager« (Lyttsparøkaer). De var tykkere end de andre og lavedes af »Grobmel«, som er Mel af Byg, der først har været paa Skallekværnen.

Af og til, i alt Fald i Høsten og ved Højtiderne, fik man

¹⁾ Skg. S. 8. 327. — ²⁾ Hjerne.

»Nonner« (Nu η er), der er det samme som Æbleskiver. De stegtes i Regelen i Fedt i den dertil indrettede »Nonnepande«. Somme Tider slog man en Snaps i en flækket Æbleskive, der saa blev kaldt en »Svupsak« (Svobbsakk). Mere yndede end de almindelige Nonner var de saakaldte »Fedtenonner«, der blev kogte i Fedt.

Naar »Midaften« var spist, »gled« det jo »imod Aftenrydet« (Avtenrye)¹⁾. Nadver (Nare) spiste man i de lange Dage, naar der var »afsyslet«. I de korte Dage var »Sysletiden« jo før Midaften. Ved Nadveren var der ikke stor Omveksling med Hensyn til Maden. Der havde man sine »satte Retter« (sætte Retter) og sit »jævne Pas« (javne Pass). Den ene Dag fik man nykogt Vandgrød; Mælken, som hørte til, kom i Regelen ind i en Bøtte. Den næste Dag fik man Levningerne af Grøden som Klumper i varm Mælk. Denne Ret, der ikke var særlig yndet, kaldtes »skoldet Mælkgrød« (skåle Mællgrød).

Vand alene drak man aldrig i Klokkergaarden. Naar man var ude og gik ind et Sted, fordi man blev »tørstig« (tøste), saa bad man om »i η Tår å drikke«; men selv de fattigste bød en ikke Vand, naar de havde noget andet.

Af og til drak man Mælk. Faderen kunde flere Gange om Dagen komme til Moderen og sige: »Har do i η Del, jæ ka få å drikke a?« »Ka do'ne jy (give) mæ e Hå η e (Haande)!«

Men den Drik, der brugtes mest, var Øl i sine forskellige Udgaver. Ved de to Maaltider, »Klokken Ti« og »Midaften«, fik man »Øll«, men ellers maatte man nøjes med »Drikke«. Af og til drak man »Most«, blandet med Vand. Som tidligere omtalt stod »Drikkepotten« hele Dagen paa Bordet i »Stuen«. Om Sommeren kunde Drikket ellers let blive surt. Naar det lige netop havde begyndt at »surne«, kunde der blive sagt: »Jæ ka smæ (smage), å de hå vree (vredet) sæj!« Børnene havde fri Adgang til Drikkepotten; men de maatte ikke drikke for meget ad Gangen. Saa hed det: »Føj, va do då bæller i dæj!« Faderen kunde ikke udstaa, naar de drak, saa det klukkede. Saa hed det: »Dæ lyer då fælt, do drekker jo lissæm i η Hest!«

Om Høsten stod altid i de tomme »Hestkrybber« to Potter med Øl. Dertil søgte man saa, naar man var tørstig. I den ene Potte var der almindeligt Øl, i den anden var der »gammelt Øl.«

Fra ældre Tid af havde man to »Lejler« (Læjler, Fig. 24) i Klokkergaarden. De brugtes særlig i den Tid, man skulde »til Hove«, men Faderen tog ofte en af dem med sig i Marken. De blev altid fyldte med Øl.

Lejlerne kunde være af forskellig Størrelse. I Regelen var »Stavene«, hvoraf de var sammensatte, vel en fire Tommer

¹⁾ Tusmørket.

høje og Bundene en ti Tommer brede. Om Stavene var lagt to Baand. Lejlerne var runde som Tønder, og naar man fastholder denne Sammenligning, maa man sige, at de, ved Hjælp af to »Klamse« (Træklodser) stod paa den ene Side. Lige ovenfor, paa den modsatte Side, var der to Huller, som lukkedes med Pinde. Naar man vilde drikke, toges Pindene ud. Det ene Hul var til at drikke af, det andet var egentlig et Lufthul; men i Regelen kom Næsen ned deri. Paa hver af Siderne, mellem Fodstykkerne og Hullerne, var der en »Klams«, hvori et Bærebaand blev bundet.

I Høstens Tid, og naar der var Fremmede, fik man af og til en Drik, der kaldtes »Hyssing«. Det var en Blanding af gammelt Øl, Rom og Sukker. Sukkeret kom jo i for at »mildne« (melne) det lidt.

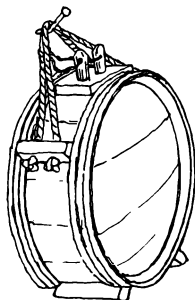

Fig. 24. Ølleje.
Original i Dansk
Landbrugsmuseum.

De Gamle talte om en herlig Drik, der kaldtes »Koldskål«; men den var ganske gaet af Brug.

Skumringen, eller som den kaldtes, »Mørkningen«, var kommet, Dagen var til Ende. Tusmørke, der kaldtes »Aftenryd«, lagde sig over Jorden, og lille Lars blev »søvnig« (søjne). Men selv om man kunde »prikke ham paa Øjnene«, og selv om han ikke kunde lade være af og til at »blunde« (bluŕe), saa blev han dog ingenlunde altid glad, naar det hed: »Trækk a dæj!) å gå i Sæng!« Var det Moderen, der sagde det, vovede han nok at gøre Indvendinger; men naar det siden hed: »No ska do gå i Sæng, ælles kåmmer Ole Løkk-øje!« saa kan det nok være, at han fik travlt. For Ole Lukøje var han grumme bange. Han havde en Slægtning, som hed »Gregg-Ole«²⁾, og af en eller anden Grund havde han sat sig i Hovedet, at det var Ole Lukøje. Saa snart han saa ham nærme sig Gaarden, saa fór han hen til sin Moder og raabte: »Nu kommer Ole Lukøje!« og Moderen havde ondt ved at tyse paa ham.

Naar Lars var kommet i Seng, bad Moderen Fadervor med ham. De Gamle sad ikke længe oppe. Snart slukkedes Ilden paa Arnen og Tranlampen under Loftet. Menneskene sov; men Hundene vaagede. Rasmus Klokker holdt meget af Hunde. Han havde altid to eller tre. Før han gik i Seng, »slap« han den, der »stod fast«³⁾. Klokkergaarden var jo en Udflyttergaard, og den laa lidt ensomt, saa det var ikke af Vejen at have gode Vægttere. Der var jo et Hul i Portlaagen, saa Hundene kunde komme alle Vegne, baade i og udenfor Gaarden. Ikke saa sjældent stod Faderen op om Natten, aabnede

¹⁾ Klæd dig af! — ²⁾ Fra Greggegaarden ved Sønder Vedby. — ³⁾ Lænkehunden.

et Vindue mod Haven og kaldte paa Hundene. Naar de kom, fik de et Stykke Brød. Der bagtes altid »Hundebrød«, der var grovere end andet. Saa raabte Faderen højt: »Herom!« og Hundene fór »bjæffende« (bjaffe η e) omkring Gaarden. Folk skulde høre, at der var nogen, der vaagede.

Rasmus Klokker kørte tit efter Jordemoder for Smaafolk, som ikke selv havde Køretøj; men naar de kom om Natten, stod de altid udenfor og raabte. De turde ikke komme længere for Hundene.

SYGDOM OG LÆGEDOM.

Læge var en ukendt Gæst i Klokkergaarden. Naar man ikke befandt sig vel, var det vel nærmest for Spøg, at man sagde: »Jæ trænger tæ å kâmmе tæ Værrmæsteri η (Værkmesteren)!« Ordet »Værkmester« brugtes som en almindelig Betegnelse for den, der kunde gøre noget i Stand. Læge søgte man kun i yderste Nødstilfælde.

Det var heller ikke mange Penge, der gik til Køb af Lægemidler. Dog havde Rasmus Klokker altid den saakaldte »røde Lægebensolje« (Rø-Læjebensålle), som smurtes paa Saar, for at faa Randene til at trække sig sammen, og »Kåffensiss-plaster«, hvormed de »lægtes«.

Den indbildt syge eller den, som man, dog ofte med Urette, mente ikke fejlede noget videre, maatte døje mange Spottegloser. Sagde nogen: »Jæ tror, jæ ska snar dø!« saa hed det tit: »Aa, dæ æ'ne kâmmе Kraedø (Kragedød) ænno!«¹⁾ Man tænkte jo som saa, at Kragen, der varslede om Død, i Regelen selv gik Ram forbi.

Sygdomme var næppe saa hyppige som nu; men Saar var det jo ikke muligt at undgaa ved det daglige Arbejde. Naar Blodet »valt« (væltede) ud, gjaldt det jo om at faa det stillet, at det ikke skulde »forløbe« (fåløve) en. Støvet af den saakaldte »Føsbult«²⁾ kunde i mindre haardnakkede Tilfælde »stilne Blodet«. Ellers maatte man have Bud efter en af de kloge. Da Faderen engang havde Næseblod, stak den gamle Stine Kæmpens ham frisk Griseskarn³⁾ op i Næsen.

Materie kaldtes i alt Fald til Dels »Røde« (Røe). Dette Navn brugtes altid om den Materie, der om Morgenen kunde sidde i »Øjenestet« (Øjenæste)⁴⁾. Skorpen paa et Saar kaldtes »Roge« (Roe). Man sagde ofte: »Såre ve'ne sætte Roe, de røer enno!« Meningen var jo, at der flød Materie.

Mod Saar havde man mange Husraad. Man brugte Pulver af den »hvide Liljes« tørrede Blade sammen med Brændevin. Brandsaar smurte man med Svinefedt, og man dækkede

¹⁾ Ordspr. 174. (4626). — ²⁾ Lycoperdon bovista. — ³⁾ I η nyjort Grisselort. — ⁴⁾ Øjenkrogen ved Næsen.

dem med friske Blade af den Plante, der kaldtes »Sæmpelfi«. Særlig naar man havde faaet »Knivsaar«, plejede man om det paagældende Lem at »vøve« (vøje)¹⁾ »Sejerskind« af Kalve eller tørret »Svinehinde«, opblødt i Brændevin.

Naar Hænderne indvendig var »flækkede« (flækkee) af strengt Arbejde, eller naar de udvendig var »kirrede« (kerree)²⁾ af Kulde, brugtes Fedt eller »Lægebensolje«.

Var man kommen til Skade med en Finger, bar man for at bevare den en Fingerhytte, en saakaldet »Fengervatt« af Lærred. Om Vinteren brugte man en »Ske/vatt«, i Regelen en Lap af en gammel Pels med Ulden vendende indad.

Ved Slagsmaal blev Folk jo somme Tider »lemlæstede« (læmmlastee), og ikke saa sjældent kom de slemt til Skade. To Karle havde slaædes. Den ene blev siden meget syg, men man vidste ikke, hvad han fejlede. Han havde en »Sørpe« i sig, det vil sige »størknet Blod« (størkne Blo), hvad man saa, da han nogen Tid derefter fik »Blodopstyrting«, og Blodet kom op i store »Laskinger«.

Naar der et eller andet Sted viste sig en lille »Boppe« (Knop), saa man til den med stor Mistænksomhed. »Va æ dæ få æn Båbbe, do har paa Kæjen (Kinden)? Æ hån mæ-føtt?« En Boppe blev jo ofte kun til en »Blist«³⁾, men den kunde ogsaa blive til en »Byld« (Bøli). At hovne kaldtes at »trudne« (tronne), og hoven hed »truden« (troen). Man sagde saaledes: »Ka do'ne feye (føle), å Ta/hjærner/hj (Tandgærdet) æ troen?« Ordet hulne brugtes kun om hvad der udvidede sig ved Fugtighed, særlig Træ. Naar en Byld trak til, og det smertede, brugtes derom mest Ordet »jage«. »Dæ æ svært, va dæ javer i mæn Hå/h!« Naar der gik Hul, sagde man: »Det bryder!« »Dæ æ gråv, va Fe/hjer/h æ troen, mæn no æ ha/h bjønt (begyndt) å brøe.« Aabning af Huden ved Buldenskab kaldtes »Brud«. Der taltes om »Fingerbrud«, »Benbrud« og »Brystbrud.« Det sidste var især almindeligt hos Mødre. »Dæ æ fåfærdele, va Brøstbro hån har! Orterne (Vorterne) brøer så mæje.« For Buldenskab brugtes »Omslag«. Den gamle Farmoder var altid ude før Midsommer (Mesåmmer) og samle Lægeurter, særlig »Omslagsurter«. Hvilke Urter hun samlede, kan desværre ikke erindres. Megen Tiltro havde hun til det lange graalige »Mos« paa Træerne og den saakaldte »Bukkeblad«⁴⁾. Naar Hævelse faldt, brugtes Ordet »slagne« (slavne). »Jæ hæ æn slæmm Knue i Tve/hen (Tindingen), mæn no æ hån slavne.« Naar Skindet, idet Hævelsen faldt, trak sig sammen, brugtes Ordet »rimpe«. »Se, va Ske/hε rempes paa A/hkelkoen (Ankelkoden)!«

¹⁾ Svøbe. — ²⁾ Revnede. — ³⁾ Synes at betegne baade Filipens og Bygkorn. For det sidste kender Rasmussen intet eget Navn. — ⁴⁾ Menyanthes trifoliata.

Al Slags Betændelse kaldtes med et Fællesnavn »Uting«. »Jæ æ bange få, dæ æ Uteng i Håvten (Hofthen)!«

Forstrækkelse af en Sene eller lignende kaldtes »Sene-sprænge«. Var der noget i Vejen med Foden, fordi man havde traadt fejl, saa hed det: »Jæ hå fåsprængt mett Ben!« Naar man havde »forløftet sig« (fålytte sæ), og i den Anledning havde Pine i »Lænderne« (Længerne¹⁾), blev man »taget op«. Det var noget, Jørgen Smed forstod sig paa; men det kunde ellers være temmelig farligt, og Rasmus Klokke havde nær ved en saadan Lejlighed faaet sig en slem »Smør«. Man skulde lægge sig ned paa Ryggen, saa lang man var. Saa tog Smeden en op i sine Arme, og før han satte en til Jorden, stødte han en tre Gange ud fra sig med et voldsomt Sæt, saa det var som al Ting skulde vende sig i en.

Naar der var noget i Vejen enten med Mennesker eller Dyr, var det meget almindeligt at prøve Aareladning, og det var tit, at det hjalp. Rasmus Klokke lod sig altid »lade« (lae) to eller tre Gange om Aaret. Dertil brugtes et »Ladejern« med en saakaldt »Sneppert« (Snæppert).

Det var ikke saa sjældent, at Børn ikke ret vilde trives. En saadan lille Vantrivning kaldte man ofte en »Vitting«. Omtrent i samme Betydning brugtes Ordet »Pes«. »Dæ æ å blier kâns i η lelle Pes.« Hvad der særlig kunde forknytte Børn i Væksten, var den Sygdom, der kaldtes »Skæver«²⁾. For denne Sygdom smurte man med den saakaldte »Skæversalve« (Skævesale); men der var ogsaa dem, der lod kloge Koner »signe over« (sine oer) Børnene.

Man betragtede det altid som et daarligt Tegn, naar Børnene var blege. »Va ska vi jøre mæ dæ η lelle Blæjfs?« Værre var det, naar Farven blev gulagtig. »Ha η æ vesst enne ræjde rask, ha η seer allti så mistre u!«

Børnene skulde helst blive fede. Det var Tegn paa Sundhed. Men det laa til nogle Slægter, at de altid var magre. Om den, der var af en Slægt, der havde Anlæg til at blive fed, hed det: »Ha η æ a æn trivele Slæjt!« Naar et Barn var i god Stand, kunde man sige; »Sekke då i η botte (buttet) Dræng! Dæ æ svært, va ha η gror i!«

Med Hensyn til Fedme var der jo dog en Grænse, som nødvendig maatte overskrides. En tør, indskrumpen Person kaldtes en »Vissenpes« (Vissenpind), men ogsaa de, der var »smældfede«, fik Øgenavne. En svær, fed Kone kaldtes saaledes en »Fedsmakke« (Fesmakke) eller en »Bredfese« (Brefese). Det var ikke kønt at have »knøkkede« (knoklede) Hænder; men det var heller ikke kønt at have »Hænder som Puder«.

Ansigtifarven skulde helst være frisk. En Pige skulde være »rødmusket« og have »Smilleholler i Kæjerne«. Om hun var

¹⁾ Enkelttal bruges ikke. — ²⁾ Engelsk Syge.

lidt »bredfældet« (brefælle)¹⁾, havde mindre at sige. Til at betegne en mørk, ikke ren Ansigtifarve brugtes Ordet »murret«. »Dæ æ støgt, va hån ser morre u.« »Grimet« (gremme) brugtes mest om den underlige Ansigtifarve, Kvinder ofte faar, naar de »laver til« og skal »ha små«. Der sagdes ogsaa: »No hå hån fåe Gremmen på!« Noget af det værste, man kunde sige om en Pige, var: »Hån har iη le Åηe!«²⁾

Mange Sygdomme var jo »medfødte«. Adskillige havde fra Fødselen af Anlæg til »Krampe« eller »Krampeslag« (Krampeslav). Ikke faa havde »Ligfald« (Lifall) og kunde i lang Tid være »helt henne« (besvime).

Det, Børnene oftest fejlede, var jo, at de havde »ondt i Maven«, det vil sige Kneb, som fulgte med »løst Liv«. Lille Lars maatte ofte »krympe sig som en Orm«. Og saa fik han Kvalme. Den Maade, hvorpaa dette blev udtrykt, var i Regelen: »Dæ kvalmer saa uηerle få mæ!« Og det endte jo med, at han maatte »ulke« (kaste op). Naar man paa en pæn Maade vilde melde, at man i Nattens Løb havde været ude mange Gange, saa sagde man: »Jæ hå kørt Møj få Smeiη (Smeden) hele Natten!«

Fik man Hovedpine, mente man, det var fordi »Issen« (Jesseηiη) var »sunket ned« (søηke ner). Saa skulde den »løftes op«. Det skete ved, at man paa vedkommende Sted tog nogle stærke Nap i Haaret, saa det gav ligesom et »Knæk« (Knekk).

Af og til fik jo Børnene »Kuld« (Forkølelse) med »Snive« (Snue) og »Hoste«. Da var det godt at drikke »Hyldetevand«. Det var slemt, naar Næsen vilde »drive« (drue); men det var værre, naar man skulde gaa og »harke«³⁾. Moderen holdt jo ikke af Spytteklatter. »Føj, sekk iη stor Harklaskeng!« De Gamle gik ofte omkring med tør Hoste, der kaldtes »Kny« eller »Pokkhoste«. »Jæ ka'ne vee (vide), ho længe hån ska gå å kny!«

Somme Tider blev man jo saa »hæs« (hes), at man stadig maatte gaa og »rønne sig« (rømme sig). »Haη går altid å rønner!« Og saa kunde Halsen være saa »hås« (ru)⁴⁾. »Miη Hals æ så hås, så dæ æ'nne uηerle, å jæ æ hes.« Kunde man slet ikke tale, mente man, det var fordi »Galepinden« (Drøbelen) var »sunket ned«. Saa blev den løftet op med »Skaffet« af en Ske; men det var noget, som ikke enhver kunde gøre.

Det almindeligste Middel mod »Kuld« var Rødløg kogt i Mælk.

For »Orm« var man meget bange. Naar »Ormene lægger sig paa Madgulvet (Magolle)⁵⁾«, saa maa man dø.

¹⁾ Bred i Ansigtet. — ²⁾ En Aande, der stinker. — ³⁾ Hoste og spytte smaat, men stadigt. — ⁴⁾ Vistnok Udtale af »hvas«. (Næppe sandsynligt. J. O.) — ⁵⁾ Mellemgulvet.

»Ringorm« var temmelig almindelige hos Børnene. Man gned dem med »Smørlage« eller med Blade af den saakaldte »Gaasefedteurt«, der voksede i »Lyngen« (Tørvemosen). Gaasefedteurtens Blade sad i en Krans ved Jorden og var meget fedtede¹⁾.

»Skurv« (Skorr) var der jo adskillige der havde, og man hørte af og til om »Fnatte«. »Hedetøj« (Heetøj) var meget almindeligt, især om Sommeren.

En slem Gæst var jo Koldfeber, der kaldtes »Feberen« (Fæberen). Den kunde ordentlig »trække en igennem (ijæmmel)«, og naar man endelig blev den kvit, var man altid forfærdelig »afredt« (aret), afkræftet og afmagret.

»Gigt« (Jegt) var almindelig, men især hos de Gamle. De havde ofte »Værk i alle Leddene« (Værk i alle Leene). Særlig var det jo galt imod Vejrskifte. Rasmus Klokke sagde: »Vær Sky paa Hemle η η ska ijæmmel mæ!« Mod Gigt brugtes gammelt »Tovværk« (Toværk), som man fik hos Skibstømrerne.

En gammel Kone i Bjørup gav sig af med at »trine for Hold« (trinne få Hål). Man lagde sig ned paa Maven, og hun »sokkede« en saa paa Ryggen.

Ondt for Hjertet kaldtes »Hjærtetfærd« (Jartefær). Deraf led især Konerne.

Rasmus Klokke led i lang Tid af »Takkesyge«²⁾, som han havde faaet ved at sidde paa en kold Sten. Til sidst blev han dog helbredet ved Hjælp af varme Humleposer.

Te, der var lavet paa »Bukkeblade«, blev drukket mod Vattersot.

Pulver af en »Tordenpil« sagdes at kunne fordrive »Stær« (Stærr).

Husløg³⁾ og Røllike var Lægemidler, men det erindres ikke hvorfor.

Om Pesten var der adskillige Sagn. Den begyndte nok med, at man nøs. Derfor sagde man endnu, naar nogen nøs: »Hjælp Gud (hæll Gu)!« Naar man nøs i Pestens Tid, saa saa man ned til Neglene. Begyndte de at blive sorte, saa vidste man Besked. En Mand gik og pløjede. Da han nøs og saa, at Neglene blev sorte, standsede han Ploven, kastede Tømmen og løb alt, hvad han kunde, for at komme ind paa Kirkegaarden og dø der. Saa var han da sikker paa at komme i »kristen Jord«. Paa Horbelev Kirkegaard var der en gammel »Pestkule«, fuld af Ben og Kalk⁴⁾.

Ordet »Smerte« brugtes ikke i daglig Tale. I Steden for

¹⁾ Maa vel være Vibefedt (*Pinguicula vulgaris*). »Fedturt« skal ellers paa Falster betegne *Anemone nemorosa*. Plnt. 18. Skg. 5. 510. — ²⁾ Vistnok: Hæmorrhoider. — ³⁾ Plnt. 224. — ⁴⁾ Falster blev i ældre Tid mange Gange hjemsogt af Pest. Rhd. 1. 29 fg.

sagde man »Pine« (Pinne). For at udtrykke, at en Pine tog af, brugte man Ordene »linde« (lænne) og »lette« (lætte). Det sidste var vel et stærkere Udtryk end det første. Man sagde: »Lænner e enne lett?« »Jo, dæ lænner!« »Hodden æ e mæ Taηpinnen?« »Å, hån æ lætte iη go Del; mæn Tæηerne småmogge ænno!«

Varsler om Menneskets Skæbne fandt man i mangt og meget. Tit har Lars Rasmussen tænkt paa hvad der sagdes om den, der havde en vid Aabning mellem de to midterste »Oventænder«: »Haη ska vitt åm i Værrien (Verden) få å samle sett Brø«¹⁾.

KLÆDER.

»Dæ æ skitt, nå Klæjerne ska jøre Maiη (Manden)«; men ikke des mindre har Klæderne jo meget at sige for Mændene, og endnu mere for Kvinderne.

I Klokkergaarden brugtes ikke meget »Købetøj«. I Hjemmet blev der »verke (virket) sammen tæ Klæjer«, og »dæ hemjorte (hjemmegjorte) Tøj æ liegått åsse dæ bæste«.

Naar Hør og Uld var spundet, bragtes det til Væveren i Systofte. Det, som skulde »stampes« og farves, bragtes senere til »Farveren« (Fariη) i Nykøbing. Her fik man ogsaa Tørklæder »trykkede« med Blomster og andre Herligheder. De kaldtes saa »Trykktørklæder« (Trøkketærklær). I Hjemmet vævedes dog nogle Baand paa det saakaldte »Spjæld«²⁾, og Moderen farvede selv sine Hoser sorte ved Hjælp af »Brunspaan« og »Blaasten«.

Klæderne blev syede i Hjemmet; men af og til var der dog Brug for en »Skrædder«, og en sjælden Gang for en »Sypige«. Skrædderen boede i Systofte. Rasmus Klokker fortalte tit om en gammel Skrædder, som stammede. Han plejede at sige: »Dæ æ ængen Sa (Sag) å kleppe, kleppe å sy, sy, mæn dane, dane (danne)«. Ordet »danne« brugtes om at give Klæderne Form, saa de passede. Nogle var der jo, som syede »for vokst« (få våkst). Saa kunde man let faa Trøjen paa, men saa »slørede« (hang) den om en. Andre var der, som syede, saa det strammede baade her og der. Saa maatte der ind sættes »Kiler«. Derfor kaldtes den Slags Skræddere »Kile-skræddere« (Killeskrære).

Skrædderen med sit »Persejern« og sin »Syring« var Genstand for mange Løjer. Særlig gik det ud over hans formentlige Mangel paa Mod. For øvrigt var man jo ikke langt fra at mistænke ham for, at han gerne stak lidt af Tøjet til Side. Man havde et skønne Rim om Skrædderen, Skomage-

¹⁾ Skg. 8. 290. — ²⁾ Se ovenfor S. 39. (J. O.)

ren og »Skinderen« (Garveren). »Dæ va dæŋ første (første)! sa Fåiŋ (Fanden), haŋ køl Skræriŋ på Lote (Lofet)«¹⁾.

»Skinderen«, som bode i Nykøbing, beredte Lammeskindene, der skulde bruges til Pelse eller andet.

Mange Steder lavede man selv sine Træsko; men i Klokkegaarden købtes de hos »Træskomageren« i Bjørup.

Støvler og Sko købtes hos Skomageren i Systofte. Lars Rasmussen kom der ikke saa sjælden; men han mindes kun lidt af Skomagersproget. Traaden, de brugte, kaldtes jo »Risp«, og paa Enden var der en »Svinebørste«. At sy Overlæderet fast til »Bindsaalen« kaldtes at »spanne«. Dertil brugtes en krum Syl, der kaldtes »Spannesyl«. De Træstifter, hvormed den egenlige Saal fæstedes til Bindsaalen, kaldtes, som paa Fællessproget, »Pløkke«, og Sylen, man dertil brugte, hed »Pløksesyl«.

Moderen i Klokkegaarden vilde nødig se, at noget skulde gaa til Spilde. Saa længe det kunde lade sig gøre, blev Klæderne stoppede og lappede; og naar de kun var hele, kunde man godt være dem bekendt. Derimod var det en Skam at gaa med Klæder, der var »revne« eller »laskede«. En Trøje var »reven«, naar et helt Stykke var flænget ud. Der var en Tysker, som plejede at gaa i »revne« Klæder, men som helst vilde tiltales med »De«. En af Bønderne sagde: »Jæ sier enne Di tæ iŋ reven Skeŋpæls!« »Lasket« er det samme som laset. Ordet »pjaltet« brugtes næppe af de gamle. Dog hørte man af og til, at en »Kludekræmmer« blev kaldt en »Paltekræmmer«. Bukser eller Skørter, som var lasede forneden, sagdes at være »flossede« (flåssee) eller »talkede« (talkee).

Naar Lars kom og bad Moderen stoppe et Hul paa sin Hose, saa kunde hun nok falde paa at sige: »Do ka skære jet (et) ve Sien a, så kruer (kryber) di sammen a dåm (dem) sæl!« men hun mente det jo ikke, og hun gav sig aldrig af med at »snerpestoppe«, saaledes som visse »Slusker« havde for Skik, hun tog sig Tid til at »vævestoppe«, og det er det ene rigtige.

Ordet »Lap« brugtes vistnok særlig om et Skindstykke. En »Bitte« Tøj, der kunde bruges til at lappe med, kaldtes »Bødeklud«, og i Steden for »lappe« sagdes »bøde« (bøe). Man tog omhyggeligt vare paa alt hvad der kunde bruges til »Bødeklude«. Hvad der var ringere, kaldtes »Laskinger«. Ordet »Klud« betegnede jo næsten altid et Stykke Tøj, dog fik det i en enkelt Forbindelse ofte videre Betydning. Man talte saaledes ikke blot om en »kludebødt« (klubøt) Trøje, men om et Par »kludebødte« Støvler. Ordet »Bod« brugtes om alt hvormed et Hul blev lukket. Man talte om at »sætte

¹⁾ Ordspr. 470 (1263).

æn Bo« paa en Trøje, men lige saa vel kunde man sige: »Jæ ska hå sætt æn Bo på miη Kæjl (Kedel)«.

Naar man vilde vide, om en Karl eller en Pige var ordenlig, saa havde man sine visse Mærker. »Iη Kal ska maη se ætter ve Halsiη å æn Pie ve Benene«. Var Karlen snavset ved Halsen, og var Pigens Skørt »talket« ved Fødderne, saa vidste man Besked. Der var mange, som kunde »strunke« (stråηke) sig op med fine Klæder, og som alligevel ikke kunde staa for den Undersøgelse.

En ordenlig Karl eller Pige skulde holde sit Tøj godt i »Hæd« (Hæ)¹⁾. Det var det vigtigste. Men det var jo heller ikke ligegyldigt, hvordan Klæderne sad. Det var en Skam, naar det skulde hedde om en Pige: »Klæjerne hænger på heηe lissæm på iη Stavre«. For Resten var der jo dem, om hvem det kunde siges: »Va Klæjer di får å (på), di hæer (klæder) dåm«.

En Pige, der ikke var ligegyldig, men renlig og ordenlig, blev kaldt en »snyk« (snøkk) Pige. Til de ligegyldige havde man flere pæne Navne. »Jo, jæ takker, hån æ æn ræjde Sloskeborre!« Af Karlene forlangte man ikke saa meget som af Pigerne. Om en Karl, der holdt sig net, kunde der blive sagt: »Dæ æ iη Kal, dæ hæer sæ!« Og om en anden: »Dæ æ då iη ræjde Sloskhas!«

De gamle forargede sig jo i høj Grad over, som mange af de unge overdrev det med Pynt og indførte Moder fra Købstaden. »Dæ æ æn Harm å se på, såm di skaver dåm!« Den, der havde været en kort Tid i en eller anden Stad, kunde jo komme tilbage og være »afmaalsk« (amålsk)²⁾ og »købstadklædt« (køvstæklæt) fra Top til Taa. Og saa skulde de andre abe efter! Der var en Tid, da Pigerne havde fundet paa, at det var fint, naar man gik, at give et »Svads« (Svass)³⁾ med Skørtet. Pigerne i Købstaden gik jo gerne og »trissede«⁴⁾ og »svadsede«, men de havde ogsaa Skörter der-efter. De stive Skörter, der brugtes paa Landet, var ikke indrettede til saadanne Kunster.

Rasmus Klokker saa med Foragt paa de unges Pyntesyge. Selv tog han i Regelen til Marked i sine gamle Klæder, skønt han havde ny i sin Kiste.

For Resten var allerede i Lars Rasmussens Barndom ikke blot de unges, men ogsaa de gamles Dragter forskellig, og skøndt Moder paa Landet ikke skiftede saa hurtigt som i Staden, og heller ikke var saa afstikkende, saa gjorde de sig alligevel gældende, især med Hensyn til Farver.

Forskellighederne i de gamles Dragter stod vistnok i Forhold til deres Alder. Enhver syntes i det væsenligste at have fastholdt den Dragt, der var paa Moden i hans Ungdom.

¹⁾ Hævd. — ²⁾ Have forladt sit Sprog. — ³⁾ Kast. — ⁴⁾ Med smaa Skridt.

Rasmus Klokker gik i Hjemmet næsten altid, baade Sommer og Vinter, med lange, hvide »Blaarlærredsbukser« (Blå-lærtsbokser). Sandt at sige syntes han dog først om dem, naar de var blevne snavsede. Foran var de til at aabne ved en Klap, den saakaldte »Bukssmække« (Bokssmekke). Bukser af Blaarlærred havde i Regelen den Fejl, at der var et eller andet i dem, der kunde »gnibbe« (gnebbe), saa man blev »kirret« paa Laaret. Man kunde ikke saa sjælden høre Faderen sige: »No æ dæ galt ijæn! Dæ æ da fåfærdele såm di Bokser gnaver mæ eη (ind) tæ Lårs!«¹⁾

Bukserne holdtes oppe ved Hjælp af »Dragtebaand« (Seler).

Om Vinteren brugte Rasmus Klokker i Regelen et Par Underbukser, ogsaa af Blaarlærred. Andre bar et Par Skindbukser, de saakaldte »Langbukser«, som var af Faareskind med det »lukkede« (lokkee²⁾) vendt indad.

Enkelte gamle bar »Knæbukser« baade af Blaarlærred og Skind. De var forneden fæstede med et Spænde ret under Knæet. Skindbukser var i ældre Tid meget almindelige. Man brugte endnu den Talemaade: »Dæ bier (bliver) enne Bokser a de Skeη!«

Paa Overkroppen bar Faderen først sin Skjorte, derover en »Nattrøje« med lange Ærmer, og endelig en Vest. Frakke brugtes ikke til Hverdagsbrug.

Skjorten naaede ned over »Knæene«. Nederdelen kaldtes »Gere« eller »Skjortegere« (Sjortejere).

Nattrøjens »Bul« (Boll) var af »Valm« (Vadmel). »Nattrøjeærmerne« var »lænkede« (strikkede).

Forsiden af Vesten var af Vadmel, Bagsiden af »Hørlærred« eller »Blaarlærred«. Senere brugtes i Regelen det saakaldte »Smitlærred« (Smertilært), sort, skinnende blankt »Købetøj«, som dog ikke var fri for at »smitte«. Paa Bagsiden af Vesten var der i ældre Tid to »Klapper«, hvori der sad smaa blanke Ringe. I disse Ringe var der »Snørelidser«. Senere fik man Spænder.

Nogle bar om Vinteren Veste af »Sælhundeskind« (Selhuηe-skeη), paa hvilke Haarene vendte udad.

Enkelte gamle, der gik med Knæbukser, havde i Steden for Vest en saakaldt »Brystdug«, der naaede ned paa Hofterne og havde udstaaende »Skøder« (Skøer). Den var af Vadmel baade for og bag.

Om Halsen havde Faderen altid et »Halstørklæde« (Hals-tærklæ), hvis Snipper laa ned under Vesten. Moderen maatte give ham det paa og »knyde« (knø) det. »Ve do'ne vøje mæ mett Halstærklæ åm, jæ ka'ne få mænne Hæηer tæbae!«

Paa Benene havde Faderen hvide Hoser, der ved »Hosebaand« (Husebåη) hindredes i at »krænge ned«. Hosebaandene

1) Paa Indersiden af Laarene. — 2) Laadne.

vævedes i Hjemmet paa det saakaldte »Spjæld«. Hosefoden kaldtes »Sok« eller »Hosesok« (Hussesåkk), og det øvrige »Skaft« eller »Hoseskaft«. At »sætte Sokker til gamle Hose-skafter« kaldtes at »forføde« (fåføe).

Paa Fødderne havde Faderen Træsko. Den forreste Del af Træskoen kaldtes »Næse«. Jernbaandet over Vristen kaldtes »Træskogjord« (Jor). Træklodserne under Hælen og Foden kaldtes »Træskoklamper«. Under disse var der Horn eller Jern, som fæstnedes med en egen Slags Søm, de saakaldte »Træskosøm«. At foretage dette Arbejde kaldtes at »sko Træsko«. Somme Tider satte man for Sliddets Skyld en Plade under Næsen. Den kaldtes »Næseplade« (Plæ). Var der en Revne i Træskoene, saa »skrattede« de. »Jæ sønns dænne (dine) Træsko skratte, æ di itu?« Revnen lukkedes ved Hjælp af en i Enderne bøjet Staaltraad, en saakaldt »Træskokrampe«. Var der en Revne i Næsen, forsynedes den ofte med en »Næsegjord«.

I Træskoene havde man som oftest Halm. Børnene havde dog tit en gammel »Pelselap«, som var limet fast til Bunden med »Vognskav« (Vonskav)¹).

Om Vinteren havde Rasmus Klokker, naar han var ude, sjældent »bare Hænder«. Han bar enten »Fingervanter« eller »Bælgvanter« (Bællvanter). I de sidste var der kun en Finger, nemlig »Tommelen« (Tåmmli η).

Paa Hovedet bar Faderen i Regelen en almindelig »Hue«. Flere af de gamle brugte »Tophuer«. Nogle var røde, andre sorte med et rødt »Smøg« (Smøj). Om Vinteren bar Faderen somme Tider en »Lukhue« (Logghue)². »Pulden« (Polli η) var af Læder; men der var et »Smøg« eller Opslag af Hundeskind, paa hvilket »Lukket« vendte udad. Foran var der en »Læderskygge« (Læjerskøge).

De gamle redte Haaret tilbage, men allerede i Rasmussens Barndom blev det Skik at »rede det i Skel«. Det at have Skilning skulde nok hedde »at have Haaret i Skel«, men flere af de gamle sagde til de unges Morskab »at have Skel i Haaret« (å hå Skæll i Håre). Et Navn paa Skilning, der nok stammede fra de gamle, var »Lusallé« (Lusallæj).

De fleste ældre Mænd havde en Rand af Skæg under Ansigtet, hele »Omgangen«. Det havde Rasmus Klokker da ogsaa haft. Han var imidlertid ikke videre dygtig til at rage sig. Snart tog han et »Glamm« her og snart hist, saa Randen blev ødelagt, og tilsidst hed det: »Jæ ve'ne ha de Skitt!« Saa beholdt han kun lidt Skæg oppe ved Ørerne. Ragetøjet var ellers heller ikke det bedste, og naar han havde raget sig, stod der jo i Regelen nogle »Stabe« (Stubbe) hist og her. Grøn Sæbe brugte han altid og havde dertil en lille Kost af

¹) Gammel Tjære fra Hjulnavet. — ²) Laadden Hue.

Svinebørster. »Ovenskæg« (Oenskæg) var ukendt blandt Bønderne.

Naar Rasmus Klokker skulde ud, iførte han sig et Par mørke Vadmelbukser. Han havde et Par, der var lyseblaa, og de havde tidligere været paa Moden; men dem syntes han ikke om, og han byttede dem ved Lejlighed bort for et Ur. I Lars Rasmussens Ungdom blev det almindeligt at have Bukser med Rand (Råη), det vil sige med en Stribe ned langs Udsiden af Benet. Striben var sort, og Bukserne i Regelen graa eller brune. Nattrøjen og Vesten beholdt Rasmus Klokker paa; men derover drog han en »Frakke« af mørkt Vadmel. Frakken var temmelig lang. Bagpaa var en »Splitte«. Paa Ærmerne ved Hænderne var der »Opsmøg« eller Opslag.

Foder kaldtes i Almindelighed »Dræt«. Foder i Ærmerne kaldtes »Ærmdræt«. De gamle Frakker var ikke »drætede« forneden; men da det blev Skik ogsaa at »dræte« dem her, saa indkom Navnet »Foder« (For). I en af Frakkelommerne havde Faderen altid et »Lommetørklæde«. Skulde han være rigtig fin, som naar han gik til Alters eller Begravelse, var han iført sin gamle »Brudefrakke«. Den var af mørkeblaa Vadmel og naaede til midt ned paa Læggene. Over Sidelommerne var der »Lommeklapper«. Paa Ryggen sad over Splitten to store Knapper, der, som Knapper i Almindelighed, var blanke. Hvor gammel og »fnugget« (fnogge) end Brudefrakken var, blev den ved med at være fin i Rasmus Klokkers Øjne.

Om Vinteren brugte han i Regelen ingen Frakke. Naar han tog ud, iførte han sig i Steden for en lang Pels af Lammeskind med »Lukket« vendt indad. Paa Skind talte man om »Haarside« og »Kødside«; men til daglig Brug omtaltes Haarsiden mest som »det lukkede«. Ordet »laadden« brugtes aldrig. »Diη lukkne Huη«! var et Skældsord, hvori »lukken«, ligesom ellers laadden, betød fordækt eller svigefuld. De ældre Pelse havde Krave, men ingen Kantninger eller Yderlommer. Disse indførtes omtrent ved den Tid Lars blev konfirmeret. Kantningerne, ogsaa paa Yderlommerne, var da ligesom Kraven af sort Lammeskind.

Nogle bar om Halsen et saakaldt »Overtørklæde«.

Enkelte gamle, der gik med Knæbukser, havde i Steden for Frakke en saakaldt »Sidtrøje« af hvidt Vadmel. Det var den gamle Stadsdragt, og den var meget lang. »Sidtrøje« kaldtes den i Modsætning til »Stumptrøje«, der tidligere ogsaa blev baaret af Mændene, men nu kun af Drengene. Da Rasmus Klokker blev konfirmeret, bar han Sidtrøje.

Baade over Sidtrøje og Pels bar de gamle ofte et »Slag« (Slav) af mørkeblaat Vadmel, som naaede til Albuerne, og som foran ved Halsen holdtes sammen med et Spænde. Der var en stor Krave til at slaa op.

Naar Rasmus Klokker skulde ud, satte han Træskoene til Side og trak lange Støvler (Støjle) paa. Under Hælene var der smalle, krumme Jern, der kaldtes »Støvlesinker« (Støjlesøjker). At sætte en ny Fod i en Støvle kaldtes at »forføde«. I ældre Tid brugtes de saakaldte »Tungestøvler« (Tångestøjle), paa hvilke Foden ikke gik i et med Skaftet. Fra Foden gik der ligesom en Tunge op over »Vristen«, og derved blev de lettere at »danne«. I Lars Rasmussens Barndom begyndte man at bruge Støvler, der gik ud i et, og var »valkede« (vålkee) over Vristen. De blev kendte under Navn af »ungerske Støvler« (ångeske Støjle).

Naar Faderen skulde være fin, bar han ikke Hue, men en høj, sort »Filthat«, som var bred forneden, men meget smal foroven. Hatten var gammel, og det var ikke fri for, at baade »Hatteskygget« og »Hattepullen« hist og her var »skalgnavede«.

Da Lars voksede til, skammede han sig paa Faderens Vegne, baade over Brudefrakken og Hatten; men Rasmus Klokker skammede sig ikke. Det er Dyden ved Tøj, at det er »varendes« (varenes).

Naar Faderen gik ud, havde han gjerne en »Kæp«, en saakaldt »Knartekæp« i Haanden.

Kvindernes Dragt var mere ejendommelig end Mændenes¹⁾.

Under »Skørtet« bar de en eller to »Klokker«. Hverdags-skørtet var som oftest af sort Vadmél. Den nederste Del af et Skørt kaldtes »Skørtegere«. Skørtet endte i Regelen med en tilsyet Rand af samme Tøj som det øvrige. Naar Skørtet blev slidt, paasattes en ny Rand. Dette Arbejde kaldtes at »sko det op«, og selve Randen kaldtes »Sko«²⁾. Den saakaldte »Spritte« (Split) foroven, sad hos de gamle lige foran, hos de yngre paa den ene Side. Foran, hvor »Forklædet« kunde »dølge« (dølle), var af Sparsommelighed indsat et Stykke Lærred, som kaldtes »Forbred« (Fåbre). Forklædets Farve kunde være forskellig. Ved »Mitteken« (Midjen) var der en »Linning«, og i denne var der Baand, hvormed Forklædet var knyttet paa Ryggen. For Brystet dækkede den saakaldte »Forklædesmække« (Fåklæsmække), der var forbundet med Forklædet. Smækken holdtes oppe ved et Par Baand, der laa over »Akslerne«.

»Særken« var i Regelen delt i to Dele. Overdelen kaldtes »Oplød« (Åplød) og Nederdelen »Nedendel« (Næendel). Den nederste Rand³⁾ kaldtes »Særkegere«. Opløden var som oftest af Hørlærred, Nederdelen af Blaarlærred.

Over Særken bares en mørk »Lænketrøje« (strikket Trøje) med Ærmer, der naaede til Albuerne. Over Lænketrøjen var der en »Bul« (Boll) af sort eller grønt Vadmél. Bullen gik

¹⁾ Ing. 98. Rhd. 2. 75. — ²⁾ eller skoning (P. Petersen). — ³⁾ Rettere: Den nedre halvdel af nederdelen (P. Petersen). Jvfr. ovenfor om skjortegere. (J. O.)

forneden ud over Skørtet og var paa Ryggen fæstet til dette ved Hjælp af et Par »Hægter« og »Maller«. Foran var Bullen dækket af Forklædesmækken. Ved Arbejdet i Hjemmet var Armene fra Albuerne af i Regelen blottede. Forresten havde man løse Ærmer, de saakaldte »Mammelukker« (Mamelokker). Disse brugtes ved Høstarbejdet, for at Armene ikke skulde blive forstukne af »Stevlet« (Stubbene).

Paa Fødderne havde Moderen i Hjemmet Træsko, Trætøfler eller et Par gamle »Slæver« (Sko).

Om Halsen var bundet et simpelt Tørklæde, somme Tider et Tryk-tørklæde, hvis Snipper hang ned ad Ryggen.

Baade inde og ude bar Koner og Piger i Hjemmet en lille Hue, den saakaldte »Baghovedshue« (Bahoshue) med »Huebaand«, der i en »Sløjfe« (Sløffe) blev bundne under Hagen. Paa Konernes Huer var Baandene sorte, paa Pigernes i Rasinussens Barndom røde, men senere grønne. Naar det var koldt, og man skulde ud, kunde der siges: »Ta i η Klu oer dett Hoe, så do'nne ska få Kull!« men i Regelen nøjedes man med Huen.

Tidligere havde Kvinderne langs Panden et »Haarbaand«, ofte »flettet« (flæte) af Hestehaar, og forøvrigt blev Haaret redt tilbage under Huen. Men saa blev det Mode at rede Haaret »i Skel« og ned over Tindingerne (»Tvejerne«). Naar de ældre saa en Pige, der havde forladt den gamle Skik, sagde de tit: »Så, no hå hån asse fåe Lusalløj!«

Ved festlige Lejligheder var Kvinderne mere »herske«¹⁾ (hæske) end ellers (Fig. 25.). Da bar de pæne, sribede eller tærnedede Hvergarnsskørter, hvis Hovedfarve i Regelen var grøn, blaa eller sort. Og Skørterne var omhyggelig »pibede« (pivee) eller lagte i »Folder« (Fåler). Disse Folder fandtes



Fig. 25. Kirkedragt fra Nørre Kirkeby paa Falster. Original i Stiftsmusæet i Maribo.

¹⁾ Fine.

med smaa Mellemrum. Naar der bagtes, pressede man dem med de varme Brød. Saa »stod« de udmærket. Brugtes Skørterne ikke, fæstedes Folderne med tre »Ritraade.«

Lænketrøjens korte Ærmer skjultes for Størstedelen af brede, tætpibede Opslag, de saakaldte »Ærmkantninger«, der naaede næsten helt op til Akslerne. Forklædet havde ingen Smække. Tværs over Brystet var en bred Kantning, den saakaldte »Brystkantning«, som var pibet foroven. Kantningerne var løse og fæstedes med Naale. Til Hverdagsbrug laa de i Dragkisten.

Senere gik Brystkantningen af Mode. Man havde saa Smække paa Forklædet, og denne Smække var ofte kantet med de saakaldte »Gråmaner«¹⁾, som købtes opvundne paa Ruller.

Mammelukker og Halstørklæde var som oftest af Silke.

Gik man til Alters, skulde Forklæde og Tørklæde være hvidt.

Paa Fødderne havde baade Koner og Piger lave »Lædersko«.

Om Halsen havde Pigerne ofte en »Perlekran« (Pællekrå/s) af »Rav«.

Huen var en »Linhue«. Frem over Panden stak et langt, hvidt Lin med brede Kniplinger.

Det tidligere brugte »Korsklæde« var nok ogsaa et Lin; men det gik helt ned paa Halsen.

Et Overstykke, som om Vinteren brugtes af de ældre, var den saakaldte »Spænse«. Det var en Slags Trøje. Den »stylede« ud over Albuerne og var rynket i Skuldrene. Foran ved Halsen var den fæstet ved en Krog og en Lænke under Plader af Messing eller Sølv. Om Livet fæstedes den foran som ved Halsen og bagpaa ved to Baand af samme Tøj som det øvrige. Mellem Halsen og Livet var der Maller og Hægter.

Flere af de yngre havde en saakaldt »Frakke«. Dens Overdel var som en Spænse, men saa var der en Nederdel, der var pibet som et Skørt, om end ikke saa tæt.

Paa Spænsen og Frakken var der i Regelen en »Bort« af Fløjlsbaand.

Til nogle Spænsere hørte et »Slag« med »Fryndser« (Frøgh-ser), der bestod af lange »Dallringer«.

Ane Klokkerens havde en Spænse, men intet Slag. Naar hun kørte hjem om Aftenen, slog hun ofte Skørtet op over Hovedet, og det gjorde mange andre.

Nogle af de mest »fremragende« Bønderkoner havde en »Kåbe« (Kåve) af sort eller grønt Vadmél, foret med Vat. De yngres Kåber var i Regelen af »stortærnet Hvergarn«. Til Kaaberne hørte et Slag.

Over Linhuen bar man, naar man var ude, en »Hætte«

¹⁾ Agramaner. (J. O.)

af Pap. I denne Hætte var der et Par »Hagebaand«. Pappen dækkedes af et »Hættetørklæde«.

Men saa kom »Kyserne« i Brug, og dermed forsvandt Linhuerne. Kyserne syedes i Hjemmet og havde rundt omkring hvad man kunde kalde et »Tagskæg«. Skønt de Gamle holdt igen, sejrede Kyserne. En Moder sagde: »Vå Dåtter (Datter) ve hå æn Kysse!« Faderen svarede: »Kysse! Ja, hån ska mænd Sel (Sjæl) hå æn Læjerhue lissæm Jæjerne (Jægerne)!«

HUSDYR.

Det varede ikke længe, inden den lille Lars var fortrolig med alle Husdyrene.

Rasmus Klokker holdt som sagt meget af Hunde. Dog fik de sjælden Lov til at komme ind i Stuen, vel især fordi de havde Lopper. Man sagde, at »Bregner« (Bræjner) skulde være gode til at fordrive det langbenede »Utøj«. Saa »ruskede«¹⁾ man da en Gang nogle Bregner og lagde dem ind i Hundehullet. Det er muligt, at de fordrev Lopperne; men det er sikkert, at de fordrev Lænkehunden, som ikke vilde lægge sig derinde, før de blev borttagne. Lille Lars holdt nok af Hunde; men han var slem til at drille Lænkehunden. Atter og atter blev der sagt: »Do må'nne nare Huḡiḡ!« Alles Yndling var en Hund, der hed »Lille-Sik« (Lelle-Sekk). Den kom af og til ind i Stuen; men saa maatte man have Øjnene med sig. Ser man, at en Hund er i Færd med at lægge sig saaledes, at »Forbenene« kommer til at vende mod Udgangsdøren, saa maa man skynde sig at jage den væk, da der ellers i Aarets Løb vil blive bragt Lig over Tærskelen. Lars vilde gjerne have Lov til at give Hundene Mad. Og saa kan det nok være, de var venlige. De »virrede« (logrede) med »Rumpen«, satte »Labbene« (Poterne) frem, og slikkede sig om »Snuden« (Snuen). Somme Tider var de saa utaalmodige, at de gav sig til at »bjaffe« og »gø« (jy). Men vilde Lars forstyrre dem, naar de aad, saa kunde det gjerne være, de »knurrede« (knorree). Og snart var de færdige. »Di hå slobre all Maiḡ i sæ, å no slekker di Fae!«

Naar man kaldte paa en Hund, sagde man »Sik« (Sekk)! Naar man vilde »pudse« (posse) den paa et eller andet, sagde man »Suk« (Sokk)! De Gamle sagde dog vist oftere: »Puds« (poss)!

Vilde man betegne Hundenes Køn, sagde man »Hanhund« og »Hunhund« (Hånhuḡ); men i Regelen sagde man blot Hund og omtalte den altid som »han«. Ordet »Tæve« brugtes kun som et slemt Skældsord til Kvinder. Endnu værre var »Skærr-

¹⁾ Trak op.

tæve«. Ordet »Hvalp« var kendt, men ikke videre brugt. Man sagde »Hundeunge« (Hu7eånge). Om Hunhunden kunde der siges: »Ha7 æ mæ Ånger.«

Flere Slags Hunde var der jo; men de blev i Regelen ikke betegnede med særlige Navne. En lille Hund med »dobbelt Snude« kaldtes »Splitnæse«. En stor Hund kaldtes »Bulbider« (Bollbiere). Navnet »Køter« brugtes kun som et Skældsord til Mennesker.

Hundene var jo baade ensfarvede og plettede. Man brugte Ordsproget: »Dæ æ flere flagee (flakkede)¹⁾ Hu7e åm Presti7s²⁾«.

En Hund maatte ikke gerne blive ret gammel. Blev den over tolv Aar, saa sagdes den at »leve paa Mandens Alder«.

Hunde var der nok af i alle Gaarde. Om Aftenen hørtes der næsten altid »Hundeglan« (Glam).

I Klokkergaarden var der fire »Katte«; men de opholdt sig næsten altid i Udhusene. De fik kun Lov til at komme ind i Stuen, naar der var Mus. Ordet »Killing« brugtes ikke. De »Katunger« (Kattånger), der kom til Verden i Maj, blev »sænkede« (sænte)³⁾. I Klokkergaarden brød man sig ikke om at »krænge«⁴⁾ dem for at bruge Skindet. »Majkatte« vilde man ikke have, for de blev »klatøjede«. De saa kun daarligt og kunde derfor ikke fange Mus.

Kattene fik jo af og til en »Slatt« Mælk, og da kan det nok være, at de kunde »lakke« (labe). Saa slikkede de sig om »Næsen«, skød Ryg og satte sig til at »spinde« eller »snurre«. Men midt om Natten hørte man dem »skrige« (mjave).

Til at forudsige Vejret var Kattene ikke saa ringe. Saa man dem »to sig«, det vil sige slikke og gnide sig, saa blev det godt Vejr; men saa man dem »hvætte« deres Klør ved at rive med dem i Træer eller andet, saa blev det Blæst⁵⁾.

Kattene var uundværlige paa Grund af Rotter og Mus, der jo er »alle Vegne, ligesom onde Penge«. Forresten havde man en »Rottefælde« (Råttefæle) med »Vippe«, og af og til kom en saakaldt »Rottekonge«, som »satte for Rotter«. Saa kunde man se dem komme »dinglende« op for at drikke.

I Juletiden maatte man ikke bruge Navnene Rotter og Mus. Vilde man tale om dem, skulde man sige »de store« og »de smaa Utede« (Utee)⁶⁾.

Om Rotternes Lyd brugtes Ordet »skrige«.

Musene var om Vinteren meget nærgaaende. Kunde de se deres Snit, saa »gnalrede« (gnallree) de i Osten og drev deres Spil mellem Kartofflerne under Sengene. Da lille Lars skiftede Tænder, saa kastede han de gamle ind gennem den Aabning, der ved den ene Sengskammel var til Katten, og

¹⁾ Plettede. — ²⁾ Ordspr. 125. (3358). — ³⁾ Druknedede. — ⁴⁾ Flaa. — ⁵⁾ Skg. 4, 112, 9, 8. — ⁶⁾ G. M. 2. 98.

sagde: »Mus, Mus, jy mæ iη Bentaη få iη Gulltaη!«¹⁾ Det havde han lært af sin Farmoder.

Naar Musene glædede sig i deres Leg, sagdes de at »pippe«, men var de bange, sagdes de at »pibe« (pive).

I den lille »Hønsesti« var Hønsene og Ænderne. Moderen havde altid en pæn »Flok« Høns. Om Natten sad de paa en »Hønsstige« (Hønsstie). Naar de havde sat sig til Rette om Aftenen, hed det: »No æ Hønsene flutt (fløjet) tæ Sæe (Sæde)!« Noget af det første, Moderen foretog sig om Morgen, var at »lukke Hønsene ud«. Dette betroede hun aldrig til nogen anden. Børnene fik dog Lov til at komme med og se paa dette Skuespil, der gentog sig hver Morgen, men som var morsomt endda. Først lod Moderen »Hanan« (Haniη) komme ud. Saa stillede hun sig i Døren, saa hun kund »dølge (dølle) hele Stien«, og saa skulde hun »finde Høns« (feηe Høns)²⁾. Hver Høne, hun fik fat paa, skreg jo »gudsjammerligt«, og Hanen for da som en rasende op ad Moderens Ryg. De, der skulde »gøre« (jøre)³⁾, fik ikke Lov til at komme ud. Trods al Forsigtighed havde Hønsene dog Reder rundt omkring, baade i Gaard og i Have. Saa gjaldt det om at »hitte« dem. Var der en Høne, hvis »Rede« Moderen ikke kendte, saa lod hun den blive i Stien, til den var rigtig »gøretræng« (jøretræng). Saa lukkede hun den ud og fulgte efter. Men Hønen var »sløv« (sløj)⁴⁾. Saa længe som muligt lod den som ingen Ting, og gav sig Udseende af, at den tænkte paa alt andet end at »gøre«. Under andre Omstændigheder vilde den gerne »kakke«, men nu var den ganske tavs. Der skulde ikke saa lidt Taalmodighed til, som det hed, at »vågte æn Hæne tæ Res (Redes)«; men tilsidst var Moderen dog i Regelen den der gik af med Sejren.

Hanan kaldtes ogsaa »Kukkehane«, og om dens Galen brugtes Ordet »kukke« oftere end »gale«. »Stolt« var den jo, naar den gik og skrabede paa Møddingen og »drankede« (draηkee) sine Høns. Af og til kunde en Høne falde paa at gale; men saa lod Rasmus Klokker den øjeblikkelig slagte. Ellers vilde det bringe Uheld⁵⁾. En Hane maatte ikke gerne blive ret gammel. Blev den syv Aar, saa sagdes den at lægge et Æg, hvoraf der kom en »Basilisk«⁶⁾.

Moderen havde forskellige Navne til sine Høns. En lille vraltende Høne var der, som kaldtes »Vrattehænen«. Af og til kunde man se en Høne, der slæbte med et Straa, der havde hængt sig fast ved dens »Rumpe«; men saa var man ogsaa sikker paa, at man snart skulde spørge Lig⁷⁾.

Moderen var meget ked af, naar Hønsene lagde »Vindelæg« (Veηeleg). Det var Æg med Hinde i Steden for Skal.

¹⁾ Skg. 8. 295. — ²⁾ Fole, om de havde Æg. — ³⁾ Lægge Æg. — ⁴⁾ Snu. — ⁵⁾ Skg. 5. 327. — ⁶⁾ Skg. 5. 328. — ⁷⁾ Skg. 5. 341.

Naar Hønen havde lagt sit Æg, saa sagde den: »Jæ jore igår, jæ jore idav, å jæ fækk enne Ta—a—k!«¹⁾.

Naar man fandt en »Hønserede« (Hønseree), saa skulde Æggene »klares«. Det skete ved et Lys. Var Æggene »liggede« (rugede), var der ikke meget ved dem at gøre. De »halvliggede« (hallegee) spistes vel af nogle; men Moderen i Klokkergaarden »smak« dem væk. »Blommen« af halvliggede Æg kan nok »staa« paa Panden. Blommen af Æg, der er mere end halvliggede, »render ud«. De ganske klare Æg var ikke »drankede«²⁾.

Naar en Høne var »udgjort« (ujort) og vilde »ligge« (ruge), saa begyndte den at plukke Dun. »Jæ tror, dæŋ tåppee Hæne ve legge, hån hå bjønt (begyndt) å dunne!«

Hønen lagdes altid paa et ulige Antal Æg, i Regelen tretten³⁾.

Naar Hønen gik med Kyllinger, sagdes den at »klukke« (klokke). Om Kyllingernes Lyd brugtes Ordet »vippe«.

Naar man kaldte paa Hønsene, sagde man: »Putterne, putt, putt!« Naar man kaldte paa »Kyllinger« (Køllenger): »Kølle, Kølle!«

»Kalkuner« (Kalkoner) var der ikke i Klokkergaarden, og de saas kun sjældent. Ellers var det jo noget for Lars at se, naar Hanen »stylede« med sine Halefjer. »Næ se då, va haŋ pyser sæ åpp!«

»Ænderne« boede, som sagt, hos Hønsene. Andrikken kaldtes »Drage« eller »Anddrage« (Anndrae). Ænderne laa næsten hele Dagen i »Mosen« Vest for Gaarden. Der skiftedes de til at »rappe« og »snage« (snae). Naar man kaldte paa Ænderne, sagde man: »Pritterne, pritt, pritt, pritt!« Andefjerene brugtes lige saa vel som Gaasefjerene.

I Klokkergaarden havde man i Regelen fem »Gæs« (Jæss) og en »Gase«. Om Vinteren opholdt de sig om Natten i »Faarestien«, hvor der var varmt at »sidde«. Om Dagen var de paa Møddingen eller i »Mosen« Vest for Gaarden. Om Morgenen hed det: »Ka do jave Jæssene u?« om Aftenen: »Ka do jave dåm eŋ!« Ved »Kyndermisse« (Kønnermøsse)⁴⁾ begyndte Gasen at »dranke« Gæssene⁵⁾. Petersdag (Pæjesdav)⁶⁾ skal en god Gaas have tre Æg i sin Rede. Gæssene laa, som andetsteds nævnt, i Køkkenet og Bryggerset. Kom man i Nærheden af dem, medens de laa, eller naar de havde Gæslinger, saa strakte de Halsene frem og sagde: »Hææ, hææ, hææ!« Det kaldtes at »hæsse« (hvæse).

Medens Gæssene laa, maatte Gasen om Natten sidde i Hønsstien. Det var han meget »ked af« (ki a), og han følte sig dybt fornærmet over, at Hønsene grisede ham til.

¹⁾ Skg. 1. 1251. — ²⁾ Befrugtede. — ³⁾ Skg. 5. 325. — ⁴⁾ 2den Februar. — ⁵⁾ Kønnermøsse får Gasen sin Pekk. — ⁶⁾ 22de Februar.

Naar Gæslingerne skulde ud af Skallen, men var for svage til at hjælpe sig selv og heller ikke fik tilstrækkelig Hjælp af Gaasen, saa maatte Moderen ofte »språ« for dem, det vil sige, pikke Hul, hvor Skallen var begyndt at briste.

I den første Tid var »Gæslingerne« (Jæsslengerne) i Køkenet. Var det koldt, fik de Lov til at komme ind i »Stuen«, og saa blev der skaaret en »Græstørv«, som de »nippede« af. Siden kom de om Dagen ned til »Vængesmosen«, hvor de laa og »battede sig« i Solen. Gæssene blev tøjrede, for at de ikke for tidlig skulde føre Gæslingerne til Vandet. Tøjret var et tyndt, hjemmelavet »Hørreb«, der var bundet om Gæssenes ene Ben. Gasen gik frit omkring, for at den bedre skulde kunne forsvare sin Yngel.

Lars var glad, naar han fik Lov til at gaa ud og »smulde« (småle) lidt Brød til Gæslingerne.

Saa snart de var saa store, at man ikke behøvede at frygte for Rotterne, kom de om Natten ind i »Fodrebaasen«.

Lars fik ofte Lov til at »jage dem ind«, og det var pudsig at se dem alle, store og smaa, »duve (due) med Hovedet«, naar de gik ind gennem Døren.

Naar Gæslingerne blev store, maatte man »styd« (sty)¹⁾ deres Vinger. Saa kom de paa Græs, først i Brakmarken og siden i »Skindlæppemosen«: men saa var Lars slet ikke saa henrykt over at skulle vogte dem. Det er et »drygt« (dryt) Arbejde at vogte Gæs. De »vratter« (vralter) og »tjatter« (kækker) og gør alle mulige Kunster for at komme ind i Kornet. Og kommer de derind, er det ikke nok med hvad de æder, men de »søler« saa meget »ned«.

Om Morgenen tidlig stod de parate ved Fodrebaasens Dør. De trippede og trippede af Længsel efter at komme ud. Det er vel denne Trippen, der tænkes paa i Ordsproget: »Dæ æ ih sen Dø å la Jæss trinne sæ ihel (ihjel).«

Naar Høsten var »taget ind«, fik Gæssene Lov til at gaa i »Avren« (Avri)²⁾. Saa hørte man dem »tjatte« om de efterladte Aks: »Tar do de, så tar jæ de! tar do de, så tar jæ de!«

Nogle af Gæssene blev somme Tider ved at gaa i »Avren«, til de slagtedes. De kaldtes »Aversgæs« eller »Stubbegæs«. Levegæssene gik der jo saa længe, de vilde. Naar man kaldte dem ind om Aftenen, og naar man ellers kaldte paa dem, sagde man: »Kom, Gaas, kom!«

De fleste, og i Regelen alle, Gæs, der skulde slagtes, kom paa Sti for at fedes. Ved Hjælp af Humlestænger indrettedes et Aflukke i »Fodrebaasen«. Stængerne sad saa tæt sammen, at Gæssene lige netop kunde stikke Hoved og Hals ud imellem dem. Udenfor stod ved hvert Hjørne af Stien et Trug med Havre. Midt imellem disse stod et Trug med

¹⁾ Stække. — ²⁾ Paa Stubbene.

Vand. Døren til Fodrebaasen holdtes lukket, saa der var mørkt derinde; men skulde Gæssene blive rigtig fede, maatte de ikke se »Dagsens Lys« (Daviŋs Lyss). Naar en Gaas havde faaet en Skæppe Havre¹⁾, skulde den være slagtefærdig. Før Slagtedagen kom Gæssene ud for at »tos«. Det var et ynkeligt Syn at se dem. De kunde knap »vratte«, og naar de saa Vandet, prøvede de forgæves at slaa med Vingerne for at komme hurtigere afsted. Sank de saa dybt ned i Vandet, at det gik over Halsen mellem denne og Kroppen, saa var de »velfedede« (vællfete).

Til eget Brug slagtede man ikke Gæs før henimod Mortensaften; men Haandværkerne i Nykøbing, i alt Fald Skræddere og Skomagere, skulde have sig en »Lysegaas« til »Mikkelsmisse« (Møkkemøsse²⁾), da deres »Aftensæde«³⁾ begyndte.

Om Gæssenes Fjer er talt andensteds. De fleste af »Pennefjerene« solgtes til en omvankende »Kludekræmmer«.

»Gaaseskraldren« og »Gaaselapperne« (Fødderne) brugte man til forskellige Ting.

Fedt, der sad lige under Skindet, kaldtes »Spæk«. »Dæ æ jo bar Spækk!« kunde der siges. I Klokkergaarden fik man »over en Bank« (oer i η Βαηκ) et Pund Fedt af hver Gaas. Af nogle fik man mere, af andre mindre, men »de jænne (ene) bøer å (paa) de åηe (andet).«

Ligesom Hønsene havde Gæssene deres forskellige Navne. En var der, som Moderen kaldte den »torbagede« (tårbaee) Gaas. Den var hvid i Hovedet, men havde en sort Plet bag i Nakken.

Som tidligere omtalt hang der flere Dueslag under Tag-skæget ind til Gaarden paa det »nordne (norne) Hus«. Her hørte man stadig »Durikken« (Durkiη) »buldre« (bolre) og »Duerne« »kurre«. Dog var det først, da Lars blev større, at der ret kom Fart i Dueavl.

Foruden »Maanedduer« (Månesduer), der var de almindeligste, var der »Skader« (Skaer), baade »Rødskader«, »Blaaskader«, »Gulskader« og »Sortskader«, »Skorstensfejere« (Skåstensfejere), som var sorte og hvide med lyse Øjenringe, »Tumlinger« (Tåmmleuger) og »Kalotter«. Kun de sidste var »toppede«. Alle de andre var »sletnakkede«.

Lars havde nøje Rede paa alle Duerne, som var hans. Han vidste, hvilke der var »magede« (maee), og han morede sig ved at fodre de smaa »Pibeunger« (Piveånger), der endnu ikke kunde »flagre« (flavre).

Fjerkræet havde jo en Mængde Forfølgere.

»Høgen« (Højiη)⁴⁾ var værst efter Duerne. »Uglen« (Ullen)⁴⁾ ansaas for at være uskyldig, men var det sikkert ikke. »Musevåren« (Musvaagen) kneb sig af og til en Høne. »Maaren«

¹⁾ Gammelt Maal. — ²⁾ 29. September. — ³⁾ Arbejde ved Lys. — ⁴⁾ Fællesnavn for flere Rovfugle.

(Måriŋ) var frygtet af alle, men var ikke almindelig. Mest forhadte var »Ræven« og »Glæmten« (Glenten). De var saa slemme efter Gæslinger. Kunde Dreng faa fat i Glenteæg, saa plejede de at gaa omkring og vise dem i Gaardene, og saa var der ikke mange, der vilde nægte dem et Hønsæg. Endnu bedre var det, om man kunde faa fat i en Ræveunge. Da Rasmus Klokker var Dreng, havde han og en anden Dreng, der hed Jørgen, fanget en lille »Mikkel«. Saa skulde de jo ud og prøve deres Lykke. Saa snart der var »tilsaaet«, gav de sig ud paa Vandring, og de kom først tilbage, da det »lakkede« mod Høst. Mange Byer gæstede de, og meget fik de at se. Den ene tog Vare paa Ræveungen, den anden bar en Kurv, hvori der var Hakkelse. Naar de kom ind et Sted, fremviste de deres Dyr, og sagde: »Ve I enne jy e Eg, få å Ræviŋ ska enne ta Jere (Eders) Jæsslenger?« Et eller to Æg fik de i Regelen, og snart var Kurven fuld. En Gaardkone var der, som gav dem tre Æg. Da de kom uden for Porten, sagde Rasmus: »Ve do va, Jørren! dæŋ Konne æ vesst enne så gojøreŋe. Jæ æ sekker å, di Eg æ rånne (raadne). Åm do ve stekke de jænne (ene), så ve jæ stekke di åŋre (andre)?« Ja, det kunde saa godt lade sig gøre, og snart var Porten pyntet med raadne Æg, der løb fra »Læden« og ned til Jorden. Naar Kurven var fuld, blev Æggene i Regelen solgte i Præstegaardene; men somme Tider gik Knøsene ind i en »Kro« (Kru) og fik sig en Snaps. Værst var det at skaffe Mad til Ræveungen. Den var saa græsselig forslugen. Somme Tider maatte de give den nogle af de Hønsæg, de havde faaet. En Gang kom de til et Hus, hvor der boede en gammel Mand. Lige udenfor Huset stod der et Træ, og i Træet var der en Skaderede, som saa ud til at være fuld af Unger. Det var Mad for Mikkel, og Rasmus krøb op og kastede Ungerne ned. Men »sekk æn Stohøj!« Da Skaderne »skrikkede«, kom den gamle Mand ud og var vred som en Tysker. Han udskældte Knøsene for »Tyvetøj« og »Ravneunger« og det som værre var, at de havde taget de Skadeunger, han skulde have haft til »Skadesuppe«.

Som tidligere omtalt, holdt Rasmus Klokker meget af Hunde; men hans »Livlyst« var Heste. Derimod brød han sig ikke videre om Køer.

Da Lars var lille, stod der fire sorte »Øg« (Øj) i Stalden. »Øg« var det Navn, der brugtes om Hoppen. Faderen holdt af sorte Øg; men han havde dog ogsaa af og til anderledes farvede Heste. En Gang havde han et »museblakket« Øg. Museblakket kaldtes en Hest, der i Farven lignede de store Mus, der gik under Navn af »Blakker«. De var brungraa og havde en sort Stribe langs hen ad Ryggen¹⁾. En »skim-

¹⁾ Brandmusen (Mus agrarius).

let« Hest kaldtes ofte »Skimlen« (Skæmmli η). Der taltes om »snuppede« (snåbbee), »blissede« og »stjærned« Heste. Var en Hest hvid om »Mulen«, sagdes den at have en »Snupp«. »Blis« (Bless) kaldtes en hvid Stribe i Panden, »Stjerne« en hvid Plet.

»Hest« var Fællesnavn for alle Hingste. »Vrinsker« (Vrensker) betegnede en Hingst, der var »vrinsk«, det vil sige, ikke skaaret. Man talte om at »skære« en Hest; men de Gamle sagde rigtignok »gilde« (jæle). Dette Ord brugtes om Vædder, Hund og Kat. Naar en Hest skulde skæres, blev den »kullet« (kastet om). En Klaphingst kaldtes »Klapphest«; men de Gamle sagde »Søkk«¹⁾. Ordet Hoppe brugtes ikke. I Steden for sagdes altid »Øg«.

Navnet »Hors« brugtes kun i enkelte S sammensætninger. Saaledes kaldtes en Pandeskal af en Hest »Horsepande« (Håsepage). »Mær« brugtes særlig som Skældsord til Kvinder. Hest betød det dog i enkelte S sammensætninger. »Bæst« (Best) brugtes kun som Skældsord²⁾.

Navnet »Smakke«, som jo i ældre Tid betegnede en Skovhest, forekom maaske i »Fedsmakke«, en svær, fed Kone.

»Udgangsoeg« (Ugangsøj) kendtes alene som Betegnelse for en Pige, der, især paa Grund af manglende Dygtighed, kun blev sat til »Slask og Slæb« (Slask å Slæv), til simpelt og snavset Arbejde.

Om et Par daarlige Heste kunde siges: »Dæ æ då e Parr jammerlie Pelleker!« En gammel »skindmager« Hest blev kaldt en »Skindpippe« (Ske η pipbe). Af og til brugtes Udtrykket: »En gammel Kule«.

Det var bedst, om det »hestegalne« »Øg« blev ført til »Hesten« »paa Ny« (naar det var Ny). Saa fik det tidligere Føl. Var Øget med Føl, kaldtes det »ifolet« (ifole). Føllene skulde helst fødes tidlig om Foraaret, saa de kunde have Lejlighed til at græsse hele Sommeren. Et Føl, der fødtes i Sommerens Løb, kaldtes en »Sildeføding« (Selleføeng). Føllene kaldtes ellers »Hesteføl« og »Øgeføl«. Nogle Føl kom til Verden med en saakaldt »Følham«. Føllene sagdes at være »blindfødte«. Skønt deres Øjne er aabne, ser de først den niende Dag. Et Øg, der havde Føl, kaldtes »Føløg« (Følløj). Naar Føllet gik i sit andet Aar, kaldtes det »Plag« (Plakk). Dette Navn er dog næppe gammelt paa Falster³⁾. Et to Aar gammelt Føl kaldtes en »Toaaring«. Saa snart det kunde lade sig gøre, blev en Hest »tilkørt« og »tilredet« (tærett).

Visse Ord maatte man hverken bruge om Heste eller andre Husdyr. Man maatte gerne sige, at de var »smukke« (smække)

¹⁾ Udtales søeg (P. Petersen.). — ²⁾ Har maaske paa Falster aldrig betegnet en Hest. — ³⁾ I Steden for brugtes sikkert tidligere Ordet »Klædd«.

eller »skønne« (skæne), men ikke, at de var »pæne« (pænne) eller »nette« (nætte). Det »førte« altid Uheld.

Ordet »vrinske« brugtes meget sjælden om Hestens almindelige Lyd. I Regelen sagdes: »Gnække«. Om andre Lyde brugtes Ordene »plustre« og »fnyse« (fnysse).

Naar Heste viser Tænder og vil bide, sagdes de at »grine« (grinne).

En Hest kan være »trivsom« eller »utrivsom«; men Arbejdet tager jo paa dem alle. »Dæ æ gråv, va Hestene ble arete (afredte) a dæη Tur!« »Øjene ska nåkk sætte (afmagres) i Plotien (Pløjetiden).« Om alle Kreaturer sagde man: »Di taver sæ!« eller: »Di kåmmer sæ!« eftersom de blev magrere eller federe. Hesten skulde helst være »godt fyldt ud i Lysken« (gått føllt u i Lysken), saa var den »lysketrind«. Ellers sagdes den at være »lysketynd« eller »optaget« (åpptaet). Et Kreatur, der ingen Ting kunde taale, sagdes at være »aandesyg« (åhæsy)¹).

Rasmus Klokker saa helst, at en Hest førte sig godt og knejsede med Hovedet. »Dæ æ gråv, va haη møjser (knejseser)!« »Dæ æ iη mande (mandig) Hest.« Det var »skidt«, naar man skulde »ruske« en Hest i »Mulen«, for at »mule ham op.« En Hest maatte ikke ligge for stærkt paa Tømmen, saa hed det: »Do ska'ne væe så hesse (hidsig)!« Man holdt ikke meget af dem, der var »stivmulede«. Men værst var det jo med dem, der var sky, stædige eller løbske. »Hovedsky« (hoesky) kaldtes den Hest, der let blev forskrækket. Ellers sagde man ikke: »Hesten blev sky!« men λ »Hestiη ble kysst!« En enkelt Hest var ikke »stædig« (stæe), naar man kørte, men blev stædig, naar man red. En saadan Hest kaldtes »redstædig« (restæe). Om en Hest, der havde den Vane at løbe løbsk, sagde man: »Dæη Hest æ losse!« I Steden for »løbe løbsk« sagde man: »løve losse«.

Man regnede ikke, om en Hest af og til »slog Enden i Vejret« (slo Æiη i Væjre); men slemt var det, naar den havde den Vane at stejle. Herom brugtes somme Tider Udtrykket »stige« (stie); men i Regelen sagdes »kegle«. »Dæη Hest æ slem tæ å kæjle sæ.«

Selv den bedste Hest kunde »snuble« (snobble), naar der laa et eller andet i Vejen; men der var de Heste, der uden ydre Grund sank i Knæ. Det kaldtes at »nejle«. »Dæη Hest æ'ne go tæ å rie å, haη æ så slæmm tæ å næjle!« Ordet »nejle« betød ellers i al Almindelighed at synke i Knæ. »Øje ble så bange, så de fårmele næjlee.«

Af og til kunde en Hest jo blive »bovlam« (bulamm). »Halt« hed ellers »lumpen«. »Jæ sønns, de tæmmes (den nærmere) lomper lett, ka do'ne se, åm dæ æ iη Sten uηer Hoiη (Hoven)!«

¹) Ordet betyder ifl. P. Petersen »vanskelig at omgås«. (J. O.)

Naar der, idet man kørte, hørtes en klukkende Lyd i Hestene, hed det: »Mellten (Milten) skrier i dåm!«

Ordet »Manke« brugtes kun om det Skind, hvori Mankehaarene sidder. Selve Mankehaarene kaldtes »Mann«.

Den Dusk Haar, der bagtil sidder over Hestenes Hove, kaldtes »Hovskæg« (Hoskeg).

Ordet »Hestpærer« brugtes ikke. En Dynge Hestemøg kaldtes en »Hestemåkke«.

Det var en stor Begivenhed, da Lars første Gang fik Lov til at ride. Han lærte snart at sidde »stolt« paa den »nøgne« (nøjne)¹⁾ Hest, og han faldt ikke af, skønt han »hoppede op og ned«, naar den »stødte«. Morsomt var det jo at ride i »Galoppe«, men man blev af de andre Drengene betragtet som en »Kærnekarl«, naar man ikke var bange for at »ride Firspring«.

Rasmus Klokker havde kun »Forsko« under sine Heste, og naar Vinteren kom med glat Føre, saa »brækkede« han Skoene »fra«. Det var ikke mange, der lod Hestene »skarpe« (skærpe).

Om Sommeren brugte man jo altid at »græsse« sine Heste. Naar Efteraaret kom, skulde de »tages ind« (tas en). Saa maatte man passe paa, at de ikke var vaade, for var de det, vilde Haarene siden ikke »falde«. Man kunde da hele Vinteren igennem strigle og børste saa meget man vilde, de blev alligevel ikke glatte²⁾. Naar Hestene var komne ind i deres Baase, gned Rasmus Klokker dem af med »friske Rughalmsviske«. Til hver Hest »vred han en ny Visk«, og naar han havde brugt den, »smak« han den ind under Hesten. Hvorfor han gjorde det, fik Lars aldrig at vide.

Det gamle »Grimetøj« var simpelt. Det var en »Hampegrime« med et Reb, der kaldtes »Grimeskaft« (Gremmeskaft). Senere kom »Lædergrimer« med Ring, hvori der fæstedes en tynd Jernlænke, en saakaldt »Grimetøj«. For at Lænken ikke skulde sno sig, var der hist og her et saakaldt »Lægende« (Læeηe).

I Rasmussens Barndom fik Hestene aldrig løs Havre. Havren til Hestene blev ikke tærsket, og Størstedelen blev foreløbig sat i Hæs. Til sine fire Heste sørgede Rasmus Klokker for at have et Forraad af to »Neger« (Næjer) for hver Dag til Udgangen af Maj. Hver Morgen tidlig blev der skaaret Hakkelse. Hakkelsekniven skulde altid være skarp. Naar den begyndte at blive sløv, saa kunde den ikke overskære de underste Straa, der da blev hængende. Saa hed det: »Do ska slive, få Kniviη saler (savler)!« Hvad der for en Dag blev skaaret til Hestene, kaldtes en »Blandning« (Blåηneng). Hertil medgik foruden de to »Havreneg« to »Smaahalms-

¹⁾ Uden Dækken eller Sadel. — ²⁾ Skg. 4. 103.

klipper«, i Regelen Rug, og et »Ælteknippe«. Hakkelsen blev »blandet« ved Hjælp af en »Halmsule«. Skar man Havrenegene op til Hakkelse, mente man, at Hakkelsen blev mere »dryg« (dry)¹⁾ end ellers.

Enkelte Heste havde den slemme »Vane« (Våne) at staa og bide i Krybben. De kaldtes »Krybbebidere« (Krebbebiery). Om et urimeligt og paastaeligt Menneske plejede man at sige: »Dæ æ iη ræjte Krebbebiery!«

Naar en Hest med Læberne gennemsøgte Foderet for at finde Havren, sagdes den at »mimre med Mulen« (mæmre mæ Muliη).

Naar Hestene var kræsne og ikke vilde æde alt Foderet, sagde man: »Di ore (urede) så mæje i e!« Det, der blev tilbage, kaldtes »Ore«.

Naar man havde det, lagde man om Aftenen lidt Kløver eller Ærtehalv i »Hækken« over Hestens Krybbe. Ærtehalv var noget, Hestene satte Pris paa; men det gav dem ofte en daarlig Mave.

At give Hestene kaldtes som paa Fællessproget at »fodre« (fore). At give dem sidste Dagsfoder kaldtes at »fodre af«.

Hestene fodredes altid fra Skæreløen. Hakkelsen tog man i »Skuffen« og fordelte den saa i Krybberne, over hvilke der var en tilstrækkelig stor Aabning i Skillerummet ind til Loen. Hestene vandedes i »Mosen« Vest for Gaarden.

Naar man skulde op i Baasen, men Hesten ikke gav en tilstrækkelig Plads, saa sagde man: »Humme dig!« eller: »Hum dig!« (håmm dæ)²⁾.

Om Aftenen »strøede« man under Heste, Køer, Faar og Gæs. Under Heste strøede man tit med »Tagvrag« eller »Fåreore«.

Om Foraaret kom Hestene paa Græs lidt senere end Køerne. Den Dag, Hestene skulde »sættes ud« (sættis u), slog Rasmus Klokke Kors over Døren og lagde en Økse med »Biddet« ind under Tærskelen. Hestene skulde gaa ud over Øksen, men de maatte jo nødig komme til Skade³⁾.

Straks, naar Hestene kom paa Græs, blev de tøjrede. Siden fik de Lov til at gaa løse.

Til »Tøjre« (Kyr) brugtes »Haarreb« (Fig. 26). Om det ene Ben laa der en saakaldt »Hestebøjle« af »Sejpil«. Bøjlen var lukket med en »Bøjlepind«. Den saakaldte »Klip« (Klepp)

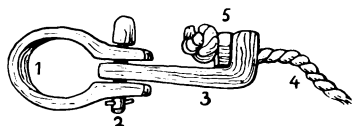

Fig. 26. Hestekyr.
Tegnet efter Lars Rasmussens Anvisning.
1. Hestebøjle. 2 Bøjlepind. 3. Klepp.
4. Kyr. 5. Kyrehyll.

¹⁾ Drøj. — ²⁾ Kunde også godt siges til mennesker (P. Petersen.). — ³⁾ Skikken, der kendes fra mange andre hold, er åbenbart en levning af troen paa stålets magt mod onde kræfter. (J. O.)

var et Stykke af en Gren, som oftest af »Abild« (Avl). I den ene Ende var der et Hul, og gennem dette gik Bøjlepinden. I den anden Ende var der et »Opsæt«, det vil sige en Bøjning opad. Tog man ikke til Klip et Stykke af en Gren, der havde den ønskede Form, saa vilde »Opsættet« straks brækkes af. Det kom da til, som det hed, at »staa over Spaan« (stå oer Spån). Gennem Opsættet var der et Hul til Tøjret. Rebet var fastgjort i »Tøjrehjulet« (Kyrehulle), et ganske lille Hjul, der laa op imod Klippen og formindskede Sliddet paa Rebets Ende. Tøjrehjulet var i Regelen af Ask. »Tøjrepælen« (Kyrepæli) blev nedrammet med en »Tøjrekølle«.

Naar Hestene gik løse, havde de om det ene Forben en »Slæbeklipp« (Slæveklepp). Det var et Stykke Træ, større end »Tøjreklippen«, men ligesom denne fastgjort ved Hjælp af Bøjle og Bøjlepind. Slæbeklippen skulde hindre Hestene i at »brække ud« gennem Gærderne.

Noget af det første, Hestene gjorde, naar de kom ud, var næsten altid at »trille sig« (trelle sæ). Naar de var løse, holdt de meget af at staa to og to og »gnibbes« (gnebbes). De stillede sig saaledes op, at de kunde nappe hinanden i »Manken«. Længe stod de tit i dette »Stille« (denne Stilling), og kun naar Fluerne af og til blev for nærgaaende, standsede de et Øjeblik og »virrede med Hovedet« (værree mæ Hoe).

Adskillige af Bønderne havde nogle af de saakaldte »Stykheste« (Stökkheste), som tilhørte Hæren.

Hestene var udsatte for mange Sygdomme. Naar et Kreatur var sygt, men man ikke ret kunde komme paa det Rene med hvad det fejlede, sagde man ofte: »Dæ har væll fåe noe Skarn i sæ!«

»Kuller« (Koller) var jo noksom bekendt, og det baade »Flyvekuller« (Flykoller) og »Dødkuller«. Naar Hesten fik et Anfald af Kuller, plejede man at tage tre stærke Nap i »Nuppen«, saa det hver Gang gav ligesom et »Knæk« (Knekk). »Nuppen« (Nobbi) kaldte man Pandelokken.

Naar Rasmus Klokke var ude, satte han ikke sine Heste i Stald, men bandt dem til nogle Ringe, han havde i »Haverne« paa sin »Kørevogn«. Kom de i Stald, var han bange for, de skulde faa »Krop« (Kråpp). For denne Sygdom brugtes Omslag af varm Malt. »Krop« sagdes at kunne gaa over til »Kværk«, en endnu mere ondartet Halssygdom. Naar en Hest har »Kværk«, saa »skryder« (skryer) det i Halsen.

Baade Heste og Køer kunde faa en Øjensygdom, der kaldtes »Hav«. Den begyndte i »Nestet«, og derfra bredte sig en Hinde ud over Øjet. Gennem denne Hinde kunde de, der forstod det, stikke en »Stoppenaal«, hvori der sad en »Naals- traad«. Ved nu at trække i Traaden sprængte man Hinden¹⁾.

¹⁾ Skg. 4. 109. 111.

»Spatt« var noksom bekendt. En underlig Sygdom var »Mug« (Mogg). Den afaad Haarene paa Hestens Ben et Stykke fra Hoven og op imod »Hasen« (Hasiη).

Naar en Hest var død, blev den begravet paa Marken. Man fandt derfor heller ikke saa sjældent en gammel »Hestrad« (Hestera).

I Klokkergaarden havde man fra fire til seks Køer, men ingen »Tyr« (Kyr). Køerne havde forskellige Farver. De fleste var sorte eller røde. Nogle var plettede, eller som det hed, »flakkede« (flagee). »Sortflakket« kaldtes den der var hvid med sorte Pletter, »rødflakket« den der var hvid med røde Pletter. Ordet »grimet« (gremme) brugtes om en sort Ko med hvidt Forhoved. I Klokkergaarden havde man en Ko, der kaldtes den »jyssede« (jøssee) Ko, fordi den var »jysset«. Dermed betegnedes en skidengraa Farve. En anden kaldtes den »uldede« (ullee) Ko, fordi den var »uldet«. Dermed betegnedes en uldagtig Haarvækst. De uldede Køers Farve faldt som oftest i det graa eller blaa; men selve Navnet hentydede ikke til Farven.

Køer, der havde meget stift Haar, kaldtes »ildhaarede« (illhåree).

Den gildede Tyr kaldtes »Stud« (Stu).

Navnet »Kreatur« (Kretur) omfattede baade Køer, Heste, Faar og Svin. »Kvæg« (Kvæj) derimod brugtes kun om Køerne. Man spurgte ikke om, hvor mange Køer, men hvor meget »Kvæg« en Mand havde.

Navnene Nød, Høved og Kræ brugtes ikke. »Okse« brugtes nok kun i Ordet »Oksekød«. »Fæ« brugtes særlig som Skældsord. Ellers forekom det i en enkelt Forbindelse som i Udtrykket »Folk og Fæ«.

En gammel, mager Ko kaldtes ofte »en gammel Skrimpe« (Skrempe).

Naar den »tyregale« (kyregalne) Ko havde været hos den »villige« (vellee) Tyr, saa sagdes den at være »loven« (loen)¹⁾. Fik den ingen Kalv, var den »overloven« (oerloen). Der kunde ogsaa blive sagt: »Dæη røflakee Ko løv oer ifjor!« Var Koen med Kalv, hed den »ikalvet« (ikale). Man maatte endelig ikke skære »Rumpen« af en Ko, for saa blev Kalven »stumprumpe«²⁾. Fødte Koen for tidlig, sagdes den at »kaste Kalven« (kaste Kaliη). Naar Tiden nærmede sig, at den skulde kælv, saa man paa, at den begyndte at »løge« (løe). Somme Kalve fødtes med »Sejerskind«. Det blev »vøvet« (vøje)³⁾ om en Kæp og tørret for siden at bruges paa forskellig Maade. Efterbyrden, der kom fra »Bærendet« (Bæreηe), kaldtes »Skarn«. Saa snart en Kalv var født, blev den over-smurt med Salt. Man sagde, det var for at Koen, naar den slikkede Kalven, skulde blive nødt til at æde Saltet; som den

¹⁾ Løben. — ²⁾ Skg. 4, 104. 7, 120. — ³⁾ Viklet.

havde godt af. En Ko, der nylig havde kælvet, kaldtes en »nybærre Ko«. Kalvene kaldtes »Tyrekalv« (Kyrekal) og »Kviekalv«. Naar Kviekalven var et halvt Aar gammel, kaldtes den »Kvie« (Kvi). Først naar den havde faaet sin anden Kalv, kaldtes den »Ko«.

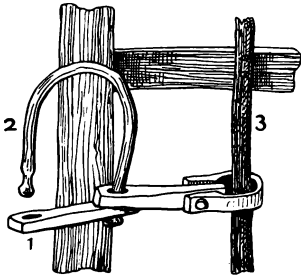

Fig. 27. Kokloe.
Original i Dansk Landbrugsmuseum.
1. Nål. 2. Bøjl. 3. Rænepæl.
(Naar Bøjlen er lukket, ses Enden
nedenunder Naalen.)

Til Koens Skønhed stillede man ikke store Fordringer. Dog syntes man ikke om, naar en Ko var alt for »svejrygget« (svæjrøgge)¹⁾. Heller ikke led man »kullede« (kullee) Køer. Værre var det jo, naar en Ko ved at »stødes« (støes)²⁾ eller paa anden Maade havde mistet det ene Horn. Dog gjorde det ingen Skade, om kun »Steglingen« (Stileηη)³⁾ var urørt; men sprang denne op at bløde, var Koen om en Hals. Saa kunde Blodet gerne »forløbe« hende.

Naar man købte en Ko, saa man jo mest paa »Jygeret« (Jyre)⁴⁾.

Om Efteraaret, naar Køerne blev »taget ind«, fik de »Skorstenssod«⁵⁾ og salt Sild, dyppet i Tjære⁶⁾. Var der ikke Sild i Huset, fik de Tjære paa Brød, og for at gøre det rigtig godt stak Rasmus Klokker dem »Tjærekosten« (Kærekostη) i Halsen og drejede den rundt.

I hver Baas var der som sagt to Køer. Om Halsen havde Køerne en »Klove« (Fig. 27) eller »Koklove« (Kokloe), der aabnedes, naar de skulde ud at vandes i »Mosen«. Klovens »Bøjl« var i Regelen af Sejpil. Paa den saakaldte »Rendepæl« kunde Kloven glide op og ned.

Køernes vigtigste Foder var Hø og Hakkelse af Byghalm og Havrehalm. Men desuden fik de Avner og »Skraa«. Naar der var brygget, fik de »Roste«; naar der var lavet Most, fik de »Æblemask«. Af og til fik de »Drank« (Dραηκ) eller »Spøl«⁷⁾, som købtes i Nykøbing.

Høet blev trukket frem med en »Høkrog« (Fig. 28). Krogen var af Jern og Skaftet af Træ.

Hakkelse og Avner bares i en saakaldt »Høkurv« (Høkorre), der var flettet af »Pilevidjer« (Pilleveer), som ikke var »skavede«. Kurven var rund, halvanden Alen høj og temmelig bred foroven. Paa Siderne var der to »Øren«. Under Bunden var der et »Kors«, dannet af to Kæppe.



Fig. 28.
Høkrog.
Original
i Dansk
Land-
brugs-
museum.

¹⁾ Buet i Ryggen. — ²⁾ Stanges. — ³⁾ Hornets Brusktap. — ⁴⁾ Yveret. — ⁵⁾ Skg. 4, 107. — ⁶⁾ Skg. 4, 106, 7, 139. — ⁷⁾ Affald ved Brændevinsbrænding.

»Skraa« blev malet paa Møllen. Før Køerne fik det, blev det sat i »Støb« (Støv) i et Kar.

At give Køerne kaldtes at »røgte«. At give dem det sidste Dagfoder kaldtes at »røgte af« (røjte a).

Køerne fodredes fem Gange om Dagen. Morgenfoderet kaldtes »Davre«. Foderet mellem Davre og Middag kaldtes af de Gamle »Andetid« (Ånæti). Saa kom »Middagsæde« (Meddesee), »Efteræde« (Ættere) og endelig »Nadver« (Nare).

Naar Køerne laa i Stalden og længtes efter Foder, saa gav de ofte en dump Lyd fra sig. Dette kaldtes at »båme«.

Stod en Ko, saa man ikke kunde komme op i Baasen, saa sagde man: »Skippe dig (skeppe dæ)!« Køer maatte man altid tage med det gode. Det hjælper at »tærsk« en Hest, men ikke en Ko.

Der blev jo strøet under Køerne; men alligevel kunde de om Morgenene have nogle slemme »Laarkager«. Navnet »Kokasse« brugtes ikke. I Steden for sagdes »Komåkke«.

Køerne havde en underlig Maade at strække sig paa. »Se, va hån tøjer sæ!« Somme Tider kunde de ligesom »vide sig ud« (vie sæ u) og give et »Sprætt« for at ryste Snavs af »Klovene« (Kloene)¹. Sparkede de, brugte man Udtrykket »slaa ud«.

Køer og Kalve blev vandede i »Mosen«. Naar de skulde slippes ud eller ind, brugtes Udtrykkene: »Luk dem ud!« og: »Luk dem ind!«

Naar Foraaret kom, og Køerne skulde »sættes ud«, saa slog Rasmus Klokker et Kors over Stalddøren og lagde en Økse ved Tærskelen²). Ogsaa fik de Sod og Sild, men desuden fik de et Glas Vand, hvori der flød et Lag Terpentin af en Species Tykkelse. Hertil brugtes et gammelt Glas uden Fod. Det kunde rumme saa meget som seks Snapseglas.

Straks, naar Køerne kom paa Græs, var de ligesom Hestene tøjrede. Ellers foraad de sig. Til Tøjret hørte en saakaldt »Klapgrime« (Klappgremme, Fig. 29). Klapgrimen bestod af to Stykker Træ, der sad paa hver sin Side af Hovedet og kaldtes »Klaptræer«. Fra disse udgik et tyndt, hjemmelavet »Hørreb«, det saakaldte »Hovedstolereb«, der laa bag Koens Øren. Foroven var Klaptræerne forbundne med en Jernlænke, der laa over Koens »Snude«, og forneden med

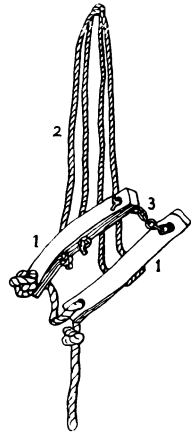

Fig. 29. Klappgremme. Original i Dansk Landbrugsmuseum.
1. Klaptræ.
2. Hostolerev.
3. Jærnlænke.

¹) Klov hedder Klo, men i Flertal nok baade »Kloene« og »Kløjene«. — ²) G. M. 2. 33. Skg. 7. 121. Ogsaa naar en ko solgtes (dog ikke til slagting) fra en gård, måtte den ifølge P. Petersen gå ud af stalddøren over øksen. (J. Ö.)

et Reb, der laa under dens »Mule«. Selve Tøjret var en tynd Jernlænke. Rasmus Klokkers Køer var nemlig slemme til at »æde Reb« (ee Rev). Det Stykke, som Tøjret rakte, kaldtes en »Sætte«. Der blev sagt: »Jy heꝛe (hende) hal (halv) Sætte!« eller: »Jy heꝛe hel Sætte!« Var det Kløver, tøjredes der saaledes, at Koen lige naaede det med Forbenene. Aad den for meget af ny Kløver, fik den »Trommesyge«.

Naar Køerne blev slupne løse, fik de et »Aag« (Å) af Træ om Halsen, for at de ikke skulde »brække ud«. Særlig »uvane« (uvåne) Køer kom i »Hornnik« (Hornnekk), et Reb, der var bundet om Hornene og det ene Ben. Saadanne Køer kaldtes ofte »ravgalne«. Ordet »ravgal« brugtes ellers ogsaa om Mennesker. Der var en Kone, som kaldtes »Karne Ravgals.«

Paa Marken nedgravedes en »Støtte« med en tre, fire »Stabe« (Grenstumper), som Køerne kunde have at »gnibbe sig« paa. Naar Fluerne var slemme, kunde Køerne næsten ikke faa Ro til at »tygge Droꝛ« (tøgge Dråv)¹⁾. De »vøftede« (vøjdee) med Halen og slikkede sig med deres »håse« (ru) Tunge, og endda kunde de ikke holde Fluerne fra Livet. Bremserne fik dem jo af og til til at »bisse« (besse).

Ud paa Sommeren fik flere af Køerne, og det sagdes at være de bedste, nogle underlige Knopper i Skindet. De kaldtes »Verner«. I Knopperne var der hvide Orme med sorte Hoveder²⁾.

Om at drive en Ko brugtes Ordene »jage«, »drive« og »genne«. »Jav dæꝛ Ko u a Kløre (Kløveret)!« »Driv Køerne tæ Vaꝛs (Vands)!« »Jænn Koen hæꝛ tæ Slavderiꝛ (Slagteren)!« »Genne« er vel det lempeligste Udtryk.

Køerne blev malkede tre Gange om Dagen. Om den Lyd, de gav, naar Yveret var spændt, og de længtes efter at malke, brugtes Ordet »brøle«. »Blødmælket« sagdes en Ko at være, naar Mælken »drøv« af »Patterne«, og den var let at malke. En Ko, med hvilket dette ikke var Tilfældet, kaldtes »haardmælket«. Naar en Ko kun gav lidt Mælk, brugtes Ordet »striꝛpe« i Steden for »malke«. »Hån ska jo da streꝛpes!« Naar en Ko ikke gav Mælk, sagdes den at være »gold« (gål). I passende Tid ophørte man med at malke Koen rent ud, for saaledes at hjælpe den til at blive gold. Dette kaldtes at »sætte«. Men der var Køer, som ikke kunde »sættes«.

Naar man kaldte paa Køerne, sagde man: »Kummeko, kummeko!³⁾ Naar man kaldte paa Kalve: »Kummekal!«

Hvor en Tyr gik ude, hørte man den ofte give en stærk, men dump Lyd. Det kaldtes at »brumme« (bråme).

Somme Tider led Køerne af »Rygblod«. De var da for-

1) Tygge Droꝛ. — 2) Bremselarver. — 3) Muligvis: Kom min Ko!

færdelig »ømme« (æmme) paa det Sted, hvor Blodet havde samlet sig.

Af og til kan det give som et »Plutt« (Puf), idet der stiger »Dunster« (Dånnster) op af Jorden. Traf et Kreatur nu at være paa vedkommende Sted, blev det »jordskudt« (jorskott)¹⁾. I Klokkergaarden var der engang en Kalv, som var bleven jordskudt. Først skød man *over* den; men det hjalp ikke. Saa skød man *under* den, og da kan det nok være, at der kom Liv i den syge. Kalven gav et Brøl, sprang omkring og var rask.

I Klokkergaarden havde man sædvanlig en halv Snes »Faar« og en »Væder« (Væjer). En gildet Væder kaldtes »Bede« (Bee). Lammene kaldtes »Væderlam« og »Gimmerlam«. »Gimmer« (Jæmmer) hed et Faar, til det havde faaet sit første Lam.

Naar Lam kom tidlig til Verden, var det somme Tider saa koldt, at de ikke kunde være i Faarestien. Der blev da med en »Fjælehav« afstængt et Hjørne af »Stuen«. Paa Gulvet blev der lagt Halm. Her kunde saa en to eller tre Lam have deres Ophold. Af og til maatte man tage et »Dæggelam«, et Lam, som man af en eller anden Grund blev nødt til at opføde. Mælk fik Lammene gennem en saakaldt »Lammepatte«, et Kohorn, i hvis Spids der var dannet en lille Patte af Læder. Spidsen var gennemboret, og Mælken, der hældtes i Hornet, sivede gennem en »Pennefjer«, der sad i Hullet, ned i Patten.

Ikke saa sjældent døde Lammene, især tidlig om Foraaret, og mange havde saa den underlige Skik at lægge dem op i en »Sule« (Kløft) i et af Frugttræerne i Haven²⁾.

En lille Vantrivning af et Lam, som af andre Dyr, kaldtes en lille »Vitting«.

Om Vinteren opholdt Faarene sig i den lille, varme Faaresti, men om Dagen var de ofte ude. Naar Faarene skulde ud eller ind, hed det: »Ka do jave Fårene u!« eller: »Ka do jave Fårene eη!«

I »Hækken« i Faarestien lagdes særlig Hø og Ærtehalm. Faarene aad dog af Ærtehalmen ikke andet end Bælgene. Halmen, der blev tilbage, kaldtes »Fåreore«.

Faarene vandedes i et Trug. Deres Skarn kaldtes »Faareperler« (Fårepæller)³⁾.

Naar Faarene var ude, var de altid samlede to og to, enten tøjrede eller »hildede«. Til Faaretøjret hørte et »Faarelægende« (Fårelæeηe) (Fig. 30). Det bestod af en Jernring, hvori der

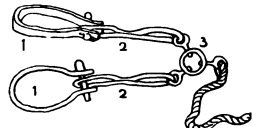

Fig. 30. Fårehele.
Tegnet efter Lars Rasmussens
Anvisning.
1. Fårebøjl. 2. Jærn.
3. Fårelæene.

¹⁾ G. M. 2. 33, 103. — ²⁾ G. M. 2. 91. — ³⁾ Piller hedder »Peller«.

var tre Huller. I hvert af Hullerne var der et »Lægende«. I det ene »Lægende«s Ring var der et, ikke hjemmelavet, Reb, og i dette sad Tøjrepælen. I de andre »Lægender«s Ringe var der to tynde Jern. Faarene havde om Halsen Bøjler af Sejpil. De omtalte Jern sad paa Bøjlepindene.

I den Tid Faarene »løb« (løv), tøjredes de skiftevis sammen med Vædderen.

Naar Faarene var »hildede« (helee), havde de en tyk, men smal Fjæl, et saakaldt »Hildetræ« (Heletræ) imellem sig. I begge Ender af Hildetræet var der et Hul, og gennem Hullerne gik Bøjlepindene. Bøjlerne laa om Faarenes Halse. 𐀓𐀔

Især naar Faarene var ude, plagedes de af Mider, de saakaldte »Faarelus«. Somme Tider blev de næsten som helt ude af sig selv og gav sig til i et væk at »bræge« (bræe).

Kom Faarene paa Steder, hvor de ikke maatte, raabte man efter dem. Saa hed det: »Ka do'ne hue ætter dâm!«

Baade Foraar og Efteraar blev Faarene klippede¹⁾. Foraaarsulden kaldtes »Lod« (Lo) og Efteraarsulden kaldtes »Uld«. »Loden« var ringere end »Ulden«, men daarligst var Uld af de saakaldte »ildhaarede« Faar. Den lignede mere Haar end Uld. Den brugtes ikke til Vadmel, men kunde nok bruges til Hoser.

Før et Faar blev klippet, kom det i et Kar og blev vasket. I Klokkergaarden brugtes det store Bryggekar. Faarene blev vaskede i Lud, den saakaldte »Faarelud«. De »rubbedes af« med en »Rubbekost« eller en Græsvisk. I Klokkergaarden var der engang en Pige, der altid, naar hun vaskede Vædderen, »gned« ham om »Næsen«, der tit var »snoppet« (snottet), og sagde: »No renser jæ dønn Næse, fåde do ska jøre mænne Jæmre å Bokke!« Navnet »Buk« brugtes ellers aldrig om Vædderen.

Faarene klippedes med en »Uldsaks«. De Faar, der skulde slagtes, blev ikke slagtede straks efter at de var klippede. Ulden skulde have Tid til at vokse ud, saa Skindene kunde blive brugte til Pelse.

I Klokkergaarden var der altid en »Leveso«. Systofte havde en »Byorne«, der ejedes af et »Ornelag« (Årnelav). Ordet Svin betegnede baade Orner, »Søer« og Grise. En gildet Orne kaldtes »Galt«; en halvgildet Orne: »Søkk«. Naar Soen ikke vilde »løbe«, gav man den Surdejg og »branket« (braṅke) Havre. Grisene kaldtes »Galtgrise« (Galgrisse) og »Sogrise«. De Sogrise, der skulde fedes, blev »skaarne i Siden«, og »Frykornet«²⁾ udtoges. Saa blev de ikke »ornegalne«. En skaaren Sogris kaldtes en »Snitte«. En So, der første Gang skal have Grise, kaldes en »Gylt« (Jyllt).

I Regelen solgte Rasmus Klokker Grisene som »Pattegrise«

¹⁾ Skg. 8. S. 16. — ²⁾ Eggestokkene.

med Undtagelse af to, som han til eget Brug fedede og slagtede henimod Jul.

Saa længe »Grisesoen« havde Pattegrise, fik den Lov til at komme ud i Marken. Siden blev den skilt fra sine Grise og kom saa til at »kukelurke« (kukkelorke) i »Sostien«. Grisene kom ind i Svinestien, hvorfra der var Adgang til Svinegaarden. Da de ikke fik Lov til at komme andensteds, blev de ikke »ringede«.

Svinenes vigtigste Foder var hele Ærter, som de fik i deres Trug. Blev det knapt med Ærterne, fik de »Skraa«, som blev malet af det mindste og daarligste Korn, det saakaldte »Smaakorn«¹⁾. Nogle købte i Møllen det saakaldte »Svinemel«. Det var Mel, som under Malingen satte sig rundt omkring i Møllen, og som siden støvedes ned og fejedes op; men den, der købte det, fik altid i Tilgift en Mængde Træskosnavs og lignende gode Sager. Nedfaldne Æbler syntes Svinene godt nok om i Førstningen, og de bragte dem ogsaa til at vokse; men naar Svinene havde begyndt at faa Ærter eller Skraa, saa vragede de Æblerne. Grønt fik de ikke saa lidt af. Medens de var smaa, skar Moderen Vikker til dem. Af vilde Planter fik de særlig »Bugsmitte« og »Skørtidsel«. Fattigfolk gik omkring ved Grøftevoldene og samlede »Surblade« af den saakaldte »Sure« (Syre)²⁾. Dem kogte de til Grisene.

I »Masketønderne« samledes jo alle Slags Levninger til Svinene, og »Masken« blev baaret ud i en saakaldt »Svine-spand«. Grisene, der skulde fedes, fik ogsaa »Drank«.

Der var jo snart ikke det, som Svinene ikke vilde »slabbre« i sig. Den lille Lars syntes, det var morsomt at give de graadige Dyr et »Smøg« over »Trynen« (Trønnen) og høre dem »tage til Vejrs« (ta tæ Væjrs) med at »grynte« (grønte). Men somme Tider blev de jo saa vrede, at de »stylede Bøster« (stylee Bøster).

Den ornegale So havde en ejendommelig Lyd. Den sagdes at »ruffe« (roffe).

Af og til fik Svinene ny Halm at ligge paa. Det kaldtes »Lejre«. Der kunde saaledes blive sagt: »Hå do jye Soen noe Læjre?« »Ja, hån har fåe Læjre!«

»Levesoen«, der førte sin ensomme Tilværelse i Sostien, fik af og til Lov til at komme udenfor; men saa var hun lænket. Naar man kom for at lægge »Halsrebet« paa hende, satte hun Trynen op og lagde Ørerne tilbage. I Halsrebet fastgjordes et andet Reb med et »Lægende«. Naar hun skulde ind, blev Halsrebet »smøgt af« (smøjt a). Om Vinteren blev Sneen »øst« væk udenfor Sostien, og naar hun

¹⁾ Kaldtes ogsaa »Forkorn«. — ²⁾ Vistnok: *Rumex acetosa*.

kom ud, blev der strøet »Skæle« til hende paa Jorden. Saa var der rigtig Gilde for Spurvene.

Rasmus Klokker fodrede selv Hestene. Saa længe Farmoderen var i Stand dertil, røgtede hun Køerne. Moderen sørgede altid for Kalvene og Fjerkræet.

KØRETØJ.

Rasmus Klokker havde tre »Lundstikkevogne« (Fig. 31). Den ene var ikke stort bedre end den anden; men den bedste brugtes til »Kørevogn«.

»Lundstikkerne« var af Jern. Flere brugte Lundstikker, paa hvilke der foroven var en ombøjet Plade, som skulde hindre Snavset i at vælte ned og fædelægge Tjæren, hvormed Hjulene var smurte. De kaldtes »Kappelundstikker«.

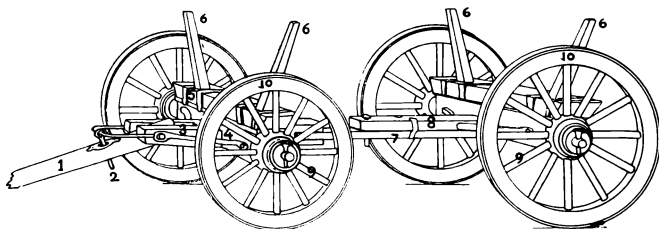

Fig. 31. Lundstikkevogn. Original i Dansk Landbrugsmuseum.

1. Stang. 2. Hammelsbålt. 3. Sule. 4. Fådroppe. 5. Kæpståkk. 6. Vonkæpp.
7. Lanvæene. 8. Badoppe. 9. Ter. 10. Hyllfel.

Vognene var meget smalle forneden. Bunden var som oftest en bred Fjæl, der kaldtes »Underbund«. Sidestykkerne kaldtes »Haver« eller »Vognhaver«. De almindelige Sidestykker var af »Fjæle« og kaldtes »Fjælehaver«; men man havde ogsaa »Stikkehaver«. De saakaldte »Høsthaver« var altid Stikkehaver. Forsmække og Bagsmække brugtes kun paa Kørevognen.

Bunden laa paa de to saakaldte »Kæpstokke«. Den forreste Kæpstok laa paa den saakaldte »Brofjæl« (Brofel)¹⁾, der var fæstet til »Forakselen« (Fåakslin) med Pinde. I Midten af Kæpstokken var et Hul. Gennem dette og lignende i Brofjælen, den saakaldte »Forduppe«, og Forakselen gik den saakaldte »Hovedbolt« (Hoebålt). Den bageste Kæpstok laa umiddelbart paa »Bagakselen«.

I Enderne af Kæpstokkene sad de fire »Vognkæppe« til Støtte for Vognhaverne. Sad Vognkæppene løse i Hullerne, sagdes de at være »lirkeløse«.

¹⁾ Kaldtes muligvis ogsaa »Vrideskammel«.

Hele Undervognen kaldtes »Underrede« (Unerree). Den forreste Del kaldtes »Forrede«, den bageste »Bagrede«.

Akslerne var af Træ. Paa disse laa bag Hjulene Jernplader, der bøjede sig opad. Det var de saakaldte »Bolsterjern«. Det Træstykke, der laa under Brofjælen, kaldtes, saa vidt erindres, »Forduppe« (Fådroppe). Baade for og bag var det støttet ved »Stivere«. I dets Forende var »Sulen«, hvori Vognstangen sad. I dets Bagende var et Indsnit, hvori den ene Ende af det saakaldte »Langvægende« (Langvænge)¹⁾ laa. Det fastholdtes ved en »Nagle«. Den saakaldte »Bagduppe« laa paa Bagakselen og strakte sig fremetter. Under Bagduppen laa den anden Ende af »Langvægendet«. Foran var det fastholdt ved en »Nagle«, i hvilken der var en »Splitte«. Bagved laa det i en Bøjle, der var fastgjort paa Bagduppen.

Hjulet var dannet af de saakaldte »Hjulfælge« (Hyllfele)²⁾. Rasmus Klokke brugte ikke Hjulringe. Fælgene var omgivne af Jernskinner, de saakaldte »Hjulskiner« (Hyllskener), der paasattes ved

Hjælp af Søm. Det mente Rasmus Klokke var bedre. Egerne kaldtes »Ier«; men de var jo ogsaa af »Ietræ« (Egetræ). Naar

Egerne sad løse i Fælgene, hed det: »Dæ æ gråv, va Hyllierne klæppre!« I »Hjulnavet« (Hyllnav) var der en »Bøsning«. Oven paa Akselen var der paa Hjulstedet en Jernplade, der strakte sig saa langt frem, at »Lundstikken« gik derigennem.

I »Sulen« eller »Vognsulen« sad »Vognstangen« og fastholdtes ved den saakaldte »Stangbolt«. Naar Stangen sad løs i Sulen, kunde man sige: »Stangen æ lirkeløs.« Ofte sagdes dog: »Stangen æ slør i Sulen«. Naar Stangen »lod efter« (lo ætter)³⁾, kunde man sige: »Dæ æ svært, va hån tøjer sæ!«

Paa Stangen sad »Hammelstøjet« (Fig. 32) eller »Hamlen« (Hamliη). »Hammelstokken« var fæstet til Stangen ved Hjælp af »Hammelsbolten«. »Brakkerne«⁴⁾ var fæstede til Hammelstokken ved Hjælp af »Laasringe«, Ringe, der kunde aabnes. Paa Hammelstokken var der Jernbeslag i Midten og ved Enderne. »Rækkerne«⁵⁾ fastgjordes paa »Brakkerne«.

Henimod Stangens Ende var den saakaldte »Stødnagle« (Stønnavl), der skulde »møde« Ringen til Halskobbelet⁶⁾.

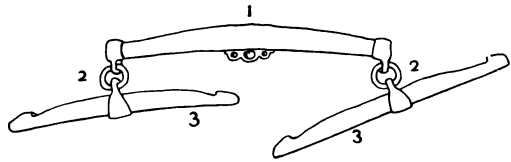

Fig. 32. Hammelstøj. Original i Dansk Landbrugsmuseum.
1. Hammelståkk. 2. Låsring. 3. Brakke.

¹⁾ Langvogn. — ²⁾ Fel. udtales ens, enten det saa betyder Fælg eller Fjæl. Fel, der betyder Fjæl, er dog Hunkøn, medens Fel, der betyder Fælg, vakler mellem Hunkøn og Intetkøn. Fælg har sagtens tidligere været udtalt Fel. — ³⁾ Gav efter, bøjede sig. — ⁴⁾ Svinglerne. — ⁵⁾ Skaglerne. — ⁶⁾ Hindre den i at glide ned.

Hjulene smurtes med Tjære. Man begyndte at smøre ved »det framigs¹⁾ Forhjul« (de fråmmes Fåhyll), gik saa omkring og endte ved »det tilmigs²⁾ Forhjul« (de tæmmes Fåhyll). En saakaldt »Smørebuk« (Smørrebokk) løftede Akslerne. Den gamle Hjultjære kaldtes »Vognskav«. Den gemtes og blev brugt til flere Ting.

En god Vogn kaldtes ofte en »skrap Vogn«. Sagdes der om en Mand: »Ha η æ skrapp køre η e!« saa tænkte der dog nok baade paa Vognen og Hestene.

Andensteds er talt om Kørevogn, Møgvogn og Høstvogn.

Skulde man hente Grus eller Sand, var der ingen Smækker paa Vognen; men ved hver Ende lagdes et Halmknippe for at »møde« (møe). Da Lars blev voksen, fik man til saadan Kørsel en »Fjælekasse« (Felekasse).

At gøre en Ting i Stand kaldtes at »lave« den. Var en Vogn itu, kunde der saaledes blive sagt: »Vi må hå Voni η lave!«

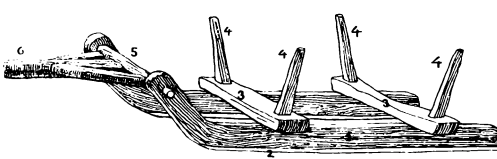

Fig. 33. Slæc. Tegnet efter Lars Rasmussens Anvisning.
1. Slæmee. 2. Å η neng. 3. Slææne. 4. Kæpp.
5. Hals. 6. Stang.

Slæden (Fig. 33) var meget simpelt indrettet. »Slædemederne« (Slæmerne) var i Regelen af Egetræ. Blev de slidte, paasattes en saakaldt »Andning«

(Å η neng) af Bøgetræ. Dette Arbejde kaldtes at »ande«. Senere blev det almindeligt at lægge Jern under Mederne, og saa blev der ikke saa megen »Slinger« paa Vejen. Tværs over Mederne laa de saakaldte »Aagender« (Åe η er) eller »Slædaagender«. I Enderne af disse sad fire »Kæppe«, der støttede »Haverne«. Foran i Mederne var der Huller. Heri laa en Stok, den saakaldte »Hals«, som frit kunde dreje sig. I »Halsen« sad Stangen, støttet af to Skraastivere. Nyere Slæder havde fast »Hals«, og paa denne var der saa en Sule, hvori Stangen blev indsat og fæstnet med en Nagle. Men Rasmus Klokker foretrak de gamle. Det var jo ofte, at Slæden frøs fast. Naar man saa skulde afsted, lod man i Regelen Hestene give et »Vrik« (Vrekk) til Siden. Saa gik det ikke saa sjældent ud over de nye Slæders Sule.

I Klokkergaarden var der en gammel »Stikkane« (Stekåne). I Haverne var der Stikker, omtrent som i de saakaldte »Høsthaver«. Bagtil buede Haverne sig opad, saa »Bagsmækken« næsten var dobbelt saa høj som »Forsmækken«. I Smækkerne var der ikke Stikker, men smalle »Slaaer«. I Midten af Bagsmækken var der en bred Slaa med et ud-

1) Fjærmer. — 2) Nærmer.

skaaret Hjærte og adskillig anden Stads. Kanen var til én Hest. Man sad paa en »Halmklippe«.

Vistnok brugtes Udtrykkene »Kaneføre« og »Slædeføre«; men oftere blev der sagt: »Slædevej«. Saaledes kunde det hedde: »Dæ ska nåkk blie go Slævæj i dæŋ Ue, såm eŋ-kåmmer (næste Uge)!«

Om »Seletøjet« skal kun siges et Par Ord.

De fleste af de gamle kørte altid med »slet Tømme« (slætt Tømme)¹⁾. Hestenes Hoveder var saa forbundne ved en »Mellemtømme«. Rasmus Klokker brugte dog »Liner« (Liner), saaledes som det nu er almindeligt. Da Lars var Dreng, brugte han altid »Rebliner«; senere fik han ogsaa Læderliner«. Hovedtøjet, hvori Linerne spændtes, kaldtes »Hovedstol« (Hoestol). »Hovedlag« (Hoelav) betegnede et Hovedtøj med Tøjler, der brugtes, naar man red. Bidsel kaldtes »Milende« (Mileŋe). Rasmus Klokker brugte altid et »slet Milende«, det vil sige et Bidsel med enkelt Led. For stivsnudede og ustyrlige Heste brugtes ellers forskellige Bidsler, saasom »Krogmilende« (Kråmileŋe) og »Trækmilende«. I Milendet var der Ringe, der var fastspændte i Hovedstolen. Rasmus Klokker havde et Par gamle »Skyklapper« af Læder; men de brugtes sjælden eller aldrig. Paa Skyklappernes Udside var der syet som et »Timeglas«.

Stangen holdtes oppe ved Hjælp af »Halskobler« (Halsgoller)²⁾, som var af Læder. I Halskoblerne var der Lænker, som samledes i en Ring, der blev »trædet« paa Stangen op imod »Stødnglen«.

Paa det saakaldte »Mankestykke« var der en »Mankepude«. Over denne laa et »Dæksel«, og i dette var der to Ringe, gennem hvilke Linerne gik.

Paa »Bringestykket« sad en Slags store Spænder med den saakaldte »Seletorn«.

»Rækkerne« var af Reb. I den ene Ende af Rækken dannede man et Øje, idet man paa to Steder førte Rebets Ende ind gennem selve Rebet. Dette Øje sattes paa Seletornen. Man kunde gøre Øjet større eller mindre og derved forkorte eller forlænge Rækken. Dette kaldtes at »gøre ind« (jøre eŋ) og »gøre ud«. I den anden Ende af Rækken dannede man et lille Øje paa samme Maade som ovenfor omtalt. Dog stak man kun Rebets Ende en Gang gennem Rebet. Ved Hjælp af Øjet dannede man en »Klanke«, som man satte om »Brakken«. Der var dem, der af Magelighed forkortede Rækken ved at »slaa et Kast« om Brakken; men derved ødelagde man Rebet.

Udtrykket »spænde« brugtes jo, hvor der virkelig blev

¹⁾ Enkelt Tømme. — ²⁾ Udtalen »Halsgoll« er ganske mærkelig. Da Bringekobler blev indført, kaldtes det »Brenækåvl«.

spændt. Der taltes om at »spænde ind«, »spænde ud« og »spænde om«. »Do kåmmer te å spæne Bujoren eη!«

Den nærmer Hest kaldtes »de tæmmes«, den fjærmer »de fråmmes«¹⁾.

Naar Hestene skulde gaa eller standse, brugte man de samme Lyde som andensteds i Danmark. Skulde de rykke, sagde man: »Røgge dæ!« eller: »Røgg!« Var de urolige, sagde man: »Ho, ho!«

Ordet »køre« brugtes særlig om den, der havde Tømmen. Ellers sagdes »age« (æe). Det hed altid: »Må jæ æe mæ dæ!« De Gamle plejede ved passende Lejlighed at sige: »Jæ sønns, jæ hå Kle (Klø) i Æeη, jæ kåmmer vesst snar u å æe!«

DAGE OG TIDER.

»Alle-Helgene« (ale Hællene)²⁾ var kommet! Det var Fardag for Tjenestefolk og Fardag for Solskin og milde Vinde. Snart »immede« (immee) det »i Vejret«, Himlen kom til at se saa »murret« (morre) ud, og Regnen begyndte at falde. Vinden var omme i »Pøjtehjørnet« (Pøjtehørne)³⁾. Det begyndte maaske at »fnuge« (fnue), men snart var det i Lag med at »fnuskregne« (fnoskræjne), og saa gav det sig til at »øse Vand ned, som det var med Skuffer«. Af og til hørte man om, hvordan en »Vandpost« (Vaηpåsst)⁴⁾ havde gjort Ulykker.

Lille Lars var glad »med« at sidde inde i Stuen, mens »Slagregnen« slog mod Ruderne. Det var et »Herrens Vej« (Hærris Væjr). Endelig syntes det at skulle »bedage sig« (bedave sæ). Regnen begyndte at »hofne« (håffne), og Solen kom frem. Men hvad var *det*? Der stod jo en »Vejrstub« (Væjrstobb)⁵⁾! Ja, saa var der nok Storm i Vente! Og Vinden gik om til Nord. Det blev »masendes koldt« (maseηes kålt). De mørke »Vejrskyer« jog hen over Himlen, og en »Hørrevind« satte Liv i de gule Straa og fik Pilene til at »svaje«.

Jo, jeg takker! det var Vinteren, der havde »Udridere« i Marken.

Men under alt det kom »Mortensaften« (Mårtisavten)⁶⁾. Faderen var til Hestemarked i Nykøbing og ventedes ikke hjem før henimod »Midaften«. Somme Tider blev der ventet længe, og Lars begyndte at blive sulten; men endelig kom jo Rasmus Klokker. Saa blev der »sat paa Bordet«. Gaasesteg fik man kun sjælden. Moderen grønsaltede Gæssene for siden med deres Kød at sætte Smag paa Sulevællingen. Men

¹⁾ Underforstaaet: Øg. — ²⁾ 1ste November. — ³⁾ Sydvest. — ⁴⁾ Skypumpe. — ⁵⁾ Stykke af en Regnbue. — ⁶⁾ 10de November.

man fik »Gåsekraser« og »Groffenbrad« (Gråfenbra). »Gåsekraser« var Hoved, Vinger, Hjerte og Lever af Gæssene. Groffenbrad var hele Pærer, kogte i Fedt¹). Lars fik sig en »Springgaas«. »Gaaseskraldrene« (Halsene) var gode til »Pipper« (Fløjter), og deri kunde man næsten frembringe alle Gaasens Lyde; men Moderen vilde gerne have dem til Vindsler. Naar »Gaaseskraldren« var »stukket sammen« til en Krans, blev den tørret. Var der et Par Ærter i den, morede det Lars at rasle med Nøglet, som derpaa blev vundet.

»Gåsekraser« var Mortensaften en staaende Ret. Noget skulde man jo have af Gæssene til Minde om, at de havde frelst Morten Luther. Engang havde han maattet skjule sig i en Gaasesti. Han havde lagt sig lige indenfor Døren. Her stimlede Gæssene sammen, da hans Forfølgere kom med Lys. Gæssene stod og trippede paa Morten Luther, og saaledes undgik han at blive opdaget²).

»Mortensdag« begyndte man at »sidde Aftensæde« (see Avtensæe). Saa blev der tændt Lys om Aftenen, og Rokken kom rigtig i Gang.

Og saa »hældede« (hælee) det »imod Jul« (emo Jul). Farmoderen og andre gamle sagde »Jyl«.

Sikken en Fryd det var at se den første »Sne«! Og hvor tindrede ikke Stjernerne om Aftenen! Det var saa morsomt at se de mange Stjerneskid: men Lars vidste ellers nok, at for hver Stjerne, der »randt ned« (rant ner), saa døde der et Menneske³). Alle skulde hen til Ruderne, naar der var en »Gaard« omkring Maanen, og det havde nok ogsaa sin Betydning.

Om Julen har Karen Toxværd givet en god Beretning⁴), som i det væsentlige stemmer overens med, hvad der kunde siges om Julen i Bjørup. Her skal derfor kun berettes et og andet.

Ved den store Bagning før Jul bagtes særlig »Søsterkage«, »Fladkage«, Kringler, »Pebernødder« (Pævernøer) og andet »Julebrød«.

Naar Julen nærmede sig, skulde alle Redskaber tages hjem fra Marken. Særlig maatte Ploven ikke staa ude. Saa kom Jerusalems Skomager og satte sig paa den. Lille Lars syntes ellers, det var Synd, at han, der havde maattet vandre saa længe, ikke skulde have Lov til at hvile sig, naar alle andre var glade. Moderen lærte ham den lange Vise om Jerusalems Skomager⁵). Ved at høre om den gamle Jødes sørgelige Skæbne fik han en stor Rædsel for at komme til at tale bespotteligt om Vorherre.

¹) Denne Forklaring er næppe rigtig; men den fastholdes bestemt af Rasmussen. I Bjørup fik man ikke Groffenbrad i Julen. Skg. 2, 752. 5, 4. — Ordets egentlige betydning er grydesteg (særlig oksesteg). Ifølge Karen Toxværd er »groffenbrad« alle slags småsul af lam, gæs og gris, kogt sammen og spist varmt med kogte og tørrede æbler og pærer. J. O. — ²) Som bekendt er denne historie rettelig knyttet til dagens helgen, Morten bisp. (J. O.) — ³) Skg. 5. S. 192. — ⁴) Skg. 5. 4. — ⁵) Har i sin Tid været trykt i Ugebladet »Nær og Fjern«.

Natten før Juleaften var Rasmus Klokker oppe en Time efter Midnat for at skære Hakkelse til Julen. Der skulde ikke skæres saa lidt, da det skulde række til fjorten Dage. »Hakkelsehutten« var snart fyldt, men da der ikke tærskedes i Juletiden¹⁾, kunde den øvrige Del af Hakkelsen godt blive liggende i en »Bunke« paa Logulvet.

Naar der Juleaften var kimet med Systofte Klokker, saa kom Jørgen Klokker altid til Klokkergaarden for at ønske glædelig Jul. Han plejede da at sige: »Ja, det har aldrig været fornægtet, at den ene Klokker besøger den anden!« Jørgen Klokker var en ældre Mand. Allerede i Lars Rasmussens Barndom begyndte han at blive »tykhør« (køkkhør); men »ludhør« (lohør) havde han maaske aldrig været. Nogle kaldte ham »Skrutt-Jørren«, fordi han var »skrutrygget« (skruttrøge). Naar Jørgen havde faaet noget at spise, saa tog han sin gamle Filthat som for at gaa, men han satte den paa Gulvet, lige indenfor Døren, og lagde sine Vanter deri. Saa lukkede han sine Øjne og sang sin Julevise. Skrive kunde han ikke, saa sine Viser maatte han gemme i Hjerne-kisten. Julevisen var saa lang, at han næppe selv vidste, hvor lang den var. Han havde i Grunden kun én Tone til alle sine Viser, men somme Tider maatte han jo trække den lidt langt ud og somme Tider bide den lidt kort af for at faa den til at passe. Julevisen begyndte nok saaledes:

Vor Frelser vi ej forglemme,
han blev født i Julenat.

Siden taltes der om Hyrderne:

De Hyrder laa paa Marken
og vogted deres Hjord (Jår),
Herrens Klarhed om dem skinned,
saa de ej i Mørke var (vår).

Endelig om de hellige tre Konger:

De hellige tre Konger
vi ej forglemme vil (ve),
de faldt i stor Forundring,
de den Stjerne fik at se.
De gjorde dem straks rede
og drog ad Vejen frem,
og heller ikke standsed de,
før de kom til Byen Betlehem.

Ved den sidste Linje kneb det svært med Tonen. Medens han sang, kom Moderen lidt god Mad i hans Kurv, og Lars

¹⁾ G. M. 2. 105.

saa at faa nappet et Stykke Skraatobak fra sin Fader og lagde det ved Siden af. Det var noget, Jørgen Klokker satte stor Pris paa. Den meste Tid maatte han nøjes med Cigarstumper, som Karlene i Sognet samlede sammen til ham. Før han gik, sang han en Takkevise. Den begyndte med mange Velsignelser øver »Husbond« og »Madmoder«, som han udtrykte sig, og endte med følgende:

Jeg kommer igen i Aare (ad Aare),
 hvis Gud vil, jeg leve maa!
 Hvis ej jeg leve skal,
 saa lader jeg Herren raade,
 han bor i Himlens Sal.

Og atter og atter kom Jørgen Klokker igen og sang sine Viser. I Løbet af Julen gik han omkring til alle Sognets Bønder og de velstaaende Husmænd. Desuden gik han til Degnen og Mølleren.

Naar han kom, havde han altid mange Nyheder at fortælle; men han sagde gerne, at han havde det fra en »vis« Kone eller Mand i den eller den By. Han skulde nok vogte sig for at nævne deres Navne.

Naar Rasmus Klokker syntes, at de unges Fornøjelser blev for kostbare, saa plejede han at fortælle om, hvordan de havde kunnet more sig i hans unge Dage. Jørgen Klokker boede alene i et lille Hus. Der samledes saa de unge. Madse-Hans blev hentet til at spille, og saa gik Dansen lystigt paa Lergulvet til Tranlampens Skin. Hele Gildet kostede hver af Karlene fire Skilling. Jørgen Klokker fik den ene som Betaling for Husly og »Sulse«. Saa var han godt fornøjet.

Ved Bryllupperne mødte Jørgen Klokker altid op og sang en Vise, og saa vankede der jo »immer« lidt. Han plejede at sige: »Naar det regner paa Præsten, drypper det paa Degnen, og saa falder der lidt af til Klokkeren med.«

Uden for sit Hus havde han en lille Blomsterhave, og af og til gav han Bønderkonerne en Blomst i Urtepotte. Han plejede at sige: »Jeg faar det for min Blomst, som andre ikke faar for deres Skilling!«

Flere smaa Indtægter forstod han at skaffe sig. Paa Kirkegaarden voksede en Del af den saakaldte »Hvidepil« (Viepil), som er »hvid i Barken« (vi i Barken). Det er en lille Busk med meget smidige Kviste. Jørgen Klokker skar dem af helt nede ved Roden, og saa flettede han »Kartoffelkurve« (Kartøffelkorre), som han siden solgte. Kartoffelkurvene var runde og havde »Grebe«. Om Vinteren snurrede Rokken i hans Hus. Saa spandt han Haar til Reb for Bønderne.

Da Jørgen Klokker endelig døde, var der mange, der fulgte

ham til Graven. Blandt dem var ogsaa Borker Skytte¹⁾, men det var nu ikke saa underligt, for ham havde Jørgen Klokker taget meget Hensyn til. Naar Borker Skyttes Folk var i Marken, saa rettede de sig altid efter »Aftenklokken«. Vidste Jørgen Klokker nu, at Borker Skytte havde travlt, saa skulde han nok trække det ud med Ringningen, saa længe han turde. Naar Borker Skytte kørte Møg ud, saa var Jørgen Klokker altid »Møgpind«, og saa blev der jo slet ikke ringet.

Den Grød, man fik til »Nadver« Juleaften, var »Sødgrød« af bedste Slags og kaldtes »Juleaftensgrød«.

I Bjørup var der en Kone, som hver Jul, og vistnok Juleaften, gik ud og rystede sine Frugttræer. Saa troede hun, at hun næste Aar skulde faa megen Frugt²⁾.

Julenat, Klokkeren tolv, hed det sig, at alle Køer, og selv den mindste Kalv, »nejlede« (knælede) i Stalden.

Naar Faderen tidlig Julemorgen, efter at have været ude, kom ind i Stuen, saa sagde han: »Våhærre jy våss æn glæle Jul å e gått Nyår, Helsen å Su/he!« Lars laa da i Regelen endnu i Sengen. Det var ham næsten det højtideligste Øjeblik i Julen. Saa sagde han til sig selv: »Ja, no æ e Jul!« Lidt efter begyndte Kirkeklokkerne at kime.

Saa blev der sat paa Bordet, og saa fik man Davre. I Steden for »Drikkebrød« fik man altid »tværet Øl«, som blev drukket til Smørrebrød. Hele Julen igennem skulde helst det saakaldte »Saltmadsfad« (Sallmasfa) være fremme. I Klokkergaarden var det en oval, grønmalet Bøtte med Hjærter og andre Udskæringer paa Siderne. Heri skulde altid være et halvt Grisehoved, der kaldtes »Sennepssul«. Desuden: Stykker af Lammekød og Oksekød, Gaasesul, en Rullepølse og en Medisterpølse³⁾. Naar Julen nærmede sig, blev der ofte sagt: »No kåmmer Julen, så ska vi ha Sænnepssul å Majorbrød (Sigtebrød)!«⁴⁾.

Hele Julen igennem levede man bedre end ellers, og ingen, der besøgte en, maatte gaa, uden at der først blev »sat paa Bordet«. Gik man uden at faa noget at spise, saa »bar man Julen ud«.

Husmændene var jo ikke altid fri for at misunde »Bønderne«, det vil sige Gaardmændene. En Husmand, som hed Morten Stub, kom engang ind til Rasmus Klokker og sagde:

Naar vi naa den store Jul,
saa gaar de med Snuden fuld,
det gør alle saadanne Karle,
ja, det hele Aar omkring!

Nå vi når dæn store Jul,
så går di mæ Snuen full,
dæ jør ale sjådne Kale.
ja, de hele Ar omkring!

»Det er Bønderne!«, føjede han til.

¹⁾ Sognefoged og Kirkeværge. — ²⁾ G. M. 2. 87. Skg. 7. 429. — ³⁾ Skg. 2. 282. — ⁴⁾ Ordspl. »Majorbrød« kan være Madjordbrød, Brød, der stammer fra Madjorden²⁾ den fede Muldjord.

»Julebukken«¹⁾ viste sig ikke mere; men de gamle fortalte om alle hans Løjer. Ved Sammenkomsterne i Julen havde man megen Morskab for, og Børnene fik Lov til at være med. Baade smaa og store gav sig af med at »lege Nødder i Hænder« (læje Nøer i Hæjer)²⁾. Man tog nogle Nødder i sin Haand, og en og anden skulde saa gætte paa, om Antallet var lige eller ulige: »Æffen eller uæffen?« Gættede han rigtigt, fik han Nødderne; ellers skulde han af med lige saa mange, som man havde i Haanden.

Nytaar var ingen særlig Højtid for Børnene; men nok for de unge.

Hellig tre Kongers Aften³⁾ var den egentlige Afslutning paa Julen. Da stilledes der mellem Middagen og Nadver et saakaldt »tregrenet Lys« paa Bordet i Stuen. Det var et Lys, hvis Stamme et Stykke oppe delte sig i tre. Saadan et Lys blev hvert Aar støbt i Klokkergaarden⁴⁾.

Efter Hellig tre Kongers Dag begyndte man igen med sit vanlige Arbejde; men halvt regnede man dog endnu Julen til »Knudsdag« (Knusdav)⁵⁾. I alt Fald sagde man: »Knu driver Julen u!«

Da Lars var lille, kom han ikke meget ud om Vinteren. Han kunde kun daarlig »ty« (døje) den stærke Kulde. Der skulde ikke meget til, før han kom ind og sagde: »Annemor, dæ stækker i mi η Arm!« Lars sagde altid »Mor« til den gamle Farmoder. Sin egen Moder kaldte han »Annemor«, hvad han senere tit blev drillet med i Skolen.

Naar det udenfor var »bidende koldt«, naar det »fnugede« (fnue)⁶⁾, og Sneen »røg« sammen i »Snedryer« (Snedriver), naar »Istappene« hang ned fra »Tagskæget«, og der var Isblomster paa Ruderne, saa var det bedst at sidde som en lille »Askepot« ved Kakkelovnen og høre det »knage« og »sprage« i Ilden. Naar Sneen rigtig fæg forbi Ruderne, saa kunde Farmoderen sige: »Nå, no æ Bol (Bodil) Føjti η s da ræjte på Fære!«

I Vinterens Løb gik det løs med Fortællinger, og Lars var lutter Øre. Somme Tider blev de gamle dog trætte. Naar Faderen blev »tryglet« til at fortælle, saa var det ikke saa sjældent, at han begyndte: »Dæ vå i η Gang i η Prest!« Og saa »tagte« (tav) han. Lars ventede og ventede, men gav saa tilsidst sin Utaalmodighed Luft. Faderen begyndte: »Dæ vå i η Gang i η Prest!« Men naar Lars saa spurgte: »Ja, hodden vå e mæ dæ η Prest?« saa sagde han: »Så, no fåstørr do mæ ijæn (igen)!« Og Lars fik aldrig mere at vide om Præsten.

Den gamle Farmoder sagde ikke saa sjældent:

¹⁾ Ing. 95. — ²⁾ Ing. 94. — ³⁾ 5te Januar. — ⁴⁾ Ing. 83. Skg. 5. 4. — ⁵⁾ 13de Januar. — ⁶⁾ Snee η de fint.

Der var en Mand i en Mose | Dæ vå iη Maη i iη Musse
med to røde Hoser. | mæ to røe Husser.

og saa føjede hun til: »Ve do hå å ve'e (vide det), ska jæ sie dæ e?« Men det brød Lars sig slet ikke om. Han kendte jo nok den rødbenede Stork.

Naar en Fortælling var til Ende, blev der i Regelen sagt:

Snip snap Snude.	Snepp snapp Snue.
nu er Æventyret ude!	no æ Æmmyre ue!
Tip tap Tønde,	Tepp tapp Tøne,
nu kan du begynde!	no ka do bjøne!

Farmoderen var ellers den, der havde mest Taalmodighed til at fortælle. Da hun var opvokset i Skjolterup, stammede en Del af hendes Fortællinger fra det nordøstlige Falster.

I de lange Vinteraftener, naar Moderen spandt paa Rokken, som hun, for bedre at kunne se, havde flyttet hen under den døsige Tranlampe, saa lyttede Lars til Fortællingerne af den gamle, som sad paa sin »Kippe« og »lænkede« (strikkede). Og medens den gamle talte, saa aabnedes Æventyrets straalende Verden for den undrende »Rolling«.

Somme Tider sang Farmoderen gamle Folkeviser; men dem brød Lars sig ikke videre om. De Viser, han mindes, er næsten alle sammen fra den nyeste Tid. Saaledes kan han Visen om Prins Ferdinand og Hr. Ankerstrøm, der begyndte med Linjen: »Lille Lise var i Skoven saa grøn«¹⁾. Ogsaa en Soldatersang: »Soldaten er kommen fra Krigen hjem, hurra!«²⁾.

Flere Viser var digtede paa Falster og handlede om hjemlige Forhold og Personer. Der var saaledes blevet stjaalet fra en Provst »Frileb«³⁾, og derom var lagt en Vise, hvori det hed:

Prävst Frileb vå iη Maη så ri (rig),
haη ga dæj to Ørefi,
få do fra ham snappe.

Af ældre Viser erindrer Rasmussen kun ganske enkelte Brudstykker. Jeg mindes ikke andensteds at have set en Vise, som Farmoderen kunde, og hvori der forekom følgende Vers:

Pigen gik ud at malke sin Ko.	Pien jækk u å malke sænn Ko.
Koen, hun gik i Mosen og gnavede!	Koen, hån jækk i Mussin å gno!
Nu kan jeg ikke mer,	No ka jæ'ne mer,
nu kan jeg ikke mer,	no ka jæ'ne mer,
hejsa falderalla!	hæjsa falderalla!

Pigen slængte baade Kande og Krans,	Pien slænte båe Kane å Kråns.
hun vadede ud, jog Koen til Lands!	Hån våde u, jo Koen i Låns!
Nu kan jeg ikke mer,	No ka jæ'ne mer,
nu kan jeg ikke mer,	no ka jæ'ne mer,
hejsa falderalla!	hæjsa falderalla!

Visen er maaske digtet paa Falster.

¹⁾ Findes delvis hos E. T. Kristensen. Jyske Folkeminder. XI. 232. — ²⁾ De fleste Vers hos E. T. Kristensen. XI. 131. — ³⁾ Provst P. H. Friedlieb var i Idstrup fra 1802 til 1806.

Af de gamle fælles nordiske Folkeviser kunde Farmoderen Visen om Ridderen, der ihjelslog Jomfruens syv Brødre. Da de kommer og beklager sig over ham, siger han:

Har jeg sovet hos Eders Søster inat,
foruden jer til Raade at spørge,
saa haver hendes Vilje været lige saa god som min,
hvad vil I mig derfor saa vel gøre?

Men Brødrene giver sig ikke tilfreds, og det kommer til Kamp:

Saa nedlagde han hendes Brødre alle syv,
og det gjorde Guds Naade alene¹⁾.

Den gamle »Bol Slændi/s« sang den Vise, der begyndte saaledes:

»Anete« hun stander paa Højelofts Bro,
saa kom der en Havmand fra Bunden op.
Ho, ho, ho,
saa kom der en Havmand fra Bunden op.

Men en af de Viser, som oftest blev sungne, var Visen om Søstermordet i Taastrup Lunder²⁾. I gamle Dage var der ingen Kirke paa Møen. Den nærmeste Kirke var Kirken i Horbelev paa Falster. Da var der, sagde Faderen, ikke mere Vand mellem Møen og Falster, end at man kunde gaa derover paa to »Horsepander«. Paa Møen boede der en Mand, som hed Hr. Troelsen. Hans Hustru hed Mette. De havde to Døtre, som en Søndag Morgen vilde gaa til »Fromesse« i Horbelev. Ned over Bankerne kom de »lette som Hinde«; men i »Tåstreppe Lu/er« saa de »tre vilde Svende« sidde ved et Baal. Det var Røvere. Søstrene blev grebne og myrdede. Den ene søgte først at redde sig ved at løbe omkring en Busk, og saa sagde hun:

Gud stede Jer hverken Rist eller Ro,
før I kommer til Hr. Troelsens Bo!

Og Røverne kom til Møen, til Hr. Troelsens Gaard. De gik ind og bad om lidt at drikke, og medens de drak, satte de deres Sække fra sig. Fru Mette tittede i Sækkene og kendte sine Døtres Tøj. Hun skød da en »Staalstang« for Døren og kaldte paa sin Mand; men Røverne sprang ud ad Vinduerne og fik »Skoven til Skjul«. Senere blev de nok

¹⁾ Skg. 2. 719. Visen er trykt flere Steder. Alene hos E. T. Kristensen findes den i mange Former. Jyske Folkeminder. Bindene I, II, X og XI. — ²⁾ Horbelev Sogn.

alligevel grebne, og det oplystes da, at de tre Røvere var de myrdede Pigers Brødre¹⁾.

Blandt Farmerens Viser var den vidt udbredte Kragevise:

Buiη haη ui Marken går²⁾,
— tralilala! —
då så haη æn Krae håppeηe gå.

Å Buiη sætte Bøssen alfå sett Knæ,
så skø haη dæη Krae ner a de Træ.

Å Buiη sætte Bøssen alfå siη Fo.
så skø haη dæη Krae tæ Jartero.

Strass kámm Bo (Bud) fra Bespiηs Går:
Va jore do ve dæη Krae, do skø igår?

A Feren dæ takte jæ atten Fa Hus.

Den følgende Linje og det følgende Vers er glemt.

A Tarmene jore jæ Takkel å To (Tov),
a Benene jore jæ Aηkerkrå.

A Høe jore jæ Kerkeknapp,
a Næbbiη jore jæ Tøηetapp.

Af det sidste Vers erindres kun den sidste Linje³⁾.

Et af Farmerens Æventyr var stedfæstet i Tingsted Sogn. Hvor Hanenov Skov nu ligger, skal tidligere have været en stor By. I denne By boede der en Konge. Om ham er der et Æventyr, som paafaldende ligner H. C. Andersens Fortælling om Kejserens ny Klæder. Men Andersens Kilde er ikke Æventyret i dets danske Form⁴⁾. Rasmussen har senere læst Andersens Gengivelse, og da han desværre ikke er ganske sikker paa nøjagtig at kunne meddele Farmerens Fortælling, saa forbigaas den her.

Lars var glad »med« Æventyrene; men særlig bed han Mærke i de gamle Sagn, der knyttede sig til de Steder, hvor han levede og færdedes. Sansen for Sagnene havde han arvet efter Faderen, som ogsaa var den, der paa dette Omraade særlig tilfredsstillede hans Videlyst.

Den fromme Moder brød sig ikke stort om den Slags Ting. Hun var ogsaa kun i ringe Grad hvad man kalder overtroisk. Det var nok Faderen, der var Skyld i, at saadanne gamle Skikke som det at lægge en Glød under Kærnen blev overholdte i Klokkergaarden. Moderen var ikke fri for at spotte dem, der mente paa Grund af visse gamle Mærker at kunne drage deres Slutninger. Om en, der altid vidste Besked med hvad Vejr det skulde blive, plejede hun at sige: »Ja, haη æ

¹⁾ Danmarks gl. Folkeviser Nr. 338. (J. O.) — ²⁾ Snarere: Lå. — ³⁾ »A Røjholle jore jæ Skrære Syreng«. Visen er ogsaa optegnet fra Veggerløse. Skg. 4. 273. — ⁴⁾ H. C. Andersen. Eventyr og Historier. (Folkeudgave. 1887.) 2. 599.

klå (klog) på Hemliys Loft (Luft); mæn på Joren æ har, iv stor Nar!«¹⁾

Hele Vinteren lød Plejlens Slag i Tærskeloen. Somme Tider listede Lars sig derud; men saa hed det: »Ska jæ visse dæ Lokatti?«²⁾ Første Gang var Lars meget ivrig for at faa den at se, men siden var han helst fri. En af Tærskerne omfattede hans Hoved med sine Hænder og løftede ham op. Naar han beklagede sig over, at han ikke fik Lokatten at se, saa hed det, at det var godt at faa Halsen »rækket«, ellers kunde den gerne blive for kort.

Ilden paa Arnen maatte han ikke røre; men somme Tider fik han dog Lov til at stikke et Stykke graat Papir til Gløderne. Nej, hvor Gnisterne saa havde travlt! Det var Børnene, der løb til Skole. Naar alle Gnisterne var slukkede, saa hed det: »Nu er alle Skolebørnene gaaet ind!«³⁾

Kunde han faa fat paa en Skilling, saa var det morsomt at »puste« paa den og trykke den mod de frosne Ruder. Saa stod jo Skillingens Billede der nok saa net. Siden, naar »Dagmegen« (Davmeen) fik Magt til at optø Isen, var det meget fristende at skrive i Duggen; men Lars vidste nok, at det gik ikke an, saa længe Gæssene »gjorde«, for saa vilde der komme »Navlevitinger« af Æggene. »Navlevitinger« var Gæslinger, der hang sammen ved »Navlen«. Nogle prøvede at skille dem ad, men de døde altid. For Resten kom de nok af Æg med to Blommer.

Naar der vaskedes, fik Lars gerne Lov til at »puste Seveblaser« (blæse Sæbehobler), og hvad kunde han ikke se i de klare Kugler, der var »blanke som et Spejl!«

Allerede ved Juletid havde han faaet en »Griseblære« (Griseblæjre), som han tit havde megen Morskab af. Disse Blærer blev enten trillede med Hænderne eller »valkede« paa et »Valkebrædt« (Vålkebrætt). Det var svært, hvor de saa kunde udvide sig! Siden lagde man nogle Ærter i dem, bandt for dem og »blæste« dem »op« gennem en Pennefjer. Sikken en »Larm« de Ærter kunde gøre, naar Lars rystede sin Griseblære!

Endnu morsommere var nogle smaa Kegler af »Hylde-marv« (Høllemar). De kunde rejse sig selv. Der var nemlig ved Hjælp af »Vognskav« sat smaa Blyplader under dem.

Mest Glæde havde Lars dog af sin »Kartoffelbøsse« (Kartøffelbøsse). Selve Bøssen var et Stykke af en »Pennefjer«, og dertil hørte en fin lille Ladestok af Træ, i hvis ene Ende der var en »Brystning«. Naar der skulde skydes, blev en

¹⁾ Fra Sillestrup meddeles: Du er klog paa Himlens Lov, men paa Jorden et stort Drov (Drog). E. T. Kristensen har, vel fra Jylland: Himmelens Løfter. Ordsp. 163. (4345). V. S. O. har: Han er klog paa Himlens Løb; men paa Jorden er han en Nar (eller: Tosse). Under »Klog« og »Løb«. — ²⁾ Skg. 5. 722. »Løkatten« er vel en Trykfejl. — ³⁾ Ing. 200. — Dania II 65. 184. 349. III 104. 375. (J. O.)

Kartoffel skaaret i Skiver. Med den tykke Ende af Fjeren udskar man en »Prop« af en af Skiverne, og denne Prop pressedes ved Hjælp af Ladestokken op mod Fjerens tynde Ende. Siden udskares endnu en Prop, og med denne udskødes saa den første. Naar Proppen foer ud af Fjeren, gav det et lille »Plutt«. Moderen holdt ellers ikke af denne Leg, fordi det gik ud over Kartofflerne, og naar »Tordenskræpperne« var komne op, maatte Lars nøjes med Skiver af deres »Strunke«.

Da Lars blev ældre, fik han en »Hyldebøsse«. Det var en saakaldt »Hyldetutte«, et Stykke af en Hyldekvist, hvoraf Marven var udtaget. Skydningen foregik paa samme Maade som ved Kartoffelbøssen; men som Ladning brugtes veltyggede Kugler af Blaar. Med Hyldebøssen kunde man skyde langt.

Fik Lars en Gang imellem fat i et Æble, saa morede han sig med at lave »Æblelaase« (Fig. 34). For Resten høstede han sjældent nogen Ros for



1. Fig. 34. Evlelåse. 2.

Tegnet efter Lars Rasmussens Anvisning.
1. Fire Snit. 2. Fire Takker.

hvad han lavede. »Va æ no de, do makker å (paa)? Dæ'ne gått å sie, va de linner (ligner)!«
»Va æ de, do laver? Dæ æ væll æn Hempehampe!«

Kedeligt var det, naar et eller andet blev borte. Saa »søgte« (søjte) Lars jo i hver en Krog, og »Mor« og »Annemor« maatte flytte sig. Men saa faldt Faderen ind: »Nå, va æ dæ no blee bårte?« Ja, det var jo det eller det. »Ka do'ne hett' e?« »Nææ!« »Ja, da ka jæ nåkk sie dæ, ho (hvor) de æ!«
»Så si de da!« »De legger ve de Såηskorn!«

»Frosten« (Frostiη) var endnu Herre om Natten, men om Dagen kunde den ikke staa sig for Solen. Kyndelmisse (Køηermøsse)¹⁾ kom, og Lærken begyndte at synge. De unge tænkte paa Fastelavn (Fastelan); men det var ingen Højtid for Børnene. Dog overraskede Moderen dem somme Tider med en »Rumlepotte« (Råmlepåtte). Over Potten var bundet en »Svinehinde«. I Midten af denne var nedtrykt en Pennefjer saa langt, at der kunde blive bundet omkring den. Ved nu paa en egen Maade at bevæge Pennefjeren op og ned, frembragte man en stærk, klukkende Lyd.

Pedersdag (Pæjesdav)²⁾ skulde Gæssene have Æg. Sneen blev til »Vandsne«, og det »slennede i Vejret« (slænee i Væjre)³⁾.

Saa kom Marts.

Thor med sit hvide Skæg,
han lokker smaa Børn ud til Væg.

Tor mæ sett vie Skeg,
han lækker små Børn u tæ Veg⁴⁾.

Men naar Børnene lod sig lokke og gik ud til Væggen,

¹⁾ 2den Februar. — ²⁾ 22de Februar. — ³⁾ Gik over til Tø. — ⁴⁾ Skg. 7. 615.

saa fik de »Feberen« (Fæberen)¹⁾. Og Vinteren var ikke til Ende. Saa kom der »Isslag« (Islav), og om Morgenen hang Træerne fulde af »Rimfrost«.

Frøs det de fyrretyve Riddere (førrekyve Riere)²⁾, saa vilde det fryse fyrretyve »Natter« derefter.

Men endelig kom der »Tøbrud« (Tøbro) for Alvor. Og saa kom der »Regn og Slud« (Ræjn å Slu)³⁾ og siden Regn alene.

Aftenen før »Tamperdag«⁴⁾ brændte der Lys over alle Skatte. Saa skulde der »graves efter Penge«.

Gertrudsdag (Jærtresdav)⁵⁾ kom Gertrud (Jærtre) med »Krogstagen«, en »Sule«, hvormed man rensede »Muldfjælen« paa Ploven.

»Tranesdag« (Tranesdav)⁶⁾ holdt man op med at »sidde Aftensæde«. Da »bar Trane Lys til Sengs« (bårr Trane Lyss tæ Sængs).

Saa kom Paaske. Dagene i Paaskeugen havde deres særlige Navne: »Blå Månndav, vie (hvide) Tissdav, Askeonnsdav, Skæretåsdav, lange Fredav, skine Lærdav«.

Langfredag fik man »Paaskeæg« og skulde spise saa mange man kunde⁷⁾.

Paaskemorgen skinnede Solen altid saa mildt og dejligt, hvordan saa Vejret end havde været de foregaaende Dage. Da skulde man ud at se den »lege over Jesu Grav«⁸⁾. Paaskemorgen skulde alle spise et Æble paa fastende Hjærte, saa blev man fri for Feber i Aarets Løb. Om Æblehøsten end havde været aldrig saa knap, skulde Moderen nok have sørget for at gemme nogle Æbler til Paaske.

Snart begyndte nu Skoven at »grønnes« (grænns), og »Foraaret« (Fååre) kom med Fryd og Fuglesang.

»Majdag« (Maidav) var Fardag for Tjenestefolk, men ikke Fardag for Foraarets Luner. Maj havde syv Sind over en Dørtærskel. Snart var det koldt, og snart var det varmt. Snart var det »Regnvejr«, og snart var det »Tørvejr« (Tærrvæjr). Snart fik man en god »Bløding« (Bløeng) og snart kun en lille »Drysling« (Drøssleng). Det blev almindelig sagt, at »en kold Maj giver et varmt Logulv«. En af de gamle paastod ellers, at dette af de fleste blev misforstaaet. En kold Maj er ikke god. Kornet bliver sat tilbage og bliver smaat og forkrøblet. Saa er det haardt at faa ud af Akset, og derfor kræves der mange Hug af Plejlen. Derved er det, at Logulvet bliver varmt.

Naar Foraaret kom, begyndte Lars at tumle sig i Gaard og Have. Saa spillede han »Top«, saa løb han med sin »Vejrdrage« (Væjrdræe), saa »vejede« han »paa Gunge« (væje paa Gånge)⁹⁾. Gerne vilde han, naar han kunde se sit Snit,

¹⁾ Koldfeber. — ²⁾ 9de Marts. — ³⁾ Regn og Sne. — ⁴⁾ 16de Marts. — ⁵⁾ 17de Marts. — ⁶⁾ Vistnok: 25de Marts. — ⁷⁾ Ing. 87. Skg. 5. 329. — ⁸⁾ G. M. 2. 94. — ⁹⁾ Gyng.

»jumpe«¹⁾ paa en Fjæl; men det syntes Faderen ikke om. »Stå no enne å jomp på dæη Fel! Hån ka jærne knekke, å så faller do ner!« Da han blev lidt ældre, lærte han at gaa paa »Stylter« (Støllter). Den store Mølle, som laa i Nærheden, havde tidlig vakt hans Opmærksomhed. Flere Møller havde han paa Stænger; men han havde ogsaa en rigtig lille »Stubmølle«, der malede saa det var en Lyst.

Saa snart der var »Os« (Saft) i Sejpilens Grene, fik han sig en »Pippe« (Fløjte). Osen løsner Barken, og naar man banker lidt paa det Stykke af en Gren, man har afskaaret til Fløjte, kan man tage hele Barkhysteret af. »Troidurtens« hule Blomstertængler kunde give de mest forskellige Toner; men man blev sort af deres hvide Saft. Gode Pipper fik man af den store Kørvel, der ikke brugtes til »Kaal«. »Kørvelspipperne« (Kørrelspipperne) gav en stærk Lyd, men var svære at fløjte i. De saakaldte »Skærrkyerspipper« (Skarn-tydefløjter) kunde give de mest forskellige Toner efter Længden af de »Ridser«, man skar i »Strunkene«.

Megen Morskab havde Lars af »Hyldesprøjter«. Det var »Hyldetutter«, i hvis ene Ende der sad en »Told« (Tål). Nogle havde et lille Hul midt i Tolden; Lars'es havde Ridser og Flækker i Kanten. »Pumpestokken« var omvundet med Blaar.

Naar Skoven var udsprunget, kom Pinse (Peηse), der ogsaa i Klokkegaarden var en af de store Højtider. Da blev Kirken ofte pyntet med »Bøgeblade« (Bøjeblae).

Sankt Hans Aften (Sænte Hans Avten) havde tidligere haft større Betydning. Nu blev der kun for hver af Husets Beboere »stukket« en »St. Hansurt« op »ved Bjælken« i Stuen. Den, hvis Urt visnede, skulde dø i Aarets Løb. Lars var ikke fri for at se til sin Urt med Frygt og Bæven.

Saa kom »Syvsoverens Dag« (Syvsoeriηs Dav)²⁾. Den vidste Lars intet om; men han vidste nok, at der somme Tider blev sagt til ham: »Do æ iη ræjte Syvsoere!«

I Juli kom der tit »Tørre« (Tære)³⁾, og Rasmus Klokker saa efter Regn. Naar der da paa den blaa Himmel begyndte at samle sig Skyer, den ene ved Siden af den anden, og naar de ligesom skød sig frem i en Spids, saa sagde han: »No oer (bliver) e tæ Ræjn, få Arken bøgger!« Det var altid for ham »et vist Med« (e vesst Me)⁴⁾. Somme Tider blev det dog ikke til ret meget med Regnen; men naar det havde »smaataaret« en Stund, skilte Skyerne sig igen. Glad var han, naar Himlen var meget rød, idet Solen gik ned, for: »Avten rø, å Måren blø (blød)!« er jo et gammelt Ord.

I Hundedagene (Huηedavene)⁵⁾ kunde det være forfærdelig

¹⁾ Gumpe, vippe. — ²⁾ 27de Juni. — ³⁾ Tørke. — ⁴⁾ Et sikkert Mærke. — ⁵⁾ 22de Juli—22de August.

»lumt (låmmt)¹⁾ i Vejret«; men saa kom der jo gerne Torden med »Lynild« (Lynnill) og »Lynslag« (Lynnslav) med »Skrald« (Skral) og med »Knald« (Knal). Efter Hundedagene fulgte de ni »Kattedage«.

»Bertelmejsdag« (Bærtelmæjdsdav)²⁾ var ikke videre yndet. I »Bertelmejsugen« blæste det altid saa slemt.

En af Efteraarets sidste Mærkedage var »Møkkemøse« (Mikkelsmesse)³⁾. Saa begyndte Bladene at »brunes« (brunns), og den korte Sommer var til Ende.

Skytten Bryde.

Et af den gamle Farmoders Æventyr, som særlig fornøjede Lars, var Æventyret om Skytten Bryde (Skøtting Brye)⁴⁾.

Engang i gamle Dage var der en Mand, som havde en Søn, der hed Bryde. Manden var fattig, og da han laa paa sit yderste, saa kaldte han sin Søn til sig og sagde: »Mæ mæj æ dæ no snart fåbi, å så ska do sæle kænne (tjene) få dett (dit) Brø! Pænge hå jæ enne å jy dæ; mæn do ka ta dæη gamle rostne Bøsse, såm legger uηer Belkiη (Bjælken)! Å så ska do vee (vide), å allt va do sæjter (sigter) å mæ dæη Bøsse, de rammer do!« »Knøsing« takkede for Gaven og blev saa hos sin Fader, til han »slap«; men da han havde lukket hans Øjne og fulgt ham til Graven, saa tog han den gamle Bøsse og gav sig ud i den vide Verden.

»Langt om længe« kom han ind i en Skov, der aldrig syntes at skulle faa Ende. Saa kom han til et Bjærg. Oppe paa Bjærget saa han en »Trolduge«, der var i »en grov Klemme«. Nedenfor laa en »Løve« og en »Drage« (Dræ)⁵⁾, og Troldungen var »saa hvid som en kalket Væg«. Bryde betænkte sig ikke længe. Han fik Bøssen til Kinden, og: »Plutt, plutt!« der laa baade Løven og Dragen saa »døde som Sild«. Troldungen blev »saa glad som en nyslaaet (nyslave) Toskilling«. Han kom i en Fart ned af Bjærget og takkede Bryde saa mange, mange Gange. Saa bad han ham følge sig til sin Faders Gaard, og saa sagde han: »Jæ ska nåkk sørre få, å miη Far ska jy dæ tre Ønsker. Så ska do ønske dæ iη Jagthest, e Saletøj (Sadeltøj) å e Jagthorn. Miη Far ve så ta dæ ner i Ståliη (Stalden). Dæ ser do månne store, skrappe Heste, mæn dām ska do'ne brø (bryde) dæ åm :

Nå do tæηker, do rier å iη kask Hest,
saa rier do kås å æn Halmvesk.

¹⁾ Lummert. — ²⁾ Bartholomæusdag, 24de August. (J. O.) — ³⁾ 29de September. (J. O.) — ⁴⁾ Flere Ting tyder paa, at Æventyret i alt Fald til Dels stammer fra en trykt Kilde. Jeg har ikke haft Lejlighed til at se »Skytten Bryde eller Ærens Tornevej«. E. Wigstrøm meddeler fra Skaane en Form, der kaldes: »Skytten Bryte«. Sagor och Äfventyr. 1884. S. 55. En Del af Æventyret genfindes i »Bissefalius« fra Fanø. G. M. 1. 118. Bestægtede Æventyr i G. M. 2, 1 og 1, 2. — ⁵⁾ Maaske det var en Bjørn (Björn).

Do ska sie, do ve ha de lelle grå Asen¹⁾ ba Dæren (Døren). Så tar mi η Far dæ e η i sett Rostkammer. Dæ hænger mánne bla η ke Saler; mæn do ska sie, do ve ha e gammelt Saletøj mæ rostne Stibøjler, sám hænger på i η Knakk i e Hørne (Hjørne). Á mæ Saletøje føller e gammelt Bessel²⁾. Tæsisst ve ha η visse dæ sænne Jagthorn. Dæ æ mánne, sám æ småkke á fåjollte (forgyldte); mæn do ska sie, do ve ha e gammelt jett (et), sám há Mu η stokke i bægge Æ η er, á hænger ba Dæren.«

Da de kom til Troidens Gaard, »pikkede« Troidungen paa. »Væmm æ dæ?« spurgte Trolden. »Dæ æ mæj, di η Sænn (Søn), sám Løven á Drai η ville dræve³⁾ i Skoi η (Skoven)!« Da Trolden hørte det, fik han travlt med at lukke op, og han var bare »Mildskab« mod Bryde, der havde frelst hans Søn. Siden gik det altsammen, som Troidungen havde sagt. Først tog Trolden Bryde med sig ned i Stalden og bød ham vælge hvilken Hest han vilde. Men Bryde sagde: »Jæ æ'nne mæje vánn tæ á rie. Kåmmer jæ på ji η (en) a desse store, staselee Heste, så æ jæ bange få, jæ bier (bliver) Græssrøttre!« I det samme drejede han sig til Siden og lod som om han opdagede Asenet bag Døren. »Næ«, sagde han, »hær tror jæ, jæ há fu η e (fundet) mi η Javnlie (Jævnlig); ám ásse jæ ska falle ner, så há jæ da enne så lant (langt) á falle!« »Dæ η slo dæ'nne på Mui η (Munden), sám lærte dæj de!« sagde Trolden.

Saa blev Bryde ført ind i Rustkammeret. »Di store, bla η ke Saler«, sagde han, »passer káns dále (daarlig) tæ mi η lelle Hest! Jæ tror, jæ tar dæ gamle Saletøj, dæ hænger på Knakk-ki η !« »Dæ η slo dæ'nne på Mui η , sám lærte dæj de!« sagde Trolden.

Og saa bad han Bryde vælge sig et Jagthorn. »Ja«, sagde Bryde, »dæ æ jo nákk, sám stekker mæ i Øjnene; mæn de jænne (ene) ska svare tæ de á η e (andet)! Jæ tror, jæ tar de gamle Horn ba Dæren!« »Dæ η slo dæ'nne på Mui η , sám lærte dæj de!« sagde Trolden.

Saa kom Bryde op paa sit Asen, og da han red ud af Porten, »stak« Troidungen ham en »Pibe« (Pippe) i Haanden og sagde: »Kåmmer do nánnse η e (nogensinde) i Nø, så ska do pippe i he η e (hende), så ska jæ strass (straks) væe (være) tæ Ree!«

Nu red Bryde til Kongens Gaard, og der søgte han saa at faa Plads som Skytte. Kongen vilde først se, hvad han duede til. Bryde fik Lov til selv at vælge det Sted, hvor han vilde »jagte« (jage). Saa valgte han nogle smaa »forpurrede« Buske i Nærheden af Gaarden. Kongens Folk »lo i Skægget«, og en

¹⁾ Ellers siges i Regelen »Æsel«. — ²⁾ Ellers siges »Hovedlag«. — ³⁾ Ordet bruges ikke ofte.

af dem sagde: »Haη passer nåkk bæjer tæ å fange Låpper i iη Skeηpæls, åm (end) tæ å jagte ætter Dyr i Kångiηs Skoe!« Ingen havde nogensinde set Vildt paa det Sted, hvor Bryde skulde jagte; men Trolungen havde sagt ham, hvordan han skulde bruge sit Horn.

Bryde blæste saa i den ene Ende, og straks kom der en »masendes Hob« (maseηes Håv) Dyr. Det hjalp kun lidt, at man baade skød og slog, og tilsidst sagde Kongen: »Å, håll åppe då (hold op dog), kære Brye, å få våss dām a Væj (af Vejen)!« Bryde blæste saa i den anden Ende, og »lige i det ene« (li i de jænne)¹⁾ var alle Dyrene væk.

Nu blev Bryde Skytte hos Kongen, og skønt han hverken gav sig af med at »smigre« eller »slikke«, saa voksede han hver Dag i Kongens Gunst. Men i Kongens Gaard var der en rigtig »Skruttfill« (Skalk), som hed »Fukssvandser Falkenhof« (Fokksvaηser Falkenhåff)²⁾. Han blev syg af Misundelse og gik til Kongen for at gøre Bryde ulykkelig. Han sagde, at Bryde havde pralet af, at han godt, om han vilde, kunde skaffe Dronningen tilbage. Hun var nemlig for mange Aar siden bleven stjaalet af en Heks.

Kongen lod straks Bryde kalde og sagde, at han skulde gøre hvad han havde sagt han kunde. Bryde stod og var helt »forbluffet«; men endelig sagde han, som sandt var, at han aldrig havde sagt noget saadant, og heller ikke kunde han gøre det. Kongen lod ham da vide, at enten skulde han gøre det, eller ogsaa skulde han miste sit Liv.

Bryde gik ned i Stalden og var helt ude af sig selv. »Va fattes dæ, kære Brye?« sagde Asenet. Bryde spidsede Øren. »Va!« sagde han, »ka do snakke?« »Ja«, sagde Asenet, »få-tæll do mæ kåns, va dæ legger dæ på Jarte (Hjærte). Dæ ka jærne (gerne) væe, jæ ka jy dæ e Rå!« Saa fortalte Bryde det hele. »Å«, sagde Asenet, »væ do kåns ve gått Mo! No ska do gå åpp tæ Kångiη å fålange tåll (tolv) Vonmæη (Vognmænd) mæ Heste å Vone, tåll Tøηer rått Åksekø, tåll Tøηer Hesteskosæmm, tåll rå Hestehuer å Såkorn å Føvare tæ Vonmæηene, sām enne ka kāmme tæbae!«

Kongen gik med Glæde ind paa at give Bryde alt hvad han forlangte.

Vognene blev læssede, Vognmændene fik fat i Linerne, og saa kom de afsted. Foran red Bryde paa Asenet, som »havde Kompasset og vidste Kaasen« (hæ Kåmpasse å visste Kåsiη).

Da de havde rejst i mange Dage, sagde Asenet: »Se dæ tæbae, åm do ser noe!« »Ja«, sagde Bryde, »jæ ser sæks gloηe Draer kāmme fareηes!« »Så slæng di sæks Tøηer Åksekø u!«

¹⁾ Lige i det samme. — ²⁾ »Fukssvandser« bruges i ældre Dansk som Betegnelse for en Bagvasker; men dette og andre Navne synes dog at tyde paa, at Æventyret stammer fra trykte Kilder. Det folkelige Navn er jo »Ridder Rød«.

Dragerne faldt over Kødet og lod Bryde fare. Nogen Tid efter sagde Asenet igen: »Se dø tæbae, åm do ser noe!« »Ja«, sagde Bryde, »jæ ser sæks rasege Løver kåmme fareges!« »Så slæng di sæks Tøger Åksekø u!« Løverne faldt over Kødet og lod Bryde fare. Men Dragerne og Løverne var Heksens »Skildvagter« (Skællvagter).

Da de kom i Nærheden af Heksens Gaard, saa blev Sømmene og Huderne læssede af, og Vognmændene fik Lov til at køre hvorhen de vilde, med Sædekornet og Fødevarerne.

Bryde red op til Heksens Gaard og forlangte at blive indladt. Straks blev Porten aabnet, og Bryde satte Asenet ind i Stalden. Saa gik han op til Heksen. Hun var ikke videre køn at se paa. Hun havde Svinehoved, Storkehals, Skildpaddekrop, Ørnefødder og bagtil en lang Løvesvands!).

Da Bryde saa hende, blev han saa bange, at han formelig »nejlede« (næjlee); men han søgte at skjule sin Skræk og forlangte uden videre, at hun skulde give ham Dronningen, som hed »Florebelle«. »Ja«, sagde Heksen, »dø ska jæ nåkk, mæn føst (først) ska do hitte hege tre Gange, å så ska hån hitte døj!« Naa, det mente Bryde skulde have gode Veje. Han »dåvde på« (stolede paa) Asenet. Saa gik han ned i Stalden og fortalte, hvad Heksen havde sagt. »Nå basens (baresens) jæ ka hitte hege, så ka hån lætt hitte mæj, få jæ ska stelle mæ mett i Gåriη!« »Næ«, sagde Asenet, »dø går enne, få Hæksen ve prøe (prøve), åm do hå lært noe i døj sorte Skole!« Siden fik Bryde al den Underretning han behøvede.

Først gik han ind »ved« Bageren og bad om det tredje Brød fra »Bageovns-gabet« (Bavensgave). Da han saa havde faaet det, lod han som han vilde skære det over. »Skær enne mæj, kære Brye, hær æ jæj!« sagde Florebelle.

Saa gik Bryde ind til »Sypigerne«. Der tog han en blaa Traad, som laa midt i deres Syæske, og lod som han vilde klippe den over. »Klepp enne mæj, kære Brye, hær æ jæj!« sagde Florebelle.

Endelig gik Bryde hen til Brønden, hvor der laa et Halmstraa over »Brøndværket«. Her havde Heksen skjult Florebelle, for at Asenet skulde komme til at rive hende ned, naar Bryde vilde vande det. Bryde tog Halmstraaet og sagde, at han vilde skære det til Hakkelse. »Skær enne mæj, kære Brye, hær æ jæj!« sagde Florebelle²⁾.

Nu var det hende, der skulde se at hitte Bryde. Asenet³⁾ »humrede og tumlede« (håmree å tåmlee) saa længe med Bryde, saa det fik ham omskabt til en lille »Myg« (Møgg), som sad i dets Øre. Saadan en »Kukkelurikus« (Kukkelorges)

¹⁾ Hedder ellers Rumpen. — ²⁾ Minder om Æventyret, hvoraf der findes en Form i G. M. 1. 2. — ³⁾ Rettere: Heksen. (J. O.)

havde han nok aldrig været før. Men Florebelle omskabte sig til en Mus, og snart sad hun i »Hækken« og sagde: »Kåmm fræmm, jæ ser dæ nåkk!«

Anden Gang omskabtes Bryde til et lille Dyr, der sad i et Sømhul paa Asenets ene »Bagsko«. Men Florebelle kom krybende som en »Torbist« og sagde: »Kåmm fræmm, jæ ser dæ nåkk!«

Hvordan det var tredje Gang, erindres ikke.

Da alt hvad Heksen havde forlangt, var opfyldt, saa krævede Bryde Florebelle. »Å«, sagde han, »ve do enne jy mæ hejje, så ska jæ sætte dæ i η Reng i dønn Trønne, så do enne i År å Dav ska kåmme tæ i Lort å roe!« Det var for meget for Heksen, og saa lod hun Florebelle fare.

Bryde kom ned i Stalden og vidste ikke, hvilket Ben han vilde staa paa. »Ja«, sagde Asenet, »dæ æ no gått nåkk, mæn no hå Hæksen hatt senne Skællvagter i Skole, så do ka tro, de æ'ne så lætt å kåmme fåbi dām no såm fær (før). No må vi hå fatt å dæ η Hest, såm heer Boksepavles¹⁾. Ha η ka fare fræmm u η er Joren, å så ka I nåkk kåmme hem (hjem)!«

Asenet fortalte nu, hvad der skulde gøres. Da de var komne til det Sted, hvor Sømmene og Huderne laa, gravede Bryde et dybt Hul under et Træ. Ned i dette Hul satte han Asenet, og ovenover lagde han de tolv Hestehuder og de tolv Tønder Hestekosøm, men saaledes, at der skiftedes med Huder og Søm. Selv krøb han op i Træet med det Sadeltøj, han havde faaet hos Trolden. Saa »ringlede« han med Bidslet. Da var der en Hest, der »fnyste«, saa Jorden rystede. Han ringlede anden Gang. Da var der en Hest, der »vrinskede«²⁾, saa Træet var ved at falde. Han ringlede tredje Gang. Da kom Buksepavlus farende som et Lyn; men just da han var under Træet, passede Bryde sit Snit og lod Sadel og Bidsel falde. Saa blev Hesten saa »from som et Lam«.

Florebelle kom nu til at ride paa Buksepavlus, men Bryde red paa sit Asen, og for at undgaa Skildvagterne drog de frem under Jorden.

Da de kom i Nærheden af Kongens Gaard, bad Florebelle, om hun ikke maatte faa Lov til at hvile sig lidt. Bryde satte sig ved hendes Side, og de faldt begge i Søvn.

Men Fukssvandsr Falkenhof var ude at jagte efter en Hjort, og han fik dem at se. Saa skyndte han sig til Kongen og forklagede Bryde.

Imidlertid vaagnede baade han og Florebelle. Saa sagde Asenet: »Hør, kære Brye, no hå jæ jort dæ så mæje gått,

¹⁾ Bukefalos. Fano: Bissefalius. G. M. 1. 118. Andensteds: Den vilde Hest. 2. 1. Tåning: Boksefalius. Flb.: bucefalus. — ²⁾ Ellers bruges »gnække«.

så no ve do væll åsse jøe (gøre) lett få mæj! Hoe (Hovedet) ska do skære a mæ, å så ska do sætte de fast ve dæη åeη (anden) Æηe mæ levre Blo. Mænn (min) Hu (Hud) ska do væηe, så Hårsien kåmmer eηa (indad)!« Bryde blev jo helt ulykkelig ved hvad Asenet sagde; men tilsidst saa maatte han alligevel gøre hvad det forlangte, og straks stod der en Kongesøn ved hans Side. Kongesønnen tog saa Afsked med Bryde og Florebelle, og da han havde langt til sit Hjem, saa var det nok ikke saa ilde, at de bad ham ride paa Boksepavlus.

Bryde og Florebelle gik saa ind i Kongens Gaard. Bryde havde tænkt, han skulde blive modtaget med Hæder og Ære; men han blev grebet og kastet i Fængsel. Næste Dag skulde han hænges. Bøddelknægtene kom og førte ham ud til en »Galge« (Gale), som var bleven rejst i Nærheden. Uden at sige et Ord gik Bryde op ad Stigen; men da han stod paa det øverste Trin, kom han til at tænke paa den »Pibe«, Trolldungen havde givet ham. Straks satte han den for Munden, og Trolldungen var der med det samme. »Va har do å befale, kære Brye?« Bryde pegede paa Kongen og Fuksvandser Falkenhof. »Ve do'ne visse disse to Kale, ho højt Ørniη ka flye?« Trolldungen »nappede« dem begge to og »søgte« (søjte) saa op i Luften med dem. Højere og højere foer han, men saa lod han dem »dratte«, og de faldt paa hver sin »Støtte« af Galgen. Væk var de, og væk blev de, og »Hjærningen« (Jærnengiη) blev siddende paa Støtterne. Saa giftede Bryde sig med Florebelle og blev Konge i Landet.

»Æ di enne døe, så lever di ænno!«

Rosenrød Vanvide.

Et af Moderens Æventyr handlede om »Rosenrød Vanvide« (Rosenrø Vannvie)¹⁾.

Der var engang en Konge, som havde en Datter, der hed Rosenrød Vanvide. Kongen var Enkemand, men han »giftede« saa en Enke, der havde en Datter, som hed Tralle. Ikke saa snart havde Kongen haft Bryllup, før Rosenrød Vanvide kom til at mærke, at hun havde faaet Stifmoder. Nu kom hun til at gaa som et »Skumpelskud«, og Dronningen var misundelig, fordi hun var saa smuk. Den Dronning var en rigtig Heks. Hun havde et Tryllespejl, og hver Dag »skaa-dede« (skåde) hun sig deri og spurgte: »Væm æ småkkere åm jæ æ?« men Svaret lød: »Rosenrø Vannvie!«

Saa sendte hun hende og Tralle ud i Skoven at sanke

¹⁾ Rimeligvis: Rosenrød Svanevid. Uden at have undersøgt Sagen finder jeg det sandsynligt, at dette almindelig bekendte Æventyr i nærværende Form næppe er uopaavirket af trykte Kilder.

Brænde. Men i Skoven var der Røvere. Tralle var ældre end Rosenrød Vanvide, og da de kom i Nærheden af Røvernes Hule, saa løb Tralle hjem; men Rosenrød Vanvide blev nappet. Dog havde Røverne ikke Hjærte til at dræbe den kønne Pige. De beholdt hende hos sig.

Næste Dag fik Dronningen Spejlet frem. Hun skaadede sig deri og spurgte: »Væm æ småkkere åm jæ æ?» men Spejlet sagde som før: »Rosenrø Vannvie!« »Va! æ hån tæ ænno? Tralle, Tralle!« raabte Dronningen. Og da Tralle kom færende, sagde hun: »Dæη skitte Tøs æ enne dø! No ska do ta dæηe Sko, å så ska do gå u i Skoiη (Skoven) å træ (træde)¹⁾ heηe på dænn Søstes Ben. Ve hån enne la dæ jøre de mæ de goe, så ska do jøre de mæ de uηe (onde)!« Tralle var ikke saa meget glad ved at vove sig ud til Røverne, men hun turde ikke andet, og al Ting gik efter Ønske.

Da Rosenrød Vanvide havde faaet Skoen paa, saa faldt hun om og var »helt henne«. Da Røverne kom hjem, blev de meget bedrøvede; men da hun var og blev som død, vilde de »trække af hende« og »lægge hende i Jordetøj«. Saa tog de ogsaa Skoen af, men saa blev hun levende.

Næste Dag fik Dronningen Spejlet frem: »Væm æ småkkere åm jæ æ?» Men Spejlet nævnede endnu Rosenrød Vanvide. »Va! æ hån tæ ænno? Tralle, Tralle!« Denne Gang maatte Tralle afsted med en hvid Hose, som hun skulde »træde« paa sin Søsters Ben. Da Rosenrød Vanvide fik Hosen paa, var hun som død. Men det gik ligesom sidst, og hun blev levende igen.

Næste Dag fik Dronningen Spejlet frem, men det nævnede endnu Rosenrød Vanvide. Saa maatte Tralle afsted med en fin, hvid Silketraad. Den skulde hun binde om sin Søsters Hals, og kunde det ikke ske med det gode, fik det ske med det onde. Da Rosenrød Vanvide havde faaet Traaden om Halsen, var hun som død. Røverne kom hjem og »trak af hende«, men død var hun, og død blev hun. De nænte dog ikke at begrave hende; men de lavede et Trug og »begede« (bæjee) det, saa det var vandtæt. Deri lagde de Liget og skød det saa ud i Aæn. Truget drev med Strømmen hen til et andet Kongerige. Kongen var netop nede ved Aæn, og da han saa den kønne Pige, lod han Truget bringe til sit Slot. Saa lagde han Rosenrød Vanvide i en Glaskiste, og hver Dag sad han og stirrede paa den »skønne« (skæne) Pige. Det syntes hans Moder ikke om. En Dag, da Kongen var ude at »jagte«, lod hun Liget oversmøre med Tjære, saa haabede hun, at Kongen skulde blive saa »led ved det«, at han lod det begrave.

Hver Dag, i al denne Tid, naar Rosenrød Vanvides Stif-

¹⁾ Sætte.

moder spurgte Spejlet: »Væm æ småkkere åm jæ æ?« saa tav det, og glad var hun.

Da Kongen kom hjem fra Jagten, blev han »harm«. Han lod Liget to og rubbe med Børster og Sæbe, og saa sprang Silketraaden. Rosenrød Vanvide blev levende igen, og Kongen blev ude af sig selv af Glæde. Aldrig havde man heller set nogen Pige saa smuk som Rosenrød Vanvide, og Kongen vilde »gifte« hende.

Da Heksen næste Dag stod for Spejlet og spurgte: »Væm æ småkkere åm jæ æ?« saa lød det igen: »Rosenrød Vannvie!« »Va! æ hån tæ ænno? Tralle, Tralle!« Og Tralle maatte afsted med et Bygkorn.

Langt om længe kom Tralle til det andet Kongerige. Hun listede sig ind i Kirken, hvor Kongen og Rosenrød Vanvide netop stod for Alteret. Hun lagde Bygkornet i sin Haand og vilde »smække« det i Halsen paa sin Søster, naar hun skulde svare Ja. Men Rosenrød Vanvide saa hende, og just som hun vilde smække Bygkornet, slog Rosenrød Vanvide hende paa Bagen af Haanden, og Bygkornet fløj op i Halsen paa Tralle. Saa var Tralle død.

Næste Dag fik Heksen Spejlet frem: »Væm æ småkkere åm jæ æ?« »Rosenrød Vannvie!« »Va! æ hån tæ ænno? Tralle, Tralle!« Men der kom ingen Tralle, skønt hun raabte sig hæs. Saa blev Heksen saa »gal«, at hun sprang i Luften og »smuldedes« (smålees) til bare Flintestene.

Men Rosenrød Vanvide blev Dronning og levede længe og vel.

Døden.

Et af Faderens Æventyr handlede om Døden.

Der var engang en fattig Mand, som alle sine Dage havde ønsket, at han dog tilsidst ved sit »Slid og Slæb« (Sle å Slæv) maatte kunne naa saa vidt, at han kunde faa sig en Flaske godt Øl. Men Tiden gik, og Manden blev gammel, og det gode Øl havde han endnu ikke smagt.

Saa var det en Dag, at hans Søn, der nu var bleven en »Knøsing«, gav sig ud »paa Lykke og Fromme« for at finde en Tjeneste. Da han havde gaaet en lille Tid, mødte han en Mand. »Hå I enne Bru få iη Dræng?« »Å jo, dæ ku nåkk være, mæn va ve do hå i Lænn (Løn)?« »Æn Flaske gått Øll tæ miη Far!« »Ja, dæ ska do få, så tror jæ nåkk, jæ ve fæste dæ!«

Og Drengen gik hjem med Manden og tjente saa et Aar for en Flaske Øl. Da Aaret var omme, fik han Øllet, og Manden vilde have givet ham mere, men Drengen var godt tilfreds.

Flasken fik han i Lommen, og saa gik han henad Vejen

og »trallede« og »sjung« (sjång). Der mødte han en Mand. »Hofå æ do så gla?« »Jo, få jæ hå fåe æn Flaske gått Øll tæ mi η Far!« »Må jæ'ne få Lo tæ å drikke i η Gang?« »Ja, væm æ do?« »Jæ æ Våhærre!« »Næ, do jør så mæje Fåskæll på Fålk, dæ æ så mænne rie å så mænne fattee, do må'ne drikke!« Saa gik Drengen videre, glad var han, og han »trallede« og »sjung«. Saa mødte han igen en Mand. »Hofå æ do så gla?« Jo, få jæ hå fåe æn Flaske gått Øll tæ mi η Far!« »Må jæ'ne få Lo tæ å drikke i η Gang?« »Ja, væm æ do?« »Jæ æ Døi η (Døden)!« »Ja, do jør ængen Fåskæll på Fålk, do må nåkk drikke; mæn dessem (dersom) do drekker a (drikker af), så ska do i Flasken!« Døden satte Flasken for Munden, og Øllet var godt, saa han drak hver eneste Draabe; men ikke gerne vilde han i Flasken, og saa bad han for sig. »Vess do ve la mæ sleppe, så ve jæ jøre dæ tæ i η stor Læjere (Læge)!« Ja, det var jo ikke saa galt! Saa fik Drengen to smaa Flasker. »I dæ η jæne Flaske æ dæ Dråver tæ Liv, i dæ η åi η æ dæ Dråver tæ Dø; mæn nå do no kåmmer e η e Stæ, ho dæ legger i η Sy (Syg), så ska do se ætter, ho jæ står! Står jæ ve Hoæi η , ska do jy Dråverne tæ Dø; mæn står jæ ve Benæi η , ka do jy Dråverne tæ Liv!«

Drengen tog Flaskerne, og saa gik han ud i den vide Verden. Mange Syge helbredte han, og hans Navn var vidt bekendt. Men han glemte sin gamle Fader, som sad derhjemme i det lille Hus og ønskede sig en Flaske godt Øl.

Nu var der en Konge, hvis Datter blev syg. Alle Læger i Landet prøvede deres Kunster, men forgæves. Saa fik man »Sporning« paa den vidt berømte Læge. Da han kom ind, hvor Kongens Datter laa, saa saa han straks, at Døden stod ved Hovedenden. Han sagde da, at der intet var at gøre undtagen at lette hendes Død. Men Kongen græd og jamrede og lovede jo Guld og grønne Skove, om Lægen kun vilde helbrede hans Datter. Saa bad Lægen ham skaffe fire haandfaste Karle, og ligesom Døden et Øjeblik lukkede Øjnene, lod Lægen dem »snurre« Sengen omkring, saa Døden kom til at staa ved Benenden. I samme Nu gav han Kongens Datter Draaberne til Liv, og straks kom hun sig. Havde Lægen ikke før været berømt, saa blev han det nu.

Men en skønne Dag mødte han Døden. »No æ dønn Timme kåmme!« »Å, næj!« sagde Lægen, »no hå jæ ræjte Løst tæ å leve!« »Ja, dæ hjælper enne!« sagde Døden, »jæ hå hollt (holdt), va jæ lode (lovede), mæn do hå enne skekke dæ, såm do skolle, å no ska do hæfra!«

Saa tog Døden ham med hen til et Sted, hvor der brændte en Mængde Lys. Nogle var nylig tændte, andre var halvbrændte, nogle var lige ved at slukkes. En var der, som

kæmpede med Døden. Snart slog Luen højt op, snart var den næppe til at se. »Vess æ de?« sagde Lægen. »Dæ æ dett!« sagde Døden. Lægen tiggede og bad om at faa et andet, i alt Fald et af dem, der var halvbrændte. Nej, der var ingen Ting at gøre. »Ja, ja!« sagde Lægen, »ska jæ hæfra, saa jy mæ då så mæje Ti, så jæ ka få læst mett Farvår!« Det syntes Døden var et rimeligt Forlangende, og det lovede han at give ham.

Men der blev Døden narret. Aar kom og Aar gik, og Lægen fik aldrig læst sit Fadervor.

Saa var det engang, han kom kørende hen ad Landevejen. Fire Heste var der for Vognen, og Kusk og Tjener sad der paa Bukken. Pludselig blev Hestene sky og stejlede. Da de skulde se nærmere til, laa der et Menneske tværs over Vejen. Lægen bød Kusk og Tjener løfte ham op og lægge ham ind i Vognen. »Æ do sy«, sagde Lægen, »så ska jæ nåkk hælpæ dæ!« »Å«, sagde Stakkelen, »jæ æ træt a dæne Værten (Verden) å æ gla mæ å dø; mæn fær jæ dør, velle jæ då så jærne læsse (læse) mett Farvår, mæn dæ æ allre nånn, såm hå velle lære mæ e!« »Tror do, do ku læsse de ætter mæj?« sagde Lægen. »Ja, de tror jæ nåkk!« sagde Stakkelen. Saa begyndte Lægen, men ikke saa snart havde han sagt Amen, saa rejste Stakkelen sig og sagde: »Ja, no tæhør do mæj!«

Og Stakkelen var Døden.

Røvere.

Flere af Æventyrene var halvvejs Sagn. I alt Fald var de stedfæstede saa hist og saa her. Et af Farmoderens Æventyr var stedfæstet i Aastrup Sogn.

I Korselisse Skov ved Hæsnæs boede der i gamle Dage tre Røvere. De havde gravet sig ind i en Bakke og havde der en lille Hytte. Dytige var de til deres Haandværk, og de havde øvet sig i at tale saaledes, at ingen kunde høre nogen Forskel.

I Nærheden af Skoven laa der en Gaard, og der døde Manden. Saa bestemte Røverne, at en af dem skulde fri til Enken. Siden trak de Straa om, hvem det skulde være. Den, der vandt, gik hen og friede, og fik Ja. Men Røveren, der nu var bleven Bonde, tænkte nok, at hans gamle Stalbrødre skulde misunde ham hans Lod, og derfor var han stadig paa sin Post. Saa var det en Dag, at han var nødt til at være borte. Da han kom hjem, spurgte han Konen, om der ikke havde været nogle fremmede. »Jo«, sagde hun, »dæ va to hærene (herinde) få å be åm i7 Tår å drikke! Di sto å så åpp i Skåsteni7, å så hørte jæ di sa: Hæ æ go Sa (Sag) få våss inatt!« »Nå!« sagde Manden, »ja så æ e gått,

så ska vi hå vort Sul ner!« Sulet hang jo i Skorstenen for at røges, men saa puttede de det ind i Bageovnen.

Om Natten kom de to Røvere, og de var »sløve« (sløje)¹⁾. Da de ikke fandt Sulet i Skorstenen, saa gik de ind i »Vaadelen« (Våliη)²⁾ og »slog nogle Køer løse«. Køerne begyndte snart at brøle og »stødes« (støs). Manden laa i Sengen; men da han hørte hvad der var paa Færde, stod han op og gik ud. Nu passede den ene Røver sit Snit og listede sig ind til Konen. »Uhu!« sagde han, »dæ æ fåfærdele, va jæ frys!« »Så kåmm å varm dæ i Sængen!« Da de havde ligget lidt, sagde Røveren: »Hør, Mor! ho vå e, vi jore a Sule?« »Ka do'ne huse de? Vi pott e jo eη i Bavnengiη (Bageovnen)!« Saa sagde Røveren: »Å, jæ tror, jæ glæmte å beηe dæn jænne Ko!« og han sprang ud af Sengen og skyndte sig at faa fat i Sulet.

Lidt efter kom Manden ind. »Uhu, va jæ frys!« sagde han. »Dæ æ da æn fale (farlig) Frysæn mæ dæj!« mente Konen. »Nølle (nylig) vå do jo hæreηe å sæ, do frøs så fåfærdele, mæn da fekk do jo varme dæ i Sængen!« »Jæ hå mænn Sannten enne våen (været) eηe, sien jæ jækk fra dæ fær!« »Va, hå do enne? Do spore jo æmda (endda), ho vi jore a Sule!« »Sae do de så?« »Ja, dæ jore jæ da ræjtenåkk!« »Nå, så må jæ astæ ijæn!«

Manden skyndte sig ud i Skoven og kom til Hytten før den Røver, der bar Sulet. Saa stillede han sig op og ventede. Da Røveren kom, troede han at se sin Kammerat, og saa sagde han: »Dæ hå do Sule! Jæ ve gå hæn å sæηke le Bræηe, så vi strass ka fa våss e Støkke kåt (kogt)!«

Manden tog Sulet og bar det hjem. Men Røveren opdagede jo snart, at han var bleven narret. Saa skyndte han sig tilbage til Gaarden og kom før Manden, som jo havde en ordentlig Byrde at slæbe paa. Røveren satte sig ned paa Møddingen, som om han var i sit eget Ærinde. Manden troede, det var Konen, »stak« Sulet »til hende« og sagde: »Dæ hå do e! Pass no bæjer å (paa) e åm (end) sisst!« Saa gik han ind i Stalden for at give Hestene. Da det var gjort, krøb han i Seng. »Ho jore do så a Sule?« sagde han til sin Kone. »Sule! jæ hå mænn Sel enne våen a Sængen, sien do jækk!« »Ja, så må jæ astæ ijæn!«

Op Manden op og ud i Skoven. Røverne var hjemme begge to, og de havde allerede faaet en Del af Sulet i Kedelen, som hang over Ilden. Manden var dog ikke raadvild. Han krøb op paa Taget, smøgede Bukserne ned og satte sig over Skorstenen. Det varede ikke længe, før Hytten var fuld af Røg. Røverne saa i Vejret. »Va æ de?« sagde den ene. »Uha!« sagde den anden, »dæ æ vå gamle Famor, dæ

1) Snu. — 2) Kostalden.

døe ifjor! Jæ kæŕer heŕe paa de brefællee Ansegt å dæŕ lange Næse!« »Så la våss ræŕe (rende)!« Og begge to »skaf-tede« de »af« (skavdee a) det bedste, de havde lært.

Manden skyndte sig ned og fik fat i Sulet. Nu skulde Røverne ikke faa Fingre i det mere! Da han vel havde det inde i Huset, saa stillede han sig paa Vagt med dragen Sabel.

Røverne løb et godt Stykke Vej, men saa begyndte de at skamme sig. Da de kom tilbage til Hytten, saa de jo nok, at de var narrede. »Ja«, sagde den ene, »Spått å Skæe følls alti a; mæn dæŕ, såm ler sisst, ler bæst!« Og saa gav de sig begge paa Vej til Gaarden. Der gik de saa omkring og snusede. Da Sulet havde været over Ilden, kunde de lugte, hvor det var. »Hær æ de eŕe!« sagde den ene. Saa blev de enige om at tage en Sten ud af Muren og skære sig et Stykke. Stenen var snart ude, og den ene Røver stak sin Haand ind med Kniven. Manden huggede Haanden af. »Av, få Påkker! dæ brænte (brændte) jæ mæ!« »Å«, sagde den anden, »do æ no allti så vållen (valen)¹⁾ å (paa) Hæŕerne! La mæj!« Og den anden Røver stak Haanden ind. Manden skyndte sig at hugge den af. »Av, få Påkker, dæ hogg hæŕ mænn dæŕ jænne Hån a!« »Ja«, sagde hans Kammeral, »mæj jækk e enne bæjer!« »Dæ sku do hå savt le fær, så hæe da dæŕ jænne a våss hatt to Hæŕer. Va ska vi no jøre?« Ja, der var ikke andet at gøre end at tage til Bens. Og den, der lo sidst, det var Manden.

Sagn.

I flere af de gamle Gaarde gik der nok en lille Fyr med rød »Tophue«. Det var »Nissen« (Nessiŕ). Og der, hvor han færdedes, var der altid Velstand.

En Mand i Nørre Ørslev havde længe ønsket sig en Nisse. Saa en Aften, da han var ude at »fodre af«, kom der en lille Dreng ind til ham paa Loen. »Hå I enne Bru få iŕ Dræng?« sagde den lille. »Å, jo såmæŕ!« sagde Manden, »mæn do ser mæe enne u tæ å ku jøre stort!« »Da æ jæ ælles sekke tæ å passe Heste!« sagde den lille. Men nu kom der saadan en underlig Skræk over Manden. Han slog Kors for sig og sagde: »Gå do hæn, ho do hå heme, do å dænne Lie!« Og med det samme var den lille forsvunden. Men naar man siden talte om Nisser, sagde Manden, at de var nok ikke saa vanskelige at faa fat i, som man tænkte.

Nisserne var ikke til at spøge med, men hvad der fortæltes om Nisserne hos »Nulltussen« (Nolltossiŕ) i Gedesby, var dog altfor utroligt²⁾. Maaske dog de falsterske Nisser var slemme

¹⁾ Uskikket til at tage ordentligt paa noget. — ²⁾ Rhd. 2. 94. G. M. 2. 41.

efter ham, fordi han var en fremmed. Han var enten fra Møn eller fra Fyn.

Andensteds er det sagt¹⁾, at Gaardmænd havde Nisser; men Husmænd maatte nøjes med »Dragedukker« (Dravedokker). Det kan gerne være, at Nisserne kun var i Gaardene, men Dragedukkerne var hvor som helst. I Øverup (Tingsted Sogn) var der en ilde berygtet Gaardkone. Hun havde en Dragedukke. I Skolen fortalte Børnene, at der var en Dragkiste-skuffe, som Moderen strengelig havde forbudt dem at aabne. En Dag kunde de dog ikke styre deres Nysgerrighed; men da de havde faaet Skuffen trukket ud, saa kan det nok være, de blev »kyste«. Der laa nemlig en lille Dukke, der gloede saa fælt.

I gamle Dage var der jo »Troldtøj« rundt omkring i Højene. I Skellet mellem Skræddergaarden og Køllegaarden²⁾ laa der en stor Høj, som siden er bleven sløjfet. Der skal der have været fuldt af »Trolde« (Tråle). Inde paa Skræddergaardens Mark laa der en Mose, som kaldtes »Dejnstrugsmosen«. Derfra skal Troldene have hentet Jorden til deres Bolig. Oppe paa Højen skal flere ved Middagstid have set en »Troldkvinde« (Trålkveje) sidde og spinde.

Paa Hans Graas Marker³⁾ var der tidligere flere Høje, og i dem alle var der Trolde. De viste sig tit i Graagaarden; men en Gang, da der blev bygget, blev de saa »kyste«, at de aldrig kom der tiere.

Mange trode, at Børn kunde blive forbyttede af Troldene. Der var en vanfør Stakkel, som i Steden for Ben kun havde et Par »Slaskinger«. Om ham hed det ganske almindeligt, at han var et »Byttesbarn«, og selv hans Moder trode det. Dog holdt hun meget af ham, og vilde nødig, at han skulde dø. Mange, der syntes, han var en Byrde for sin fattige Moder, raadede hende til at se, om hun ikke kunde faa ham til Alters; men derom vilde hun intet høre. Hun vidste nok, at naar et Byttesbarn kommer til Alters, maa det dø. Paa Markedsdagene saa' man den vanføre Stakkel sidde paa sin lille Vogn. Med sin hæse, uhyggelige Stemme raabte han stadig: »Markesgav, Markesgav (Markesgave)!«

Naar man om Aftenen kom forbi »Troldhøje«, traf det ikke saa sjældent, at man blev »vildført« (vellført⁴⁾); men saa behøvede man kun at vende sin Vest eller Trøje »avet«.

Mange underlige Ting fortaltes om »Ellekongen« (Ællekångi⁵⁾). Man siger, han har Cyprianus (Sebryane), og er meget bange for at miste den. Naar han sover, har han den under Hagen. Saa kan man nok tage den fra ham; men saa maa man skynde sig at komme bort. Vaagner han og ser, at Bogen er væk, saa giver han et Skrig, og er man nu

¹⁾ G. M. 2. 42. — ²⁾ Bjarup. — ³⁾ Systofte. — ⁴⁾ Vildfarende. — ⁵⁾ G. M. 2. 33. 94.

ikke længere horte, end man kan høre det, saa bliver man stum.

Katrine Skrædderens i Hullebæk fortalte, at hun en Gang som Barn havde set Ellekongen. Hun og en anden Pige var ude i »Basselund« for at plukke »Skovkragelæg«. I Basselund var der den Gang en hel Del gamle »Ellestøder«. Ret som det var, saa saa' de to smaa Piger en Ellekonge, der sad paa en Stød. Sove gjorde han, og Bogen havde han under Hagen. Katrine plejede at sige: »Vi ku såmærlig gått hå tæ heje, åm vi basens hae hatt Drest (Mod); mæn vi to Træskoerne i Hågen, å rænte så stærkt (stærkt) vi kuje!«

Der var ikke saa faa, der sagdes at have Cyprianus. Det var saaledes Tilfældet med en klog Præst paa det nordlige Falster. En Søndag, som han stod paa Prædikestolen, standsede han midt i Talen, og gik hjem. Pigen havde været inde at gøre rent i hans Stue, og saa var hun kommen til at læse i Cyprianus. Da Præsten kom, var Stuen allerede fuld af Djævle, og »den Gamle« var lige ved Tærskelen, saa det var paa høje Tid. Præsten gav Pigen »en under Øret«, greb Bogen, og skyndte sig at »læse tilbage«.

Om en vis Karl sagdes det for bestemt, at han havde Cyprianus. Som han nu en Dag stod paa Loen og tærskede, saa »slog« han »til Væds« (slo tæ Væss) med nogle andre om, at der skulde komme to Hanekyllinger, rygende paa lange Piber, og de skulde neje¹⁾ for ham, baade naar de kom, og naar de gik. Han stillede sig ved den ene Side af Døren og mumlede. Hanekyllingerne kom, nejede for ham, gik ind bag paa Loen, vendte og gik ud igen. Men straks efter kom der en Vogn i fuld Fart og standsede udenfor Loen. Under Vognen var der kun tre Hjul. Det »fråmmes« Baghjul var »af« (æ). Uden at sige et Ord gik Karlen ud, tog fat ved den »fråmmes« Aksel, og »bar under«. Saa gik det ud ad Gaarden i flyvende Fart. Først »Andendagsmorgen« (Åiη-davsmårnengiη) kom Karlen tilbage, og da var han »gennemsvedt« (jæmmelsvet). Saa gik han ind i sit »Kammers«, tog Cyprianus, gav den til sin Husbond, og bad ham brænde den: »Dæη Gang drev jæ e få vett!«

»Ellefruerne« (Ællefruerne) var jo fortil kønne nok at »skaade«, men bagtil var de »hule som et Dejnetrug« (hulle såm e Dæjnetru). De forsvandt straks, naar man sagde: »La våsse, åm do æ ba, såm do æ få!«

I Maglemose (Idestrup Sogn) var der en Ellefrue, som kaldtes Maglemose-Grete (Mallemusse-Grete)²⁾. »Kaaregaarden« hedder en Gaard, som er udflyttet fra Sønder Vedby. »Kaare-Jeppe«, en Dreng fra denne Gaard, havde en Dag været i Skole. Da han paa Hjemvejen kom forbi Maglemose, saa han en Pige

¹⁾ Bøje Hovedet. — ²⁾ G. M. 2. 34.

»slå på Skrekke«¹⁾ derude, men Isen var saa tynd, at den ikke kunde bære et Menneske. Pigen blev ved at kalde paa Jeppe; men hun kunde ingen Magt faa med ham, fordi han havde »Guds Ord« i sin »Skolekurv«. Saa bad hun ham løbe hjem med Bøgerne. Jeppe kom farende ind i Stuen og var helt »forvildret« (fåvellre)²⁾. Saa snart han var bleven af med Skolekurven, vilde han ud igen; men Forældrene holdt ham tilbage. »La mæ då gå«, bad Jeppe, »jæ ska u tæ dæη pænne Pie å slå på Skrekke!« Men Forældrene fik ham bragt til Sengs. Da saa han den pæne Pige udenfor Vinduet; men det var ingen anden end Maglemose-Grete. Jeppe var syg i længere Tid.

I Hallerup Skov (Idestrup Sogn) er der meget »Pusleri«. Knud Madsen og Jørgen Mogensen, der var »Savskærere«, sad en Middag paa en Træstamme og spiste deres Mad. Saa kom der to Jomfruer lige hen imod dem; men de slog Korsets Tegn foran sig, og i det samme var Jomfruerne væk, saa det er let at forstaa, af hvad Slags de var.

I gamle Dage hed det sig, at der havde været »Kæmper«. Paa Anders Kølls »Lyng« ved Bjørup laa der en stor Sten. Den skulde en Kæmpe have kastet fra Bjørup Have efter Systofte Kirke.

I Skovene saas af og til en »lang Mand«.

I den søndre Del af Bjørup Have laa, og ligger maaske endnu, en lille Høj, som kaldtes »Klæppesten«. Her var altid noget paa Færde. En Dag kom en Karl gaaende der forbi. Det var ved Middagstid. Da saa han en meget lang Mand, som stod og lænede sig op mod et Træ. Og Manden raabte: »Højlys Middag!« »Ja, det ved jeg nok!« sagde Karlen; men det kom ham dyrt til at staa. Ved saadanne Lejligheder skal man altid tie »mossens«³⁾ stille. Hele Dagen maatte Karlen traske frem og tilbage i Skoven. Endelig blev han fundet af Pigerne, der om Aftenen kom ud for at malke. Men længe efter var han syg.

En Aften gik en Mand gennem Lindeskoven (Idestrup Sogn). Da saa han, der brændte et Lys et Stykke fra Vejen. Manden vidste nok, hvad det betød, og han stiledede lige efter Lyset. Men oppe i et Træ sad en »lang Mand« og raabte: »Pæjer! ta e⁴⁾ no, få ælles får do e enne færren åm hu7re År!« Da Manden hørte det, blev han saa forskrækket, at han løb, alt hvad Remmer og Tøj kunde holde, og lod Lys være Lys.

Endnu ymtedes der af og til om, at der var Hekse. St. Hans Aften red de nok til »Bloksbjærg« paa »Kostestager«. I Bjørup var der en gammel Kone, som altid havde meget travlt den Dag. Da »trissede« hun omkring og satte Kviste

1) Glide. — 2) Forstyrret. — 3) Ganske. — 4) Guldet eller Sølv.

af »Majrøn« (Røn) i Plove, i Huller ved Stalden og mange andre Steder. Det var jo for at Heksene ikke skulde gøre Skade¹⁾. Naar Heksene rider til Bloksbjerg, maa de gøre mange Afstikkere. De skal nemlig over alle Korsveje. Der var en Kone i Systofte, som gerne vilde vide, hvem der var Hekse. Saa gik hun St. Hans Aften ud og stillede sig paa en Korsvej i Nærheden af Byen. Og det gik livligt med Heksenes Fart. Saa længe de kom enkeltvis, havde de ingen Magt over hende; men saa tilsidst kom der en Kone i Følge med sine to Døtre, og de var hende for stærke. Saa maatte hun med til Bloksbjerg. Hvad hun der havde oplevet, vilde hun ikke fortælle, men hun sagde, hun skulde nok vogte sig for nogensinde mere at stille sig paa en Korsvej og se efter Heksene²⁾.

Om Heksene hed det sig, at de paa en underlig Maade kunde stjæle Mælken fra Køerne³⁾.

En Præst i Ønslev var engang ude at køre med sin Datter. De saa da en rigtig køn Ko, der stod ved Vejen. »Det er en god Malkeko,« sagde Præsten. »Aa, ja!« sagde Datteren, »havde jeg kun to Pinde, saa skulde jeg malke den«. »Det gad jeg se!« sagde Præsten. Pigen fik Pindene og gav sig til at malke. »Malker jeg nu længere«, sagde hun, »saa dør Koen.« »Aa, bryd dig aldrig om det«, sagde Præsten. Først kom Blodet, og saa faldt Koen om og var død. Præsten gik ind hos Ejeren og betalte Koen. »Hvor har du lært det, min Pige?« sagde han siden. Jo, det havde hun lært hos sin afdøde Moder. Præsten sagde hende nu, hvor galt det var, og hun lovede ham aldrig at gøre det mere. Men for at faa Tilgivelse for sin Synd maatte hun ud at »vandre«. Først paa sine gamle Dage kom hun tilbage. Da var Vandringen endt og Synden sonet.

Heksene havde Ord for at kunne gøre meget; men naar de skulde til at dø, var det forbi med alle deres Kunster, og saa havde de ondt nok ved at slippe af med deres usle Liv. Den omtalte Kone i Øverup, hende, der havde Dragedukken, maatte efter Sigende trækkes længe med Døden. Først da der blev sat Ild under hende, kunde hun »slippe«⁴⁾.

I Lars Rasmussens Barndom var der paa Falster en norsk Kvinde, den saakaldte »Norskemutter« (Nåskemotter), der var vidt bekendt som Spaakvinde⁵⁾.

Naar Lars var ude med Faderen, og de mødte en vis gammel, onskabsfuld og vanfør Kone, saa sagde han altid: »Spøtt a heje!« Denne Kone var meget ilde lidt. Man mente, hun fulgtes af »daarligt Held« (dåle Hæl), og mange sagde, hun

¹⁾ G. M. 2. 26. Skg. 10. 13. — ²⁾ G. M. 2. 85. Skg. 10. 7. — ³⁾ G. M. 2. 67. — ⁴⁾ G. M. 2. 71—2. Skg. 4. 539. — ⁵⁾ Viceskoleinsp. P. Petersen meddeler, at flere kvinder bar dette navn, der således var blevet en art fællesnavn for de kvinder, der kunde spå, læse over syge o. s. fr. (J. O.)

havde »onde Øjne«. Skønt Moderen i Klokkergaarden ellers ikke var meget overtroisk, saa var der dog visse Folk, som hun var bange for skulde se hendes kønne Kalve. Saa de dem alligevel, var hun vis paa, de skulde dø. Det hed sig, at man, ved at blive set paa med onde Øjne, kunde blive »professisslavet«¹⁾.

Om »Varulve« og »Marner« (Marer) blev der ofte talt.

Den flere Gange omtalte Kone i Øverup sagdes i sin Tid at være krøbet tre Gange gennem en »Følham« for ikke »at faa ondt for sine Børn«. Hendes første Barn var en Søn, og han blev derfor en »Varulv« (Varull). Havde hendes første Barn været en Datter, var hun blevet en »Marne«.

Varulven søger, som andensteds fortalt²⁾, efter frugtsomme-lige Kvinder. Ikke engang i Husene er de sikre; men skal Varulven komme ind i et Hus, maa han grave sig ned under »Saalden«. Har man nu Sten under Tømmeret, er der ikke saa megen Fare.

En Varulv kan man frelse, ved at sige: »Do æ i η Varull!« men det er ikke raadeligt for nogen. Muligvis siger han da: »Takk få de do frælste mæ!« og saa er der ikke noget i Vejen; men det kan ogsaa være, han siger: »No ka do være de lisså længe sām jæ!« og saa er man ilde stedt.

Marnen³⁾ kommer om Natten og sætter sig paa ens Bryst. Hun flytter sig stadig opefter, og ender med at sætte sig lige paa Munden. Naar en Karl bliver plaget af en Marne, hedder det sig, at det er en Pige, der holder af ham. Marnen siges ogsaa at ride Heste, som da faar »Marelukke« i »Mannen« (Mankehaarene).

I gamle Dage skal der have været nogle »Utysker«, som kaldtes »Lindorme« (Leηorme). Lindeskoven (Idestrup Sogn) skal have faaet sit Navn af en Lindorm, som opholdt sig der. Tilsidst blev den dog alt for utaalelig. Saa opfødte man en Tyr, som i tre Aar fik det bedste Foder, der var at opdrive. Da de tre Aar var omme, slap man den løs mod Utysket. Lindormen blev dræbt; men ogsaa Tyren maatte lade sit Liv.

Paa Landevejen mellem Maglebrænde og Stubbekøbing er der en stor Fordybning, som kaldes »Fribrødre« (Fribrøre⁴⁾). Denne Fordybning skal en Lindorm have slaaet med sin »Rumpe«, da den blev vred, fordi der var en Mand, som prøvede paa at fordrive den⁵⁾.

En Bonde fra Kippinge⁶⁾ mødte en Gang en Fremmed, som gav ham tre Bygkorn, og fik ham til, for gode Ord og Betaling, at lægge dem ved Kirkens sydøstre Hjørne. Da Bonden

¹⁾ Apoplektisk. — ²⁾ G. M. 2. 44—5. — ³⁾ G. M. 2. 44. 46. Skg. 4. S. 91. — ⁴⁾ Fribrødrebanke. G. M. 2. 45. — ⁵⁾ Thl. 2. 288. — ⁶⁾ Saa vidt Rasmussen erindrer. var det denne By.

havde gjort hvad han havde paataget sig, blev han syg. Saa blev han bange, og lod Præsten kalde. Da Præsten hørte, hvad der var sket, skyndte han sig hen til Kirken, og der laa tre ganske smaa Lindorme¹⁾.

Et andet Utske var »Basilisken« (Basseliske²⁾). Den sagdes at komme ud af et Æg, som var gjort af en syv Aar gammel Hane. Basilisken havde et saa forfærdeligt Udseende, at den døde af Skræk, hvis den kom til at se sig selv.

Hist og her saas der hemmelighedsfulde Dyr. Mange ymtede om, at de havde set en »Gravso«. I selve Klokkergaarden spøgede det ikke; men der var nok en Del Pusleri paa Markerne. Det var ikke saa sjælden, at de, der havde været til Gilde i Klokkergaarden, blev helt »forvildede«³⁾, saa de ikke kunde hitte hjem. En Gang hørte Rasmus Klokker ligesom to Heste, der kom op over Lillemarken, og han saa deres Halse og Hoveder, der bevægede sig paa samme Maade, som naar Heste galoperer. En anden Gang henimod Aften saa han en hel Flok Faar ligge paa Per Henriksens Mark. Først tænkte han, at det muligvis var Per Henriksens Faar, som man havde glemt at faa ind; men da han nærmede sig, rejste de sig op og løb ned langs med Fuglebæks Rende, og han hørte det »klinge« som af »Bjælder« (Beler)³⁾.

Midtvejs paa en Gangsti mellem Graagaarden⁴⁾ og Frisenlund var der i sin Tid et Stykke Jord, der laa hen med Sten og Krat. Her var man bange for at færdes ved Nattetid. Flere havde mødt et Lam, som havde fulgt dem helt igennem Krattet.

Naar nogen gjorde Nat til Dag, kunde man nok falde paa at sige: »Do æ då e⁷ ræjte Natravnl!« men Natravnl var ellers et Væsen, der viste sig, naar man tog den Stage op, der stod, hvor nogen var nedmanet⁵⁾.

Ved Sønder Kirkeby havde en Præst en Gang nedmanet to Gengangere, og paa dette Sted stod der to Stager lige ved Siden af hinanden. Saa traf det sig, at der var en Mand, som ikke havde bedre Forstand end at han trak den ene Stage op. Straks kom der en Natravnl, og vilde flyve paa ham. I sin Befippelse trak han nu den anden Stage op, for at have noget at slaa fra sig med; men saa var der to Natravne, og han maatte skynde sig at tage Flugten. Siden var han længe syg. Stagerne havde staaet lige ved Grønsundsvejen, og der var nu ikke til at færdes for Natravnene, saa Præsten maatte derud og skaffe Fred.

Paa Bøtø Fang spøger »Maglepyttingen« (Mallepyttengi⁷⁾)⁶⁾. Det skal være den »Løber« (Løvere), som i sin Tid løb om Kap med Kongens »Vrinskere«, og som blev dræbt paa dette

¹⁾ Sammenlign Skg. 3. 1124. — ²⁾ Forstyrrede. — ³⁾ Sammenlign G. M. 2. 54. — ⁴⁾ Systofte. — ⁵⁾ G. M. 2. 59. — ⁶⁾ Thl. 3. 745. Mlb. 353. 355.

Sted¹⁾. For rigtig at kunne løbe, havde han faaet sin »Milt« (Melt) taget ud.

»Landmaaleren« var et Spøgelse, der saas flere Steder. En Aften stod Per Slente (Pe Slænte) udenfor sin Dør i Bjørup. Han saa nok Landmaaleren nede i den bageste Østermark²⁾; men da det var saa langt borte, regnede han det ikke. Han stod i sine egne Tanker, og slog netop Ild for at tænde sin Pibe; men »lige i det ene« (li i de jænne) slog Landmaaleren ned med sin gloende Stang ved Stengærdet om hans Have. Saa glemte han nok at faa Piben tændt³⁾.

Naar en Kvinde skulde føde, blev hun i ældre Tid sat op i en Armstol. Døde hun nu uden at være bleven forløst, saa kunde man være sikker paa, at hun efter Begravelsen kom kørende hjem i sin Stol. En Mand fra Systofte var en Gang saa uheldig at møde saadan en Kvinde paa Hullebæksvejen. Han saa hende først, da det var for sent at springe til Side. Saa kastede han sig lige ned paa Vejen, og Stolen hoppede over ham. Disse Spøgelse skal ellers være nogle af de aller farligste at møde.

En Mand fra Molershuset ved Nørre Ørslev gik en Aften henad Gaabensevejen. Da han naaede Kongens Eg⁴⁾, hørte han, der kom en Rytter efter ham; men der var ingen Ting at se. Han kunde tydelig høre Hestens »Fodslag«. Det lød som naar en Hest gaar i »Sneplask«. Og han hørte Hesten »stønne« og »plustre«. Snart gik han hurtigt, og snart gik han langsomt; men lige meget hjalp det. Rytteren var hele Tiden efter ham. Saa kom han til Ønslev Kirkegaard, og saa blev det pludselig stille.

Paa Kristiansminde (Systofte Sogn) boede i sin Tid en Mand, der hed »Fæje« (Faye). For at faa nærmere til Kirken i Systofte anlagde han den saakaldte »Fæjevej«, som gaar fra Kristiansmindevejen og Stubbekøbingvejen mellem Lars Hares og Niels Madsens Jorder.

Det er ikke saa længe siden, at man var bange for ved Nattetid at færdes paa Fæjevejen. Man fik nemlig gærne Følgeskab af en Kat, som løb op paa Grøftvolden mellem Pilene ved Lars Hares Jorder. Alle og enhver kunde se, at det ikke var en rigtig Kat, og den gik under Navnet »Fæjevejskatten«. En Aften havde Borker Skytte og flere andre fra Systofte været i Nykøbing, og maaske faaet lidt for meget at drikke. Da de kom til Fæjevejen, sagde Borker: »Nu var det morsomt, om vi kunde faa Fæjevejskatten at se!« Lige med det samme »valt« Vognen i Grøften. Ingen kom til Skade; men Fæjevejskatten fik jo Skyld for hvad der var sket.

Lars og Sidsel (Sesle) Hare havde ingen Børn, og da de

¹⁾ G. M. 2. 24. Skg. 9. 230. Rhd. 2. 58. — ²⁾ Under Ovrupgaard. — ³⁾ Thl. 2. 299. G. M. 2. 58. Ing. 101. — ⁴⁾ G. M. 2. 23.

døde, fik Godsforvalteren deres Gaard. Man drænedes saa Jorderne, og da man kom til en Ellemose lige op mod Fæjevejen, blev der fundet en »Benrad« af et Menneske. Paa Hoved og Bryst laa der Sten, saa Folk kunde se, der var begaaet et Mord. Benraden blev optaget og jordet paa Kirkegaarden, og siden den Tid saa man intet til Fæjevejskatten.

Naar man færdedes paa Horreby Lyng, kunde man i sin Tid ofte høre et ynkeligt Skrig.

Et Fruentimmer var i sin Tid kommet fra Møn, for at hæve en stor Arv paa Falster. Paa Hjemvejen opholdt hun sig hos en Bonde i Horreby. Her blev hun myrdet og nedgravet paa Horreby Lyng. Bonden tog alle hendes Penge og blev en velstaaende Mand. Da han var død, bad Arvingerne Skolelæreren komme og hjælpe dem med at skifte Arven. Som de nu sad samlede, hørte de først et svært Rabalder oppe paa Loftet. Læreren lod dog som ingen Ting. Men saa kom den Døde ned i Stuen, og stillede sig ved Kakkellovnen, rystende over hele Kroppen. Det syntes Læreren var for galt, og saa gik han bort, og vilde ikke have mere at gøre med Skiftet.

Siden fandtes paa Horreby Lyng Benraden af et Fruentimmer, og saa hørte ingen mere det ynkelige Skrig.

Skræddergaarden i Bjørup var meget berygtet for Spøgeri. Da Hoveriet blev afløst, forbeholdt Godsejeren paa Ovrupgaard sig nogle Spanddage. Budet om at møde paa Herregaarden kom i Regelen til Rasmus Klokke. Saa skulde han lade det gaa videre til Jens Skrædder. Det var næsten altid hen paa Aftenen, og naar lille Lars fik at høre, at han skulde gaa til Skræddergaarden, saa »saa« han vistnok »ud som en spæg (spæ) Dævel i Tordenvejr«¹⁾; men han vidste nok, at det ikke hjalp at komme med Indvendinger. Saa søgte han at faa Følgeskab af Træskomagerens Hans. Naar Solen var gaaet ned, gik Jens Skrædders i Seng, saa Drengene maatte uden om Gaarden og hen til Vinduerne i Stuehuset. Da gjaldt det om at skyde Hjærtet godt op i Livet.

At Jens Skrædders gik saa tidlig i Seng, skyldtes nok Spøgeriet. Der var en Pige, som i mange Aar havde tjent paa Gaarden. Hun fortalte, at Manden paa Brystet havde et Sølvkors, som hvert Aar maatte fornys. Ellers kunde han slet ikke være der. En Aften, før han fik Sølvkorset, var han ude paa Loen for at fodre Hestene. Saa var der noget, der hængte sig paa hans Ryg, og han blev ikke af med det før langt om længe, da han var saa svedt og træt, at han næppe kunde gaa over Gaarden og ind i Stuen. Da Jens Skrædders Fader, Peder Skrædder, fik Gaarden, skulde han sørge for

¹⁾ Forskræmt. Sammenlign Ordspr. 203. (5394).

den tidligere Fæster, en gammel Mand, som hed Anders Kylling. Man siger, at Peder Skrædder var slem ved den gamle, og Anders skulde have lovet at gæste Peder efter sin Død. Anders havde haft daarlige Ben, og naar han gik og spøgede, slæbte han altid med gamle »Pelselapper«. En Karl, som var paa Gaarden, sad en Aften ved Huset og røg sin Pibe. Da var det ligesom der brægede et Faar udenfor Porten. Karlen tænkte, det var et Faar, der var blevet glemt, og han gik hen for at lukke det ind. Ganske rigtig saa han ogsaa Faareben gennem Aabningen under Porten; men inden han var naaet derhen, var Faaret blevet saa stort, at det stak sit Hoved ind gennem en Aabning foroven. Saa lod han Faar være Faar. — To gamle Kvinder, Troelse-Karen og Snage-Kirsten, gik paa Omgang i Gaardene. Snage-Kirsten gik paa Krykker og havde næppe et velskabt Lem. En Nat, medens hun var i Skræddergaarden, gik hun et Øjeblik udenfor. Da saa hun ganske tydeligt, at Anders Kylling stodovre ved Loen og lukkede Døren. Hvordan hun kom ind, Krøbling som hun var, vidste hun ikke; men hun kom da ind og i Seng. Hun sov i Stuen, hvor Jens Skrædder laa. Lidt efter hørte hun, at det begyndte at slæbe med »Pelselapper« ude i Køkkenet, saa aabnedes Døren, og Anders Kylling kom ind i Stuen. Han stillede sig ved den nederste Bordende og skelede hen til Jens Skrædder, som laa i Sengen og var færdig at dø af Angest. Troelse-Karen fortalte, at hun en Juleaften, efterat de havde spist Nadver, var gaaet hen for at sætte sin Ske om bag Spejlet, der hang mellem Vinduerne. Hun saa da Anders Kylling staa ude i Haven ved Bageovnen, der, som de fleste Steder, skød sig frem under et lille Halvtag. Jens Skrædder forstod straks, at hun havde set noget. Saa sagde han, det var bedst, de slukkede Lysene og gik i Seng. En Aften havde Jens Skrædder været til Skovbal hos Træskomageren. Da han kom hjem, saa han, der stod en Hest bundet ved Døren. Den havde baade Sadel og Bidsel paa, som om den ventede en Rytter. Jens Skrædder blev ilde tilmode og gik tilbage til Træskomageren; men for Lysets Skyld turde han ikke gaa ind. Han ventede saa udenfor til de andre gik hjem; men han fik Lov til at vente længe, for de havde givet sig til at spille Kort.

Nu er Gaarden nedrevet af Godsejeren, og Jorderne er udlagte til Tre-Tønder-Lands-Huse. Jens Skrædders tog sig en Udflugt til Utah, for hos Mormonerne at glemme Spøgeriet.

At møde en »Genganger« (Jænnangere) var altid en farlig Sag. Nogle blev »krystede«, saa de spyttede Blod og aldrig mere kom til deres rette Førlighed. Saa man en spyttede Blod, saa sagde man ofte: »Ha, æ væll blee kryste a i, Jænnangere!« Havde man set eller hørt noget, der ikke var

»rigtigt«, saa maatte man endelig vogte sig for den Aften at komme ind, hvor der var Lys.

Gitte-Ane laa en Gang om Natten paa Veggerløse Kirkegaard og passede paa Præstens »Bleg«. Da saa hun en Genganger komme op af en af Gravene. Benene kom, som altid, først. Straks var de at se til som to »Lysespid«, derefter som to »Tvættebordsben«. Saa »rystede« de sig, og saa stod der en Kalv. Kalven »rendte« tre Gange uden om Kirken, og blæste hver Gang ind ad Nøglehullet. Saa stod der et Menneske.

I gamle Dage, da Svenskerne hærgede paa Falster, boede der en Bonde i en Gaard, der var udflyttet fra Aastrup. Han blev tilsagt at køre i »Ægt« for den Mand, der skulde føre Pengekassen med alle de røvede Penge over til Møn. Bonden stak et »Tørvejern« bag i Vognen. Da de kom til Grønsund, slog han Svenskeren ihjel, og »smak« ham i Stranden. Pengekassen skjulte han under et Træ i »Sortenshave«¹⁾. Men siden kunde han ikke finde den. Naar han stod paa Landevejen, kunde han kende Træet; men naar han gik ind i Skoven, blev det borte for ham. Og siden var det aldrig rigtigt med ham. Hans Kone undrede sig over, at han hver Dag sleb Tørvejernet, som hun aldrig saa ham bruge, og hver Nat var han ude. Saa en Nat sneg hun sig ud efter ham. Hun saa da, at han stod og slog omkring sig med Tørvejernet. Han sloges jo med den myrdedes Spøgelse. Medens Tørvejernet holdt sig, kunde Spøgelset ikke faa Magten; men da Jernet var opslidt, døde Bonden²⁾. Pengekassen blev siden fundet af en Mand i Aastrup, som var ude at »rotte« (rydde), og derved kom den Mand i stor Velstand.

Paa Jørgen Præstebondes Jord i Nørre Ørslev var der en »Kilde« (Kele)³⁾, som brugtes til Vanding for Kreaturer. Her, hed det sig, skulde der staa en Guldvogn. Da Manden en Gang fik i Sinde at rense »Kilden«, fandtes — rigtignok ingen Guldvogn, men — en gammel »Bulvogn« (Bollvon). Saaledes kaldtes de for længe siden aflagte Vogne med store klodsede Træhjul, der ikke var beslaaede med Jern.

Om nogle Folk blev der sagt, at de »gik dobbelt«. De kunde paa samme Tid vise sig paa to forskellige Steder. En »Dobbeltgænger« (Dåveltjængere) kendtes paa, at han ikke havde noget »Skygge« (Skøge).

Mange af de her meddelte Sagn er jo i det mindste Dobbeltgængere; men dog, eller netop derfor, har de deres Betydning. De Træk, der atter og atter møder os, hjælper os jo til efterhaanden at trænge dybere og dybere ind i den Tankeverden, hvori vore Fædre levede.

¹⁾ Skov, som nu er ryddet. — ²⁾ Thl. 1. 82. — ³⁾ Et Vandhul.

DYR OG VÆKSTER.

Sommeren er jo Tiden for Fryd og Fuglesang. Om Vinteren samler al Ting sig om Føde og Klæder. Da er der ikke megen Tid eller Lyst til Sang. De smaa »Graaspurve« (Gråsporre) blev dog ved at »vippe« (pippe) hele Vinteren igennem. I Klokkergaarden var der altid en stor Forsamling. Og sammen med Graaspurvene var »Gulspurve« (Gullsporre) og »Kornlærker«¹⁾. Hele Selskabet holdt altid Øje med »Sostidøren«. Og sikken et Liv der blev, naar Soen kom ud, og der blev udkastet »Skæle«. Soen vilde jo gerne have Beværtningen for sig selv; men Spurvene formelig »myldrede« (møllree) omkring hende. Det syntes Rasmus Klokke ikke rigtig om. Saa udkastede han »Skæle«, satte en Pind under en »Fjælehav« og laa saa paa Lur i Tærskeloen. Naar der nu var sort af Spurve under Haven, saa trak han Pinden væk, og Spurvene blev masede. Nu gik det vist nok saaledes, at Spurvene ikke mere turde vove sig ned til Maaltid ved Sostien, men saa kastede de sig over en ny »Stiggang« paa det »nordne Hus« og ødelagde den i Bund og Grund. Siden den Tid vilde Rasmus Klokke ikke mere fange Spurve.

Ude i Haven saas af og til Flokke af »Irisker« (Irsker) og »Stillidser« (Stelleser), men de fleste Sangfugle var jo for længe siden forsvundne. Kun den lille Gærdesmutte (Jæresmotte) syntes ikke at lade sig afskrække af Vinterens Kulde. Den smuttede omkring i »Vindegærdet« og sang saa muntert, som det kunde været midt om Sommeren. Skaderne var jo paa deres vante Plads, og Kragerne saas hver Dag paa Markerne. Høge viste sig af og til, og »Ravne« fløj en sjælden Gang med hæse Skrig hen over Gaarden. Ugler hørtes jo om Aftenen, men om Dagen forstod de i Regelen at »gemme« (jæmme) sig.

Skaden (Skai η) blev ikke efterstræbt. Han fik Lov til i Fred at bygge i Havens Frugttræer. Naar man hørte ham »skrikke« (skrekke), sagde man: »Vi få Fræmmee idav, få Skai η ber tæ Jæsst!«²⁾

Kragen (Kraen) var meget ilde lidt. Hver Gang Rasmus Klokke saa, at der var nogle Krager, der vilde sætte sig i de høje Popler Vest for Gaarden, saa jog han dem væk. Han var bange for, at de skulde give sig til at »gulpe« (gollpe)³⁾ og derved spaa ilde⁴⁾. Naar Kragen blot siger: Kra, kra! saa siges den at »gale«, men naar den skriger, idet den hæver og sænker Hovedet og slaar med Vingerne, saa siges den at »gulpe«. I Nørre Ørslev var der et gammelt Pæretæ. Det hed sig, at naar en Krage satte sig der og gol, saa

¹⁾ Emberiza miliaria. — ²⁾ Skg. 3, 616. 7, 325. — ³⁾ Maaske oftere: »Gulke«. — ⁴⁾ Skg. 7, 322.

vilde der snart komme Lig fra det Strøg, mod hvilket hun vendte Halen.

Uglen (Ullen) havde særlig sit »Tilty« i Systofte Kirketaarn. Hørte man en Ugle skrige: »Duvitt«, saa ventede man godt Vejr, men »tød« hun og sagde: »Huuu«, saa blev det sikkert daarligt¹⁾.

Naar Vinteren var rigtig haard, tyede »Agerhønsene« (Aerhønsene) ind til Gaarden. Somme Tider prøvede man at sætte »Snære« (Snarer) af Hestehaar i Sneen, men saa gik det ikke saa sjældent ud over Duerne. Haren (Hari?) var ikke videre yndet. Den søgte jo at knibe sig lidt Grønkaal i Haven. Og den formerede sig stærkt. Man sagde, den fik tre »Kuld« Unger. Af og til saas en af de hvide »Lækatte«, og dem gjorde man Stads af. Om Sommeren kunde det træffe, at man saa et lille Dyr, der lignede en Lækat, men var brunt og kaldtes »Guldbrud« (Gullbru). Guldbruden var meget »skadelig« (skaele²⁾). Det var fælt, som hun kunde »hvæse Forgift« (hæsse Fåjef). Kom man til at tage paa en »Rivestage«, over hvilken en Guldbrud var løbet, saa skulde Haanden nok »troдне« (tronne³⁾).

Allerede i Februar begyndte »Lærken« at synge over de frosne Agre; men: »Lie så männe Dave, Lærken sjånger fårr (förr) Køermösse, lie så männe Uer ska hån stække sænn Pippe en ætter.« Allerede i Februar kom somme Tider »Sommergækken«.

I Marts begyndte Livet ret at røre sig. Det stiltfærdige »Pindsvin« var vaagnet af sin Dvale. Det havde sin Gang i Udhusene, og man sagde, at det var skrappt til at tage Rotter. Hunnen kaldtes »Pindso«. Det var pudsigt at se en Pindso med sine »skalne«⁴⁾ Unger. Saa snart Frosten gik af Jorden, saa man »Muldvarpen« (Mollvalpi?) »skyde op« (skye åpp) rundt omkring. Derfor var man glad ved at se de første »Muldvarpeskud« (Mollvalpesko). Paa Marken viste sig den spidsnæsede »Agermus«⁵⁾, der havde travlt med at »jagte«. Meget forhadt var en anden Mus, den saakaldte »Blakke«⁶⁾. Den var ogsaa paa Færde om Vinteren, og ingen var værre til at »skære« Korn.

I Marts begyndte Trækfuglene at vende tilbage. Først kom den stundesløse »Vibe« (Vive), som om Vinteren havde siddet i »Skjul« (Skul) i gamle »Trunter« (Trånter). Nu svingede hun over Skindlæppemosen, hvor hun plejede at have sin Rede. Reden var ikke god at komme nær. Viben anede, at man havde ondt i Sinde, og saa fløj hun omkring en og

¹⁾ Skg. 7. 336. — ²⁾ Giftig. — ³⁾ Hovne. Lækat og Guldbrud er vel Fællesnavn paa de to Væsler: *Mustela vulgaris* & *erminea*. G. M. 2. 106. — ⁴⁾ Skallede. Skallet hedder ellers »skallhoe«. — ⁵⁾ *Sorex vulgaris*. — ⁶⁾ *Mus agrarius*. Er ejendommeligt for Falster og Lolland.

raabte: »Tyven, Tyven« (Tyviη)¹⁾. Men man havde ingen Medlidenhed med hende. Da Vorherre hang paa Korset, fløj hun forbi og raabte: »Pinn ham, pinn ham!« Saa sagde Vorherre: »Fåbane våre²⁾ do Vive, mæn salee (salige) våre dænne Eg! Nå di blier tæ Ånger, så våre di åsse fåbaηee!«

Efter Viben kom »Stæren« (Stærrιη), der byggede i de gamle hule Sejpile ved »Mosen« Vest for Gaarden.

Saa kom »Alliken« (Alleken) og »Glemten« (Glæmten)³⁾.

Det at se den første Glemte var en hel Begivenhed. Ofte blev der for Løjer spurgt: »Hå do set Glæmten mæ dæη sulee Rompe?« Og svaredes der saa: »Ja!«, saa hed det: »Jæ trote, do hae set heηe mæ Øjnene!« Glemten var meget forhadet, fordi hun var slem til at tage Gæslinger. Der var et Vers, som blev sagt, naar man saa en Glemte, men kun de første Linjer erindres:

Glæmte, Glæmte, Gluse,
ho ve do duse?⁴⁾

Saa kom »Bogfinken« (Båfeηken) der sang saa kønt i Haven, hvor »Skovkragelæg« blomstrede. Ogsaa »Droslen« (Dråslen) gæstede Haven, men sang jo ellers mest i Skovene.

Tidlig og silde hørte man den Fugl, der efter sin Lyd kaldtes »Slid din Tid« (Sliddenti). Andet Navn kender Rasmussen ikke⁵⁾.

Saa kom »Havrefuglen«⁶⁾, og saa var det Tid at saa Havre.

Endelig kom »Storken« (Storkιη)⁷⁾. Man lagde Mærke til, hvordan man saa ham første Gang. Saa man ham flyvende, skulde man det Aar blive tung i Kroppen. Saa man ham gaaende, skulde man blive let⁸⁾. Kort efter at Storken var kommen, fik man i Regelen et lille Pust af Vinteren med Kulde og Sne. Det kaldtes »Storkedæse«. For Børnene var det en stor Sorg, at ingen Stork vilde bygge i Klokkergaarden. Foroven, hvor Stuehusets Tag stødte sammen med den østre Længes, var lagt en Bund, flettet af Pinde og Ris. Et Foraar kom der to Storke, som syntes at ville slaa sig til Ro. De spankede nok saa net paa »Randingen« og stod og »klaprede« (knebrede) i Reden. Men Rasmus Klokker havde en saakaldt »Lommepuffert« (Låmmepoffert). Den havde længe ligget ladt, og saa en Aften brændte han Skuddet af. I det samme hævede Storkene deres Vinger, og siden kom de aldrig tilbage. Storkene kan ikke finde sig i Uro. I sin Barndom lærte Lars følgende Rim:

¹⁾ Skg. 7. 855. — ²⁾ Denne Form forekommer ellers ikke og er næppe rigtig. — ³⁾ Glemten. — ⁴⁾ Skg. 5. 480. Ordet »duse« forekommer i Udtrykket »suse å duse«, men betyder muligvis hvile. — ⁵⁾ Musvitten (Parus major). — ⁶⁾ Motacilla alba. — ⁷⁾ Viceskoleinsp. P. Petersen meddeler: Der taltes på Nordfalster om tre »dæter«: 1) stærens, 2) vibens, 3) storkens, i den her nævnte rækkefølge. (J. O.) — ⁸⁾ Skg. 5. 332. 7, 311.

Storcken vil saa gerne bo,
 hvor der er huslig Flid og Ro.

Men det stod nok i en af hans Læsebøger¹⁾.
 Naar Børnene saa Storcken, sagde de:

Storke, Storke, Steje,
 flyv hjem til dit Eje!
 Din Moder ligger i Barselseng
 med fireogtyve Unger.
 De otte skal hænges,
 de otte skal krænges,
 de otte skal ligge paa Taget og sulte ihjel.

Storke, Storke, Stæje,
 fly hem tæ dett Æje!²⁾
 Dønn Mor legger i Baselsæng
 mæ firetyve Ånger.
 Di ote ska hænges,
 di ote ska krænges³⁾,
 di ote ska legge å Tac å sulte ihel⁴⁾.

Lars havde den Forestilling, at et eller andet Uheld vilde ramme ham, om han ikke altid, naar han saa en Stork, fik dette sagt.

Storcken havde, sagde man, kun en Tarm, saa al Ting gik lige igennem ham. Tre Gange maatte han sluge en Snog, men tredje Gang fik den Lov til at blive der.

Allerede for længe siden havde nogle af de smaa vingede Væsener vist sig. »Fluer« (Floer), »Bremser« (Bræmser) og »Bier« hørtes »summe« (såmme) alle Vegne. Moderen holdt ikke af de store »Spyfluer«, som »spyede« (spydde) paa Maden. De saakaldte »Maddiker« (Mæker) i Sulet kom vel fra deres »Spy«⁵⁾. Børnene var meget bange for de »gule Bremser«⁶⁾, som har en slem forgiftig »Brått«. Bier var der jo mange der lagde sig efter; men naar en »Bisværn«, anført af »Viseren«, af og til slog sig ned i Klokkergaardens Have, saa afstod Rasmus Klokker den gerne til andre. Hvor de havde »Bistader« (Bistaer) og »Kuffer« (Koffer)⁷⁾, var det jo ellers morsomt at se paa de travle Bier. Saa snart de vaagnede af »Dvale« (Dvåle), begyndte de jo at flyve ud og sanke »Hanning« (Honning). Lars holdt sig gerne til om Efteraaret, naar der kunde vanke »Sugehanning«⁸⁾. Honningen brugtes især til »Mjød« (My).

Ogsaa »Myg« (Møgg) og andet smaat »Skitteri« var der nok af. »Flagremusen« (Flavremusen) tog sig et ordentligt Maaltid hver Aften.

Med de første Blomster kom den første »Sommerfugl«. Om Aftenen var der fuldt af »Mølfugle«. De kommer nok af de »Møl«, der ødelægger Klæderne.

Meget yndede var de smaa »Vorherres Høns«⁹⁾. Naar Lars fik fat i en af dem, saa satte han den paa Spidsen af »Lange- mand«, og saa blev han ved at sige: »Våhærres Hæne, fly

¹⁾ Rimeligvis: P. Hjort. Børneven. 1852. 199. (Digt af Chr. Winther.) Samlere af Folkedigtning bør være paa deres Post med Hensyn til Læsefrugter. — ²⁾ Muligvis »æje« eller »eget«. — ³⁾ Flaas. — ⁴⁾ Skg. 5. 479. Sammenlign G. M. I. 30. — ⁵⁾ »Mæke« betegner vel adskillige smaa Larver. — ⁶⁾ Rimeligvis Gedehamser. — ⁷⁾ Kuber. — ⁸⁾ Voks, hvori der var Honning. — ⁹⁾ Mariehøns.

åpp tæ Våhærre å be åm gått Væjr!¹⁾ Fløj hun saa, var der ingen Tvivl om at Vejret blev godt.

Nede paa Jorden vrimlede »Myrerne«²⁾. I Luften spandt Edderkopperne deres »Spindelsvæv« (Spejelsvøv). De smaa Edderkopper kaldtes »Spindkoner«. For dem var Børnene ikke bange. Men de store kaldtes »Edderkoppe« (Eerkåppe), og de var gruelig »forgiftige«. Værst var de, der havde »Dratt«³⁾.

Ude paa Møddingen og i »Hestemåkkerne« tumlede sig »Torbisten«⁴⁾. Man siger, han er det stærkeste af alle Dyr. Han kan nemlig bære en Klump »Bli« (Bly), der er af samme Størrelse som ham selv.

Løftede man en Sten eller en gammel Fjæl, saa vrimlede det af »Regnorme«, »Tusendben«⁵⁾, »Tværhaler«⁶⁾ og »Nitter«⁷⁾. Tusendbenen sad somme Tider om Aftenen og lyste paa Væggene.

I »Mosen« var »Vandskræpperne« (Frørerne) begyndt at »skrikke«. Om Aftenen hørte man rundt omkring deres: »Rakke, rakke, rakk!« »Taserne« (Tudserne) laa og bredte sig paa de fugtige Gange i Haven. De smaa Tudser kaldtes »Skruptaser«, og for dem var man ikke bange; men de store kaldtes »Lædertaser«, og de kunde »spytte Edder« (spøtte Eer) og ansaas for at være nogle af de mest »forgiftige« Dyr. Dog vilde man gerne have dem i Brønden. Hvor der var mange »Lædertaser«, var der nemlig altid godt Vand. I »Mosen« saa man ofte Tudseæg. De kaldtes »Taselynd« (Taseløη), og laa i »Ringler«. Det var farligt at drikke af Vand, hvori der var Taselynd. Vidt bekendt var »Tasekarne«, der indvendig var fuld af Tudser⁸⁾.

Paa »Volden« (Vålīη) under »Vindegærdet« holdt Snogene (Snåene) af at ligge og sole sig; men de vogtede sig for at komme i Nærheden af Myretuerne. Hvis en Snog kommer ind i en Myretue, kommer den aldrig ud igen.

Paa Træerne krøb de langsomme »Sneglinger« (Snilenger)⁹⁾ med »Snegingehusene« paa Ryggen. »Sorte Sneglinger« uden Hus var der ingen af i Klokkergaardens Have. De kaldtes da ogsaa »Skovsneglinger«. Om Efteraaret viste sig paa Markerne nogle smaa graa Snegle uden Hus. De kaldtes »Kølpinger« (Køllberηer). I Regelen havde de især deres Tilhold ved Gærderne; men de var slemme til at æde Græs. Blev Kornet saæet for tidlig om Efteraaret, kunde de somme Tider æde alle de grønne Spirer af. Og det »Skarnstøj« var ikke til at udrydde¹⁰⁾.

Først i April kom »Stenpikkeren«¹¹⁾. Naar han sad paa

¹⁾ G. M. 2. 108. — ²⁾ »Pessemeyrene«. — ³⁾ En hvid Klump bagtil. Rimeligvis Æg. Ordet »Dratt« bruges om den Klump, der sidder under Halen paa den fede Gaas. Et Skældsord er »Drattmas«. — ⁴⁾ Skarnbassen (Geotrupes). — ⁵⁾ Skolopendere. — ⁶⁾ Ørentviste. — ⁷⁾ Vistnok særlig Løbebiller. — ⁸⁾ Skg. 8. 487. — ⁹⁾ Snegle. — ¹⁰⁾ Om disse Snegle tales der nok hos Rhd. 1. 16. Er vel de saakaldte graa Agersnegle. — ¹¹⁾ Saxicola oenanthe.

en Stenbunke og lod sin Røst høre, saa kunde man gerne tro, der var en, der »pikkede Sten«.

Sidst i April, naar Pilene blomstrede, kom »Gøgen« (Jøjin). Man var meget bange for første Gang at høre ham paa »fastende Hjærte«, for saa blev man »daret« (daaret), og saa skulde man dø inden Aaret var omme¹⁾.

Naar Gøgen »kukkede«, endte han ofte med at »spytte«, og mange Steder saa man det saakaldte »Gøgespyt« (Jøjespøtt)²⁾ paa Græsstraæene.

Lidt efter Gøgen kom Svalerne. Først kom den almindelige »Svale« (Svålle)³⁾, og saa kom »Jordsvalen«⁴⁾.

Svalen havde Rede paa Siden af Hanebjælkerne, især i det »vestre Hus«. Hun fløj altid ind gennem Porten og derfra op paa Stænget. Lars fik snart at vide, at han ikke maatte prøve paa at forstyrre hendes Rede. Fløj Svalerne lavt, saa hed det: »Vi ska vesst snar få Ræjn, få Svållerne flyer så sitt (sidd)«. ⁵⁾

Kom »Strandmarene« (Strandmaagerne) op over Landet, saa ventede man uroligt Vejr.⁶⁾ Med Strandmarene fulgte ofte de saakaldte »Blåggenhætter«⁷⁾.

Nu begyndte Træerne at grønnes, og »Oldenborrene« tog fat paa at ødelægge de spæde Blade. Om Aftenen kunde man høre dem »brumme« (bråme), idet de fløj fra Træ til Træ.

I Solskinnet laa nu »Staalormen« paa Volden hos Snogene, og »Guldsmeddene« (Gullsmeeene) boltrede sig i den varme Luft.

Snart begyndte man at se de fæle »Lukorme« (Lokkorme)⁸⁾, der ogsaa kaldtes »Vorherres Hunde«.

Over Vængesmosen fløj de smukke »Blaasmedde« med blaa Pletter i Vingerne⁹⁾.

I Vandhullerne var »Ølkoner«, »Iglær«, »Vandkalve« og mange andre Dyr paa Færde. »Ølkoner« kaldes nok saaledes, fordi de siges ofte at »lægge til« i gamle Øltønder¹⁰⁾. »Iglær« eller »Iglinger« var der flere af. Almindelig bekendt var jo »Blodiglingen«; men mest bange var man for den sorte »Hesteigling«. Dens Bid skal aldrig kunne læges. Naar Børnene var ude at »vade« (våe), passede de godt paa, for ikke at blive »iglingebidte« (ilengebette). De Luftblærer, man om Vinteren kan se bevæge sig frem under Isen, kaldtes »Vandkalve« (Vaykale). Samme Navn gav man ogsaa nogle smaa Vanddyr¹¹⁾.

Først i Maj, naar »Slaentjørnen« (Slåentørniη) blomstrede, kom »Nattergalen«; men hun viste sig aldrig ved Klokkergaarden, og som Dreng kendte Lars hende kun af Navn.

¹⁾ Skg. 7, 347, 8, 193. — ²⁾ Cikadeskum. — ³⁾ *Hirundo rustica*. — ⁴⁾ *Hirundo riparia*. — ⁵⁾ Skg. 5, 333, 342, 7, 329. — ⁶⁾ Skg. 7, 230. — ⁷⁾ Maaske Blaargarnshætter. — ⁸⁾ Laadne Orme. Haarede Sommerfuglelarver. — ⁹⁾ Vistnok en Vandnymfe. — ¹⁰⁾ »Øllkonne« er Navn paa Salamanderen, og betyder vel egentlig Vældkone. — ¹¹⁾ *Dytiscus*.

Da han blev større, hørte han den tit i Oreskov¹⁾, hvortil de unge om Aftenen gjorde Udflugter for at lytte til Sangen. I Klokkergaardens Have maatte man nøjes med »Nattergals-Horeungen«²⁾, som hvert Aar byggede i det gamle »Trykke-pæretre«.

Endnu senere end Nattergalen kom »Tordenskaden« (Tornskaden); men saa var ogsaa hele Fuglekoret samlet.

Naar Ungerne begyndte at »pippe« i Rederne, saa var det jo forbi med Sangen; men det at »hitte Fuglereder« var for Lars endnu langt bedre end at høre Fuglene synge.

Af alle de mange Urter paa Markerne og ved Vejene skal nogle enkelte nævnes.

Urterne i Kornet var jo ikke særlig yndede. De sammenfattedes vel under Navn af »Ukrudt«. Saaledes blev der sagt: »Ukrutt ska nåkk kåmme!« Men som oftest omtaltes de som »Møg« eller »Skidt«.

»Klinte« (Klente)³⁾ saa man især i Hveden, »Blaaurt«⁴⁾ i Rugen. Noget af det mest ondartede Ukrudt var »Kvik« (Kvekk) med sine lange Rødder, de saakaldte »Kvikrødder«⁵⁾. Flere Steder saas »Agerkaal«⁶⁾, »Fuglevikk«⁷⁾ og »Skørtidsel«⁸⁾. Saa var der »Snære«⁹⁾, der omfiltrer andre Urter og ligesom snærer dem sammen. Det var nok Snæren, der bar de smaa piggede Frø, som gjerne vilde hænge sig fast i ens Klæder og kaldtes »Stubnasser« (Stobbnasser)¹⁰⁾. Hist og her saas den Slynplante, der kaldtes »Redehumle« (Reehåmle). Det var nok den, der bar de store, hvide Blomster, som kaldtes »Jomfrusærke«¹¹⁾.

Paa Faverknolden var der altfor mange »Føllehovblade« (Føllehobla)¹²⁾. I Lillemarken var der mange »Kongelys«¹³⁾.

Især langs Vejene og ved Gærderne stod »Gaaseurt«¹⁴⁾, »Kato«¹⁵⁾ og »Sure« (Syre).

I Skindlæppemosen blomstrede »Gøgsgrød« (Jøjsgrø), baade rød¹⁶⁾ og hvid¹⁷⁾. Her var den gule »Smørurt«¹⁸⁾ og den vilde »Sisenbrand« med rødblaå Blomster¹⁹⁾. I Mosehullerne stod den gule »Flæk«²⁰⁾ og den pudsige Dunhammer, hvis Navn var mindre pænt²¹⁾. Hist og her stod den kuglerunde »Føsbold« (Føsbult)²²⁾.

Allerede som Dreng var Lars ofte nede paa Bjørup Lyng, hvor Klokkergaarden havde sin »Tørvepart«. »Lyng« (Løŷ) betegnede en Tørvemose. Paa Bjørup Lyng fandtes Planten

¹⁾ Ved Ovrupgaard. — ²⁾ Maaske: *Sylvia hypoleis*. — ³⁾ *Agrostemma githago*. — ⁴⁾ *Centaurea cyanus*. — ⁵⁾ *Triticum repens*. — ⁶⁾ Vel nærmest: *Brassica campestris*. Plnt. 39. 290. Her gives Navnet ogsaa til *Raphanus raphanistrum* og *Sinapis arvensis*. 195. 227. — ⁷⁾ Vistnok: *Vicia cracea*. — ⁸⁾ *Sonchus*. — ⁹⁾ *Galium*. — ¹⁰⁾ *Galium aparine*. — ¹¹⁾ *Convolvulus*. — ¹²⁾ *Tussilago farfara*. — ¹³⁾ *Verbascum*. — ¹⁴⁾ *Siges* at være: *Bellis perennis*. Er maaske dog Fællesnavn for flere Arter. — ¹⁵⁾ *Malva*. — ¹⁶⁾ *Orchis*. Plnt. 155. 321. Her ogsaa Navn paa *Corydalis cava*. 295. Skg. 5. 496. — ¹⁷⁾ Maaske: *Platanthera*. — ¹⁸⁾ *Caltha palustris*. Plnt. 46. Her ogsaa *Ranunculus* & *Batrachium*. 196. Skg. 5. 510. — ¹⁹⁾ Vistnok: *Mentha arvensis*. — ²⁰⁾ *Iris pseudacorus*. Plnt. 115. Her ogsaa Navn paa *Iris germanica*, *Acorus calamus*, *Scirpus* og *Sparganium*. 4. 114. 219. 233. — ²¹⁾ »Prestepekk«. *Typha*. — ²²⁾ *Lycoperdon bovista*.

Lyng vistnok aldeles ikke. Navnet paa Planten Lyng var »Skrup« (Skrobb). Man sagde saaledes: »Dæ våkser mæje Skrobb på Horeby Løng!«¹⁾ Paa Horeby Lyng toges »Skrup« til Koste. Her samledes ogsaa mange »Tyltebær« (Tøltebærr)²⁾.

Paa Klokkergaardens Tørvepart var tre Forhøjninger i Jordsmonnet, de saakaldte »Knolde« (Knåle). Her voksede mange »Kragetjørne« (Kraetørne)³⁾.

Ikke langt fra Klokkergaarden ligger Skoven Bjørup Have. Her kom Lars ofte, allerede som Dreng, især for at plukke Blomster og hitte Fuglereder. Til Bjørup Have var der fra Bjørup kun en »Grønvej« (Grænnvej)⁴⁾.

Skoven bestod for Størstedelen af Eg, Bøg og Gran; men der var ogsaa Lind (Leη), Ask, Avnbøg (Ambøj), Birk (Berk), Røn, El, Tørstetræ (Tøstetræ)⁵⁾, vilde Æbletræer, Hassel, Slaaen og vilde Roser.

Eg udtaltes »I«. Frugten kaldtes »Arne«, i hvilket Ord den sidste Stavelse rimeligvis er Nød. Frugtskaalen kaldtes »Kop«. »Arnekaffe« ansaas for at være meget sund.

Bøgens (Bøjens) Frugt kaldtes »Olden« (Ålen). Vilde man spise Olden, skulde man passe paa at nippe Spidsen af. Ellers fik man Hovedpine. Det unge Løv kaldtes af og til »Maj« (Mai.) Dog sagdes som oftest »Bøgeblade«.

Røn kaldtes altid »Majrøn« (Mairænn).

El kaldtes »Ælle«, men oftere »Ælletræ«. En gammel El, hvis Rødder til Dels var oven Jorden, kaldtes en »Ælletrænte«. Man sagde tit: »Røtt Skeg å Ællerøer våkser enne på go Buη«.

Det vilde Æbletræ kaldtes »Skovabild« (Skoavl) og Frugten »Skovæble« (Skoevle).

»Hasselens« Frugt kaldtes »Nød«, men oftere »Trænnød« (Trænnø). En Hassel, der bar Nødder, kaldtes en »Nøddehassel«. Hasen kaldtes »Nøddehas« (Nøehas). Klaserne kaldtes »Tohas«, »Firehas«, »Sekshas«. Efter Nøddehøsten samledes man en Aften i Hjemmet for at aftage Haserne. Det kaldtes at »nødsle« (nøssle). For de saakaldte »Nøddeorme« var man meget bange. Det hed sig, at de kunde vokse i en i det »uendelige« og volde ens Død. I Hasselen saas ikke saa sjældnen den lille grønne »Frø«⁶⁾, der ellers ogsaa viste sig paa Humlerankerne i Klokkergaardens Have.

Slaaenbusken kaldtes »Slaaentæ«. Frugten kaldtes »Slaaen« eller »Slaaenbær«. Mange »sankede« Slaaen og lavede »Slaaevin«.

Den vilde Rose kaldtes »Hiventæ«⁷⁾. Blomsten kaldtes »Hivenrosen« og Frugten »Hivenbær«. En løsreven Rosengren kaldtes en »Hivenklätt«. Man kunde saaledes sige: »Fåre

¹⁾ Horbelev: Planten hedder »Lyng«. »Skrub« er Navn paa de grove Kviste. Plnt. 47. 292. — ²⁾ Vaccinium oxycoccus. Plnt. 256. Her ogsaa Navn paa Vaccinium vitis idæa. 258. — ³⁾ Ononis spinosa. — ⁴⁾ Markvej. — ⁵⁾ Frangula vulgaris. — ⁶⁾ Løvfrø. — ⁷⁾ Særlig: Rosa canina.

ræyer (render) mæ i, stor Hivenklått i Rompen«. I ældre Tid sagdes Lammetyvene at bruge »Hivenklåtte«. Naar de »smak« dem i Ulden paa Lammene, kunde de holde dem¹⁾.

Den vilde Roses Torne bøjede sig tidligere opad; men da Fanden vilde bruge dem til at krybe til Himmels paa, saa blev det forandret saaledes, at de kom til at vende nedad²⁾.

Hvor Skoven »lunede« (lunnee)³⁾, var der mange Blomster. Her stod ogsaa den vellugtende »Båar« (Skovmærke). I Skovengen stod den bly »Forglemmigej«, hvorom Moderen sang:

Den Blomst Forglemmigej,
som udi Lunden bor.

Især mellem Granerne luskede »Ræven« (Ræviη). Grævlinger saas ikke, og kun en enkelt »Grævling« (Grevleng) vides at være truffet paa Falster⁴⁾.

Fugle var der nok af. Her boede »Skovskaden« og »Skovduen« og mange andre. Af og til saas en af de store Ørne.

I Korselisse Skov, hvor der var mange »Hjorte« (Jårte), vovede Ørnene sig somme Tider i Kast med disse. Her, fortaltes der, var en Ørn engang slaet ned paa en Hjort, som dog var alt for tung til at Fuglen kunde løfte den. Hjorten blev slagen af Rædsel og løb det bedste den kunde. For nu at standse den huggede Ørnen sin ene Klo fast i et Træ, men Hjorten løb, og Ørnen blev flakt.

Da Fuglesangen var forstummet, tog »Græshopperne« fat. Naar Bær og Nodder begyndte at modnes, kom den fæle »Hasefis«⁵⁾, der lugtede saa slemt. De store »Hjortemyrer« (Jårtemyre) fik saa travlt, som om Vinteren var for Døren.

I Løbet af Sommeren kom Lars en Gang imellem over til Ovrupgaard. I Haven var der meget at se; men hvad der tiltalte ham mest, var »Svaneparken«, hvori de stolte Svaner (Svaner) sejlede.

Glad var Drengen, naar han fik Lov til at følge med til Stranden. »Tang« til »Randning« blev altid hentet ved Guldborgsund. Ved Østersøen var kun den saakaldte »Kløvertang« (Klørtang), som sad paa Stenene. Men ved Østersøen hentes Sand og Strandsten. Og der var meget at se. Intet fyldte dog hans Tanker som det at have set et Glimt af en »Sælhund« (Selhuη). Sælhundejagten blev drevet adskillige Steder, men mest paa »Rødsandet« (Røsåηe) ved Gedserodde. Her laa Sælhundene, naar det var Ebbe, og Jægerne løb da ud og slog dem ihjel med »Knebler«. Der var en Mand, der kaldtes »Damm Basens«, fordi han plejede at sige saaledes i Stedet for: Dersom bare. Han slog saa mange Sælhunde ihjel, at hver af hans Døtre kunde faa sig et rødt Skørt.

¹⁾ Horbelev: Faaretyv. Plnt. 203. — ²⁾ Skg. 2. 796. — ³⁾ Gav Læ. — ⁴⁾ Grævlingen skal ikke forekomme paa Lolland. Rhd. — ⁵⁾ Tæge.

BAGNING.

Lars lagde tidlig Mærke til Moderens Arbejde. Han vilde jo gerne følge hende i Køkkenet og alle Vegne, skønt det »argede« (arree) ham, naar en eller anden kom med det næsvisse Spørgsmaal: »Æ do Køkkenskrivere?«

Som oftest havde Moderen ingen Pige, saa det var ikke saa sjældent, at hun først blev færdig med at »sysle« (søssle) i Huset henimod Middag.

Hun holdt alting godt i »Hæd«¹⁾. Men saa havde hun ogsaa mangan Gang »strikt Arbejde« (strekkt Arbæe)²⁾, og hun kunde med Sandhed sige: »Jæ stæer (steder)³⁾ allre fra Måren tæ Avten; æmmerhæn æ dæ noe, såm ska jöres!«

Moderen staar for Lars som en ualmindelig dygtig Kone. Da hendes Datter voksede til, fik hun ikke Lov til at dovne. Det var Moderens Stolthed, at hendes Datter skulde blive lige saa dygtig som hun selv. Hun skulde ikke blive til en »Vrattehøne«⁴⁾, der vraltede omkring uden at kunne faa noget udrettet, hun skulde ikke blive til et »Udgang søg«, som man kun kunde sætte til »Slåskeri«; hun skulde blive til en »kløftig« (kløfte)⁵⁾ Pige, der var dygtig til alt sit Arbejde.

Hver Gang der skulde bages, var det en hel Begivenhed. Særlig stor var Bagningen før Jul og før Høstgildet.

Om Aftenen skulde man »lave til Bægt« (lave tæ Bæjt). Saa kom »Dejntruget« (Dæjntrue) ned fra Loftet og blev sat paa to »Ballestole« ved Siden af det store Bord i Stuen. Paa dette Bord lagdes en Sæk med en Tønde grovt Rugmel saaledes, at Sækkens »Mund« hvilede paa Kanten, under hvilken Dejntruget stod. Naar man nu havde aabnet for Sækken, lod man Størstedelen af Melet skride langsomt ned i Truget. Lidt af Melet lod man blive tilbage for at bruge det til »Dejnemel«, »Æltemel« og »Opslaaermel«.

Efter at man saa havde hældt »lunket« (lårke) Vand paa Melet i Truget og tilsat »Surdejen« (Surdæjñ), der, mærket med et Kors, gemtes fra den ene Bagning til den anden, gav man sig til at »lægge Dej«. Det kaldtes »at dejne«. Jo fastere Dejen blev lagt, jo bedre blev Brødet.

Dejen til Sigtebrød fik altid Plads i den ene Ende af Dejntruget; men skulde der ogsaa bages »Hvedekager«, maatte man tage »Drifttruget« i Brug.

Om Natten henstod Dejen for at »løftes« (lyttes). Tidlig om Morgenen blev den æltet, og naar det var gjort, skulde Brødene »slaas op«. Dette Arbejde udførtes af Faderen. Moderen gav ham en passende Klump Dej, og saa »hyttede« og »dumpede« (dompe)⁶⁾ han den, til den var, som den skulde

¹⁾ Hævd. — ²⁾ Strengt. — ³⁾ Standser, lader Hvilen falde paa sig. — ⁴⁾ Vrattehøne. — ⁵⁾ Flink, nævenyttig. — ⁶⁾ Dunkede.

være. Paa Bordet laa en Bunke »Opslaermel«. Det brugte man til at strø med paa Bordenden, hvor Brødene blev »dumpe«. Ellers vilde den »klæbrige« (klæppree) Dej hænge fast. Efterhaanden som man fik Brødene »slaaede op«, lagde man dem i Rækker paa Bordet, som man først havde bestrøet med Mel.

Imidlertid var Bageovnen bleven opvarmet. Mange Steder brugte man »Baal«. Paa langs af »Bageovnsarnen« (Bavensarni) lagdes da, lidt fra hinanden, to store Stykker Brænde, de saakaldte »Baalstykker«. Tværs over disse lagdes det Brænde, der skulde bruges til Baalet. I Klokkergaarden hjalp man sig i Regelen med »Blus«. Til at »blusse« (blosse) med brugte man næsten altid »Gærdebrænde« (Jærebræne) eller Pileris; men Tjørnekviste var bedre. Man maatte ikke lægge for meget ind ad Gangen. »Luen« (Låvi) søgte ud ved »Ovenkanten« af »Bageovngabet« (Bavensgave), og lagde man for meget ind, kunde det let komme til at blusse saa højt, at der gik Ild i Skorstenssoden. Var Luen slem til at slaa ud, lagde Rasmus Klokker en stor »Graasten« ved den ene Side i Bageovngabet. Det mente han hjalp.



Fig. 35. Jesnebrædt.
Tegnet efter Lars Rasmussens Anvisning.

Medens der »blussedes«, blev Sigtebrødene paa et »Gisnebrædt« (Jesnebrædt, Fig. 35) stukne ind i »Bageovngabet«, hvor der jo var varmest foroven. De holdtes her et Øjeblik, for at Varmen skulde »blase« dem »op«. Derved blev Skorpen »kønnere«. At foretage dette kaldtes at »gisne« (jesne). »Gisnebrættet« var en firkantet Fjæl, der sad paa en »Stage«.

For at prøve, om der i Ovnen var passende »Bagevarme«, slog Moderen med Forklædet ned i »Bageovngabet«. Hoppede der da Gnister hen over Bunden, var alt i Orden. Naar Faderen vilde prøve Varmen, brugte han sin Hue.

Var Ovnen saa varm, som den skulde være, holdt man op med at blusse. Saa blev alle Gløderne skrabede ud med en »Bageovnsrage« (Bavensrae), og derpaa rensede man yderligere »Arnen« med en »Visk«. Om Sommeren brugtes en Haandfuld »Bynke«. Om Vinteren brugtes Halm, der havde ligget i Vand Natten over.

Var Brødet sluppet op, bagtes først nogle flade Rugmelskager, de saakaldte »Skoldekager« (Skålekaer).

Saa skulde der »sættes Brød ind«. Rugbrødene, der i Mod-sætning til Sigtebrød kaldtes »Grovrød« (Gråbrø), kom paa »Grislen« (Gresslen) og blev i den bageste Del af Ovnen stillede Side om Side. For at man kunde se, blev der sat et Lys i

det ene Hjørne af Bageovns-gabet¹⁾. Efter Rugbrødene kom »Sigtebrødene«, som Farmoderen kaldte »Smaabrød«, ikke fordi de var mindre end »Grovbrød«, hvad de ikke var i Klokkegaard, men vel snarere fordi de var af finere Mel. Mellem »Sigtebrødene« var altid en saakaldt »Sødkage« (Søkae) af Rugmel, men af endnu finere Dej. Børnene spiste den varm.

Naar Rugbrød og Sigtebrød var indsatte, blev Bageovns-gabet lukket med »Bageovnsfjælen« (Bavensfelen), omkring hvilken der stoppedes med »Bageovnsklude« (Bavensklue), der havde ligget i Vand Natten over, saa de var »ludende vaade« (lue^{ne} våe).

Naar den saakaldte »Svirkevarme« var »over« (oer), toges Bageovnsfjælen fra, og da man, især før Jul og før Høstgildet, i ikke saa kort Tid havde travlt i den forreste Del af Bageovnen og ikke kunde have den lukket med Fjælen, saa tændtes ved den ene Side af Ovns-gabet det saakaldte »Forbrænde« (Fåbræ^{ne}), der skulde »møde« Varmen.

I Regelen bagtes 24 Rugbrød, men kun et Par Sigtebrød og nogle mindre »Hvedekager«, som man kunde have at sætte frem, naar der kom fremmede. I Høsten skulde alle have Hvedekage. Til Jul bagtes otte Sigtebrød, en hel Del Hvedekager og desuden andre Kager, Kringler og Pebernødder. Saa var der ikke Plads til saa mange Rugbrød²⁾.

Efter at Forbrændet var tændt, indsattes ved Julebagningen først Hvedekagerne. Derefter kom »Søsterkager« i Lerformer. Saa andre Kager, der lagdes paa Ovnsarnen. Saa en Slags »Fladkager«, der indsattes paa en »Kagebund«, paa hvilken Dejen var bleven rullet ud med »Mangleholtet«. Under Dejen var der strøet Mel, for at Kagen skulde »slippe«. »Kagebunden« var en rund Fjæl, der sad paa en »Stage«. Endelig kom »Kringler« (Kre^{ler}) og »Pebernødder« (Pævernøer). De laa paa en saakaldt »Kringleplade«. Kringleplader fik man fra Møllen. Det var Plader, der havde ligget omkring Skallestenen, men som blev bortgivne, naar Randene om de smaa Huller var saa slidte, at de ikke mere kunde bruges til at skalle med.

Naar alt dette var indsat, slukkedes Forbrændet, og Ovnsfjælen sattes en lille Stund for. Saa udtoges Hvedekagerne og alt det øvrige med Undtagelse af Sigtebrød og Rugbrød. Ovnsfjælen blev igen sat for. Siden udtoges Sigtebrødet og endelig Rugbrødet, der stod i Ovnen i halvtredje Time.

For at faa et godt Udseende blev alle Brødene, før de bagtes, oversmurte med en Blanding af Vand, Mælk og finere Mel. At foretage dette kaldtes at »svåmme«, og Blandingen

¹⁾ Efter Karen Toxværd sættes en lysesnutte (lysestump) i det mindste af brødene, og dette hed da lysbrød; det sattes bagest i ovnen. (J. O.) — ²⁾ Skg. 4. 649.

kaldtes »Svåm«. Den »Svåm«, der brugtes til Sigtebrødet, var finere end den, der brugtes til Rugbrødet. Hvedekager oversmurt med Æggeblomme. Det kaldtes at »smide« (smie).

Blev Rugbrød, Sigtebrød eller Hvedekager flade, naar Varmen i Ovnene »tog ved dem«, var det uheldigt. Løftedes de, saa hed det: »No gåttes di!«

Var Brødet ikke blevet rigtig bagt, saa var det slemt til at »hænge sig i Ganen (Gånen)«, og det sagdes da at være »klægget« (klægge).

Rugbrød og Sigtebrød vejede i Regelen fra ti til tolv Pund.

Mellem Rugbrødene var der altid et »Korsbrød«. Før Moderen satte det ind i Ovnene, tegnede hun med sine Fingre et Kors i »Svåmmen«. Dette Brød skulde spises sidst.

Naar Dejnetruget var rensset, fik det sin Plads paa Loftet, og heri opstilledes Brødene paa Enderne, Side om Side. Var der en Pige i Klokkergaarden, og hun blev sendt op efter et Brød, saa traf det, at hun kom med Korsbrødet; men det maatte hun pænt bringe tilbage igen.

Dejnetruget rensedes med en »Skrabe« (Skrave), der saa ud som et lille Hypejern. Skaffet var af Træ.

Om Vinteren, naar det var koldt, turde man ikke straks sætte Brødene op i Dejnetruget paa Loftet. Intet er værre til at fryse end varmt Brød. Man lod da Brødene »svales af« (svålles a) før de blev udsatte for Kulden.

Hvedekager bortgav man aldrig uden at afskære den ene Endeskive.

MÆLK OG SMØR.

Det var Moderen, der malkede. I Klokkergaarden malkekedes tre Gange om Dagen, »til Morgens«, »til Middags« og »til Aftens«. »Malkekanden« (Malkekanden) blev baaret paa Hovedet, paa en dertil indrettet »Krans«. Om Sommeren havde Moderen sit »Lænketøj« (Strikketøj) med. »Lænkenøglet« sad i Regelen paa en saakaldt »Lænkekrog« i Forklædets »Linning«.

Andre Steder, hvor man havde flere Køer, bar man Malkekanderne i et Aag, der kaldtes »Dragt«.

Malkekanden lignede en Kærne, men var en hel Del mindre. Foroven var en saakaldt »Karm«, der paa tre Steder var afbrudt. Paa det ene Sted var Afbrydelsen større end paa de andre. Her hældte man Mælken ud. Til Kanden var der et Laag, det saakaldte »Kandelaag« (Kanelu), der laa paa Karmen. I Laaget var en »Hank« (Hænke), hvori man tog, naar Kanden skulde løftes. Hankens Ender, der stak frem paa Undersiden af Laaget, var her forbundne ved et Tværstykke, lige saa langt, som Kanden var bred. Enderne

af dette Tværstykke passede til Karmens to mindre Afbrydelser. Naar Laaget sattes paa, trykkedes Tværstykket ned gennem Karmen, og naar saa Laaget drejedes, hvilede Tværstykkets Ender mod Karmen, og Kanden kunde løftes.

Om Vinteren, naar der malkedes i Stalden, sad Moderen paa en »Treben«, en lille Stol med et trekantet Træsæde. Om Sommeren, naar der malkedes paa Marken, sad hun paa Kandelaaget. Det lagdes paa Jorden med Undersiden nedad, men saaledes, at det laa paa skraa, idet det hvilede paa Tværstykket og Kanten. Over Hanken lagdes Kransen, og her var saa Sædet.

Lars vilde gerne om Sommeren have Lov til at følge sin Moder og gennem et Rugstraa suge nymalket Mælk af Malkekanden. Aldrig ellers smagte Mælk ham saa godt.

Fra Kanden hældtes Mælken gennem et »Sikar« ned i Mælkebøtterne eller senere Mælkefadene. Sikarret stod paa en »Sibør« (Fig. 36), der laa over Bøtten og var dannet af fire Slaaer.



Fig. 36. Sibør.

Tegnet efter
Lars Rasmussens An-
visning.

Sikarret var af Træ og aabent i begge Ender. I Stedet for Bund var der en »Siklud« af »opslidt Lærred« (åppslett Lært)¹⁾, hvorigennem Mælken blev »siet« (sit).

Skulde man bære en Bøtte med Mælk, hed det: »Lægg i η Bu η (Bund) i, ælles skolper e oer!« Bøtterne eller Fadene sattes op paa Hylterne ved Bjælken i Stuen.

Mælken maalttes altid i »kandevis«. En »Kande« var to Potter.

I Sommertiden blev nogen Mælk hensat til »Tykmælk«. Mælk, der var sur, men ikke tyk, kaldtes »blaasur«.

Naar Mælken havde sat Fløde, blev den skummet, hvilket kaldtes at »fløde« (fløe).

Fløden gemtes, til der skulde kærnes, i »Flødespanden« paa Stuebordet. Flødespanden var en Træspand, men lige bred forneden og foroven og uden Øren og Grebe. Over den laa et løst Trælaag. I den ene Side, ved Bunden, var der et Hul, gennem hvilket man kunde lade »Vallen« (Vali η) løbe fra. I Hullet sad der en Pind.

»Smørret« (Smørre) kærnedes i en »Stavkærne« (Kerne), og »Kærnstaven« (Kernstavi η) var af »Majrøn«²⁾. I Midten af »Kærnelaaget« (Kernelue) var der et Hul til Staven. Om Hullet var der en Ring, dannet af et kegleformet Træstykke. Denne Ring kaldtes »Kærnekringle« og skulde hindre Fløden i at sprøjte op, naar der kærnedes. Paa den ene Side af Laaget var et Hul, hvori der sad en Pind. Den Fløde, der

¹⁾ Gammelt Lærred. — ²⁾ G. M. 2. 26.

sprøjtede op, blev raget ned gennem dette. Paa den anden Side af Laaget var et Haandtag.

Hvor man havde mere Mælk end i Klokkergaarden, brugtes ofte en saakaldt »Vindkærne« (Fig. 37). At kærne med denne kaldtes at »kærne med Vind« (kerne mæ Veη).

I Klokkergaarden kærnedes der i Stuen. Kærnen kunde daarligt staa paa Stengulvet i Køkkenet. Naar Moderen satte Kærnen ned, lagde hun en Glød under den. Kom der nogen, medens der blev kærnet, maatte de endelig huske at springe ind ad Døren uden at træde paa Tærskelen. Saa fik man meget Smør¹⁾. Naar Fløden ligesom i Gryn samlede sig ved Kærnestaven, saa sagde man: »No har e bjønt (begyndt) å grøsmе, no ska vi snar få Smørr!« Naar Smørret var kærnet, blev det ved Hjælp af »Smørskeem« taget op af Kærnen og lagt i »Smørtruget«. Hver en »Grysmе« (Grøsmе) blev omhyggeligt medtaget. Smørskeem var af Træ. Naar alt Smørret laa i Truget, ridsede man et Kors med Skeem. Saa tilsattes Salt, og dette skulde have Tid til at »løbe i Lage« (løve i Lae). Dernæst blev Smørret »æltet«. Hertil brugte man ogsaa Smørskeem.

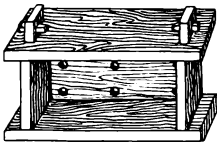

Fig. 38. Osteform.
Original i
Dansk Landbrugsmuseum.

Til Vinterbrug hensattes Smør i glaserede Lerpotter uden Ben, men med to »Øren«. Naar Smørret var kommet i Potterne, ridsedes et Kors med Skeem.

I dertil indrettede Trækasser (Fig. 38) lavedes nogle firkantede Oste. Til »Løbe« (Løve) brugtes Mælken, der kunde være i »Løbebælgen« (Løvebællin). Før man slagtede en »spæd Kalv« (spæ Kal), fik den altid lidt Mælk, ellers var Løbebælgen tom. I den senere Tid brugte man selve Bælgen til Løbe. I Ostene var der altid Kommen.

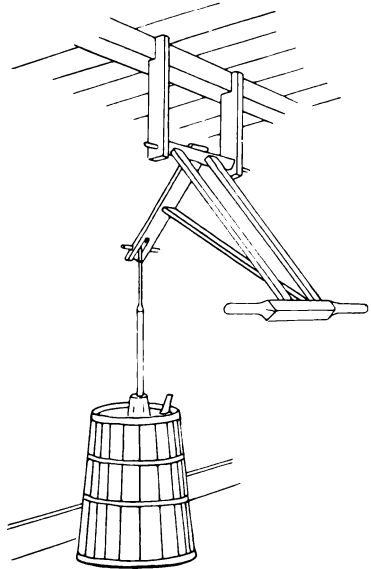

Fig. 37. Venkerne.
Original i Dansk Landbrugsmuseum.

¹⁾ Skg. 9. 157. — Ifølge Karen Toxværd skulde af samme grund den indtrædende tage fat i kærnestaven og kærne et øjeblik. (J. O.)

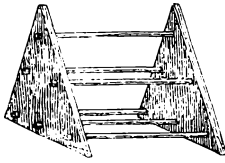

Fig. 39. Ostehæk.
Tegnet efter
Lars Rasmussens Anvisning.

Ostene tørredes, eftersom Vejret var, snart i et »Ostebur« og snart i en »Ostehæk«. Osteburet hang ude. Det var som et større Fuglebure og skulde beskytte Ostene mod Krager og Skader. Ostehækken (Fig. 39) hang paa Loftet. Den havde to Endestykker i Form af »Tresnipper« (Trekanter). Mellem disse var Pinde, hvorpaa der lagdes tynde Fjæle. I den øverste Pind var fastgjort et Reb, og deri hang saa Hækken i en af Sparrerne.

BRYGNING.

Vand alene var en foragtet Drik; men anderledes blev det, naar der kom Malt og Humle til. Det var en grumme sølle Karl, om hvem det hed: »Paa ham er Malt og Humle spildt.« En saadan Fyr var det ikke værd at give gode Raad.

Hen paa Efteraaret lavedes der »Malt«. I Bryggekarret, der stod paa en Karstol, lagde man en hel Tønde Byg. Over Bygget hældte man Vand. Det kaldtes at »sætte i Støb (Støv)«. Moderen var den, der stod for Maltlavningen; men Faderen bar Vand. Bygget stod i Støb i 24 Timer. I Bunden af Bryggekarret, op til den ene Side, var der et Hul, som lukkedes ved en saakaldt »Tappestav«. Naar man vilde have Vandet til at løbe ud, lettedes Tappestaven, men saa lidt, at Bygget ikke kunde følge med. Efter at have staaet i Støb kom Bygget op paa Loftet, hvor det blev spredt og tildækket. Bygget maatte kun »spire« i den ene Ende, ellers blev det ikke godt til Malt. Spiren kaldtes »Maltspir«. Bygget samlede sig i en saakaldt »Maltkage«, men denne skilte man ved at gnide den godt ud med Hænderne. Dette kaldtes at »gnide Malt«. For at faa Maltet tørret bragte man det gennem »Kølnelemmen« ind paa »Kølne« i Skorstenen. I Fjælene, der dannede »Kølnestien«, var der Huller, gennem hvilke Røgen kunde trække. Medens Maltet var paa Kølne, skulde det »røres« for ikke at blive brændt. Naar Maltet var tørret, blev det nedpakket i Tønder, og saa kunde det gemmes saa længe det skulde være.

I Aarets Løb bryggedes der flere Gange; men den største Brygning foregik i Marts. Da bryggedes det saakaldte »Gemmeøl« (Jæmmeøll), der ogsaa gik under Navnet »gam-melt Øl«.

Naar Maltet skulde bruges, fik det først en Overgang paa Haandkværnen; men det maatte ikke knuses for meget. De gamle sagde: »Ni Korn skal være i ti Stykker!« men det var nok lovlig lidt.

Saa kom Maltet i Bryggekarret, der stod paa en Karstol. Imidlertid havde man paa Arnen bluset under Bryggekedelen, og Vandet kogte, saa det »buldrede« (bolree). Rundt omkring i Skorstenen sad den vaade Em (Jæmm). Med en »Lette-
strippe« (Lættesteppe), der holdt en halv Spand Vand, øste man nu det kogende Vand paa Maltet. Saa rørte man med den saakaldte »Mæskestav« af Form som en »Slikke«, og dette kaldtes at »mæske«. Den derved fremkomne Blanding kaldtes »Urt«.

Endelig tilsattes »Humleurten«, der ogsaa var kogt i en Kedel over Arnen, og saa var man færdig til at »brygge«.

Tappestaven var forneden omvundet med Halm, den saakaldte »Rostehalm«, der skulde »møde« Maltet. Hertil brugtes altid Rughalm, da anden Halm gav Øllet Afsmag.

Under Karret satte man en Spand, saa lettede man Tappestaven lidt, og saa løb Øllet ud.

Den første Bryg var jo altid den bedste. Deraf fik man »Gemmeøl«. Saa kom »Øl« eller »dagligt Øl« (davle Øll) og dernæst »Drikke« eller »Davredrikke«. I Klokkergaarden tog man endnu en fjerde Bryg, der kaldtes »Efterdrikke«. Dette Øl var jo meget tyndt, men blev behandlet som det øvrige. Det blev ikke drukket i Hjemmet, men blev bortgivet til Smaafolk, der kom og bad: »Ka jæ'anne få le Ætterdrekke?«

Fra Spanden, hvori der bryggedes, hældtes Øllet op i Baller. Medens det endnu var lunkent, tilsattes »Gæren« (Jæren), og Ballerne overdækkedes med Lagener. Øllet henstod saa en Tid for at »gøres« (jöss)¹⁾. Naar Gæren kom op i Øllet, hed det: »No gattes e!«²⁾

Var Øllet færdigt, hældtes det paa Tønder. Det kaldtes at »tøne«. Dertil brugte man en Tragt af Træ, som paa en Gang kunde rumme Indholdet af en almindelig Spand. Denne Tragt kaldtes »Trunter« (Tråndere). Ordet »Tragt«³⁾ betegnede en lille Tragt af »Blik« (Blækk), som brugtes, naar man vilde »komme« noget »paa Flasker«.

Tønderne var af de saakaldte »Trefjerdingstønder«. Lidt gammelt Øl skulde der gærne være i dem, saa holdt det ny sig bedre.

Naar en Tønde var fyldt, blev »Spunshullet« lukket med et »Spuns« (Spuγs), et firkantet Træstykke, paa hvis Underside der var en Tap, og siden blev der yderligere stoppet med Ler.

Skulde man ikke straks bruge Øllet, blev »Taphullet« lukket med en saakaldt »Døge«. Senere kunde denne saa

¹⁾ Gære. — ²⁾ Lars Rasmussen omtaler ikke, at der gerne lagdes en »gærkrans« i øllet, naar det var ved at gære. Den var sammensat af en mængde små træpinde (eller af halm) og anvendtes til at gemme den tørrede gær til næste brygning. Karen Toxværd omtaler den i sin skildring af livet i Væggerløse i Sydfalster. (J. O.) — ³⁾ Eller »Trajt«.

omskiftes med en »Tøndetap« (Fig. 40), hvori der var et »Svik« (Svekk). Maltet, hvorpaa der var brygget, kaldtes »Roste«. »Rosten« kom i den saakaldte »Rostetønde«. Af og til blev den spædet lidt med Vand for at holde sig »frisk«.

Naar der blev brygget »Gemmeøl«, fyldte man altid en »Stenpotte«, tilsatte saa Gær og hensatte Potten paa Stuebordet, hvor den fik Lov at staa, tildækket med et hvidt Klæde. Dette Øl, der kaldtes »Språøl« og betragtedes som en stor Lækkerbidsken, blev i Regelen drukket, før det havde udgæret. Gæren, som flød ovenpaa, blev pustet til Side, og saa drak man. Det gik næsten altid ud over Maven; men hellere end man vilde undvære sin Yndlingsdrik, vilde man have Mavepine.



Fig. 40.
Tøndetap
ma Svekk.
Original i
Dansk
Landbrugs-
museum.

I Klokkergaarden blev der sparet paa »Øllet«, men »Drikket« var godt. Rasmus Klokker blev altid ærgerlig, naar han andensteds fik Drikke, der var for tyndt. Saa kunde han nok falde paa at sige: »Dæ vå noe ræjte Mærremie!«¹⁾ eller: »Sådden noe Pøjte æ'ne vær å drekke!«

Var der kun lidt tilbage i en Tønde, saa hed det: »Dæη Tøηe æ på Hælengiη.«

Det sidste, som jo i Regelen var tykt, kaldtes »Bjærme« (Bærme) og kom i »Masketønderne«.

FRUGT.

Syltetøj var ukendt i Klokkergaarden. Moderen kogte lidt Saft af Ribs og Solbær. Den tilsattes ikke med Sukker, men opbevarede som den var, og brugtes særlig i Sygdomstilfælde.

Mest Pris satte man jo paa Æbler og Pærer. Svinene fik i Regelen den nedfaldne Frugt, og den, som var »ormstukken« eller »ormædt«.

At nedtage Frugten kaldtes at »plukke den af«. »Idav ska vi plåkke Evlene a!«

De bedste »Gemmeæbler« (Jæmmeevler) opbevarede, som de var. Først lagdes de paa nogle Fjæle mellem Hanebjælkerne paa Loftet. Siden nedpakkedes de i »rundlaagede« Kister, der laasedes, for at Børnene ikke skulde falde i Fristelse.

Mange Æbler og Pærer blev tørrede. Æbler skares i fire, Pærer i to Stykker. »Stilken« (Stelkiη), Frugtbladene²⁾ og »Huset«³⁾ blev borttagne tilligemed »Skallen« eller »Skrættingen« (Skræddengiη). Nogle Stykker »trædtes« paa Traade, hvis Ender bandtes sammen, saa der fremkom Kranse. Disse Kranse hængtes paa »Pindtræet« og tørredes over

¹⁾ Hoppepis. — ²⁾ Røj. — ³⁾ Evlehus, Pærehus.

Kakkelovnen. Men de fleste Stykker tørredes i Bageovnen, skønt den anden Tørringsmaade ansaas for at være den bedste. Var Ovnen for varm, blev Stykkerne sorte og forkullede. Ovnen skulde have en passende Varme, men endda fik Stykkerne ikke »nok af en Gang«. De maatte flere Gange ind i Ovnen. Disse Stykker kaldtes »ovntørrede« (unntæree).

Enkelte Svedsker og Vinterblommer tørredes over Kakkelovnen, men de fleste i Bageovnen.

Størsteparten af Æblerne brugtes til »Most«. Hertil brugtes ogsaa Pærer, selv de saakaldte »Trykkepærer«.

Ved en Stolpe i Bryggerset stod »Mostpersen« (Mostpæssen). Det var en stor, udhulet Træbul, der hvilede paa en Klods, som laa paa fire store Sten. I Bunden af Persen var der Render, som alle samlede sig ved et »Taphul«, der var lukket med en »Tap«. Naar Frugten var kommen i Persen, knustes den med en saakaldt »Moststøder« (Moststøre), en Træklods, der sad paa en Stage. Dette kaldtes at »støde«.

Den knuste Frugt kaldtes »Mask« eller »Æblemask«. Størstedelen af Masken østes op i et Kar, hvor den blev blandet med Vand. Siden henstod den en Tid for at »trækkes«.

Noget af Masken østes op i den saakaldte »Mostpose«. Naar Posen var fuld, blev den tilbundet og nedlagdes saa i Persen; men under Posen var anbragt nogle Pinde, for at Saften bedre kunde faa Lejlighed til at løbe. I Stolpen over Persen var der et Hul. Heri stak man en Stang. Ovenpaa Posen lagde man Fjæle, og paa disse trykkede man saa med Stangen. Efterhaanden som Posen gav sig, lagde man Klodser over Fjælene. Saa blev Taphullet aabnet, og Saften løb ned i en Spand. Denne Saft brugtes til »Gemmest«. Den bragtes til at gære ved Hjælp af stegte Æbler.

Al den Mask, der henstod i Karret og var blandet med Vand, kom ogsaa, naar den havde »trukket«, i Mostposen. Saften blev til almindelig Most. Den tilsattes ikke med Gær.

SLAGTNING.

Hen paa Efteraaret kom »Slagtetiden«. Først slagtede man fire til seks Lam. Ofte slagtedes en Kvie, og ellers indkøbtes »Oksekød«. Siden, kort før Jul, slagtedes to Svin.

Flere af Dyrenes indvendige Dele havde ejendommelige Benævnelser. Spiserøret kaldtes saaledes »Morløse« og Lufterøret »Vejrpippe« eller »Skrolre«.

Naar Lammene slagtedes, varetoges Blodet, der brugtes til den Ret, som kaldtes »Svede«. Hovederne spistes som »Lammegrimer«. Hjernen betragtedes som en Lækkerbidsken¹⁾. En-

¹⁾ Af de unge Vædderlam spistes de saakaldte »Væjernæsser«.

kelte større Stykker af Kød¹et plejede man at salte og »røge« (røje); men Størstedelen blev grønsaltet. Noget brugtes til »Rullepølse« (Rollepølse), der krydredes med Merian og Timian. Levningerne ved Talgkogning kaldtes »Talggrever« (Tallgreer) og spistes sammen med »Svede«.

Naar man slagtede en Kvie, varetog man en smal Skindremse, der sidder midt under Bugen fra Forbenene og hen imod Bagbenene. Denne Skindremse kaldtes »Bugsmitte« (Busmette), og den brugtes til mangt og meget. Den er da ogsaa baade »før« (tyk) og sej. Man plejede at »vøje« (vikle) den om en Kæp og tørre den i Solen eller i Skorstenen.

Det saakaldte »Kallun«, som er en Del af »Indvolden« (Eἰνάλιη), spistes. Til Kallunet hørte Bladmaven, der kaldtes »Bog« (Bå) eller af enkelte tankeløse Spøgefugle »Salmebog«.

Kød¹et deltes i to »Forbøster« og to »Bagbøster«. Laaret kaldtes vistnok »Skank«.

Størstedelen af Kød¹et blev saltet og røget. Det brugtes særlig som »Spegekød« (Spæjekø)¹). »Smaasulet« blev grønsaltet og nedlagt i Tønder.

Svinene slagtedes kort før Jul, saa man kunde have Svinehoveder til »Saltmadsfadet«.

Naar et Svin blev »stukket«, stod Moderen parat med en Potte, hvori hun opfangede Blodet. Medens Blodet løb, skulde det røres for ikke at »levres«. Siden blev det siet gennem et »Dørslag« (Dærslav), der laa paa Sibøren. Dørslaget var af Kobber.

Svinet blev altid »skoldet« (skåle) i Bryggekarret, i hvis Taphul der var en »Døge«.

Over Karret lagde man en Dør, og herpaa væltede man Svinet op for at »skrabe« det. Naar en eller anden havde aftaget sit Skæg, blev der ofte sagt: »Do ser u såm iḡ skrave Galt!«

Naar Svinet var skrabet, skulde det »skæres op«. Saa blev det ophængt paa en Stige. Et »Spid« blev indsat mellem de store Sener paa Bagbenene, og Spiddet blev fastgjort til et af Stigetrinene. Forøvrigt holdtes Benene ud fra hverandre ved Hjælp af »Spiler«. Forbenene gav man med Øksen et »Knæk« (Knekk) i det nederste Led. Saa var de ikke til Hinder. Først udskar man »Ridshalsen« (Risshalsiḡ), et smalt Stykke fra Undersiden af Munden til »Madgulvet« (Magolle). Saa udtog man Tunge, Lunge, Lever og Hjærte og slog en Knude paa »Morløsen«. Dernæst skar man op forneden og udtog »Indvolden«, ogsaa den saakaldte »Fedttarm«. Flommerne og Nyrerne blottede man, for at de skulde afkøles.

Om Aftenen blev Tvættebordet indsat i Køkkenet, og herpaa lagdes Svinet paa Bugen med alle fire Ben strittende ud

¹) Kød, hvoraf man skar til Smørrebrød.

til Siderne. Først afhuggede man Benenes nederste Led. Saa afskar man Hovedet. Derpaa skulde Ryggen »hugges ud«. Man skar gennem Flæsket paa begge Sider af Rygbenet. Her gjaldt det om at skære lige, ellers hed det: »Hodden æ e, do står å talker e?« Saa blev Svinet vendt, og man overhuggede Ribbenene. Midtstykket, hvortil Halen hørte, var nu frit, og Svinet var forøvrigt delt i to »Flæskesider« eller, som de vistnok ogsaa kaldtes, »Skinker«¹⁾.

Flere af Benene havde deres særlige Navne. Saaledes var der et mærkeligt Ben, der kaldtes »Isbenet«²⁾.

Efter at Svinet var delt, udskar man de to »Mørbrader« (Mørbraer) og de saakaldte »Ribbensben« (Ribben).

Til forskelligt Brug gemtes »Griseblædren« (Grisseblæjren), »Svinehinden« (Svinnehægen), der danner »Madgulvet«, og de tynde »Fedtehinder«, der omslutter Flommerne. Svinehinden blev viklet om en Kæp og tørret.

»Svinefedtet« blev omhyggelig varetaget. »Flommefedt« (Flåmmefætt) fik man af Flommerne, »Plukfedt« (Plåkkfætt) af Tarmene. Naar Fedtet var afkogt, blev det siet gennem et »Dørslag«. De Stykker, der blev tilbage, kaldtes »Fedtegrever« (Fættegreer). Svinefedtet gemtes i Jydepotter. Alt Fedt blev brugt. Det Fedt, der blev tilbage i Panden, naar man stegte Flæsk, kaldtes »Stegfedt« (Stæjefætt). Det Fedt, der blev afskummet, naar man kogte Flæsk, kaldtes »Madfedt« (Mafætt). Ogsaa dette blev gemt.

Efter Slagtingen lavede man Medisterpølse (Mætisterpølse), som blev grønsaltet, men særlig Pris satte man paa »Blodpølse«.

Naar »Pølsemeden«, en Blanding af Blod og Gryn, var tillavet, stoppedes Pølserne gennem et saakaldt »Pøsehorn«, et udhulet Kohorn. Tarmene lukkedes med de saakaldte »Pøsepinde«, hvortil man brugte de tykke Ender af Riset i en gammel »Rubbekost«.

De store »Krølletarme« brugtes ogsaa til Blodpølser; men de var ikke saa gode som de rigtige »Pølsetarme«. De var altfor tørre.

Saa længe Blodpølser kogte, maatte de ikke nævnes med dette Navn, saa gik de i Stykker. Vilde man endelig nævne dem, skulde man kalde dem »Tingester« (Tengster) eller lignende.

Slagtingen afsluttedes med et »Pøsegilde«, ved hvilket Hovedretten var Blodpølse.

»Grisehovederne«, der skulde paa Saltmadsfadet, blev grønsaltede. Hjernen brugtes til at blande mellem Tjære.

Svineryggen blev grønsaltet. Mørbraderne spistes ferske.

¹⁾ Skinke betegner jo ellers altid Laaret. — Ifølge P. Petersen kan skinke kun betegne baglårstykket. (J. O.) — ²⁾ Vistnok: Os pubis.

Vilde man salte dem, tog de alt for meget Salt og blev »ildsalte« (illsalte). »Ribbensbenene« blev grønsaltede. Alt, hvad der blev grønsaltet, kaldtes med et Fællesnavn »Smaasul« og nedlagdes i Tønder, hvori der var Saltlage.

Alle fire Flæskesider kom paa en Gang i Suleoldnen, hvor de i længere Tid henlaa i Saltlage. Dernæst blev der indstukket »Sulspid« gennem Haserne, og saa blev Flæskesiderne ophængte i Skorstenen for at »røges«. Naar de nedtoges, deltes de i Regelen i to Stykker, der da kaldtes »Forbøste« og »Bagbøste«, og siden nedlagdes de i en »Ørken«. En Del af Flæsket brugtes som »Spegeflæsk«.

Sulet var ikke vanskeligt at bevare. Man kunde tilregne sig selv, om det blev ødelagt af »Maddiker« (Mæker). At der satte sig »Skimmel« (Skæmmel) paa det, havde intet at sige. Det kunde man børste af, og Sulet var lige godt.

LYSESTØBNING.

Naar Faareslagtingen var til Ende, støbtes der Lys. I Klokkergaarden brugte man altid Lammetælle¹⁾, men saa var Lysene ogsaa slemme til at »løbe ned«. Det var Moderen, der stod for »Støbningsen« (Støvnengi²⁾).

To Stole opstilledes et Stykke fra hinanden. Paa Stole-ryggene lagdes to »Jerntyve« (Høtyve) med saa stort et Mellemrum, at en Kæp med syv til otte Lys kunde faa Plads, naar den laa tværs over »Jerntyvestagerne«. Saadan en Kæp kaldtes »Spid« eller »Lysespid« (Lyssespe). Paa Jerntyvestagerne laa der en Mængde Spid. Paa Spiddene var »Væglerne« (Væjlerne)²⁾ fastgjorte. Man dyppede (deppee) et Spid ad Gangen. Tællen, som var hed, svømmede i en stor Gryde, der ellers var fyldt med Vand. En Gang, medens Lars var lille, kom han, netop som han var bleven iført en ny »Grøn-kjole«, til at stikke sin ene Arm ned i Tællen. Moderen blev forfærdet, men hun fik straks Armen op, og al den Skade, der skete, var, at Armen kom til at se ud som et Lys. Naar alle Spiddene var dyppede, var Tællen paa de første saa tør, at de kunde dyppes igen. Saaledes blev man ved, til Lysene var færdige.

Naar Tællen var ved at slippe op, dyppedes nogle Væger en enkelt Gang. Derved fremkom de saakaldte »Praase«, der ikke kunde brændes i Stager, men holdtes i Haanden, og brugtes, naar man havde Ærinde et eller andet Sted, hvor der var mørkt.

Lysene brændtes i Stager (Staer). I Klokkergaarden var der nogle gamle Træstager, men i Almindelighed brugtes Stager af Malm eller Tin. Var Lysene saa langt nedbrændte, at de

¹⁾ »Tal« og »Tælle« synes at bruges i Flæng. — ²⁾ Vægerne.

ikke godt kunde staa i Stagerne, saa tog man »Snutterne« (Snotterne) op og satte dem i den saakaldte »Profit«¹⁾, en lille Tingest af Træ, hvorpaa der var fem Staalstifter. Saa kunde man brænde Lysene lige til det sidste. Naar der blev talt om Profitten, sagdes der ofte: »Ja, det er den, vi skal leve af!«

Lyslet blev i Regelen pudset med Fingrene. »Ka do'ne snye (snyde) Lysse, de æ så søjne (søvnigt)!« I Lars Rasmussens tidligste Barndom var Lysesakse saa godt som ukendte hos Bønderne. Da man senere fik en »Lysesaks« i Klokkergaarden, vakte det megen Opsigt. En Mand kom ind og besaa det ny Instrument. Det var jo en »farlig Indretning« (fale E₇rættne_g)! Saa snød han Lyslet med Fingrene og stoppede den brændende »Tandel« (Ta₇l)²⁾ ind i Saksen. Det, mente han, var Pokkers »genent«, et Ord, som Lars hverken hørte før eller siden.

SPIND.

Om Vinteren »snurrede« Rokken, og der blev »virket sammen til Klæder«. I Klokkergaarden spandt baade Moder og Farmoder. Her brugtes altid en almindelig Rok; men andensteds havdes »Toskamlerokke« og »Skotrokke« (Skåttrække). Toskamlerokken var en stor Rok med to Skamlar. Skotrokken tog mindre Plads end de andre Rokke, da Hjulet sad mellem Stolperne, der bar Tenen.

Her skal siges lidt om den almindelige Rok (Fig. 41). »Skamlen« eller »Rokskamlen« (Råkkskamli₇) laa paa tre »Ben«. Trædebrættet, der kaldtes »Traadlad« (Trola), var med den brede Ende fæstet mellem to af Benene, med den spidse Ende var det fastgjort til den saakaldte »Skagle« eller »Rokskagle« (Råkkskale), som satte Hjulet og dermed Tenen i Bevægelse. Hjulet eller »Rokkehjulet« (Råkkehyll) løb mellem to fra Skamlen skraat opstaaende Stænger. Hjulets Akse laa i »Bøsninger«, der var indlagte i Huller i Stængerne.

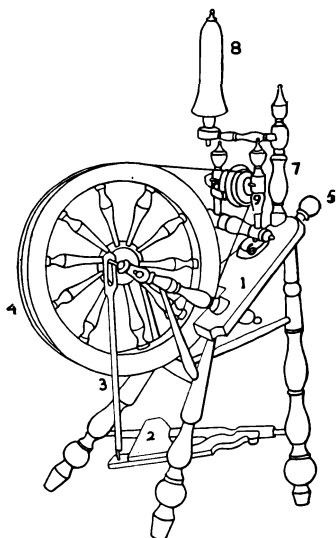

Fig. 41. Råkk.

Original i Dansk Landbrugsmuseum.

1. Råkkskammel. 2. Trola.
3. Råkkskale. 4. Råkkehyll. 5. Råkk-skruer.
6. Brøst. 7. Åppstærtoj.
8. Tåttheoe. 9. Stålpe.

¹⁾ Billede i Flb. B. 49. — ²⁾ Tande.

I den forreste Ende af Skamlen var »Rokskruen«, hvorved det saakaldte »Bryst« kunde bevæges. Paa Skamlen stod foruden »Opstandertøjet«, der bar et »Tottehoved« eller en »Blaarugle«, »Brystet«, der bar to »Stolper« til »Tenen«. I Stolperne var indsat to Læderstykker. I disse Læderstykker var der Huller, og heri »rendte« Tenen (Fig. 42). I den bageste Ende af Tenen var den saakaldte »Tridse« (Tresse). Over denne laa »Roksnoren«, hvorved Tenen drejedes. Roksnoren kunde strammes ved Hjælp af Rokskruen. Paa Tenen »trædte« man den saakaldte »Rulle« (Rolle), om hvilken Traaden samlede sig efter fra »Øjet« paa Tenen at være ført ind over »Vingefanget« (Vengefange). I Vingefanget var der smaa Huller til de to saakaldte »Rokkroge«, hvormed man styrede Traaden. Moderen i Klokkergaarden brugte hertil Stykker af Tjørnekviste, der havde en passende Form. En

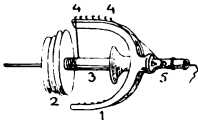

Fig. 42. Ten.
Original i Dansk Land-
brugsmuseum.

1. Venefan. 2. Tresse.
3. Rolle. 4. Råkkrå.
5. Øje.

anden Slags Rokkrog hang i en Traad paa den forreste Stolpe. Denne Krog var af Staaltraad. Man brugte den til Fremdragning af Traaden, naar denne var »knækket« og løbet ind paa Rullen. Man sagde aldrig: Traaden brast! men »Tråiη knakk.« At knytte den kaldtes at »knyde« (knø). Rokken smurtes i Regelen med »brædt« (smeltet) Hønsfedt. Den gamle Smørelse, der kaldtes »Rokkefedt«, lugtede fælt, men brugtes af kloge Koner.

Paa Opstandertøjet sad der, naar man spandt Hør eller Hamp, et saakaldt »Tottehoved« (Tåttehoe). Dette bar en »Hat«, i Regelen syet af Filt. Om Hatten vikledede man »Totten« (Tåttiη). Vilde man spinde Blaar, blev der paa Opstandertøjet sat en saakaldt »Ugle« eller »Blaarugle« (Blårulle). Det var en Bund, der kunde dreje sig om en Stang. Langs Bundens Rand var der opstaaende Pinde. Paa Bunden laa »Blaarene«¹⁾. Vilde man spinde Uld, havde man ingen Brug for Opstandertøjet. Nogle havde da en »Uldkurv« staaende ved Siden af Rokken. Deri laa »Raserne«, som i Regelen var en fjorten Tommer lange. Moderen havde en »Uldhæk«. Bunden var saa lang som to »Raser«, og den var en halv Fod bred. Enderne og Siderne var dannede af »Slaaer«. I Klokkergaarden var Slaaerne af Poppel eller Sejpil. Som paa andre Hække skraanede Siderne udad. Hækken var vel en Alen høj.

Ordet »Traad« brugtes om al Slags Garn, idet det blev spundet. Man vilde saaledes altid sige: »Tråiη knakk!« Ellers betegnede Traad jo særlig »Sytraad«, som blev »tvundet« af fint spundet Hørgarn.

¹⁾ Billede af Tottehoved og Blaarugle, se Fra Dansk Folkemindesamling S. 52.

Noget af det vigtigste ved Spindingen var jo, at Traaden blev jævn. Snoede Rokken for stærkt, vilde Traaden »slaa Kurre (Kårre)«.

Alt hvad der var spundet, kaldtes »Spind« (Speŋ).

»Hørgarn«, »Hampegarn« og »Blågarn« blev fra »Rullen« overført til »Garnvinden«, der, naar den var slaaet ned, kaldtes »Hæspe«. »Vandt« eller »hæspede« Moderen, lod hun Traaden gaa gennem en saakaldt »Russelap« (Rosselapp), en gammel »Pelselap«, dels for at spare paa Haanden, men dels ogsaa for at udglatte Ujævnheder paa Traaden. Det Garn, man havde paa Hæspen, kaldtes en »Klavse«.

Fattigfolk, der ernærede sig ved »Spind«, havde i Regelen to Ruller. Medens Konen spandt paa den ene, vandt Manden Garnet paa den anden af i Nøgler. Han havde dertil en lille Indretning, der paa sine Steder kaldtes »Rullestol«. Paa en Fjæl var rejst to smaa Stolper. I Stolperne var Huller, hvori en Staaltraad kunde dreje sig. Rullen »trædtes« paa Staaltraaden.

Af Hæspen toges Garnet og sattes i »Støb«. Saa maatte man sørge for, at det ikke kom i »Urede« (Uree). Naar det havde ligget længe nok i den Lud, der var lavet af kogende Vand og »Bøgeaske«, hvilket kaldtes at »sætte Lud (Lu)«, saa blev det »rubbet«, »skyllet« og »tørret« (tære). Derpaa blev det »russet« (rosse), for at



Fig. 43. Å rosse Garn.

det skulde blive blødt (Fig. 43). To Personer tog hver en »Klavse«. Den ene blev stukket ind om den anden, og saa drog hver i sin, saaledes at begge Klavser blev rubbede.

Naar Garnet var russet, kom det paa Garnvinden, og saa blev det vundet op i »Nøgler« (Nøjler). Dette kaldtes at »vinde«. Der sagdes: »Ka do veje e a i Nøjler?« Dog brugtes ogsaa Ordet »vøve« (vøje). »Blågarn« lod man næsten altid gaa gennem en »Russelap«. For at faa et Nøgle dannet, brugte man i Regelen et »Vindsel«, eller, som det ogsaa kaldtes, et »Garnvindsel« (Garnveŋsel), der var lavet af en »Gaaseskraldre«. Var Vindslerne slupne op, nøjedes man med en »Vindepind«, som blev taget ud, saa snart et lille Nøgle var dannet.

»Uldgarn« kom ikke paa Garnvinden, men blev straks vundet op i Nøgler.

Til Knuder havde man forskellige Navne. Det hed i Regelen: »Ka do slå æn Knue?« men der blev ogsaa sagt: »Ka do knø (knytte) e sammen?« Ordet Sløjfe udtaltes »Sløffe«. En Knude, der kunde løses ved at man trak i den ene Ende, kaldtes en »Drageknude« (Draveknue). En rigtig Knude kaldtes en »Knudteknu« (Knotteknu). En Knude, som

skulde være en »Knodteknode«, men var bundet saaledes, at den kunde gaa op af sig selv, kaldtes en »Kællingeknode«. En Knude, der var svær at løse, kaldtes en »Haardknude«.

Nøglerne hang paa Bjælken i »Opstuen«.

»Sytraad« blev som sagt »tvundet« af fint spundet Hørgarn. Naar man skulde »tvinde« (tveŋe), det vil sige »slaa to Traade sammen«, saa spandt man fra to Nøgler og lod Rokken løbe »avet om«. Sytraad blev i lang Tid »bleget«. Til Moderens



Fig. 44. Valkefjæl.
Falster.
Original i Stiftsmuseet
i Maribo.

Sytøj hørte »Synaale«, »Syring«, »Saks« og »Voks«. Saa lang en Traad, som man paa en Gang plejede at have i Synaalen, kaldtes en »Naalstraad«. Om de forskellige Slags Syning brugtes Ordene »ri« og »sømme« (sæmme). Der taltes om »Trillesøm« (Trellesæmm) og »Hulsøm«. At fæste en Traad kaldtes at »hefte« (hæfte). Man brugte Udtrykket »øge til« (øje tæ), men at forlænge et Stykke Tøj ved Tilsætning kaldtes i Regelen at »skarve« (skare). Moderen havde intet »Fingerbøl«. En »Syring«, mente hun, var bedre. Ved at bruge en saadan havde man »mest Magt«. Saksens Haandfang kaldtes »Saksøje«. Klingen kaldtes »Saksøkje«¹⁾. Voks kunde Moderen paa ingen Maade undvære. »Ho i all Værden æ Våkse no hænne, jæ: sko våkse Tråiŋ!«

Det Uldgarn, der skulde bruges til Strikning, blev »tvundet« og kaldtes »Gjørne« eller »Lænkegjørne« (Lænkejørne). At strikke kaldtes nemlig at »lænke«. Strikketøj kaldtes »Lænketøj« og Strikkepind »Lænkestikke«. Naar man hos Købmanden i Byen forlangte »en Gang Lænkestikker«, saa fik man fem. Gik man og lænkede paa sin »Lænkehose«, havde man i Regelen »Lænkenøglet« hængende paa en »Lænkekrog« i »Forklædelinningen« (Fårklællennengen). Lænkekrogen var formet som et latinsk S. Havde man ingen Lænkekrog, stak man Lænkenøglet i Lommen. Da Lars' lille Søster skulde lære at strikke, gik det jo ofte forkert. Saa hed det: »Do må ulle de åpp (trevle det op) ijæn!« For at Hoser og Vanter skulde blive faste, blev de i Hjemmet »valkede« paa en saakaldt »Valkefjæl« (Vålkefel, Fig. 44). En Valkefjæl var et Brædt, paa hvilket der paa tværs sad enten ligesom smaa opstaaende Trækamme eller bølgeformede Forhøjninger.

¹⁾ Ordet »Kæje« bruges ellers om Kind.

Forskellige Slags Baand, som »Hosebaand« (Hussebåη), »Forklædebaand« og »Pottebaand«, blev i Hjemmet vævede paa det saakaldte »Spjæld« (Spel)¹⁾. Spjældet var et tyndt Stykke Træ, omtrent som et Spækkebrædt. Foroven var et Hul til et Baand, hvori det hang paa Væggen. Der var ellers udskaaret en Række Tænder som paa en Kam, den ene ved Siden af den anden, men disse Tænder var hverken fri foroven eller forneden. Midt i Tænderne var et Hul, hvorigennem hveranden Traad af »Rendingen« (Ræηningen) førtes. Hveranden Traad førtes gennem Mellemrummet mellem Tænderne. Det var ikke saa let at »rende« rigtigt i »Spjæld«. I Stedet for »Skytte« (Skøtte) havde man til »Islætten« en saakaldt »Naal«, der førtes med Haanden. I Regelen brugte man kun to Farver, sort og hvid. Rendingen havde saa den ene og Islætten den anden Farve.

Størstedelen af Garnet kom til Væveren, som boede i Systofte. Nøglerne lagdes i en saakaldt »Grebekurv« (Grevekorre). Kurven var meget flad, kun en ni Tommer høj, men halvanden Alen bred. Den havde intet Laag, men en meget stor »Grebe«. Den bares paa Hovedet paa en »Krans«.

Som Dreng var Lars en hyppig Gæst hos Væveren; men han erindrer kun faa af de ved Vævningen brugte Navne.

Paa »Væven« (Væviη) var jo »Væverbomme«, »Væverskamler«, »Væverskeer«, »Slagbord« (Slavbor) og meget mere. Nøglerne lagdes i »Rendekisten«. Siden hæspedes de op om »Rendetræet«. Rendegarn kaldtes »Rendning«. »Islætten« sad om et Rør, den saakaldte »Spole«, i »Skytterne«. Spolerne fyldtes ved Hjælp af en »Spolerok«.

»Hvergarn« (Værrgarn) var rigtig kommet i Mode. Da Farmoderen var ung, saa man kun lidt, og det, man saa, var næsten altid »sletstribet«²⁾. Nu var det mangestribet, »tærnet« (tærne), blomstret og hvad som helst. Det var noget, der gav stor Tiltro til den gamle Spaakvinde Sybille (Sebelle), at hun havde spaaet, »der skulde blive mange Mønstre i Hvergarn«.

Tøjet til Gangklæder sendtes, naar det var vævet, til Farveren i Nykøbing, hvor det blev »stampet« og »farvet« (fare). Var Tøjet ikke ens paa begge Sider, taltes der om den »rette« og den »avede« Side.

Det meste »Lærred« (Lært) var »Hørlærred« eller »Blaarlærred« (Blålært), men »Tvistlærred« begyndte at komme i Mode. Til Twistlærred brugtes nok »Tvist« (Tvest)³⁾ som »Rendning« og Hørgarn som »Islætte«.

Lærredet vævedes i lange Stykker. Naar Foraaret kom, skulde det paa »Bleg« (Blæj). En eller anden Grønning brugtes som »Blegplads«. Langs »Æggen« (Egen) paa Lærredet

¹⁾ Billede i Flb. B. 109. — Jfr. ovenfor fig. 14. (J. O.) — ²⁾ Med faa, simple Striber. — ³⁾ Bomuldsgarn.

isyedes med visse Mellemrum »Stropper«, og gennem disse nedattes i Jorden Pinde, der skulde hindre Tøjet i at blæse væk. Medens Lærredet blegedes, skulde det stadig holdes fugtigt. At stænke det kaldtes at »dykke Lærred« (dække Lært). Kom »Blegetøjet« til at berøre Jorden, kunde det let faa Pletter. Saa sagdes det at være »jordslaget« (jorslave).

V A S K.

I Klokkergaarden havde man saa meget »Lintøj« og »Uldtøj«, at man kun engang imellem behøvede at vaske.

Naar Hoserne blev skidne, plejede man at vende dem »avet«. Det var sundt, hed det, og saa kunde man »slide Skidtet af« i Stedet for at »to«.

Ordet »to« brugtes altid om at vaske. »Tvætte« brugtes nu kun i Sæmmensætninger. Man sagde ikke »to Tøj«, men »to Klæder« (Klæjer).

Naar man endelig engang skulde vaske, havde man altid en Mængde »skidt (skident) Tøj«. Aftenen før blev der sat »Askelud«. Den Aske, der brugtes, var vistnok altid »Bøgeaske«. Med Hensyn til hvordan der blev vasket, føler Lars Rasmussen sig ellers meget usikker. Som han selv siger: »Jæ ve i η By, dæ heer Snærpe, mæn jæ ve enne, ho ha η snærper hæn!« Det forekommer ham, at Tøjet først blev »sat i Støb«, men det er muligt, han husker fejl¹⁾. Om Morgen begyndte man at »to«.



Fig. 45.
Tvættæskel.
Original i Stifts-
museum i Maribo.

Naar man skulde »gnide« Klæderne, brugte man Lud og »grøn Sæbe«, som blev købt i Staden. Sæben havde man staaende ved Siden af sig i et »Haand«. Man skulde altid sørge for at have »blødt Vand«. »Haardt Vand« vilde ikke skumme, naar man tilsatte »Sæbe« (Seve). Naar Klæderne var gnedne, lagdes de nok i et Kar og dækkedes med det saakaldte »Askelaren« (Lagen). Paa Lagenet ophobedes tør Bøgeaske, og over denne hældtes saa atter og atter kogende Lud, som man havde i en Kedel²⁾. Luden gennemtrængte Tøjet og løb ud gennem et Hul i Bunden af Karret. Saa hældtes den tilbage i Kedelen. Men hvornaar dette skete, erindres ikke. Siden kørtes Karret med Klæderne og »Tvættebordet« ned til den saakaldte »Stenkele«, et lille Vandhul ikke langt fra Gaarden. Her blev Klæderne »bankede« og »skyllede«³⁾. De bankedes paa Tvættebordet med den saakaldte »Tvættæskel« (Tvættæskel, Fig. 45), et Redskab af Træ

¹⁾ Ifølge viceskoleinspektør P. Petersen bruges dette udtryk kun om byg og ærter, hvorimod tøjet (som på rigssproget) »sattes i blød« (blø). (J. O.) — ²⁾ Dette kaldtes paa Fyn (V.) at »bøje«. En Vask tog to Dage. Der blev »bøjet« om Natten. — ³⁾ Dette har man maaske tidligere kaldt at »tvætte«. Paa Fyn (V.) kaldes det at »to«. Der tales om »Tostol« og »Totæskel«.

med et Blad omtrent som et »Spadesløv«, men en Smule buet, og et Skaft, der ikke var stort længere, end at man netop kunde holde det i Haanden. Tilsidst blev Klæderne »vredne«. Saa skulde de hænges ud til »Tørre« (Tære). Man hængte dem som oftest paa Havegærdet; men det skete rigtignok ogsaa en enkelt Gang, at Køerne aad et Par Skjorter.

Naar Lagener var tørre, blev de strakte. To holdt i hver sin Ende af et Lagen og trak saa afvekslende paa højre og venstre Arm. Dette kaldtes at »file Klæder«.

Alt Tøjet blev »manglet« (maŕle). Til »Mangle-tøjet« hørte »Manglefjæl« (Fig. 46) og »Mangleholt«. Manglefjælens Haandtag var ofte smukt udskaaret. I Regelen var det i Form af en Hest¹⁾.

Linene blev vaskede for sig selv. De blev »stivede« og strøgne. Havde man stivet dem for stærkt, blev de »dykkede« (stænkede) med Vand, til de blev mere »føle« (bløde).

HUKOMMELSESØVELSER.

Paa forskellig Maade blev Lars i Hjemmet forberedt til at komme i Skole. Bogstaverne (Båstaerne) lærte han, og Hukommelsen øvedes ved de mange, lange Remser.

Allerede da Lars var lille, havde Moderen sunget²⁾:

Lant u i Skoiŕ dæ legger e Bjærr,
allre så jæ så dæjle e Bjærr,
Bjærrer legger lant u i Skoiŕ!

Det sidste Vers lød saaledes:

Å (på) dæŕ Pue lå iŕ Dræŕg,
allre så jæ så dæjle iŕ Dræŕg.
Dræŕgiŕ å Pueŕ.
Pueŕ a Feren,
Feren a Fuliŕ,
Fuliŕ a Ege (o: Ægget).
Ege i Reiŕ,
Reiŕ å Blac,
Blac å Kvestiŕ,
Kvestiŕ å Greniŕ,
Greniŕ å Træe,
Træe å Bjærrer,
Bjærrer legger lant u i Skoiŕ!



Fig. 46.
Manglefjæl.
Tjæreby. Falster.
Original i Stifts-
museet i Maribo.

¹⁾ Billede i Flb. B. 123. — P. Petersen meddelede: Gårdmandsdøtre medbragte sædvanlig i udstyr et manglesæt, der ofte var lavet flere år før brylluppet, ja før der var tænkt på dette, og det var ofte forsynet med årstal og ejerindens forbogstaver. — Mangleholtet var en rund stok. (J. O.) — ²⁾ G. M. 3. 158.

Faderen lagde noget til om en Pige, men det var ikke saa pænt.

Den, der især var Drengens Læremester med Hensyn til lange Remser, var den gamle Farmoder.

Der var nu Remsen om det Hus, som Jakob byggede. »Ho æ de Hus, såm Jakåbb bøgge?» Den endte saaledes: »Ho æ dæη Spaη, såm hænte (hentede) de Varη, såm slække dæη Ill, såm brænte dæη Kæpp, såm slo dæη Huη, såm be dæη Katt, såm fange dæη Mus, såm å (aad) de Korn, såm lå i dæη Sækk, såm sto i de Hus, såm Jakåbb bøgge?»

Saa var der en gammel mærkelig en om Jespers Frieri:

Jesper Fisumfusumfej
for alle Gusvej¹⁾,
han ganger i Gaarden.
han lægger en Bro,
han aksler sit Skind²⁾,
saa ganger han ind,
i Stenstuen ind
til Hr. Kongelig-Kej³⁾.
»Og hør, Hr. Kongelig-Kej,
hvad jeg vil sige dig (dæj).
jeg vilde din Datter til Hustru have,
Fru Hytte, Fru Bytte, Fru Barebrasbej!⁴⁾
»Saa skal du og spørge hendes Moderlil⁵⁾ »af«,
Fru Rummelirej!⁶⁾
»Det vil jeg gøre som Fuksumfej!⁷⁾

Nu gentages det første. Han ganger:

I Stenstuen ind
til Hr. Fru Rummelirej.

Jesper spørger som før, og faar til Svar:

»Saa skal du og spørge hendes Broderlil⁸⁾ »af«,
Knappknolderiknej!⁹⁾

Jesper gaar ind til Broderen. Han bruger de samme Ord som tidligere og siger kun »Søster« i Stedet for »Datter«. Broderen svarer:

»Saa skal du og spørge hendes Søsterlil¹⁰⁾ »af«,
Fru Rummelirej!»

Datteren har altsaa samme Navn som Moderen. Jesper ganger:

I Stenstuen ind
til Hr. Fru Rummelirej.
»Og hør Hr. Fru Rummelirej,
hvad jeg vil sige dig,
jeg vilde din Søster til Hustru have,
Fru Hytte, Fru Bytte, Fru Barebrasbej!⁴⁾
»Saa skal du og spørge hendes Faderlil¹¹⁾ »af«,
Hr. Kongelig-Kej!³⁾
»Det haver jeg gjort som Fuksumfej!»

¹⁾ Jæspær Fisåmfusåmfæj få ale Gusvæj. — ²⁾ Opgivet: Agter sit Sind. — ³⁾ Maaske Lakaj. Udtales: Kångelikæj. — ⁴⁾ Bårebrassbæj. — ⁵⁾ Opgivet: Moderlig. — ⁶⁾ Råmmeliræj. — ⁷⁾ Foksåmfæj. — ⁸⁾ Opgivet: Broderlig. — ⁹⁾ Knappknålleriknej. — ¹⁰⁾ Opgivet: Søsterlig. — ¹¹⁾ Opgivet: Faderlig.

Hermed slutter saa Remsen, der skulde siges saa hurtigt som muligt.

Foruden de lange Remser lærte Lars adskillige Smaastykker, som det gjaldt om at sige et vist Antal Gange uden at »hente efter sit Vejr«. Et af disse Smaastykker var: »Lægg fresk Fesk på Deski η få Bespi η !«

DØD OG JORDEFÆRD.

Den gamle Farmoder oplevede, at Lars kom til Skole, men allerede da var hun begyndt at gaa og »hænge«. Mere og mere »simpert« (sæmpert) blev det med hende, og hun sagde selv: »Jæ ka mærke å jæ oer (vorder) gammel!« At det virkelig var »paa Hældingen« (på Hælengi η) med hende, kunde man sagtens skønne. To Aar efter døde hun.

Farmoderen tilhørte helt »den gamle Verden«. Som flere Gange antydet brugte hun adskillige Ord, der ikke brugtes af Forældrene, og andre udtalte hun anderledes.

Blandt ejendommelige Udtryk, der tidligere havde været »gangsbare«, skal nævnes: »På Stæ η «, iaften, og »Mannale«, imorgen tidlig¹⁾.

Lars havde en Moster i Vedby, »Kestne Greggens«. Hun var den eneste, som han mindes brugte Udtrykket: »Såst (saa) do de!« Hendes Mundheld var ellers: »Dæ ha vi Spælle (Spillet) gåe η !«²⁾.

Farmoderen og andre gamle brugte ofte »e«, hvor de unge brugte »æj«. Saaledes sagde hun: »Den« (Degn) »Ren« (Regn) og »Ver« (Vejr). I Stedet for »øj« brugte hun ofte »ø«. Saaledes sagde hun: »Nøle« (Nøgle), »Mø« (Møg) og »Øe« (Øje)³⁾. Hvor Fællessproget har »æ«, brugte baade gamle og unge ofte »e«, men de gamle brugte det i flere Ord, hvor det hos de unge var ved at gaa af Brug. Farmoderen sagde saaledes altid »Hest« og »Prest«. Lars har for en stor Del glemt Farmoderens Sprog, men han var da heller ikke mere end ni Aar gammel, da hun døde.

Saa længe Farmoderen var rask og rørig, havde hun altid noget at »pysle« (pøsle) med. Hun kom saa »lindt« (lænt)⁴⁾, naar hun listede omkring i Hus og Gaard, men hun kunde nok tage fat, hvor der var noget at røgte. Selv da hun begyndte at »tabe sig« (tave sæ), kunde hun ikke være ledig, og hun blev ved med at trave, saa længe hun var »over Senge«. Om Aftenen sad hun og strikkede paa sin »Kippe«. Paa Næsen havde hun et Par store »Glaröjen«. Saaledes kaldte man en Slags gamle Brillen uden Stænger.

¹⁾ Rimeligvis: Morgen aarle. Se Ordbogen. — ²⁾ Ordspr. 422. (356.) — ³⁾ Dette er efter P. Petersen ejendommeligt for det østfælsterske mål. (J. O.) — ⁴⁾ Lydløst.

Som alle andre havde hun sin »Jordesærk« liggende. Mændene havde en »Jordeskjorte«. Smaafolk havde i Regelen ogsaa deres »Ligkiste«, som var tømret af umalede Fyrrefjæle. De Husmænd, der arbejdede for Bønderne, fik deres Løn i Korn. Deres »Høstrug« plejede de at opbevare i Ligkisten¹⁾.

Farmoderen ønskede vel selv, at Vorherre snart »vilde løse op for hende«, saa hun kunde »faa Forlov« (få Fålo). Mange maatte jo »trække haardt ud«, før de kunde »slippe«, men Farmoderen døde stille, og gammel og svagelig, som hun var bleven, maatte hendes Død vel siges at være en »Almusedød« (Allmusedød)²⁾.

Det var om Aftenen. Farmoderen havde netop udaandet, og Lars laa ved Siden af i Forældrenes Seng. Lampen var ikke tændt, og Forældrene var inde i »Opstuen« for at ordne alt til at lægge Liget paa Straa³⁾. Lars laa og tænkte paa den gamle. Hun havde jo været saa »ejegod« (æjego); men en Gang imellem havde Lars gjort hende det alt for broget, og saa havde hun sagt et og andet, som hun ikke skulde. Engang havde hun sagt: »Nå (naar) jæ æ dø, ska jæ kâmmehem (hjem) å vrie Hoe æm på dæ!« Dette faldt nu Lars i Tanker over, og pludselig syntes han at se Farmoderens Ansigt lige ved Sengen. Han gav et højt Skrig, og Forældrene styrtede ind.

Liget blev, som Skikken var i Bjørup, lagt paa Straa i Opstuen. Under Straaet var der et Par »Fjælehaver«. Her laa Liget, dækket med et Lagen, til Kisten var færdig, og denne blev sat paa samme Sted. Lars var engang i Halskov til en Slægtnings »Jordefærd«. Her undrede han sig over at se, at Kisten stod i Stuen, hvor hele Ligfølget spiste.

Medens Farmoderen laa paa Straa, løb Lars' Søster, som den Gang var en lille »Snutte« (Snotte), halvandet Aar gammel, hen til Liget, løftede Lagenet og sagde: »Titt, titt, Farmor!« Faderens Søster, som var der, sagde: »Køss heje!« men derover blev Moderen vred. Det er ikke godt at kysse Lig.

Der var dem, der ikke undsaa sig ved at stryge deres »Ligtorne« af paa et Lig. Hvor et lille Barn laa Lig, var der en, som vilde prøve det, men Moderen sagde: »Næ, do ska'ne stryge all de Skitt a på mett Barn!«

Da Dagen for »Jordefærden« kom, blev der pyntet med Buksbom i Opstuen. Paa Kistelaaget, bag ved Kisten, brændte to Lys i Husets Malmstager.

Ved Begravelser var der i Husene altid en ejendommelig Lugt af Buksbom, Fjæle og Sværte. Hvor der lugtede saaledes, plejede man at sige: »Hær logter så liagte (ligagtigt)!«

¹⁾ Efter P. Petersens mening tilhører dette en noget ældre tid. (J. O.) — ²⁾ En Død, der var en Naade. — ³⁾ At lægge lig på strå er ifl. P. Petersen ukendt i Nordfalster og Østlolland. (J. O.)

Til Jordefærden¹⁾ mødte alle i Sørgedragt. Mændene bar lange Frakker og høje Filthatte. Kvinderne havde sorte Skorter, hvide Forklæder og hvide Tørklæder, sorte »Lin-huer« og sorte »Hættetørklæder«.

Fra Bjørup bar man altid Kisten til Kirken i Systofte. Den tunge »Ligbør« stod paa sine fire Ben udenfor i Gaarden. Herpaa sattes Kisten, og fire Mand bar den saa paa Skuldrene. Fra Kirketaarnet kunde man se, naar Ligtoget satte sig i Bevægelse, og saa blev der ringet. Det kaldtes at »ringe over Lig« (rengø oer Li).

Skulde man med Lig fra Sønder Vedby til Idestrup Kirke, saa kørte man efter gammel Skik til et Sted, hvor der var en »Krum« (Kråmm) paa Vejen, og hvor der tidligere havde været et Led. Stedet bar endnu Navnet Røde Led (Røe Le). Herfra blev saa Liget baaret.

Naar Jordfæstelsen var sket, og Graven skulde fyldes, maatte man ikke bruge Udtrykket »kaste«. Præsten »kastede Jord« paa Kisten, men Graveren »sløjfede« (sløftee).

Tidligere var det Skik, naar Begravelsen var til Ende, at drikke »Ærøl« efter den døde.

Selv-mordere maatte jo ikke jordes paa Kirkegaarden. Ved Systofte Kirke var der udenfor Bjørup-Laagen (Bjørbe-Luen) en »Tresnippe«²⁾, som altid laa hen i Græs. Her blev Selv-mordere jordede. Mellem Græsset groede der i Regelen Hør. Der var nemlig dem, der brugte at saa Hørfør paa Grave i Haabet om derved at hindre de døde i at gaa igen.

SKOLEN.

Da Lars kom i Skole, begyndte et helt nyt Afsnit af hans Liv. Det var ikke let for Moderen at lade ham »komme ud paa sin egen Borgegade« (kåmme u å sænn æjen Borregæe), men lære noget det skulde han jo. Slemst var det, at Skole-vejen var saa lang. Der var ingen Skole i Systofte, saa Lars maatte gaa til Hullebæk.

Endelig kom den vigtige Dag. Lars var da syv Aar gammel. Alting var ordnet, og saa blev han sendt afsted med Moderens bedste Ønsker og Formaninger. »La mæ no se, do æ velle å flette (flittig) å enne jør våss Skam!«

Der gik han, den lille Fyr, med sine Træsko, sine Vadmels-buksør, sin »Stumptrøje« og sin Skolehue, midt i hvilken der sad en »Kvast«. I Haanden bar han sin »Skolekurv«, i Lommen havde han sit »Griffløhus«.

Skolekurven var en lille, aflang Kurv, flettet af »Pilevidjer« (Pilleveer), paa hvilke Barken var aftaget. Den havde baade Laag og »Grebe« og brugtes til Opbevaring af Mad og Bøger.

¹⁾ G. M. 2. 83—4. Kp. 1246. Skg. 3, S. 235. 5, 797. — ²⁾ Et trekantet Stykke Jord.

Grifflehuset var et aflangt Træstykke, hvori der var boret tre dybe Huller, som dog ikke gik helt igennem. Til »Lukke« (Lokke) brugtes et lille Skydelaag, et saakaldt »Skodde« (Skåe). I Grifflehuset opbevaredes Griffel, »Fjerpen« og andet mere. Fjerpennene blev skaarne af Læreren. At skære disse var en Videnskab, hvori alle Lærere maatte være inde.

Lars havde ikke gaaet langt, før han fik Følgeskab. Det var en lille Pige, som gerne vilde følges med ham; men naar hun kom til Klokkergaarden før Skoletid, saa skjulte han sig. Han vilde ikke for nogen Pris følges med Piger og hedde »Pigedreng«.

I Skolen svang den enevældige Lærer sin »Rebtamp«, og der var god Tid paa »Hug« (Hogg). Tampen hed Peter. Man fortalte, at Læreren engang havde vist den til en lille Dreng og spurgt: »Hvad hedder *den*?« Drengen blev forbløffet, og da han tænkte, at Spørgsmaalet gjaldt ham selv, saa skyndte han sig at svare: Peter! Saaledes var Tampen bleven døbt. Forresten var Læreren nok ikke rigtig tilfreds med sit Vaaben. Engang havde han faaet fat i en saakaldt »Tyremejs« (Kyremes). Han havde stukket en Pilekvist igennem den og lagt den til Tørre i Vognporten, men der blev den opdaget af de »forhibede« (fåhivee) Drengene, og de gjorde den snart uskadelig.

Der skulde ikke meget til at bringe Tampen i Bevægelse. Og Læreren havde ogsaa andre Maader at straffe paa. Skammelig ondt kunde det gøre at blive »nulet«. Saa blev man grebet i Haaret eller Ørerne, og vedkommende vedblev at nappe, men uden at slippe. Det skete af og til, at Børn ikke vovede at gaa i Skole, men skjulte sig og ventede til de andre skulde gaa hjem. Dette kaldtes at »lege Skjuleskole« (læje Skuleskole); men det ansaas for at være noget, der var ganske uværdigt for »en rask Knægt«.

Bag Døren i Skolen stod den saakaldte »Lusebænk«. Opdagede man en Lus eller en »Gnid« (Gne) paa en af sine Kammerater, saa var man ikke sen til at melde ham. Saa hed det: »Hen med ham paa Lusebænken!« Der var det jo en stor Skam at sidde, og der var ikke saa sjældent dem, der kom til at sidde der med Urette.

De ældre Børn var »Bihjælpere« og skulde vise de smaa til Rette. De brugte en »Pegestok« (Pæjeståkk), der var halvanden Fod lang.

Noget af det første, Lars kom til at skrive, var: D d D, med mere, men det kunde han ikke læse. Saa hed det: »Du dumme Dosmer, kan du ikke læse din egen Skrift!«

Paa Klokkernavnet blev der altid heglet. Lars var ingen Heksemester til at eksersere. Gjorde han nu en Bommert, saa sagde Læreren: »Du er baade Klokker til Navn og Klokker til Gavn!« Og Børnene var værre. Atter og atter kaldte

de ham »Klokker og Klebrer« (Klåkkerer å Klævre). Var han somme Tider saa ufornuftig at sige om noget: »Dæ æ'ne sa rengen!« saa hed det straks: »Næ, Klåkkeriη æ Rengere!«

Mest ærgerlig blev han ellers, naar de kaldte ham »Skeη-læppere-Lavs« efter Skindlæppemosen ved Klokkergaarden. Men alle maatte finde sig i at faa sine Navne radbrækkede og latterliggjorte.

Om Rasmus hed det:

To Straa i et Glas,
det siger Ras,
to Rotter og en Mus,
det siger Mus.

To Strå i e Glass,
de sier Rass,
To Råtter å æn Mus,
de sier Mus.

I Skolen var der kun én Dreng, som hed Morten. Han blev altid kaldt: »Morten Bisp i Gaasereden« (Mårtiη Bisp i Gåsereiη). Dels tænkte man vel paa Morten Luther hos Gæsene og dels paa Talemaaden: »At sidde som en Bisp i en Gaaserede« (å see såm iη Bisp i iη Gåseree).

Somme Tider gik det ikke blot ud over en selv, men ogsaa over ens Forældre. Der var en Dreng, som hed »Pude-Jørgen« (Pue-Jørren)¹⁾, fordi hans Faders Tilnavn var Pude. Han blev drillet med et Vers om sin Moder, der hed Sidsel Pudens.

En Greh og en Gridsel,
det siger Sidsel,
en Traad og en Knude,
det siger Pude.

Æn Grev å æn Gresle,
dæ sier Sesle.
iη Trå å æn Knue,
dæ sier Pue.

Øgenavne fik man ved den mindste Anledning. Naar Laerne var tomme, havde Rasmus Klokker den Skik at tromme Rotterne væk. Han trommede, naar Solen stod op og naar den gik ned. Han trommede langs med Solden, først indvendig og siden udvendig. Man kunde høre det lige til Ovrupgaard. Der gik Folkene tit paa Marken og »lurede« (lyttede) efter Trommen. Det ærgrede Herremanden, som sagde: »Aa, det er saamænd kun Rasmus Klokker, der trommer for Rotter!« En Dag kom Lars' Søster grædende hjem fra Skolen. De andre Børn havde kaldt hende »Rottemor«.

Nedsættende Ord var der jo i det hele taget ingen Mangel paa. De smaa maatte døje adskilligt af de store. De var jo »Grønskollinger« (Grænskållenger) og »skalne Fugleunger« (skalne Fuleånger). Saa længe til man ret kunde give sig i Lag med de andre, var man »et rigtigt Mæhæ« (e ræjtte Mæhæ), og det hed:

Do æ lissæm Tått,
han jö (gør) værken unt æller gått!

Den lille Fyr, der kom fra Hjemmet, var jo selvfølgelig et

¹⁾ ∴: Puge-Jørren. (J. O.)

»troskyldigt Skrog« (troskølle Skrå); men man gjorde hvad man kunde, for snarest muligt at give ham Mistro til Mennesker. Man fik ham til at »gramse i Hule (Hulle)«. Man havde fortalt ham, hvilke Herligheder han vilde finde, om han paa et vist Sted vilde rage i Jorden; men hvad han fandt, var der saavist ingen Herlighed ved.

Længe varede det ikke, før Lars i Munden kunde hamle op med de andre, for han var langt fra »tungnemmet« (tångnemme). Om nogen sagde til ham: »Do æ iη ræjte Griss-hass!« saa fik han snart lært at svare: »Ja, takk, i lie Måe!«

Spurgte man: »Va æ Klåkken?« saa hed det gerne: »Hån æ siere åm Særkiη« (hun er sidere end Serken!)¹⁾ eller: »Hån æ få Skrære å Skomaere, åηre skekkelee Fålk passer nåkk Tien!« Men Lars behøvede ikke at spørge, han havde selv en »Solring« af Messing.

Var der det mindste afstikkende ved ens Udseende, saa gav det selvfølgelig Anledning til Bemærkninger. Havde man været saa uheldig at faa et Hul paa sin Hose, saa hed det:

Skal jeg sige dig en Glose?
Der er Hul paa din Hose!
Skal jeg sige dig et Raad?
Du kan stoppe den med en Naalstraad!

Mødte man tæt klippet, saa hed det: »Do ser u, såm do hae vånn eηe i æn Ko å jave iη Kal (Kalv) u!«

Sprang man klodset, blev der gerne sagt: »Do æ liså lætt såm dæη Ful, vi kalle æn Ko!« Var man langbenet, hed det: »Do hå nåkk bytte Ben mæ Storkiη!« Var man tyndbenet: »Dænne Ben æ jo så tøηe såm Lyssespe!« Var man tykbenet: »Dænne Ben æ jo så køkke (tykke) såm Stålper!« Var man en Smule hjulbenet: »Do går jo såm do hae æn Påtte mællem Benene!«

Der var en Pige, som sagde: »Hå maη små Öjen, hå man Karussöjen, hå man store Öjen, hå maη Koöjen, hodden Påkkes Öjen ska maη da ha?«

Dreng og Piger »humrede« (håmree)²⁾ sammen, men alligevel var der stadig noget imellem dem. Naar de store Piger vilde gøre sig vigtige overfor de mindre Dreng, saa var noget af det værste de kunde sige: »Ja, do æ våksen, do hå Brøster lissæm æn nybærre Hæne!«³⁾

Det var slemt at bære sig dumt ad. Saa hed det: »Do æ nåkk føtt i Fjanteroppe!« »Do æ dåm såm iη Tåsk!«

Det var værre at sladre. Til en Dreng, der sladrede, blev der raabt: »Slarehas!« til en Pige: »Slare«, »Slaretute« eller Slaretaske!« Der blev ogsaa sagt: »Slaremarne i Bassbrostræe mæ Æηiη⁴⁾ full a Knappenåle!«⁵⁾

¹⁾ Skg. 9. 203. — ²⁾ Tumlede. — ³⁾ En Høne, der nylig har kælvet. — ⁴⁾ Røjen. — ⁵⁾ Skg. 9. 210.

Værst var det at vise sig som en Kryster. Det var i Virkeligheden utilgiveligt.

Man maatte ikke være bange for at »danse Kæpryggedans« (dågse Kæpprøggedågs). To Drengene holdt hinanden i venstre Haand og pryglede saa løs med en Kæp i den højre.

Kunde man ikke slaa fra sig, saa hed det: »Do æ jo iη ræjte Skrære!« og: »Dæ ska fæmten Skrære tæ e Puη!«¹⁾ »Do æ iη ræjte Luseknekkere; mæn do ka nåkk hæller enne knekke Røggiη på åηre åm (end) Lus!«

Det var en stor Ros, naar der blev sagt: »Haη æ ængen Kastekæpp, såm di ka hytte, ho di vell!« »Haη ska nåkk bie fra sæ!« »Haη hå Næbb å Klør!« »Haη æ stærk såm iη Hest!«

Man skulde brydes efter alle Kunstens Regler. Der var »Arntag« (Armtav)! Saa tog man hinanden i Vesten, men tillige skulde man tage i »Dragtebaandene«, for at Vesten ikke skulde blive »reven«. Der var »Livtag«! Saa tog man hinanden om Livet. Her gjaldt det om at faa »Oventaget« (Oentave). Hvem der skulde have dette, afgjorde man tit ved at »trække Straa«. Saa tog man to Straa, hvoraf det ene var et »Knæstraa«. Knæstraaet gav Ret til »Oventaget«. Den, der fik det andet, maatte nøjes med »Nedentaget« (Næentave).

Trusler om Bank førtes stadig i Munden.

»Ta dæ lett i Agt, å do'ne får en på Trønnebene!« »Ve do se, do dækker (dyr) dæ, ælles ska jæ jy dæ en på Klannætten!« »Tier do'ne diη Pjattehas, så ska do få e blåt Öje!« »Ta dænne Fengre vækk, åm do'ne ve ha nånn (nogen) på Skrempen!« »Do kler nåkk, så dæ æ bæst do får denne Kle (Klø)!«

Naar man var bukket under, maatte man paa ingen Maade give sig til at »surmule«. Man skulde tage Sagerne med Ro. »Der ga do mæ æn årdenle Næsestivert!« »Der ga do mæ e gått Bus!« »Jæ stritte nåkk, mæn jæ måtte mæ ilæjen (al ligevel)!« »Jæ ska loe (love) få, do hå hærme mæ ræjte ijæmmel (igennem)!«

Man maatte ikke klynke, naar man faldt eller stødte sig. »Dær fækk jæ e årdenle Nakkedrav!« »Jæ fækk æn Skralke, så dæ sortne få mænn Öjen!«

Vovede man sig i Lag med noget, som syntes at kunne være farligt nok, hed det tit: »Pas å, do'ne brækker Öjenbrønnene!«²⁾

Der var jo mellem Drengene en og anden »Klamreso«, hvis største Fornøjelse det var at bringe Ufred. Maaske var det en af de store; men det fik ikke hjælpe. Drev han det

¹⁾ Ordspr. 294. (7818). 388. (10293). 392. (10403). —) Ordspr. 50. (1347).

for vidt, saa kunde det hedde: »Dæ hå æmne¹⁾ i mæ længe, mæn no ska do ha e!« og saa fik han en mellem begge Øjnene.

Den, der ikke kunde staa Maal med, hvad Dreng krævede af hverandre, fik Lov til at gaa »ligesom et Skumpelskud« (lissøm e Skompelsko). Men senere hen i Livet var der flere af disse Skumpelskud, der »gik omkring« de andre. Faderen sagde tit om en eller anden, som var vokset ham over Hovedet: »Sådden iη snavle Dræng haη vå, da haη jækk tæ Skole, å haη sku blie sådden iη Maη!«

Noget af det værste, der med Rette kunde siges om Skolelivet, var dette, at Børnene fik Lejlighed til at høre en Mængde »led« og »utidig« Snak.

Her lærte man forvrængede Bordbønner.

Våhærre! la Solen gå i Væster,
så blier di Lae (Lade) di bæste,
takk få Ma. Mor!²⁾

Her lærte man at omtale mangt og meget paa en letfærdig Maade. Tabte man saaledes sin Mad, kunde der blive sagt: »Dær legger Lortiη! sæ Maiη (Manden) åm Mapussen!³⁾»

Og man lærte Ordsprog som disse: »Dæ blier jo længer jo være (værre)! sa Drængiη, haη sku sie: Ære være!« »Hæråm mæ Raen! sa Drængiη, haη dåηse (dansede) mæ sænn Mor.⁴⁾» Og det var jo endda paa langt nær de værste.

Ellers var der jo meget, som kun var sundt og godt. Ven-skaber knyttedes, og munter Leg gav Børnene frie og friske Tanker.

En Lidenskab, der vakte i Skolen, var Lidenskaben for Knapper. Men Knapper var ingenlunde alle lige gode. Knapper med Huller og »Marner« (Øjer) havde forskellig Værdi, men »marneløse« Knapper⁵⁾ var værdiløse. Lars havde alle sine Knapper »trædt« paa en Snor. Naar der blev spillet, var det næsten altid om Knapper. Særlig spillede man Klink eller »hyttede« til Skorsten.

En Lidenskab, der i høj Grad fik sin Næring i Skolen, var Lidenskaben for Duer. Der var vel næppe den Gaardmandssøn, der ikke havde Duer, og der blev stadig handlet og byttet. Mest Pris satte man paa »Maanedsduer«, for de betalte sig bedst. Somme Tider solgte man dem i Nykøbing. Lars var en rigtig »Duekonge«. Han havde fast Akkord med en Dreng, der af og til gik til Staden med Duer. Hvad denne Dreng kunde faa over tyve Skilling for Parret, maatte han selv beholde; men ofte fik han kun en Mark. Da Kole-raen rasede i Nykøbing, opsagde Drengen den Akkord, han

¹⁾ Trukket sammen, gæret. — ²⁾ Skg. 4. 682. Ogsaa 608, 704. — ³⁾ Ordspr. 410. (131.) — ⁴⁾ Skg. 4. 596. Ordspr. 428. (470). — ⁵⁾ Knapper, der havde mistet deres »Marne«.

havde med Lars, og det, som han udtrykte sig, »for tre Aarsagers Skyld«. »For det første«, sagde han, »roser du dig af, hvor mange Penge jeg tjener, for det andet holder jeg ikke af at gaa saa mange Steder, medens der er Kolera i Byen, og for det tredje har jeg ingen Afsætning!«

I selve Skolen byttedes og handledes der mest med »Kender« eller »Bogkender« (Båkæjer)¹⁾ og Knive. »Ska vi bytte Kæjer?« »Ve do hue Kniv?« Skulde der »handles« med Knive, havde man selvfølgelig adskillige nedsættende Ord om Modpartens. »Diη Kniv æ skarp, sier do! ja, haη æ væll så skarp, så haη ka skære bræt (smeltet) Smørr!« Eller: »Haη æ væll så skarp, så maη kan rie tæ Blåksbjærr på iη!« For at faa afgjort, hvis Kniv der var den bedste, brugte man at hugge Knivene mod hinanden. Det kaldtes at »hugges Kniv«.

Naar en Handel skulde »staa«, maatte man ikke glemme at sige: »Bytt åm, bytt åm, bytt allre åm mer!« Men disse Ord var i Skolen lige saa gode som en Tinglæsning.

Naar »Sommergækken« viste sig, fik man i Skolen travlt med at skrive »Sommergækkebreve«. Lars Rasmussen mindes kun et Par.

Jeg sender dig en Gave,
en Blomst udaf min Have,
den bedste, som jeg har,
du er min Vinternar.

Jeg drømte, som jeg laa
alt paa mit højre Øre,
at du i dette Aar
min Sommergæk skal være.
Da Tingen var stillet,
og Sagen var klar,
og da du tog Brevet,
da var du en Nar!

Under alt dette gik det for Lars temmelig »kløjt« (let) med Læsningen. Han havde sikkert »et godt Nemme«, og stak ikke op for de andre. Naar han skulde læse, var det ham lige meget, om Bogen var »storstilet« eller »smaastilet«; men Øjnene var jo heller ikke »dunkle« (dåηkle) som den gamle Farmoders. Naar han skulde skrive, glemte han ikke en »Tyddel«, og det var sjælden, at han slog en »Klat«.

Lærebogen blev lært fra Ende til anden. Man tydede ogsaa de Bogstaver, der stod i en »Maane« paa Titelbladet. Der stod: K. S. S. Det læste man: »Kongen spiser Suppe.«²⁾

Man øvede sig i flere forskellige Sprog, som »Kragemaal« og »Gaaselatin«. »Karbe dorbe snarbe Krarbe Maarbe (kan du snakke Kragemaal)?« »Kaddevan duddevu snaddeva

¹⁾ Bogmærker. — ²⁾ Denne Tydning var nok almindelig ogsaa paa andre Steder. — En anden af P. Petersen meddelt tydning: Kongens softe-seng. (J. O.)

geddeve Gaaddevaa seddeve Laddeva teddeven (kan du snakke Gaaselatin)?«

Paa Hjemvejen fra Skolen havde Børnene mange Narrestreger for. Snart skulde de se, hvem der var bedst til at »slaa Smæk med et Blad (slå Smekk mæ e Bla)«. Bladet lagdes paa Munden, og saa hed det: »Nå, su tæ dæ!« Sugedes der nu paa rette Maade, saa brast Bladet med et »Knald« (Knal). Snart skulde man prøve, hvem der var bedst til at »stikke« med Sten. Snart morede Børnene sig med at »smække« Burrer paa hverandre. Snart sloges de med »Sultinger«. Snart »løb« de »Væddeløb« (Vældölv), og det var svært, hvor de kunde »bene af«. Snart skulde de se, hvem der var bedst til at hoppe, naar de sad »paa Hug (Hu)«. Snart øvede de sig i at slaa Kuldbøtter, som kaldtes at »stinke Halehoved« (steηke Halehoe).¹⁾

Naar man skiltes ad, gjaldt det om med et lille Rap at faa givet hverandre Sidste. Det gjorde man, idet man raabte: »Sidstrap« (Sistrapp)! Værst var det, naar nogen tillige vædede Fingeren og strøg en ned ad Kinden. Det var en daerlig Trøst, naar de andre sagde: »De ka do tære (tørre) a!«

LEG OG LYST.

Skolen var Midtpunktet for Børnenes Fornøjelser. Der mødtes man, der gjorde man sine Aftaler for de kommende Dage.

Tavlen blev brugt til flere Spil. Der var: »Trepp trapp Træsko«, og: »Jave Hariη i Boskiη«.

Udenfor »hoppede« man »Paradis«. Særlig yndede man dog at »lege Boldt« (læje Bult). Skulde Boldten være god, havde man inderst inde en »Korktruppel« (Kårrtrobbel).²⁾ Om denne var svøbt Klude, gamle Sokker, og hvad som helst. Yderst var forskelligt farvet Garn »omvøvt« (åmvöjt) og fastsyet. Garnet dannede i Regelen otte trekantede »Ruder«. Ruderne var saaledes »parrede«, at to Ruder, hvis Spidser mødtes, havde samme Farve. Man slog til Boldten med en saakaldt »Boldtske« (Bultske), der var dannet omtrent som en »Slikke«, flad i den ene Ende.

Legede man »Langboldt«,³⁾ delte man sig i to Partier eller »Lege« (Læje). At kaste Boldten op, for at en anden kunde komme til at slaa til den med Boldtskeen, kaldtes at »give op« (jy åppe). En, der ikke var dygtig til at løbe, blev i Regelen valgt til at »give op for begge Lege«. Ellers blev der givet op af en af det Parti, der havde »Uleg«.

Man valgte to »Maal« ligeoverfor hinanden. Ved det ene

¹⁾ ɔ: halen om hovedet. (J. O.) — ²⁾ Korkprop. — ³⁾ G. M. 2. 111.

Maal var det Parti, der havde »Leg«, ved det andet det, der havde »Uleg«.

En af dem, der havde Leg, stod ved det ene Maal med Boldtskeen. Naar der nu blev givet op, kunde han slaa til Boldten. Han skulde da i samme Øjeblik løbe, for at se at naa det andet Maal uden at blive »stukket« eller ramt af Boldten. At gribe Boldten i Flugten kaldtes at »tage Leg« (ta Læj). Kunde en af Modpartiet gøre dette, var man »inde«. Saa snart en af dem, der havde Uleg, kunde faa fat paa Boldten, skulde han prøve at »stikke« den, der løb. Ramtes han, før han naaede Modpartiets Maal, var han og hans Parti »ude«. Da hed det: »Do æ då i⁷ ræjte Klåsshas!« Den, der løb, havde i Regelen højre Haand »stikfri«, det vil sige, han kunde slaa til Boldten med højre Haand, uden at han derved blev betragtet som ramt. Var han i Sikkerhed naaet til Modpartiets Maal, skulde han ved Lejlighed tilbage til sit eget; men han maatte ikke løbe derind, før der var stukket efter ham.

Vilde den, der stod med Boldtskeen, ikke slaa, kunde han »stikke Boldtskeen lige ned paa Boldten« og løbe. Saa skulde den, der gav op, eller hvemsomhelst af Modpartiet, prøve at stikke. Mente man af en eller anden Grund, at man havde Udsigt til at ramme, saa raabte man: »Send mig Boldten, send mig Boldten!« Det var ikke saa sjælden, at man straks slap tilbage til sit eget Maal, ellers maatte man vente, til der næste Gang blev slaaet. Var det en ikke muligt at slippe ind, havde man Ret til at forlange, at den, der gav op, skulde »hytte« Boldten et Stykke lige op i Vejret. Man sagde: »Jy mæ æn Ma⁷shøjde!« Saa kunde man løbe; men man udsatte sig jo i høj Grad for at blive stukket.

Et andet Boldtspil var »Standerale«¹⁾. Hver Deltager havde foran sig et Hul i Jorden. Hullerne var i en Række. En blev udvalgt til at trille Boldten. Lagde den sig i et af Hullerne, skulde Hullets Ejermand skynde sig at gribe den. Imidlertid løb alle de andre. Havde Vedkommende Boldten i Haanden, skulde han raabe: »Standerale!« saa maatte alle standse. Han kunde da prøve at »stikke« hvem han vilde. Ramte han, skulde den, der blev ramt, gribe Boldten, sige: »Standerale!« og siden stikke. Ramte han ikke, fik han en »Skure« (Skore) i en Kæp, som hver af Deltagerne havde ved sit Hul. Han maatte prøve tre Gange; men længere og længere rendte de andre bort. »Bussede« Boldten ogsaa tredje Gang, var han færdig, og saa begyndte man igen med at trille. I Regelen bestemte man det saaledes, at den, der fik flest Skurer, havde tabt.

Et tredje Boldtspil kaldtes: »Tre åm æn Trøkkepære«. Tre

¹⁾ Rimeligvis: Stander alle! Skulde saa dog udtales: Sta⁷ner ale!

stillede sig op i en Rad. De to skulde nu stikke efter den »Midterste« (Metteste), som dog havde højre Haand »stikfri« og havde Lov til at springe til Side. Først stak den ene. Ramte han, blev han selv den Midterste. Ramte han ikke, skulde den anden stikke; men denne skulde staa hvor Boldten faldt. Boldten skulde altid slaas »ud bag en«. Det var jo en Ære saa længe som muligt at holde sig som den Midterste.

Meget yndet var det Spil, der kaldtes »Vip« (Vepp). I Jordan havde man et Hul, en saakaldt »Vippehule« (Veppehulle). Den, der »havde Leg«, skulde først »hytte«. Tværs over Hulen lagdes den korte »Vippepind«, og man satte saa Enden af en længere »Vippekaep« ned i Hulen under Vippepinden og kastede denne opad og fremad. En af dem, der havde Uleg, kunde »tage Leg« ved at gribe Pinden i Flugten. Var der Piger med, maatte man huske paa Forhaand at gøre den Aftale med dem, at de ikke maatte »tage Leg i Forklædet«. Blev der ikke taget Leg, skulde Modparten fra det Sted, hvor Pinden faldt, prøve paa med denne at træffe Kæppen, som lagdes tværs over Hulen. Blev Kæppen truffet, var man »stukket af«, og Modparten kom ind. Hvis ikke, skulde man »slaa«. I venstre Haand holdt man Pinden og slap den lige idet man slog til den med Kæppen. Modparten havde Ret til at prøve at tage Leg. Ellers skulde han staa, hvor Pinden faldt, og saa skulde han se at kaste den saa nær til Hulen, at der ikke var et »Maal« med Kæppen. Saa var han »inde«. Men den, der havde Leg, havde Ret til at staa paa Vagt med den ene Ende af Kæppen i Hulen. Naar saa Pinden kom, havde han Ret til at slaa til den, og siden maatte han, fra Hulen til hvor Pinden faldt, maale med Kæppen og tage disse Maal til Indtægt. Var han ikke tilfreds med, som det gik første Gang, havde han Ret til at slaa om. Naar han endnu var inde, skulde han »vippe«. Pinden holdtes i venstre Haand, men blev sluppet i samme Øjeblik man vilde slaa til den med Kæppen. Den skulde have to Slag, ellers sagdes man at »busse« (bosse) eller »slaa Bunte« (Bånte). Tre Gange havde man Ret til at prøve. Bussede man hver Gang, var man »ude«. Mellem Hulen og Stedet, hvor Pinden faldt, maalttes med Pinden. Kunde man faa givet Pinden tre Slag, maatte man, naar man maalte, tælle: 2, 4, 6, 8 o. s. v.

Den, der først fik et vist Antal Maal, »ligesom Potten var sat til«, havde vundet.

Vip kunde spilles saa vel af to, som af flere.

Naar man vilde »spille Klink« (spælle Klink), gjorde man det helst op mod en Port. Hver havde sin Skilling. Havde man kastet den, maatte man tage de Skillinger, man fra sin

egen kunde »spænde« (spæŋe), og disse indløstes saa med Knapper.

Vilde man »hytte til Skorsten«, prøvede man, hvem der med sin Skilling kunde komme nærmest til Væg. Han havde saa Ret til at »hytte«. Han kastede paa en Gang alle Skillinger op i Vejret, og de, der faldt med »Kronen« opad, var hans og maatte indløses med Knapper.

Af og til kunde man »spille Tærner«. »Tærnerne« (Tærningerne) var af Træ. Prikkerne, som kaldtes »Øjen«, var sværtede.

Af Lege havde man en Mængde. Man legede: »Lad Skoen gaa« (la Skoiŋ gå) som andensteds, »Blindbuk« (Bleŋbukk), der er noksom bekendt, »Fest«, hvortil man brugte en Tamp, der var dannet af et Tørklæde, i hvis ene Snip man havde slaaet Knuder¹⁾, »Marikken« (Mareggen), med en Samtale, der begyndte saaledes: »Ho bor Mareggen?²⁾, og: »Bro, Bro brede«. Til denne sidste hørte et Vers, hvis Form er ganske ejendommelig³⁾:

Lægge, lægge Bro, Bro bree!
 Va kåster Ro, Ro, Ree,
 Stålper å Navler,
 Huser å Gavler?
 Galler en, galler u,
 galler Kæjserins Jye,
 væm dæ kåmmer sesst,
 ska i Kångins Kryssemye!

Selve Legen er noksom bekendt.

Ude legede man »Gemme« (Jæmme⁴⁾), »Fange«, »Enke« (Æŋke⁵⁾) og mange andre. I »Fange« skulde »Fangen« se at faa alle til at staa. Den han ramte, idet han sagde: »Pind!« maatte ikke røre sig ud af Stedet, før han blev befriet af en anden.

Om Sommeren gjordes Udflugter i Mark og Skov. En af de største Fornøjelser var at skyde og »stikke« med Sten.

Til at skyde med brugtes særlig »Flitsbue« (Flissbue) og en saakaldt »Buebøsse«. Flitsbuen var en simpel Bue, dannet af en Sejpilegren og strammet med en Snor. Som Pil brugte man et Rør med »Vognskav« i den ene Ende. Buebøssen havde en Bue, der for Styrkens Skyld var dannet af tre Grene, de to kortere end den mellemste. Saa havde den et Skæfte med et Løb, der var en udhulet Gren. I Løbet var to Ridser, gennem hvilke Buestrengen kunde slaa. Strengen bragtes til at gaa af ved en »Stillepind«⁶⁾. Man skød med en »Told« (Tål) af Træ, i hvis ene Ende der var en Syl.

Naar man vilde stikke med Sten, brugte man tit en »Kyle-

¹⁾ G. M. 2. 111. — ²⁾ Skg. 5. 4. Den spurgte skulde svare: »Åmme ba mændu Røj!« Til dette blev sagt, blev man »nuleet«. — ³⁾ Helt forskellig fra Formen i Skg. 4. S. 84. Jævnfør: J. Nordlander. Barnvisor och Barnrim. 116 fg. — ⁴⁾ Skjul. — ⁵⁾ G. M. 2. 111. — ⁶⁾ Aftrækker.

klemme« (Kylleklæmme) eller en »Slynge« (Sløge). Kyleklemmen var en Hasselkæp, i hvis ene Ende man skar en »Flække«, hvori man indpressede den Sten, med hvilken man vilde stikke. Til Slynge brugte man et Hosebaand.

Vandet i Bækkene og Grusgravene havde jo megen Tiltrækningskraft. Der var man ude at »vade« (våe) og »svømme« (svømme). Rigtig svømme kunde man dog ikke, men nøjedes med at »hundesvømme«¹⁾.

I Skoven gik det løs med at »krybe op« (krue åpp) i Træerne. Var der forneden ingen Grene paa Stammen, saa hed det: »Ka do'ne krænge åpp, så do ka få fatt i Greniη!« Var man først deroppe, saa »kravlede« man omkring fra Gren til Gren, og det kan nok være, man følte sig »stolt«, naar man sad »skrævsom« (skrævsæm) over en af Grenene i »Toppen«.

Bedst var det jo, om man kunde faa fat i en »Krybekrage« (Kruekrae). Saa kunde man komme op selv i de Træer, om hvis Stamme man ikke kunde »fange«. En Krybekrage var en Skovstige, dannet af en tyk Stage, i hvis ene Ende der var en Jernkrog til at lægge over en Gren. Gennem Stagen var der boret Huller, og heri sad »Trinene«.

Om Vinteren tumlede man sig i Sneen. Lars var jo ikke ret stor, da han forstod at »kryste« en »Sneboldt« og styre en Slæde. Snart lærte han ogsaa at lave en »Sneemand«.

Mest Tiltrækning havde dog Isen. Der kunde man rigtig fare afsted paa Slæden ved Hjælp af en »Ispigstav«, i hvis ene Ende der var en »Ispig« (Isspi). Der fik man sig en »Skridke« (Skregge)²⁾, og saa kappedes man om at glide. Det kaldtes at »slaa paa Skridke«. Man morede sig kosteligt med at »støde« til hinanden, saa man »trillede«, og man havde ikke vanskeligt ved at »smække en, til han russede hen ad Isen« (smække en, tæ haη ross hæn a Issiη). Ud paa Vinteren, naar »Dagmegen« (Davmeen) begyndte at virke, saa hed det jo: »I ska åvte jer få å gå på Issiη, få haη æ vånstærk (skør) no«! men da var det netop aller morsomst. Da kunde man faa sig en »Sveje« (Svæje), en Bane, hvor Isen ligesom bølgede, naar man løb hen over den. At løbe der kaldtes at »rende paa Sveje«. Og man havde let ved at faa sig en »Iskampe«, et Isstykke, som man bragte op paa den faste Is og brugte til at glide paa. Man stødte den fremad med Ispigstaven. I Tjæreby sagde man ikke Iskampe, men »Iskole«. Ingen holdt af at stikke Benet gennem Isen og »faa en Gedde« (få æn Jædde); men det var morsomt, naar det rigtig vilde »knage« og »sprage« (spræe). Man stampede paa den tynde Is, for at se de raske »Vandkalve« (Vaηkale)³⁾ skyde sig frem.

¹⁾ Svømme som en Hund. — ²⁾ Glidebane. — ³⁾ Luftblærer.

At fryse var der slet ikke Tid til at tænke paa. Gjorde en eller anden en Bemærkning om at han frøs, saa fik han straks at vide, at han var en rigtig »Frossenpes«. Vinden kunde jo nok være saa »skadsk« (skask), saa det »svirkede« i Skindet, og Hænderne blev mere og mere »kirrede« (kerree) af Frøsten; men den, der var rigtig »oppe i det« (åppe i e) med at tumle, kunde let være saa varm, at »Sveden valt (væltede) ud af ham« (Sveiη valt u a ham).

Ypperligt var det, naar man fik sig en »Rusbane« (Rossbane). Man lod en »Støtte« fryse fast i Isen. Øverst paa Støtten var der en »Brystning« og en Tap. Hertil fæstedes en Tværstang ved Hjælp af en Bøjle. I den anden Ende af Tværstangen bandt man en Slæde. Stangen blev saa drejet rundt af Drengene, der gik inde ved Støtten. For at de skulde staa fast, huggede man »Fodspor« (Fosporr) i Isen.

GAVNS GÆRNING.

Der var vel en og anden Dreng, der kunde være saa »skindlad« (skeηla), at han altid gik og »daskede« og helst vilde være fri for at »gøre Gavns Gærning« (jöre Gavns Jærning) i Hjemmet; men de fleste syntes jo i alt Fald i Begyndelsen, at det var en Fryd at faa Lov til at være med.

For Resten fik de smaa tit Skam til Takke for deres Villighed.

Lars var ude at se paa »Leimændene«. Da de standsede for at »stryge«, bad en af dem Lars om at hjælpe sig. Lars var straks villig. Han skulde holde paa Enden af Leen for at »styre«. Saa fik han sig et ordentligt »Smøg« (Smøj) over Fingrene med »Strugen«.

Værst var det, naar der kørtes Møg. Saa sendtes Drengene tit afsted, for at hente et eller andet Redskab, som slet ikke fandtes. Kølle-Anders sendtes en Gang til Smeden for at laane en »Møddingeskrabe« (Møddengeskraue)¹⁾. Smeden lod som ingen Ting og gav ham en Skruestik i Sækken. Men den Gang blev de gamle narrede. Anders, der »svedtes« (svetes), saa »Sveden haglede ned ad ham«, fandt paa at kikke i Sækken, og da han saa, hvad det var, lod han den dejse ned i »Gadebrønden«. Han sagde, at det var sket ved et Tilfælde, da han var træt og havde sat sig paa »Brøndværket«. Saa fik de gamle Mas med at fiske Skruestikken op.

Lars var ikke »fravillig« (fravelle)²⁾; men somme Tider var det, han skulde, jo alt andet end »vilddrygt« (velldryt)³⁾.

Han kunde saa nok ligesom trykke sig lidt; men saa fik han ogsaa en Skylle af Faderen. »Va står do no å glåmer⁴⁾ ætter, la mæ se, do stekker a!« »Va står do å him-

¹⁾ Skg. 6. 756. — ²⁾ Vrangvillig. — ³⁾ Efter Ønske. — ⁴⁾ Ser tungt.

mer dæ, skrobb a!« »Robb dæ no lett!« »Dæ ka'enne jælpe, do lu7ser dæ, do ska astæ!« »La mæ no se, do skrutter a!« »Do står jo, såm do æ fallen fra Hemli7 ner!« »Do soer (sover) vest e7vænde lissæm Pe Krabbes So!«

Vovede Drengen en enkelt Gang at sige i Anledning af, hvad der blev ham budt: »Dæ ve jæ så strue7e¹⁾ jøre!« saa kan det nok være, han fik Besked: »Va Påkker går dæ a dæ! Jæ sku da allre tro, do velle trase (trodse) mæ! Se no, do bruer dæ, å fløtter Skår7kerne, ælles ska do få Smøj!«

Da Drengen skulde begynde at tage fat, var han jo tilbøjelig til at forhaste sig. Saa hed det: »Hiarbæe æ Skiearbæe!« »No ska do'enne være få akave!« »Vær enne få ajælle²⁾, do ka jærne kåmme galt astæ!« »Ta e le læmpele!«

Vanskeligt var det jo at bære sig rigtig ad. »Do æ i7 ræjte Klurehas!« »Vær då'enne så tompe!« »Dæ æ da få-færdele, va do æ klånte!« »Do tar jo mæ Allboene!« »Ka do'enne ta le varle!«

Saa Drengen sig om efter et eller andet Redskab, saa hed det tit: »Ta mæ Fe7rene! Fattema7 (Fattigmand) har enne ånt å ta mæ³⁾.

Sagde man: »Jæ ve enne, hodden de hæ7er i Håv!«⁴⁾ saa kunde der blive sagt: »Do må fe7e (finde)⁵⁾ dæ få, sådden jør Fattema7 i Mørke⁶⁾.

Somme Tider var Tankerne jo ikke ved Arbejdet. »Do æ æn ræjte Hemptampe!« »Do ska'enne arbæe hæn i Væjr å Ve7!« »Do går jo hæn i Tåve, å ve enne, va do jør!« »Va ræ7er do å tårber⁷⁾ åmkreng ætter?« »Hodden æ e, do går å nørker?⁸⁾ »Do æ da e ræjte Pjåttehoe! Seggen do står å famler mæ e! Ka do'enne blie fære!«

Somme Tider kunde der jo være Fristelse til at skynde sig, selv om det gik ud over Arbejdet. »No må do'enne skye Jænnvæj (Genvej) mæ e, mæn jøre de gått!«

Somme Tider gik det jo for langsomt. »Do æ i7 ræjte Se7kehas!« »Dæ går så trøkket mæ dæ!« »Do æ go å sæ7e ætter Hællsot få dæ7, såm enne jærne ve dø!«⁹⁾ »Ho ma7 sætter dæ, ka ma7 ta dæ!«

Var Faderen misfornøjet med, som Arbejdet var gjort, saa hed det: »Dæ æ'enne litt (ligt) noe, å jøre sådden e Støkke Arbæe!«

Faderen talte ofte lidt »hampert«¹⁰⁾ til sin »oplobne Dreng« (åpplone Dræng); men ikke saa sjælden havde han vel ogsaa Grund til at blive »harm«.

Noget af det, hvortil Lars først blev brugt, var at »flytte« Kreaturer, hente og bringe Heste og »muge« i Stalden. Om Foraaret maatte han træde i Tørveælte. Siden maatte han

¹⁾ Nødig. — ²⁾ Hidsig paa det. — ³⁾ Ordspr. 60. (1641.) — ⁴⁾ Hænger sammen. — ⁵⁾ Føle. — ⁶⁾ Ordspr. 56. (1519.) — ⁷⁾ Tossier. — ⁸⁾ Pusler. — ⁹⁾ Skg. 4. 621. — ¹⁰⁾ Raat.

vogte Gæs, først i Brakmarken og siden i Skindlæppemosen. Men særlig blev han brugt til at løbe Ærinder, som oftest til Møllen eller Smedjen.

Det var meget nedsættende, naar der til en ung, lidt vigtig Fyr blev sagt: »Va beller do dæ eη? Hå do vänn jη Gang tæ Möle å to Gange tæ Smee?«

MØLLEN.

Oppe paa »Møllebanken« (Mölebaηkiη), syd for Systofte, laa Møllen (Fig. 47), som var en firkantet »Stubmølle« (Stobbmöle).

»Stubben« (Stobbiη), en svær Træstamme, der bar Møllen, og hvorom den kunde dreje sig, var støttet af Skraastivere. Inde under Møllen var et aabent Rum, der kaldtes »Skuret«, et Ord, der ellers sjælden brugtes. Nederst paa Møllens Forside var et buet Stykke Tømmer, den saakaldte »Svøbe« (Svöve), befæstet. Den naede ikke helt ned til Jorden, men benyttes som Trappe.



Fig. 47. Systofte Mølle.
Efter Fotografi.

I den Anledning var der paaslaaet en hel Del »Klamse«. Hvor Svøben endte, var opstillet en lille Stige med nogle faa Trin. Under Svøben stod det saakaldte »Skridt« (Skrett), der af to svære Stykker Tømmer var dannet i Form af et latinsk X. Ved Svøben støttedes Møllen, og for øvrigt brugtes den, naar Møllen skulde drejes.

Lige for Svøben var »Døren«. Gennem denne kom man ind paa det »nederste Loft« (næjeste Lot). Stubben gik gennem dette og det »øverste Loft« (øjeste Lot) og bar den saakaldte »Stubbjælke« (Stobbelke), en svær Tværbjælke lige under den saakaldte »Hat«. Naar Møllen skulde drejes, svingede Stubbjælken om Stubben.

Lige indenfor Døren stod Sækken, der skulde fyldes med

Mel. Den fyldtes gennem en »Tud«, der strakte sig ned fra Kværnen paa det øverste Loft. Denne Side af Møllen kaldtes »Sæksiden«.

Henne til Venstre var »Sigten« (Segten), som havde en Smule »Hæng«¹⁾. Ogsaa til denne var der en Tud fra Kværnen. Sigten havde »Hæng«, for at Melet skulde skride, og det sattes yderligere i Bevægelse ved Hjælp af en saakaldt »Hammer« af Træ, der slog mod Sigten, naar den drejede sig. Øverst i Sigten faldt Melet igennem. Nederst i Sigten var Floret grovere. Der faldt »Kliddene« (Kleene) fra. Denne Side af Møllen kaldtes »Sigtesiden«.

Til Højre, ikke langt fra »Gavlen«, var »Skallekværnen«. Denne Kværn bestod kun af en enkelt Sten, den saakaldte »Skallesten«. Uden om Stenen var en Plade, gennem hvilken der med en »Koldbrod« (Kållbrått) var hugget smaa Huller, hvis opstaaende Rande, naar Stenen var i Gang, hjalp til at »skalle« Kornet. Paa Skallekværnen skalledes baade Hvede og Byg. Pladen var fastgjort paa en Slags Træramme, der, saa vidt erindres, kaldtes »Kippe«. Ved den ene Side var en Aabning, gennem hvilken det skallede Korn kunde løbe ud. Skallestenen hvilede paa et Langjern, der drejede sig paa en »Bro«, der laa nedenunder Møllens Gulv. Paa Langjernet var der et »Drev« (Drivhjul). Dette stod igen i Forbindelse med et andet, som sad paa den saakaldte »Skallebom«, der gik op gennem begge Lofter til den store »Mølleaksel«. Det sidst omtalte Drev blev »slaet fra«, naar Skallekværnen ikke skulde bruges. Paa Grund af denne Ordning sagdes Systofte Mølle at have »dobbelt (dåvelt) Skalletøj«. Foroven stod Skallebommen ved Hjælp af et Drev i Forbindelse med »det store Hjul«. Skulde man skalle, maatte det blæse godt. Skallekværnen kunde ikke gaa med en »lille Vind«.

Paa det underste Loft var der to svære Stolper, som støttede Underlaget for Kværnen. I dertil »stokkede« Huller bar disse Stolper den saakaldte »Bro«. Hullet i Stolpen nærmest Gavlen var langt, saa Broen ved Hjælp af en lodret Stang kunde hæves og sænkes. Den omtalte Stang hævedes og sænkedes ved Hjælp af en Tværstang, der i alt Fald andendsteds kaldtes Lettestang. I den anden Ende af Lettestangen var der et Reb, som bar en Pose, hvori der laa en stor Sten. Det var den saakaldte »Lette« (Lætte). Den hang ved Sigten. Heri drog man, naar man vilde hæve eller sænke »Løberen«: ti den hævedes og sænkedes med Broen. Paa Broen stod nemlig Langjernet, der bar Løberen.

Paa det øverste Loft var »Kværnen«. Den underste »Møllesten« var jo den saakaldte »Ligger«, der laa stille, naar der maledes. Den øverste var »Løberen«. I Løberens »Øje« var

¹⁾ Var lidt skraa.

den saakaldte »Segl« eller »Segling« (Sileng), et indfældet Jern, der hvilede paa Langjernet. En svær Jernstang, der anden Steds kaldtes Spillet, drejede Løberen. Den endte i en Gaffel, der omfattede Seglen. Foroven bar den et Drev, som stod i Forbindelse med »det store Hjul«.

I Møllestenene er jo de saakaldte »Straaler«. Naar disse slides, og Stenene bliver glatte, kan der ikke males. Saa maa Straalerne »hugges op«. Dette kaldtes at »bilde« (belle), og dertil brugtes det saakaldte »Bildejern«. Det var besværligt nok at faa Løberen løftet og vendt. Broen blev sænket, saa Stenene klappede sammen. Saa borttoges Langjernet. Løberen løftedes lidt ved Hjælp af en saakaldt »Kofod« af Jern, og Trækiler, der andensteds kaldes Terser, dreves ind mellem Stenene. Naar Løberen saa skulde vendes og lægges paa Bjælker ved Siden af Kværnstedet, førtes et Reb gennem Øjet og op om Mølleakselen, og saa skød man Møllevingerne et lille Stykke frem. Naar Løberens Straaler var ophuggede, var Stenen bleven tyndere, og Seglen maatte derfor sænkes. Det kaldtes at »seglefælde« (sileføjle).

Om Kværnen var en Kasse, der andensteds kaldtes Støvkar. Paa den ene Side af Spillet stak en Slags Trætragt, den saakaldte »Mølleskrue« (Möleskru), op gennem Laaget. Skruen var firkantet, bred foroven og smal forneden, hvor den lukkedes med en »Skodde« (Skåe). Under Skodden hang i to Lænker en Slags Rende af Træ, den saakaldte »Sko«, med »Bundfjæl« og »Sidefjæle«. Skoen naaede fra Skodden til Løberens Øje. Kornet, der skulde males, blev »slaaet« i Skruen. Naar Skodden aabnedes, faldt det gennem Skoen ned i Øjet. Skodden kunde »stilles«, eftersom man vilde der skulde falde meget eller lidt Korn ned ad Gangen. Hver Gang Spillet drejede sig, fik Skoen et Skub, der gav Kornet Fart.

Spillet drejes, som tidligere omtalt, ved Hjælp af et »Drev«, der sættes i Bevægelse af »det store Hjul«, der sidder paa selve den saakaldte »Mølleaksel«, der gaar tværs gennem Møllen og bærer Vingerne. Over det store Hjul er en saakaldt »Perse« (Pæsse), der, naar man vil standse Møllen, trykkes ned paa Hjulet ved Hjælp af »Persebommen«. Mølleakselen var af Træ. Til den ene Side endte den i det saakaldte »Akselhoved«. Til den anden Side endte den i en Jerntap, og her var Træet omgivet af en Jernring. Hvor Jerntappen drejede sig, var den saakaldte »Lillesøle«. Søle kaldtes et Sted, hvor der blev smurt. Henne ved Gavlen havde Akselen sit Leje i en Sten. Her var den saakaldte »Storesøle«. Her var for Sliddets Skyld med visse Mellemlum »indstokket« Jernstykker i Akselen. Disse Jernstykker kaldtes »Søleflækker«. Den gamle Smørelse kaldtes »Møllefedt«. Det sagdes at blive brugt til Fosterfordrivelse.

Det store Hjul havde dobbelte Takker og satte ogsaa, ved Hjælp af et Drev, »Skallebommen« i Bevægelse.

Ovenover Møllen var den afrundede »Hat«, som sprang et Stykke frem paa Møllens Forside.

Hele Møllen uden Vingerne kaldtes »Skrog« eller »Mølle-skrog« (Møleskrå). Der kunde saaledes siges: »Vengerne æ blæste ner, å kåns de bare Skrå står tæbae.«

I det øverste Loft, paa Forsiden, var en »Lem«, gennem hvilken Kornsekkene kom ind i Møllen. I Hatten var der et Hjul, som sattes i Bevægelse ved Haandkraft. Ved Hjælp af dette blev det saakaldte »Hissereb« (Hesserev), som var udenfor Møllen, »hisset op« og »fired ned«. I Enden af Hisserebet var der en Krog, og paa denne hang en »Stroppe« (Stråppe) af Reb, der var »spidset« (spese)¹⁾. Ved Hjælp af Stroppen dannedes en »Klanke« (Løkke), og denne droges til om »Sækkemunden« paa en af Sækkene i Vognen. Saa var man færdig til at »hisse op«.

Udenfor Gavlen endte Mølleakslen i det saakaldte »Akselhoved«, der holdt paa de to saakaldte »Møllearme«, hvortil man ofte brugte gamle Skibsmaster. I hver Ende af Møllearmene var en »Møllevinge«. Paa »Hækværket«, der var dannet af de saakaldte »Hækslaer«, udspændtes »Sejlene«. Paa den anden Side af Armene var de saakaldte »Stormbrædter«, der alene i stærk Blæst kunde dreje Vingerne. Var Stormen rigtig haard, maatte Stormbrædterne tages ind. Sejlene kunde ved Hjælp af »Liner« (Linner) udspiles og bjærges inde fra Møllen. At udspænde Sejlene kaldtes at »sejle paa« (sæjle å), at tage dem ind at »sejle af« (sæjle a). At mindske Sejl kaldtes at »svikke« (svekke). Var Sejlene helt ude, sagdes Møllen at »gaa for fulde Sejl«. Længden af Vingen kaldtes »Vingefang«. Man talte om saa og saa mange Alen Vingefang.

At standse Møllen kaldtes at »sætte« den. At sætte den »i Saks« var at standse den saaledes, at to af Vingerne var lige langt fra Jorden. Møllen sattes i Saks om Aftenen og naar det var Tordenvejr. Naar der blev bildet, kunde der ikke males. For at vise dette sattes Møllen i »Bildesaks«. Set udenfra skulde den ene Vinge saa være ligeud for Møllens underste Hjørne til Højre.

Naar Møllen skulde drejes, borttoges »Skridtet« under Svøben, og ved en »Marne« i denne fastgjordes en »Lænke«. Med visse Mellemrum var der i en Rundkreds om Møllen saakaldte »Drejepæle« med et »Hoved« foroven. Paa Drejepælene sattes den saakaldte »Drejevogn« (Dræjevon), der ved Lænken bragtes i Forbindelse med Svøben, hvorved Møllen drejedes. Drejevognen flyttedes fra Pæl til Pæl, til man

¹⁾ Splidset sammen.

havde faaet Møllen drejet saa langt man vilde. Saa sattes »Skridtet« bagfra ind under Svøben, og Møllen holdtes der-ved i Stilling.

Hver Gang Møllen var drejet, maatte man, som det hed, »hænge af« eller rette ved Kværnen. »Møllerkarlen« (Svenden) laa da i Regelen og »jumpede« (jompee) paa Løberen og gav sine Befalinger til Møllerdrengen, der var nede paa det nederste Loft. Saa lød det: »Tæ Gavliη, tæ Sækkien, tæ Segtesien, i Broen!« Drengen skulde vide, paa hvilke Kiler han skulde slaa for at »tæne« eller »losne« (låsne) dem.

Naar Løberen skulde »skære« haardere »i«, sænkedes den ned imod Liggeren. Da blev der vistnok sagt: »Ka do'nne lægge ham mer i Broen!«

Det kunde straks høres, naar der intet Korn var mellem Stenene. Saa hed det: »No æ Kværnen loen (løben) tåmm ijæn!«

Af og til traf det jo, at der i flere Dage ikke var saa meget som en »Vejrkave« (Vindpust). Saa kunde man ikke male, og saa sagdes der at være »Mølletrang«.

De Kornsaække, man bragte til Mølle, var i Regelen ved Hjælp af »Møllefedt«, mærkede med nogle Bogstaver, det saakaldte Sækkelatin. Rasmus Klokkers Sække havde Mærket R. K.

I ældre Tid medtog man altid en tom Sæk. Kornet »maler sig ud«, saa der bliver mere i Mel, end der var i Korn. Sækkene sagdes at være »fulde« eller »slattede«. Hvad der var under en halv Tønde, kaldtes en »Slump«. Der kunde saaledes blive sagt: »Haη jækk mæ iη Slomp i siη Sækk!« »Ka do'ne ta iη Slomp mæ tæ Mølen!«

At male Rug en Gang kaldtes at »skraa det ned«. Det, der saaledes var malet, kaldtes »Skraa«. Rug til Brød blev malet to Gange. Før de store Bagninger sigtedes lidt i Møllen. Ellers sigtedes i Hjemmet. Var det knapt med Rug, blev det blandet med Byg, som i saa Fald ikke blev skallet. Mel af Byg, der havde været paa Skallekværnen, kaldtes »Grubmel« (Grobmel).

Det Mel og Støv, der satte sig omkring i Møllen, solgtes under Navn af »Svinemel«.

I Lars Rasmussens Tid blev Kornet vejlet. Der udregnedes saa, hvor meget Mel det skulde give. Noget blev fraeregnet under Navn af »Svindemel« (Svejemel). En vis Del af Melet skulde Mølleren have for at male. At tage denne Afgift kaldtes at »tolde« (tålle). Tidligere var der blevet toldet paa anden Maade. I Møllen laa endnu nogle gamle »Toldkar« af Kobber. Mølleren tog da af hver Tønde Korn saa meget, som Toldkarret indeholdt.

Fra gammel Tid af havde Møllerne Ord paa sig for at

tolde temmelig rigeligt, og den gamle Farmoder mente, de blev værre og værre. Hun sagde i den Anledning, saa vidt erindres: »Stråppesækk æ dø, mæn Snappesækk lever«. Meningen var jo, at man ikke mere fik en Sæk, der var »godt fyldt ud«, fordi Møllerne blev værre til at stjæle.

Sagde man til Systofte Møller: »Næ, no æ Mølleri η få hår!« saa søgte han at slaa det hen med en Spøg: »Så længe do e η da får Sækki η tæbae, så må do'nne klæ!¹⁾«

Ved Siden af Møllen laa Møllerens Huse. Mellem to af disse var der en saakaldt »Slippe« med en »Slippedør« (Sleppedær).

Systofte Møller var en ganske ejendommelig Mand. Han havde ikke ringe Tanker om sin betydningsfulde Stilling. Derfor sagde han med Beklagelse: »En Møller er ikke »ækstimeret« paa Falster; men paa Bogø er en Møller lige saa meget som en Degn.« Han ønskede nok, at man skulde vise ham den skyldige Ærbødighed. Naar Lars havde Ærinde i Møllen, var det somme Tider, at han i sit Hastværk kunde glemme at blotte Hovedet; men naar saa Mølleren saa paa ham og sagde: »Det er vist meget koldt!« saa vidste Lars Besked og skyndte sig at »nappe« Huen af.

Naar Lars to Gange samme Dag kom til Mølle og anden Gang traf til at sige: »No kåmmer jæ ijæn!« saa kunde han være vis paa, at Svaret lød: »Så æ do bæjer åm (end) i η Ski!²⁾«

Møllen var halvvejs en Kro. Naar Rasmus Klokke ikke havde Karl, kunde der være Tider, da han slet ikke havde Brændevin i Huset. Kom der saa nogle fremmede, eller han selv blev »lundsen« (lu η sen)³⁾ efter en Snaps, saa maatte Lars til Møllen og hente en Pægl Brændevin. Da plejede Mølleren at sige: »Ja, det er »min« bedre, om man kan tage *de* Draaber, end om man skal tage *dem* fra Apoteket!«

Selv holdt han nok af en »Saaben«, og naar nogen om Morgen kom til Møllen, kunde han sige: »Kåmm e η å la væss få æn lelle Jatt a Mårenmælken!«

S MED J E N.

Under Nørre Ørslev ligger de saakaldte Landevejshuse. Et af disse var og er maaske endnu »Smedje« (Smee).

Lars havde ikke saa sjælden Ærinde til Landevejssmeden. Snart skulde et Plovjern »grimes«⁴⁾, snart skulde der »lægges paa« et Langjern. Snart skulde der hentes en Pose »Smeddeskæl«, som Faderen brugte til at sværte med. Smeddeskæl er Jernstøv, der samler sig i Skorstenen, og som skræbes af.

Det morede Lars at høre den hæse »Smeddebælg« (Smeebæll) pibe, at se, naar Jernet blev »dannet« (dane) paa »Am-

¹⁾ Sammenlign Ordspr. 221. (5889.) — ²⁾ Skg. 9. 223. — ³⁾ Lysten. — ⁴⁾ Skg. 4. 605.

bolten« (Ambåltiŋ), og naar Vandet i »Æsketruget« (Svaletrug) kom til at »boble« (bole) ved Berøring med det glødende Jern; men han erindrer ikke ret mange af de særlige Smeddeudtryk.

At »grime Plovjern« (gremme Plojærn) var at tilsmedde et Stykke forneden. Dette Stykke blev, efter at det var tilsat, »pænet ud« (pænne u), det vil sige hamret tyndt i Kanten. Om Langjern og andre Jern brugtes Udtrykket »lægge paa (å)« i Stedet for »grime«. Om næsten alle skarpe Redskaber brugtes Ordet »bide«. Man vilde saaledes i Regelen sige: »Kniviŋ bier gått!« Dog hed det: »Saviŋ skærr gått!« Skarpe Redskaber kaldtes med et Fællesnavn: »Bidendes Tøj (bieŋes Tøj)«. En Mand kom en Dag ind til Smedden for at faa lagt paa en »Hakkelsekniv«. »No må do sørre få, å haŋ bier (bliver) go tæ å bie (bide)!« »Ska haŋ enne skære?« sagde Smedden.

Lars vilde gerne være med, naar der skulde skos Heste. Før Skoen lagdes under, blev »Straalen« inde i Hoven renset med et »Virkejern«. Det kaldtes at »virke Hoven ud« (verke Hoiŋ u). De gamle »Hestesko« brugtes jo saa længe som muligt. Havde de saakaldte »Hager« rettet sig ud, blev Skoen taget af; men naar Hagerne igen var dannede, kom den paa sin gamle Plads. At gøre dette Arbejde kaldtes at »hage op« (hae åpp).

Med Smedden havde man »tinget for et Aar ad Gangen« (tenge få e År a Gangiŋ). Rasmus Klokker plejede at give to Skæpper Rug og to Skæpper Byg, gammelt Maal. Hvad man saaledes gav, kaldtes »Smeddehyre«. Der kunde blive sagt: »Dæ hå jæ jye i Smeehyre!« For denne Betaling skulde Smedden sko Heste og foretage alle Slags Reparationer. Hvad nyt man fik, maatte man betale med Penge.

Naar der skulde smeddes, medbragte man Kul, Jern og Mad.

Smedjen var et Sted, hvor man hørte nyt. »Maŋ ska tæ Smee, få å få noe nytt å vee (vide)«¹⁾. Naar en eller anden var slem til at sladre, og man bildte ham noget ind, saa plejede man at sige: »No fækk haŋ di Koll å gå tæ Smee mæ!«²⁾

Havde Smedden en Hjælper, kaldtes han »Smeddekarl« (Smeekal). I Stedet for Bødkersvend sagde man ogsaa »Bødkerkarl« (Bökkerkal). Navnet »Svend« brugtes nok kun om de rejsende Haandværkssvende.

Om Livet i Smedjen havde Rasmus Klokker følgende kønne Vers:

Smeiŋ haŋ kallte på siŋ Dræng,
å han sku åpp å blæse,
så flöj dæ iŋ Gnist fra Drængiŋs Røj,
å sætte sæ på Smeiŋs Næse.

¹⁾ Ordspr. 303. (8077.) — ²⁾ Skg. 4. 619. Ordspr. 177. (4706.)

NYKØBING.

En af Drengens største Fornøjelser var, naar han fik Lov til at komme til »Købsted« (Køvtæiη) med sin Fader.

»Kørevognen« (Kørevoniη) blev trukket frem af Tærskeloen. Efter at Lars var bleven konfirmeret, fik Faderen sig en »Skruevogn« med en Vognkasse, et saakaldt »Fadende« eller »Vognfadende« (Vonfaeηe), og to »Læderagestole« (Læjeraestole). Den brugtes til Stads, saaledes naar Præsten skulde hentes. Tidligere var Kørevognen kun den bedste af de tre »Lundstikkevogne«. Paa Vognen sattes et Par »Vognhaver«, hvori der var Ringe, som brugtes, naar Hestene skulde have et Foder. Saa bandt Rasmus Klokke dem altid til Vognen. I disse Vognhaver var der ogsaa Huller til »Smækkeboltene«. »Forsmække« og »Bagsmække« indsattes. Paa Smækkerne var der »Marner«, og gennem disse og Hullerne i Haverne indsattes Jernboltene, der kaldtes »Forsmækkebolt« og »Bagsmækkebolt« (Basmækkebålt). Over Haverne lagdes en »Slaaagestol« med »Rygstyr« (Rygstød) af bøjede Slaaer. Naar der var Fruentimmer med, brugtes en »Vogntrappe«. Den havde fire Trin. Foroven var der to Jernkroge til at lægge over Haverne. Naar man kørte, »slængte« (slænte) man Trappen op i Vognen.

Tidligere brugtes hverken Forsmække eller Bagsmække, selv naar man »tog til Staden«. Skulde der hentes Tjære, blev »Tjærekanden« (Kærekaηen) i Regelen surret fast med et Reb bagved mellem Haverne. En Mand, der fik Lov til at »age med«, satte sig gerne op bagi og lod Benene hænge ud. Mødte man saa nogen, skulde der nok blive sagt: »Nå, do hå nåkk Kærekaηen ba i Voniη!«

Naar Kørevognen var trukket frem og Seletøjet var lagt paa Hestene, blev der »spændt for«.

I ældre Tid havde Rasmus Klokke en »Svøbe« (Svøve) med et kort Skaft og »Snært« uden Smæld. Siden fik han sig en »Stadspisk«, hvis Skaft vel var temmelig kort; men hvis Snært, der var af »Hyssingbaand«, var forsynet med et rigtigt »Piskeskrald« (Smæld). Svøberne lavede man selv, men Piskene købtes i Staden.

Naar Rasmus Klokke skulde have Rejsetøjet paa, maatte hans Kone altid hjælpe ham. »Skindpungen« (Skeηpångiη) blev stukket ned i »Indlommen« paa venstre Side af Vesten. Foroven var der en Snøre, hvormed den var snøret sammen. Her var ogsaa to »Knappe« til at tage i. Snøren og »Knap-pene« var af Læder. I Snøren hang to Nøgler. Naar det skulde være fint, brugte Rasmus Klokke ikke Skindpungen. Han havde da en saakaldt »Tværsæk« (Tvæsækk) med Rum til begge Sider og Ringe, der ved at skydes ned kunde lukke for Rummene.

Hvad der skulde med, var allerede paa Vognen. Her laa et »Knippe« Hø til Hestene. Her stod den saakaldte »Nykøbingskurv« (Nykøvegskorre), en aflang Kurv af afbarkede Pilevidjer, forsynet med Laag og »Grebe«. Heri var nedpakket saadanne Sager, som man vilde sælge, og heri gemte man de Varer, man købte i Staden. I Nyköping solgtes Æg, Smør, Høns, Gæs, Æbler, Kartofler og Korn. Hø og Halm maatte Fæstebønderne ikke sælge. Kreaturer opkøbtes af omrejsende Slagtere, men »Pattegrise« solgte man selv i Staden. Man havde dem saa i en »Høkurv«, hvorover der var fastsnøret et »Dækken«. Kornsalget bragte Rasmus Klokker mange Ærgrelser. Købmændene var saa »vesede« (væsee), det vil sige, de var ikke gode at gøre tilpas, men havde altid noget at udsætte.

Naar Fader og Søn var komne op i »Agestolen«, og Rasmus Klokker havde sagt: »Ja, så tar vi astæ!« saa »rumlede« (råmlee) Vognen ud af Gaarden.

Rasmus Klokker var bekendt for sin Kørsel, og man kendte i lang Afstand hans Vogn paa Ringene, der »ralrede« (ralree), naar han lod Hestene strække ud i »stærkt Trav«, hvad han altid gjorde, naar han ikke lod dem gaa i »Fodgang«. Han var »nænsom over« (næjsøm oer) sine Heste; men i »Luntetrav« (Lontetrav) kørte han ikke, saa mente han, at Hestene blev stivbenede. I »Galoppe« (Galåppe) kørte jo ingen.

De mindre Veje var, medens Lars var Dreng, kun maadelige. Ofte kunde de staa i et »Lummer« (Låmmer), og mange Steder var der dybe Hjulspor. Det kunde være vanskeligt nok at køre med en Vogn, der ikke passede til Sporene. En Hjulmands Dygtighed bedømtes for en stor Del efter, om han ret forstod at »spore« (sporre) en Vogn. Det lollandske »Spor« var bredere end det falsterske, og dette vanskeliggjorde Samkvemmet ikke saa lidt. Naar en Vogn var for bred i »Sporet«, sagdes den at være »vejbred« (væjbre).

Fra sin tidligste Barndom af var Lars »kendsbar« (kæjs-bar), og han lærte snart at kende hvert et Sted paa Vejen til Staden; men Faderen havde da ogsaa alle Vegne noget at fortælle, som knyttede sig til Stederne.

Ved Indkørselen til Nyköping blev man jo standset, for at man kunde faa sin Vogn undersøgt af de nævise Toldere. At man skulde betale Told af sine Varer, betragtedes som en stor Uretfærdighed, og der lød mangfoldige Fortællinger om, hvordan man havde kunnet tage Tolderne ved Næsen¹⁾.

En Mand, der hed Lars Matisen, var særlig bekendt for sine Smuglerier. En Gang vilde han se at slippe igennem med en Potte fuld af Smør, men blev grebet. »Ja«, sagde

¹⁾ Skg. 10. 220.

han, »mæj fattee Maḡ ka Di se, mæn Di ka'nne se ham, dæ kør mæ Hariḡ ba i Voniḡ!« »Hvad, har han en Hare bag i Vognen?« Og Tolderen afsted! Men den Hare, der var bag i Vognen, var en Mand, der hed Lars Hare. Før Tolderen kom tilbage, var Lars Matisen sluppet væk gennem Strandgade. Næste Gang han kom til Nykøbing, havde han en Potte fuld af Snavs. Naturligvis blev han grebet. Han gav sig da saa ynkeligt, men ønskede, at alt hvad der var i Potten, maatte blive til Snavs, og da Tolderen stak sin Næse derned, mærkede han, at Lars Matisens Ønske var blevet opfyldt.

Som alle andre havde Rasmus Klokker sin bestemte Købmand. Hestene blev dog ikke satte i Stald, men blev bundne til Ringene og aad af Høet i Vognen. Naar Rasmus Klokker kom ind i Butikken, blev han modtaget med det staaende Spørgsmaal: »Hvordan er Helsen?« Paa Landet spurgte man: »Hodden æ Vællmajten« (Velmagten)? Naar Lars var med, fik han, efter at have afgjort sine Forretninger, to Billetter, og saa gik de ind i Skænkestuen og gav Billetterne til »Skænkepigen«. Hun satte saa et »Halvpægleglas« frem for Faderen og et Snapseglass for Lars. Faderen drak Brændevin, men Lars fik »Mjød« (My). Dette Glas Mjød stod for Lars saa noget nær som Glanspunktet af det Hele, og det, skønt det nok mest bestod af Sirup og Vand.

Senere, da Lars en Gang paa egen Haand var kommet til Staden, vilde han prøve en Kop Kaffe. I Hjemmet sagde man i Regelen »Sødt« i Stedet for Sukker. Det var nu til stor Fornøjelse, da Lars sagde: »Ve Di jy mæ iḡ Kåpp Kaffe mæ Sött i!«

Til Brændevinet og Mjøden spiste Rasmus Klokker og hans Søn det »Lommebrød«, de havde med sig hjemme fra, og saa plejede Faderen at sige: »Så no hå vi kvæjne våss lett, no ka vi nåkk ustå noe ijæn!«

I ældre Tid hed en af de mest bekendte Købmænd »Skulls« (Schultz). Han var tillige »Stadshofmand« (Stasshåffmaḡ¹⁾) eller Officer ved »Borgerskabet«. Skønt hans Kone var meget stolt, stod hun dog i Skænkestuen. En Dag kom en Mand fra Horreby ind og gav »Fruen« sine Billetter. Men Fruen saa bister ud. »Det er dog besynderligt!« sagde Manden, »siger man Madamme til Dem, snakker De ikke, og siger man Frue, ser De surt!« »De skal sige: Stadshofmandinden!« lød Svaret. »Ja!« sagde Manden, »naar jeg kommer igen, skal jeg, Pinedød, nok huske at sige: Stat op herinde!« Samme Kone havde en Søster, der var gift med en Kancelliraad Brok. Naar nogen kom og vilde sælge hende et eller andet, som hun ikke havde Brug for, saa plejede hun at sige:

¹⁾ Stadshauptmand.

»Jeg skal ikke have noget; men vil De ikke være saa god at gaa hen til min Søster, som har Brok!«

Naar en Mand omtalte sin Kone, sagde han ofte: »Herre jæ har.«

Købmændene var jo i Regelen fine nok mod Bønderne, i alt Fald, naar der var noget at fortjene; men i det hele taget var Bybefolkningen tilbøjelig til at betragte sig som i høj Grad hævet over Landbefolkningen. Dette viste sig ved mange Lejligheder, men »som man raabte i Skoven, fik man Svar«. »Kælling« betragtedes paa Landet som et Skældsord. En Bondekone havde bragt en fed Gaas med sig til Nykøbing for at »byde« den »fal«. Som hun nu gik henad Gaden, aabnedes et Vindue, og en Kone raabte: »Kælling! hvad koster Gaasen?« Men hun fik Svar som forskyldt:

Madammen i Stasen,
køss Kællengen i Masen!
Syv Mark kåster Gåsen.
favæll, Madamm!

I Nykøbing var der mange Ting, som tildrog sig Lars' Opmærksomhed. Her saa man over til Lolland, og her var der altid mange Lolliker, hvis Sprog og Dragt var forskellige fra Falstringernes. Det var Synd at sige, at de omtalte hinanden paa den pæneste Maade.

Falstringerne sagde.

Iη Lållek Å iη Lort
æ lie snar jort¹).

Og Lollikerne gjorde Gengæld:

Iη Falstreng Å iη Ski
æ lie snar fåbi.

Falstringerne gjorde Nar ad Lollikernes Sprog. De sagde efter dem: »Hue jæ'ne hått miη gamle Hått, hue jæ'ne Hått hått idav!²) Ogsaa hed det: »Nå do ka togge Reη, så ka do ræjse Værden åmkreng! sier Lållekerne!« I Bjørup



Fig. 48. Mandsdragt. Hasselø (Sydfalster). Original i Stiftsmuseet i Maribo.

¹) Ordene bruges andensteds om en Skrædder. Ordspr. 294. (7819). — ²) Havde jeg ikke haft min gamle Hat, havde jeg ingen Hat haft idag. Jævnfør Ordspr. 485. (245.)

brugtes ikke Ordet Rind, men »Skorpe« (Skårpe), og »tygge« udtaltes »tøgge«. »Reη« opfattedes som Ring. Sakskebings Brændevin blev meget omtalt paa Følster. Man havde følgende smukke Mundheld: »Dæ river i Æηιη¹⁾ lissæm Saks-køvens Bræven!«

I Nykøbing saa man Bønder fra Sydfalster (Fig. 48). Man kendte dem straks paa deres underlige »Stormbukser«, som foroven var knappede paa en »Brystdug«. Bukserne var af Lærred og naaede til ret under Knæerne. De var meget vide og hang og »slaskede« om Benene.

Folk fra Hasselø havde deres »Stader«, hvor de solgte deres »Rødder og Løg«. Løgene havde de i en Slags Bundter, omvundne med Halm. Et saadant Bundt kaldtes en »Løgrebe«. Paa Hasselø udtaltes det »Ræve«, i Bjørup »Ree«. Da Lars var bleven konfirmeret, besøgte han Øen, hvor han skulde staa Fadder hos en Morbroder. Han morede sig ved at gøre Bekendtskab med de derværende Forhold. Hvert Hus havde sin saakaldte »Brohavn«, hvor »Egerne« laa. En »Ege« (Ie) var en Baad af en udhulet Egestamme. Om alle Haverne var der Tanggærder, som oftest tre til fire Alen høje. Jorden tromledes ved Hjælp af Fjæle, som man satte under Fødderne. Paa Fjælene var der en Hytte til Taaen og et Baand, som blev bundet over Vristen. Men Forholdene paa Hasselø er andetsteds godt beskrevne²⁾.

Det varede i Regelen ikke længe, inden Rasmus Klokker var »hjemklar« (hemklar). Han vogtede sig vel for at »drysle« (drøssle) med Penge, og man skulde aldrig se ham gaa og »ragle« (ravle)³⁾ paa Gaderne.

Hestene »stundede« (sturjee) ogsaa efter Hjemmet, og før »Midaften« svingede Vognen ind forbi Skindlæppemosen.

KIRKEN.

Gammeldags Guds frygt var som sagt til Huse i Klokkergaarden. Saa vidt det lod sig gøre, var Søndagen altid en Hviledag. Moderen rørte ikke engang ved sit Sytøj. Der var, fortalte hun, en Kone, som sad og syede Søndag Aften. Da kom der en Kvinde ind ad Døren, fremviste en blodig Haand og sagde: »Dæ ka do se, va jæ fækk, fåde jæ syte Sænnlav!«

Rasmus Klokker og hans Kone var hyppige Gæster i den gamle Kirke. Lars kom der allerede, da han var lille. Engang havde han været der alene. Da han kom hjem, spurgte Faderen: »Va brudde (brugte) Prestiη tæ Eηgang (Indgang) idav?« Lars nævnede jo i al Troskyldighed en Salme. Men saa hed det: »Jæ trote (troede), han brudde Benene!« Den Slags Spøg holdt Moderen dog ikke af.

¹⁾ Røjen. — ²⁾ Rhd. 2. 56 fg. Raw. 12. Skg. 5. 794. — ³⁾ Dingle.

Den gamle Kirke¹⁾ var »sat af Kampesten« (sætt a Kampesten). Taarnet havde en »Spir«, der var tækket med »Spaan«. Paa »Spiren« var der en »Fløj«. Det var en Mand, der laa og skrævede. Vinden kunde rigtig »fange« i Kroppen, og »Fløjen« (Flöji) drejede sig for den mindste »Vejrkave«.

Om Kirkegaarden var der et »Stengærde«. Den egentlige Port var mod Nord, men mod Øst var der en Laage, den saakaldte Bjørup-Laage. Herad gik man ind, naar man kom fra Bjørup. Det var kun grumme faa, der kørte til Kirke. Sognet er ikke ret stort. Anderledes var det i Væggerløse. Der var en lille Indhegning, hvori man satte Hestene. Den kaldtes »Præstens Fold« (Prestis Fål).

I Systofte Kirketaarn var der to gamle Klokker²⁾. Naar Lars i sin »Opvokst« (Áppvákst) kunde faa Lov til at staa deroppe, medens Klokkerne blev ringede, saa var han godt tilpas. Selv havde han ofte fat i »Klokkerebet«, men saa fik han ogsaa »Vandblærer« i Hænderne. Taarnet havde en svær Tiltrækningskraft for alle Drengene. Lars var engang krøbet ud i et af »Drommehullerne«. Der kunde han rigtig se sig om. Men saa lukkede de andre Dreng Lemmen. Lars blev for Alvor »kyst«, men han slap dog med Skrækken. Knevelen i en Klokke kaldtes »Kleber« (Klæver). Den hang i et svært Stykke Læder, den saakaldte »Kleberhilde« (Klæverhele). Med Klokkerne blev der »runget« (runge), »kimet« (kemme) og »klemtet« (klæmte), og gennem de ofte »Drommehuller« (Dråmmeholler) førtes Lyden vidt ud over Landet. Somme Tider kunde Klokkerne lyde saa underlig »hult«. Naar der »ringedes sammen«, kunde det hedde: »Klækkerne gå så liagte (ligagtigt), vi ve snar spørre Li!« Om Lyden i Klokkerne, efter at man havde holdt op med at ringe, brugtes Ordene »runge« og »summe«.

Farmoderen fortalte, at da man i gamle Dage ikke havde Kirkeklokker, saa raabte man, naar der skulde være Gudstjeneste: »Bemmbamm!« Første Gang: »Kåmm Pæjer!« Anden Gang: »Kåmm Pæjer, kåmm Pol!« Tredje Gang: »Kåmm Pæjer, kåmm Pol, ta Hans mæ!« Naar der skulde »ringes over Lig«, saa raabte man:

Slæng den,
tag en anden,
den tog Fanden!

Slæng dæn,
ta in åin,
dæn to Fåin!³⁾

Naar der nu blev ringet til Gudstjeneste, ringedes der kun to Gange, men første Gang ringedes der først med den lille og saa med den store Klokke. Anden Gang ringedes der paa samme Tid med begge Klokker. Det kaldtes at »ringe sammen«.

Paa Kirkegaarden havde Lars ofte leget. Tit besøgte han

¹⁾ Helt ombygget siden Lars Rasmussens tid. Kun tårnmurene er de gamle. (J. O.) — ²⁾ Rhd. 2, 47. — ³⁾ Skg. 2, 230. 6, 805.

den alene. Han holdt af at færdes der, hvor »Grædeaskene« bøjede deres Grene over henfarne Slægters Grave, og hvor ogsaa hans egen Slægt havde sit »Lejestykke« (Læjestykke).

Paa den søndre Side af Kirken var »Vaabehuset« (Voenhuse) og Indgangen¹⁾. Ved Idestrup Kirke er det anderledes. Vistnok kan man se, at der har været en Dør paa den søndre Side; men nu er Vaabehuset og Indgangen paa den nordre. Forandringen skete nok, fordi der var spaaet, at det Brudepar, der gik ind ad den søndre Dør, ikke længe skulde »leve tilsammen«, da en af dem snart skulde dø.

Vaabehuset²⁾ ved Systofte Kirke gik foran op i en »Trensnippe« (Trekant), og ved hvert af de tre Hjørner var der opsat en Kugle af Kampesten. Over Døren var der en gammel firkantet »Solskive«. Langs med de to Sider stod Tallene. Fra Midten udgik en Viser, og fra Spidsen af denne til Underkanten af Skiven var der en anden.

Lige Øst for Vaabehuset var der nederst paa Kirkemuren en stor »Rist« (Røst), og derigennem kunde man se ned i en Gravkælder. Risten var dannet af Jernstænger, der krydsede hverandre, og paa alle disse Steder var der Jernringe.

Naar der skulde være Gudstjeneste, ventede alle paa Præsten.

Mændene stod udenfor paa Kirkegaarden og samtalede om et og andet. Var det koldt, stod de og »trippede« ved »Lunsiden« (Læsiden) af Vaabehuset. Ofte stod de og støttede sig op imod Kirkemuren.

Kvinderne opholdt sig i Vaabehuset. Langs Muren tilhøjre var en Fjæl. Her sad Konerne; men de fleste kunde ikke naa med Fødderne til Gulvet. Kun lige indenfor Døren var Gulvet saa højt, at det kunde lade sig gøre. Her søgte Moderen altid hen. Det var jo godt at kunne »bøtte lett mæ Benene«. Langs Muren tilvenstre stod »Ligbøren«. Her sad Pigerne. I Regelen blev der ikke sagt saa meget som et »Muk«.

Naar Præsten var gaaet ind i Kirken, fulgte Menigheden efter.

Gulvet i Vaabehuset var af »Teglsten« (Tillsten); men midt i Gangen laa der en stor firkantet Ramme af Egetømmer, hvorpaa der var Læsning. Herunder sagdes en »Foged« (Fo) at ligge begravet. Rasmus Klokker talte tit om Enken Maren Fogedens (Marne Foiys), som aldrig, naar hun gik ind i Kirken traadte paa dette Sted, men veg til Side³⁾.

Nær ved Indgangen, men ovre paa »Fruentimmersiden« (Fruentæmmersien) stod den gamle »Kirkeblok«, lukket med to store »Taskelaase«.

I Koret tilvenstre var der en Døbefont af Kampesten. Heri laa et Messingfad, paa hvis Rand der var »hellige Billeder«⁴⁾.

¹⁾ Nu er indgangen gennem tårnet. (J. O.) — ²⁾ Nu nedrevet. (J. O.) — ³⁾ Findes ikke mere. (J. O.) — ⁴⁾ Findes endnu. Det er et smukt graveret messingfad fra 1646 med billede af Jesu dåb. (J. O.)

I Kirken hang et Maleri af den gamle Præst Frederik Brandt¹⁾. Andensteds²⁾ siges, at han laa begravet i Koret; men han og hans Familie stod i Kister i Gravkælderens længere nede under Kirken. I Koret laa der en stor Sten, hvori to Mænd var udhugne. Den ene kunde man se var en Præst, den anden sagdes at være en Herredsfoged³⁾.

Selve Kirken, hvor Menigheden sad, kaldtes af de gamle »Syngehuset« (Søngehuse⁴⁾). Hver Gaard havde, baade paa Mandssiden og Fruentimmersiden, sit bestemte »Stolestade«. Nogle havde deres Navne malede deri. De jordløse Husmænd, der ikke gav Tiende, maatte betale »Stolestadspenge« (Stolestasspænge) til Kirkeejeren.

Kirken havde intet »Årreværk« (Orgel); men Degnen sang for. Naar han var ved det sidste Vers i Salmen før »Prækningen«, saa »nikkede« han altid »ad« Præsten.

Ane Klokkerens havde gerne sit »Hovedvandsæg« (Håvægsæg) med i Kirken. Det var af Træ. Indeni det laa der en lille Svamp, som var fugtet med Brændevin, hvori der havde ligget tørrede Lavendler og Rosenblade.

Af og til blev en »Tavle« baaret omkring. Det var en Pose paa en Stang; i Enden af Posen hang en lille Klokke.

At lyse til paa Kirkestævne kaldtes »at lyse paa Sognestemme« (å lysse på Såvnestemme). Det skete udenfor Kirken ved den saakaldte »Kirkeværge« (Kerkevære⁵⁾).

Præsten stod for Lars som en Mand, til hvem han saa op med en Blanding af Ærbødighed og Skræk. Lars var bange for Skolelæreren, og han vidste, at Skolelæreren var bange for Præsten. Men desuden havde han jo hørt saa mange Sagn om Præsternes Forhold til Aandeverdenen, om den sorte Skole og Præsternes Evne til at mane de Døde.

Paa Kirkegaarden i Sønder Kirkeby sagde man at der hver Nat gik to Præster. Den ene var nok en »Palmedan«⁶⁾ og den anden en »Bank«⁷⁾. Denne sidste sagdes i levende Live at have været lige dygtig til tre Ting, nemlig at skyde, spille Kort og prædike. Der var mange, der talte om Spøgeriet, og det kom da ogsaa Pastor Winther⁸⁾ i Nykøbing for Øre. Denne Præst var en lærd Mand, som havde gaaet i den sorte Skole. Han tilsagde saa Jørgen Gaard, en af hans »Præstebønder« i Systofte, til at komme en Nat og køre ham ud til Sønder Kirkeby. Lidt udenfor Byen bad han Bonden standse: »Nu kan du holde her til jeg kommer tilbage; men du maa ikke forlade dine Heste!« Præsten gik; men da

¹⁾ Præst i Systofte fra 1676 til 1691. — ²⁾ Rhd. 2. 46. — ³⁾ Maleriet findes endnu, det bærer årstallet 1680. Ligstenen er flyttet hen i tårnet; det er ikke to mænd, der er afbildede paa den, men en mand (med pibekrave) og hans hustru; den er lagt over Hans Oelson, sognefoged i 14 år og herredsfoged i 9 år, død 1646, og hustru Maren Jensdatter, død 1653. (J. O.) — ⁴⁾ Er nok ellers oprindelig Navn paa Koret. — ⁵⁾ Samme Mand var ogsaa Sognefoged. — ⁶⁾ E. J. Paludan. 1801—15. — ⁷⁾ H. P. Bang. 1816—24. — ⁸⁾ R. Winther. 1804—24.

Tiden blev Bonden for lang, bandt han Hestene og gik op mod Kirkegaarden. Der saa han Winther i Samtale {med Gengangerne. Saa skyndte han sig tilbage. Lidt efter kom Præsten: »Hvorfor blev du ikke ved dine Heste, som jeg havde sagt dig? Nu bliver min Tid ikke lang!« Den næste Morgen, da Pastor Winther drak sin Te, faldt han om og døde; men Gengangerne saas aldrig mere.

Præsten »Højner«¹⁾ i Væggerløse fik ogsaa en pludselig Død. Da han en Søndag kom hjem fra Kirke, sagde han til sin Kone: »Nu skal jeg dø, for jeg har set min Formand!«²⁾

Mange Præster havde ikke det bedste Rygte. Andensteds³⁾ er der fortalt om Kilden i Kippinge Kirkekor⁴⁾. Det kan gerne være, at Præsten lod brænde en hel Del af de Krykker og Stokke, som de syge, der var blevne helbredede ved Kilden, havde efterladt sig; men forresten laa der endnu adskillige paa Vaabenusloftet, og det var da i hvert Fald ikke Grunden til at Kilden lukkede sig. Nej, Præsten gjorde det som var værre, idet han lod sit Vand i Kilden.

Om hvor fjernt Præstefolkene stod de Mennesker, blandt hvilke de skulde leve, havdes adskillige Fortællinger. En ny Præst, der var kommet til Væggerløse, havde aldrig set en Bonde. Da det blev meldt ham, at der var en saadan, som vilde tale med ham, sagde han: »Jeg har ikke Tid for Øjeblikket! Træk ham ned i Stalden, og giv ham noget Hø!«

En Præstekone sagde til sin Pige: »Naar det farer op og ned i Gryden, Kirsten, koger det ikke saa?«

Da Lars skulde konfirmeres, kom han i nærmere Forhold til Præsten, og derved forsvandt hans Skræk, men ingenlunde hans Ærbødighed.

Paa Landet var det Skik, at Drengene, der »gik til Læsning«, skulde gøre alt Slags Arbejde for Præsten. Det var slemt nok for de fattige Drengene, som ikke havde Overflod paa Klæder; men de havde alligevel ikke noget derimod, da de saa fik godt at spise. Præsten Heineth, som den Gang var i Tingsted⁵⁾, havde, som Moderen fortalte, en Dag nogle Drengene, der havde arbejdet for ham, ved sit Bord. Da en af Drengene, vel sagtens af Undselighed, intet spiste, sagde Præsten: »Hvad lever du dog af?« En anden Dreng svarede lavmælt: »Å, ha η lever, Dæli η tordne mæ, på Storkeski, få dæ går helt ijæmmel ham!« Men Præsten hørte det.

De Drengene, der gik til Præsten, var ofte slemme til at »bandes« (ba η es). Det var heller ikke fri for, at de kunde falde paa at gøre Nar af mangt og meget, hvormed der ikke burde spørges. Om løjerlige Jordpaakastelser havdes mange Fortællinger.

¹⁾ H. D. Heineth. 1825—29. — ²⁾ G. M. 2. 64. Formanden var N. Schyth. — ³⁾ G. M. 2. 25. — ⁴⁾ Rhd. 2. 173. Kilden siges at være udenfor Kirken. — ⁵⁾ Fra 1814—25.

Paa det sydlige Falster skal der have været en Prøjser, som gik fra By til By og ernærede sig som »Trommeslaaere« (Tråmmeslåere). Da han var død, vilde Præsten ikke kaste Jord paa ham. Det var ikke godt at vide, om han havde været en Kristen. Men saa var der en Bonde, som gjorde det. Da han kastede den første Jord paa Kisten, sagde han:

Fra Prøjsen er du kommen!

Siden:

I Danmark har du baaret Trommen!

Og endelig:

Du har vandret i Verden som en syndig Krop,
her skal du ned, og aldrig op!

Lars gik til Læsning i Nykøbing, hvor Systofte Præst, Sidenius¹⁾, boede. Der mødtes »Knøsingerne« fra Landet med de saakaldte »Latindrengene«, hvoraf mange var lange »Raslinger«. Latindrengene sad foran paa Stole, Bønderbørnene sad bagved paa Bænke. Som man kan tænke, var der ikke noget videre godt Forhold imellem dem. Naar en af Latindrengene spurgte Lars: »Hvor er du fra?« saa havde han lært at svare: »Jæ æ dæfra, ho Husene legger ue, å Jæssene (Gæssene) går barbenee bæe Venter å Sømmer!« Kom Latindrengene med haanlige Ytringer om Bønderbørnene, saa vidste de ganske godt at gøre Gengæld²⁾.

Naar en var »kæphøj« og »mopsede sig op« (måbsee sæ åpp), saa hed det: »Haη tror vist, dæη grå So æ haηs Mormor!« eller: »Dæ æ'nne så stort mæ ham, såm haη styler tæ!« Naar en havde »for meget af Mulen«, saa hed det: »Store Or å fætt Flæsk, de hænger enne fast i Halsiη.«

For Resten havde Drengene fra de forskellige Lejre i Regelen ikke ret meget med hinanden at gøre.

Lars blev konfirmeret i Systofte Kirke. Da Rasmus Klokke blev konfirmeret, var det endnu Skik at være iført lang hvid »Sidtrøje« og Lærredsbukser, der naaede til midt paa Læggen. Forøvrigt mødte man med høj sort Filthat. Siden var det blevet almindeligt at staa i »Stumptrøje«. Rasmus Klokke vilde, at Lars skulde staa i Frakke. Rygtet herom spredte sig snart, og Lars græd sine modige Taarer, naar de andre Drengene drillede ham med at spørge: »Ska do ha diη Fas Brufrakke å (paa)?« Rasmus Klokke vilde imidlertid hvad han vilde. Lars kom til at staa i Frakke; men den var »splinder spennende ny« (spleηer spanneηe ny), og allerede næste Aar var Frakkerne i Mode. Men Lars maatte høre

¹⁾ Chr. Sidenius. Blev Præst 1850. — ²⁾ Saaledes kunde en af de vordende Herrer i Aandernes Rige blive kaldt: »Professor Lordrup fra Røvballegaard.«

ikke saa lidt af de andre Dreng. Adskillige sagde med en vis Haan: »Dæ æ gråv, va do æ fin!«

Kirken var som altid, naar Skoven var udsprunget, pyntet med »Bøgeblade« (Böjeblae). Men Konfirmationsdagen faldt jo i Regelen før Skoven var grøn.

Som rimeligt var, havde Lars jo ikke kunnet unddrage sig den Paavirkning, der udgik fra andre Dreng; men hans fromme Moder var dog den stærkeste, og det var ham en Hjærtesag, da han lovede at blive i sin Daabspagt til sin sidste salige Ende. Han mindes endnu, hvad Præsten had ham tænke paa, naar han gik »til Skrifte«: Alle have syndet og fattes den Ros, de skulle have for Gud. Den første Altergang blev da heller ikke, som nu saa ofte, den sidste.

Det almindelige var at gaa »til Alters« (tæ Alts) to Gange om Aaret. Farmoderen sagde at gaa »til Herrens Bord« (tæ Hærrijs Bor), og hun som alle de gamle, var den Dag fastende. Frugtsommelige Kvinder gik i Regelen ikke til Alters. Paa Grund af at de skulde være fastende, besvime de ikke saa sjældn. Saadannes Altergang kaldtes derfor »Styrtegang«.

GILDER.

Da Lars var konfirmeret, holdt han ikke meget af at hedde »Dreng«. Ja, selv »Knøsing« fandt han mindre passende. Han var vel, som de fleste i den Alder, lidt »sprönsk«¹⁾. Naar det hed: »Do Dræng!« saa kunde han nok falde paa at svare: »Va! sier do Dræng tæ mæj, jæ hå Kærrest!«²⁾ Men forresten vilde han nødig have »Oning«³⁾ for at være en »mops Fyr«. Det lød fælt, naar der blev sagt: »Haη æ så stålt, så haη stejker!«

Allerede før sin Konfirmation havde Lars faaet sig et »Sejerværk«. Rasmus Klokke havde købt det for to Rigsdaler og et Par lyseblaa Bukser. Sin Velstand viste man blandt andet ved at have flere Urnøgler. Faderen havde to. Den ene var et Pragtstykke med en Mønt, saa stor som en »Dale« (Daler), hvorpaa der stod: Frivilligt Offer for Fædrelandet.

Det varede ikke længe inden Lars fik sig en Pibe og lærte at »røge« (röje)⁴⁾. I sin Barndom havde han jo frydet sig ved at se paa Faderens Pibe; men paa »Pibehovedet«, som var af »Påstelinn«, var ogsaa fremstillet en Mand paa et Høllæs, som blev trukket af to »skimlede« Heste. »Svumpdaasen« (Svomdaasen), under hvilken der var en lille »Dulle« (Dolle), »Piberøret«, der foroven endte med et stadseligt »Udsæl«, og »Spidsen« (Spessiη) var af Horn. Mellem Spidsen og Røret var en kort »Slange«. Fra Spidsen til Svampedaasen

¹⁾ Stor paa det. — ²⁾ Skg. 9. 225. — ³⁾ Rimeligvis: Ordning (Ord, Rygte). — ⁴⁾ Skg. 4. 684.

var en »Pibelidse« (Pivelesse) med »Dusker«. Til Hovedet hørte et løst Dæksel, der kaldtes »Pibehætte« eller »Pibehytte«. Dækslet var af »Tin« (Tænn). Hvad der udkradsedes af Piben, kaldtes »Pibekradsning«. Det brugtes af nogle som »Skraa«.

De ældre havde deres »Prisedaase« (Snusdaase), af hvilken de tog sig en »Pris«. At snuse kaldtes at »prise« (prisse). Snus blev for Spøg kaldt »Trynemel«.

Ur og Pibe var jo Nødvendighedsgenstande for en Karl, og mellem Karlene indbyrdes dreves der en livlig Handel med disse Sager.

Man satte ogsaa Pris paa at have en køn Pung. Stod man og fremviste sin Pung for at høre den rost, saa kunde en og anden være saa drilsk at sige: »Æ dæ Fântenates¹⁾ Pång do har dær?«

Lars var kun femten Aar, da han blev optaget i »Karlelaget«. I den Anledning gav han en Pot Brændevin i »Hønsere« (Hænsere), som det kaldtes. En fremmed Karl, der kom til Byen, maatte ogsaa give »Hønsere«. Karlelaget omfattede alle Karle uden Hensyn til Stand og Stilling.

Da Lars var bleven optaget blandt Karlene, deltog han i alle deres Fornøjelser.

Ofte morede man sig med at »spille Kegler« (spælle Kæjler) eller, som det ogsaa hed, at faa sig »et Slag Kegler«. »Keglebane« havdes ikke. I Bjørup stillede man Keglerne op paa »Gaden« eller andensteds og »hyttede« eller »slog« saa efter dem med et »Keglelod« (Kæjlelått) af Træ. De fire Hjørnekegler kaldtes »Hjørner« (Hørner); den forreste kaldtes »Forhjørne«, den bageste »Baghjørne«. De andre Kegler var »Midter« (Metter). Hertil regnedes ogsaa Kongen, der ellers kaldtes »Niksen« (Nekksig). Ramtes ingen Kegel, sagdes man at »slaa Bunte« (Bånte); dog kunde det ogsaa hedde: »Dæj Gang bossee dæ få dæ!«

Naar man vilde »hytte«, stod man et Stykke fra og kastede saa Loddet. Første Gang kom man overens om, hvor »Maalet«, det Sted, hvorfra man hyttede, skulde være. Siden blev Maalet »sat« af den, der havde tjent de sidste Penge, eller, som det hed, »slaaet Potten ud«. »Potte« kaldtes det Indskud, man gjorde, og hvorom der blev spillet. Naar det sidste var vundet, hed det: »No æ Påtten ue!« »Potte« kunde dog ogsaa bruges som Betegnelse for Spillet. Der blev saaledes sagt: »Ska vi ha æn Pätte?«

Naar man hyttede, spilledes ofte »Fireogtyve-Kegler«. Den, der først fik 24, havde vundet hele Potten, men man begyndte altid med 15. Alle Kegler gjaldt en. Fik man over 24, vandt man ikke, men maatte gaa tilbage til 15. Hver

¹⁾ Fortunatus.

Deltagers Indskud var en, fire, eller naar det kom højest, otte Skilling.

Ofte spillede »til Baghjørnen«. Saa var Indskuddet otte Skilling. En, som ikke spillede, holdt i Regelen Pengene. For hver Kegel man slog, fik man en Skilling, naar ogsaa Baghjørnen faldt. Var Potten næsten ude, maatte man passe paa ikke at slaa flere Kegler, end der var Skillinger, ellers maatte man indsætte en Skilling for hver Kegel.

Ofte spillede »til Forhjørnen«. Saa skulde denne falde. Naar man vilde »slaa«, stod man lige ved Keglerne.

Ofte spillede »flest«. Saa afgjordes det hele ved et Slag af hver Deltager.

Ofte spillede »Midtekegler af tre Slag«, men saa var man i Regelen kun to til at spille. Drengene spillede mest om Knapper, Karle om Skillinger. Alle Keglerne skulde falde i tre Slag, men man maatte kun slaa paa »Midterne«. Lykkedes Spillet for begge Deltagerne, havde ingen af dem vundet, og man prøvede saa igen.

Ofte spillede »Hjørnekegler af to Slag«. Saa maatte man kun slaa paa Hjørnerne.

Ofte spillede »Sidstenkegler« (Sissenkæjler). Saa havde den, der slog de sidste Kegler, vundet. Man plejede at begynde med at »nipse (nepse) Niksen ud«. Man skulde se tilsidst at have en »Firhjørne« til sin Modspiller. Den kunde han i Regelen ikke slaa, og saa havde man vundet. En »Trehjørne« var ikke vanskelig. Stod der tre Kegler i Rad, slog man paa den ene Side af »Midten«. Slog man nu, som man skulde, væltede Midten den ene Hjørne og Loddet den anden. Det kaldtes at »rippe Rad« (reppe Ra). At slaa en Kegel paa den ene Side for at den skulde vælte en anden, kaldtes at »tvænde« (tvænne).

En hel Karl var man jo, naar man kunde »slaa dem alle ni.«

Meget yndet var det at »trille Hjul« (trelle Hyll). Hjulet var en rund Træbrikke, vel en fem Tommer bred. Man kastede det med Haanden. Modparten skulde se at standse det med en saakaldt »Hjulumøder« (Hyllmøere), som var en lang, i Enden noget kroget Kæp. Med Hjulumøderen drev man til Hjulet saa stærkt man kunde, og Legen var derfor temmelig farlig. Del gjaldt om at være »rask til Bens« og kunne springe til Side, naar Hjulet kom. Var man flere, delte man sig i to Partier¹⁾.

Kraft- og Behændighedskunster blev ofte prøvede. Man morede sig med at »skyde Krage« (skye Krae)²⁾ og meget andet. Man vilde gerne vise, hvor »nævestærk« man var. Af og til kunde man falde paa at »hugges Kno«; men oftere brødes man. »Haγ æ sæj å få Bogt mæ!« var Ord, man

¹⁾ G. M. 2. 111. — ²⁾ Skg. 5. 721.

gerne gad høre. Somme Tider blev dog Spøg til Alvor, saa den ene fik sig en »ordenlig en paa Skalmjejen« eller »Kyssetøjet«. Og nogle var der jo, som altid tog for haardt. Der kunde saaledes blive sagt: »Haη knudde (knugede) mæ, så haη vå fære å knue bae Møj å Skitt u a mæ!« Mest Pris satte man vel paa at være »ledmyget« (lymye) eller »smidig« (smee). Her kom de store og svære jo i Regelen tilkort. Om en saadan blev der ofte sagt: »Dæ æ e ræjte Kvæjstøkke!«

Mange af Karlene var jo ivrige »Kortenspillere« (Kårtenspællere); men det var Lars nu ikke, og han har derfor kun lidt at sige om »Ruder« (Ruer) og »Hjærter« (Jarter), »Kløver« (Klør) og »Spader« (Spar). Man talte om at »spille Kort« eller at »faa sig et Slag Kort«. Man brugte saadanne almindelige Benævnelser som »blande« (blåηe), »tage af« (ta a) og »melde« (mælle). I Stedet for »give« Kort sagde man »dele«. De Kort, der vragedes, kaldtes »Stevålder«. De Kort, hvormed man spillede, kaldtes en »Leg«. Man kunde saaledes sige: »Da æ iη kōn Læj Kårt å blie bet å!« At spille Trumf ud, kaldtes tit at »trumfe« (tråmfe). Ordet »stikke« (stekke) brugtes. Nogle sagde for Løjer: »Dæη ka jæ annamse!«

Navnene paa nogle af de Kortspil, der var »gangsbare«, skal nævnes. »Sværtepæjer å Sortelaves«, som var Kløver og Spader Knægt. Den der tabte, sværtedes med en »Korktruppel«, som man havde stukket i Lyset. »Hanndræj å Dræng oenpå«. »Skittmass«. »Snepp snapp snorre basse-lorre«. »Brus«, i hvilket Hjærter Konge, der var en god »Stikker«, hed saaledes. Kløver Knægt, der var den bedste, hed »Spess«. »Bæste Beskob«. »Polspass«. »Solespæl«, som særlig spilledes af de gamle. I Stedet for: Jeg spørger! sagde man her: »Jæ fråer!«

Naar man var optaget i Karlelaget, kom man med til alle de unges Gilder, og fik sig en »Gaas«. De unge havde i Aarets Løb seks Gilder, »Mortensgilde« (Mårtiηsjille), »Julegilde«¹⁾, der somme Tider var et to Dages Gilde, »Pigegilde«, »Fastelavngilde« (Fastlansjille), »Paaskegilde« og »Mikkelsmesse-gilde« (Møkkemøssejille)²⁾. Tidligere havde man nok haft et Pinsegilde; men nu lod man sig om Sommeren nøje med Skovballeerne, som i Regelen begyndte Kristi Himmelfartsdag. Skovballeerne³⁾ holdtes mange Steder af en eller anden, som vilde se at skaffe sig lidt Fortjeneste. Købmændene, hos hvem de gjorde deres Indkøb, leverede Dansegulvet. Flattehave i Tingsted Sogn var et af de Steder, hvor der ofte var Skovbal. Naar Pigerne skulde derhen, saa sagde de: »No ska vi u å følles mæ Flate!« »Flat« var Navn paa en Mide, som man især er udsat for at faa paa sig, hvor

¹⁾ Skg. 5. 4. — ²⁾ Var i Bjørup ikke Navn paa Høstgildet. Skg. 2. 752. 5. 798. — ³⁾ G. M. 2. 76.

der er megen Hassel. Derfor maa man vogte sig, naar man er ude at samle Nødder. I Flattehave (Flatehave) var der nok mange »Flate«, og deraf har Skoven vel faaet Navn.

Før Mortensgildet samledes Karlene i den Gaard, hvor Gildet skulde holdes, og den vigtigste Forretning var da at »bytte Gæs ud«. To Karle fordelte Byens Karle og Piger saaledes, at hver »Gase« fik sin »Gaas«. De skulde saa holde sammen ved Gilderne i Aarets Løb. Underligt nok blev de sjælden forlovede¹⁾. Der blev »kastet Es om« hvilke Karle der skulde forestaa Udbygningen. Det blev saa dem, der fik de første to Esser. Ude i Køkkenet opskrev de paa en Tavle eller et Bord Navnene paa alle Byens Karle og Piger. Medens Udbygningen foregik, sad de andre Karle i spændt Forventning inde i Stuen. Hver Gang en Udbygning var sket, aabnedes Døren, og Karlens og Pigens Navne blev oppraabte. Saa føjedes der gerne til: »Treller di gått?« og der svarede: »Umærke« (udmærket)! eller lignende. Indvendinger mod Udbygningen kunde der ikke være Tale om²⁾.

Naar denne Sag var klareret, kastedes der som før hvert Gilde Es om, hvem der skulde have de forskellige Forretninger. Først bestemtes det, hvem der skulde »tinge Musikanter« (tenge Mossekântere). Det blev dem, der fik de første to Esser eller ofte Spader eller Kløver Es. Saa fordeltes Rollerne ved selve Gildet. Den, der fik Spader Es, blev »Brændevinsskænker« (Brævensskænkere), Kløver Es: »Ølskænker« eller »Strippetud« (Streppetud), Hjærter Es: »Tavlebærer« og Ruder Es: »Lysebærer«, hvilket ansaas for at være den ringeste Bestilling. Tavlebæreren skulde paa en Tallerken indsamle Penge til Musikanterne, og Lysebæreren skulde holde Lyset for ham, saa han kunde se at bytte. Han skulde ogsaa »lyse« for Pigerne, naar Ølpotten var tom, og de skulde ind og tappe³⁾.

Somme Tider kastedes der Es om, hvem der skulde være »Fordanser«; men det var sjælden, at nogen vilde paatage sig dette Hverv, da man udsatte sig for at blive slemt kritiseret.

Gilderne gik paa Omgang i Gaardene. Der fik man saa for Betaling Øl og Brændevin. De fleste Bønder havde altid Brændevin i Huset. Sædvanlig tog de 30 Potter hjem ad Gangen. Saa havde de et »Brændevinsanker« med »Brændevinshane« og dertil hørende »Nøgle« (Nöjl). De unge sørgede selv for Kaffe, Punch og Lys. Karlene betalte Omkostningerne undtagen ved Pige-gildet, som holdtes mellem Jul og Fastelavn⁴⁾. Omkostningerne var fra tre til fire Mark for hver.

¹⁾ Lars Rasmussen har dog mundtlig meddelt udgiveren, at i al fald tyendet ofte blev forlovet ved gilder, eller hvor det ellers kom sammen. — ²⁾ G. M. 2. 73. 3, 149. Skg. 5. 798. — ³⁾ Skg. 5. 798. — ⁴⁾ G. M. 2. 73.

Ved Gilderne var Dansen det vigtigste. Karlene viste deres Færdighed ved at danse »avet om«. Pigerne vilde gerne, at der skulde siges: »Hån æ så lætt sãm æn Fer!« At falde var jo ikke saa morsomt; men aller bedst, som man »hørrede« sin Pige rundt, kunde en eller anden nok af Kaadhed falde paa at »sætte Benene for en« (spænde Ben). Naar en Pige faldt, sagde man: »Dæ æ ængen Skam å falle, mæn å legge længe«¹⁾. Kom man under Dansen til at træde en anden paa Tærne, hed det: »Ypper do Klammeri, do trår mæ jo oer Tærne!«²⁾ I Almindelighed var det »Gasen«, der bød op til Dansen; men ved Pigeildet skulde det være »Gaasen«³⁾. Efter Midnat brød dog Karlene i Regelen Pigeildets Skik.

De fleste Danse var nymodens. Det var selv en Dans med det ejendommelige Navn: »Jysk-paa-Næsen.« Ældre var vel nogle af »Turene«. Almindelige var »Tretur«, »Firtur«, »Femtur« og »Sekstur«. Somme Tider dansedes »Molle vætt« (Menuet). Halvvejs en Leg var det saakaldte »Fangestykke«. Karle og Piger stillede sig i Række overfor hverandre, saaledes at der var et Mellemrum. To og to var saa ude ad Gangen og skulde fange hinanden. Blandt gamle Danse, som var gaaede af Brug, nævnedes »Ril« og »Fåndanko« (Fandango). Enkelte Enedanse, der krævede stor Færdighed, dansedes endnu. I sin Barndom saa Lars af og til »Syvspring«⁴⁾, der endte med, at Danseren slog Panden mod Gulvet. Selv har han ikke glemt at danse den pudsige »Kostedans«⁵⁾.

Paa Sydfalster brugtes en Vals, der kaldtes »Sølittervals« efter nogle Strandfugle, der hed »Sølitter«⁶⁾.

Til Dansen spillede der altid paa »Fiole« (Fiåle); men der var megen Forskel paa, hvor godt Musikken lød. Hvor der var »lydt« i Stuen, var der godt at spille.

Ved Gilderne gik det i Regelen ganske ordentligt til.

Naar nogle af Karlene begyndte at komme med »Sprokkeri«, saa søgte man at standse det med en Spøg: »Ti stelle, I må'ne nevne di store Utee åm Julen!« men enkelte var der jo, som altid skulde »janke« og »pjanke« med Pigerne, og et og andet Par vilde gerne sidde i en Krog og »humse« (håmse).

Blev der en sjælden Gang stille i »Gildestuen«, saa hed det: »No æ dæ go Havreså!« Man skal jo helst have stille Vejr, naar man skal saa Havre.

¹⁾ Ordspr. 281. (7490.) — ²⁾ Ordspr. 161. (4298.) — ³⁾ G. M. 2. 73. — ⁴⁾ G. M. 2. 73. 75. Skg. 2. 282. Lars Rasmussen har kun set Syvspring som Enedans. — ⁵⁾ G. M. 2. 75. — ⁶⁾ Harelda glacialis. Karen Toxværd har haft den Godhed at sende mig, hvad hun kalder »Havliternes Vals«, som dog desværre er bleven forlagt. C. A. Hollgren (Foglarnes Språk, 37) siger, at Havlittens Sang kan betegnes saaledes: Den er i Mol. Han tilføjer, at en Spillemand paa Gotland har brugt disse Toner til en Vals, som er i Dur. Fuglene kaldes i Sverige »Alfogel«, og Valsen kaldes »Alvals«. Om denne skulde være den samme som »Sølittervalsens«, ved jeg ikke.



Som oftest gik Snakken livlig, og der var altid en eller anden »Gøglefas« (Jøjlefass), som kunde »roe« (more) baade »sig selv og andre«. »Dæ æ da en lisæm Fyr!« »Dæ æ så rosæmt å høre, va ha η ka hitte å!« »Ha η har da e fåfærdele Snakketøj!«

Der var jo ellers ogsaa en og anden »Pjattehas«. »Dæ æ e kesæmt Vrøjlehoel!« »Dæ æ noe ræjte Pølsesnakk ha η kåmmer mæ!«

Sjælden manglede en »Pralhans«, der satte sin Glæde i at »prosse« (prässe). »Ja, dæ lyer så stort, mæn dæ æ'ne uen Starepral (Stodderpral)!« »Dæ æ svært å høre æn Lus å hoste, mæn de æ være (værre) å høre æn Gne (Gnid) å hekke«¹⁾. »Do æ allti så storjarte (storhjærtet)!« »Dæ æ gått å ha i η stor Mu η å væ η e (vende) i η Lort i«²⁾. »Do æ dåm (dum), å do ka kåmme mæ de Skvatteri!« »Næ, ha η æ klåtåsse (klogtosset)!«

I Regelen var der jo en »Krybbebider« (Krebbebiery), som var saa paastaelig, at han let kunde komme »til Munds« med andre, især med dem, der var lidt »fremsagte« (fræmsavte). Men saa var der altid Mæglere. »Do ska'ne ta så højt tæ Væjrs³⁾, færen (førend) do hør hodden dæ ræjte hænger i Håv!« »Va fæjler dæ, Ma η ! do æ jo hel vellfort!«⁴⁾ »Dæ æ da æn fale Kåmneng tæ Rætte!« »No ska do'ne være så dållhåre, så do'ne ka la dæ sie!« »Dæ æ'ne litt (ligt) noe å mu η hogges!«

En og anden kunde nok falde paa at sige: »Jæ æ'ne ræjte åppsett tæ å more mæ!« men de fleste var fulde af Liv og Lyst, og, hvor »masendes varmt« det end var, gik Dansen, til der var en »Por« i Gildestuen, saa man knap kunde se til Døren. »No æ jæ jost i mett rætte Æss!« »Vi moree våss lie tæ dæ rålmeel i Tållene!«

Ved Gilderne blev der grumme sjælden drukket til Overmaal. Rigtignok var der jo dem, der gerne vilde »drikke til Pæls«, og som i Virkeligheden var nogle »rigtige Fyldesnuder« (Føllesnuer); men det ansaas for en Skam, om man ikke var »ædru« (ædry) ved Gilderne, og derfor var det sjælden, at nogen gik og »amlede«⁵⁾ eller »raglede«⁶⁾.

De egenlige »Durkdrikkere« (Dørkdrekkere) var nok i Regelen ældre Folk, der drak »stille hen« (stadig) og »pimpede« i Hjemmet. Midler mod Drukkenskab var ingenlunde ukendte. Det hed sig saaledes, at man fik Afsky for de stærke Varer, hvis man drak Brændevin, hvori en Aal havde løbet sig ihjel.

De der havde drukket for meget ved Gilderne, maatte siden døje baade Spot og Skade; men selv om man havde været

¹⁾ Ordspr. 196. (5221.) — ²⁾ Ordspr. 218. (5798.) Forklaringen passer, efter Lars Rasmussens Sigende, ikke. — ³⁾ Saa stærkt paa Veje. — ⁴⁾ Vildfarende, vildledt. — ⁵⁾ Talte som fulde Folk. — ⁶⁾ Dinglede.

ædru, var man ofte saa udaset, at man flere Dage efter var »gildesyg« (jillesy).

I Julen havde man tidligere haft de saakaldte »Legestuer« (Læjestoer), der gik paa Omgang i Gaardene; men de var aflagte. I Legestuerne havde man ingen Musik. Man morede sig med som det hed, at »tage Leg ind« (ta Læj en)¹⁾. Tilsigelse til Legestue gik fra Sted til Sted: »Vi ska tæ Læjs i Avten!« En af Legene kaldtes »Brændehuggeren«, en anden, og det var nok den fæleste, kaldtes »Hvidemær« (Viemær)²⁾. Man fik fat i en »Horsepande« og satte Lys i Øjenhulerne. En af Karlene holdt den frem for sit Ansigt. En anden gik bag ved ham, bukkede sig og satte Hovedet mod hans Ryg. Begge var de dækkede med et Lagen, og det hele skulde ligne en Hest. Men en Gang saa man Fanden i samme Skikkelse udenfor Vinduet. Det sagde man var Grunden til, at man havde aflagt at »tage Leg ind«³⁾.

Nytaarsmorgen skulde man skyde Nytaar ind⁴⁾. »Gasen« skulde tidlig ud og skyde for sin »Gaas«, og saa vankede der et Tørklæde med Æbler, Kager, Klejner og andre gode Sager. Dette Tørklæde maatte først bringes i Sikkerhed. Saa samledes alle Karle og drog i Klynge fra Gaard til Gaard, og skød alle Vegne i hele Byen. For at undgaa Brandfare, men ogsaa for at faa større Knald, brugte man som Forladning Skindet paa »Gaaselabbe«. Det Tørklæde »Gasen« havde faaet af sin »Gaas«, skulde han siden bringe tilbage i Følge med en lille Gave. Nogen Tid derefter kunde han saa vente sig en Tobakspung, en »Pengespung« eller en Urkæde, som »Gaasen« havde hæklet⁵⁾.

Om Fastelavn er talt andet Steds⁶⁾. I Bjørup var der ikke meget tilbage af de gamle Løjcr. Ved Fastelavns-gildet gik det i Regelen til som ved de andre Gilder. En enkelt Gang havde man dog endnu nogle Narrestreger for. Saaledes satte man en Gang, da man var samlede i Efterstigaarden, en Karl til at »rende« et »Bagreb« om en »Jerntyvstage«, medens en Pige løb gennem hele Byen og op til Møllen, hvor hun maatte sætte et Mærke, for at man kunde se hun havde været der⁷⁾. Man skulde tro, det vilde have været let for Karlen at blive den sejrende; men det var det dog ikke.

Tidligere havde det i Bjørup været Skik, at Pigerne Langfredag Morgen prøvede paa, om de kunde tage Karlene paa Sengen. Karlene plejede at binde Dørene; men kom Pigerne

¹⁾ G. M. 2. 74. Skg. 5. 4. — ²⁾ Jeg forbeholder mig en anden Forklaring af Navnet. — ³⁾ Nærmere om Navnet »Viemær«, der sikkert er det samme som P. Palladius' »Huegehors« (Visitatsbogen, 130), i Ordbogen. Ligesaa om Skikken. Her skal kun henvises til: J. W. Wolf. Beitr. Z. deutsch. Mvth. 1. 51. M. Haupt. Zeitschr. f. deutsche Alterthum. 5. 472. K. Bartsch. Sag. Märch. u. Gebr. aus Mecklenb. 2. 224. 306. Hos Palladius er »Huegehors« muligvis en Skrivfejl eller en Læsefejl. Hvad om der stod: »Huehørs« eller: »Huifehørs«! — ⁴⁾ Ing. 83. — ⁵⁾ Skg. 5. 4. — ⁶⁾ Ing. 85. Skg. 5. 798—9. 6. S. 80. — ⁷⁾ Skg. 5. 799.

alligevel ind, saa løftede de Dynerne op over Hovedet paa Karlene, og piskede dem i Enden med et Ris. Dette kaldtes »Langfredagspiske«, og flere Steder var det endnu i Brug¹⁾.

Rasmus Klokker kunde ikke huske, at man i Systofte Sogn havde »redet Sommer i By«; men han havde set det i Væggerløse. Han fortalte tit om det statelige Optog med Konge og Dronning. I Optoget var der en Karl, som bar en Stang, der kaldtes »Spærkel«²⁾. Stangen endte i en Kløft og støttedes mod Stigbøjlen; men alligevel var den forfærdelig tung. Pigerne havde sat en Ære i at pynte den med Baand, Silketørklæder, Flag og andet mere. Men saa blev Hesten sky. Alle troede, at Karlen vilde blive nødt til at slippe Stangen, og Pigerne græd ved Tanken om al deres dejlige Stads; men de slaa dog med Skrækken.

Lars Rasmussen mener, at det tidligere havde været Skik at brænde Blus »Midsommeraften« (Mesåmmeravten) eller, som den ogsaa hed, »St. Hansaften«, men dette var i alt Fald for længe siden aflagt.

De unge havde deres egne Gilder, men desuden var de jo med, hvor gamle og unge holdt Gilde i Fællesskab.

Hver Gang man fik lidt mere og lidt bedre at spise og drikke end sædvanligt, kaldte man det »Gilde«. Af saadanne Gilder var der i Aarets Løb ikke saa faa, som var knyttede til Arbejdet. Saaledes taltes der om Klinegilde, Møggilde, Aversgilde, Bragegilde, Skættegilde, Pøsegilde og Kartegilde³⁾. Større end de andre var Høstgildet. Men ved disse Gilder blev der i Regelen ikke danset.

Ved Gilder maatte man nødig vise sig »kneben« (kneve). Saa hed det spottende: »Ska dæ være Jille, så la dæ være Jille, så la våss slå iη Ski i iη Spaη Vaη å røre æn Egesue (Æggesøbe)!«

Naar der var Dans, skulde man give Spillemandene hvad der var passende. Ellers hed det: »Ska dæ være Jille, så la dæ være Jille, så jyr jæ iη Skelleng få mæj å miη Kal!«⁴⁾

BRYLLUP.

Alle Gilder overstraaledes langt af Bryllupsgildet. En af de største Fornøjelser var at komme »til Bryllups« (tæ Brøllæps). Karen Toxværd har givet en ypperlig Beskrivelse af et Bryllup paa Sydfalster⁵⁾. I det hele taget passer den godt nok ogsaa for Bjørups Vedkommende, og i det følgende skal da kun gives nogle faa Bemærkninger.

¹⁾ G. M. 2. 93. Ing. 84. Henfører Piskningen til Fastelavn. — ²⁾ Ing. 88. Skg. 5. 798. — ³⁾ Hertil føjer P. Petersen legildet efter endt højbjærgning, hvor både karle og piger var med. (J. O.) — ⁴⁾ Skg. 4. 642. — ⁵⁾ Skg. 2. 282. 5. 752. G. M. 2. 80—1. Ing. 97.

Forholdet mellem de unge var jo ikke altid som det skulde være. Natligt Sjøv mellem Karle og Piger var ingenlunde uhørt. Saa hed det: »Haŕ æ slæm tæ å gå på Dompejagt!« »Do hå nåkk vånn ue å fange Kramsfule!« »Do æ nåkk døgte tæ å skye Sulenger!«¹⁾ Mange var jo »løse paa Traaden« (løse på Tråiŕ) og satte deres Fornøjelse i at »jankes« og »næbbes«²⁾. Men saa blev de rigtignok set ned paa af de andre.

Der var en Skytte, der mødte en Pige. »Hå do'ne sett nånn Hare?« »Næ, jæ ser enne så lavt!« Næste Aar mødte han hende igen, men da havde hun faaet et Barn. »Hå do'ne sett nånn Velljæss?« »Næ, jæ ser enne så højt!«

Kærlighed var jo i de fleste Tilfælde ikke det afgørende, naar der skulde være Tale om Giftermaal. Tit og mange Gange havde en Karl og en Pige holdt af hinanden og gaet og »lusket« (loske) sammen i de stille Sommeraftener, og dog, naar deres ydre Vilkaar var forskellige, blev de sjælden gifte. Det var vel mest hos de fattige, at Kærligheden fik Lov til at raade. Mangen fattig Karl og Pige holdt trofast sammen gennem de mange Aar, til de endelig blev i Stand til at sætte Ben under eget Bord. »Dæ går nåkk i Langdrav mæ Brøllæbbe!« »Ja, vi sku samle våss le mer, eŕen (inden) vi kåmmer sammen!«

For de fleste var det vigtigste Spørgsmaal jo, om den, man skulde giftes med, havde »Grunker« (Gråŕker). En Pige saa sjælden »mildt« (mellt) til en »fattig Per Eriksen« (fatte Pe Eriksen). En Karl vilde nødig tage en Pige, der var »tomhændet«. Gjorde han det alligevel, saa hed det: »Haŕ hå lavt sæ gått i Skitte!«

Det var ikke saa sjældent, at en ung Karl for Pengenes Skyld giftede sig med en gammel Pige. Det syntes man dog ikke rigtig om. Saa hed det: »Ja, no ska hån jo jeftes, de gamle Slivetru!«³⁾

Bange var man for en »arrig« (arre) Kvinde. Den, der vilde være sikker paa at faa en god Kone, skulde gaa bag-efter hende og træde hende »i Hælene«, og naar hun saa vendte sig om, skulde han spytte hende »i Øjnene«. Var hun saa alligevel glad, saa kunde man være sikker paa, at hun var god⁴⁾.

Giftermaal var, især imellem Kvinder, et yndet Samtale-emne. Om en ældre Karl blev ved med at være »ledende og løs« (lieŕe å løs)⁵⁾, saa blev han »tilmundet« snart den ene og snart den anden. Kom man, uden at tænke over det, til at »syne Hænder« (sønne Hæŕer), saa var man paa det rene med, at der snart skulde spørges »Ægteskab«⁶⁾. Børnene

¹⁾ »Suleng« er rimeligvis et Navn paa Glenten. — ²⁾ Kysses. — ³⁾ Ogsaa: »Dæjne-tru«. — ⁴⁾ Skg. 8. 196. — ⁵⁾ Ledig maatte hedde »lee« eller »lie«. — ⁶⁾ Skg. 8. 171. 320.

hørte saa meget om Giftermaal, at det snart kom til at spøge i deres egne Tanker. Der var en gammel Kone, som hed Ellen Skyttens (Ælne Skøttiηs). Hun var »kroget« (kråe) og »skrutrygget«. Engang, medens Lars var saa lille, at han knap kunde »snakke redigt« (snakke ree), sad han paa Sengekammelen og talte med sin Moder. »Væm mån (mon) då jæ ska ha iη Gang, nå jæ ska jeftes, Mor!« »Jå, dæ ve jæ så-mæη enne, miη Dræng!« »Jæ får væll satens (sagtens) æηen åηre (andre) åm (end) dæη gamle Ælne Skøttiηs!«

Det var en stor Begivenhed, naar et Giftermaal var blevet bestemt. I Systofte boede den gamle, skikkelige Hans Løg (Løj). De fleste har jo visse ejendommelige Talemaader. Naar Hans Løg skulde fortælle noget nyt, begyndte han næsten altid med at sige: »Der er Ugler i Mosen!« En Dag stod Skolelæreren i Hullebæk ude paa Gaden. Saa kom Hans Løg. Saa snart han saa Skolelæreren, begyndte han at raabe: »Dæ æ Uller i Mussiη, dæ æ Uller i Mussiη!« Skolelæreren, som ikke kendte videre til ham, blev helt underlig tilmode og sagde: »Men hvad er der dog paa Færde?« »Å«, raabte Hans Løg, »Ælse ska ha Hans!« Else var jo hans Datter¹⁾.

Den Dag, da man gik til Præsten for at faa »lyst«, blev der drukket »Jagilde«. Om dem, for hvem der lystes, sagdes: »Di ble åpplyste!« Naar der lystes sidste Gang, hed det: »Di ble ulysste!«

I Brudens Hjem havde man nu travlt med »Udstyret«, og siden med Forberedelserne til Brylluppet. Der var mange Ting der skulde gøres. Der skulde ofte baade brygges og bages. Der skulde »steges« (stæjes) og »brases«. Der skulde »rulles Salt« og »males Sennep«. Saltet, der blev rullet, fordi det var saa groft, naar man købte det, laa i et Fad, og man rullede det med en Flaske, der var lagt paa Siden. Naar man skulde male Sennep, fik man fat i en »Senneps-kugle« eller et »Sennepslod« (Sænnepslått). Saaledes kaldte man en Kugle af Jern eller Sten, ofte en gammel Kanonkugle. Sennepsloddet blev lagt i et Lerfad, hvori man havde Sennepen. Saa satte man sig med Lerfadet paa Laarene og bevægede dem saaledes, at Loddet kom til at trille omkring og derved knuse »Sennepskornene«. Men det var i Sandhed et ynkeligt Syn. Man skulde rigtignok ikke tro, der lavedes til Gilde, for Vedkommende sad hele Tiden og græd. Sennepen skulde nok »trække Vandet ud af Øjnene«.

Naar Brud og Brudgom hørte til samme By, gik i Regelen

¹⁾ Efter Lars Rasmussens mundtlige meddelelse til udgiveren indledtes giftermål mellem gårdmandsfolk i reglen ved frieri, d: den egentlige bejlers fader eller en anden, hans tillidsmand, indledte underhandlinger med pigens forældre eller værger. Pigens fader kunde også fri for sin datter. Når alt var i orden, blev der drukket »jøjille«, hvor familierne fra begge sider eller bekendte fra nabolavet var indbudne. Ved jøgildet aftaltes det, når første lysning i kirken skulde finde sted. Jfr. også Karen Toxværd's stykke »Gammeldags frieri« i Skg. 5. 752. (J. O.)

Brudens Fader omkring for at »bede til Gildes« (be tæ Jilles). Var Brudgommen fra en anden By, gik hans Fader omkring blandt dem, med hvem de »holdt Samlag«.

I Bjørup blev Gæsterne indbudte til at komme om Fredagen, og kun de nærmeste anmodedes om at komme igen om Søndagen. Om Fredagen kørte Brudgommen og hans nærmeste i den første Vogn. I den næste kom Bruden. Først om Søndagen kørte Brud og Brudgom sammen.

Med stor Omhyggelighed var Bruden bleven pyntet, at hun kunde være blandt de »villeste« (velleste). Hun var altid iført rød »Lænketrøje«; men det vigtigste var »Nakketøjet« (Fig. 49—50), der ikke maatte bæres af den, der var bleven lokket. Nakketøjet var en firkantet Skive, bred foroven og smal forneden. I Regelen var den vel af Pap; men den var altid overklædt med rødt Tøj, og for øvrigt pyntet med Silkebaand, Perler og Sølv. Ogsaa Brudepigerne bar Nakketøj.

I Gildesgaarden var opstillet »Musikantere« (Mossekantere), der blæste i Klarinetter (Klarnætter). De blæste

hver Gang der kom en Vogn, og siden, naar Toget drog bort og kom igen. Saa snart man fra Kirketaarnet kunde øjne »Brudestadsen«, blev der kimet, og Klokkerne lød, til hele Følget var inde i Kirken.

Naar man kom tilbage til Gildesgaarden, gik man til Bords. Bordene bugnede af vældige »Saltmadsfade« og alle Slags Retter. I »Stuen« var der dækket til Konerne, i »Opstuen« til Mændene. Kager var der ikke; men til hver af Gæsterne laa der en »Kringle«. Den skulde man »stikke til sig« og tage med sig hjem. Om nogen lod den ligge, hed det: »Do glæmte dønn Kringle!«

Tidligere fik man i Regelen Grød og Fisk; men i den senere Tid fik man »fersk Suppe«, der ogsaa kaldtes »Gildesuppe« (Jillesoppe). I Suppen var der »trillede« Boller, baade »Kødboller« (Købåller) og »Melholler«.

I det hele taget blev der jo »kræset« og »bakket op« med alt det bedste man vidste, og der var ingen, der behøvede at »lide Hunger« (lie Håjer).

De fleste »gnaskede« i alt hvad de kunde »hasse«. Ved



Fig. 49. Brudenakke. Nordfalster. Original i Stiftsmuseet i Maribo.



Fig. 50. Brudenakke. Gedesby. Sydfalster. Original i Stiftsmuseet i Maribo.

saadanne Lejligheder skulde man jo rigtig »suse« og »duse«.

Stødende var det dog, om man ikke kunde nøjes med hvad der fandtes paa ens eget Bord. Ved et Gilde stod der paa hvert af Bordene en stegt Gaas. En Kone havde taget »Gumpen« af Gaasen paa »Konebordet«; men siden raabte hun til sin Mand i Opstuen: »Å, Far! skærr mæ då Gompig a døη Gås! do ve jæ håller så mæje a Gomp!«

Naar man blev indbudt til Bryllup, blev man bedt om at medtage et Saltmadsfad. Hvad der levnedes, tog man med sig hjem igen. De gerrige Koner søgte gerne at faa deres Saltmadsfade anbragte paa Konebordet. Der blev i Regelen ikke spist ret meget af det salte. Men hos Mændene blev Fadene ofte tømte til de mange Snapse¹⁾.

Ved Rasmus Klokkers Bryllup sad Kusk-Kristian ved Siden af Skolelæreren i Hullebæk, som hed Lindholm. Kusk-Kristian havde faaet lidt for meget, og da han skar sig et Stykke af en Pølse, der laa paa et af Saltmadsfadene, saa sagde han: »Lie mæje døām! Pølsen æ go, Leηhålm!« Dette blev siden til et Mundheld²⁾.

Alle medbragte deres egen Ske, den saakaldte »Gildeske«, hvis Skaft ofte var smukt udskåret. Forøvrigt brugte man sin »Lommekniv«.

Med visse Mellemlum blev der drukket »i Flæng«³⁾. Glasene var »dryge«, det var ofte »Halvpægleglas«, og en og anden fik jo nok »en Taar over Tørsten« (iη Tår oer Tøstiη). Nogle var der, som stadig kunde sige: »Jæ æ så bask i Hallsig, ka do'ne jy mæ iη lelle Skvatt!« men saa var der ogsaa andre, der kunde falde ind: »Dæ æ då fåfærdele, såm do bæller i dø, Mæηske (Menneske)!«

Brændevinet blev ofte skænket af en saakaldt »Klukflaske«. Fra den nederste til den øverste Del af Flasken kom Brændevinet op gennem fem smalle Løb, og derved frembragtes en klukkende Lyd.

Naar man drak ud paa Aftenen, var det »æn sætt Moss«⁴⁾, at hver og en skulde synge et lille Vers. Rasmus Klokkers »Skaalvise«⁵⁾ lød saaledes:

Misund mig ej min gode Taar,
naar jeg betaler, hvad jeg faar,
naar Værtshusmanden er min Ven,
og jeg er hans igen.

¹⁾ Viceskoleinsp. P. Petersen meddeler: Saltmadsfadet var et rundt drejet malet træfad på tre ben. På Nordfalster bragtes »føring« til gilder (sul, pølse, æg, smør, mælk, men ikke selve fadet). Den ovennævnte skik har vist kun været gængs i den sydlige halvdel af øen. Omkring 1836 arbejdede min fader som smedesvend i Elkenøre, Idestrup sogn, da hændte det efter et gilde i byen, at to mænd kom op at skændes ved afhentningen af saltmadsfadene, den ene sigtede (den anden for at have byttet deres lår (lammelår), da han vidste, at han ikke havde sit fad paa det forslugne bord. (J. O.) — ²⁾ Skg. 4. 699. — ³⁾ Af alle. — ⁴⁾ En fast Regel. — ⁵⁾ Skg. E. 91.

Hver Gang der blev danset Hopsa, skænkedes der Brændevin og Øl.

Før man rejste sig fra Bordet, blev der sunget en Takkesalme. Saa gik man i Regelen lidt ud, for at trække frisk Luft. »Vi ska jöre våss æn lelle Væηneng, mæη (medens) di tar a Bore!« »La våss gå u å såndre våss lett!«

Siden begyndte Dansen ude paa Loen, hvor der var lagt »Fjælegulv« (Felegoll)¹).

Efter Midnat skulde Bruden ud af »Pigelaget«; men først skulde man »rende Lang rumpe«, en Gang for Brudgommen, og en Gang for Bruden. Anføreren var altid en Karl; men ellers rendte Karlene for Brudgommen og Pigerne for Bruden. At vælges til Anfører ansaas for en Ære. Han havde Ret til at blive ved saa længe han vilde. Nu gik det i en lang Række over Gaarden, gennem Stuerne, i alle »Kringelkroge« (Kreηelkråe), og endelig tilbage til Loen.

Til sidst naar man var færdig, kom Konerne og bemægtigede sig Bruden. Saa aftog de hendes Nakketøj og paasatte en »Linhue«, den saakaldte »Konehue«. Siden havde de mange Løjer for med Brudgommen. Derpaa sad de til Bords med Bruden, og saa maatte hun danse en Omgang baade med dem og de gifte Mænd.

Den største Del af Natten blev der danset, og naar saa Manden sagde til Konen: »Nå, æ do no hemklar?« saa kunde han gerne faa til Svar: »Ka do'ne dobbe (bie) lett, do æ da så ajælle!«

MARKERNE.

Da Lars var bleven konfirmeret og fik sin Snaps ved Bordet, maatte han til at tage ordenlig fat ved Markarbejdet.

Pløje og saa overlod Faderen ikke gerne til andre; men der var jo alligevel mere end nok for Lars. Mest kneb det i Begyndelsen med Høstarbejdet. Allerede tidligere havde han haft et lille »Letøj«, hvormed han havde øvet sig i at »slaa«. Men nu skulde han prøve at »meje«. Nødig vilde han lade sig mærke med, hvor træt han blev; men det varede ikke længe, før han maatte til at give et lille »Nutt« (Ryk) med Laaret hver Gang han skulde føre Mejejernet frem, og bag-efter følte han sig, som han var »hermet« igennem.

Ikke saa sjælden var det vanskeligt for ham at bevæge sig saa let og frit, som Arbejdet krævede. Da plejede Faderen at sige: »Do æ jo lissæm æn Baselkonne!«

¹) Efter Lars Rasmussens mundtlige meddelelse til udgiveren dansede brudens fader — eller i mangel deraf hendes broder eller nærmeste slægtning — første dans med hende og overgav hende efter dansen til brudgommen med f. eks. følgende ord: »Vær så god, her overlader jeg dig nu min datter, og at du sørger for hende«. Ordene kunde dog variere; efter Karen Toxværd bad han brudgommen om at »tage hans hånd løs«, baade her og i det hele. — Der holdtes bryllup i to dage. Ungdommen dansede på en lo, hvor der var lagt fjælegulv, de gamle i storstuen. — Dette stemmer i det hele med Karen Toxværd. (J. O.)

Klokkergaardens Jord var delt i ni »Marker«, hvis Beliggenhed saa nogenlunde angives ved nedenstaaende Rids (Fig. 51), der ellers ikke kan gøre Krav paa Nøjagtighed.

Klokkergaarden laa i det ene Hjørne af den midterste Mark, der hed »Faverknolden«. Men skønt Ordet »Knold« (Knål) betegner en lille Forhøjning i Jordsmonnet, var Stedet, hvor Gaarden laa, i Virkeligheden en »Sidke« (Sekke)¹⁾. Den første Del af Faverknoldens Navn skal skrive sig fra, at en Mand, der nok hed Hans Faver, en Gang paa dette Sted havde sit »Møgekorn« (Møjekorn)²⁾. Naar det paa nogen Maade kunde lade sig gøre, vilde Fattigfolk jo gerne have en

KLOKKERGAARDENS MARKER

Lønevæj

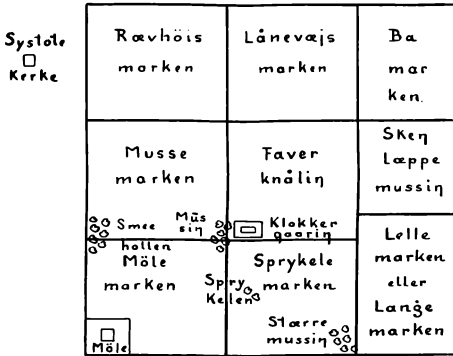

Væj til Bjørup

Fig. 51.

givet. »Kele« betyder ikke Kilde. Et hvilket som helst lille Vandhul kunde kaldes en »Kele«. Man talte ogsaa om at grave en »Kele«.

Dels paa Faverknolden og dels paa Mosemarken var et lille Stykke Jord, oversaaet med Sten og bevokset med »Tjørnetræer« (Tørnetrær). Et saadant Sted kaldtes en »Tjørnehalm«. Ogsaa i Skindlæppemosen var der en Tjørnehalm. Rasmus Klokker holdt især paa Tjørnehalmene, fordi Hønsene der kunde finde Skjul og »rede sig« for Høgen. Ellers brugtes Tjørneris til Brændsel og til Gærder. Tjørnene var tit til Besvær. Hestene fik saaledes ofte en »Tjørneklot« (Tørneklått) i Halen. Tjørnehalmene kaldtes ofte »Tjørnestubbene«. »Dæ æ hæne ve Tørnestobbene!« En enlig Tjørn kunde

¹⁾ Lavning. — ²⁾ Det faar staa hen, om ikke Manden var opkaldt efter Marken.

ogsaa kaldes en Tjørnestub. »Dæ æ åppe ve dæη Tørnestobb!« Ordet Stub betegnede vel nærmest den nederste Del af en Stamme. Tornen paa en Tjørn kaldtes »Torn«. »Torniη å Tørniη æ spess!«

Mosemarken havde faaet Navn af det lille Vandhul, der laa vest for Gaarden, og som kaldtes »Mosen« (Mussiη).

Dels paa Mosemarken og dels paa Møllemarken laa »Smeddehulen«¹⁾.

Møllemarken laa op imod »Møllebanken«, paa hvilken Møllen stod.

Syd for Faverknolden laa »Sprydildemarken«. Den havde faaet Navn af et Vandhul, der kaldtes »Sprydild« (Sprykelen). I Bunden af »Sprydild« var der stærke Kildevæld, men Lars Rasmussen hævder, at »Spryd« betegner et Sted, hvor der er »Jøη« eller Hængedynd. Hvor der var en Kilde, der sprang, taltes om »Springvand«²⁾. Et Sted i Nærheden af Klokkergaarden kaldtes »Spryd« (Sprye). Her var næppe Kildevæld, men her var »Jøη«³⁾. Det »svupede«, naar man traadte med Træschoene, og tog man sig ikke i Agt, gik man gennem »Engsvoren« (Ængsoriη).

I »Sprydildemarken« var den saakaldte »Stæremose« (Stærremusse).

»Lillemarken« kaldtes af flere af de gamle »Langemarken«⁴⁾.

I Skindlæppemosen var Overlaget for en Del saakaldt »Mordjord«, meget sort Jord, som dog ikke kan bruges til Tørv, da den ikke vil hænge sammen. Underlaget var næsten alle Vegne saakaldt »Pottemagerler«.

»Rævhøjsmarken« laa op imod den saakaldte »Rævhøjsbanke«, paa hvis Skrænt Systofte Kirke ligger.

Det meste af Klokkergaardens Jord var »sid« Jord, som Vandet vanskelig kunde komme af. Ingensteds var der »drøjlet« (drainet); men den saakaldte »Fulebæks Ræη« (Rende) bortførte meget af det overflødige Vand. Den Jord, der vel var sid, men hvor Vandet havde let ved at komme af, kaldtes »fladsid« (flasi).

GÆRDER.

Om alle Klokkergaardens Marker var der plantet Pile. Hvor Pile blev for høje og skyggefulde, vilde altfor meget

¹⁾ Efter Lars Rasmussens mundtlige meddelelse til udgiveren skulde »Smeddehulen« eller »Klokkerhulen« være et fælles navn for alle tre marker mod Vest (se kortet). Rasmus Klokker kaldte det altid for Smeddehulen, men andre kaldte det Klokkerhulen og fortalte, at her skulde Systofte kirkeklokker være støbte; det stykke jord skal nok have heddet sådan, før gården byggedes. I så fald var det jo det stykke jord, der havde givet gården (og dens beboere) navn. (J. O.) — ²⁾ At der til var Hængedynd, hvor der taltes om »Spryd«, er troligt nok; men jeg anser alligevel Spryd som Betegnelse for Kilde. — Hermed samstemmer P. Petersen, der betegner spryd som en skjult, stille kilde, ofte dækket af græs: forsåvidt det altså betyder et bundløst sted, har Lars Rasmussen ret i at tale om hængedynd. (J. O.) — ³⁾ Dynd. — ⁴⁾ Nabogårdens tilslødende mark hed ifølge Lars Rasmussens mundtlige meddelelse til udgiveren »Klokkermarken«. (J. O.)

af Kornet blive »svangt« (svant), men hvert fjerde Aar blev Pilene »stydte« (stynede). Langs med Pilene var der Gærder.

Tidligere havde der været en Del »Stengærder«, men Stenene var efterhaanden blevne for sjældne. Ved Klokkergaarden var der ikke andre Stengærder end det, der var rejst omkring Svinegaarden¹⁾.

Naar man skulde føre mindre Sten, brugtes en saakaldt »Bærebør«. Store Sten blev lagte paa en »Stenslæbe« (Stenslæve), der blev trukket af Heste. Stenslæben var en stor og svær »Sule«, i Regelen af et Æbletræ. Tværs over Sulen var der en Fjæl. En lille Stump af den Stamme, der bar Sulen, var medtaget. Heri var et Hul til »Trækket«. Store Sten bragtes op paa Stengærder ved Hjælp af en »Stenbør«, som var dannet af to tykke Stænger og to Tværslaaer. Stenbøren stillede paa skraa op imod Gærdet, der hvor Stenene skulde ligge, og saa trillede man dem op.

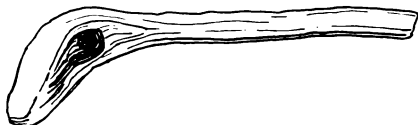

Fig. 52. Stavrekølle.
Original i Dansk Landbrugsmuseum.

Alle Klokkergaardens Gærder var »Vindegærder« (Vejejære). Naar man vilde sætte et Gærde, hvor der før intet havde været, sagde man: »Jæve sætte e Jære dær!« men ellers brugtes Udtrykket »lukke Gærde« altid om det Arbejde at sætte et Gærde op. »Gærdelukning« foretoges tidlig om Foraaret, saasomt Frosten tillod det. Forinden var »Gærdslet« (Jæssle) kørt sammen, og det gamle Gærde var nedtaget for at bruges som »Gærdestikker« eller »Gærdebrænde«. Hvor Pilene var blevne »stydte«, sattes altid en hel ny »Gærdelænge«, det vil sige, et Gærdestykke langs den ene Side af en Mark. Det første, man havde at gøre, var at efterse »Stavrene« eller »Gærdestavrene«. Hvor de gamle ikke kunde bruges, nedrammedes ny, som i den ene Ende var blevne »hvættede« (vættee) med en »Stavreøkse«. At nedramme Stavre kaldtes at »slaa Stavre i«. Dertil brugtes en saakaldt »Stavrekølle« (Fig. 52), et Stykke af en svær, stærkt kroget Gren paa en »Stage«. I selve Krogen, hvor Stavren skulde rammes, var der en lille Fordybning, for at Køllen ikke skulde glide.

Mellem Stavrene flettede man med Pileris, der i Regelen var saa lange, at de kunde naa mellem tre Stavre. Dette Arbejde kaldtes at »vinde« (veje), og derfra skrev sig Navnet »Vindegærde«.

Man lagde fire Lag. Et Lag, saa meget man kunde »spænde« om, kaldtes en »Gænge« (Jænge). De mindste Ris »lukkede« man »neden i Gærdet« (næjen i Jære). Naar de

¹⁾ Skg. 6. 542. Raw. 12.

fire »Gænger« var lagte, blev Gærdet foroven »færdet af« (fære a)¹⁾ med en længere og tykkere Pilekæp, en saakaldt »Vindetrøde« (Vegetrøe).

Andensteds brugte man de saakaldte »Stylgærder«, i hvilke Toppen af Risene vendte opad. De tog ikke nær saa meget Gærdsel som Vindegærder; men de var heller ikke nær saa faste og stærke.

Ud til Landevejen var et gammelt »Ledsted« (Lestæ). »Ledstolperne« stod der endnu. De to Tværstykker for Enderne af et Led kaldtes »Ledhamre«. De øvrige Stykker kaldtes »Ledslaer«. Rasmus Klokker havde borttaget Leddet (Fig. 53). Saa længe det var der, blev han stadig plaget af omrejsende Haandværkssvende. Han satte da en saakaldt »Hæk« i Stedet. Det hjalp! Saa brød Svendene sig ikke om at gaa ned til Gaarden, da de tænkte, der boede en fattig Mand. Paa flere

Steder var der »Hække« i Gærderne. En Hæk var dannet af to lange Stænger, mellem hvilke der var indsat fem Kæppe eller »Hæle«. Disse sidste var forbundne ved en Fletning af Pileris. I Regelen var de løse og løftedes fra, naar man skulde igennem; men paa sine Steder var der ved hver Ende nedrammet en stærk Stavre, og til den ene var Hækken bundet saaledes, at den kunde aabnes som et Led. En Hæk var god, naar der var Gæs paa Marken. Ved Leddene kunde de næsten altid slippe ud.

Hvor der var Hække, som skulde løftes fra, var der ofte en »Stætte« (Stæte)²⁾.

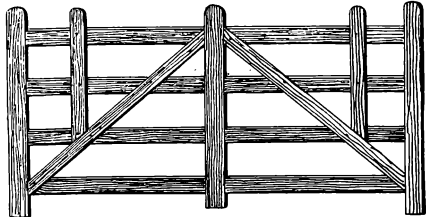

Fig. 53. L.e. Tegnet efter Lars Rasmussens Anvisning.

DRIFT.

Rasmus Klokker brugte den saakaldte »syv Markers Drift«³⁾. Der var jo ni Marker; men Skindlæppemosen laa altid hen i Græs, og Faverknolden blev fordelt mellem de andre.

Naar en Mark havde hvilet, var den første Afgrøde »Vinterkorn«, Rug eller Hvede. Hen paa Efteraaret blev Vinterkornet saadet. Naar der skulde saas, blev der pløjet, og Kornet saadedes i Plovfuren. Siden blev der harvet paa langs, paa tværs og paa langs. Endelig blev der sat »Vandfurer« (Vøjfåre), for at Vandet kunde faa Afløb. Dette skulde alt

¹⁾ Gjort færdigt. — ²⁾ Stente. — ³⁾ Raw. 8, 12. Rhd. 1, 16—7. 2, 5.

sammen være færdigt til Nykøbing Markedsdag den 7. Oktober.

Foraaret kunde jo komme meget forskelligt; men hvordan det end var, skulde man nok finde »Rugaks« Kristi Himmelfartsdag¹⁾. I dette gamle Udsagn brugtes Ordet »Rugaks«; men ellers sagdes »Vippe« og »Rugvippe«. Bladsvøbet om Vippen kaldtes »Holk«. Der sagdes: »Ruiŋ æ væ å gå i Hålk!« og: »Ruiŋ æ i Hålk!« Rugens Blomst kaldtes »Drev«. Der sagdes: »Ruiŋ æ i Drev!« eller: »Ruiŋ driver!«

Før man saede »Hvedet« (Vee), blev det som oftest »limet« (limme) med Kalkvand. Dertil var nok »Stenkalk« det bedste; men i Regelen brugte man det saakaldte »Melkalk«, som man kunde faa for en Ubetydelighed. Naar Stenkalk ligger for længe uden at blive »læsket«, falder det sammen, og saa kaldes det Melkalk. Nogle limede med »Blaasten«, opløst i Vand. Man limede, for at der ikke skulde gaa »Brand« (Bråŋ)²⁾ i »Hvedeaksene«. Ordet »Vaar« brugtes ellers ikke. Man talte om »Vinterkorn« og »Foraarskorn«. Men da man i den senere Tid begyndte at saa Hvede om Foraaret, blev dette kaldt »Vaarhvede«.

»Stevlet« (Stubbene) efter Rug og Hvede blev ikke omplojet, før der om Foraaret skulde saas, og saa pløjede og saede man med det samme. Nu skulde der saas Ærter og Vikker, og efter gammel Skik begyndte man Gertruds Dag (17. Marts). Mellem Ærterne saaedes gerne et lille »Stænk« Havre, som kunde »stange«³⁾ dem; men Havren blev som oftest »svang«. To Slags Korn, der voksede sammen, kaldtes »Blandskorn« (Blåŋskorn). Ikke saa snart var Ærterne komne op, før de blev »tromlede«.

Hen paa Efteraaret blev der pløjet dybt. Det kaldtes at »riste«. Saaledes henlaa Marken Vinteren over. Tidlig om Foraaret, saa tidlig som muligt, blev der pløjet igen. Det kaldtes at »tvære«. Endelig blev der pløjet, naar »Bygget« skulde saas, og det saedes i Furen. Rasmus Klokke foragtede den nymodens Skik at saa tidlig. Saa fik man, sagde han, kun »Skidt« (Ukrudt).

Naar nogle af de yngre vilde være klogere end den gamle, og sige om et eller andet: »Dæ ka då allri gå!« saa nøjedes han ofte med at sige: »Ja, vær Nar har sænne Greller!«⁴⁾ men han gjorde som han vilde.

Bygget skulde saas, naar »Slaaentræet« stod i Blomster⁵⁾. Naar Bygget var kommet op, blev det »tromlet«. Det kaldte man at »tromle Bladebyg« (tråmle Blabygg). Akset kaldtes »Bygaks«. De spidse Ender kaldtes »Spyd« (Spy). Det tidligere brugte »Radebyg« (Ræbygg) saas ikke mere.

¹⁾ G. M. 2. 96. — ²⁾ I Plnt. Navn paa Ustilago, Uredo og Tilletia. 349. — ³⁾ Der sagdes ogsaa: »Stage«. — ⁴⁾ Ordspr. 223. (5931.) — ⁵⁾ Skg. 5. 745.

»Stevlet« efter Bygget blev ikke ompløjet før om Foraaret, naar der skulde saas. Nu saaedes Havre, Kløver og Græs. Naar Havren kom op, blev der tromlet. Havrens Aks kaldtes »Røsme«.

Tidligere blev sammen med Havre ikke saaet Græs, men kun »Kløver« (Klør). Da Lars var Dreng, begyndte Rasmus Klokke at saa »Radgræs« (Ragræs), og hvad han kaldte »Timodiâm« (Timothe), ofte sammen med »Hejre« (Hæjre)¹⁾ og »Perlegræs« (Pællegræs)²⁾.

To Aar i Træk laa Marken hen med Kløver og Græs. Første Aar blev det brugt til Hø, andet blev det brugt til at »tøjre paa« (tyre å).

Før Udskiftningen laa de fra Byerne længst bortliggende Marker stadig hen i Græs. Man holdt ikke af at køre Gødningen ret langt. Ved Nørre Ørslev havde Hestene saaledes deres stadige Græsning paa en saadan Mark, som Byen ejede. Gaarden, som siden blev bygget der, kaldtes aldrig andet end »Hestehaven«.

Naar Marken i to Aar havde baaret Kløver og Græs, skulde den »ligge i Brak«. Hen paa Efteraaret blev Størstedelen pløjet. Det kaldtes at »pløje Grønjord« (pløe Grænnjor). Men midt i Marken lod man en fire eller fem Agre ligge, for at have noget om Foraaret til Faar og Gæs, før Græsset kom op i Skindlæppemosen. Naar det var midt i Marken, man lod disse Agre ligge, var det for at man bedre kunde holde Faarene og Gæssene fra Gærderne. Først ved Mid-sommerstid blev disse Agre pløjede. Saa blev hele Marken harvet, og saa skulde den gødes. Saa samledes Karle og Piger fra hele Byen, for at faa Møget kørt ud.

Naar en Vogn skulde bruges som Møgvogn, blev der paa venstre Side ikke sat nogen almindelig Vognhav. Forneden sættes en Fjæl, der kaldtes »Sidebund« (Sibu7). Paa den bageste Ende af Fjælen var der et Hak, for at man bedre kunde komme til at sætte Skulderen under, naar den skulde løftes. Foran var Fjælen fastgjort ved Vognkæppen. Naar man læssede, lod man i Regelen et Stykke over Sidebunden være aabent, og endelig anbragte man en smal Fjæl eller en bred Slaa foroven. Dette kaldtes en »Sættebund«. Naar Møget skulde hakkes af, borttog man først Sættebunden. Siden blev Sidebunden slaet ned.

Naar Møget skulde læsses, samledes Vognene i Møddingen. Her var en Befalingsmand, der kaldtes »Frobøs«, men naar han ikke bar sig rigtig ad og sørgede for, at alle kunde komme til at losse, saa blev han »trollet« (trålle). Man tvang ham til at sætte sig paa Hjulnavet og tage sin Hue af. Saa

¹⁾ Bromus mollis. I Plnt. ogsaa Navn paa B. secalinus. 41. 42. — ²⁾ Vistnok: Melica.

blev han trukket i Haaret, medens man raabte: »Tråll i Hått! tråll i Hått!«¹⁾ Gjorde han ingen Modstand, slap han nogenlunde, men ellers blev det en slem Tur. De, der tog Møget op af Møddingen og læssede det paa Vognene, kaldtes »Møgbrydere« (Møjbrøere). De brugte en saakaldt »Brydegreb« (Brøgreb) med tre »Horn«. Greben var af Træ, men der var »Jærnsko« paa Enden af Hornene²⁾. De, der kørte, kaldtes »Møgpinde«. De tronedede paa et »Sæde« af Halm, holdt sammen af to Baand, der krydsede hinanden. Naar Møgpindene forsaa sig, straffedes de paa samme Maade som Frohøsen. Karlene, der hakkede Møget af Vognene, kaldtes »Afhakkere«. De brugte en »Møghakke« med to »Horn«. Møget blev afhakket i smaa Bunker, som kaldtes »Møghokker« (Møjhåkker). Saa blev det »strøet« af Piger, som kaldtes »Møgstrøere« eller »Strøpiger«. For Løjers Skyld blev de ogsaa kaldte »Hokkensprættere«. De brugte en saakaldt »Strøgreb«, der havde tre Horn af Jærn og kortere Skaft end »Brydegreben«. Arbejdet gik rask fra Haanden, og somme Tider var man færdig omkring ved Klokken et. Saa gik det løs med »Møggilde« til langt ud paa Aftenen. Rasmus Klokker mente, det var en dyr Maade, man brugte for at faa sit Møg kørt ud. Til Middag skulde man altid have »Mælk-kage« (Mællkæ), »skoldet« Mælk med Hvedebrød, og til Middagen »Æggeost«. Men forresten skulde man jo have alt hvad man kunde spise og drikke³⁾.

Gødningen blev straks pløjet ned. Saa blev der harvet, og saa laa Marken hen til om Efteraaret.

Rasmus Klokker sørgede altid for, at der blev »møget godt« (møje gått), det vil sige saa godt som muligt; men om at købe Gødning var der jo aldrig Tale.

Den Tid, da Marken laa i Brak, blev brugt til saa vidt muligt at faa den rensat. Man plejede ogsaa at »sanke Sten af«.

Hvert Aar havde man et Par Agre med Kartoffler. Toppen kaldtes »Snød« eller »Kartoffelsnød« (Katøffelsnød), Bærrene »Kartoffelæble«. Spireknopperne paa Knoldene kaldtes »Øjen«. Oldenborrelarven fandtes ofte ved Kartofflerne, og kaldtes derfor »Kartoffelorm«. En Række Kartoffler kaldtes en »Rad« (Ra). I Haven »hyppedes« Kartofflerne med et »Hyppejern«, paa Marken med Ploven. Naar man skulde »sanke Kartoffler op«, havde man en »Kartoffelkurv«, hvori man lagde dem. En Del af Kartofflerne opbevaredes i en saakaldt »Kartoffelkule«. De lagdes paa den flade Jord og dækkedes med Halm. Saa gravede og skovlede man Jorden fra Siderne op over dem, saaledes at der dannedes en lille Høj, og deromkring en Rende.

¹⁾ Angaaende dette henvises til Ordbogen. Jeg mener ikke, at »Hått« er en Forkortelse af »Håret«. — ²⁾ Herved adskilte den sig fra »Mugegreben«. — ³⁾ G. M. 2. 79. Skg. 5, 793. 6, 756. 9, 230.

Et lille Jordstykke blev altid tilsaæet med Hør. Det kaldtes »Hørland«. Naar der saædes, skulde man have Konens Forklæde paa¹).

Hamp havde man i Regelen paa »Hæspladsen«. Stedet, hvor Hampen var, kaldtes »Hampeland«.

Næsten alle Markerne var merglede. Til Mergelkørsel brugtes en saakaldt »Mergelkaros« (Mærkelkaråss).

PLØJNING.

Alt Arbejde under aaben Himmel kaldtes »Udarbejde«. Det skulde man se at blive færdig med, før Vinteren kom. Saa kunde man gøre alt Slags »Indarbejde« i den kolde Tid. Der var jo meget »Pillearbejde« (Pelearbæe), der skulde gøres, og dertil var de lange Vinteraftener de bedste.

Rasmus Klokke var altid »tidlig paa Stikkerne«. »Dæ æ gåt å kåmme på Gle åm Mårnengiη!¹« Formiddagen er den bedste Arbejdstid. Der var en Mand, som næsten aldrig kunde blive færdig med noget i rette Tid, blot fordi han var saa sent paa Færde. Han kaldtes Mads Eftermiddag (Æit-medav).

Rasmus Klokke var en dygtig Arbejder. Den, der skulde »trykke« (trække) ham, maatte »se sig godt for«. Han »gjorde baade Kaal og Vælling« af de fleste. Al Ting skulde gaa sin ordentlige Gang. Han arbejdede ikke »hen i Vejr og Vind«. Derfor fik han ogsaa alt sit Arbejde gjort i Tide. Ofte var der det, hvormed han var »i Forhaande«. Og saa behøvede han ikke at arbejde baade »hellig og søgn« (hælle å søjn). Han havde godt Raad til at hvile om Søndagen. Det varede længe, inden Lars kunde »hinde med« sin Fader. Men han var villig til at lære, og han gjorde ikke gerne noget »efter sin egen Sigelse« (ætter sænn æjen Sielse).

Rasmus Klokke havde tidligere brugt en »Hjulplov« (Hyllplo)²). I Klokkegaarden var der endnu et gammelt »Plovbors« (Ploboss) og en »Plovløber« (Ploløvere)³) fra Hjulplovens Dage. Hjulploven blev trukket af fire Heste. Hamlen, hvori de forreste Heste trak, sad i et saakaldt »Fortog« (Fåto) paa Plovstangen. Til de forreste Heste var der en »Plovkører«.

Hestene var i ældre Tid tit i meget daarlig Stand om Foråret. Rasmus Klokke fortalte, at man, for at de skulde »komme sig« til Pløjningen, lod dem gaa en fjorten Dage, hvor der stod Vand over Engene, og det nye Græs var kommet op⁴).

Rasmus Klokke brugte, saa langt hans Søn kan mindes, en Træplov, der i hele sin Indretning ikke var meget forskellig

¹) Skg. 5. 745. — ²) Billede af Hjulplov i Ln. Sk. 196. — ³) Aksel. — ⁴) Dette hed ifølge P. Petersen, at hestene blev »græskvejned« (o: kvægede ved græs). (J. O.)

fra Plovene nu til Dags (Fig. 54). Haandtagene paa Ploven kaldtes »Stjærte« (Stærte). Aasen kaldtes »Skar« eller »Plovskar«.

Paa Skaren sad det saakaldte »Langjærn«, der først bryder Jorden. Skaren støttedes af den saakaldte »Stylte« eller »Plov-

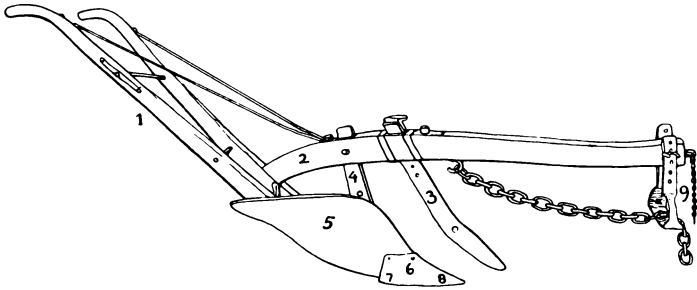

Fig. 54. Plo. Original i Dansk Landbrugsmuseum.

1. Stært. 2. Ploskar. 3. Langjærn. 4. Plostølte. 5. Mollfel. 6. Plojærn.
7. Næbb. 8. Venge. 9. Plotrækk.

stylte« (Plostølte). Paa den ene Side af Stylten var »Muldfjælen« (Mollfelen), der vælter den løsskaarne Plovfure. Foran paa Muldfjælen var fastskruet det saakaldte »Plovjern«, der ellers kaldes Plovskær. Plovjernets Forspids kaldtes »Næb«, dets Bagspids »Vinger«. Bag Plovjernet, paa den anden Side af Stylten, var det saakaldte »Langstykke«. Paa dette sad forneden det smalle »Slidstykke« (Slestøkke).

I Enden af Skaren sad det saakaldte »Træk« eller »Plovtræk« (Plotrækk) af Jern. Ved Hjælp af en »Nagle« kunde det hæves og sænkes, eftersom Ploven skulde gaa »grundt« (gront) eller »dybt« (jut). Hamlen, der hang paa Trækket, kunde flyttes til den ene eller den anden Side, eftersom Ploven skulde gaa »til Landet« eller »fra Landet«. I første Fald blev Furerne »større« (støre), i andet Fald blev de »minde« (mer)e¹⁾.



Fig. 55. Kråsta. Tegnet efter Lars Rasmussens Anvisning.

Paa den ene Side af Skaren fandtes en Træklams,²⁾ i hvilken der var et Hul til »Plovøksen«, en gammel forslidt Stavreøkse. Naar Rasmus Klokke var ude at pløje, havde han desuden med sig en »Skruenøgle« (Skruenøjl) og en »Krogstage« (Kråsta). Krogstagen (Fig. 55) var en Hasselkæp, der endte i en kort »Sule« (Kløft). Den brugtes til at rense Muldfjælen med.

Markerne var delte i »Agre« (Are). En Ager maatte ikke

¹⁾ Mindre. — ²⁾ Plokusse.

være bredere end to »Saagange«. I Regelen var den ti Alen bred. Den ene Gang, man pløjede en Mark, pløjede man »ad sig om« (a sæ åm). Den næste Gang pløjede man »fra sig om«. Naar man vilde pløje »ad sig om«, begyndte man at pløje ved »Agerrenen« (Rænnen) tilhøjre. Her pløjede man en »Får« (Fure), lod saa Hestene »slæbe« Ploven en Agers Bredder, og pløjede ned langs med Renen tilvenstre. Atter lod man Hestene slæbe, og pløjede saa op langs den første Fure. Saaledes blev man ved, til man naaede Midten. Her blev en saakaldt »Middelfaar« (Melfår). At sætte denne kaldtes at »rense op«. Naar man vilde pløje »fra sig om«, begyndte man tilvenstre for »Middelfaaren«, pløjede op langs denne, og ned paa den anden Side. Saaledes blev man ved. Hvor »Middelfaaren« havde været, blev der nu en saakaldt »Ryg« (Røgg).

Naar man »satte« (sætte) de første Furer for en anden, der var mindre øvet, kaldtes det at »fure op« (fåre åpp).

Enderne af Agrene, som Hestene havde »tilsokket« (tæsække), idet de slæbte Ploven frem og tilbage, kaldtes »Forvende« (Fåvæne). Her pløjedes tilsidst og paa tværs, og dette kaldtes at »forpløje« (fåplo).

Flere Steder var der paa Grund af Stedforholdene en Tværager. Den brugtes da som »Forvende« for de andre Agre. Saaadan en Tværager kaldtes en »Hydager« (Hyaer).

Hvor Vinterkorn var saaet og nedharvet, sættes »Vandfurer« med Ploven. Man pløjede en Gang frem og en Gang tilbage i samme Fure. Somme Steder var man nødt til at sætte »Tværfurer«. De ved Pløjningen fremkomne »Kamme« »reves af« med en Rive. Gennem Forvenderne gravedes »Udstikninger«.

Naar der pløjedes, gik »det framigs Øg« (de fråmmes Øj)¹⁾ i den forrige Fure. Kom det ud af Furen raabtes der: »Får i!« Til det »tilmigs« (tæmmes)²⁾ raabtes: »Får tæ!«

Var Jorden tør, saa den havde sat Skorpe, saa hed det: »Joren æ blee så bask a all dæη Tære!« »Joren æ strekk å ha mæ å jöre!« »Dæ æ trøkk få Hestene iår!«

Var Jorden vaad, kunde der ogsaa tales om, at den var »strik«, og at det var »trykt« baade for Heste og Mennesker. Der sagdes ellers: »Dæ æ fåfærdele, va Joren æ bleen bløt; hån æ så trøle, å de går så trøkk mæ Plonengen, så jæ æ bange få, å Hestene ve sætte mæje i Plotien!«

Naar Jorden var saa fugtig, at den ikke vilde skilles ad, naar den blev vendt af Ploven, saa hed det: »Joren smier åm!«

Var man ved Pløjningen kommen til at forbigaa en lille Plet, saa hed det: »Dæ legger iη Bølk!«³⁾

¹⁾ Fjærmer. — ²⁾ Nærmer. — ³⁾ Viceskoleinsp. Petersen meddeler: Der skelnedes mellem sidebølk og underbølk. Den første dannedes, når ploven »landede« for stærkt, løb for langt ind, så der blev en uvæltet eller uvendt jordknold, oftest lidt langagtig. — »Underbølk« dannedes, når ploven hoppede over en sten eller af en sten blev tvunget til at gå over jorden. — Man siger ogsaa om klæder, der ikke falder godt til kroppen, men sætter folder, at tøjet »bølker« eller »slår bølk«. (J. O.)

Den Tid, i hvilken man pløjede og gjorde andet Arbejde, uden at spænde Hestene fra, kaldtes et »Bedende« (Beere). »Dæ æ e lant Beeere baa få mæ å Hestene!« Hviletiden kaldtes »Bed« (Be). »No ska do ta e gått Be!«

Man var ikke saa meget ømskindet for Regn. »Dæ hå ængen Teng å sie, dæ æ kãns æn lelle Kule (Byge)!« Men blev Regnen ved, maatte man jo bide i det sure Æble og holde op med Arbejdet: »Dæ æ nåkk bæst, vi spæyer fra, dæ ble få stor iη Drøssleng!«

Naar man var ude at pløje eller gøre andet Markarbejde, havde man somme Tider med sig en lille Flaske, der kunde rumme en Snaps Brændevin. En saadan Flaske kaldtes en »Lærke«.

Naar Ploven skulde føres fra det ene Sted til det andet, lagdes den paa en saakaldt »Plovsløbe«, en Fjæl, paa hvilken der foran var en Jernbøjle til Plovjernet og bagved en Pind til Stjærtene. Nogle havde foran, i Stedet for en Bøjle, to Pinde.

SAANING.

Om Efteraaret saaedes Rug og Hvede, om Foraaret først Ærter og Vikker, dernæst Byg og endelig Havre.

En Ager deltes som sagt i to »Saagange«. Nogle saaede »efter begge Ben«. De gik da vistnok op i Midten af Saagangen og saaede til begge Sider. Rasmus Klokke saaede »efter højre Ben«. Han gik op tre Furer til højre for Midten af Ageren og ned tre Furer fra Renen.

I ældre Tid havde man »Saakornet« i en »Saakurv« (Fig. 56). Det var en høj, smal Kurv, der var buet, for bedre at kunne hvile op imod Hoften. Den var lavet af Halm, der var »trædt« gennem et »Pølsehorn«. Dog var Bunden af Træ. Den bares i en »Rem«, ofte en »Dækkengjord«, som var lagt om Skuldren. I Midten, øverst paa Forsiden, var en Grebe, hvori man holdt med den venstre Haand. Nu havde man Kornet i en Sæk, og det var bedre. Sækkens »Mund« blev »bundet op« ved Hjælp af et Baand, som man

bar om Halsen. Ellers laa Sækken over venstre Arm, saaledes at man paa hver Side af Armen havde omtrent Halvdelen af Kornet. Sækken flyttedes efterhaanden som man saaede.

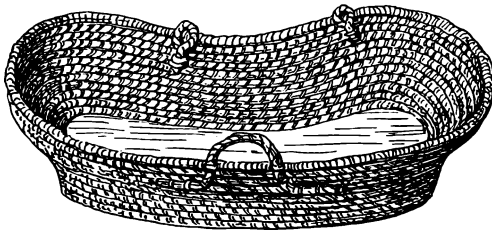

Fig. 56. Såkorre.
Original i Dansk Landbrugsmuseum.

Det var et meget trættende Arbejde at saa, især fordi man maatte gaa i den »trøgne« (trøne) Jord.

Det gjaldt jo om at saa saaledes, at der alle Vegne kom det samme Lag.

Rasmus Klokke »spredte« med Pegefingeren.

At saa saaledes, at man ligesom kunde se hvert »Kast«, kaldtes at »kastesaa«. Saa blev der tykt hvor man havde kastet, men ellers tyndt eller tomt.

Ordet »gangsaa« brugtes ogsaa, og det er muligt, at det betød det samme som kastesaa, men det brugtes dog nok særlig, naar man ikke havde faaet »smidt sammen« i »Ryggen«.

Hadde man saaet ujævnt, hed det: »Do hå såe i Plætte₇e-tall!« Det viste sig jo, om ikke før, saa naar Sæden kom op. »Rui₇ æ go nåkk, mæn dæ æ fælt, såm ha₇ står i Hålme!«

»Korn« kaldtes al Slags Sæd, ogsaa Ærter og Vikker. Saaningen kaldtes »Saa«. »Idav æ dæ'enne æn Væjrkave, så dæ æ go Havreså!« »No æ e på Tie å vi få fatt på Hørsåi₇!« Ordet »Saa« betegnede muligvis ogsaa »Saakornet«.

Ved Saaningen var der meget at varetage. Af Kløver skulde der kun saas ganske lidt. Faderen sagde: »Ta mæ tre Fengre lissæm do tar dæ æn Priss!«

Adskillige Steder, hvor der var saaet, brugte man at sætte et Fugleskræmsel, en saakaldt »Rædtutte« (Rætute). I Regelen skulde den forestille en Mand med Hat paa. En Rædtutte blev altid sat hvor der var saaet Hamp.

Gamle Stine Kæmpens brugte at kyse Fuglene med en stor »Skraldre« (Skrallre) af Træ.

HARVNING.

Naar Sæden var saaet, blev der harvet. Det kaldtes at »slæbe til« (slæve tæ).

Rasmus Klokke brugte en »trebullet Harve« (trebolle Hare). De tre »Bulle« var forbundne med to stærke Slaaer, der kaldtes »Harveslaaer«. I de to forreste Bulle var der »Trætænder«, i den bageste »Jerntænder«. Flere havde en saakaldt »Ledharve« (Lehare). Senere fik man en »svensk Harve«, der brugtes, naar man skulde nedharve Sæden, og dette kaldtes da at »svenske« (svænske).

Om den ene Harveslaa, ved den forreste Bul, sad en Træbøjle, der var lukket med en Jernbolt, i hvilken man satte en »Splitte« af Jern eller Træ. Paa Jernbolten sad et langagtigt Træstykke, i Enden af hvilket der ved en paaslaaet »Klams« var dannet en »Sule«, den saakaldte »Harvesule«. Gennem Sulen var der en Jernbolt, og heri sad Hamlen.

Et Stykke saa langt som Harven kunde række, kaldtes et »Harvebed«. »Do ka nåkk ta e i jett Be!«

Naar man skulde »slæbe til«, gav man først Jorden »en Overgang paa langs«, saa paa tværs, og saa paa langs.

Et Sted, man havde forbigaaet med Harven, kaldtes en »Miste«. »No må do'nne lægge Møsste!«

Da Lars skulde lære at harve, raabte Faderen snart: »Væ η fra dæ åm!« og snart: »Væ η a dæ åm!«

Naar Jorden var meget »klimpet« (klæmpe)¹⁾, saa »Klimpene raldrede for Harven« (Klæmpene rallree få Hari η), saa maatte Lars allerede som Dreng ud med en Trækølle og »slaa Klimpe«²⁾.

H Ø S T³⁾.

Kornet begyndte først at »bulne« (bollne) i Jorden, og saa »spirede« det. Nu gjaldt det om at faa »grødeligt Vej η « (grøele Væj η), Regn, og derefter Varme. Saa væltede jo ogsaa Ukrudtet frem. Man plejede at sige: »Møj å Skitt de ska nåkk kåmme!« Men man maatte »tage det ene med det andet«. Man var altid glad, naar man fik »en god Bløding« (i η go Bløeng). »Ma η ka se, va Korne kvæjner ætter Ræjnen!« Selv en »lille Drysling« var ikke at foragte. »Åm åsse de æ alle så lett, så kvæjner e då!« Kom der »Tørre« (Tære), skulde det nok ses paa Kornet. »De æ svært, va Korne hæ sætt!« »De står i Stampe!«

Snart begyndte man at gøre sine Beregninger om Høsten. »De teer sæ tæ, de blier e gått År!« »Vi ska nåkk få i η go Grøe!« »Vee (Hvedet) toner sæ tæ å blie gått!« Men Farer var der nok af. Saa kom der »Slagreg η «, og Kornet blev slaaet ned. »Dæ æ gråv, va Havri η hænger!« Saa kom der Hagl. »Havli η hå øelavt Vee!« Især i »Sidkerne« var Kornet tilbøjeligt til at rende højt i Vejret uden ret at sætte Kerne. »Dæ flaser få stært (stærkt)!« »Dæ blier enne å η (andet) åm Flas!« Alle Vegne var det slemt med Ukrudtet, som jo i høj Grad forringede Sæden. »Jæ æ bange få, å Høsti η enne blier mæje vær; de mæste æ noe Dosseri!« Kom der stærk Hede just naar Kornet skulde modnes, saa modnedes det for hurtigt. »Jæ æ bange få, å Vee enne blier gått, de æ tværrnot!«

Af mange Grunde var Udbyttet af Høsten i ældre Tid ikke ret stort. I Klokkergaarden ansaa man det for godt, naar man havde tolv »Fold« af Havre og ti af andet Korn. Rasmus Klokker regnede ikke Fold efter Udsæden, men efter Jorden. Tolv Fold vilde saaledes sige, at man fik tolv Tønder paa en Tønde Land. Af og til fik man »Saakorn« andensteds fra. Det meste af Klokkergaardens Jord var sandet. Saa søgte man at faa Saakorn fra leret Jord. Saakornet

¹⁾ Klumpet. — ²⁾ Tromlen og dens brug synes her glemt. (J. O.) — ³⁾ Jfr. om høsten Karen Toxværd's meddelelser i Skgr. II 752. (J. O.)

andenstedsfra var i Regelen »svært givtigt« (jefte) de første Aar.

Stod Kornet tyndt, saa hed det: »De jenne (ene) står å råver ætte de åŕe!« Men stod det tykt, saa hed det: »Dæ æ så mæje Korn, så de jenne Strå fårmele soer (sover) åpp emo de åŕe!«

Hvordan det nu var eller ikke var, saa kom jo omsider Høsten¹⁾.

Først var det Høhøsten eller »Leslætten«. Saa skulde man have sit »Letøj« efterset. Man »skaftede« (skavtee) Leen efter bedste Skøn, men saa skulde man prøve, om den ikke alligevel var for »ret« eller for »kroget«. »Leskaflet« blev da stillet paa Jorden, omtrent en Fod fra en Væg, og her skulde det blive staaende, til Prøven var foretaget. Med Leens »Od« (Ådd) drog man en Ridse i Væggen. Saa lagde man Skaflet op derimod. Var Leen nu vel »skaflet«, saa skulde Ridsen træffe en fire Tommer nedenfor »Leringen«.

Selve Bladet kaldtes »Le«. Overranden hed »Ryg«. Den lille nedadvendte Forlængelse, hvormed Leen holdtes ind imod Skaflet, kaldtes »Laar«. I Enden af Laaret var en lille Dup, der svarede til et Hul i Skaflet. Duppen kaldtes »Vorte« (Orte) og Hullet »Vortehul« (Orteholl). Om Laaret og Skaflet lagdes en »Lering«, og denne blev fæstnet ved Hjælp af Kiler. Paa Skaflet var der to Haandtag, som kaldtes »Knager« eller »Leknager« (Leknakker)²⁾.

Leen blev »strøget« (strue) med en Strygespaan, der kaldtes »Struge« (Strue). Tidligere brugtes Stene, som man førte med sig i en saakaldt »Klæptutte« (Klæpptute, Fig. 57), hvori der ogsaa var Vand. At hvæsse Leen med Stenene kaldtes nok at »klæppe«. Det Stykke, man slog uden at stryge, kaldtes endnu et »Klæp«. »Vi ska'ne ta få lant e Klæpp!«

At bruge en Le kaldtes at »slaa«. Man talte om at »slaa Græs« og »meje Korn«. Dog kunde man om begge Dele sige »hugge«. Den, der gik foran, sagdes at »hugge for« (hogge færr). Han kaldtes »Formand« eller »Forhugger« (Færrhoggere). Efter ham skulde de andre rette sig. Det gik jo altid lettest, naar man »holdt Hug« (hollt Hogg). Den der kom sidst, kaldtes »Bagmand«.

Skaaret kaldtes »Mo«. »Haŕ tar æn stor Mo!« Dog betegnede det særlig den Mængde, der blev hugget. »Do ka nåkk ta tre Moer!«

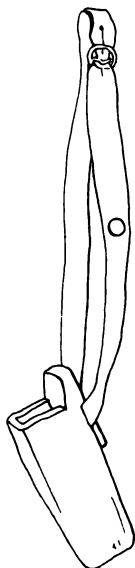

Fig. 57.
Klæptute.
Original i Dansk
Landbrugs-
museum.

¹⁾ Skg. 9. 627. — ²⁾ Billede af Le hos Ln. Sk. 261.

I Engene var det let at faa sin Le »ødelagt« (øelavt). Der skulde jo »lægges i Bunden«, ellers sagde det: »Svip (svepp)!« og Leen gik ovenaf.

Naar Græsset var slaaet, blev det spredt. Det kaldtes at »græsse ud«. Naar det var tørt paa den ene Side, blev det vendt. Det kaldtes at »hakke«. Laa det hist og her for tykt, »sprættede« man lidt i det med Riven. »Rivetøjet« var af Træ. Skaftet kaldtes »Rivestage«, Hovedet kaldtes »Bor« eller »Rivebor« (Riveborr) og Tænderne »Rivepinde«¹⁾.

Særlig paa de saakaldte »Knolde« var der ofte ikke »god Rivebund«. En og anden plejede da at sige: »Hær æ ujavn Rivebuη! sa Kællengen, hån rev sæ i Æηηη!«²⁾.

Naar Høet var tørt, blev det revet sammen og »stakket«. Stakkene var i Regelen smaa. Først naar Høet »stod i Stak«, kunde man rigtig se, hvor meget der var. »Dæ æ mæje Hø på de Støkke!« »Ja, mæn de æ jo åsse æn stor Slae!«

Især paa Herregaardene og i Hoveriets Tid brugte man, naar Høet var tørt, at rive det sammen i lange »Streng«

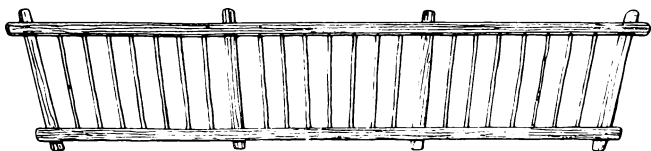

Fig. 58. Høsthav. Tegnet efter Lars Rasmussens Anvisning.

(Strænge). Saa blev det samlet til Stakke ved Hjælp af en lang Stang, i Regelen en »Læssemød«. I hver Ende af Stangen var der et Reb, og i disse Reb sad Hamlen, hvori Hestene trak³⁾. Den, der »kørte Streng«, stod paa Stangen og skulde »møde« Høet, men var der for meget Hø, vilde Stangen gerne smutte over. Kløver blev kun behandlet paa denne Maade, naar det var tyndt.

Ofte blev det saakaldte »Oprev« efter Korn revet sammen i »Streng« og samlet med en Stang.

Hvor man havde Sommerkløver, blev der somme Tider en »Efterslæt«.

Saa snart det kunde lade sig gøre, blev Høet »taget ind« (tae ηη).

Man fik saa Vognene frem. Deres Indretning var anderledes end ellers. Langvognen var længere og kaldtes »Høstlangvægende« (Høstlangvæηηe). Vognkæppene, der kaldtes »Høstkæppe«, var længere, da Haverne var højere. »Høsthaverne« (Fig. 58), der ogsaa kaldtes »Stikkehaver«, var en halvsvvende Alen lange. De var dannede af to lange Stænger, forbundne med fire Slaaer. Mellem Slaaerne var der en

¹⁾ Billede hos Ln. Sk. 231. — ²⁾ Røjen. Ordspr. 442. (734.) — ³⁾ Billede i Ln. Sk. 231.

Mængde Pinde af Hassel eller Sejpil. Disse Pinde, af hvilke Barken var »skavet«, kaldtes »Høststikker«. De sad i Huller i Stængerne. Vognbunden, den saakaldte »Høstunderbund«, var dannet af en eller flere Fjæle. Hertil brugtes ofte de saakaldte »Udskyr« (Uskørr).

Læssetræet kaldtes »Læssemød« (Læssemø). Foran var der et saakaldt »Hoved«, bagved et Par Tværpinde.

Høet læsedes paa Vognen ved Hjælp af en »Jerntyv« (Jærrkyv) med to »Horn« af Jern¹⁾. Den, der brugte Jerntyven, kaldtes »Rækker«. Den, der stod i Vognen og lagde Høet til Rette, kaldtes »Lægger«. Naar Vognen var læsset, skulde Læsset bindes. »Læssemøden« blev rejst paa Hovedet og rakt til Læggeren. Rækkeren stod saa op paa Vognstangen og »vøvte« (vøjte) »Forrebet« (Fåreve) et Par Gange om Hovedet, hvorefter det blev fastgjort ved Haverne. Saa skulde Læssemøden tvinges ned ved Hjælp af »Bagrebet« (Bareve, Fig. 59). Til Bagrebet var der en saakaldt »Tridse« (Tresse). Tridsen var et langagtigt Stykke Træ.

I den øverste Ende var der et Hul. Et andet var der et Stykke fra den nederste Ende, som var en Smule tilspidset og udadbøjet. I Midten var der et Hjul. Den ene Ende af Bagrebet førtes gennem Tridsens øverste og nederste Hul, sloges et Par Gange om Tridsens spidse Ende, førtes saa gennem et Hul i Underbunden og fastgjordes i Bagduppen. Den anden Ende af Bagrebet førtes op omkring Læssemøden mellem Tværpindene, ned omkring Hjulet og atter op omkring Læssemøden. Saa slog man en »Klanke«, satte Knæet deri og strammede. Endelig viklede man Rebet eller »Løbe-

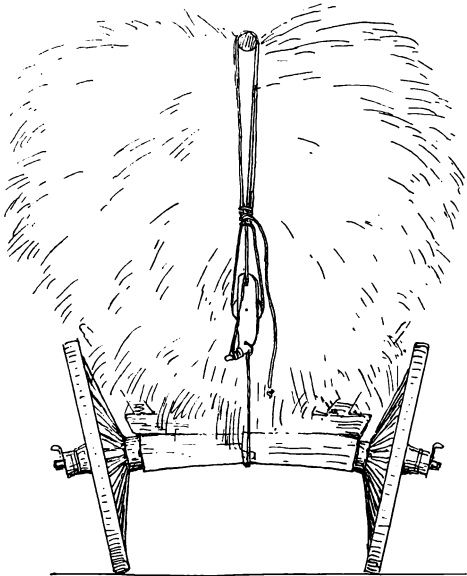

Fig. 59. Bareve.

Tegnet efter Lars Rasmussens Anvisning.

¹⁾ Billede i L. N. Sk. 231.

tøjlen« et Par Gange om Tridsens spidse Ende og fastgjorde den saa ovenover Tridsen i begge »Tøjler«.

Høet læssedes af med Jerntyven. Naar Høladen var fuld, sattes der »Høhæs« paa Hæspladsen.

Den Dag, Græsset var slaaet, gav Pigerne om Aftenen hver af Karlene en saakaldt »Lemandsurtekost«¹⁾. Tidligere talte man ogsaa om »Legilde«²⁾.

Man maatte »bruge sig« under »Leslætten«, men det var for intet at regne mod det Arbejde, man fik, naar »Høsten« skulde »tages ind«.

Før Høsten blev der bagt og sørget for Brændevin. »Høstbræven« skulde man have, selv om man saa skulde »borge« (borre) det. Slap Brændevinen op, medens Mandfolkene havde

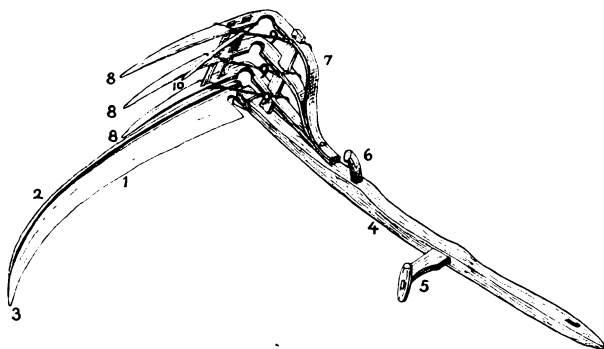

Fig. 60. Mæjetøj. Original i Dansk Landbrugsmuseum.

1. Mæjejærn. 2. Røgg. 3. Add. 4. Mæjebåm. 5. Krøkke. 6. Knakk. 7. Mæjere.
8. Krå. 9. Mæjehele. 10. Repen.

travlt, eller var der noget andet, der skulde hentes i Staden, saa skete det, at Konerne red derind. De sad da »skrævsom« over Hesten og havde en »Tværsæk« foran sig. I hele Høsttiden levede man bedre end ellers.

Til at »meje« med brugtes et »Mejetøj« (Fig. 60)³⁾. Bladet kaldtes »Mejejærn«, Ringen »Mejering« og Skaftet »Mejebom« (Mæjebåm). Skaftet var langt. Det laa op langs Armen og skar den omtrent ved Albuen, hvor der i Skaftet var et buet Indsnit, for at det bedre skulde kunne hvile paa Armen. Det strakte sig et Stykke længere. Denne Del af Skaftet, som jeg vil kalde den nederste⁴⁾, var ofte kønt udskaaet. Det nederste Haandtag, i hvis Ende der var en Tværpind, kaldtes »Krykke« (Krøkke). Det øverste Haandtag kaldtes »Knag« (Knakk). Paa Mejetøjet var der en saakaldt »Mejered« (Mæjere), som bestod af tre »Kroge« af Træ. Forneden,

¹⁾ G. M. 2. 77. — ²⁾ Smilgn. Karen Toxværd's skildring af Bøto leslet i Skgr. V 793. (J. O.) — ³⁾ Billede i Ln. Sk. 276. — ⁴⁾ Lars Rasmussen kalder den den øverste.

hvor de samledes, var de ved et Par Søm fæstede til Bommen. Under Sømhovederne var der smaa runde Tøjstykker af forskellig Farve. Krogene skilte sig fra hverandre, men bøjede alle opad mod Mejejernet. Her holdtes de saa i en vis Afstand fra hverandre ved Hjælp af tre Slaaer. Den ene Krog laa lige op til Mejejernet. Krogene spændtes ved Hjælp af saakaldte »Mejehilder« (Mæjeheler) af Baand eller Staaltraad. Til disse Hilder var der »Takker« paa den nederste Del af Krogene. Gennem den yderste Krogs Hilde og ind i selve Krogen gik en saakaldt »Redpind« (Repeη), der skulde hindre Kornet i at »styrte over«. Mejetøjet kaldtes for Spøg »Bagsmækkevognen«. Naar man skulde ud at meje, hed det: »Nå, no ska do u å køre mæ Basmekkevonih!¹ Mejetøjet var helt igennem større og sværere end Letøjet. Dagen efter at man havde mejet, kunde det ofte hedde: »Jæ æ så æmm (øm) i Skrempen!² »Jæ hå unt i Vrieskamliη!³ hvormed man mente Lænderne.

Om Skaarret brugtes Ordet »Mo«. Det, der stod tilbage, kaldtes »Skar« eller »Moskar«. Man skulde passe at »hugge«, saa der ikke blev for »høj« en »Moskar«. At hugge Straaet omtrent halvvejs over kaldtes at »styde« (sty). Uøvede »Høstmænd« var slemme til at »styde i Baghugget« (sty i Bahogge). »Forhugget« kaldtes den Del af Moen, der var længst til venstre, »Baghugget« den der var længst til højre. Stubbe kaldtes »Stivl« (Stevl). Man havde følgende Gaade: »Nar æ dæ di fleste åvne Holler?« og Svaret var: »Ætter Høstih.«

Naar man skulde til at meje det sidste Stykke, hed det: »No ska vi jave Hariη u!⁴ og det var slet ikke saa usædvanligt, at man virkelig traf en Hare.

Kornet tørredes paa Jorden ligesom Græsset. I Stedet for »tørres« blev ofte sagt »rattes«. Naar Kornet var tørt paa den ene Side, blev det »hakked«. Naar det var skikket til at komme i Hus, blev det bundet. To Piger med »Mammelukker« (Mamelokker) paa Armene fulgtes ad, begge med River. Den forreste, som kaldtes »Kærver« (Kærere)¹, rev sammen i »Kærvestykker«, idet hun holdt Riven foran sig og rev til sig. Det kaldtes at »kærve« (kære). Til et Kærvestykke gik der i Regelen et Par Moer, og to Kærvestykker skulde danne et »Neg« (Nøj). Naar der var for lidt, hed det: »Ka do'ne lægge e Støkke å!² Den bageste, som kaldtes »River« (Rivere)³, rev op efter den forreste og kastede »Snutterne« (Snotterne) ind paa Moen foran Kærverens Rive.

Karlene bandt og samlede Negene i »Traver«. Alt hvad der kom til at ligge paa samme Sted, kaldtes en »Hob« (Håv).

Baadene, hvormed Negene bandtes, var enten af Halm

¹) Hankon. — ²) Hankon.

eller »Stær« (Stærre)¹⁾. De saakaldte »Stærbaand« (Stærrebaand) var de bedste, men de var ogsaa dobbelte. »Halmbaand« kunde kun bruges et Aar, men naar man »redte« Stærbaandene »op« og »snoede« dem lidt fastere, saa kunde de bruges i flere Aar. Baandene snoedes paa en Krog. Naar Halm skulde snos, maatte man stænke den med Vand, da den ellers ikke vilde holde. Man tog Vanter paa, da det at sno var for »håst« for de »bare Hænder«.

Naar et Baand var slaaet omkring et Neg, knyttedes det ved Hjælp af en Slags Knude, der kaldtes »Laas«. Baandets Ender snoedes sammen, den derved fremkomne Tamp snoedes omkring Baandet og blev stukket ind derunder. Men man maatte ikke »tage i Laasen«, det kunde den ikke taale.

Paa Armene havde Karlene de saakaldte »Bindeærmer«, der i et Baand hang om Halsen. Paa Hovedet havde de en »Bindhat«, hvorpaa de bar Negene. Baandene laa ved »Hoben«. Hver Gang en Karl bragte et Neg, tog han et Baand. Han tog det med begge Hænder og strakte det ud bag sin Nakke, for at det ikke skulde opløse sig.

I en »Hob« var der i Regelen kun én »Trave«. Var der meget Korn paa Marken, kunde der være to. En Trave bestod af tyve Neg. Underst laa otte ved Siden af hverandre. Over disse seks, saa fire og saa to.

Naar man bandt et Neg, fik man sjælden alt med. Hvad der laa tilbage, kaldtes »Negsnutter« (Næjsnotter). Levninger efter en Trave kaldtes »Travesnutter«²⁾. Alt hvad der var levnet og siden blev revet sammen, kaldtes »Slud« (Slu) eller oftere »Oprev«.

Var Negene blevne samlede i Traver, skulde de helst »køres ind« med det samme. Ofte kørte man hele Natten.

Tidligere, da »Tienden« (Tejen) ikke betaltes i Penge, havde man tit et slemt Bryderi. Naar Negene var lagte i Traver, maatte man ride ud og se at faa fat paa »Tælleren«. Rasmus Klokke fortalte, hvordan han forgæves havde søgt ham i Sillestrup og Ulsløv, og da han saa endelig fandt ham, var det begyndt at regne.

Et Læs var i Regelen to Traver.

Havre blev altid bundet i »Neg«, men da Lars var otte Aar gammel, begyndte man for det øvrige Kornes Vedkommende at gaa over til en Skik, som man kendte fra Herregaardene. Man tørrede ikke længere Sæden paa Jorden. Efter »Mejerne« gik der Piger og bandt. Negene var smaa og kaldtes »Stuber« (Stuer). At binde dem kaldtes at »stube op« (stue åpp). Baandene toges af Sæden. »Stuberne« opstilledes i lange Rækker, to og to imod hinanden. »Stubben« (Stobbij)³⁾

¹⁾ Stargræs. — ²⁾ Karen Toxværd kalder dem snugger; i Skgr. II 752 er urigtigt trykt snakker. (J. O.) — ³⁾ Rodenden.

vendte nedad og »Toppen« opad. En Række kaldtes en »Hob«. Antallet af »Stubberne« i en Hob var forskelligt.

Naar Stubberne var opstillede, blev »Sludet« revet sammen. Nogle brugte hertil en saakaldt »Hungharve« (Hånghare, Fig. 61). Det var en enkelt »Bul« med ret udstaaende Trætænder. Ved Bullens Ender var fastgjort Reb, og i disse sad Hamlen. »Hungharven« blev trukket af en Hest. Midt paa Bullen var der et »Haandtæg« (Hå/tæg), en opstaaende, tilbagebøjet Stage. Heri holdt den der kørte. Naar en passende Bunke var samlet, rykkede man ved Hjælp af Haandtæget. Saa lod man Hesten trække, og i det samme løftede man »Hung-

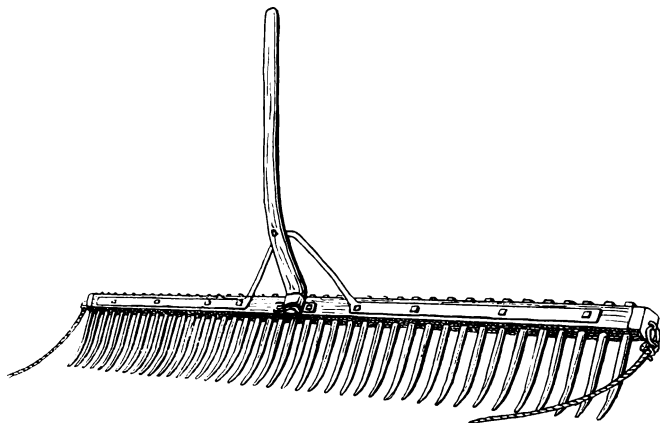

Fig. 61. Hånghare. Original i Dansk Landbrugsmuseum.

harven« over Bunken. At foretage dette Arbejde kaldtes at »hungharve«. I Bruntofte hed det at »rive Stub«¹⁾. Hvor der var »hungharvet«, kunde de fattige spare sig at prøve paa at »sanke Aks«.

Var Stubberne tørre paa den udvendige Side, blev de vendte. Man gik og følte paa dem for at finde ud, om der kunde køres ind. »Dæ æ få klamt ænno!« kunde der blive sagt. Men endelig kom jo Dagen!

Naar man skulde køre et Stykke, medens man læsede, og det maatte man altid, hvor der var Stuber, saa gjaldt det om at passe, at Forreb og Bagreb ikke blev »urede« (uree). Rasmus Klokker blev ærgerlig, naar han skulde have Bryderi med et Reb eller en Snor. Naar han havde »vrøvlet« (vrøjle) flere Knuder »op«, men traf en til, saa kunde han sige med et Udtryk, der stadig var hans Mundheld: »Dæ æ nåkk æn Fåjættelse!« Paa Forrebet slog man en Knude og »smak«

¹⁾ Her brugtes »Stub« i Stedet for »Stivl«.

det ind ved den »tilmigs« Brakke. Bagrebet fastgjorde man ved Bagduppen, samlede en Del deraf og slog et »Kast« derom, men dannede saa en »Klanke« i Enden og lagde den om »Hovedet« paa Læssemøden, som man lod slæbe efter Vognen.

I Regelen brugtes Karle til at »række« og Piger til at »lægge«. Først »fyldte« (føllte) man Haverne »op«. Stuber læssede man som man bedst kunde, men for Lægningen af Neg havde man bestemte Regler. Naar Haverne var opfyldte, lagde man to »Lag« (Lav). »Stubbene«¹⁾ vendte altid udad til Siderne. »Toppene« lagdes over hinanden. Naar det andet Lag skulde lægges, tog man foran og bagved nogle »Lokke«²⁾ ud af de underste Neg og lagde imellem, for at de øverste skulde komme til at ligge fastere. Bedst var det at lægge »Klemmelag« (Klæmmelav). Dels laa de saa fast, at der næsten ikke behøvedes Læssemøde, og dels kunde man saa have meget mere paa Vognen. I to Klemmelag var der næsten lige saa mange Neg som i tre andre. Ofte lagdes først et Klemmelag, og saa et almindeligt Lag. Skulde der lægges Klemmelag, maatte Karlene i Regelen holde for. Pigerne var da ikke stærke nok til at være »Læggere«. De første tre Neg lagdes som i et almindeligt Lag, men siden lod man stadig en lille Plads være aaben foran Negene, og heri nedklemte man andre.

Rasmus Klokker brugte i Sønnens Barndom kun én Vogn, men det gik alt for langsomt. Senere fik man en saakaldt »Sættevogn« (Sættevogn)³⁾. Saa behøvede man ikke at vente i Gaarden, til der var læsset af. Man spændte saa Hestene for den tomme Vogn, som altid var parat.

At læsse af kaldtes at »række af«, og dertil brugtes Jerntyve. Det var altid Karle, der var »Afrækkere«.

Naar der kun var lidt tilbage paa Marken, hed det: »Dæ æ kâns e Par Haver fulle!« ☺: saa meget som der kunde være mellem Haverne, eller: »Dæ æ kâns æn lelle Rolte tæbae!« ☺: ikke saa meget, at der kunde blive et Lag over Haverne, eller endelig: »Dæ æ e Lav oer Haverne!«

Man talte om »Forlæs« og »Baglæs«.

Ærter og Vikker blev slaede med en Le. Det var ikke saa sjældent, at ogsaa Pigerne slog, men Karlene strøg deres Leer. Bælgsæden lagdes i smaa Dynger, der kaldtes »Viske«, og Arbejdet kaldtes at »viske op« (veske åpp). Naar Viskene var halvtørre, blev de vendte med en »Rivestage« eller en »Sule«. De blev ikke bundne. Somme Tider sagde man for Løjer: »Sypå (sydpaa) bejer di dees Ærter å Vekker!« Var der saa nogen, der sagde: »Er det sandt?« eller lignende, saa svarede: »Ja, mæ Læssemøen!« Før Udskiftningen

1) Rodenderne. — 2) Viske. — 3) Skiftevogn.

havde man sit Hyre med Ærterne. Alle Byens Folk havde jo deres Ærter paa samme Sted, men »Ager om Ager«. Det traf sig i Regelen saaledes, at de laa og »viskede op« i »Bærtlemæjsuen«, men denne Uge kom altid med Blæst, og saa fløj Ærterne rundt omkring, og man havde sin Nød med at faa dem nogenlunde rimelig fordelte. Naar Bælgsæden skulde læsses, var Pigerne »Rækkere« og Kuskene »Læggere«. Havde man kun et Par Læs, hed det: »Dæ æ i⁷ lelle Klatt Ærter!«

Det sidste Læs der kørtes ind, kaldtes »Averslæset«. I ældre Tid bestod det næsten altid af »graa Ærter«, og den, der kørte, kaldtes »Ærtekælling«. Men de graa Ærter blev afskaffede, fordi man mente, Jorden ikke kunde »taale« dem. De Ærter, man fik i Stedet, modnedes i Regelen lige efter Rugen.

Flere Steder, men ikke i Klokkergaarden, havde man en »Høstkroner« paa det sidste Læs, og saa sang og raabte man det bedste man kunde.

Om Aftenen var der »Aversgilde« (Aversjille). Da fik man god »Sødgrød« til Nadver. Denne Grød kaldtes »Aversgrød«¹⁾.

Medens Rasmus Klokkers Fader levede, lod man et Neg af den sidste »Hob« blive liggende paa Marken til »Gode(s) Hest«²⁾.

Hvis det sidste der høstedes, var Ærter, lod man ligge lige saa meget som et Neg. Om »Goden« ved Lars Rasmussen ellers intet.

Det underste Lag Neg i Laderne stod paa »Stubbene«. Det underste Lag Neg paa Stængerne kaldtes »Stængelag« (Stængelav) og laa paa tværs over »Stængstængerne«. De andre laa paa langs.

Naar Husene var fulde, og der var mere Korn, sattes det i Hæs. Ærter og Vikker sattes altid i Hæs, og ligesaa Størstedelen af den Havre, der skulde bruges til Hestene.

Hæssene var smalle forneden, ellers var de slemme til at raadne. Naar et Hæs havde sin rette Form og var vel behandlet, saa hed det: »No æ e gått behytt (beskyttet)!« Naar de, der »satte Hæs«, kom et Stykke op, maatte de »staa paa Lad (La)«. Havde Hæset naaet en passende Højde, hed det: »Bjø⁷ (begynd) å stækk a på e!« Meningen var, at man skulde gøre det smallere og skraane lidt, saa det blev højest i Midten. Det øverste af et Hæs kaldtes »Ovenning« (Oneng). Ovenningen blev tækket med Langhalm, hvis Ender for ikke at »blæse op« med en lang »Slikke« blev stukne ind i Hæset. Ellers var Langhalmen omslynget af Halmhaand, der fastholdtes ved Hjælp af Trækroge. Øverst oppe

¹⁾ G. M. 2. 76. Skg. 2. 742. 5. 745. — ²⁾ G. M. 2. 55. Skg. 2. 752. 8. 64. S. 160. — Danske Studier 1904, 35. (J. O.)

lagdes en »Randing«, især af Smaahalm, og over denne hængtes »Ortræer«. Saa var Hæset i Stand til at »skytte Vand«.

»Havrehæset« stod, da Lars var Dreng, og Hestene fik utærsket Havre, paa fire »Støtter«, der foroven var beklædt med Blik, for at Rotterne ikke skulde kunne komme til det.

Naar Høsten var til Ende, holdtes der »Høstgilde«¹⁾. Foruden dem, der havde deltaget i Arbejdet, indbødes i Regelen den nærmeste Slægt. Der dansedes ikke, men man fik godt at spise og drikke, og Rasmus Klokker søgte paa forskellig Maade at fornøje sine Gæster. Saaledes plejede han at stille »Niksen« (Keglekongen) op paa Møllemarken. Man blev da bundet for Øjnene med et Tørklæde og fik en »Humlestage« i Haanden. Den, der saa kunde ramme »Niksen«, fik en Daler.

Naar Kornet var af Marken, saa Rasmus Klokker altid efter de saakaldte »Kornskæpper«, nogle smaa Svampe, der ikke havde Stilk, men lignede omvendte »Bajadshuer«²⁾. Flere af disse Skæpper var tomme; men andre var mer eller mindre fulde af Frø, der saa ud som Hampefrø³⁾. Rasmus Klokker talte Frøene i den første Kornskæppe, der havde Indhold. Lige saa mange Frø der var, lige saa mange Daler skulde man faa for Tønden af den Slags Korn, der havde staaet paa Marken.

Efter at Høsten var til Ende, fik Tjenestefolkene en saakaldt »Nøddedag« (Nøedav)⁴⁾. Tidligere var den bleven brugt til Nøddeplukning, og derfra stammede jo Navnet, men nu blev den som oftest fejret i Nykøbing. I Regelen var det første Lørdag efter Indhøstningen, og da var der stor Torvedag i Byen. Mødte man saa hinanden, hed det gerne: »Så do håller Nøedav i Dav?«

Vilde man ud at plukke Nødder, gik man til Skovs med sin »Nøddekrog« og sin »Nøddepose«. Nøddeposen hang paa Brystet.

TÆRSKNING OG RENSNING.

Det var »fattige Folk«, der havde udtærsket til Jul, og selv om man ikke havde meget at tærskke, sørgede man altid for, at man ikke blev færdig før senere hen paa Vinteren.

Fra Morgen til Aften lød Plejlens Slag. I den mørkeste Tid begyndte man om Morgenen at tærskke ved Lygte.

Kun lidt af Havren blev tærsket. Hestene fik jo utærsket Havre. Det meste blev foreløbig sat i Hæs, men kom saa ind, naar der, efterhaanden som der blev tærsket, blev Plads

¹⁾ Skg. 2. 752. — ²⁾ Rimeligvis: *Peziza lentifera*. I Plnt. ogsaa Navn paa *Agaricus campanulatus*. 7. 164. Skg. 5. 493. 8, 40. Lignende siges i Tyskland om »Theuerlinge«. Grimm, *Mythologie*. 3. (1878.) 442. — ³⁾ Vistnok tilfældigt nedfaldet Frø af andre Planter. — ⁴⁾ G. M. 2. 73. Skg. 2. 752.

i Husene. Havren paa »Havrestænget« blev for Rotternes Skyld omflyttet hver Maaned.

I ældre Tid tærskede de fleste »Tærskemænd« til »Punds« og kaldtes derfor »Pundtærskere«. Rasmus Klokker gav en Pundtærsker hver 24de Tønde. At »tærske til Punds« var et »strikt« (strekkt) Arbejde, naar der skulde tjenes noget af Betydning, og de fleste Pundtærskere var altid »tidige« (tiee) til »et godt Maal«. Om en, der spiste meget, sagde man: »Haη eer såm iη Puηtærskere.«

I Klokkergaarden tærskedes kun Havre i »Tærskeloen«. Andet Korn tærskedes i »Skæreloen«¹⁾.

»Plejlstøjets« (Fig. 62) Skaft kaldtes »Handel« eller »Plejshandel« (Plæjlshægel) og skulde helst være af Fyr. Somme havde Handeler af Sejpil eller Hassel, men de var for »kolde«. Handelen maatte ikke være for »før« (tyk), saa faldt den ikke godt i Haanden. I den ene Ende af Handelen var der et »Plejshoved« af Jern. Herom kunde den saakaldte »Plejshilde« (Plæjlshæle) dreje sig. Plejshilden var ved den saakaldte »Forhilde« fæstet til »Plejlen« eller »Plejstræet«²⁾, der som oftest var af Avnbøg eller Ask. Forhilden fastholdtes ved den saakaldte »Springrem« (Sprengræmm)³⁾. Plejshilden var i Regelen af »Hestemanke«. Forhilde og Springrem var somme Tider af Aaleskind, men langt bedre var den saakaldte »Bugsmitte«, der hos Slagterne kunde købes for en Mark.

Naar man tærskede, skulde man slaa ordentlige Slag, saa det klang i Lergulvet. Ellers hed det: »Do står jo kåns å tjatter!« Og saa blev der ikke tærsket »rent«, men at lade Korn blive i Halmen var kun »til at fodre Rotter med«.

Hvede, Rug og Havre blev »langtærsket«. To »Rader« (Neg⁴⁾) blev lagte paa Gulvet med »Stubbene« mod Væggene. Hvad der saaledes var fremlagt, kaldtes et »Læg« (Lægg). Naar der var tærsket længe nok paa den ene Side, vendtes Negene med en »Halmsule«, som var en kløftet Kæp, i Regelen af Ask. Kløften skulde være længere end Skaftet. For at den kunde faa sin rette Form, brugte man at »bage« den i Bageovnen, indtil Barken sprang af, og siden klemtes den i en Stige.

Byg maatte ikke langtærskes. At langtærske Byg blev betragtet som et Vidnesbyrd om Dovenskab. Det blev kun



Fig. 62.
Plejlstøjet.
Original i
Dansk
Landbrugsmuseum.

¹⁾ Efter P. Petersens mening var det ellers omvendt: i skæreloen, der var den mindste og lå ved hestestalden, tærskedes havren, det øvrige korn i tærskeloen. (J. O.) — ²⁾ Slagelen. — ³⁾ Billede hos Rom. H. 107. — ⁴⁾ »Stuer« tærskedes paa samme Maade som Neg.

gjort af en »Grishas«. Bygget blev stillet saaledes, at »Stubene« vendte opad og »Toppene« nedad. Saa fik det to Overgange. Første Gang kaldtes at »brodde« (brätte), anden Gang at »slide« (slie).

Naar man havde tærsket, rystede man Halmen godt med Sulen, for at alt Kornet kunde »komme fra«.

Af Hvede og Rug blev der baade »Langhalm« og »Smaalhalm«, af Havre og Byg kun det sidste. Langhalmen blev taget fra med Hænderne. Al Halmen bandtes paa Stedet i store Knipper, der kaldtes »Klipper« (Klepper). Om »Langhalmklipperne« bandtes to, om »Smaalhalmklipperne« et Baand.

Paa flere af de større Gaarde blev Halmen baaret løs hen til Foderloen.

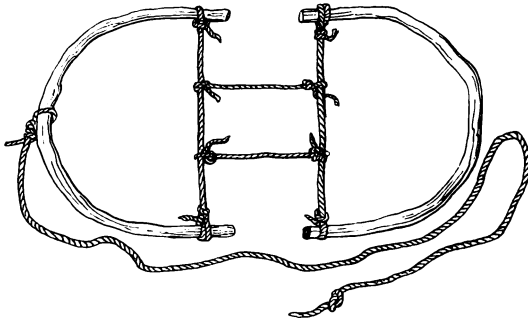

Fig. 63. Halmhue. Original i Dansk Landbrugsmuseum.

Dertil havde man en saakaldt »Halmhue« (Fig. 63)¹⁾. Den var dannet af to bøjede Hasselkæppe, der hver for sig havde Form af Buer og var forbundne med Reb. Et langt Reb var desuden fastgjort

i Midten af den ene Hasselkæp. Naar Halmen var lagt paa Rebene mellem de to Hasselkæppe, blev det lange Reb slaaet omkring den og fastgjort i den anden Hasselkæp. Idet man saa løftede Halmhuen op, stødte man med Knæet en Fordybning ind i Halmen til Hovedet, hvorpaa den blev baaret. En »Bue« Halm var saa meget som en Mand kunde bære.

Efter at den større Halm var taget fra, samlede man med en Rive de mindre Straa, der endnu fandtes mellem Kornet. Disse kaldtes »Ælter«. De bandtes sammen i Knipper, de saakaldte »Ælteknipper«, og maatte, fordi »Ælterne« var saa korte, bindes med to Baand. Siden brugtes de til Hakkelse. Naar de skulde skæres, lagdes der Langhalm baade under og over.

Med Hvede og Havre var man nu foreløbig færdig, men Rug og Byg skulde »røres op« med et »Rivebor«. Byg blev rørt op en tre til fire Gange. Man spredte Kornet i et nogenlunde lige tykt Lag paa Gulvet, og saa rørte man det op ved at føre Riveboret igennem det fra den ene Side til den anden i

¹⁾ Billede af en Slags Halmhue hos Stolt. 65.

tæt paa hinanden løbende Furer. Efter hver Gang »svøftede« (svøjtee)¹⁾ man Kornet med en »Svøfter« (Svøjtere), en Halmkøst, der var lavet af Straa, som ikke var tærskede, men paa hvilke man havde »gnedet Kornet ud« med Hænderne. Om Svøfteren lavedes af Halm, der var tærsket, blev den for »føl« (fö)l²⁾.

Efter at denne Behandling var til Ende, skulde Bygget »kørnes«, for at man kunde faa »Spydene« slaaet af. Naar man kørnede med Plejl, var man som oftest to, en paa hver Side, og man skiftedes saa til at slaa. Men ofte blev der »kørnet« ved at man lod Heste trampe paa Kornet. En Dreng havde saa den Forretning at holde en Skuffe under, straks naar en af Hestene »lettede Rumpen« for at »møge sig«. Der skulde jo nødvendig komme Hesteskarn i Bygget. Hvad der paa en Gang var fremlagt, kaldtes en »Kørning«.

Endelig blev alt Kornet »kastet«. Det samledes i en Bunke ved den nordre Væg. Den, der skulde kaste, satte sig »op til Væggen« paa en »Treben« og kastede saa Kornet over mod den søndre Væg. Dertil brugtes en »Kastenskovl« (Kastenskul) af Træ. Skaftet var ganske kort, næppe længere end en Fod. Ved »Kastningen« skiltes Kornet fra »Avnerne«. Der, hvor Kornet var kommet til at ligge, fratog man først den yderste »Ring«. Det var det ringeste og kaldtes »Skæle«. Det bestod for en stor Del af »Museskær«. Det brugtes mest til Soen og Hønsene. Det næste kaldtes »Forkorn«. Det bestod for Størstedelen af »Smaakorn«. Det tungeste og bedste, som var fløjet længst, kaldtes »Gavlkorn«.

Ærter og Vikker var jo ogsaa »Korn«, men fik en særlig Behandling. Man tærskede dem paa en Dag, men var saa rigtignok ogsaa en halv Snes Mand. Gaarden blev inddelt i »Loer«. Hver Lo var ikke bredere end at man kunde naa til Midten med en Halmsule. Ved hver Lo var der to, der tærskede, og de skiftedes til at slaa. Ærterne og Vikkerne lagdes i smaa Bunker. Dette kaldtes at »lægge i Hunde (Hu)«. De var lette at tærske. Ærterne sad saa løse, at de kunde »slaaes ud med en Hue«. Naar Bunkerne var tærskede paa den ene Side, blev de »vendte«. Efter Tærskningen skulde man med Halmsulen ryste »Reberne« (Reerne)³⁾. »Røst mæ gått!« siger Ærter og Vikker. Halmen brugtes særlig til Faareføde. Var der ikke Plads paa Stængerne, sattes den i Hæs, der kaldtes »Ærtehalmshæs« og »Vikkehalmshæs«.

Naar Kornet var kastet, blev det, saa længe Lars var Dreng, »sældet« (sæle) gennem et »Kornsold«. Rammen omkring et Sold kaldtes »Stumende« (Ståmmeh)». Bunden kaldtes »Soldbund« (Sålbu). I Kornsoldene var den flettet i »Terner« af

1) Viftede. — 2) Blød, slattet. — 3) Rankerne.

fine Hasselspaaner. Hullerne var saa smaa, at Kornet ikke kunde gaa igennem. Under Soldbunden var der et »Styr« af tre flækkede Hasselkviste, som krydsede hverandre og kaldtes »Skinner« (Skener). Saadanne Soldbunde fik man hos »Pe Sålmaer« i »Krahav«. Samme Per kaldtes ellers ogsaa »Pe Skemaer«, fordi han lavede Træskeer. Var der noget i Vejen med en Soldbund, hed det: »Høj trænger nåkk tæ å kåmme tæ Værrmæsteriη å blie lave!«

I Ledstrup boede der en pudsig Soldmager, der kaldtes Anders Ledende (Åηes Lieηe)¹⁾. Naar han var ude, og Børn vilde røre ved hans Sager, saa plejede han at sige: »I må'ne røre mænne Reskaver!« og saa var hele Herligheden jo et Pølsehorn og en Syl²⁾.

I den Tid, man gik »til Hove«, maatte alle kunne »trindsælde« (treηsæle), men det var der faa af de yngre der forstod. Rasmus Klokke var jo glad nok, fordi »Hoveriet« var afskaffet, men han sagde dog atter og atter, at »de, der ikke havde været med der, forstod ingen Ting«. Der »lærte Folk at lukke deres Øjne op«. Naar man trindsældede, drejede man Soldet paa en egen Maade, saaledes at alt »Møget« samlede sig i Midten, medens »Støvet« faldt fra. »Møget« bestod jo af »Vipper«, smaa Lerklumper og andre Smaadele. Naar det var samlet i Midten, kunde man let »fløde« (fløe) det af med Hænderne.

Senere blev det almindeligt at rense Kornet i en saakaldt »Harpe«, men det blev aldrig saa godt. Man blev da ogsaa ved at bruge Kornsoldet til den Rug, der skulde males. Harpen stod i Skæreloen. Øverst var der en større, skraat stillet Kasse, hvori Kornet blev fyldt. Under denne var der et Par Ben. I den nederste Ende af Kassen var der et Hul, i hvilket der paa langs var indsat Staaltraade. Dette kaldtes »Vippesoldet«, og her fastholdtes Vipperne. Hullet var dækket med en »Skodde« (Skåe). Naar denne aabnedes, faldt Kornet gennem Vippesoldet ned i det saakaldte »Harpesold« med saa fine »Terner« af Staaltraad, at ikke Kornet, men kun Støvet kunde gaa der igennem. Harpen var fornedet ved Reb forbundet med de omtalte Ben, der kunde stilles op og lægges ned.

Naar Kornet var rensat, blev der »Kornbærning«. Saa kom det op paa Loftet. Her blev det i Løbet af Vinteren »rørt« med en Skuffe hver Uge, for at det ikke skulde blive »mugget« (mogge). Var det »klamt«, maatte det røres hver Dag.

Kløverfrø og Hørfø kom først gennem et Kornsold, men blev endelig rensat i et »Driftetrug« (Drevtetru). Moderen var dygtig til at »vippe« det. Hun havde en egen Maade at

¹⁾ Lieηe forekommer i Udtrykket: Lieηe å los. — ²⁾ Ordspr. 448. (851).

gøre det paa. Hun »jumpede« (jompee) det op og ned med Hænderne, saa alt »Møget« fløj ud.

Ærter og Vikker blev »tesede« (tesee). Man tog alle de ormstukne fra, for at man skulde faa gode »Saaærter« og »Saavikker«.

Medens Lars var Dreng, »mol« man selv i Hjemmet »Byggryn« (Byggroenn) paa Haandkværnen. Naar de var malede, lod man dem gaa gennem Kornsoldet og falde ned paa en saakaldt »Sældebund«. Derefter rensede man dem i Drifte-truget for at blive de røde Skaller, de saakaldte »Saader« (Såer), kvit, men det var meget vanskeligt. Naar man fik »Skoldet-Mælk-Grød«, flød der næsten altid »Saader« op paa Mælken. Grynene blev bedre rensede, naar de blev »skallede« paa Møllen, og saa »bulnede« de ogsaa bedre »ud«.

Til de store Højtider, i alt Fald til Jul og til Høsten, lod man Rugmel sigte paa Møllen, men ellers sigtede man selv i det saakaldte »Haarsold«, hvis Bund var flettet af Hestehaar. Naar Melet »sældedes« gennem Soldet, faldt det paa en »Sældebund« (Fig. 64), over hvilken der var bredt et Lagen. Sældebunden var lavet af en lang Halm-sime, der var dannet ved at »træde« Halm gennem et Pølsehorn. Simen lagdes i Sneglegang og fæstnedes ved Hjælp af Hasselspaaner. En opstaaende Ramme sattes omkring den.

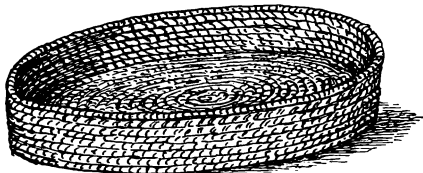

Fig. 64. Sældebun.
Original i Dansk Landbrugsmuseum.

M' A A L.

Rasmus Klokker regnede altid efter »gammelt Maal«, at Tønden var lig seks Skæpper. Det var saa nemt. Saa vidste man straks, at naar man fik en Mark for Skæppen, saa fik man en »Dale« for Tønden.

Rasmus Klokker »tog« ellers ikke »meget ud af«¹⁾ sit Korn. Det meste brugtes i Hjemmet. Han havde altid »godt Forlag (Fårlav)«²⁾ paa Loftet. Hvordan det gik eller ikke, skulde han nok have noget i »Vargærde« (Varjære)³⁾. Det blev ikke »paa Sidkastet« (Sikaste) med Rugen, før den nye var i Hus.

Men meget blev betalt i Korn. I Korn betaltes saaledes Høstfolk, Tærskemænd, Møller og Smed. I Korn betaltes en Del af Fæsteafgiften. Herremændene skulde nok sørge for at faa deres. For hver Tønde maatte man give en Fjerding »Overmaal« under Navn af »Svindkorn«.

¹⁾ Havde ikke stor Indtægt af. — ²⁾ Oplag. — ³⁾ Behold.

Det var en Æressag at maale forsvarligt. Man vilde nødig, at der skulde blive sagt: »Ha7 måler så kneve!«

Af Korn fik man i Regelen kun »struget (strøget) Maal« eller, som det ogsaa kaldtes, »strugende (strue7e) Maal«. Nogle strøg Skæppen med et dertil indrettet »Strygeholt«. Rasmus Klokker strøg altid med »Skuffeskafte«. Lidt mere end »struget Maal« var »Fjuskmaal« (Fjoskmål). Der blev ogsaa sagt: »Ka do'ne jy mæ le gått Mål!« eller: »Jæ sku jærne ha le stift Mål!« Topmål kaldtes »Hovmaal« (Homål). Der sagdes, at fem »Hovmaalsskæpper« var lig en Tønde. Kartofler blev altid »hovmaalte«.

HUMLE.

Som tidligere omtalt var der to store »Humlestykker« i Klokkegaardens Have. Stykket sydvest for Huset var det ældste. Her var Humlen samlet i saakaldte »Humlekuler«. I hver Humlekule var der en syv, otte Planter. Hvor der var tre »Spire« eller »Humlespire«, blev der sat en »Humlestage« af Poppelpil eller Sejpil. Barken var »skavet« af med en »Baandkniv«. Humlerankerne kaldtes »Humlereber« (Håmlereer). De opbandtes med Langhalm eller »Bast«. I Klokkegaarden »uldede« (ullee) man gamle Bastsække op, som man fik hos Købmanden.

I Løbet af Sommeren gennearbejdedes Humlestykkerne to Gange med en »Humlehakke«, for at der ikke skulde blive for mange Rødder, som tog Kraften fra »Reberne«. Humlehakken havde tre »Horn« (Tænder).

Hen paa Eftersommeren, naar »Humleknopperne« var tjenlige, blev de nedtagne. »Knopperne« sad i Toppen, og hele Toppen blev afskaaret. Den øvrige Del af Rankerne løsnedes, og Humlestagen blev oprykket. Toppene bar man ind i Stuen, og om Aftenen skulde man saa »plukke Humle«. Paa Gulvet stilledes »Sældebunden«, og heri lagdes Knopperne. Var det et daarligt Humleaar, medtog man de mindste Blade, som ikke var ganske uden »Kraft«. Det var ellers forskrækeligt, saa mange Dyr der ved en saadan Lejlighed kom ind i Stuen. »Lukorme« og andre fæle Skabninger krøb omkring paa Væggene.

Humlen blev tørret paa Loftet, og siden blev den pakket i Tønder. Jo haardere den blev presset sammen, jo bedre var det. Ovenpaa Humlen lagde man et Bræt, som man belæssede med Sten.

HØR OG HAMP.

»Hørren« blev behandlet med stor Omhu.

Paa en eller anden af Markerne havde man hvert Aar et »Hørland«. Havde man Tyende, der som en Del af Lønningen

skulde have »en Fjerding Hørseed«, blev en vis Del af Hørlandet »trippet af«, og derpaa saede man saa deres Sæd.

Det var jo særlig Kvinderne, der med milde Øjne saa til »Hørlandet«. Moderen sang ofte en Vise om Hørren og dens Skæbne; men Lars Rasmussen mindes kun nogle enkelte Linjer. Den begyndte nok saaledes:

Jeg var en Jomfru, saa rank og skøn,
min Kjole den var af Silke grøn.

Siden hed det:

Med Spolen paa Væven jeg løber omkap,
og faar saa mangel en vældig Rap.

Et nederdrægtigt Ukrudt i Hørren var »Skurv« (Skorr)¹⁾, der med sine lange Stængler omslyngede Hørren og kvalte den. Ikke nær saa slemtvartet Ukrudt, der, saa vidt erindres, kaldtes »Dyre«²⁾.

Naar Hørrens »Knebel« (Knevl)³⁾ var »mode« (modne), saa Frøet var godt, blev Hørren »rusket« eller op-rykket. Den lagdes paa Jorden i lange

Rader med alle Kneblene til samme Side. Senere vendtes den med en Rivestage, der blev stukket ind ved »Knebleenden«. Naar Hørren var tør, bandtes den i »Knipper« og bragtes hjem paa Loen. Her havde man en saakaldt »Hørrive« (Fig. 65) med et Skaft, der ikke var længere end nødvendigt, for at det kunde fæstnes i et Hul i en af Stolperne. Rivetænderne sad meget tæt sammen. Man tog nu et »Haandmelende« (Håηmeleηe)⁴⁾ Hør ad Gangen og trak Kneblene op mellem Rivetænderne. Dette kaldtes at »rive Hør«.

Siden bandtes Hørren igen i Knipper og bares ned paa »Vængesmosen« i Haven. Her blev den »spredt« og henlaa saa for at »faa Vand«. Mange brugte at sænke den ned i Tørvegrave og lignende. Det kaldtes at »sænke Hør«. Man

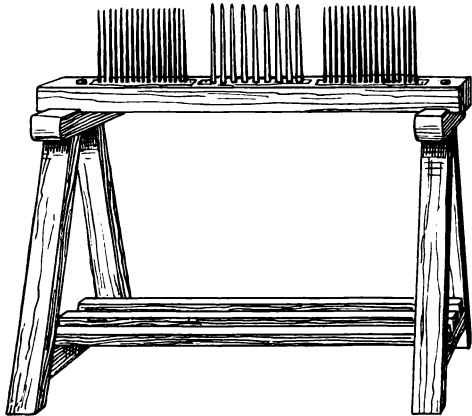

Fig. 65. Hørrive.
Original i Dansk Landbrugsmuseum.

¹⁾ *Cuscuta epilinum*. — ²⁾ Vistnok: *Camelina foetida*. — ³⁾ Frøhuse. — ⁴⁾ En Haandfuld.

maatte passe, at Hørren ikke raadnede, men den skulde ligge saa længe, til den ydre »Skal« blev saa løs, at den kunde skilles fra »Taven« (Taviη) eller det, som dur. Naar Hørren havde »faaet Vand nok«, blev den opstillet for at »rattes« eller tørres. Derefter bandtes den med Halmbaad i Knipper, saa store som en Mand kunde bære dem. Saa førtes den hjem og lagdes i det lille »Hørhus«, til den ved Lejlighed kunde blive »braget« (brae). For Resten kunde den nu, uden at fordærves, ligge saa længe det skulde være.

Var ens Hør sluppet op, plejede man at bruge en Smule straks. Man benyttede Lejligheden, naar der blev bagt. Saa tørrede man Hørren »efter Bagevarme« og indsatte den i Ovnén umiddelbart efter at Brødene var udtagne. Først maatte man dog ind i Ovnén og feje den omhyggeligt. Var der den mindste Glød, kunde al Hørren brænde op. Hørren stod i Ovnén Natten over, og saa om Morgenen bragede man. Men den Nat sov man ikke roligt.

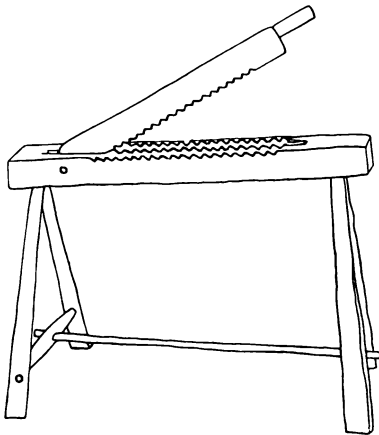

Fig. 66. Hånbrae.

Original i Dansk Landbrugsmuseum.

da man maatte passe, at Vinden ikke var saaledes, at Røgen fra det Baal, der tændtes paa Bunden af Graven, vilde trække i Øjnene paa den, der skulde staa i Grøften.

Bedst var det jo, om det var stille Vejr, da det ikke var heldigt, om »Logen« (Låviη)¹⁾ blæste til nogen af Siderne. Saa blev Varmen ikke ligelig fordelt. Over Graven lagdes Stænger, paa hvilke Hørren blev udbredt. Den, der stod i Grøften, skulde med Hænderne vende og dreje Hørren og passe, at den fik skikkelig Varme. Han maatte have Øjnene med sig, ellers kunde han let blive brændt. De Folk, man havde Brug for, havde man indbudt til »Bragegilde« (Brajille). Ved Siden af Graven stod de med deres »Brager« og klemte Skallerne af Hørren. Tidligere brugte man den saakaldte »Haandbrage« (Håηbrae, Fig. 66), men denne blev, endnu medens

¹⁾ Luen.

Lars var ung, næsten helt fortrængt af den saakaldte »Klodsbrage« (Klæssbrae, Fig. 67).

Haandbragen var dannet saa at sige af tre Træsave, der med Tænderne opad laa paa fire Ben. Til at gaa ned i Mellemrummene var der som to Træsave, hvis Tænder vendte nedad, og som var forbundne i begge Ender. I den ene Ende var de ved en Bolt fæstede til de fastliggende Save. I den anden var der et Haandtag, hvorved de kunde bevæges op og ned. Naar man bragede, satte man sin ene Fod paa en Stok, der var anbragt under de fastliggende Save. Derved forhindrede man Bragen i at vælte.

Alt Affald fra Hørren kaldtes »Skæver« eller »Hørskæver« (Hörskæjer). De kunde næsten ikke raadne, og naar man ikke vilde bruge dem til at lægge paa Veje, hvor der var »Uføre«, saa brændte man dem op i Hørgraven. De Skæver, der faldt af, naar man bragede, kaldtes ogsaa »Bragemøg«. Naar Skæverne kom paa Ilden, saa slog Flammerne højt op i Vejret. »Dæ æ da svært, va de ka loske, de Skitt!«

Naar Hørren var braget, puttedes den i Sække og bragtes ind paa Loen.

Siden skulde den »skættes«. Efter at Lars Rasmussen havde overtaget Klokkergaarden, blev det almindeligt at overlade dette Arbejde til en »Hørmand«, men tidligere indbødes »Skættekoner« til »Skættegilde«. Hver Skættekone havde sit »Skættetæ« (Fig. 68). Over dette lagde man Hørren og daskede den med en »Skættel«¹⁾. Den skulde have to Overgange. Først, sagde man, blev den »skættet«, og saa blev den »kævet«. Skæverne, der faldt af ved Skætningen, blev rystede med et »Lysespid«. Der fandtes saa i Regelen lidt der kunde bruges. Dette kaldtes »Skættefald«.

Naar Hørren var »kævet«, kaldtes den enkelte Tjavs en »Broge« (Bråve). Paa hver Broge »vred« man »et Hoved«.

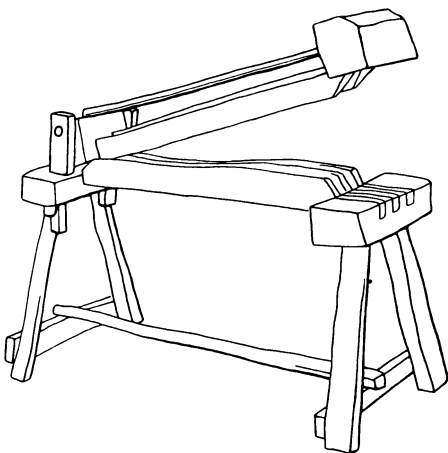

Fig. 67. Klæssbrae.
Original i Dansk Landbrugsmuseum.

¹⁾ Billeder i Flb. B. 113.

Et vist Antal »Haandmelender«, saa vidt erindres 40, udgjorde en »Top«.

Endelig blev Hørren »heglet«. En Stol blev lagt ned paa Gulvet, og mellem Benene fastgjordes »Heglen« eller »Heglerne« (Fig. 69). I Klokkergaarden brugtes en saakaldt »dobbelte Hegle« (dåvelt Hæjle), hvis ene Del var grov, og hvis anden Del var fin. Man satte sig ned og havde Stolen med Heglen foran sig. Først fik Brogerne den grove og siden



Fig. 68. To Skættetræer med Skætteler. Originaler i Stiftsmuseet i Maribo.

den fine Behandling. Ved Heglingen skiltes »Blaarene« fra. Saa taltes der kun om »Totter« (Tåtter). Totterne blev »kransede« i større eller mindre »Kranse« (Krånse) og var saa færdige til at spindes¹⁾.

»Blaarene« blev samlede i de saakaldte »Blaarruller« (Blåroller). Man sagde ikke »meget«, men »mange Blaar«.

Som tidligere omtalt dyrkedes der Hamp paa Hæspladsen. Hampen kunde kun trives i god Jord. Hanplanten kaldtes »Galder« (Galler). Den var først paa Færde. Saa snart Hunplanten, der kaldtes »Hamp«, begyndte at sætte Frø, skulde

¹⁾ Skg. 2. 752.

»Galderen« (Gallri η) trækkes op. Ellers stod den og blev til slet ingen Ting. At trække Galderen op kaldtes at »galdre« (gallre). At trække Hampen op kaldtes at »ruske«. Hampen blev, saa vidt erindres, behandlet paa samme Maade som Høren. Den brugtes især til Reb, Dynevaar og Sække.

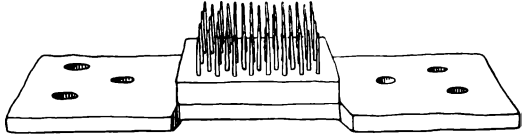

Fig. 69. Hegle. Original i Dansk Landbrugsmuseum.

KARTNING.

Det var i Regelen hen paa Vinteren, at man »kartede« Ulden. Saa indbødes alle Byens Piger og adskillige Koner, for at man paa en Aften kunde faa Arbejdet gjort. I Regelen sørgede man ogsaa for, at der var en eller anden gammel Mand, der var god til at fortælle Æventyr. Saa gik Arbejdet saa meget lettere.

Mellem de lange Æventyr fortaltes der til Afveksling korte Historier.

»Hå I enne hørt åm Kålmai η i Måni η ? Dæ vå i η Gang i η Ma η , mæn dæ æ nåkk æn langæ η ele¹⁾ Ti sien. Ha η hae vånn ue å stele (stjæle) Kål. »Hællemæ η !« tænte (tænkte) ha η , »va jæ ska smørre mænn Lire!« mæn så ble ha η nappe. No hae dæ jo vånn bæst å be åm gått Væjr, mæn ha η velle frijøre sæ å sae, å vess ha η hae stålle (stjaalet), så velle ha η ønske, å ha η sto i Måni η . Å ha η kåmm gått nåkk tæ å stå dær bæe Natter å Dave, å ha η står dær da ænno. I ka se, hodden ha η slæver! I vær Hå η har ha η jo æn Byre (Byrde). Dæ æ Kåli η , sām ha η stal (stjal).«

»Så I ve høre åm dæ η döve Ma η ? Ja, dæ vå jo i η Ma η , dæ jækk å grov Ler tæ si η Baven (Bageovn). Ha η vå så döv sām i η Ståkk. Så så ha η i η Fræmme (Fremmed) kåmme gæ η e. Å så tænte ha η ve sæ sæle (selv): »No ve ha η nåkk spørre mæ, va dæ æ, jæ hå få, hotæ (hvortil) jæ ska brue Lere, å åm jæ ska sæle sætte mi η Baven.« Snar (snart) kåmm dæ η Fræmmee. »Godav!« »Jæ graver Ler!« »Ho går dæ η Væj hæ η ?« »Tæ mi η Baven!« »Å slekk do mi η Æ η e!« »Mænn Konne ska jælpe mæ!«

Saa kom man med »Gættelser« (Jættelser)²⁾. De fleste lød rigtignok saa underlig »sprogkagte« (språkkagtee), men paa Løsningen var der ingen Ting at sige. Nogle var jo »som Fod i Hose«. »Va linner mæst i η Hestesko?« »Dæ jør i η Øjesko!« Andre var ikke til at »gætte« (jætte).

¹⁾ Langsommeligt. — ²⁾ Gaader.

Der var en Karl og en Pige, som holdt meget af hinanden, men Karlen havde været borte i længere Tid. Da han saa kom tilbage, vilde han gerne vide, hvordan det stod til. Pigen var paa et Sted, hvor ti »Kartepiger« var samlede.

»Godaften, Hr. ti Jomfruer!
 er her ingen herinde, som elskes af mig?«
 »Jo, Æblet er fundet, er borte igen,
 og Herren har taget sin Kærne igen!«
 »Hvad var det?« sa'e han.
 »Som du!« sa'e hun.
 »Farvel!« sa'e han.
 »Og Tak!« sa'e hun.

Æblet var Karlens Kærlighed, som Pigen havde fundet, men vraget. Kærnen var en Søn, som hun havde haft, men som var død¹⁾.

Naar Gættelserne var udtømte, fandt man paa forskellige Løjer. »Ka do sie Loks mæ Låre?« Den, der ikke kendte Spøgen, sagde: »Loks mæ Låre!« Saa hed det: »Jæ sønns, do sier e mæ Mui η (Munden)!«

Under alt dette gik Arbejdet rask fra Haanden. Først redede man Ulden op med Fingrene og skilte ad hvad der var krøllet sammen. Det kaldtes at »tese«. Siden gik Ulden gennem »Karten«. Den kartedes i lange Tjavsere, som kaldtes »Raser« eller »Uldraser«. Disse opbevaredes i en »Uldhæk« eller en »Uldkurv«.

Ud paa Aftenen plejede Karlene at indfinde sig og skyde ved Vinduerne til Ære for Kartepigerne. Siden fandt de paa alle Slags »Narrestreger«. Særlig prøvede de at stjæle »Nadvergryden« (Naregrøen). Kunde de ikke paa anden Maade faa den fat, saa hændte det, at de hejsede den op gennem Skorstenen. Hvad end den værste »Tossing« (Tåsseng) kunde hitte paa, maatte Moderen i Huset nødig vise sig »noderlig« (norle)²⁾. Ungdommen skulde jo »roe« sig, og det var kun »Kartegilde« en Gang om Aaret.

P I L.

Bonden maatte være »flittig som et Bi« (flette såm e Bi), og han havde næsten altid »saa travlt som en Myre«. Om han ikke »brugte sig« til enhver Tid af Aaret, saa endte det gerne med, at han blev »fattig som en Kirkerotte«. Man fik ingen Ting »omsonst«.

Tidlig om Foraaret, før man kunde komme til Jorden, blev

¹⁾ Baade Formen og Forklaringen er jo til Dels fordærvet. Optegnelser andensteds fra findes f. Eks. i G. M. 2. 152. Skg. 9. 175, 182, 394, 395, 505. — ²⁾ Gnaven.

Pilene »stydte« (stydde)¹⁾. Man »stydte« dem hvert fjerde Aar, men indrettede det saaledes, at der hvert Aar var nogle at »stydte«. Den Pil, man særlig plantede, var »Sejppil«, eller, som den ogsaa kaldtes, »dansk Pil«²⁾. For Resten var der langs Markerne ogsaa »Knækpil«, »Poppelpil« og »Ask«. Og alle blev »stydte«. »Knækpil« (Knekkpille)³⁾ var til ingen Nytte. Dens Grene var alt for skøre til at bruges. Ask var slem til at tage Kraften fra Jorden.

Det Sted paa Pilen, hvorfra Grenene gik ud, kaldtes »Hoved«. At »stydte Pile« (sty Pille) var at hugge alle Grenene af næsten lige ned til Hovedet, hvor kun nogle korte »Stumper« blev siddende. Naar man havde alt »stydte ned«, skulde man »snøde ud« (snø u)⁴⁾ og sortere »Stydet«.

En Del Grene, henved en fire Alen lange og med nogle Kviste foroven, gemtes til »Sættepille«. For at holde Liv i dem, til de skulde plantes, satte man dem i Vand, ofte i »Møddingepølen«. Naar de var plantede, fik de Lov til at gro højt til Vejrs, men siden huggede man dem over i en passende Højde, saa Kreaturerne ikke kunde naa de unge Kviste. Det kaldtes at »tværstydte« (tværrsty). Hvor Pilene var tværstydte, dannedes »Hovedet«.

Nogle af de sværeste Grene henlagdes til »Stængstænger«. Det var denne Slags, der brugtes til Underlag i Sengene. Den nederste Del af Grenene, der ofte var stærkt bøjet, afhuggedes og brugtes til Bøjler, som »Hestebøjler« og »Faarebøjler«. Man flækkede dem, lod Barken sidde, men tilskar dem ellers med Baandkniven. Siden bøjede man dem over Knæet.

Tykke Grene henlagdes til »Slaaer«, der brugtes til de mest forskellige Ting. En »Slaa« var et kortere eller længere Stykke af en flækket Gren, hvis Runding var afskaaret med Baandkniven.

Tyndere Grene henlagdes til »Humlestager« og »Gærdestavrer« (Jærestavre). Humlestagerne skulde være lange og saa vidt muligt lige; Gærdestavrene kunde gerne være lidt krogede.

Endnu tyndere Grene henlagdes til »Hæle«, der brugtes i »Hække« og naar man klinede. De blev ofte flækkede. Nogle henlagdes til »Baandkæppe«. Tynde Grene henlagdes særlig til »Væggevænder« og »Tækkevænder«. Nogle af de længste og tyndeste henlagdes til »Vindetrøder«.

»Pileriset« brugtes særlig som »Gærdsel«, men hvad der ikke kunde naa mellem tre Stavre, blev som oftest brændt. Dog brugtes en Del til Koste.

De tynde Kviste kaldtes »Vidjer« eller »Pilevidjer« (Pille-

¹⁾ Stynede. — ²⁾ Nok særlig: *Salix alba* & *viridis*. Plnt. 212, 216. — ³⁾ Vismok: *Salix fragilis*. — ⁴⁾ Afkviste de større grene. (J. O.)

veer). De brugtes til Kurve, til at binde om »Kosteris«, til at binde om Straaet, naar der blev tækket, og meget andet. De bedste, højeligste Vidjer fik man af andet Aars Skud.

Træ af Pil brugtes meget til Tøffelbunde.

I de gamle danske Pile, som indvendig til Dels var næsten helt »forvordnede« (fåornee)¹⁾, fik man »Tinder« (Tejer).

TØMMER OG BRÆNDE.

Hvor det nogenlunde kunde lade sig gøre, brugte man i Klokkergaarden Poppel og Pil som »Namtræ« eller »Gavntræ«. Det gjaldt jo om ikke at faa flere Udgifter end højst nødvendigt, og Poppel og Pil havde man selv.

Det var gamle, svære Popler, der stod ved »Mosen« vest for Gaarden. Nogle af dem stod saa tæt op til det »vestre Hus«, at det havde været nødvendigt at »tophale« dem. De vilde ellers have ødelagt Taget, og Træer er »ikke lette at tvinge«, men vil gaa »til deres visse Sted«. At »tophale« et Træ er at kappe den ene Side af Toppen af. De store Popler blev ikke stydte, men naar de bredte sig for meget, især op imod Huset, plejede man at »snøde dem op« (snø dåm äpp), det vil sige afhugge Kviste og Ender af Grenene.

Naar en Poppel skulde »fældes« (fæles), savede man fra den ene Side med den svære »Skysrav« (Skørrsav). Havde man savet saa langt man turde, tog man Saven ud og huggede saa fra den anden Side med »Bindeøksen«. Var Træet »kuldet« (kulle), skilte man først alle Grenene fra »Stammen«. Ordet »Stub« betegnede dens nederste Del, muligvis saa langt, som der ikke var Grene. Man kunde sige: »Ho står Øksen?« »Ege (inde) ve Stobbi?« Ordet »Top« betegnede Træets Krone. Hvad der stod tilbage, naar et Træ var fældet, kaldtes ikke »Stub«, men »Stød« (Stø). Om Stubben af et ganske ungt Træ brugtes Ordet »Stab«.

Stammen blev oversavet i »Kævlinger«, der i Regeln var saa lange som en almindelig Fjæl, vel en seks Alen. Den Kævling, der var nærmest ved Roden, kaldtes »Rødkævling« (Røkævleng).

Til Oversavning af Stammen brugtes »Skysraven«. To rigtige »Savskærere« (Savskære) forstod nok at tumle en Skysrav alene, men i Klokkergaarden fik de to, der savede, ofte Hjælp af et Par Dreng. Lars var tidlig med, naar der skulde »trækkes med Rumpe«. Drengene trak i Reb, der var bundne om Haandtagene paa Saven.

Naar en Kævling skulde opsaves i Fjæle, blev den lagt paa et saakaldt »Savlad«. Til Savningen brugtes en »Tømmer-sav«, i hvis ene Ende der var et fast Haandtag, en saakaldt

¹⁾ Hensmuldrede. Nærmere i Ordbogen.

»Krykke«. For at Saven skulde kunne trækkes gennem Kævlingen, var der intet fast Haandtag i den anden Ende. Man havde et løst Haandtag, som man kunde anbringe paa Saven, hvor man vilde. Den af Saverne, der stod paa Ladet, holdt i det faste Haandtag. Den, der stod nedenunder, holdt i det andet. Han havde for Savsmuldets Skyld et Flor over Ansigtet.

Først afsavedes Kævlingens Runding. Derved fremkom en Fjæl, der kaldtes »Udskyr« (Uskørr). Udskyr brugtes særlig til »Høstunderbunde«. Andensteds brugtes de til Keglebaner. Efter Udskyret kom de rigtige Fjæle. Ordet »Fjæl« (Fel) betegner hvad der i Fællessproget kaldes »Bræt«. Ordet »Bræt« (Brætt) brugtes kun i enkelte Sætninger, og dets Betydning synes noget tvivlsom. I Ordet »Straasbræt« er Bræt vel det samme som Bredder¹⁾. Et smalt Stykke Træ, der var lagt til Bro over et Vandløb, kaldtes et »Gangbræt«, men dette behøvede slet ikke at være en Fjæl. Paa Møllevingerne var jo de saakaldte »Stormbrætter«. I Ordene »Valkebræt« og »Hakkebræt« synes »Bræt« vel at staa i Stedet for »Fjæl«, men disse Ord er muligvis nymodens. Ordet »Planke« brugtes, som i Fællessproget, om hvad der var tykkere end en Fjæl. Planker var i Regelen af Eg eller Fyr.

Poppelfjælene brugtes meget. Særlig var de nok gode til »Vognhaver«, til »Sidebunde« og »Sættebunde«. De brugtes ogsaa til »Fjælegulv«, og det hed sig, at de kunde ligge længere end Fyrrefjæle.

Fjælene maatte ikke gerne være for brede, saa vilde de »vinde sig« (veje sæ) i Solen. Vred de sig skævt til den ene Side og fik Form som Møllevinger, kaldtes de »møllevinde« (møleveje). Af Rodkævlingen vilde Fjælene gerne blive for brede, derfor blev den ofte »marvkastet« (markaste) eller »flækket« efter Marven, før Fjælene blev udsavede.

Naar man skulde flække, brugtes »Vægger« af Jern eller »Kiler« af Træ. At sætte en Vægge eller Kile ved Siden af en anden kaldtes at »tvende« (tvænne).

Om den første Tilhugning af »Gavntræ« brugtes Ordet »grovhugge«. At tilhugge et Stykke Tømmer som en Stolpe eller en Bjælke, saaledes at der fremkom lige Flader, kaldtes at »slinge« (sleje). Man huggede ikke »paa Skøns« (på Skønns), men efter en Streg.

Skulde et Stykke Træ i et Redskab være holdbart, maatte man sørge for, at det ikke »stod over Spaan« (sto oer Spån), men fulgte »Avnen« (Avniη).

Af Ask og Hassel blev intet købt. Det lidet man brugte, havde man selv. Ask var der jo et enkelt Sted ved Markerne, og Hassel var der i Haven.

¹⁾ Nærmere i Ordbogen.

Ask blev brugt til »Langvæggender«, »Tøjrehjul«, »Bøjlepinde« og »Halmsuler«. Slaerne var som oftest af Sejpil, men hvor de skulde være særlig stærke, brugtes Ask. Mange brugte Ask til »Plejlstræer«, men her var Avnbøg bedre.

Af Hasselkæppe brugtes en Del. Andensteds brugtes Hassel til »Baandkæppe«, men i Klokkergaarden nøjedes man med Sejpil, hvorpaa man havde bedre Tid.

Abild brugtes især, naar et eller andet Stykke Træ skulde have en bestemt Form. Saaledes brugtes det til »Rebvogne«, »Stenslæber«, »Ballestole«, »Stavrekøller« og »Klipper«. Abild var der nok af paa den gamle Gaardsplads i Bjørup.

El havde tidligere været brugt en Del. Nogle af de gamle Lægter var jo af El, og El havde man paa »Lyngen«. Nu brugtes El ikke mere i Klokkergaarden. Ofte brugtes El til Træsko, men Bøg var meget bedre. Derimod var El nok passende til Tøffelbunde.

Røn brugtes grumme lidt, men dog i alt Fald til »Kærnestave«.

Hvad man af og til købte, var Eg, Fyr og Bøg.

Bjælker og alt svært Tømmer var jo i Regelen af Eg eller Fyr.

Eg brugtes til Vogne, i alt Fald til Aksler og »Hjuleger«, til »Slædemeder«, til »Ortræer« og meget andet. Alle gamle »Ortræer« var af Eg, men i den senere Tid begyndte man at bruge Poppel.

Fyrrefjæle købtes i »tyltevis« (tølltevis) i Nykøbing. Fyr brugtes blandt andet til »Plejlshandler«.

Bøg brugtes til »Hjulfælger«, »Slædeandninger« og adskiltigt andet. Bøg var det bedste Træ til Træsko, men de blev ikke lavede i Klokkergaarden. Særlig brugtes dog Bøg som Brænde, og Bøgeasken var den bedste Aske til Lud.

Hele Vinteren igennem arbejdede de saakaldte »Skovmænd« i Skoven. I den tidlige Morgen kunde man se dem gaa ud med deres »Buløkse« paa Nakken og et Reb over den ene Skulder. I den ene Ende af Rebet hang en »Lejel« eller »Dunk« med Øl, i den anden en »Madæske«. Madæsken var lavet af Spaan ligesom Rammen om et Sold, men den var langagtig og forsynet med Laag. I Laaget var der en »Grebe«. Kurve kunde man i Skoven ikke have i Fred for Myrerne.

Skovmændenes vigtigste Arbejde var at fælde Bøgetræer og save dem op til Brænde. Naar et Træ var »skuldet«, deltes Stammen i Kævlinger af almindelig Brændelængde, og disse blev flækkede. Paa samme Maade bar man sig ad med de største Grene. Til at drive Kiler ind med havde Skovmændene en stor »Kølle«, omlagt med to Jernringe. Ordet »kløve« brugtes aldrig. I Stedet for sagdes »flække«. »Ka do' nne flække le Bræne!« Det bedste Brænde kaldtes »kløgt« (kløjt).

Det var Brænde, der var let at flække og frit for slemme »Knarter« eller »Knaster«. »Kløgt Bøgebrænde« opsattes i »Favne«. Foruden dette solgtes ved Skovavktionerne store »Knubbe« (Knobbe), hvori der ikke var »Flæk«. Dette Udtryk brugtes ogsaa om Sten. »Dæ æ'ne Flækk i dæη Sten!«

Endelig solgtes »Stangbunker«, som bestod af større Grene, der dog var for spinkle til »Favnebrænde«, »Topbunker«, der bestod af mindre Grene, og »Kvas«, (Kvass), der ellers kaldtes »Ris«.

Naar et Stykke Skovland blev »rodtet« (ryddet), blev »Stødene« jo optagne. Saa solgtes »Stødbænde«. Ordet »rydde« brugtes ikke. »Ka do'ne rodde de Træ!« det vil sige tage det op med Rode.

I Klokkergaarden købtes somme Tider lidt Bøgebrænde. At køre Brænde hjem fra Skoven kaldtes at »skove« (skoe). Det hed: »Hå do'ne ænno fåe skoe dett Bræne?«

T Ø R V.

Som Brændsel brugtes jo i Klokkergaarden særlig Tørv.

Paa »Bjørup Lyng« (Bjørpe Løη) havde Gaarden sin egen »Lyngpart« eller »Tørvepart«. Paa de saakaldte »Knolde«, Forhøjninger i Jordsmonnet, hvor der var »Haardvold« (Hårvål), fast Grund, som aldrig stod under Vand, blev somme Tider saadet Hør, men ellers havde man jo Lyngparten for Tørveskærets Skyld.

Saa snart man var færdig med Saaingen, skulde man i Lag med Tørvene.

Rasmus Klokke »skar Tørv« (skår Tørrer) med det paa tre Sider skarpe »Tørvejern« (Fig. 70). Han blev ved at skære, saa længe Jorden vilde holde sammen. Disse Tørv kaldtes »Skæretørv«.

Kun de øverste kaldtes »Græstørv«. Dem var Moderen særlig »glad med«. Da Græsset sad paa Tørvene, tændte de saa let som Spaaner.

Naar »Skæretørvene« var skaarne, blev de paa en »Slaabør« »trillede« hen til et Sted, hvor de kunde lægges ud for at »rattes« (tørres). Siden blev de opsatte i smaa Stakke, de saakaldte »Taarne« eller »Tørvetaarne«. At opsætte disse kaldtes at »taarne«.

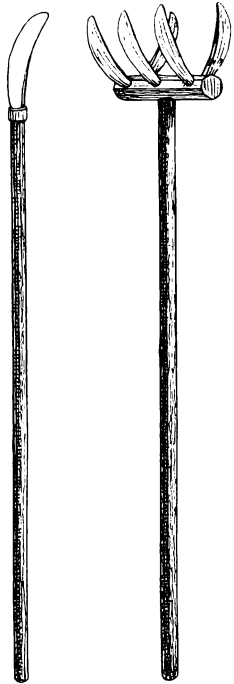

Fig. 70—71. Tørvekniv og Tørveridser. Originaler i Dansk Landbrugsmuseum.

Naar Jorden ikke mere kunde holde sammen til »Skæretørv«, blev der lavet »Traadtørv« (Trotørre), eller, som de ogsaa kaldtes, »Smattetørv« (Smadetørre), og »Æltetørv«. Tørvejorden blev gravet op med Spader og siden udbredt paa et fladt Sted. Den vaade Tørvejord kaldtes »Tørvesmat«. Tørvesmattet blev traadt eller »æltet«. Som Dreng gik Lars tit med bare Ben og traadte i dette »Lummer«. Naar Smattet var traadt, kaldtes det en »Ælte«. Æltet blev glattet med et Skovlblad, og saa blev den »ridset« i Form af Tørv med en saakaldt »Ridser« (Ressere, Fig. 71), en Stage, der i Enden var skarp som en Kniv¹⁾. Tørvene fik deres første Tørring, hvor de laa. Siden sattes de paa Kant. Det kaldtes at »kantre« (kåntre). Endelig sattes de i »Taarne«.

Efterhaanden blev det Skik at lave Tørv i »Tørvekar« (Fig. 72). Et Sted i Nærheden af Tørveskæret blev lagt nogle Fjæle, saa der dannedes et Gulv. Rundt omkring var en opstaaende Ramme.

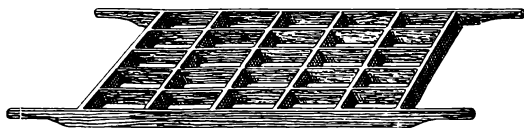

Fig. 72. Tørvekar.
Original i Dansk Landbrugsmuseum.

Dette kaldtes en »Traadse« (Tråsse). Her blev Tørvejorden lagt og overgydt med Vand. Saa trampedes den af Heste.

Den derved frembragte »Smat« østes med en Skuffe op i et »Skudkar« (Skokar)²⁾ og trilledes hen til et Bord. Her østes det op og skrabedes efterhaanden hen i et »Tørvekar« med Former til seks Tørv. Tørvene lagdes saa paa Jorden, idet Tørvekarret blev vendt. Dette kaldtes at »stryge Tørv«, og selve Tørvene kaldtes »Strygetørv«. Saa snart det kunde lade sig gøre, blev de kantrede og taarnede.

Hvad man brugte, naar der skulde laves Tørv, kaldtes »Tørvetøj«.

Tørvesmuld kaldtes »Tørvesmaat« (Tørresmått).

REB.

Blandt de Reb, der lavedes i Klokkergaarden, skal særlig omtales »Haarreb«.

I Løbet af Vinteren spandt Jørgen Klokker Haar. Hestehaar og Svinehaar blev spundne hver for sig og siden vundne op i Nøgler. De spundne Haar kaldtes »Tate«. I Stedet for at spinde Haarene brugte nogle at »sno« dem paa en »Snokrog« (Fig. 73)³⁾.

¹⁾ Billede af en Slags Ridser. Ln. Sk. 224. — ²⁾ Kassebor. — ³⁾ Billede hos Rom. H. 188.

Ganske tidlig om Foraaret, før man kunde »lukke Gærde«, gav man sig i Lag med at lave Reb.

Først blev der dannet ligesom tre Snore, hver af fire eller fem »Tate«. Kun en enkelt af disse var af Hestehaar. Snorene flettedes paa den saakaldte »Volpe« (Vållbe, Fig. 74), der egentlig kunde siges at bestaa af tre Snokroge, der samtidig drejedes¹⁾. I Døren til Tærskeloen nedrammedes en Stage. Mellem denne

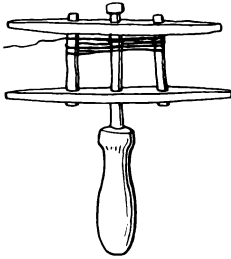

Fig. 73. Snokrå.
Original i Dansk Land-
brugsmuseum.

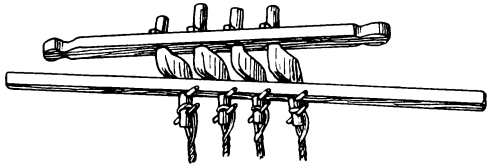

Fig. 74. Vållbe. Original i Dansk Landbrugsmuseum.

og den ene Dørkarm fastgjordes Volpen. De tre Snore, der blev dannede, kaldtes »Tate«, ligesom de enkelte Dele, hvoraf de bestod. Disse Tate skulde paa den saakaldte »Rebvogn«²⁾ »slaas sammen« til Reb.

Rebvognen (Fig. 75) stod ude i Gaarden. Den var lavet af Stammen af en Abild, hvorpaa der var en passende Gren.

Stammen var afskaaret saaledes, at Grenen, der næsten stod lige op, var i Forenden. Under Forenden var en Akse, der bar et Par Hjul, som var to runde Træbrikker. I Bagenden, der slæbde paa Jorden, var en Fordybning, hvori der laa en stor Sten. Øverst paa Grenen var en enkelt Snokrog. Paa denne samlede de tre Tate, der sad

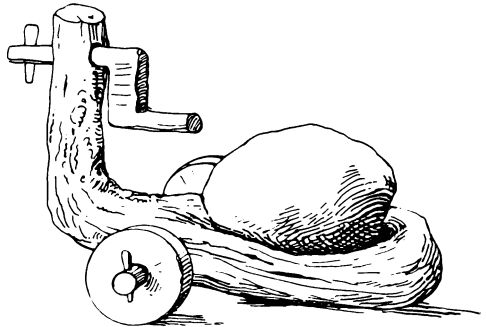

Fig. 75. Revvon.
Tegnet efter Lars Rasmussens Anvisning.

paa Volpen, og saa begyndte man at slaa dem sammen. Ved Hjælp af en lille kløftet Kæp, som man stak op under den midterste Tate, og som man stadig førte frem og tilbage, hindrede man Taterne i at »slaa Kurre (Kårre)«. Denne Kæp kaldtes en »Høg« (Høj). Den var nærmest som en Krogstage,

¹⁾ Billede hos Rom. H. 139. (199.) — ²⁾ Billede af en Slags Revvogn hos Rom. H. 190. (201.)

men Skaftet var ikke længere end at man netop kunde holde det i Haanden. Efterhaanden som Rebet slyngede sig sammen, nærmede Rebvognen sig Volpen.

I Klokkergaarden brugtes Haarreb særlig til Heste.

Ganske tynde Reb af Hør eller Blaar kunde man ikke faa at købe, saa lavede man dem selv. En sad med Hør eller Blaar i Skødet og »lagde ud«. En anden snoede Rebet paa en Snokrog. Man kunde ogsaa bruge Volpen, og saa kunde man sno tre Reb ad Gangen. Af Hør var de saakaldte »Hovedstolereb« paa Køernes Klapgrimer. Tynde, stærke »Hørreb« brugtes til »Gaasetøjr«. Gæssene var slemme til at ville bide deri.

Halmbaand og Stærebaand snoedes i Almindelighed paa en enkelt Snokrog, men ogsaa der kunde man bruge Volpen.

HERREMÆND OG BØNDER.

Naar Rasmus Klokker talte om Lolland, kunde han sige: »Dæ æ så mánne Ravnereer!« og med Ravnereder mente han Herregaarde.

Det var ikke med de blideste Øjne, at Bønderne saa paa Herremændene; og vistnok var der adskillige Herremænd, især af de faa, der tilhørte gamle Slægter, som havde »Oning«¹⁾ for at være gode mod deres Undergivne; men de fleste, og særlig de, der ikke tilhørte Adelen, behandlede deres Bønder »hundsk« (huusk), naar de turde. Betalte man ikke sine Afgifter i rette Tid, saa hjalp det ikke meget at tale om »Hinderhold« (Hejrhål)²⁾ eller »bede om Dag« (be åm Dav)³⁾. Der var kun faa, der vilde »bære overlangs med« (bære oerlangs mæ) en.

Især havde man dog et godt Øje til Forvalterne. De søgte jo tit at mele deres egen Kage. Skulde der gives en Halvskilling igen, saa havde de den aldrig. Naar Bønderne skulde betale deres Afgifter, morede de sig saa med at lade en Halvskilling gaa fra Mand til Mand. Den første betalte den, den anden fik den igen, og saa gik den videre.

Man ærgrede sig over, naar Jorden blev taget fra en Gaard. En saadan Gaard kaldtes en »Nedlæggergaard«, og Manden en »Nedlægger« (Nelæggere).

Der var jo imidlertid Folk nok, som vilde »slikke for« Herremændene. »Pe Kælsen« sagde: »Nå EreK Skrære ser Hærremaiη, så ræηer haη lissæm haη sko styrte, få å kåmme tæ å lokke Lee åpp få ham, mæn jæ lægger mæ ner ba Jære!«

En anden sagde: »Nå jæ æ dø, så ska jæ kåmme hæm å krysste Hærremaiη!« Det var jo slemmt at blive »krystet« af en »Genganger« (Jæנגangere).

¹⁾ Ord. — ²⁾ Forhindring. — ³⁾ Bede om Henstand.

De fleste viste sig høflige mod Herremændene, som i det hele taget mod de andre Stænder, men søgte ikke at faa videre med dem at gøre. »Nå ma η spisser Køssebærr sammen mæ di Store, får ma η jærne Stenene i Öjnene.«

Ovrupgaard havde i tidligere Tid tilhørt en Mand, som hed Hinckeldey¹⁾. Man sagde, at hans Kone i Femkort havde vundet Ravnstrup Skov fra Kongen. Men det var ikke gaadt ærligt til. Der var nemlig et Spejl bag ved Kongens Stol, og deri saa Fruen, hvilke Kort han havde. Saa holdt hun Ruder Konge til sidste Stik. Derfor sagdes ofte, naar Ruder Konge blev stukket ud: »Ja, dæ vå dæ η , dæ vant Ravnstreppe Sko!«

Hinckeldey var i høj Grad forhadet. Da han var død, blev hans Lig kørt til Sønder Alslev Kirke, hvor hans Slægt havde et Gravkapel. Kusken gik saa ind, pikkede paa Kistelaaget og sagde: »Ja, nu er det sidste Gang, jeg har kørt for dig i denne Verden. Naar du vil ud at køre igen, kan du lade mig det vide!« Saa en Nat, da Kusken laa og sov, syntes han, der var nogen, der sagde, at han skulde ud at køre. I en Fart sprang han ud af Sengen, fik Liberiet paa og alle fire Heste for Vognen. Men da han var kommet op paa Bukken, vidste han ikke, hvorhen han skulde. Saa krøb han ned igen, spændte Hestene fra og gik i Seng. Kort efter døde han. Der sagdes, at alle Hinckeldeys nærmeste Tjenesteydende døde meget pludseligt.

Fra Slægten Hinckeldey gik Ovrupgaard over til en Baron Selby²⁾; men der var ikke godt at være for »Spøgeri« (Spöjери)³⁾. Sønnen, som efterfulgte Faderen, opholdt sig mest i Udlandet, og saa var der ingen anden i Hovedbygningen end Per Kusk og Rommer-Ane. Dog saa man ofte hele det store Hus oplyst, som naar der i tidligere Dage holdtes Bal. Værst var det ved »den gule Port«. Baroneren var en stor Hundeelsker, og i »den grønne Gaard« ved Hovedbygningen stod der en Hund i hvert Hjørne; men ved den gule Port kunde ingen Hund beholde Livet.

En Aften silde saa Per Kusk en Mand komme ridende ned gennem Alleen. Han skyndte sig ud for at tage mod Hesten, men ved den gule Port forsvandt baade Mand og Hest.

Som Herren er, saa følger ham Svende. Paa Ovrupgaard var der i ældre Tid en Skytte, som aldrig skød fejl; men det var han ikke kommet til paa en god Maade. En Dag, da han var til Alters, beholdt han Alterbrødet i Munden. Siden lagde han det i Bøsseløbet, og skød det mod Kirkemuren⁴⁾.

¹⁾ Aarb. f. dansk Kulturh. 1891. 17 fg. Rh.d. 2. 75. 1809 gik Gaarden ud af Slægten Hinckeldeys Besiddelse. — Chr. H. var født 1729 og købte 1766 gården af kronen. Han var iøvrigt købmand i Nykøbing og døde 1793. (J. O.) — ²⁾ Charles de Selby. Dod 1823. Efterfulgt af Sønnen Chr. Borre de Selby, Gesandt i Haag. Gaarden købtes 1840 af Edv. Tesdorpf. — ³⁾ Tonen paa første Stavelse. — ⁴⁾ G. M. 2. 65.

Kristiansminde er en lille Herregaard i Systofte Sogn. I Haven siges ved Nattetid at vandre to hvide Damer. De har vel i levende Live gjort et eller andet, som ikke lader dem finde Ro i Graven.

Westensborg ved Nykøbing er nu kun en lille Herregaard; men i ældre Tid var den meget større. Her boede en Herremand, som de kaldte Agent Hr. von Westen¹⁾. Han skal have været en meget streng Mand mod sine undergivne, og man sagde, han anvendte baade Træhest, Hundehul og andet deslige.

I Nykøbing var der paa den Tid en Pottemager²⁾, som brugte at sætte Læsning paa sit »Pottetøj«. Paa noget af det stod:

Her paa Landet bor en Herremand,
Hr. von Westen hedder han,
jeg vil ikke sige meget om ham, men for Resten
er han værre end Døden og Pesten.

Der fortælles, at da Herremanden kom omkring hos sine Bønder og skulde skrive for Skat, saa fik han dette Pottetøj i Hænde. Han blev naturligvis ikke i godt Humør, og da han fik at vide, hvor det var købt, saa tog han ind til Nykøbing og opsøgte Pottemageren. Denne undskyldte sig jo saa godt han kunde. Det var en tysk Svend, der var Mester for Verset, og han var straks blevet jaget paa Døren; men Pottemageren var for fattig til at kunne kassere hele Brændingen. »Gav De ham dygtig Prygl?« spurgte Herremanden. »Ja, det kan De tro!« sagde Pottemageren. »Saa er det godt!« sagde Herremanden, og dermed lod han sig nøje.

Da Døden nærmede sig, forlangte Westen, at de skulde sætte hans »skimlede« Ridehest »framigs« (fråmmes) i Forspandet. Hans Lig blev, med fire Heste for, kørt til Systofte Kirke, hvor det indsattes i et Kapel i Taarnet. Da man siden vilde have Indgang i Kirken fra Vest, blev Kapellet forstyrret og Kisten nedgravet. Paa den gamle Landevej mødte Ligtoget en Mand, som gik til Nykøbing for at købe Medicin til sin syge Kone. »Hvordan kan det dog være«, sagde han, »at Hestene sveder og stønner, skønt de trækker den tomme Kiste? Agenten gaar jo ved Siden af sin Ridehest!« Havde det nu ikke truffet sig saaledes, at han havde haft saa nødvendigt et Ærinde, saa havde han vistnok straks maattet bøde for sine Ord. Nu maatte Agenten lade ham leve til han kom hjem; men saa var ogsaa hans sidste Time slaaet. For Resten er der altid Uheld ved at møde et Ligfølge.

Kirsten Brands³⁾ saa fra sit Vindue, at der længe efter altid brændte Lys i Kapellet om Natten.

¹⁾ Gaarden købtes 1766 af Agent J. C. von Westen. Aarb. for dansk Kulturhist. 1891. 8 fg. — ²⁾ 1782 omtales en Pottemager i Nykøbing. Pot. 166. — ³⁾ Bråns.

Mange stolte Borge er nu forsvundne. Mellem Bellingegaard og Grønsundsvejen ser man endnu en gammel Borgplads. Der laa for mange Tider siden en »Borg« (Borre)¹⁾. Her boede en Mand, som havde noget udestaaende med Slotsfruen i Nykøbing. En Dag kørte han ind til Byen, og havde kun en Karl med sig. Da han kom til Slottet, skød han ind til Slotsfruen. Saa vendte han om og kørte hjem. Men Slotsfruen sendte tre Ryttere efter ham. Da han naaede en Bakke udenfor Sønder Kirkeby, mærkede han nok, at han ikke kunde slippe fra dem. Karlen hjalp ham saa med at faa Vognen drejet, saa den stod tværs over Vejen, og saa ventede han paa Rytterne. Han havde to Bøsser med. Naar han skød med den ene, ladede Karlen den anden. To af Rytterne og en af Hestene maatte snart bide i Græsset. Saa skød han Hesten under den tredje Rytter. Denne sprang da op paa den ene Hest, der var tilbage, og flygtede saa hurtigt han kunde. Bakken kaldes endnu: »Staa hardt!«

Saa længe de kunde, stod Herremændene »hardt« mod deres Bønder og undergivne; men Tiderne har jo i høj Grad forandret sig, og »naar Enden er god, kan man sidde paa den« (nå Æiη æ go, ka maη see å iη). Ingen vover nu at flænge Bondens Skind; men om en Herremand, som ikke var født i Danmark, blev der rigtignok sagt, at »han forstod den Kunst at pille Sulet af sine Husmænd uden at beskadige Skindet«.

HOVERIET.

Det var en stor Dag, da »Skel« og »Skelsten« (Skællsten) mellem Bøndernes Jorder, der laa »Ager om Ager«, blev flyttede, og Jorden blev udskiftet; men endnu en Tid maatte man døje det forhadte »Hoveri« (Hoeri). Naar der skulde pløjes, saas og høstes, havde man sit bestemte »Hovmaal« (Homål). Naar der skulde saas, fik man sit »visse Saakorn«. Det skulde man saa saa i sit Hovmaal. For nu i sin Tid at faa mindre at høste, var det ikke saa sjældent, at man »smak« det meste i Vandhuller. Naar man skulde »hakke«, red man tit og huggede saa lidt med Riven her og der. Hoveriet var grumme forhadet, og man søgte derfor at smøge af sig saa meget som muligt. Værst var det med de mange »Gangdage« og »Spænddage« i Aarets Løb. De kunde jo falde i den aller mest ubejrlige Tid. Dagen før blev man tilsagt ved Herregaardens »Udrider« (Uriere).

Det almindelige Hoveri blev afløst, da Lars var Barn; men

¹⁾ Borgpladsen omtales hos Kp. (921) og Rhd. (2, 81). Den sidste fortæller, at en Ejer af Gaarden, Anders Bjelke, 1588 blev dræbt af sine Uvenner. 1588 fæstede Enkedronning Sophia Bolig paa Nykøbing Slot.

Herremanden paa Ovrupgaard forbeholdt sig endnu nogle Spænddage, som han brugte til at faa sin Gødning kørt ud.

Hoveriet var, som sagt, grumme forhadt; men de gamle havde dog ogsaa fornøjelige Erindringer fra Hoveriets Dage. Om man blot kunde »huse« (huske), hvad man havde hørt, var der nok at fortælle.

Naar man skulde »til Hove« (tæ Hoe), havde man med sig »Madæske« og »Lejl«. Madæsken var som den, der endnu brugtes af »Skovmændene«. Lejlen var fyldt med Øl. Om Høsten plejede man at hænge den paa »Læssemøden«. I Lejlen var der et Baand, og det blev »trædt« paa Stangen.

Folk fra mange Byer var ofte samlede, og man fik noget at vide om, hvad der gik for sig andensteds. For Resten var der ikke altid det bedste Forhold mellem Karlene fra de forskellige Byer, og man gav hverandre »Øgenavne« (Öjenavne). Af disse erindres dog kun nogle faa.

Karlene fra Bjørup kaldtes »Bjørpe Pærer«. Bjørup var jo bekendt for sine store Frugthaver. Ellers taltes der om »Øsle¹⁾ Losåkkere« og »Lesteppe²⁾ Sværtekællenger«. Med »Losåkkere« mentes vel den, der havde Sokker af »Lo« eller Foraarsuld. Der var ogsaa et Øgenavn til Karlene fra Hillestrup; men det erindres ikke. Hillestrup var ellers berygtet for sine Hunde. Maaske har Øgenavnet været »Hellesteppe Huje«. Der var en Mand, der hed »Bukkenhagen«. Han var ikke fri for at »snøvle« (snivle), og det lød saa pudsigt, naar han sagde: »Nå jæ går ijæmmel Hellesteppe By, sier mænne Skejbokser: Fnokk, fnokk, fnokk; så tror di fåbaŕee Huje, jæ sier: Sokk, sokk, sokk!«

Næsten ligesaa berygtede som Hillestrup Hunde var Hullebæk Drengene. Om dem havde man følgende Rim:

Hullebæk Drengene	Hollebækk Drænge
kan slikke vor Ende!	ka slekke vå Æne!
Lad Lejlen hænge.	La Læjlin hænge,
lad Vandet rende!	la Vanne ræne!
De skabede, forbandede	Di skavee, fãbanee
Hullebæk Drengene!	Hollebækk Drænge!

Lejlen hang vel paa Læssemøden. Forbandelsen over Hullebæk Drengene var jo tydelig nok; men hvad Meningen ellers var med Verset, vides ikke.

Tjæreby var bekendt for sin Fattigdom³⁾. Man sagde, at den eneste Slags Penge, Folkene der havde god Tid paa, var Kobber-Toskillingen. Selv sagde de: »Ja, vi hå ængen åjre Spesenger (Specier) i Kæreby!« Derfor gik de ogsaa under Navnet: »Kæreby Spesenger«. Paa Grund af Fattigdommen var Vognene daarlige. Naar Folkene kørte til Nykøbing med

¹⁾ Ørslev. — ²⁾ Listrup. — ³⁾ Skg. 4. 640.

Korn, sagde Hjulene: »Vi jælps a, vi jælps a!« men naar de saa havde læsset af, og kørte hjem, lød det: »Dæ går så lætt, dæ går så lætt!«

Folkene i Skelby og Gedesby var bekendte for at være »morgenduelige«. De skulde tidlig ind til Nykøbing med »Rødder og Løg«¹⁾.

Taaderup sagdes at have Overflod paa Piger; men heller ikke paa andet.

Do ka gå tæ Tårpe,
dæ får do to Konner få æn Skårpe!

Karleby og »Horeby« (Horreby), sagde man, indbefatter hele Landet. I alle Byer er der jo nemlig Karle og Horer.

Til den, der kom med »Sprokkeri«, sagde man ofte: »Do tar fra næen å åpp lissom Melse Drænge!«

Over hele Falster kendte man vistnok Ordsproget: »Dæ kårmer iη Dav i Måren! sa Kippenge Mæη, di sloss på treje Dav«. De var nok blevne Uvenner i »Kroen« (Kruin), og vilde ikke standse Slagsmaalet. Medens nogle ad Gangen gik hjem og spiste, sloges de andre. Ordsproget brugtes især, naar man af en eller anden Grund maatte opsætte et Arbejde²⁾.

BY OG SOGN.

Da Rasmus Klokker blev til Aars, flyttede han ind i Huset paa den gamle Gaardsplads i Byen.

Klokkergaarden overlod han til sin Søn, som da var fyldt de tredive Aar. Sønnen blev saa optaget i »Bylaget« og maatte i den Anledning give »Hønsere«³⁾. Ved samme Lejlighed skulde han, efter gammel Skik, sige, med hvilket Navn han i Fremtiden vilde nævnes. Nu kunde Klokkerens Lars være bleven til Lars Klokker; men til Faderens Ærgrelse lod han Klokkernavnet fare, og valgte at kaldes Lars Rasmussen.

Den, der var gift, kaldtes nok »Mand«; men »Mand« blev man dog egentlig først ved at overtage en Gaard. Var der saaledes en, der sagde: »Jæ ka'ne vee, åm dæ enne ska blie bøgge e nytt Hus!« kunde der blive svaret: »Næ, dæ sker nåkk enne så længe haη æ Maη!«

Bylaget havde endnu sin »Oldemand« (Ålemaη)⁴⁾, der tillige var »Snefoged«; men dets Betydning havde ellers for længe siden i høj Grad tabt sig. Det, at være Oldemand, gik paa

¹⁾ Rhd. 2. 88. — Ifølge P. Petersen var det dog navnlig folkene paa Hasselø, der kom med disse varer, sjældnere var det folk fra Gedesby. (J. O.) — ²⁾ Skg. 4. 709. Ordspr. 486. — ³⁾ Dette bestod efter Lars Rasmussens meddelelse til udgiveren i »pons- og et godt måltid mad. L. R. gav gæsteg. Det var kun for mændene. Så var han i »jilleslav« med dem og blev indbudt til deres gilder (barsel, bryllup o. s. fr.) Det er altså det samme som »igang«. (J. O.) — ⁴⁾ I Bjørup fik Husmændene deres egen Oldemand. Karlene havde ingen. Skg. 5. 4.

Omgang mellem Bønderne. Man var det et Aar ad Gangen, og Tiltrædelsen skete omkring ved Mortensdag. Man samlede da om Aftenen hos dem, der skulde tiltræde. Konerne var ikke med. Tidligere havde man i Fællesskab spist Mortensgaas, og faaet sig en Snaps eller to; men det blev aflagt i Rasmus Klokkers Dage, og Tiltrædelsen skete nu uden mindst Festlighed.

Bylaget havde kun et eneste Gilde. Det var »Fastelavnsgildet« (Fastlansjille), som gik paa Omgang hos Bønderne. Til dette Gilde betalte hver af Gaardmændene en Daler. Saa vidt erindres holdtes det om Mandagen. Da fik de gamle Benene rørte, og dansede, som de var unge¹⁾. Nogle holdt sig dog især til Kortene.

I ældre Tid, naar der var noget at meddele, især angaaende Hoveriet, gik Oldemanden gennem Byen og tudede i et Horn (Fig. 76). Det kaldtes at »tude paa Gade«. Bønderne samlede sig saa ved »Majbænken«, en Forhøjning af Jord, omsat med Sten²⁾. Nu var Skattosedlerne snart det eneste, der gik gennem Oldemanden, og de sendtes omkring fra Sted til Sted.

Lidt havde Bylaget endnu i Fællesskab. Saaledes havde det en »Gadeplads«, der laa midt i Byen og kaldtes »Mollevædden«³⁾. En Del af Pladsen var udlejet til Have. En Del havde tidligere været en Lergrav, hvor man tog sit Klinele; men nu var der »Gadestøbel« (Gaestöjl)⁴⁾. Ved Køllegaarden laa der et Kær. Det sagdes at have været den gamle Gadestøbel.

Lige overfor »Mollevædden«, paa den anden Side af Gaden, var »Gadebrønden«, der ogsaa tilhørte Bylaget.

Fig. 76. Byhorn. Marreback (Sydfalster). Original i Stiftsmuseet i Maribo.



Flere Byer havde »Vandninger«, som man kunde ty til, naar der blev »Vandtrang«. Saaledes havde Sønder Kirkeby en »Byvandning«, der kaldtes »Brunstøbel« (Brunnstöjl).

Bylaget i Bjørup havde Ret til at tage Grus til Veje i en Grusgrav paa Systofte Jord.

Det meste, der nu skulde bekendtgøres, blev bekendtgjort ved Kirken, hvor der blev »lyst paa Sognestemme« af »Kirkeværgen«, der tillige var »Sognefoged«.

Sognefogden blev jo betragtet som en betydelig Mand. Dog maatte han finde sig i, at Folkeviddet tog ham under Behandling.

¹⁾ Skg. 5. 798. — ²⁾ En saadan var der endnu i Systofte, men ikke i Bjørup. — ³⁾ Udtales ligesom Navnet paa Dansen Menuet. — ⁴⁾ Gadekær. Nærmere i Ordbogen.

En Sognefogedvise, der ikke handlede om Sognefogeden i Systofte, begyndte saaledes:¹⁾

Dæη store tække Brölenbåmm,
 jæ kåmm tæ ham på Gaen,
 haη jækk jo dær å så sæ åm,
 ja runnt åmkreng i Staiη,
 få vær e Stæ haη kåmmer eη,
 di skænker få ham Påns å Vinn;
 haη puster, haη blæser!
 Drokkenbålt, Drokkenbålt,
 fallala, fallala,
 Drokkenbålt, Drokkenbålt,
 fallalala!

Vi ve jo å haη Såvnefo æ,
 iηvær få ham æ bange,
 då allermæst di fattee,
 så vitt såm haη ka lange,
 haη ve jo pinne dees Sjæl,
 haη ve, å di ska sult ijæl.

Dernæst kom Omkvædet, og det næste Vers begyndte:

Haη Vissere æ få Bierne.

Nødig vilde man i Spektakel med Øvrigheden, og især var man bange for at komme i »Retten« (Rættiη). Der kunde saaledes blive sagt: »Haη ka slå å pjatte, mæn la ham kåmme, ho Ore kåster Pænge, så tō haη værken sie Bu æller Bav!«

Man vidste nok, at man kunde blive »Tremarksmand« for »sin Mund«, og saa havde enhver Lov til at slaa en ihjel. En Husmand sagde ellers: »Nå dæ'ne kåster mer åm (end) tre Mark, ve jæ slå iη Buηe (Bonde) på Paηen!« Selv som »Vinde« (Veηe)²⁾ vilde man nødig stævnes.

Der var jo dem, der sad »i Borg og Gæld over Ørerne« (i Borr å Jæl oer Ørnene), og som ikke kunde »rede sig«; men de fleste passede nøje paa at faa Skatter og Afgifter betalte.

Næsten alle gamle Ydelser blev jo efterhaanden »oversat (oersætt) i Penge«; men Lars Rasmussen betalte »efter sin Faders Stil« (ætter siη Fas Still).

Til Herremanden var der en mindre Ydelse af to Høns, to Ænder og to Snese Æg. Andre gav en Gaas i Stedet for Ænderne.

Til Præsten betaltes Penge.

Til Degnen gaves i »Smaaredsel« (Småræssel) en halv Gaas, et Brød, to Snese Æg og Mælk.

¹⁾ Synges åbenbart på mel. »Vor gamle Karo holdt en støj«. (J. O.) — ²⁾ Vidne.

Husmænd, der ikke havde nogen »Jordlød« (Jorlø)¹⁾, gjorde i Aarets Løb en Dags Arbejde for Præsten. Dette kaldtes en »Præstedag«.

Bønderne havde meget at gøre med Vejene. Snart skulde man »damme«, det vil sige, forbedre dem med Grus. Snart skulde man sætte »Sluser«²⁾. Sidestenenene kaldtes »Kindsten« (Ke7sten) og Overliggerne »Dæksten«. Snart var det galt med en Bro, og man skulde have et »Rikværk« (Rekkværk)³⁾ set efter. Snart skulde man »kaste Sne« eller, som man sagde, »kaste Vejen op«. Hjemme talte man ikke om at »kaste«, men om at »øse«. Ved Vejarbejde brugtes ofte en saakaldt »Jordsluffe« (Jorsloffé), som var uden Hjul, og blev trukket af en Hest.

Sin meste Handel gjorde man i Nykøbing, især paa Markedsdagene. Rasmus Klokke tog altid alene til Marked, enten det saa var »Hestemarked« eller »Krammarked«, og han havde altid gamle Klæder paa. For mange af de unge havde jo især Krammarkerne en stor Tiltrækning. »Ska do tæ Markes?« kunde man før Markederne høre rundt omkring. Og havde man været til Marked, blev der Spørgsmaal om »Markedsgave« (Markesgav). I Stubbekøbing holdtes der vistnok tidligere Marked paa St. Hansdag; men Markedsdagen blev forandret paa Grund af Vejret. Det var nemlig en »sætt Moss« (fast Regel), at der altid kom Regn paa Stubbekøbing »Markedsdag«.

Ved Markederne prøvede man jo tit paa at narre hverandre, og man gik efter Regelen: »Ale Knev jæler (gælder)!« Faderen sagde: »Nå Ave kåmmer tæ Markes, får Kræmmeri, Pænge«. Nogle var lette at narre, de var »ligesom Fod i Hose«, men den »skulde sidde tidlig op«, som skulde narre Rasmus Klokke.

Naar man endelig var kommet til Rette om en Handel, saa hed det: »La gå!« eller: »Jæ tar e!« og saa var Handelen sluttet. Saa blev der jo drukket »Lidkøb« (Likøv).

Fandt man paa Markedet ingen »Købmand« til sine Køer eller Heste, saa kom der ellers i Aarets Løb baade Slagtere og Hesteprangere omkring paa Landet. Hesteprangerne kunde man ofte se med en hel »Slakke«⁴⁾ Heste.

Der var Folk nok, der gerne vilde komme omkring og handle med Bønderne. En »Hvedebrøds-kone« kom stadig med »Hvedebrød« (Vebrød) fra Staden. »Kludekræmmere«, eller, som nogle kaldte dem, »Paltekræmmere«, var altid paa Færde. Og der var alle Slags »Bissekræmmere«. Der var Jøder, der bar deres »Kramkiste« paa Ryggen som et Tornister. En af disse, den saakaldte »Gaasefedtejøde«, solgte særlig »Smitlærred« og Lommetørklæder med alle Slags Billeder og Stads. Sit Navn havde han arvet. Nogle sagde, at hans Fader en

1) Jordlod. — 2) Stenkister. — 3) Rækværk. — 4) Et helt Kobbel.

Gang havde drukket af en Gaasefedtepotte i den Tro at det koghede Gaasefedt var Vand. Andre sagde, at hans Fader havde købt et Lam, og spurgte: »Hvor mange Pund Gaasefedt kan der være i saadan et Lam?«

Flere var der, som solgte »Pottetøj«; andre gik omkring med »Bliktøj« (Blækketøj). Nogle kom med Knive, Knibtænger, Stokkejern, »Trefoder« (Trefoer)¹⁾, Træskoklamper og Søm. Blandt dem var den saakaldte »Øresmed«, der kun havde ét Øre. Han boede i Kraghave; men flakkede vidt omkring. Han solgte ogsaa Træfløjter. Selv havde han en, der kunde give Lyd; men de, han solgte, var i Regelen lovlige undskyldte.

Nogle solgte Peberkværne, Garnvinder, Vindepinde og Tøndetappe. Garnvinderne bar de paa »Nakken«. I Lommerne havde de særlig Tøndetappe.

Endnu var der dem, der solgte River, dem, der solgte »Urtefrø«, og adskillige andre.

I ældre Tid var der ikke mange omvankende Tiggere. Af og til kom der en brandlidt, som havde »Brandbrev« fra Øvrigheden. Ellers var omrejsende Haandværkssvende den værste Plage.

Fra det nærmeste Nabolag kom jo ellers en og anden, især Husmandsenker, og bad om lidt. Kom de og bad om Mælk, havde de i Regelen med sig en »Hankepotte«, en stor grøn Potte med Hank af samme Stof som Potten, og for Resten med Øren og Laag²⁾. Somme Tider bad de om en »lille Fanke« (Fænke), og dermed tænkte man nok nærmest paa Brød. Somme Tider bad de om »en Gørntraad til at stoppe Hoser med« (iη Jörntrå tæ å ståppe Husser mæ). En Enke sagde: »Jæ ku nåkk få iη Davs Arbæe, nå jæ'ne hæe så lang æn Rompe!« Dermed mente hun, at hun havde saa mange Børn. Sagde nogen: »Hån ga mæ æn go Allmosse!« saa tænkte der nok nærmest paa Uld.

Naar en af de »godgørende« (gojøreηe) Bondekoner døde, saa hed det om manges fattig Stakkel: »Dæ æ loe (løbet) e stort Hyll (Hjul) a få heηe!«

Underlig haardhjærtet kunde man være i sin Omtale af de fattige. Man var jo paa Forhaand tilbøjelig til at tilskrive dem selv deres Fattigdom. »Di tæηker enne på dæη Dav imåren; mæn så snar di hå fåe Skråtten full, så sjånger di!«³⁾

Fattigfolk havde Lov til at samle Brænde i Skoven. Mange bar en »Stikkebyrde« (Stekkebyre) hjem paa deres Ryg; men naar de havde samlet en større Dynge, et saakaldt »Sankebrænde« (Saηkebræηe), saa blev Bønderne tilsagte til at køre det hjem. Det kaldtes at køre »i Fattigægt«.

De gamle fattige, ugifte Mænd og Kvinder, der helt maatte

¹⁾ Trefødder. — ²⁾ Potte af lignende Form i Pot. 171. (17.) — ³⁾ Jævnfor Ordspr. 55. (1489.)

forsørges af andre, gik paa Omgang i Sognets Gaarde. I hver Gaard var de saa mange Dage, som der var Tønder Hartkorn (Hallkorn). Da Lars Rasmussen var Dreng, var der i Systofte Sogn fire »stakkels gamle Skrog (Skrå)«, der saaledes maatte »traske« omkring fra Sted til Sted og mangen Gang »døje ondt«. Deres Navne var: »Pe Vi«, »Hans Klæmp«, »Trolse-Karne« og »Snae-Kestne«. De ønskede nok tit og mange Gange, at de snart maatte »slippe«. »Dæ vå gått, åm jæ ku få Fålo, jæ æ jo kåns tæ Åŷs (Besvær)!«

Af og til gjorde man Besøg hos dem, med hvem man »holdt Samlag«. Det hed stadig: »Kåmm å se tæ våss!« Der var jo dem, hos hvem man vidste, der ikke var noget »Mildskab« (Mellskav). Dem holdt man sig fra. Moderen i Klokkergaarden var meget gæstfri; men hun holdt ikke af »Sluntegæster« (Slåntejæster), der ikke havde noget paa Hjærte, men kom for at sidde og drive Tiden hen. En og anden gammel Husven meldte sig i Regelen med følgende:

Dæ æ di gamle Grå,
som plæjer å gå!

Naar der kom fremmede, kunde det hedde: »Godav, hodden æ e mæ Vællmajten! I ska da trinne ejenfå!« »Ja, vi kåmmer jo ræjte nåkk sælbyeŷes!« »Å, snakk allre åm de; mæn I får ta tæ Takke mæ, va vi har! Uvænteŷes Fræmmee må ta uvænteŷes Rætter!«

SLUTNING.

Længe før Lars Rasmussen overtog Klokkergaarden, var hans fromme Moder, Ane Margrethe Olsdatter, stedt til Hvile. Hun døde, da Lars var en Snes Aar gammel; men nogle af de sidste Linjer skal helliges hende.

Som det var Skik og Brug skrev Lars flere Vers i den Krands, der prydede hendes Kiste. Her er det ene:

Saa svæv du gode Aand i Engles Fred!
paa Jord du alt med Engle var fortrolig.
Velsignelse ledsaged hvert dit Fjed,
vær selv velsignet da i Himlens Bolig!

Paa den »Gravpæl«, der staar paa hendes »Lejestykke«, skrev han:

Du var kærlig,
og dit Hjærte ærlig,
øm som Moder, og som Hustru tro,
fromme Kvinde!
sikkert vil du finde
Salighed i Aandens lyse Bo!

Hvil da rolig
i din sidste Bolig!
vor Velsignelse i den modtag!
ej vi glemme
skal din blide Stemme,
som vor Barndom mangen Lærdom gav!

Lars Rasmussens Livshistorie skal jeg ikke prøve paa at skrive. Sit eget »Lejestykke« faar han vel næppe ved sin fædrene Gaard eller paa sin Fødeø; men med disse Blade sender han Frænder og Venner og alle, saa mange som elsker Folkets Minder, sin Hilsen.

Foreningen »Danmarks Folkeminder«
opfordrer alle, der har lignende fyl-
digt kendskab til det gammeldags
bondeliv som det her i bogen frem-
stillede, til at nedskrive disse minder
til oplysning for nutid og efterslægt.