



Danskernes Historie Online

Danske Slægtsforskeres Bibliotek

Dette værk er downloadet fra Danskernes Historie Online

Danskernes Historie Online er Danmarks største digitaliseringsprojekt af litteratur inden for emner som personalhistorie, lokalhistorie og slægtsforskning. Biblioteket hører under den almennyttige forening Danske Slægtsforskere. Vi bevarer vores fælles kulturarv, digitaliserer den og stiller den til rådighed for alle interesserede.

Støt Danskernes Historie Online - Bliv sponsor

Som sponsor i biblioteket opnår du en række fordele. Læs mere om fordele og sponsorat her: <https://slaegtsbibliotek.dk/sponsorat>

Ophavsret

Biblioteket indeholder værker både med og uden ophavsret. For værker, som er omfattet af ophavsret, må PDF-filen kun benyttes til personligt brug.

Links

Slægtsforskeres Bibliotek: <https://slaegtsbibliotek.dk>

Danske Slægtsforskere: <https://slaegt.dk>

SØNDERJYSK MÅNEDSSKRIFT

UDGIVET AF HISTORISK SAMFUND FOR SØNDERJYLLAND
ved *W. Christiansen, Chr. Stenz og Inger Bjørn Svensson*

INDHOLD:

Inger Tryde Haarløv:
Gamle gårde i fremtiden

Bjørn Svensson:
Kronika og Scavenius i fjendens lejr

Hans H. Worsøe:
Provst og Skyttelaug

F. S. Grove-Stephensen:
Peter Fabricius, sognepræsten i Broager

Anton Nissen:
Om stenen ved »Mølledamshusene» i Døstrup sogn

Werner Christiansen:
Skolebogsmuseum i Tønder

Boganmeldelse



Historisk Samfund for Sønderjylland

afholder

ÅRSMØDE

søndag den 22. maj 1966 kl. 14 på Forsamlingsgården i Broager.

D a g s o r d e n :

1. Beretning.
2. Regnskab.
3. Valg af styrelsesmedlemmer. Efter tur afgår: Hans Lund, Sigurd Schoubye, Christian Stenz, Inger Bjørn Svensson og Hans-Iver Toft.
4. Eventuelt.

Efter kaffebordet (pro persona 3.75 kroner incl. betjening) viser overinspektør, cand. mag. Peter Michelsen, Frilandsmuseet, lysbilleder og indleder en diskussion om emnet: Hvad kan vi gøre for at værne om de gamle gårde?

Professor Palle Suenson vil give en redegørelse for det hidtidige og fremtidige arbejde på dette område.

Styrelsen

Sønderjysk Månedsskrift

der udsendes af *Historisk Samfund for Sønderjylland* som selvstændig publikation, koster 20,- kroner årlig i abonnement (frit tilsendt). Abonnement og enkeltnumre (2,- kroner stykket plus porto) kan bestilles hos ekspeditionen, Landsarkivet, Åbenrå, eller på redaktionens adresse, H. P. Hanssensvej 9, Haderslev. Prøvenummer tilsendes gratis på anmodning.

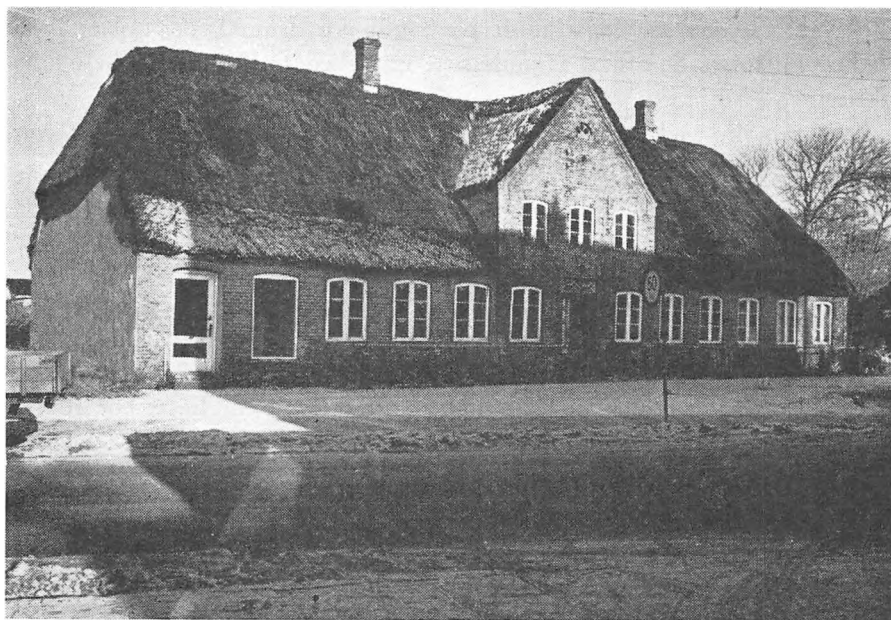

Den i vinter nedrevne Timmermann'ske gård i Skærbæk. »God dansk bygningskultur stråler ud af det dejlige sonderjyske hus med dets rolige og værdige bredde«, var professor Gottlobs bedømmelse, og amtsskolekonsulent Nicolai Svendsen skrev i »Vestkysten« 27/1 1966: »Timmermanns smukke gård står som et ærverdigt minde om en fremragende landmand, en dansk storbonde, en sognekonge fra en vanskelig tid – man forstår ikke, at vort slægtled i den grad savner pietetsfølelse –; men det savnede man altså. Trods forsøg på at bevare den, mødt med kønne og tomme ord fra Fællesforeningen for Danmarks Brugsforeninger, blev den fjernet for at kunne give fri udfoldelse for et super-marked.

Gamle gårde i fremtiden

Cand. mag. fru Inger Tryde Haarlov, Tønder, skriver om den registrering af gamle vestslesvigske gårde, som forsøgsvis er sat i gang i Tønder amt, og som skal suppleres med et arbejde for at bevare og modernisere disse ejendomme.

Er gamle stalde, bygget med udstrakt anvendelse af træ og ler sundere end nye? Er grise, der går i ældgamle stalde raskere end de, der går i de nye, fremstillet i jern og beton? Eksisterer der kun én type stald, der er »rigtig«, ud fra et moderne synspunkt, eller er landmanden af i dag så fordomsfri, at han nu kan anbringe nogle svin og høns, hvor man tidligere ikke kunne tænke sig at have andet end køer? Kort sagt, kan vi udmærket godt bevare gamle længer samtidig med, at vi bygger nye?

Disse spørgsmål blev luftet på Historisk Samfunds tillidsmandsmøde for Tønder amtskreds den 26. februar 1966 på Tønderhus, og når de her stilles i spidsen, er det for at understrege, at det er overordentlig vigtige sider af en sag, som Historisk Samfund har sat sig for at arbejde med.

På et bestyrelsesmøde, afholdt på Sandbjerg den 20. november 1965 vedtog Historisk Samfund at undersøge mulighederne for en dobbelt-sidig aktion:

1. man ville ved registrering og fotografering skabe en oversigt over den gamle bygningsbestand her i landsdelen og

2. man ville prøve at medvirke til, at disse gamle bygninger, der repræsenterer en væsentlig del af sønderjysk kulturliv, kunne bevares ud i fremtiden og gøres tjenlige som vel-moderniserede, rentable landbrugs-ejendomme.

Et mindre udvalg, hvoriblandt er formanden landsarkivar Peter Kr. Iversen og amtsudvalgsformanden Cornelius Schmidt, Døstrup, blev nedsat for at prøve på at samordne de muligheder, der måtte foreligge. For at give opgaven et nogenlunde realisabelt omfang besluttedes det i første omgang at begrænse den til Tønder amt. Målet kunne dog synes stort nok, måske uoverkommeligt, hvis ikke sammentræffende gunstige omstændigheder på mange måder synes at virke heldigt sammen såvel på lokalt plan som på landsplan.

Den vestslesvigske gård, der syner så meget i det store, åbne land, betragtes af dens ejere som en arv, man gerne vil skytte vel. Men det kan være svært for den enkelte landmand at se, hvordan hans ønsker om at bevare slægtens gård i smuk vedligeholdelse og rentabel drift kan forenes med alle de vanskeligheder, som fra forskellig side synes at tårne sig op i form af ugunstige beskatningsregler, vanskelige lånevilkår for moderniseringer, urimelig høje brandforsikringspræmier for stråtag og meget mere, problemer, der bevirker, at man for ofte må slumpe sig igennem med halvdårlige løsninger.

Den store kreds af ejere er vel mest personligt interesserede i de gamle ejendommers fremtid, men ud over dem, er der mange i Tønder amt, som håber, at de i fremtiden som i nutiden må kunne glædes ved denne egns særprægede bebyggelse, og som gerne vil yde deres skærv til at rydde nogle forhindringer af vejen. Her tænkes på mange historisk- og egnsinteresserede mennesker rundt omkring i sognene, på arkitekter, vej- og andre myndigheder, landbrugskonsulenter, lærere, redaktører, fotografer – de sidste for amatørfotografernes vedkommende samlet i Lokalhistorisk Fotoklub for Tønder amt under toldkontrollør Preben Jørgensens formandsskab.

Ikke blot lokalt betragtes den vestslesvigske gård med umiddelbar glæde. Den anses af bygningskyndige i det ganske land for at være en kultur-værdi, som man for hele landets skyld nødtigt ser forsvinde – og da slet ikke, hvis det ikke er nødvendigt. Allerede før den første verdenskrig var unge arkitekter fra København på vesteregnet for at opmåle, tegne og tilpasse nyt, og denne hjælpsomhed eksisterer endnu. Et samarbejde er ikke svært at etablere, og det bør udnyttes. De mange fremtalte praktiske

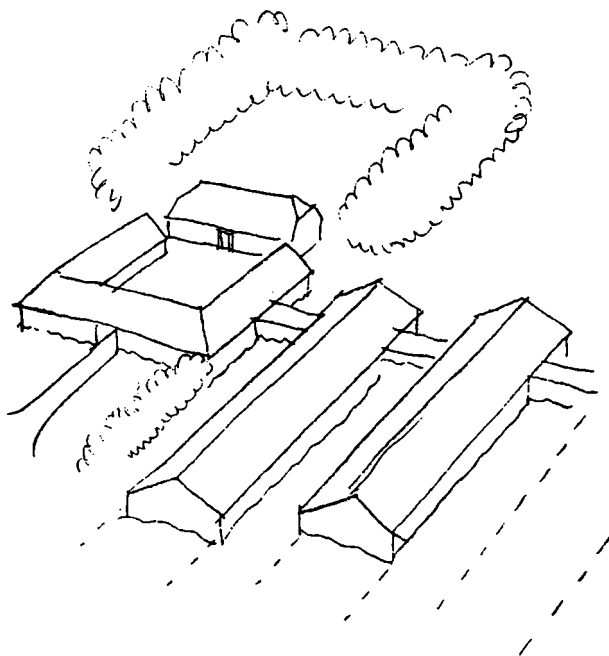

Nye brede avlsbygninger til gammel gård

KP
17.10.65

Professor Gottlob viser her, hvorledes han tænker sig, at man i mange tilfælde vil kunne tilpasse nye, brede avlsbygninger til en gammel gård. De gamle længer vil formodentlig kunne udnyttes til oplagring, redskaber, høns, svin eller lignende.

problemer, der ikke kan klares af den enkelte, bør tages op under ét af en eller anden slagkraftig organisation. En sådan har netop ved et møde i Odense den 31. januar i år set dagens lys under navnet »Sammenslutningen af Foreninger til fremme og bevarelse af Bygnings- og Landskabskultur«. Formand er arkitekten, professor Palle Suenson, og blandt de henvend tredivetilsluttede foreninger er for Sønderjyllands vedkommende: Selskabet til Bevarelse af gamle Bygninger i Haderslev, Fonden til bevarelse af gamle huse i Tønder, Åbenrå byhistoriske Forening samt Historisk Samfund for Sønderjylland. Denne sammenslutning arbejder for sine i navnet udtrykte mål, blandt andet gennem rådgivende og vejledende virksomhed og ved forhandling med myndigheder, institutioner og selskaber, hvor disse er med til at præge vore omgivelser, altså just det, som den enkelte mand, som før nævnt ikke kan komme igennem med. På mødet i Odense blev problemerne, således som de tager sig ud fra sønderjysk hold, ført frem.

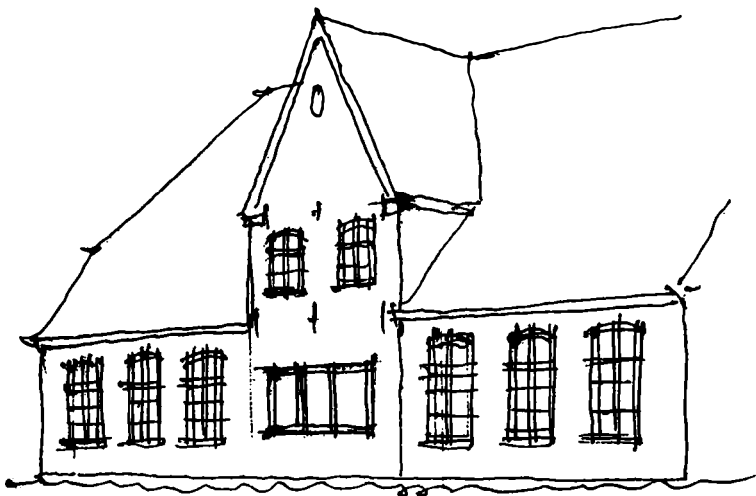

En husmoder ønsker et »moderne« vindue (det betragtes vist ofte som et slags statussymbol). Hvis hun bærer sig ad som vist på denne tegning, vil det blive til »et strålende eksempel på, hvorledes et ganske pænt ikke gammelt hus helt spoles af et eneste galt vindue«. Hvis hun

Til sammenslutningens rådgivende og vejledende virksomhed vil også være knyttet nødvendige undersøgelser af, hvordan den gamle danske bondegård kan tilpasses fremtidens landbrugserhverv med hensyn til avlsbygningernes udformning og tilpasningen af de nødvendige tilbygninger. Dette vil kunne ske på fornødent realistisk grundlag, idet der er blevet knyttet en god positiv forbindelse til landbrugskonsulenternes organisation. At der er større vanskeligheder forbundet med erhvervsbygningerne end med stuehusene er indlysende, da mennesket i modsætning til bedriften stadig har den samme rent fysiske struktur. Gamle stuehuse vil da også oftest uden urimelig ændring og bekostning kunne gøres til fuldgode moderne arbejdspladser for husmoderen og hendes familie. De samvirkende danske Husholdningsforeninger, De samvirkende danske Husmandsforeningers Husholdningsudvalg og De samvirkende danske Landboforeningers Husholdningsudvalg har forlængst medvirket til at vise dette ved nogle meget grundige undersøgelser foretaget af konsulent Bodil Frederiksen og arkitekt Poul Toubro, hvis resultater i praktisk gennearbejdet form er udsendt fra Landbrugets Informationskontor 1957-61.

Den store, nye landsomfattende sammenslutning af foreninger er interesseret i at tage fat og vil gerne benytte netop Tønder amt til en første omfattende prøve på, hvad der kan udrettes ved samarbejde. Man kan altså ganske roligt og åbent erkende, at det er et heldigt træf, når Historisk Samfund nu kan høste fordel af at være gået først i gang.

For det lille udvalg, som blev nedsat på Sandbjerg i november 1965, har det været muligt at få de forskellige kræfter sammenarbejdede, så-



absolut vil have et stort vindue kan hun eventuelt på en tålelig måde tilpasse det til huset, således som professor Gottlob foreslår det på skitsen herover.

ledes, at man ved mødet på Tønderhus den 26. februar kunne forelægge sine planer for tillidsmændene og bede om deres medarbejde. At dette beredvilligt fra alle sider blev stillet i udsigt undrede ikke, men var selvfølgelig glædeligt.

Når et større værk skal sættes i scene, er det vigtigt, at det hele ikke gøres så indviklet, at man slet ikke kommer i gang, og derfor er planerne da også fra begyndelsen meget enkle: Hver af amtets tillidsmænd modtager nogle ark papir, hvorpå de anmodes om ganske simpelt at opføre de huse og gårde i deres sogn, som de skønner er ældre end 1900. Samtidig får de udleveret et kort over sognet, hvor de bliver bedt om at sætte et rødt mærke for hver ejendom, som de har opført på listen. Når disse lister og kort er tilbagesendt til arkitekt P. J. Petersen, der har lovet at stille sig til rådighed som sekretær, bliver de videregivet til toldkontrollør Jørgensen, Lokalhistorisk Fotoklub, der så med sine klubmedlemmer vil foretage fotograferingen. Negativerne vil til sin tid blive opbevaret på Landsarkivet i Åbenrå, som derved vil få en enestående topografisk oversigt over bygningsbestanden i Tønder amt årgang 1966. Om det muligvis også vil resultere i nogle billedhæfter kan endnu ikke siges, men det overvejes. De første – i nogen grad foreløbige – lister fra tillidsmændene, som man ikke har villet bebyrde med for mange spørgsmål, vil blive suppleret med de yderligere oplysninger, som man af historisk og arkitektonisk interesse finder ønskelig.

virken – den anden side derimod er for en stor del den enkelte landmands sag.



Stuehuse 1850-80 afløste bindingsværkshuset og bibeholdt mange af dets karakteristiske træk, for eksempel den »rolige« faginddeling.

Ved udvendige ombygningsarbejder bør man så vidt muligt bevare faginddelingen, men man kan godt indsætte moderne vinduer uden at ødelægge det rolige helhedsindtryk. Skal der bygges kviste på huset, bør udformningen svare til stueetagens faginddeling.



Kritikløs brug af forskellige vinduestyper og usymmetrisk anbragte kviste giver altid et dårligt resultat.

De tre fortrinlige små bøger »Stuehusundersøgelsen« 1957, »Frekvensundersøgelser« 1959, og »Landbrugets Boliger« 1961, som konsulent Bodil Frederiksen og arkitekt Poul Toubro, MAA, har udarbejdet for Husholdningsudvalget under Landbrugsministeriets Produktivitetsudvalg er alt for lidt kendt og benyttet. Foruden grundige analyser giver de udmærket praktiske anvisninger på, hvor-

Denne enkle fremgangsmåde er valgt i samråd med professor Gottlob, arkitekten, der har bygget Tønderhus. Han er en meget fin kender og beundrer af den vestslesvigske bygningskultur og tilbød for mere end et år siden at stille sin arbejdskraft til rådighed gennem Historisk Samfund for dermed at give sit bidrag til, at denne gode byggeskik, der har stået sin prøve gennem tiderne, kan overleve og gøre nytte også i det mekaniserede landbrug. I oktober i fjor benyttede han en søndag til at foretage en registrering af gamle ejendomme i Hostrup sogn, og for Rørkær bys vedkommende blev det efterfulgt af en fotografering, foretaget af konstruktør Jørgen Gildsig, Tønder. Et prøvemateriale foreligger altså allerede.

Hermed skulle så den ene side af Historisk Samfunds planlagte aktion forhåbentlig være klarlagt, den beror i høj grad på tillidsmændenes med-

Når Historisk Samfund har erklæret, at man vil prøve at medvirke til (og dette er jo forsigtigt udtrykt), at de gamle bygninger, der repræsenterer en væsentlig side af sønderjysk kulturliv kan bevares og være tjenlige som

I slutningen af 1800-tallet er facadeudformningerne stadig rolige og vinduerne symmetrisk anbragt omkring døre. Mønstermurværk og forsiringer på vinduesbrystninger giver et efter nutidens smag lidt for »pyntet« udseende.

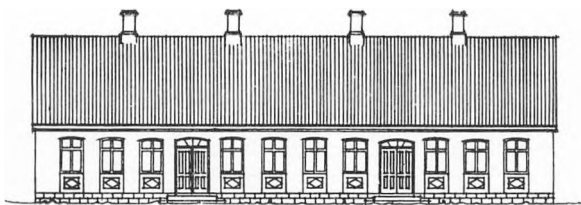

Ved udvendige ombygninger bør fagstørrelser og vinduesinddelinger respekteres. Der kan bruges moderne vinduestyper tilpasset efter de eksisterende murhuller, og ofte kan man nå et godt resultat ved at fjerne forsiringer og ved at stryge hele murfladen med en facademaling.

Også ved denne type huse er kritikløs anvendelse af vinduestyper ubølgelig.



ledes arbejdsgangen med rimelige omkostninger kan lettes for husmoderen ved en rationel og nutidig udnyttelse af husets indre. Men det viser også, således som på de gengivne tegninger, hvorledes man med respekt for ældre byggeskik kan modernisere facaderne, således at de ser lige så smukke og harmoniske ud som forhen. Mærk dog også de advarende nederste tegninger, der viser en unødvendig forsimpling på grund af tilfældig og ubetænksom ændring.

vel-moderniserede, rentable landbrugsejendomme, så ligger deri flere ting. Man vil dels, som allerede nævnt, ved samarbejdet med andre foreninger på en bred basis arbejde for at fjerne vanskeligheder og skabe nye muligheder, dels stå som formidler af sagkyndig bistand af mere bygningsteknisk karakter.

Dette betyder kort sagt, at enhver ejer af en gammel ejendom ved at henvende sig til Historisk Samfund straks kan blive sat i forbindelse med de bygningskyndige folk, der som professor Gottlob stiller deres sagskundskab til disposition, og som er ganske klare over de elementære krav og ønsker om praktisk og økonomisk hensyntagen, som enhver landmand må stille, både når det gælder planlægning af små og af store forbedringer. Her må det understreges, at små moderniseringer i form af nye vinduer, døre, tag og tilbygninger aldeles ikke er uvigtige for helheden, de fortjener en udformning, der ikke må være tilfældig og ikke behøver at være det. At vedligeholde smårudede vinduer, holde dem blankpudsede, at



På dette billede ses det, hvor herligt frit vi kan udfolde os her i landet. Et hus med en konstruktion så solid, at den kunne bære en elefant på taget, har ingen menneskelig paragraf kunnet forhindre os i at opføre. Det er altså ikke altid, at man med foje kan jænve over byggerestriktioner. Muligvis skulle man dog prøve på at indføre et begreb som »høflighed« mod det milieu, man vælger at placere sig i.

skrabe, kitte, grunde, spartle, male og lakere sprodserne giver meget arbejde, det er klart, det samme gør en blomsterhave, men at der findes andre alternativer end teak-vippevinduet, der nu næsten betragtes som et status-symbol, bør man tage i betænkning. Og eternit-plader, trukket lige ned over en tagkonstruktion, der er skabt til rørtag, ser sjældent rigtig ud og fratager huset dets lune, vel-isolerede præg af naturlig tilpasning til vestenvindens vilkår. Den ofte sete fremgangsmåde, at man lader et forfald skride så langt frem, at man tror med god samvittighed at kunne sige »nu er det for sent« er beklagelig, ja sørgelig, når det gælder en bygning af oprindelig værdighed – og da slet ikke nødvendig, når man ved, at man kan få nogle fornuftige folk ud og snakke tingene igennem med.

Det skal blankt indrømmes, at ny arkitektur kan være hensigtsmæssig, kvalitetspræget, god at leve med for dyr og mennesker, køn at se på, og for kunst og håndværk er kvalitet vigtigere end alder; men skal man ikke passe godt på den fornemme, gamle, vestslesvigske arkitektur, groet frem som den er af naturens nærmeste materialer, slidt i form gennem århundreders erfaring, hensigtsmæssig, kvalitetspræget, god at leve med og køn at se på? Ja, det mener altså Historisk Samfund for Sønderjylland.

Inger Tryde Haarløv.

Kronika og Scavenius i fjendens lejr

»Midt i fjendens lejr« hedder redaktør Jacob Kronikas lige udgivne bog med dagbogsnotater fra krigstidens Berlin. Redaktør Bjørn Svensson, Haderslev, belyser forfatterens politiske holdning og giver en vurdering af bogen, som han sætter i relation til Kronikas øvrige forfatterskab.

Redaktør Jacob Kronika har en sjælden evne til at fange opmærksomheden og holde den fangen. Han fængsler både i selskabelig omgang, som taler og som skribent. Han har oplevet så utrolig meget, oplevelserne er registreret af et følsomt sind, en god hukommelse og en udførlig dagbog, og de bliver gengivet med stærk sans for det dramatiske. Det gælder også Kronikas nye bog »Midt i fjendens lejr«, dagbogsblade fra Berlin i perioden 9. oktober 1941 til 31. maj 1943, udkommet hos Gyldendal.

Det er ikke selve dagbogen, der bliver trykt. I forordet til en tidligere bog, »Lys i vinduet – slesvigske dagbogsblade fra Berlin 1933–39«, har Kronika oplyst, at det drejer sig om »bearbejdelsen af et udpluk af dagbogs-optegnelser fra den nævnte periode« – bogen giver altså dels mere, dels mindre end dagbogen, og det samme gælder åbenbart den nye bog, hvorom Kronika meddeler: »Det noterede kan jo kun virke som brudstykker . . . Ingen anden end jeg selv er for resten i stand til at tolke de kodeord, afkortelser, forvrængninger osv., som jeg af forståelige grunde har gjort brug af i mine dagbøger fra dette Naziberlin. Hvor det bliver nødvendigt, vil jeg efter hukommelsen kunne komplettere notaterne.«

Det er atmosfæren i Berlin, redaktør Kronika har lagt vægt på at give, og det er virkelig lykkedes at levendegøre den. Men hvis man som historiker vil anvende de offentliggjorte dagbogsnotater som kildemateriale, må man ikke glemme de usikkerhedsmomenter, der knytter sig til. F. eks. oplysningen fra Per Faber, som i 1918 fra udenrigsminister Erik Scavenius skulle hilse redaktør Hans Jensen, Sorø Amtstidende, og stille i udsigt, at hvis Hans Jensen skældte regeringen gevaldigt ud for dens passivitet i det slesvigske spørgsmål, kunne det jo være, at regeringen derefter ville være tvunget til at foretage sig et eller andet. Man eftertænker interesseret, om der her skulle findes et korrektiv til billedet af den daværende regerings ellers fuldkommen faste holdning, som gik ud på, at regeringen ikke ville foretage sig noget, før nordslesvigerne selv havde rejst kravet om en genforening med Danmark. Men nej. Hvis Faber havde et samtidigt notat, ville man gerne studere den nøjagtige ordlyd, men når han fortæller Kronika hændelsen efter mere end 20 års forløb, og når Kronika end ikke refererer ordret (udtrykket »gevaldigt« findes ikke i en tidligere beretning af Kronika, se side 103 i »Lys i vinduet«), er der for lidt at bygge på.

Et andet eksempel. Efter redaktør Kronikas fremstilling må den ukyndige læser tro, at Christian X har haft kendskab til en politisk aftale mellem folketingsmand Victor Pürschel og den kielske professor Wolgast om en genoplivelse af den gamle helstat, med Christian X som hertug af et Slesvig-Holsten underlagt det stortyske rige, et Columbusæg, der ville give både Danmark og Tyskland »en fordelagtig grænserevision«. Men også her har Kronikas tidligere version (side 51 i »Lys i vinduet«) en anden ordlyd. Der nævnes »samtale« i stedet for »aftale«, og man får dengang kun at vide, at professor Wolgast har nævnt sit forslag for Pürschel, men hører intet om Pürschels reaktion; der foreligger heller intet om, at kongen er blevet orienteret.

Det er imidlertid kun i undtagelsestilfælde, at man kan kontrollere dagbogsnotaterne med Kronikas tidligere versioner. I almindelighed er man henvist alene til den foreliggende udgave, og man ville derfor have sat pris på at få aftrykt nogle dagbogsblade i faksimile, der kunne give et indtryk af usikkerhedsmomenternes omfang. På en måde er det jo grumme utaknemmeligt at modtage en værdifuld bog, der løser just den opgave, forfatteren har tænkt sig, med ønsket om, at den havde løst endnu flere opgaver, men da der vel må komme en dagbogsdækning både af den forudgående og den efterfølgende periode, må det være tilladt at bede om et personregister, korrigerende fodnoter om det, der har vist sig at være forkert, en mere systematisk markering af de større begivenheder, der er periodens holdepunkter, og en tydeligere angivelse af, hvad der er lagt til og trukket fra.

Men lad os nu overgive os til det persongalleri, Kronika har tegnet for os »midt i fjendens lejr«. Vi møder af tyskere navnlig dem i anden række, der ikke har afgørelsen, men des mere ivrigt kommenterer, enten forblindet fanatisk eller med stigende skepsis, og som baggrund tyske modstandsfolk i to hovedgrupper, dels bekendende kristne, dels omvendte nazister.

Dagbogen begynder som nævnt d. 9. oktober 1941, med rigspressechefen, »den ikke overmæssigt intelligente dr. Dietrich«, der forkynder, at Sovjetrusland er slået og den røde hær tilintetgjort. Fra kulissen en bemærkning fra den øverste værnemagtsledelses pressetalsmand, endnu i dag skjult bag betegnelsen »kaptajn S.«: Den store militære nyhed kommer fra den politiske pressechef og ikke fra overkommandoen, der kender vi ikke noget til en sådan militær nyhed! – Det er den slags baggrundsbemærkninger, der krydrer Jacob Kronikas bog. Men Kronika nævner ikke, at Hitler jo allerede den 4. oktober selv i en stor tale i Sportspalast havde proklameret, at Ruslands modstand var knækket.

Vi møder gesandt Luther, forhen Ribbentrops flyttemand, senere noteret i unåde, men på det tidspunkt en af det tyske udenrigsministeriums stærke folk, der ved en fødselsdagsreception hos Frits Clausen – der fore-

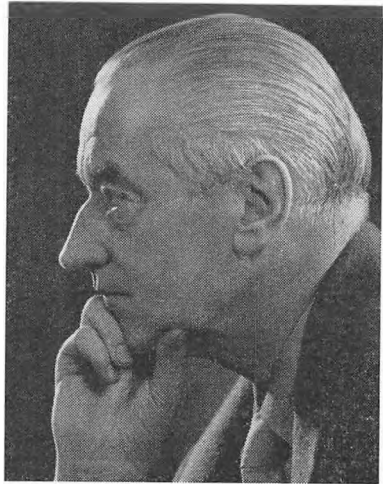

trækker at fejre dagen i Berlin – udtaler, at det må blive Frits Clausens egen sag som dansk nazileder at vinde det danske folk. Og en tysk redaktørs kulissebemærkning: Vi er efterhånden ret kede af de forskellige Quislinge i de besatte lande, for de sinker kun vore store politiske planer, der lettere kunne gennemføres ved en rent militær okkupation.

Vi hører om de bestandige stridigheder mellem det tyske udenrigsministerium og propagandaministeriet. Kun én gang mødes de i enighed – i deres skuffelse over, at Japan angriber USA i stedet for Sovjet. Det var to måneder efter, at Tyskland havde erklæret Sovjet for militært knækket. Og kun godt et år senere bliver alle festligheder i anledning af tiårsdagen for Hitlers magtovertagelse aflyst og afløst af tre dages landesorg efter den tyske kapitulation ved Stalingrad, og med mange dages angstparoler løbende gennem regeringskvarteret (f. eks. dr. Rudolf Fischers: von Neurath skal overtage den politiske ledelse og føre fredsforhandlinger med vestmagterne), indtil den fortættede uhyggestemning den 18. februar 1943 slår ud i »alle tiders forfærdeligste møde«, »den nazistiske satanismes propagandistiske kulmination«, hvor »den djævelske ærkeengel nr. 1« (Goebbels) hypnotiserende spurgte: Wollt Ihr den totalen Krieg?

Den 23. februar 1943 noterer Kronika et ordskifte »med den meget kloge og yderst selvstændigt dømmende dr. Jes... fra Goebbelsministeriet«, der gratulerer til det svineheld, at det er lykkedes dr. Best at holde Danmark uden for krigstotaliseringen i den tyske magt- og indflydelsessfære. Kronika takker og svarer: »Den slags skal man sikkert ikke tale for højt om – der findes antagelig folk nok, der kan få lyst til at revidere Danmarks svineheld.« Derimod oplyser Kronikas dagbog ikke, at der dagen efter kom en Hitlerproklamation om de besejrede landes totalmobilisering i tysk krigstjeneste, suppleret med en officøs Berlinudtalelse om, at Dan-

mark holdes udenfor, idet det indtager en særstilling blandt de besatte lande og betragtes som en selvstændig stat og på linie med neutrale lande. Eller har Kronika registreret det i dagbogen, men udeladt det ved bearbejdelse til bog? Under alle omstændigheder, det burde have været med, også som baggrund for afholdelsen af det danske folketingsvalg en måned senere, der for alvor gør Frits Clausen til et stort problem for tyskerne ved at afsløre ham som bankerottør (ifølge dr. Schaller fra Presseafdelingen), men næppe til overraskelse for dr. Best, der løser problemet ved at likvidere Frits Clausens parti som politisk faktor.

Videre møder man to kendte slesvig-holstenere (her anonyme), der ønsker den gamle helstat genoprettet med Slesvig-Holsten knyttet til Danmark for at bevare disse egne for bolsjevisering, nu uden professor Wolgasts forestilling om tysk overhøjhed. Og man træffer regeringsråd Claus Petersen med det gyldne partiemblem, et anstændigt menneske og forstående over for det danske mindretal; senere er han at finde i de danske rækker.

Blandt de tyske modstandsfolk møder vi biskop Dibelius, pastor Hans Asmussen og de omvendte nazister dr. Schaffer og fru Augustini fra Düsseldorf, endvidere Otto von Heydebreck, og vi hører om den saksiske ekskronprins, pater Georg, der findes død, om søskendeparret Scholl og familiedramaet Klepper, hvor hele familien begår selvmord, fordi jødelovgivningen truer fru Klepper og hendes datter Renate. Komponisten og organisten Hugo Distler begår selvmord for som bekendende kristen at demonstrere mod den politiske satanisme, der har magten i det tyske fædreland. Og en ung løjtnant, der havde været i Kiev, og som to gange havde overværet mordaktioner mod jøder uden at formå at gennemføre en demonstration mod mordene, retter revolveren mod sit eget bryst for – som han følte det nødvendigt – at fuldbyrde straffedommen. Hvorimod den unge maler Harry E. trods sin fortvivelse over at deltage i partisanbekæmpelsen i Rusland gør sig hård, kvæler sin samvittighed, for »jeg er ung, og jeg vil overleve; derfor kan jeg ikke gå imod ondskaben i denne forfærdelige partisankrig; jeg er, for at bjærge livet, tvunget til at gøre mig selv ond . . .«

I hele denne uhyggelige stemning mellem fanatiske nazister og fortvivlede ikke-nazister og antinazister er placeret en international enklave, et udenlandsk journalistkorps, der skal referere Berlins synspunkter, og som ikke må sige sandheden, men højst kan søge at smugle dele af den ind mellem linierne. Det er et besværligt job. Udvisning rammer den danske journalist Clemmensen, den norske Abrahamsen stifter grundigt bekendtskab med koncentrationslejrene, sønderjyden Vagn Skytte fra Toftlund udvises, Robert Christiansen får inddraget tilladelsen til at aflytte udenlandsk radio, Hjelm-Hansen udvises, Helge Knudsen trues af udvisning, Arvid Fredborg får ikke udrejsetilladelse, og mere fornøjeligt: den nazisti-

ske Wolf Jürgensen får et halvt års tvungen skriveferie, fordi dr. Best er utilfreds med hans korrespondancer fra Berlin, og hans kollega, den nazistiske Harald Henriksen (Rus-Henrik) gør skandale; ved en festbanket har han fået for meget at drikke og erklærer, at »vi danske har kun ét eneste politisk og nationalt ønske: at få vor fulde frihed tilbage! Herved indbyder jeg tyske venner til selv og på stedet at studere forholdene i Danmark og i Norden – der og kun der findes den ægte frihed!« Den finske Adda Norna fremsætter ønske om garantier, efter at flere kolleger, som var hendes nære venner, er forsvundet spurlost.

Jacob Kronika klarer sig igennem alt dette. Da det tyske samfund var ved at bryde under arbejdsløshed og landbrugskatastrofe, da Weimar var ved at blive knust mellem Moskva og Nürnberg, forstod Kronika, at krisen ikke kunne løses af midterpartier, når vælgerne gik til yderpartierne, og han havde forståelse for det ideelle i den revolutionære trang. I romanen »Revolution«, der udkom 1935, søgte han at give et dansk publikum »en psykologisk, social og national forklaring på, hvad der er foregået i mellemkrigstidens Tyskland, og hvorfor tingene har formet sig som sket er i dette febersyge land med de mange efterkrigstidskriser og -psykosser.« »Revolution« blev ham til besvær i Danmark. Den roman var i hvert fald en væsentlig del af baggrunden for, at Nic. Blædel anså Kronika for at være en »fuldblods nazist og ikke længere til at stole på vedrørende danske synspunkters og interessers hævde i det tredje riges Berlin« og derfor virkede energisk for at få ham fjernet, skønt det var Blædel selv, der i sin tid havde fået Kronika knyttet til Nationaltidende som Berlin-korrespondent. Men »Revolution« blev samtidig redaktør Kronika til overordentlig stor nytte i Berlin. Dr. Schlemann betror en dag Kronika: »Hver gang en eller anden vil Dem til livs, fremfører kritik eller anker mod Dem, så svarer der: Hr. Kronika har skrevet bogen »Revolution« – og dermed er så angrebene på Dem slået til jorden.«

Men i 1937 opdager Jacob Kronika og Ernst Christiansen, Flensborg Avis, i en samtale, at de begge i begyndelsen har haft for meget øje for det positive i nazismen, ja, at de har taget fejl. Kronika: »Jeg har taget fejl i min første bedømmelse af nazismen og dens mål. Der bliver *ikke* tale om nogen modus vivendi. Jo mere jeg her i Berlin er kommet i kontakt med jøder, med folk fra bekendelseskirken og med katolikker, des mere er det blevet klart for mig, at nazismen drives frem af rystende dæmoner. Det drejer sig om sataniske kræfter, som er sluppet løs. Og hvor skal dette ende?« – Ernst Christiansen: »Lad os blive ved med at tage tingene skridt for skridt. Vi kan jo ikke andet end blive ved med at leve og stride for det, der er vort eget.« – Kronika: »Er denne kamp ikke åben modstand, så bliver den til et »spil«, der er pinefuldt for samvittigheden.«

Man skal kende denne baggrund fra »Lys i vinduet« (side 74, 100, 111

og 146) for helt at forstå den form, redaktør Kronika har givet sin nye bog »Midt i fjendens lejr«. Han fulgte Ernst Christiansens anvisning, men valgte ikke den åbne kamp, og derfor har han følt sit arbejde som et spil, der blev pinefuldt for samvittigheden. Med den nye bog holder Kronika dommedag over sig selv. Anklagen overlader han til sydslesvigeren Peter fra Valsbøl, der til Kronika siger: »Jeg vil være fuldkommen åben over for Dem: jeg forstår ikke helt Deres politiske virke her i Berlin. Der er også ting hos vore danske ledere hjemme i Sydslesvig, som jeg ikke helt forstår. Og jeg har svært ved at forstå vort moderlands holdning: samarbejdet med Nazi-Tyskland og eftergivenheden over for landets fjende. Hvorledes kan vi som danske affinde os med en sådan holdning?«

Kronika leverer svar og forsvar med oplæsning af dagbogsbladene. Det er en pinefuld sandhed, siger han, at vi ikke står – ikke *kan* stå i den aktive og åbne modstandskamp, men »jeg spiller spillet – midt i fjendens lejr – så godt som jeg formår.« – Peter: »Den, som ikke aktivt og åbent bekæmper det, der er erkendt som det onde, gør sig skyldig.« – Kronika: »Det kan og skal ikke benægtes. Jeg løber ikke fra min egen skyld og medskyld, der i første omgang bestod i, at jeg ikke fra selve starten gennemskuede ondskaben i Hitler og nazismen. Jeg ved også, at det slet ikke lader sig gøre at »spille spillet – midt i fjendens lejr« uden at blive skyldig.« – Peter: »... det falder mig svært at begribe, at De kan *holde* til at »spille spillet« ... eftersom De jo dog ved så meget om sandheden »midt i fjendens lejr.« – Kronika: »Skal jeg gøre som organisten Distler, som den unge løjtnant i Kiev?«

Peter gjorde som organisten og løjtnanten, valgte »den tredje emigration«, selvmordet. Han drog til fronten igen, hvor han oplevede, at en familie på syv, som han kendte, blev henrettet. Det ville han ikke overleve.

Men der var andre, der ville overleve. Hans Ronald Jørgensen havde besluttet, at han ville overleve, so oder so. Og alligevel kunne han ikke dy sig for at karikere en bestemt officerstype. Han gik ind på en fin café, placerede sig i en sofa, lagde benene over kors, lændede sig mere end mageligt tilbage, denne rangløse soldat i en tarvelig, distinktionsløs uniform, klemte demonstrativt en monokel i det ene øje – oven i købet en monokel med lang, tyk snor – tændte omstændeligt en cigaret, afgav ordre på en drink og tog derefter uforstyrrelig fat på at læse aviser. Denne karikatur havde nær kostet ham strafforflyttelse til fronten. En vidunderlig historie, men den slags hørte ikke med til spillet, og Kronika ville aldrig være faldet for fristelsen.

Kronika ville gerne overleve. Han opsøgte ikke faren, men veg dog heller ikke tilbage for den. Man må ikke tro, at hans tilværelse i Berlin var farefri. Alligevel er undertonen i bogen selvbebrejdelser, selvanklager og forsvarsovervejelser. Måske har problemet forstørret sig for ham, fordi

han blev accepteret af de tyske myndigheder i kraft af den forståelse, han oprindeligt havde haft for nazismen, men som han ikke længere havde. Det var en selvfølgelig del af spillet, at Kronika ikke gik til de nazistiske ledere og sagde: Min tro har forladt mig, min forståelse er blevet borte, I hører helvede til.

Side 155 har Kronika følgende udbrud: »Hvad ville der være hændt, spørger jeg Dem, Peter, hvis vi – visseligen i overensstemmelse med den faktiske sandhed – på et hvilket som helst tidspunkt efter 1933 havde forkyndt for alt folket: Hitlerstaten er en forbryderstat, og en forbryderstat skylder statsborgerne ingen loyalitet. Over for en forbryderstat må langt snarere illoyalitet, må aktiv og åben modstandskamp være en pligt... Hvad ville der være hændt?«

Man genfinder problemet i en utrykt nekrolog over redaktør Ernst Christiansen, Flensborg Avis, fra 1941: »Da nazismen kom som noget nyt i Weimartyskland, mødte han i starten dette nye redebont med sit løsen »front og bro«. Men da det var afsløret, at nazismen – som han selv sagde engang – var værre end det værste gamle prøjseri og altyseri, da var han *kun* front.«

Men dette er ikke rigtigt. Ernst Christiansen – og Jacob Kronika – mødte stadig med løsenet »front og bro«. Så sent som den 20. april 1939 fik Kronika redaktør Christiansen til at sende et lykønskningstelegram til Hitlers 50 års fødselsdag for at give »udtryk for vor statsborgerlige loyalitet«. Med de ærbødige lykønskninger fulgte forsikringen om, at det danske mindretal også i fremtiden under løsenet »front og bro« ville forene hævdelser af nedarvet dansk folkelighed med den fulde loyalitet som det tyske riges borgere.

Og i 1938 forsikrede Kronika Himmler, at »front og bro« var »et meget alvorligt ment løsen«. – Himmler: Fraser! Lad gå med broen, men hvad skal vi med fronten? – Kronika: »Dersom alle nordiske mennesker og folk var engle, så kunne det være nok med broen.«

I hvert fald fra 1937 havde Ernst Christiansen og Jacob Kronika vidst, at nazismen krævede front. Alligevel fortsatte de med at pege på broen. Personlig synes jeg, at telegrammet til Hitlers fødselsdag var unødvendigt og burde være sparet, men detaljer af den art må trods alt være underordnede, når der er enighed om princippet, at man skal gøre gode miner til slet spil. Når et vanvittigt menneske tvinger en til at sætte sig til spillebordet, ja, så spiller man spillet.

Redaktør Kronika har i Berlin øvet en betydelig indsats som pressemand, han har bidraget til at holde modet oppe i antinazistiske kredse, og hans arbejde som det danske mindretals særlige akkrediterede talsmand hos den tyske regering kunne ikke være gjort bedre af nogen. Lad mig som nævning afgive det votum, at det var nyttigt og nødvendigt, at Kronika

spillede spillet i fjendens lejr – og det var godt, at han overlevede, og meningsløst, om han havde valgt Peters vej.

På de to punkter har Jacob Kronika givet Peter fuldgyldigt svar, nemlig m.h.t. anklagerne mod ham selv og mod de danske ledere i Sydslesvig. Men på den tredje anklage har Kronika ikke svaret i sin bog: hvad med lederne af moderlandet Danmark?

I det højeste strejfer forfatteren dette spørgsmål, hvor han har ført samtaler med A. P. Møller og Holger Andersen, der begge virkede i Højgaardkredsen, da den i november 1940 søgte at bevæge kongen til at indsatte en national undtagelsestilstandsregering. Kronika gav ved en tale i kredsen det afgørende stød til, at henvendelse blev rettet til kongen – for at undgå et påtvunget nazistisk styre, siger Kronika side 210, for at blive af med Scavenius og undgå Frits Clausen, erklærer Kronika side 110. Der er Scavenius til forskel i de to citater.

Mere klart og direkte er Kronikas synspunkter kommet til udtryk i en artikel i Flensborg Avis den 4. februar 1966 med en voldsom protest imod rigsarkivar Johan Hvidtfeldts fremstilling af Erik Scavenius som »en dansk patriot«, en karakteristik, der i øvrigt første gang er givet af Ribbentrop. Nu ville jeg ikke selv have valgt udtrykket »patriot« i denne forbindelse, fordi der til dette udtryk er knyttet noget højstemt følelsesbetonet, som lå Scavenius fjernt. Men det er ikke blot denne side af ordvalget, Kronika ønsker korrigeret. Han vil sætte spørgsmålstegn ved det danske ståsted, der er tilskrevet Erik Scavenius. Det skulle han ikke have gjort.

Scavenius byggede sin politik på en vurdering af magtforhold, og han foragtede dem, der mente at kunne bygge en udenrigspolitik på følelser og stemninger, navnlig når de alligevel i sidste øjeblik bøjede af for magten og derved vel havde vist vælgerne deres gode vilje, men samtidig forskertset den udenrigspolitiske gevinst, der lå i en mindre modstræbende holdning. Det forbavser mig, at Kronika forarges herover, thi han har jo inden for sit felt handlet nøjagtig tilsvarende, blot uden at foragte følelserne, som det tværtimod har kostet ham sjælekvaler og samvittighedsnag at kvæle, noget som Scavenius vissevis ikke spildte tiden med.

Da Jacob Kronika i april 1943 fra propagandaministeriet får et vink om, at han kan gavne den danske mindretalspresses sag ved under et forestående Københavnsbesøg at give en offentlig udtalelse om det loyale forhold mellem det danske mindretal og riget (det tredje rige), reagerer han positivt. Kronika: »Jeg takker Dem for dette fingerpeg, som jeg har forstået. Fra min side skal, det ved De, og det ved alle de andre herrer her i ministeriet, intet lades uforsøgt for at se vor egen presse i Flensborg bevaret.« Redaktør Kronika rettede sig efter det tyske vink ved at skrive et interview med sig selv i Nationaltidende. Det bliver ikke citeret i bogen, men formålet var klart, dels at pletrense det tredje rige, dels at fremføre

de danske syd for grænsen som et eksempel til efterfølgelse nord for grænsen, og interviewets karakter antydes ved en bemærkning af Aage Schoch, da han fik baggrunden forklaret; han sagde, at uden viden om denne måtte interviewet »fremstå som alt for pæn en løgn om de forbandede nazister«. Kronika tilføjer selv det hjertesuk, at i virkeligheden er det jo modbydeligt, at sådanne midler skal anvendes for at kunne overleve; »det er i det hele taget modbydeligt at spille et spil midt i fjendens lejr.« Men har Kronika taget hensyn til, at også Danmark og den danske statsledelse befandt sig i fjendens lejr og måtte spille spillet?

Redaktør Kronika har aldrig selv offentliggjort sin tale i Højgaardkredsen den 2. november 1940, men Holger Andersen og Niels Høst har givet referater, som ifølge Vilhelm la Cours udsagn er kortfattede, men gode. Kronika havde efter Holger Andersens referat den opfattelse, at faren for et nazistisk diktatur i Danmark var meget truende, og det kunne blive frygteligt, dersom truslen blev realiseret. »Det er muligt, at dette før eller senere bliver uundgåeligt, men det må formentlig ligge i Danmarks interesse, at det i så fald sker så sent som muligt og på et tidspunkt, da det danske folk vil være bedre forberedt til at tage stødet end i dette øjeblik . . . I de forskellige indflydelsesrige kredse i Berlin møder man i denne tid gang efter gang den bedømmelse af forholdene i Danmark, at der her snarest må foretages en indgribende ændring . . . Meget tyder på, at man, hvis man vil forebygge tysk magtanvendelse, selv må foretage sig noget i retning af en ændring af den nuværende regering.«

I hvilken retning? Herom giver Niels Høsts referat besked: Tyskerne er ved at miste tålmodigheden med Danmark, rapporterne herfra kritiseres skarpt, og man må regne med, at de nuværende tyske embedsmænd bliver erstattet med mere hensynsløse, dersom der ikke sker en ændring . . . Den ideologiske besættelse er sådan, at man ikke vil give afkald på en systemforandring. Alt bør gøres for at afværge ulykken ved en ren nazistisk styrelse, der kun arbejder med de to former: terror og hykleri. Han (Kronika) troede fast, at den eneste chance var, at man for en tid skabte en i hvert fald tilsyneladende autoritær regering. Han troede, at man ville lytte, hvis dette skete, og at dette var den eneste chance. . . . Gjort bekendt med vore tanker udtalte han (Kronika), at han fuldt ud kunne slutte sig hertil som efter hans mening den eneste chance. Vort forslag burde søges gennemført.

På forespørgsel svarede Kronika, at han troede, at en sådan regering ville kunne opnå økonomiske lettelser, men at noget sådant kunne man jo ikke garantere. På en anden forespørgsel, om det ville vække modvilje, om Scavenius gik, svarede Kronika: Nej, det tror jeg ikke.

Højgaardkredsen ønskede en regering dannet af prins Axel, med samling omkring kongen, afskaffelse af det parlamentariske system og med partierne skudt i baggrunden. Man ville ikke begå statskup, idet man forudsat-

te rigsdagens samtykke, men rigsdagen vil – hed det i henvendelsen til kongen – »ikke med føje kunne nægte sin medvirken ved gennemførelsen af et fra Deres majestæt udgået initiativ, der tilsigter at nå det her omhandlede mål. At rigsdagen ved særlig vigtige spørgsmål som hidtil skal have lejlighed til at gøre sin indflydelse gældende, er en selvfølge, som vi, for at undgå enhver misforståelse, ønsker at fremhæve.«

Scavenius kunne ikke være skarpere end Højgaardkredsen i sin kritik af politikerne og deres afhængighed af vælgerstemninger: »Sagen er den, at vi ikke kan tillægge politikernes bedømmelse af den foreliggende situation virkelig betydning. De har efter vor opfattelse kun særlige forudsætninger for at bedømme de kræfter, som de selv har skabt, og hvoraf deres indflydelse afhænger, nemlig det gamle skolede partimaskineri og den dertil hørende organiserede vælgerhær . . . Der spilles for øjeblikket efter regler, som politikerne ikke er fortrolige med . . . de vil være tilbøjelige til at tro, at uro i folket kan løses ved den sædvanlige fremgangsmåde: forlig eller valg, hvorfor det synes os meget betænkeligt at betro dem afgørelsen af, hvorvidt en løsning, der ikke fulgte almindeligt gængse parlamentariske regler og skikke, under en given kritisk situation ville være tvingende nødvendig eller ej.«

Højgaardkredsen peger videre på, at et sådant systemskifte ikke kan være uvelkomment hos tyskerne. Tværtimod. Tyskland er ved at tabe tålmodigheden over for et ministerium som det nusiddende og vil meget snart fremskynde en ændring. Da de socialdemokratiske partiers ideologi jo netop er den, der er tyskerne mest imod, kan vi tænke os muligheden af, at den omstændighed, at det just er dem, der behersker regeringen, kan fremskynde indgrebene, katastrofen. Tyskland kan ikke tænkes at have noget imod en regeringsform, der giver regeringen en øget uafhængighed, også af tidligere tiders mere eller mindre demagogiske ord og løfter. Den mulighed synes os ikke udelukket, at en regering som den, vi har nævnt, vil kunne opnå fordele fra Tyskland, der ikke vil kunne opnås med et ministerium som det nusiddende.

Derfor ønskede Højgaardkredsen »en upartipolitisk regering, som ikke har ansvar over for andre end landets konge og befolkning som helhed«, »et ministerium af politisk uafhængige, frit stillede mænd«. Lignende betragtninger anlagde Frits Clausen, der dog, efterhånden som han følte kræfterne svulme, mere og mere tænkte sig, at ministrene skulle hentes fra hans bevægelse og dens nærmeste vennekreds. Højgaardkredsen var opmærksom på, at dens aktion kunne danne »et farligt præcedens, som man i et givet øjeblik ville kunne påberåbe sig fra fremmed side, når dette måtte synes opportunt.« Derfor lagde den afgørende vægt på, at politikerne skulle sanktionere planen for at bringe dens gennemførelse i forfatningsmæssig orden, men den regnede rigtignok med, at politikerne »ikke med føje« kun-

ne nægte deres medvirken, når initiativet udgik fra kongen. Skønt de altså anså politikerne for det bolværk, der i givet fald skulle hindre, at deres aktion kunne danne præcedens for tysk indsættelse af en Frits Clausen-regering, betænkte de sig ikke på at underminere det politiske bolværk. Da var Frits Clausen mere realistisk, når han (ifølge Meissner) ikke stillede sig afvisende over for planen om prins Axel som statsminister; dels ville man på den måde endelig kunne blive af med Stauning og bane vejen for nye kombinationer, dels ville en kongehus-regering mere direkte lægge ansvaret for upopulære foranstaltninger over på kongen og bidrage til at formindske dennes popularitet.

Højgaardkredsens aktion var derfor højst uklog, men det er urimeligt at tale om statskup, selv om billedet har fået uheldige stænk, fordi kredsen medlemmer mødte med meget forskellige forudsætninger, spændende fra en næsten parlamentarisk til en absolut udemokratisk indstilling. Knud Højgaard f. eks. startede sin opposition allerede den 10. april 1940 med at fastslå som den første opgave i dansk politik at gøre op med Stauning og Munch. Den 15. april var han nået til at ville have alle politikerne ud, og endnu den 21. maj var han ikke kommet så langt, at han havde forsøgt at danne sig nogen mening om betydningen af Frits Clausens virke, hvilket tyder på, at han under den efterfølgende aktion mere har set Frits Clausen som et dække for sine egentlige hensigter end som det vigtigste angrebsmål.

Det vil altid være et vanskeligt problem, hvordan man skal møde overmagt. De fleste vil fordømme en katastrofepolitik som den, hvormed Hitler afsluttede sit regime. I almindelighed vil man prøve en forhandlingspolitik, der afvejer, hvad der kan vindes og tabes, og i enhver konfliktsituation må man derfor tage op til ny overvejelse, om man skal risikere et brud eller tage et nyt skridt ned ad skråplanet. Der gives ingen faste regler, ingen retningslinier, kun det bestandigt gentagne spørgsmål om, hvad man skal gøre i hvert enkelt tilfælde, og svaret afhænger igen af situationen. Hvad man måske ikke ville sige nej til den 9. april, kan man sige nej til i august 1943.

Den 2. november 1940 ønskede Kronika, at Danmark så længe som muligt måtte blive skånet for et brud, men man får ikke at vide, hvor længe han fastholdt dette ønske, skønt denne synsvinkel naturligvis har betydning for vurderingen af dagbogsbladene. Alt bør gøres, sagde han den 2. november 1940, for at afværge ulykken ved et nazistisk styre, der bygger på terror og hykleri. Scavenius gjorde alt for at afværge ulykken, og med held. Men hvordan reagerer Kronika?

30. september 1942 oplyser Kronika, at nu kan Danmark vente norske tilstande – men uden at røbe sine reaktioner. Har den fare, der forekom ham så frygtelig den 2. november 1940, ikke foranlediget dagbogsreaktioner i hele denne dagbogsperiode?

Udviklingen formede sig meget lykkeligt for Danmark, idet både den officielle forhandlingspolitik og den militære modstandsbevægelse bidrog til at føre os frelst igennem de store omvæltninger. De to fløje stod fjendtligt over for hinanden, men i virkeligheden ydede de modstand på hver sin måde, og de supplerede hinanden til gavn for land og folk. Når telegramkrisen fik Hitler til at eksplodere, skyldes det ifølge den danske Berlingesandt, at Hitler mere og mere følte, at det officielle Danmark holdt det stortyske rige for nar, og at sindelaget var et helt andet end det, man gav det udseende af. Der var meget spil, for ikke at sige dobbeltspil, på dansk side. Det kunne ikke fortsætte uden at volde skade, og flere og flere ønskede efterhånden rene linier, i almindelighed udtrykt som »norske tilstande«, skønt nordmændene i visse henseender kom længere ud på glidebanen end danskerne; f. eks. blev det norske kongehus suspenderet, med anbefaling af stortingets medlemmer den 10. september 1940 med 96 stemmer mod 34, og den norske presse blev trukket gennem ydmygelse på ydmygelse, så selv noget så ringe som det danske nazistblad »Fædrelandet« betød et frisk pust for norske læsere, efter at andre danske blade blev forbudt; i nogen grad kunne Danmark tage modstandskampen stærkere op end Norge, fordi samfundet ikke var blevet nazificeret, og fordi landet slap for en Quislingregering, siger den norske universitetsrektor Didrik Arup Seip.

I hvilket andet besat land kunne politiet vel gå til aktion mod de lokale nazister som det skete under spadestregningen i Haderslev den 8. december 1940, da ca. 250 nazister blev anholdt; bagefter blev en række politifolk belønnet for deres indsats med hæderstegn og dusører. Og i hvilket andet land kunne befolkningen gå til valg og demonstrere sin antinazistiske indstilling, som det skete i Danmark i marts 1943? Scavenius var et stærkere modspil mod Frits Clausen end det, Kronika var talsmand for i Højgaardkredsen, og Kronika kaster et skævt lys over Scaveniusregeringen ved at omtale minister Gunnar Larsen som »Danmarks store nazisympatisør«. Gunnar Larsen var impliceret i flere spil, men decideret med det formål at manøvrere Frits Clausen ud.

Scavenius ønskede ikke noget dobbeltspil, men takket være ham kunne Danmark drive spillet videre end i noget andet land. Den danske modstandsbevægelse kunne måske ønske et smukkere, men ikke et stærkere dækskjold end Scavenius, der gav læ for en antinazistisk og antitysk indsats, der i visse henseender er uden sidestykke i andre besatte lande. Man kan også takke Scavenius for, at man til sidst kunne gennemføre et brud, som i realiteten muliggjorde en videreførelse af forhandlingspolitikken under departementschefstyret. Og i forbindelse med Kronikas Sydlesvigbetragtninger må det fremhæves, at den danske politik også havde den baggrund, at et brud kunne medføre en grænseflytning og give Nordslesvig Sydlesvigs ulykkelige skæbne med dansk ungdom i tysk soldatertjeneste for

det nazistiske styre. Man skulle tro, at det måtte veje til for Jacob Kronika, der følte sig så tynget af de ofre, Sydslesvig måtte bringe.

Der måtte være en kant for forhandlingspolitikken, men der er aldrig konstateret afgørende forskel på de synspunkter, politikerne og Scavenius havde i så henseende. Da spørgsmålet blev rejst i forbindelse med anti-kominternpagten, var man enige om bestemt afvisning af krav om f. eks. jødelovgivning, tilslutning til tremagtspagten og afsendelse af dansk militær til krigstjeneste uden for Danmark.

Uenigheden om Scaveniuspolitikken gjaldt ikke det principielle i forhandlingspolitikken, ej heller dens grænse, men kun detaljer i den taktiske udformning, hvor ministrene syntes, at Scavenius for emsig søgte at gætte og foregribe tyske ønsker, mens Scavenius henviste til, at han blot ville honorere den uomgængelige del af dem, inden de dukkede op som tyske krav, idet han som nævnt lagde vægt på at indkassere de fordele, der fulgte med en sådan holdning. I virkeligheden lagde Højgaardkredsen – og Kronika – sig på nøjagtig den taktiske linie, man anklagede Scavenius for at følge, idet kredsen jo henviste til, at man kunne afværge tyske krav ved at komme tyskerne i møde og skyde socialdemokraterne i baggrunden, skubbe rigsdagen til side og indføre – i hvert fald tilsyneladende – et autoritært styre. Taktiken var den samme, men med hensyn til politisk indhold var Scaveniuspolitikken dog langt at foretrække. Han bjærgede socialdemokraterne igennem, han reddede rigsdagen og dermed et afgørende bolværk i kampen mod nazismen, og det autoritære indskrænkede sig til, at politikerne var afhængige af det værn, som navnet Scavenius betød over for tyskerne, og derfor til en vis grad var prisgivet, når han lagde vægt på at få noget gennemført. Over for detaljer som 8. juli-erklæringen vil jeg gardere mig på samme måde som over for Kronika-Ernst Christiansens fødselsdagstelegram til Hitler. Den burde være undgået. Men det er altid lettere at sidde på bageste række og finde ud af, hvad der bør ske på scenen. Der må naturligvis være en rummelig margin for dem, der er tvunget til at træffe afgørelse over for dagens krav om handling.

Når Kronika efter den tjekkiske præsident, dr. Hachas telegram til Hitler hverken vil dømme eller fordømme ham, skønt Hacha kaster sig i støvet for Hitler («Han spiller sit spil på sin måde – for at så mange som muligt af hans tjekkiske folk skal kunne overleve – –»), overrasker det, at Kronika både dømmer og fordømmer Scavenius, der dog viser en anderledes rank holdning, da han indfinder sig i Berlin, midt i fjendens lejr. Jacob Kronika betror sin dagbog: »Danmarks udenrigsminister, Erik Scavenius, optræder – dette noterer man som dansk med en vis tilfredshed – yderst reserveret og køligt. Han er ikke spor servil, i modsætning til de fleste andre fremmede ministre fra undertrykte signatarlande. Han holder ingen lang tale. Hans hele holdning er absolut uimponeret, næsten kynisk over-

legen.« Dette notat giver ikke Kronika ret, når han bagefter kommer til det resultat, at Scavenius lod sin politik bestemme af beundring for og selvvalgt afhængighed af først prøjsisk-altyk og derefter nazistisk-stortysk magt. Beundring er en følelse, som Scavenius næppe ville drømme om at bygge en politik på. Der er heller ikke tale om selvvalgt afhængighed, men om erkendelse af en geografisk bestemt afhængighed af en tysk stormagt, jfr. Holger Andersens bemærkning til Kronika om, at en fremtidig nordisk forbundspolitik »fra dansk side ikke må belastes med et spændt forhold til fremtidens Tyskland«, en betragtning helt i Scaveniusånd.

Direkte misvisende bliver det, når Kronika i sin dagbog som udfald af forhandlingerne mellem Ribbentrop og Scavenius (den 2. november 1942) efter tysk kilde noterer, at nu bliver Scavenius regeringschef. Det var ganske rigtigt tyskernes ønske, men Kronika burde ikke lade dette notat stå uden at korrigere dets indhold ved at oplyse, at Scavenius faktisk opnåede at få Ribbentrop til at affinde sig med hans afvisning af dette ønske (på toårsdagen for Kronikas tale i Højgaardkredsen). Det lykkedes tilmed Scavenius at få Bramsnæs akcepteret af tyskerne som statsminister, men Bramsnæs sagde nej efter at have spildt så megen tid, at der ikke blev nogen vej uden om Scavenius, så tyskerne fik alligevel deres ønske opfyldt.

Erik Scavenius trængte sig ikke på. Han afslog oprindeligt at blive udenrigsminister. Han afviste statsministerposten, og da folketingsvalget i 1943 og den derefter følgende uro havde syntes ham at gøre situationen moden dertil, søgte han at opnå tysk billigelse af igen at få en politiker som statsminister, men blev mødt med afslag. Det var ikke magtglæde, der fik Scavenius til at gå ind i spillet, snarere ansvarsfølelse, og således har følelser måske alligevel mere at gøre med Scavenius, end det overfladisk kan ses.

Igen er det fristende at trække en parallel til Kronika, som under et Stockholmsbesøg sagde nej til et svensk tilbud om at blive i Sverige og skrive en åbenhjertig bog om Hitlers Tyskland. Kronika måtte sige nej tak, thi han følte sig som en slags officiel garant for det danske mindretals statsborgerlige loyalitet over for det tyske rige. Mon ikke også Scavenius har følt sig forpligtet af sin placering som garant over for Tyskland?

Redaktør Jacob Kronika har som motto givet sin bog professor Karl Jaspers ord: »Vi er skyldige, fordi vi har overlevet.« Men han lader sin bog klinge ud i et andet motto, titlen på Ernst Christiansens bog fra den første verdenskrig: »Du kan, du må og skal!« Og Kronika slutter: »Ja – overleve –«

Man kunne måske yderligere tilføje: – og hjælpe andre til at overleve. Det var den opgave, der lagde så store byrder på alle, der havde politisk ansvar for en modstand midt i den nazistiske lejr.

Bjørn Svensson.



KONGEN AFHENTES.

En af skyttelaugets gamle ceremonier, der stadig lever, er afhentningen af kongen første hverdag efter pinse. På billedet fra 1958 bærer James Anderson som skyttekongen kongeskjoldet fra 1743 og afhentes af oldermand Andreas Petersen. Blandt de forventningsfulde skydebrødre ses den nuværende oldermand, farver Jacob Jacobsen, og borgmester Erik Jessen. (Byhistorisk arkiv, Åbenrå).

Provst og skyttelaug

I 1740 opstod der en strid i Åbenrå mellem provst Johannes Schmidt og skyttelaugets om den rette måde at fejre tredie pinsedag på. Arkivar Hans H. Worsøe, Åbenrå, beretter om episodens forløb og kongens salomoniske afgørelse.

I 1734 stiftede en kreds af borgere og håndværkere i Åbenrå et skyttelaug med det dobbelte formål at øve sig i skydning med bøsser og fremme venskab, fred og velmenende kristelig samdrægtighed, som det sømmer sig for gode naboer. Om festligholdelsen af den årlige skiveskydning hedder det, at deltagerne samles ved rådhuset første hverdag efter pinse kl. 9 og i ordentlig procession drager ud til skydebanen. Under skydningen er det forbudt at spille terninger og andre spil. Derimod står der ikke noget om, at det er laugsbrødrene forbudt at bekæmpe tørsten, tværtimod forudsættes det nærmest, at der drikkes øl, idet der er fastsat bøder for den, der spilder mere øl, end han kan skjule med foden, og for den, der smider øllet i hovedet på sin gildesbroder.

Disse bestemmelser adskiller sig ikke på væsentlige punkter fra de sædvanlige regler i de rene håndværkerlaugs skræer, og der var da heller ingen i Åbenrå, der ved laugets stiftelse havde noget at indvende. Med borgmesters og råds velsignelse bekræftede kongen den 6. aug. 1734 statutterne.

I 1736 døde imidlertid byens provst Christian Gottlieb Koch, og han efterfulgtes af pietisten Johannes Schmidt. Den nye provst var en vækkelsens mand. Han anså ingen for at være omvendt, hvis han ikke havde været gennem en sjælelig krise og kunne gøre rede for tid og omstændigheder ved omvendelsen, og ingen var frelst, som endnu blot på nogle områder hang ved det jordiske og havde lyst og glæde ved det. Sikkerhed og selvtilfredshed var omvendelsens værste fjende. Det var ham en torn i øjet at se disse stolte og glade gildesbrødre drage ud om morgenen – og endnu værre var det at høre dem komme hjem igen. Et sammenstød var uundgåeligt, og det kom da også ret snart.

Den 4. juli 1740 indsendte skyttelaugets to oldermænd Jacob Peter Wonsen og Baltzer Andreas Tyroll og de to skaffere Jørgen Jacobsen og Thomas Petersen en klage til kongen, ført i pennen af advokat Bentzen. Skrivelsen er mesterligt udformet og begynder med en underdanig tak til Hans Majestæt for tilladelsen til at oprette gildet. Derefter hedder det, at man i lighed med gilderne i nabobyerne altid gjorde det første skud for kongen. Således også dette år, og nu var der sket det, at der var blevet vundet en sølvske til Hans Majestæt. Denne tillod man sig nu underdanigst at fremsende, samtidig med at man bad om, at de givne privilegier måtte blive beskyttet. Og først så kom klagen over provsten: ikke alene angreb han offentligt fra prædikestolen skyttelaugets medlemmer med hårde ord og vendinger og skældte ud på dem, men han havde også forskellige gange stævnet gildesbrødre for sig og taget dem sådan under behandling, at flere havde meldt sig ud. For nylig, da en af gildesbrødrene havde indtegnet sig til altergang, havde han formanet ham til at betænke sig vel og først melde sig ud af skyttelaugets. Provsten havde herunder ladet forstå, at gildet skulle være ugudeligt, og dog var lovene jo således beskaffet, at ugudelige ting ikke kunne foregå uden straf. Man bad derfor om, at det ikke blot måtte blive provsten befalet i al alvor, at han for fremtiden skulle forskåne laugsbrødrene for sligt, men også at han, ligesom det skete i nabobyerne, pinsøndag skulle bekendtgøre fra prædikestolen, at laugets medlemmer afholdt sin skydning førstkommande hverdag.

Klagen gik fra kongen videre til overkonsistoriet, der indhentede en udtalelse fra provst Schmidt, og hvis man tror, at denne nu ydmygt bad om forladelse, tror man fejl. Tværtimod tog han bladet fra munden og læste laugets tekst. Først gendrev han dog et par af advokatens påstande, idet han nægtede at have nævnt laugets medlemmer fra prædikestolen og han havde heller ikke direkte kaldt nogen af laugets medlemmer til sig. I øvrigt var han forlængst blevet klar over, at skyttelaugets medlemmer, lige som alle andre gilder, som uadskilleligt var knyttet til de mod Guds ord stridende udsævelser og synder, for medlemmerne betød en falsk sikkerhedsfølelse og var en hovedanstødssten mod den sande omvendelse. De svævede i den indbildning, at

KONGEBÆGER 1787

På kongebægeret fra 1787 ses skydningen i fuld gang. Sølvbægeret er forfærdiget af Åbenrå-guldsmeden Hinrich Breundle og anvendt som præmie til årets skyttekonge. Til denne præmie bidrog byen hvert år med en gave på 10 mark. (Åbenrå museum).



fordi de havde et privilegeret gilde, ville deres grove forseelser også være privilegerede for Guds ret, eller i det mindste ikke blive regnet så nøje efter. Med skriftens ord, eller dog med ord, der var i overensstemmelse med skriften, men uden ringeste henvisning til laugget, havde han fra prædikestolen straffet de med gildet forbundne synder som skæmt, sviren, den yppige(!) dansen til langt ud på natten og den derefter følgende sværmen rundt i byens gader med musik. Han havde med skriftens ord påvist, at det var mørkets og kødets gerninger, der gik for sig i laugget, og disse kunne ikke eksistere side om side med den sande kristendom, men lukkede ude fra himmerig. Hvis gildesbrødrene følte sig krænkede, måtte de enten bevise, at sådanne synder ikke fandt sted i gildet, eller godtgøre, at det ikke var forseelser, der straffedes på lige fod med håndgemæng og slagsmål af den verdslige øvrighed. Da begge dele ville falde dem svært, burde de hellere end at strides med ham, tage kampen op mod deres egne synder!

De laster og udsvævelser, som han havde straffet, var så notoriske og velkendte i byen, at nogle af gildesbrødrene, som han ved given lejlighed havde lagt deres tilstand på sinde, ikke havde kunnet nægte det, men frit over for ham bekendt. Hans skildring af lasterne havde gjort et sådant indtryk på dem, at flere havde fortrudt, at de var medlemmer, og havde erkendt, at de hidtil havde befattet sig med mørkets ufrugtbare gerninger, men kun én var trådt ud. Han havde altid både offentligt og privat talt om disse synders beskaffenhed og afskyelighed og om nødvendigheden af en sand omvendelse, idet han var overbevist om, at gildesbrødrene selv ville træde ud af laugget, når de blot forstod troens retfærdiggørende og saliggørende virkning.

Angående klagen over indtegningen til altergang bestred han, at han havde henstillet til gildesbrødre, der ville til alters, at de først skulle melde

sig ud, for en sådan forberedelse var slet ikke tilstrækkelig («gar zu senfte und unhinlänglich»). Derimod plejede han at fortælle dem, at den, der skulle til alters, måtte være bodfærdig og troende og nære et oprigtigt had til alle indre og ydre synder, hvor de så end fandt sted – også hos de privilegerede gilder. Han havde derfor henstillet til dem, at de skulle prøve sig selv og ikke gå til alters, før de var værdige til det. Han mente således blot at have gjort sin embedspligt og henstillede, at klagerne fik en alvorlig irettesættelse.

Sagen gik nu til udtalelse hos konstistorialråderne Conradi i Rendsborg, Krafft i Husum og Lundius i Flensborg, der enstemmigt fandt, at provst Schmidt havde handlet ret, og at klagen var ubegrundet. De indstillede derfor, at såvel skyttelaugets som advokaten fik en alvorlig påmindelse.

Den 9. januar 1741 forelå kongens afgørelse, og den blev for så vidt salomonisk, som ingen vandt sagen, og begge parter tabte. Kongen afviste skyttelaugets klage, viste det til ro og orden og indskærpede oldermand og skaffere, at de skulle påse, at der ikke i fremtiden foregik strafværdige og uanstændige excesser i laugets. Og provsten fik samtidig en henstilling om ved afstraffelsen af lasterne at bruge mere teologisk kløgt og beherskelse og undgå sårende udtryk, der kun anstiftede forbitrelse og splid i menigheden. Derimod blev han fritaget for fra prædikestolen at bekendtgøre skydningen. Og således endte da sagen uden noget egentligt resultat, men den har vist os et glimt af datidens Åbenrå og vist os, at meget har forandret sig, men ikke alt.

Hans H. Worsøe.

Henviisning: Landesarchiv, Gottorp: 13 B (1), fasc. 42.

Peter Fabricius, sognepræsten i Broager

Sognepræsten i Broager har i tidligere tider været særdeles godt aflagt og så sent som i tiden omkring 1850 var dette embede det bedste i hertugdømmerne. Blandt de præster, som havde de største indtægter, omtales Peter Fabricius, der var sognepræst fra 1596, provst fra 1598–1631, hvorefter han måtte tåle at blive suspenderet, få sin kone halshugget som heks og blive afsat for at dø i eksil 1655 i Braderup. Han var en mægtig herre, der boede i præstegården i Broager, som dengang var den store ejendom Krammark mellem Dynt og Gammelgab, med indtægter ikke alene fra denne gård, men også fra adskillige ejendomme, som han havde inddraget under sine indtægter, fordi der var tvivl om tilhørsforholdet. Af disse store indtægter blev han overmodig, hans personale omgav sig med luksus og levede en semiadelig tilværelse, der gik så vidt, at præstens sekretær lod sig afdøde – tre dage gamle – barn ledsage til graven på adelig vis. Som tje-

nerne således også herren, der blev stormægtig, og da der opstod en alvorlig strid mellem degnen og præsten, benyttede hertugen sig af lejligheden til ikke alene at rejse sag mod præsten for dette forhold, men også kræve regnskabet for præstens bestyrelsestid aflagt på en anden måde end tidligere, og navnlig kræve, at han skulle sørge for, at de beløb, som Broager kirke i sin tid havde udredet til bygningen af Sønderborg Marie kirke blev tilbagebetalt. Det drejede sig om ikke mindre end 317 mark i 1600, men formentlig ikke de 1226 mark, som hertug Hans i 1611 inddrog til samme formål i gældsbeviser på forskellige borgere i Sønderborg.

Det er ikke formålet med nærværende skitse at gennemgå denne konsistorialsag, hvis resultat blev, at provsten ikke alene måtte fratræde sit provsteembede, men også præstekaldet, selvom han ikke blev dømt fra kjole og krave; men alene at gengive den overenskomst, som blev oprettet mellem præsterne i Broager og hertugen om, at man gav afkald på Krammark som præstegård og i stedet flyttede til Broager.

Overenskomsten, der findes i kirkeregnskabsbogen, lyder sådan:

Så bør det kendes:

at der hidtil til det gamle provstehus på Krammark lå 7 mark guld, som er givet tilbage til hans fyrstelige nåde, mens den af hr. patronen derefter nyanlagte gård, som gaves den nuværende pastor hr. Peter Johannes i stedet, som det allerede var begyndt i salig hr. Knutsens tid er, 2 mark guld på Broager mark, og desuden 4 mark guld, som Tügge Jensen hidtil har brugt, og desuden i stedet for en mark guld, to træskifter i Skodsbølskov. Og således bliver præsten for sig og sine successorer fuldt fornøjet og tilfredsstillet af fyrstelige nåde hr. patronen.

Endvidere er at bemærke, at selvom den gamle provst, uden at kunne bevise tilhørsforholdet til præstegården, tidligere havde 5 mark guld på Dynt mark, og på samme måde gjorde krav på 2 kåd i Broager og 1 i Skodsbøl, så har denne grund og disse kåd intet at gøre med præstegården, men bliver i fremtiden og til alle tider ved nubeliggende steder.

Da hr. pastoren ved den ovenanførte regulering nu igen har fået sin fulde grund, da er også efter fyrstelig bevilling de 4 agre på Broager mark som bliver kaldt Bloesbacken og som tidligere lå til degneembedet nu igen tilbagegivet og aftrådt (til fordel for) degnen og hans efterfølgere.

Desuden bør det vides, at Hans fyrstelige nåde efter særligt råd og overlæg har nedlagt kapellanihuset samt gårdsplads, men igen opbygget det på Jørgen Franzens halvbols ejendom og henlagt det tidligere kapellani til præstegården og altså dermed forbedret både præstegård og kapellani.

Hvilket ovenbeskrevne alle bevidner.

Volcmarus Reinecij.
Hans Jensen.

Petrus Johanni, past.
Christianus Thomæus, comminister.

P.S.

Efterdi hr. pastor af de 4 mark guld som var lagt til præstegården alene har haft 1 mark guld til græsning, så skal han også i fremtiden have og beholde det. Og har Tügge Theussen hidtil brugt disse mark guld.

Volcmarus Reinecij.

Petrus Johanni, past.

Christianus Thomæus, comminister.

Hans Jensen.

Allerede heraf fremgår, at sognepræsten ved dette forlig måtte give afkald på betydelige indtægter og dog havde meget tilbage.

Det, som Peter Fabricius havde tilranet sig, var imidlertid ikke alene det, som fremgår af ovenstående forlig, idet konsistorialakterne fortæller, at han havde inddraget fæstepenge, som ikke tilkom ham, havde solgt kirkejord og selv taget indtægter, havde tilranet sig træfældningsret, oldenfældningsret og engrettigheder, som tilhørte hertugen, havde forhøjet offeret og meget mere.

F. S. Grove-Stephensen.

HENVISNINGER OG NOTER:

L. A. Sønderborg provstiarkiv. Broager Kirkes regnskabsbog fra 1546–1662.

Z. S. H. G., bd. 27 p. 319 ff. navnlig p. 329 f.

Peter Fabricius, f. 1566, præst i Broager 1595, provst 1598, suspenderet 1630, afsat 1634, død 1655. Volcmarus Reinecij, sekretær hos hertug Philip på Lyksborg.

Petrus Johanni, f. ca. 1601, kapellan i Rudkøbing 1633, kapellan i Odense, sognepræst i Broager 1637–1681, kld. Glamdorf.

Christianus Thomæus, f. ca. 1850, diakon i Sottrup 1608, diakon i Broager 1647–1650.

Om stenen ved »Mølledamhusene« i Døstrup sogn

Ved vejen, der fører fra Døstrup i Sønderjylland østpå til Lovrup og 2 km fra Døstrup ligger der et par huse, i daglig tale kaldet »Mølledamhusene«. Lige inden man når det første, passerer man en bro over en lille bæk, »Fabrobækken«, hvis vand for århundreder siden drev en vandmølle, der lå et par hundrede meter syd for den omtalte vej og de her nævnte Mølledamhuse, i en mindre dalsænkning. Fra den i sin tid ved møllen liggende mølledam stammer naturligvis husenes navn. Ved det ene af disse huse, en mindre ejendom, der nu tilhører Åge Hansen, stod før, synlig fra vejen, en firkantet tilhugget kampesten, ca. 40 cm høj og forsynet med bogstaver og tal.

Denne sten er minde om et drab, der skete, som tallene fortæller, 1646, i nærheden af bækken. Døstrups Kirkekronik, samlet og skrevet af pastor Jørgensen, indeholder følgende optegnelser om drabet, som jeg her citerer ordret og i den tids stavemåde:

1. »Præsten Jens Mikkelsen skriver i sin fortegnelse følgende:
 »Lige paa Paaske Aften, Bleff Niels Japsen i Winum ihielslagen aff Hans Tofft i Døstrup Ved Møldam emellem Winum oc Lorup Mark oc bleff Begravuen tridie Pindtze Dag udi en stor Menigheds For-samling – æt. 32–Ut vixit, ita demigravit –«.
2. Pastor Jørgensen, kronikens samler og forfatter tilføjer:
 »Ob der Niels Japsen solange im Mühlenteich gelegen hat, vom Abend vor Ostern bis Pfingsten, oder, von Leuten unbemerkt, in der Nähe desselben, oder der Pastor hier eines Schreibfehlers sich schuldig gemacht hat? Letzteres dürfte wohl anzunehmen sein«.
3. Pastor Jørgensen anfører i kroniken ligeledes, hvad pastor Johan Peter Brorson optegner i en beretning af 29. august 1766, hvor der står følgende:

Der er ellers paa den Vei (nämlich von Døstrup nach Laurup – P.J.) sat en Steen til Tegn, at en Mand Anno 1646 paa Paaskeaften nævnt Niels Japsen i Winum blev ihielslagen af Hans Toft i Døstrup ved Mølleedammen imellem Winum og Lourup Mark, huilket skeede udi Hr. Jens Mikkelsens Tid, som ved hans Navn har skrevet udi de Dødes og Føddes Bog: Ut vixit, ita demigravit.

4. Pastor Jørgensen tilføjer vedrørende stenen: »Auf dem Stein findet sich folgendes eingehauen: Vorn 1 + 6, auf der rechten seite 4, auf
 H.P.D.
 der linken 6, also 1646. – Oben auf dem Stein steht: S.B.N.J. welches
 D.S.

heisst: »Her paa dette Sted blef Niels Japsen død slagen«. – Übrigens steht der Stein nicht mehr an der Stelle, wo er ursprünglich stand«.

Som også pastor Jørgensen skriver, står stenen ikke mere på sin oprindelige plads, men fandtes ved østgavlen af den ejendom, der før ejedes af Niels Brylle, og nu af landmand Aage Hansen. Nu er den imidlertid forsvundet, har været det i en del år, uden at jeg har kunnet få oplyst, hvordan og hvorledes. Men den stod her som et minde om en fortids voldsomhed. Hvad der har været årsagen til, at Hans Tofte dræbte Niels Japsen fra Winum, melder krøniken intet om. Man mener, at der kan være opstået uenighed om fiskeriet i åen mellem dem. Måske, tænker man sig, har ovennævnte Niels Japsen aflagt Tofts fiskeredskaber uvelkomne besøg og grebet på fersk gerning, fået sin tids straf for tyveri. Men noget bestemt kan der altså ikke siges om disse forhold. Pastor Jens Mikkelsens tilføjelse udi de »Dødes og Føddes bog: Ut vixit, ita demigravit«, der på dansk hedder: Som han levede, sådan døde han«, modsiger i alle tilfælde ikke, hvad folk fortæller, men tyder snarere på, at Niels Japsen har været en voldsom person, der vel nok ikke havde fortjent et meget bedre endeligt.

Anton Nissen Døstrup.

Skolebogsmuseum i Tønder

Ved oprettelsen af skolecentralen i Tønder for nu over tredive år siden var tanken fremme at afse hyldeplads til opbevaring af gamle antikverede skolebøger. Der blev gjort en begyndelse med indsamlingsarbejdet, men det måtte dog stille i bero, eftersom de nye bøger kom til at lægge beslag på den ret knappe plads.

Da der nu er mulighed for, at skolecentralen kan etableres i et af de huse, som »Fonden for bevarelse af gamle bygninger« har under restaurering, er arbejdet med indsamlingen blevet genoptaget, og i den anledning er der som en selvejende institution blevet stiftet et skolebogsmuseum, hvis opgave skulle være at indsamle og opbevare de gamle skolebøger og gøre dem tilgængelige for historiske og pædagogiske interesser. Der er valgt en bestyrelse bestående af amtsskolekonsulent Erik Tygesen, Tønder, lærerinde fru Engraf, Vodder skole, lærerne Leick, Lydersholm, Schmidt Nielsen, Visby, E. Diedrichsen, Tønder, Kurt Johansen, Tønder og W. Christiansen, Tønder, sidstnævnte som formand.

Ved nedlæggelsen af de små skoler og ved lærernes fraflytning er der fare for, at navnlig de gamle skolebøger går tabt, og også mange, der opbevares i private hjem, er ude for tilintetgørelse. Da disse bøger dog må betragtes som kulturdokumenter, skal der nu gøres et forsøg på at redde, hvad reddes kan. Vi må dog appellere til læsernes velvilje og imødekommethed, hvis det skal lykkes os at få en righoldig samling. Hvis man på nuværende tidspunkt ikke gerne vil afstå sådanne bøger, ville et løfte om senere overdragelse være os kærkomment. Foreløbig må vi lade interessen samle sig om de bøger, der fandt anvendelse før 1920.

W. Christiansen.

Boganmeldelse

TRAP: DANMARK. HADERSLEV
AMT. GADS FORLAG.

Omsider er 5. udgave af Trap »Danmark« nået til Sønderjylland. For 101 kr. og 25 øre kan man erholde et bind om Haderslev amt, og de andre sønderjyske amter er undervejs. Det er »De sønderjyske landsdele« fra 1929, der nu får sin afløsning i en udførligere gennemgang af de nordslesvigske amter. Den indledende skildring af de sønderjyske landsdele er udvidet fra 27 sider til 56. De seks sider om Haderslev amt er blevet til 38 sider. Haders-

lev by, der tidligere lagde beslag på 33 sider, er nu nået op på 55, og gennemgangen af de enkelte sogne i amtet, der før tog 142 sider, fylder nu 226. Der er altså ikke blot tale om en ajourføring, men om en afgørende udvidelse af stoffet.

Der findes næppe et mere stofmættet værk end Traps beskrivelse af Danmark. Her er ikke tale om, at skribenterne får lov til at brede sig. Her gælder det kontante oplysninger, presset sammen på et minimum af plads. bl. a. ved hjælp af systematiske forkortelser.

Det er så tung kost, at de fleste nok vil nøjes med at anvende det som opslagsværk.

Også anmelderen må nøjes med at kontrollere værkets kvalitet med mere eller mindre tilfældige opslag. Det ligger i sagens natur, at det kun er fejlagtige oplysninger, der giver anledning til kommentarer, og selvfølgelig må der forekomme fejl. Spørgsmålet er kun, om de holder sig indenfor en passende margin.

Det vil nok få næsboerne til at ryste på hovedet, at man nu har ladet bolle-å foretage eksekutionen af den lokale udtale af Raade (udt. Rah, idet de to a'er, der nu er smeltet sammen i et bolle-å, egentlig har haft til opgave at markere et langt a), og endnu flere vil undre sig over den medarbejder, der ihærdigt gård efter gård udnævner avlsbygningerne til »ladegård« og dermed forbryder sig imod ladegårdens placering i den gængse sprogbrug.

I oversigten side 88 over Haderslev amts politiske repræsentanter før 1920 burde man forud for 1864 have medtaget rigsrådet samt kongerigets folke-ting og landsting, idet enklaverne, hvoraf der fandtes en del også i Haderslev amt, valgmæssigt hørte til Ribe amt. Haderslev amt leverede jo også i denne forbindelse navne som Krüger og Høgsbro.

Det er hverken korrekt eller synderligt oplysende, at man side 266 får følgende besked: »I Sommersted står en mindsten for Laurids Pedersen Skau (1817–64), Peder Pedersen Skau (1825–1917) og fra Marie Skau, f. Petersen.« For det første virker det forvirrende at bruge den kostbare plads til mellemnavnet Pedersen, som hverken står på stenen eller letter forståelsen af, at det drejer sig om broderparret Laurids Skau og Peder Skau. Ordet »fra« må være trykfejl for »fru«, hendes navn var ikke Marie Skau, f. Petersen, men Marie Skau Petersen (f. Skau), man savner stenens oplysning, at hun levede fra 1861–1941, og en bemærkning om,

at hun var broderdatter til Laur. Skau og P. Skau, hvilket er en nødvendig forklaring til den ellers uforståelige placering på denne familiesten.

Side 30 er formuleringen til at misforstå, som om de indsamlede midler gik til Sønderjysk Hypoteklånepand til stedet for til Landeværnet. Avisafsnittet på samme side kunne også være bedre; Flensborg Avis havde ikke partipræg på samme måde som de andre aviser, og det var ikke først i 1929, at der blev oprettet en konservativ avis; Jydske Tidendes forhistorie i Sønderjylland hedder Danskeren og Haderslev Stiftstidende.

Om det tyske mindretal og udrensningen skrives side 32: »Mange fik forholdsvis hårde straffe, men der blev hurtigt gennemført benådninger for mindre forseelser«, så man får det indtryk, at de mindre forseelser slap billigt, hvad de ikke gjorde.

Den dybtgående splittelse om Sydslesvigpolitikken gjaldt ikke en grænseflytning »nu«, dvs. i 1945, som det beskrives side 33, men derimod spørgsmålet om det var muligt at sikre en ny folkeafstemning, når forholdene var blevet normale, som antydtes side 34.

Oplysningerne om udvandringen for Nordslesvig under fremmedherredømmet (side 51) er misvisende. Det var ikke udvandringen, men nettoudvandringen der udgjorde knap 60 000. Udvandringen omfattede ikke udelukkende dansksindede, men også tysksindede, og ikke udelukkende unge mænd, der ville unddrage sig den tyske militærtjeneste, men også kvinder. Udvandringen fra Nordslesvig må ses på baggrund af, at der samtidig var en omfattende udvandring både nord for Kongeåen og syd for Skelbækken; udvandringen var f. eks. mindre stærk i Nordslesvig end i egne som Eidersted og Nordditmarsken, Segeberg og Oldenborg. Den nordslesvigske udvandring kan ikke ensidigt bedømmes som en militærpolitisk konsekvens, men må ses i en erhvervsammenhæng.

Traps svageste side er iøvrigt erhvervsoplysningerne. Det er jo ikke så godt, når man side 116 i fortegnelsen over Haderslevs pengeinstitutter glemmer både Andelsbanken og Haderslev Amts Sparekasse og side 131-132 i listen over større erhvervsvirksomheder blandt 14 automobilforhandlere udvælger tre, hvoraf den ene i det højeste rangerer som nr. 5, målt efter beskæftigelse, medens man forbigår to af de fire store, nemlig Folkevognen, der har 75 ansatte plus 13 i filialer, og Domi, der har et halvt hundrede ansatte plus en halv snes i en filial.

Helt i det gale hjørne havner vi side 83 med docent, dr. phil. Aage Aagesens beskrivelse af industrien i Haderslev amt. Han fremhæver i Haderslev by bl. a. tekstilindustrien, specielt et bomuldsvæveri, i klar uvidenhed om, at bomuldsvæveriet ikke beskæftiger andre end indehaveren, hvorimod han forbigår den kendte klædefabrik. Vojens noteres for en tovværksfabrikation, som forlængst er indstillet; det, der er tilbage, er en grossistvirksomhed med service. For Christiansfeld fremhæver han to industrigrene, nemlig margarine- og sæbeindustrien, skønt der hverken fabrikeres margarine eller sæbe i Christiansfeld længere; begge fabrikationer er overgået til Kolding. Toftlund fremhæves også for en margarinefabrik, der ikke længere eksisterer, og for en fabrikation af køkkenudstyr, der aldrig har eksisteret. Alle disse fejl findes samlet i et lille afsnit på ni linier.

Det ejendommelige er, at hvis man forlader amtsbeskrivelsen og vender sig til lokalskildringen, finder man andre oplysninger, så en omhyggelig redaktion ville være blevet opmærksom på fejlene. Man kan undskylde en del, fordi det ikke er nemt at bringe overensstemmelse mellem så mange medvirkende forfattere, men når man så opdager, at det er den samme Aage Aagesen, oven i købet en gennemgående forfatter i hele værket, der side 354 giver

helt andre oplysninger om Toftlunds erhvervsstruktur, hører undskyldningerne op. For resten har han hverken side 83 eller side 354 opdaget, at man i Toftlund også fremstiller traktorførerhuse, endog i en fabrik, der ligger i en førerstilling med 92 beskæftigede.

Trap støtter sig for meget til forældet statistik og har ikke opdaget den stærke erhvervsudvikling, f. eks. i Aller sogn.

Iøvrigt har dr. Aagesen helt undervurderet Vojens industrielle placering, fordi han måler efter den lokale indstribefolkning i stedet for efter beskæftigelsen; da mellem halvdelen og to trediedele af Brdr. Grams personale bor udenogs, får man et skævt billede, når man kun tænker på den del af det industrielle personale, der bor indensogs.

Det er også for småt, at dr. Aagesen ikke har opdaget andet ekstraordinært ved erhvervsfordelingen i Haderslev amt, end at landbruget har relativt stor og industrien relativt lille betydning. Lige så bemærkelsesværdigt og mindre kendt er det, at Nordslesvig er den eneste landsdel, hvor landkommunerne beskæftiger et større industripersonel end købstæderne, der (forstadskommuner iberegnet) i 1963 kun når op på 5797 imod landkommunernes 8622 ansatte. Til dette ejendommelige forhold bidrager Haderslev amt, idet byen ved opgørelsen i 1963 kun har et industripersonel på 1076 imod landkommunernes 2220.

Mange har glædet sig til den nye udgave af dette værk om landskab og samfund, og vi vil trods diverse forbehold gerne anbefale dette enestående værk. Det er synd, at det skæmmes af fejlene, der opfordrer til en omhyggeligere revision inden udsendelsen af de følgende bind, men de må ikke tilsløre, at værket rummer en rigdom af oplysninger, hvoraf der kun kan sættes anmærkning ved en forsvindende del. Trap er god at have på boghylden, og for mange er den helt uundværlig.

Bjorn Svensson.

**Andels-
Svineslagteriet
i Kolding**

Grundlagt 1888

**Grænselandets liv
grænselandets sang**
møder De i
Aydske Tidende

Syd- og Sønderjyllands store blad

HADERSLEV BANK

AKTIESELSKAB

Paul Thomsen

Krusaa

*Kolonial, spirituosa, køkkenud-
styr, trikotage, herreekvipering*

**Besøg
landsdelens
museer**

Strik til hele familien

... men husk det skal være

mølægte

**Sønderborg
GARN**



BOGTRYK . OFFSET . BOGBIND

Tb. Laursens Bogtrykkeri

Jernbanegade 8, Tønder tlf. 2 15 50

**Ladelund
Landbrugs og Mælkeriskole**

Brørup station

**Sønderjyllands
Kreditforening**

Haderslev

**Sønderjydsk
Tæppefabrik**

*A. R. Kjærby A-S
Højer*

Graasten Bank $\frac{1}{2}$

GRAASTEN

$\frac{1}{2}$ Sønderjydsk Frøforsyning

Frøavl & Frøhandel

Aabenraa

Restaurant **Grænsen**

C. Heiselberg
Krusaa

Hejmdals

BOGTRYKKERI

AABENRAA TLF. (048) 2 31 32

**Spare- og Laanekassen
for Hobro og Omegn**

Vestkysten

Syd- og Vestjyllands største dagblad

A. Nielsen & Co. A/S

Nykøbing Falster

A-S Faxe Kalkbrud

Frederiksholms Kanal 16

Telefon Minerva 7500

Jordbrugskalk

90% kulsur kalk i varen, som den leveres, 100% passerer 3 mm sigte

Lolland-Falsters Folketidende

Stiftets største blad

Nykøbing F.

Pindstrup Mosebrug

SAVVÆRK OG EMBALLAGEFABRIK

Telefon Pindstrup 13 og 18

Graasten Andelsslagteri

Læs

Dannevirke

Sønderjyllands ældste blad

ANDELSBANKEN

Haderslev

Aabenraa

GRAM

KØLEANLÆG



BRØDRENE GRAM $\frac{1}{3}$ · VOJENS

Sønderjysk Månedsskrifts adresse: H. P. Hanssensvej 9, Haderslev. Redaktørernes adresser: Viceskoleinspektør W. Christiansen, Brorsonsvej 37, Tønder. Viceskoleinspektør Chr. Stenz, Tøndervej 173, Åbenrå. Cand. polit. Inger Bjørn Svensson, H. P. Hanssensvej 9, Haderslev. Tryk: Th. Laursens Bogtrykkeri, Tønder.