



Dette værk er downloadet fra Danskernes Historie Online

Danskernes Historie Online er Danmarks største digitaliseringsprojekt af litteratur inden for emner som personalhistorie, lokalhistorie og slægtsforskning. Biblioteket hører under den almennyttige forening Danske Slægtsforskere. Vi bevarer vores fælles kulturarv, digitaliserer den og stiller den til rådighed for alle interesserede.

Støt Danskernes Historie Online - Bliv sponsor

Som sponsor i biblioteket opnår du en række fordele. Læs mere om fordele og sponsorat her: <https://slaegtsbibliotek.dk/sponsorat>

Ophavsret

Biblioteket indeholder værker både med og uden ophavsret. For værker, som er omfattet af ophavsret, må PDF-filen kun benyttes til personligt brug.

Links

Slægtsforskerens Bibliotek: <https://slaegtsbibliotek.dk>

Danske Slægtsforskere: <https://slaegt.dk>

Østjysk Hjemstavn

32.

ÅRGANG

1967

UDGIVET AF ØSTJYSK
HJEMSTAVNSFORENING

ANDELSBANKEN

OVER

HELE

LANDET

... er til Deres tjeneste



I økonomiske spørgsmål sætter vi en ære i at give Dem den bedste og grundigste vejledning, og De er altid velkommen i

ANDELSBANKEN

A. m. b. a.

ÅRHUS

ODDER

SKANDERBORG

Spare- og Laanekassen for Skanderborg By og Omegn

Byens ældste pengeinstitut - Stiftet 1856

TELEFON (06) 52 00 37

Kontortid: 9,30–12,30 og 14–16 - Fredag endv. 18–19,30 - Lørdag lukket

Filialer i HØRNING – STILLING – RIIS og TEBSTRUP

ØSTJYSK HJEMSTAVN

1967

ØSTJYSK HJEMSTAVN

REDIGERET AF

ÅGE BREDSTED OG KNUD THORUP

UNDER MEDVIRKNING AF

KJELD ELKJÆR OG POUL RASMUSSEN

32. ÅRGANG

UDGIVET AF ØSTJYSK HJEMSTAVNSFORENING

1967

SKANDERBORG AMTSBOGTRYKKERI
HARRY BRIX

HORNSLETKREDSEN

RANDERS AMTS 4. VALGKREDS

AF MAGNUS SØRENSEN

I. Kredens historie 1895--1920.

Ved valgloven af 1894 oprettedes Randers landkreds, Borupkredsen, bestående af 6 kommuner fra Mariagerkredsen, 7 fra Randers bykreds og kommunerne Årslev-Hørning og Virring-Essenbæk fra den tidligere 3. kreds, Hørningkredsen. Resten af Hørningkredsen blev Randers amts 4. kreds, Horn-



Niels Neergaard. 1892.

sletkredsen, medens Grenåkredsen og Ebeltoftkredsen nu fik numrene 5 og 6. Valgstedet blev Hornslet, indtil den nye valglov efter 1915-grundloven første gang indførte afstemning i sognene 1918.

Som nævnt i lærer Kjeld Jensens redegørelse for Hørningkredsens historie (Østjysk Hjemstavn 1943, s. 44—58, og 1944, s. 77—87), havde den senere statsminister *Niels Neergaard* ved valget 1892 besejret proprietær *P. Bjerre*, Højstrup, der fulgte Berg og stemte mod de af Bojsen og højre gennemførte love. Splittelsen i venstre i en mere radikal Berg-Hørupsk gruppe og en mere forhandlingsvillig Bojsensk gruppe samt en vis kritik af Bjerres personlige forhold medførte, at Neergaard blev opfordret til stille sig og sejrede ved valget.

Valget i Hornsletkredsen den 9. april 1895 var det første efter det politiske forlig, som Frede Bojsen havde sluttet med højre i 1894, og som mødte voldsom modstand fra det af J. C. Christensen ledede venstre. Neergaard havde i 1892 ved Viggo Bjørnbaks død efterfulgt denne som redaktør af »Aarhus Amtstidende« til 1897 og boede i Risskov. Gennem sit blad og bl. a. ved et møde i Øster Alling i februar 1894 gjorde han rede for forligspolitikken, hvor han var en af Bojsens mest værdsatte medarbejdere, uden at der i kredsen kom opposition til orde. Men da forliget var sluttet i april 1894, rejste J. C. Christensens gruppe en skarp kritik af forliget — støttet ved, at Estrup udtalte, at forliget ikke betød en anerkendelse af folketingsparlamentarismen, og blev siddende til 7. august 1894, hvorefter der udnævntes et nyt højreministerium Reedtz-Thott uden deltagelse af moderate venstremænd. Misfornøjelsen kom også til orde i Hornsletkredsen, og de misfornøjede, hvoriblandt Hørningkredsens tidligere folketingsmand Simon Andersen, Indrupgård, opstillede gårdejer *Kristian Kristiansen*, Beder, der var forligsmodstander, mod Neergaard.

Valgkampen blev meget livlig, og »Aarhus Amtstidende« skrev, at uanset at Neergaard på vælgermøderne syntes at have tilslutning hos flertallet, udførte de radikale forligsmodstandere et så utrætteligt muldvarpearbejde kredsen over, at Neergaards tilhængere ikke burde føle sig for sikre på sejren.

På et vælgermøde 1. april på Hesselballe højskole blev Neergaard stærkt angrebet for forligspolitikken af proprietær Bjerre, Højstrup, som han havde besejret 1892, af modkandidaten, Kristiansen, Beder, af friskolelærer Kornerup, Egå, og af gårdejer Niels Rasmussen, Kankbølle, medens gartner H. P. Jensen anbefalede Neergaard som ven af de små landbrugere. Den 2. april afholdtes vælgermøde i Skødstrup, og her mødte hovedmodstanderen i kredsen, *Simon Andersen*, Indrupgård, frem med et skarpt angreb på Neergaard ud fra et radikalt venstrestandpunkt og påstod, at højre i Hornsletkredsen ville stemme på ham. På vælgermødet i Hevring dagen efter talte lærer Smith, Hevring, og gårdejer P. Petersen, Langtoftegård, for Neergaard, medens højremanden proprietær Westberg kritiserede de moderates politik, særlig med hensyn til forsvaret.

Der var stor tilslutning til valghandlingen i Hornslet 9. april 1895, der ledes af den senere landstingsmand *Niels Jensen*, Grimsbjerg. Gårdejerne Simon Andersen, Indrupgård, Niels Frost, Lime, og Niels Rasmussen, Kankbølle, og friskolelærer Kornerup var talende stillere for Kristiansen, Beder. Kornerup udtalte, at Vilhelm Lassen havde sagt, at Kristiansen, der var opvokset i et så frisindet hjem og havde en fader som gamle Mikkell Kristiansen, landstingsmand og grundlovsmodstander i 1866, måtte være en mand, der aldrig kunne svigte venstres sag. Højrepræster, højreproprietærer og højresognefogeder mødte op i dag for at stemme på Neergaard — det er intet godt tegn! Niels Rasmussen erklærede, at han var stillet for Neergaard i 1892, men i dag var han stillet for Kristiansen, han kunne ikke stemme på en mand, der havde stemt for forliget.

Så fik *Kristiansen* ordet og udtalte ønske om, at det denne gang måtte gå som i 1877; da faldt de mænd ved valget, som dengang satte Estrup på lovlig grund. Han kritiserede de love, der var blevet en frugt af forliget, særlig alderdoms-understøttelsesloven, hvor understøttelsen ikke som Berg-Hørup havde ønsket var et fast beløb, men bevilgedes efter skøn. Han ønskede en frisindet toldlov

og ville lette landbrugets trykkede kår. Han var selv en mand ud af bøndernes midte, havde skoen på og vidste, hvor den trykkede.

Den tidligere folketingsmand for Hørningkredsen 1884—90, gårdejer *Jens Kjeldsen*, Halling, anbefalede Neergaard, som han havde siddet sammen med i folketinget i tre år og kendte nøje som en særdeles dygtig mand. Der kunne ikke være tvivl om Neergaards venstresind, han ville ikke svigte venstres sag.



Niels Jensen, Grimshbjerg. 1914.

Husmand H. P. Jensen, Egå, anbefalede sine standsfæller at stemme på Neergaard, der med sine betydningsfulde evner ville arbejde for husmands- og landarbejderloven. Amdsrådsmedlem Jens Kr. Rasmussen, Lemmer, og sognefoged Jens Johansen anbefalede varmt Neergaard, og sidstnævnte udtalte, at valget i Hornslet var et af dem, der blev fulgt med størst opmærksomhed denne gang, fordi Neergaard var en af forhandlingspolitikens dygtigste mænd. Det ville være en skam for kredsen, om han skulle falde.

Derefter fik *Neergaard* ordet og udtalte, at det var en selvmodsigelse, når de radikale erklærer, at valget er for eller mod forliget, for spørger man dem, om de da med flertal efter valget vil omstyrte forliget, er det kun få, der har mod til at svare ja! Valget gælder, om man ønsker en frisindet, men besindig økonomisk udvikling, der sker trin for trin, eller om man ønsker en protestpolitik, der hindrer et frugtbart forhandlingsarbejde. Han ville arbejde for en toldlov med værditold i stedet for vægttold og nedsættelse af tolden på forbrugsvarer mod forhøjelse af tolden på luksusvarer.

Ved kåringen erklæredes Neergaard for valgt, og ved den skriftlige afstemning, som Kristiansen, Beder, forlangte, valgtes han med 1101 stemmer mod 1068 på Kristiansen. Neergaard kunne således ikke føle sig sikker i kredsen, og dette medførte, at han ved næste valg, 1898, tog mod en opfordring til at stille sig i den sikrere 6. kreds, Ebeltoft. Medvirkende til oppositionens vækst

var, at han blev stærkt angrebet af de »radikales« talerør, »Aarhus Folkeblad«, der blev redigeret af den senere folketingsmand, pastor *N. Johan Laursen*, der havde anbefalet hans valg i 1892, men var forligsmodstander. Det var tydeligt, at de moderates stilling i kredsen var svækket, og ved *folketingsvalget 5. april 1898* undlod de at opstille, men støttede i stedet proprietær *N. Poulsen-Nørbjerg*, Borregård i Thy, der stillede sig som tilhørende agrarpartiet.

Agrarbevægelsen var en udløber af landbrugskrisen i firserne. Den stiftedes 1893 og fik stor tilslutning til krav om støtte til landbruget og en omlægning af hartkornsbeskatningen til direkte skat samt nedsættelse af en landbocommission. Kravet om reformer til støtte for landbruget fremmede forligsbestræbelserne. Frede Bojsen tog 1894 initiativet til at imødekomme disse krav ved bl. a. at foreslå tiendeafløsning, statstilskud til vanskeligt stillede landkommuner, nedsættelse af en landbrugskommission og oprettelse af et landbrugsdepartement i indenrigsministeriet. Men også de andre partier gav agrarerne løfter, og ved valget 1895 delte agrarerne sig uden særlig at slutte sig til de moderate. Forligstilhængerne tabte valget, idet der kun valgtes 28 moderate og 25 højre mod 53 forligsmodstandere af venstre og 8 socialdemokrater. Dog måtte socialdemokraterne støtte de radikale, hvis der skulle opnås flertal. Det viste sig, at de radikale ikke omstyrkede forliget, men J. C. Christensens nu stiftede venstrereformparti fortsatte en sej oppositionspolitik mod de skiftende højreministerier, særlig ved at benytte flertallet i finansudvalget til at begrænse ministeriernes muligheder for bevillinger.

Valgkampagnen i Hornsletkredsen 1898 begyndte med et møde i Skæring 14. marts, hvor den senere landstingsmand Sørensen, Egå, dirigerede. Sammen med redaktørerne Videbæk, Odder, N. Johan Laursen og Peter Sabroe, Århus, anbefalede han at stemme på Kristiansen, Beder, medens Hans Grosen, Skæring, anbefalede Poulsen-Nørbjerg. Det blev hævdet, at Poulsen-Nørbjerg var ekskluderet af venstrevælgerforeningen i Hurupkredsen, fordi han støttede opstillingen af en højremand, knyttet til agrarbevægelsen, mod kredsens højrekandidat, entreprenør Niels Andersen. På et møde i Hornslet 22. marts med talrige deltagere kom Neergaard til stede. Der var moderat flertal, idet sognefoged Jens Johansen sejrede over den radikale gårdejer Konrad Pedersen, Rodskov, ved dirigentvalget. *Kristiansen*, Beder, indledte med en redegørelse for reformvenstres politik og et angreb på Poulsen-Nørbjerg, hvorefter denne svarede. *Neergaard* fik derefter ordet for at anbefale *Poulsen-Nørbjerg*. Han indrømmede, at han ikke kendte stort til ham, men vidste, at han var en velanset landmand, der havde gjort et stort arbejde i agrarsagens tjeneste. Neergaard ville helst, hvis han blev valgt, at han sluttede sig til det moderate venstre, men fandt det berettiget, at han ønskede at stå frit. Han vil blive et nyttigt medlem i folketinget ved arbejdet for landbrugets kår. Poulsen-Nørbjerg blev yderligere anbefalet af redaktør Bertel Jensen, »Aarhus Amtstidende«, smed Jens Mikkelsen. Termestrup, ordstyreren Jens Johansen, gårdejerne Ibsen Bach, Rodskov, og N. Jensen, Kradsbjerg. For Kristiansen, Beder, talte Niels Rasmussen, Kankbølle, Ejler Jensen, Holme Nymark, Simon Andersen, Indrupgård, og lærer Andersen, Vester Alling, m. fl.

I »Aarhus Amtstidende« kom søndag 3. april en indtrængende opfordring med mange underskrifter til vælgerne i Hornsletkredsen om at stemme på Poulsen-Nørbjerg, fordi han støtter agrarerne. *Valget i Hornslet 5. april 1898* lededes af N. Jensen, Grimsbjerg. Som anbefalende stillere for Kristiansen,

Beder, talte partikulier M. Hansen, Skødstrup, gårdejer Konrad Pedersen, Rodskov, Simon Andersen, Indrupgård, gårdejer Niels Rasmussen, Kankbølle, skomager Osterman, Adolf Knudsen, Auning, friskolelærer Kornerup, Egå, og lærer Andersen, Vester Alling. Kristiansen, Beder, sagde, at ved valget 1895 vandt forligsmænd kun i Hornslet og i Randers landkreds, men det ændres i år. Neergaard har måttet opgive Hornsletkredsen. Kristiansen vil melde sig til venstrereformpartiet.



K. N. Kristiansen, Beder. 1898.

Poulsen-Nørbjerg blev anbefalet af gårdejer Ibsen Bach, Rodskov, gårdejer Petersen, Langtoftegård, husmand J. P. Jensen, Egå, gårdejer N. Jensen, Kradbjerg, sognefoged Jens Johansen, Hornslet, og smedene Kristiansen, Hesselballe, og Jens Mikkelsen, Termestrup. Poulsen-Nørbjerg udtalte, at man måtte være reformpartiet taknemligt, fordi det ikke havde ført den kamppolitik, som Kristiansen krampagtigt syntes at ønske. Vi trænger til reformer. Landarbejderne får aldrig fælles interesse med socialisterne. Han hørte til dem, der ikke syntes om forliget, men han vil arbejde på det skabte grundlag og søge enighed opnået i venstre. Resultatet af afstemningen blev 1259 stemmer for *Kristiansen, Beder*, mod 1075 for Poulsen-Nørbjerg. »Aarhus Amtstidende« skrev, at det var de nordlige sogne i kredsen, der gav Kristiansen flertal, medens stemmetallene holdt for de moderate sogne i bladets læserkreds. Hornsletkredsen var i øvrigt den eneste kreds, hvor en agrarkandidat samlede et betydende antal stemmer.

Kristian Kristiansen, Beder, var folketingsmand for Hornsletkredsen til 28. maj 1906. Han hørte til de radikaleste demokrater inden for venstrereformpartiet ved sit valg, var skeptisk over for agrarbevægelsen, da han mente, venstre kunne varetage landboernes interesser på betryggende måde og ikke ønskede en udviskning af de bestående naturlige politiske delingslinjer ved deling efter økonomiske interesser, der måske som en ensidig agrarisme kunne

blive rettet mod de dårligst stillede. Han var jævn og usnobbet, beskeden, præget af lun jysk humor, var et udpræget hjemmemenneske med sans for orden og respekt for gode, hævdvundne skikke. Han var tro mod sine idealer, og hans kampfæller kunne stole på ham. Faderen, *Mikkel Kristiansen*, Beder, var i 1866 medlem af landstinget og stemte mod den reviderede grundlov. Han var en frisindet bonde og oprettede en friskole på egnen for sine og andres børn, men forlangte, at et vist antal børn fra fattige hjem skulle optages i skolen uden betaling. Han var mod klaseskel. Sønnen blev præget af faderens frisind. Han fik landbrugsuddannelse, var på Ask højskole, derefter landvæsenselev på Tesdorpfes gods på Falster, blev korporal under aftjening af værnepligten og overtog fædrengården i 1882 kort før faderens død. Han fik dennes sognefogedembede og var 1887—92 sognerådsformand. Som sognefoged var det ham en fryd at drille Estrups gendarm, f. eks. ved at hjælpe en tigger, så han kunne undslippe dem. Personligt frabad han sig gendarmernes hjælp, selv når det gjaldt »den jyske smed«, der i sin urolige periode hørte under Beder-Malling kommune. Han stod på den bedste fod med denne og hævdede, at han var en ærekær og dygtig arbejder, selv om han blev voldsmand, når han drak spiritus. (Se Østjysk Hjemstavn 1963 side 59 flg.).

Ved valgene 1901 og 1903 fik Kristiansen ingen modkandidat i kredsen, men der blev forlangt afstemning begge gange og fremkom en del nej-stemmer. *Valget 3. april 1901 i Hornslet* lededes af sognerådsformand N. J. Jørgensen, Eskerød, som ordstyrer. Ca. 1000 vælgere var mødt. Kristiansen gjorde rede for venstrereformpartiets politik og partiets angreb på højreministerierne, som nu bør vige for venstre. Den senere landstingsmand Sørensen, Egå, Simon Andersen, Indrupgård, arbejdsmand Adolf Knudsen, Auning, og lærer Andersen, Vester Alling, anbefalede Kristiansen, medens en interpellation af højremanden, pastor Haugsted, Mygind, mødtes med afbrydelser af forsamlingen. 50 vælgere krævede skriftlig afstemning, der gav 792 ja mod 275 nej. Det var første gang, afstemningen var hemmelig.

I valgperioden 1901—03 fandt systemskiftet sted: højreministeriet Sehested afløstes 24. juli 1901 af venstreministeriet Deuntzer, hvor de moderate naturligvis holdtes uden for. Nu ventede vælgerne radikale resultater og et brud med den højre-moderate forligspolitik, og da venstrereformpartiet under J. C. Christensens ledelse anslog en forsigtig reformpolitik med indrømmelser til de konservative landstingsmænd og hoffet, vakte det misfornøjelse, særlig hos den københavnske radikalisme og de af Tscherning og Bjørnbak prægede venstrekredse på landet. En typisk repræsentant for de antimilitaristiske bjørnbakkere i Hornsletkredsen var gårdejer *Simon Andersen*, Indrupgård, der havde været folketingsmand for Hørningkredsen 1879—84, oprindelig som Bergianer, men fra 1879 tilhørende overretsprokurator Albertis gruppe. Han blev dirigent på vælgermødet i Skødstrup den 11. juni 1903 og rettede her et voldsomt angreb mod venstrereformpartiets politik, særlig skattelovene, der fratog kommunerne selvstyret ved at kræve, at amtsrådene skulle godkende ligningen, og mod, at tiendeejere skulle have erstatning for afløsningen. Endvidere rettede han en skarp kritik mod automobilloven. »Heste og vogne bliver kastet i grøften af de nye køretøjer, og der er ingen brug for automobiler!« — Det var dønningerne af den heftige debat om automobilloven, der var ført i folketinget ved gennemførelsen af loven, som bønderne rasede imod, medens byboerne, særlig københavnere, kom med ironiske kommentarer. Venstremanden Jensen, Bælum,

vakte især munterhed blandt københavnernes, også hos sine egne partifæller, ved at ønske, at ethvert automobil skulle have en mand til at gå foran sig. »Hvis hele personalet sidder oppe i automobilet, bliver hestene bange!« Venstremanden, apoteker Alfred Benzons, foreslog ironisk, at manden så skulle forsynes med et advarselsflag! Det var dønningerne fra folketingssalen, der nu spredte sig til vælgermødet. Landstingsmand Sørensen, Egå, støttede Kristiansen på vælgermøderne. Kristiansen var en mand, vælgerne kunne stole på, og hans dygtighed i rigsdagsarbejdet viste sig ved, at han var valgt ind i vigtige udvalg og forsvarskommissionen. Kristiansen imødegik Simon Andersens kritik; som gammel rigsdagsmand måtte han vide, at man var nødt til at tage hensyn til højreflertallet i landstinget, men Simon Andersen svarede, at reformpartiet var blevet moderat og havde gennemført *kompromislove*, og sådanne love duer ikke. »Kristiansen bliver valgt i Hornslet denne gang, de moderate vil stemme på ham,« og det ville Simon Andersen også selv, men det ville ikke gentage sig, hvis Kristiansen blev ved som i sidste samling. Gårdejer Anton Larsen, Skødstrup Bondegård, søgte at tage brodden af det skarpe angreb: Det danske folk vil med sin besindige natur en rolig og besindig fremskridtsudvikling; men på Kristiansen havde angrebet gjort stærkt indtryk, og han indrømmede, at han var blevet så harmfuld over landstingets afstemninger i sidste samling, at han ønskede det opløst, men ved nærmere overvejelse fandt han det klogt at opsætte en opløsning, til det drejede sig om vigtigere sager, f. eks. valgloven. Han stemte for kanonbevillingerne, da han ikke ville være med til at styrte det første venstreministerium. — Mødet i Skødstrup 1903 blev det første signal til Hornsletkredsens radikaliserings, og i 1905 sluttede Kristiansen sig da også til »rebellernes«, det radikale venstre.

Valghandlingen i Hornslet 16. juni 1903 lededes af sognerådsformand Jørgensen, Eskerød. Det var øsende regnvej, og antallet af mødte vælgere var mindre end i 1901. Konrad Pedersen, Rodskov, og landstingsmand Sørensen, Egå, samt Adolf Knudsen, Auning, anbefalede Kristiansen, der udtalte, at valget 1901 prægedes af, at højre var kørt træt og lå i sine sidste krampetræknings. Den første venstre regering fik meget vanskelige forhold i begyndelsen og måtte bl. a. foreslå udstyr til prinsesserne og 5 mill. til kanoner. Han havde nødtigt stemt for det, men kunne ikke forsvare at svække ministeriet. Han ville virke for husmandssagen og for lige og almindelig valgret. Fæstningen anså han for at være en fare for København. Venstre reformpartiet vil fortsat være frisindet. Jens Grosen, Egå, interpellerede om grundskyld og lærer Krogh, Mygind, om hans syn på butikslukning søn- og helligdage og om prostitutionsloven, der var blevet aktuel ved en skandale inden for Københavns sædelighedspoliti, hvis chef havde begået selvmord. Gårdejer Jepsen, Damgård, spurgte, om Kristiansen var enig med Hørup i synet på militærets nytte, om han ville være med til at afskaffe almindelig værnepligt og nedsætte militærudgifterne til halvdelen. Kristiansen svarede imødekomende på disse og enkelte andre spørgsmål. Ved kåringen erklæredes han for valgt, og den af 50 vælgere forlangte skriftlige afstemning gav 606 ja mod 205 nej.

Kristiansen, Beder, var 1905—06 medlem af finansudvalget. Han sluttede sig til det radikale venstre, efter at J. C. Christensen havde dannet ministerium 14. januar 1905 på et program, der fik tilslutning af 62 af partiet, medens 8, de senere radikale, ikke stemte. Efter partiets stiftelse ved Odensemødet 21. maj

1905 talte det 14 medlemmer i folketinget, som var mod J. C. Christensens forsvarspolitik og krævede militærudgifterne nedsat.

Valget 29. maj 1906 skulle vise, hvor stor tilslutning de radikale havde. I Hornsletkredsen kom det til en meget livlig valgkampagne, idet Kristiansen som modkandidat fik en af venstres mest veltalende og hensynsløse politikere, fuldmægtig i Statistisk Departement, senere amtsforvalter *N. P. Jensen*. Han var i 1903 opstillet i Silkeborgkredsen mod Byriel Jensen, der oprindeligt var forligsmand, men 1903 gik ind i reformpartiet. Nu skulle han tage kampen op mod den radikale Kristiansen som tilhænger af J. C. Christensen — og valgkampen blev noget af et bråvallaslag, hvor Kristiansen blev så hårdt trængt, at hans tilhængere gik til personlige angreb på den hensynsløse modkandidat. De mødtes første gang i Egå 10. maj, og N. P. Jensen tog straks fat med et angreb på »rebellerne« for deres valgopråb, at regeringen kun havde gennemført »hoflove, slotslove, officerslove og banklove«, idet han påviste, at de selv havde stemt for disse love. Kristiansen hævdede, at der ikke var gjort noget ved venstres mærkesager. Landstingsmand Sørensen, Egå, der hidtil havde støttet Kristiansen, kunne ikke mere stemme på ham, der nu angriber tidligere meningsfæller og regeringen. N. P. Jensen var en husmands søn, man kunne stemme på. Jens Grosen talte for Georgeismen. Lærer Jensen, Hjortshøj, rettede et angreb på Kristiansen og anbefalede N. P. Jensen. H. P. Jensen, Egå, var gammel forhandlende venstremand og var glad for, at Kristiansen havde talt venligt om Neergaard, men de moderate vil ikke være ministerstormere, hvorfor han anbefalede N. P. Jensen. N. Rasmussen, Kankbølle, anbefalede Kristiansen, og socialdemokraten, redaktør *Harald Jensen*, Århus, erklærede, at venstre var sprængt, hvorfor han anbefalede sine partifæller at stemme på Kristiansen. Han rettede et personligt angreb på N. P. Jensen for nogle artikler om polske landarbejdere, hvilket medførte en langvarig polemik af stærkt personlig karakter, der senere i valgkampen afsluttedes med offentliggjorte erklæringer. Redaktør *Bertel Jensen*, »Aarhus Amtstidende«, hævdede, at Kristiansen faldt gamle partifæller i ryggen, og mindede om, at *Peter Sabroe* havde sagt, at »rebellerne spredte gødning på socialismens ager«. Han ville anbefale N. P. Jensen, og det samme gjorde N. R. Sørensen som talsmænd for husmændene. På et møde i Mørke 14. maj, hvor socialdemokraterne var flertal og valgte den radikale Konrad Pedersen, Rodskov, til dirigent, mødte højres kandidat, landstingsmand *la Cour*, Trinderup, og hævdede, at højre og Estrup havde taget initiativet til de humane og sociale love i den sidste menneskealder. Han ville advare gårdmændene mod at udvide den kommunale valgret. Socialdemokraten, redaktør Simonsen, Århus, anbefalede partifællerne at stemme på Kristiansen. I Hornsletkredsen var der aftale mellem radikale og socialdemokrater om gensidig støtte. Endvidere talte gårdejer N. Rasmussen, Kankbølle, dr. phil. Emil Fog, Århus, fader til professor Mogens Fog, og pastor *Th. Povlsen*, den senere kirkeminister, for Kristiansen. Flertallet i forsamlingen var for Kristiansen, og angrebene på N. P. Jensen var meget personlige. Et vælgermøde i Hornslet 18. maj blev ligeledes stormende. Læge Lemming, Skødstrup, erklærede, at J. C. Christensen havde lagt kurs mod højre, og han ville ikke stemme på N. P. Jensen. Anton Laursen, Skødstrup, kom med en skrøne om, at kandidaten skulle have 800 kr. for at stille sig i kredsen, hvilket N. P. Jensen pure afviste. Stemningen var delt ved de forskellige vælgermøder, men angrebene på N. P. Jensen blev mere og mere personlige og usaglige, hvilket viste, at Kristiansens

tilhængere anså ham for en farlig mand. Den 21. maj offentliggjorde Simon Andersen, Indrupgård, en artikel i »Aarhus Amtstidende«, hvori han varmt gik ind for Kristiansen, hvis politik er det gamle venstres, medens N. P. Jensen er forligssøgende.

Valget 29. maj 1906 blev en sejr for N. P. Jensen, der fik 1233 stemmer mod Kristiansens 983, medens højremanden, landstingsmand la Cour, Trinderup, måtte nøjes med 93 stemmer. For landet som helhed blev valgdeltagelsen rekord



N. P. Jensen. 1906.

med 76 % (Hornsletkredsen 69,5 %), og resultatet blev en skuffelse for det radikale venstre, der mistede fire mandater, medens socialdemokraterne gik frem fra 16 til 24 mand. Kampvalget i Hornslet blev særlig bemærket; her mistede de radikale en anset og afholdt folketingsmand. I partiet var der kredse, som var tilbøjelige til at mene, at det ikke havde nogen fremtid, men skæbnen ville det anderledes: justitsminister Alberti slog J. C. Christensen hans politik ud af hånden, gav ham — som J. C. sagde — et »dolkestød i ryggen«, og det fik vidtgående følger for det radikale venstres fremtid.

Den nye folketingsmand for Hornsletkredsen, *N. P. Jensen*, var født i Lysgård 1867 som søn af en husmand, begyndte som vogterdreng, kom på Ranum seminarium og tog lærereksamen 1885; derefter var han lærer, men rejste 1887 til København, tog studentereksamen 1889 og blev cand. mag. 1895 med statistik som speciale. Han blev ansat i statistisk departement, knyttet til landbo-kommissionen, hvis betænkning han delvis skrev, avancerede 1902 til fuldmægtig, blev amtsforvalter i Kolding 1907, i Skanderborg 1912 og i Ålborg 1919—37. Han døde i Ålborg 1938. I folketinget blev han valgt til finansudvalget 1907—08 og blev brugt en del i forskellige udvalg. Han irriterede oppositionen, især de radikale, som, når de rettere mere og mere nærgående angreb på justitsminister Alberti, mødtes med en rungende hånlatte af N. P.

Jensen — de gav ham øgenavnet »venstres forgriner«! Den 24. juli 1908 demissionerede Alberti, svækket af de ustandselige angreb på hans embedsførelse, som skabte en utryg følelse af, at der var noget galt — og 8. september meldte han sig til politiet som skyldig i bedrageri for 15 mill. kr. Den 12. sept. demissionerede ministeriet J. C. Christensen, og 12. okt. 1908 dannede *Neergaard* ministerium. Hornsletkredsens tidligere folketingsmand, der blev stødt ud i mørket som forligsmand af J. C. Christensen og hans reformvenstre, fik nu oprejsning. Centrum i det politiske arbejde var forsvarsspørgsmålet, som J. C. Christensen havde forberedt ved militærkommissionen, der nu endelig havde afgivet betænkning. Neergaard fremsatte forslag om »fremskudte forter«, som J. C. Christensen gik imod sammen med socialdemokraterne og de radikale. Samtidig skulle den gamle landbefæstning nedlægges. Der blev udskrevet valg til 25. maj 1909, og valgkampen kom væsentligst til at dreje sig om militærspørgsmålet. Venstre var splittet, og resultatet blev et nederlag: højre fik 21 mod 11, socialdemokratiet 24, de radikale 15 og venstrereformpartiet 38 mandater, heraf kun 11 Neergaard-tilhængere, men dog 2 flere end før valget.

I Hornsletkredsen fik valgkampagnen et livligt forløb. *Kristiansen*, Beder, var død 12. april 1909, og i stedet for ham opstillede de radikale pastor *Th. Povlsen*, Hvilsager, og socialdemokraterne opstillede redaktør *Marius Simonsen*, Århus, der 1918—31 blev folketingsmand for Århus midtkreds og 1932—39 tingvalgt landstingsmand. Det gavnede venstre, at radikale og socialdemokrater denne gang undlod valgaftaler om gensidig støtte i Hornsletkredsen. Valgkandidaterne i Hornslet- og Grenåkredsene mødtes 9. maj i Allingåbro, hvor et flertal af moderate venstremænd valgte lærer Worm, Allingåbro, til ordstyrer ved diskussionen efter kandidaternes indledningstaler. Venstremanden *Pedersen-Nyskov*, Grenåkredsen, var modstander af de fremskudte forter, og *N. P. Jensen* var ligeledes tilhænger af J. C. Christensens opfattelse. Pastor *Th. Povlsen* udtalte sig for, at København burde være en åben by, militærudgifterne skal ned, og der må arbejdes for en åndelig og økonomisk frigørelse. Han nævnte, at de radikale og socialdemokraterne ikke gik samlet til valget, hvilket kunne give stemmespild.

Valget i Hornslet fandt sted i strålende solskin 25. maj 1909, og ca. 3000 vælgere var mødt. Smed J. A. Jørgensen, Eskerød, var valgstyrer. Den senere folketingsmand *J. P. Lillelund*, Bondehavegård, talte for N. P. Jensen. Endvidere var lærerne Jensen, Hjortshøj, og Lund, Udby, samt forstander Nyboe talende stillere for N. P. Jensen. N. P. Jensen mente, at J. C. Christensen og Neergaard ville enes om forsvarsspørgsmålet. Pastor Povlsen krævede fæstningen nedlagt. Stemte man på ham, stemte man på venstres gamle program. Socialdemokraterne ølhandler Andersen, Løgten, lærer Petersen, Bendstrup, murermester Hansen og husmand Niels Knudsen, Mørke, anbefalede redaktør Simonsen. Efter en række interpellationer til kandidaterne, bl. a. af fru Lillelund, Hornslet, om kvindevalgretten, afholdtes skriftlig afstemning. N. P. Jensen fik 1048 stemmer, Th. Povlsen 997 og Marius Simonsen 389. Hvis socialdemokraterne atter undlod at opstille og stemte radikalt, ville de radikale få flertal, og det skete da også ved valget 1910.

Efter valget indkaldtes rigsdagen til en overordentlig samling, hvor J. C. Christensen erklærede sig forhandlingsvillig, men stadig nægtede at gå med til de fremskudte forter. Neergaard kunne ikke opnå forlig med J. C. og de-

missionerede 31. juli, og efter vanskelige forhandlinger, hvor kronprins Christian greb ind, overtaltes grev *Holstein-Ledreborg* til at danne et ministerium støttet af de tre venstregrupper med *J. C. Christensen* som forsvarsminister, hvilket foranledigede højre til en protestdemonstration. Det lykkedes *J. C.* at gennemføre forsvarslovene, hvorefter fæstningen skulle nedlægges senest 1922, medens Neergaards fremskudte forter udgik. I samlingen 1909—10 måtte

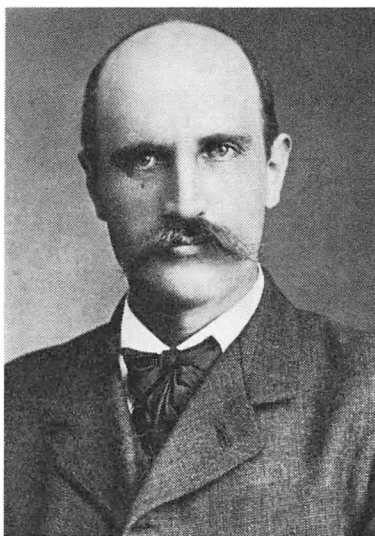

J. P. Lillelund. 1912.

finansminister Neergaard forelægge et finanslovsforslag med stort underskud; usikkerhed vedrørende regeringens samarbejdsmuligheder fik grev Holstein til at benytte et sammenstød med en højremand under finanslovdebatten til at fremkalde en mistillidsdagsorden, hvorefter han demissionerede og henviste til de radikale, hvis dagsorden var vedtaget. *Zahle* dannede derefter det første radikale mindretalsministerium, om hvilket han sagde, at »det er det sidste hold af politikere, vælgerne tror på«. På de radikales program stod forslag om en valglovsændring og en grundlovsændring, og da mindretalsregeringen ikke kunne få sine forslag gennemført, udskrev den valg til 20. maj 1910.

I Hornsletkredsen opstillede de radikale ætter pastor *Th. Povlsen*, medens socialdemokraterne og højre undlod at opstille. Det kunne forudses, at venstres mandat ville gå tabt. *N. P. Jensen* fulgte en opfordring til at stille sig i Kjellerupkredsen mod den radikale *Leth-Espensen*, *Vibygård*, som han besejrede med betydeligt stemmeflertal. I Hornslet efterfulgtes han af gårdejer *J. P. Lillelund*, *Bondehavegård*. Valgkampen indledtes med et møde i Mørke 2. maj, hvor der traditionelt var socialdemokratisk flertal, hvilket stammede fra de mange arbejdere på skotøjsfabrikken. Pastor *Th. Povlsen* talte mod udgifter til militæret og for indførelse af junigrundloven. *Lillelund* meddelte, at *N. P. Jensen* havde stillet sit mandat til rådighed. *Lillelund* ville ikke have noget imod, at højre stemte på ham, måske foretrak de en bonde for en embedsmand, men han havde ikke bedt om deres stemmer. Han tog til orde for statshusmandslovgiv-

ning og frie kirkelige love. Den radikale gårdejer Konrad Pedersen, Rødskov, valgtes til dirigent, og der udspandt sig en livlig diskussion, hvorunder ungsocialisten, blomsterhandler Poulsen, Århus, rasede mod militæret og anbefalede pastor Povlsen. Lærer Andersen, Vester Alling, advarede mod Lillelund, der ville slutte sig til venstrereformpartiet. Husmændene bør stemme på Povlsen i modsætning til gårdmændene. Andersen ønsker ikke at sætte skel, men Lillelund sluttede sig til delegationspartierne, og man måtte nære mistillid til deres kærlighed til den lige valgret. Endvidere anbefalede gårdejer P. Randers, Bendstrup, Povlsen. Lillelund blev anbefalet af gårdejerne N. Jensen, Grimbsbjerg, og J. Marius Helboe, Termestrup.

At Hornsletkredsen var en kampkreds, viste et møde i Hornslet den 6. maj, hvor *J. C. Christensen, Neergaard, Ove Rode* og socialdemokraten *Harald Jensen* talte. Det var øsende regnvejr, men en stor forsamling holdt ud for at høre de politiske førere. Mødet dirigeredes af N. Jensen, Grimbsbjerg. Ove Rode anførte, at valget drejede sig om at skabe arbejdsmuligheder for, at ministeriet kunne virke for at omstyrte forsvarslovene og for en genindførelse af juni-grundloven. Harald Jensen anbefalede sine socialdemokratiske meningsfæller at stemme på Povlsen. Provst Brix, Skødstrup, talte for et forsvar, der var som en paraply mod uvej, hvortil Harald Jensen erklærede, at en bedre paraply var den internationale socialisme, der var det bedste værn for freden. I et møde i Skødstrup den 8. maj deltog venstremanden dr. *Moltesen*, den senere udenrigsminister, og bebrejdede Povlsen hans ringeagtende tone overfor Lillelund. Anton Laursen, Skødstrup Bondegård, kritiserede det radikale ministerium, medens læge Lemming, Skødstrup, anbefalede Povlsen og advarede mod socialistforskrækkelse på grund af den radikal-socialistiske valgalliance. Den 17. maj kom et opråb i »Aarhus Amtstidende« underskrevet af et par hundrede vælgere i Hornsletkredsen om at stemme på Lillelund.

Valget i Hornslet 20. maj 1910 viste, at anstrengelserne fra venstrereformpartiets side på at holde kredsen var forgæves; den radikal-socialistiske alliance gav 1471 stemmer på pastor Th. Povlsen, kun 48 stemmer mere end J. P. Lillelund, der opnåede 1423. Lillelund afløste april 1912 statsrevisor *Anders Thomsen* som folketingsmand i Årskredsen, da denne blev kongevalgt landstingsmand, og repræsenterede kredsen til sin død 23. dec. 1923. Han ejede Bondehavegård i Lime til 1913, da han flyttede til en gård i Bagsværd. I folketinget var han partiets ordfører for de kirkelige love. Den kendte modstandsmænd, direktør Jens Lillelund, er søn af folketingsmanden.

Pastor *Thorvald Povlsen*, Hvilsager, kom til at repræsentere Hornsletkredsen 1910—1935, idet han dog efter forholdstalsvalgmandens indførelse fra 1920 tillige var opstillet i 2. kreds, Randers by, for at få stemmer nok til et amtsmandat. Han var født i Skåde 22. august 1868, søn af en lærer, blev student i Århus 1886, var stenografassistent i rigsdagen 1888—93 og blev cand. theol. 1894. Han var lærer ved Dalbynder højskole 1894—95, medforstander ved Elev højskole 1895—98, søgte derefter præstekald og var præst i Elsted-Elev 1898—1906 og i Hvilsager-Lime 1906—16, til han blev kirkeminister i ministeriet Zahle indtil 1920. Han var i 1905 med til at stifte det radikale venstre og var med til at præge partiet i grundtvigsk retning som tilhænger af de grundtvigske frihedstanker. Han blev ordfører for børnelovene og biblioteksloven, gik mod kultusminister Kejsler-Nielsens forslag om tvungen ungdomsskole som tilhænger af

den frivillige ungdomsskole. Han var ved behandlingen af skoletilsynsloven mod tvungen kristendomsundervisning og under behandlingen af kultusminister Appels kirkelove 1912 mod en kirkeforfatning. 1913 blev han efter udnævnelsen af ministeriet Zahle formand for den radikale rigsdagsgruppe og medlem af finansudvalget, indtil Zahle i 1916 gjorde ham til kirkeminister med den særlige opgave at ordne sagen vedrørende pastor Arboe Rasmussen i Vålse.

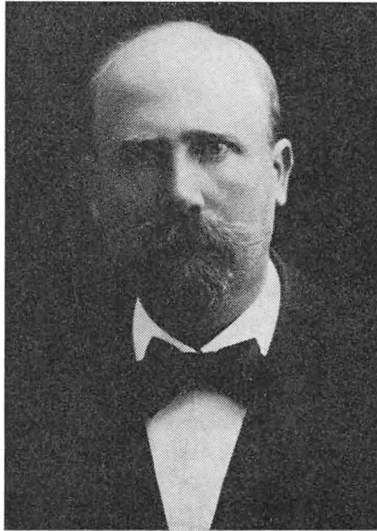

Thorvald Povlsen. 1910.

Povlsen var kirkeligt ortodoks, men ønskede en rummelig folkekirke ud fra et grundtvigsk syn, for at der inden for folkekirken kunne udvikles et frugtbart menighedsliv. Han gennemførte præstelønningsloven 1918, lod 1918 Humble præstegårdsjord udstykke til husmandsbrug og gennemførte 1919 lov om udstykning af præstegårde på samme grundlag som udstykningen af len- og stamhuse.

Da ministeriet Zahle blev afskediget 1920, gav »Højskolebladet« ham en varm anerkendelse for hans virke som Grundtvigs lærling med fuld tilslutning fra grundtvigske kredse. Som menigt medlem af folketinget var han fra 1920 radikal ordfører i kirkelige love, virkede ved menighedsrådsloven 1922 for, at menighedens medlemmer skulle have stemmeret uden tilmelding — en bestemmelse, der senere er gennemført — og fortsatte sin kamp mod kirkens ensretning ved en kirkeforfatning. Han var medlem af finansudvalget fra 1929 til sin udtræden 1935, havde været næstformand i folketinget 1913—16 og atter 1928—35. Endvidere var han meget interesseret i grønlandske spørgsmål, besøgte landet flere gange og var medlem af rigsdagens grønlandsudvalg og formand til sin død for foreningen til hjælp for grønlandske børn.

Efter Danmarks besættelse gav hans medmenneskelige sindelag sig et smukt udslag. I sin bitre bog »Fængselsdage og fængselsnætter« fortæller kommunisten, nu afdøde folketingsmand Martin Nielsen, om kommunisternes interne- ring i Horserødlejren, at »gamle pastor Povlsen«, som de indbyrdes kaldte ham,

nogen tid efter ankomsten til lejren lod forespørge, om de havde interesse i, at han kom op og besøgte dem. Han skriver: »Han blev menneskeligt set vort smukkeste indtryk fra Horserødperioden. Jeg ser endnu den gamle, sygelige og svage mand, fuldstændig natteblind, rave rundt i lejren om aftenen i fimbulvinteren 1941—42. Uden ringeste hjælp eller støtte fra lejrledelsens side tog han mindst to gange om ugen op til os. Han havde ingen anden befordring end den, kvinderne måtte benytte: først med tog til Helsingør, derefter med rutebil ud til lejren og tilbage igen, efter at det var bælgmørkt. Det er ingen overdrivelse at sige, at hans hjælpearbejde for os slog ham ihjel. Vinteren og de hårde og umenneskelige strabadser, den gamle mand for vor skyld udsatte sig for, var mere end hans svage helbred og dårlige hjerte kunne tåle«. Pastor Povlsen døde 5. dec. 1942.

Efter valget 1910, der havde givet venstrereformpartiet og de moderate 57 mandater, socialdemokraterne 24, højre og frikonservative 13 og de radikale uændret 20 mandater, demissionerede *Zahle*, og *Klaus Berntsen* dannede regering 5. juli 1910. Finansminister Neergaard måtte forelægge et meget dårligt statsregnskab 1909—10 med et underskud på 51 mill. og fremsatte et finanslovsforslag for 1911—12 med et underskud på 21,5 mill. Det var omkostningerne ved reformlovgivningen, der nu skulle betales, og de skattelove, Neergaard fik gennemført, bragte ikke dækning, men måtte suppleres med statslån. Oppositionen var mod skatteforlig med højre og krævede militærudgifterne nedsat. Derimod havde Berntsen held til at opnå samling af venstre, radikale og socialdemokrater mod højre om sit forslag om genindførelse af junigrundloven. Han fremsatte sit grundlovsforslag i folketinget 23. okt. 1912, men det strandede i landstinget.

Folketingsvalget 1913 kom derved særlig til at stå i grundlovssagens tegn, men der opnåedes ikke samling om valget mellem grundlovstilhængerne. *J. C. Christensen* var imod valgsamarbejde, og på det radikale delegeretmøde i Odense opfordrede *Edvard Brandes* de radikale til at følge Drachmanns løsen: »Gå på landevejen ud, slå ihjel!« De radikale elementer i grundlovsfronten burde styrkes. På et møde i Hornslet, hvor venstre opstillede gårdejer, senere landstingsmand *Niels Jensen*, Grimsbjerg, mod *Povlsen*, og hvor højre stillede proprietær *A. Chr. Sørensen*, Frøholm, talte *Povlsen*, venstrefolketingsmanden *P. Th. Nielsen*, socialdemokraten, lærer *Sneum*, Århus, og *Zahle*. Diskussionen kom især til at dreje sig om de radikal-socialdemokratiske valgaftaler. *Zahle* udtalte, at partierne står frit i kredse, hvor der ikke er fare for valg af grundlovsmodstandere, men hverken han eller *Th. Povlsen* ville ud med, om de ville anbefale de radikale i Ebeltoftkredsen at stemme på Neergaard. Der var 12—1500 mødedeltagere i den gamle kampkreds. Ølhandler *Andersen*, *Løgten*, meddelte, at socialdemokraterne ikke ville opstille, men stod frit ved afstemningen.

Valgdagen i Hornslet 20. maj 1913 oprandt med sommervej og stor tilslutning blandt vælgerne. Sognerådsformand *Jørgensen* var valgstyret, og som talende stillere for pastor *Povlsen* fik gårdejerne *P. Randers*, *Bendstrup*, og *Konrad Pedersen*, *Rodskov*, samt *Simon Andersen*, *Indrupgård*, ordet. For *Niels Jensen*, *Grimsbjerg*, talte forstander *Nyboe*, *Ødum*, gårdejer *S. J. Poulsen*, *Mejlby*, lærer *Lund*, *Udby*, boelsmand *Petersen*, *Fårup*, og forstanderne *Kolstrup*, *Mørke*, og *Petersen*, *Ørsted*. Højremanden *A. Chr. Sørensen* anbefaledes af pastor *Haugsted*, *Mygind*, proprietær *Blach*, *Løgten*, og husmand *Chr. Petersen*.

Ørsted. Udfaldet af afstemningen blev 1436 stemmer på Povlsen, 1095 på Jensen, Grimsbjerg, og 227 på A. Chr. Sørensen, altså absolut flertal for Povlsen. For landet som helhed tabte venstre valget, idet mandaterne gik ned fra 57 til 44, de radikale gik op fra 20 til 31 og socialdemokraterne fra 24 til 32 mandater. Højre havde stor stemmefremgang, men valget i enkeltmandskredse medførte en mandatnedgang fra 13 til 7.

Der var altså 107 grundlovstilhængere mod 7 grundlovsmodstandere i folketinget. *Klaus Berntsen* var villig til at blive siddende som konsejlspræsident for at gennemføre grundloven, men forbitrelsen i venstre over de radikales og socialdemokraternes valgkampagne var stor, og *J. C. Christensen* gennemtvang, at han trådte tilbage. De radikale foreslog et samlingsministerium om grundloven, men det afviste J. C. Christensen, og *Zahle* dannede derefter 21. juni det andet radikale mindretalsministerium. Grundlovsforslaget blev vedtaget i folketinget, men i landstinget meddelte højre, at de ville hindre en vedtagelse ved at forlade salen før afstemningen, hvorved det nødvendige antal medlemmer til at træffe beslutning ikke var til stede. Regeringen opløste nu landstinget, og ved valget 10. juli 1914 valgtes 38 grundlovstilhængere mod 28 modstandere. Verdenskrigens udbrud august 1914 foranledigede en udsættelse af behandlingen af grundlov og valglov, men i 1915 genoptoges forhandlingerne på højres initiativ, og grundloven og en ny valglov med afskaffelse af flertalsvalg i enkeltmandskredse til fordel for forholdstalsvalgmåden, hvorved partierne repræsenteres i forhold til deres samlede stemmetal, vedtoges. Ved ministeriet *Zahles* dannelse blev Povlsen formand for partigruppen og medlem af finansudvalget.

Den 7. maj 1915 afholdtes folketingsvalg til bekræftelse af den nye grundlov som fredsvalg landet over, og i Hornsletkredsen valgtes pastor Povlsen uden afstemning. Det var sidste gang, afstemningen fandt sted ved en valghandling, hvor vælgerne måtte møde i Hornslet. Siden stemmes der i de enkelte kommuner.

Den 28. april 1916 blev pastor Th. Povlsen kirkeminister med den særlige opgave at løse vanskelighederne i forbindelse med biskop Wegeners nægtelse af at give kollats til pastor Arboe Rasmussen, Vålse, og føre tilsyn med hans embedsførelse. Det lykkedes Povlsen at løse konflikten ved en lov, hvorefter kirkeministeren overtog tilsynet med embedet i Vålse.

Den 21. april 1918 blev grundloven af 1915 sat i kraft, og valg blev udskrevet til 22. april 1918. Ministeriet *Zahles* politik gennem krigsårene havde været udsat for stærk kritik af oppositionen, navnlig havde indenrigsminister Rodes prisregulerings- og rationeringspolitik været kritiseret fra landbrugets side, hvor man i begyndelsen af krigen krævede »verdensmarkedets pris« for korn og landbrugsvarer. I den udprægede landbokreds Hornslet var misfornøjelsen såre stor. Valgkampen forløb sagligt, også under indtryk af tyskernes fremstormen på vestfronten under en sidste storoffensiv, men der sporedes en stærkere venstrestemning end ved de tidligere valg, hvilket viste sig ved, at der valgtes venstremænd som dirigenter ved vælgermøderne flere steder end før. Kredsens venstre havde enstemmigt opfordret gårdejer *Niels Jensen*, Grimsbjerg, der var blevet landstingsmand i 1914, til at stille sig, og det konservative folkeparti, der i 1916 afløste det gamle højre, stillede lensbaron *H. Rosenkrantz*, Rosenholm, den senere nationalbankdirektør. Jensen, Grimsbjerg, udtalte, at venstres politik ville både landet bedst. Kirkeminister Povlsen erklærede,

at hvis ministeriet Zahle tabte valget og måtte demissionere, ville de radikale ikke være med i en samlingsregering, men ville være en loyal opposition, så længe krigen varede. Han advarede mod at skifte udenrigsminister Scavenius ud under krigen. Lensbaron Rosenkrantz ville arbejde for landbrugets interesser. Socialdemokraterne anbefalede partifællerne at stemme på Povlsen, selv om man var mod en valgalliance med de radikale. På et møde i Thy havde den konservative partiformand, landstingsmand *Piper*, advaret mod at »skifte heste, mens man kører over en bro« (senere gengivet som »skifte heste i vade-stedet«), og dette tillige med usikkerheden om krigens udfald fik mange konservative, navnlig i hovedstaden og provinsbyerne, til at stemme radikalt eller undlade at stemme. Venstre kritiserede voldsomt alliancen mellem de radikale og socialdemokraterne, der havde *Stauning* som »kontrolminister« i regeringen. Det var mod grundlovens forudsætninger. Resultatet blev en kneben sejr for regeringen, der fik 72 folketingsmænd mod oppositionens 68. Povlsen fik 2959 stemmer, Jensen, Grimsbjerg, 2926 og Rosenkrantz 495. I det nye folketing var der fire kvinder, og udvidelsen af mandattallet fra 114 til 140 medførte en stor indtræden af nye politikere, 49 medlemmer havde ikke før siddet i tinget. Samlingen åbnedes 28. maj 1918 for første gang på det nyopførte Christiansborg, efter at rigsdagen siden 1884 havde haft til huse i »Kasernen« i Fredericiagade, den bygning, hvor nu Østre Landsret har sæde.

Valgperioden 1918—20 blev et af de mest bevægede afsnit i dansk politisk historie: Tysklands kapitulation 11. nov. 1918 med udsigten til genforening med Sønderjylland, virkningerne af revolutionen i Rusland, de vanskelige ernæringsforhold, der medførte arbejderuroligheder, strejker og demonstrationer, prisstigningerne, den vilde børsspekulation og endelig spørgsmålet om genforeningen med Sønderjylland. Her fastholdt regeringen den af rigsdagen vedtagne retningslinje, at vi kun ville tage den del af Sønderjylland, hvor der var dansk flertal, medens der rejstes en voldsom agitation for at få »Flensborg hjem«. Efter at afstemningen i den sydlige 2. zone i marts 1920 havde givet flertal for Tyskland, også i Flensborg, medførte det så stærke stemningsudslag i befolkningen, at kongen mente sig berettiget til at kræve, at Zahle udskrev valg til folketinget, hvilket denne nægtede under henvisning til, at en ny valglov først måtte vedtages. Herpå afskedigede kongen 29. marts 1920 ministeriet Zahle, som derefter nægtede at fungere, indtil en ny regering var dannet. Kongen udnævnte nu et upolitisk ministerium, ledet af højesteretssagfører *Otto Liebe*, til at udskrive valg. Socialdemokraterne, hvis »kontrolminister« *Stauning* sad i regeringen, erklærede, at kongen havde begået statskup, og truede med generalstrejke. I København krævede demonstranter indførelse af republik, men efter forhandling mellem politikerne og kongen afløstes generalstrejken, mod at »kupministeriet« Liebe afløstes af et forretningsministerium *Friis*, som indkaldte rigsdagen og fik gennemført den nye valglov, hvorefter folketingsvalg blev udskrevet til 26. april 1920.

Medens tonen under valgkampen mange steder var meget skarp, særlig mod de radikale, fik valgkampagnen i Hornsletkredsen et forholdsvis roligt forløb. Venstre opstillede gårdejer *Knud Kristensen*, Ødsted, den senere statsminister, mod pastor *Povlsen*. Socialdemokraterne opstillede lærer *Axel Sneum*, Århus, senere folketingsmand 1924—49, og de konservative opstillede proprietær *N. J. Mark*, Svallinggård. For at sikre Povlsens valg blev han foruden i Hornslet-

kredsen tillige opstillet i 2. kreds, Randers, medens Knud Kristensen blev nr. 4 på venstres amtsliste. På et møde i Hornslet 11. marts havde *Neergaard* udtalt, at man inden for venstre nærrede det mest levende ønske om, at Flensborg måtte blive dansk igen. Man kunne — under hensyn til Knud Kristensens stærke indsats efter 2. verdenskrigs afslutning for at få Sydslesvig til Danmark — have forventet en særlig interesse udtrykt fra hans side vedrørende 2.



Knud Kristensen. 1920.

zones indlemmelse, men af vælgermødereferaterne fremgår det, at han begrænsede sig til at følge partiets officielle linje: at man gerne så Flensborg som dansk, og at man ønskede, at sydslesvigerne fik tid til overvejelse ved at få 2. zone internationaliseret. På et vælgermøde i Skødstrup bebrejdede han Zahles ministerium, at det havde modarbejdet danskheden i 2. zone, men hovedindholdet af hans tale var en skarp kritik af regeringens økonomiske politik. Møller *Laurits Pedersen*, Todbjerg, der var folketingsmedlem 1935—53, talte her første gang på et vælgermøde og anbefalede Knud Kristensen. På et stærkt besøgt møde i Auning 14. april afviste Knud Kristensen påstanden om, at venstre var medvirkende ved »statskuppet« som rådgivere for kongen, og angreb skarpt ministeriets politik, som Povlsen og Sneum forsvarede. Den konservative kandidat, proprietær *N. Jepsen Mark*, Svallinggård, vakte munterhed ved at udtale, at han ikke stillede sig for at blive valgt. Han havde sin gård, en dejlig kone og en dygtig karl! Han fik da også kun 270 stemmer. På vælgermøderne i Hårup og Mørke var der venstre flertal, og valgkampen sluttede med et stort møde i Hornslet 21. april, hvor *Neergaard* talte under stor hyldelse. Knud Kristensen udtalte, at kongen havde vist vejen til vælgerne. Generalstrejke må ikke bruges som et politisk middel. Venstre ville samling om det sønderjyske spørgsmål, hvor de radikale havde splittet. Det er ministeriet Zahles kolde stilling til Sønderjylland, vælgerne skal dømme!

Ved valget i *Hornsletkredsen* 26. april 1920 fik *Knud Kristensen* 3971 stemmer og blev valgt. *Pastor Povlsen* fik 1988 stemmer og opnåede et tillægsmandat. Der afholdtes yderligere to valg i 1920, den 6. juli for at en ny rigsdag kunne bekræfte den grundlovsændring, der var nødvendig som følge af Sønderjyllands indlemmelse, og den 21. sept. 1920 for at nye almindelige valg kunne afholdes efter genforeningen. Begge gange genvalgtes *Knud Kristensen* og *pastor Povlsen*. Ved det sidste valg fik *Knud Kristensen* 4396 stemmer, medens *pastor Povlsen* i *Randerskredsen* og *Hornsletkredsen* kun fik 1469, altså en tilbagegang. Den konservative *N. Jepsen Mark* og socialdemokraten *Axel Sncum* opnåede ikke valg. Ved septembervalget faldt 18 stemmer på erhvervspartiet, der ikke opstillede i kredsen.

*Knud Kristensen*s valg 26. april havde sin særlige historie i forbindelse med den nye valglovs bestemmelser. For at sikre en kandidats valg kunne partierne enten — som det skete for *pastor Povlsen*s vedkommende — opstille ham i to eller flere kredse eller ved nummerering af kandidatlisterne inden for amtskredsen sikre stemmeoverføring, så de først nummererede fik mandater. *Knud Kristensen* var nr. 4, og han kunne derfor ikke regne med valg, idet venstre kun ventede 3 amtskredsmandater, men stemmefordelingen blev sådan, at *Knud Kristensen* fik overført stemmerne fra *Gerud Jensen* i *Borupkredsen*, der var nr. 3, idet denne havde færre stemmer end nr. 6! *Knud Kristensen* morede sig over, at vælgerne ved at stemme på én mand, her nr. 6, *Elgaard* i *Randerskredsen*, som mange af *Borupkredsens* vælgere havde stemt personligt på, kan komme til at vælge en anden (nr. 3, *Gerud Jensen*) til fordel for nr. 4! Han var ikke nogen stor beundrer af valglovens taktiske muligheder.

Den ved valgloven af 1915 i forbindelse med den nye grundlov indførte forholdstalsvalgmåde blev første gang brugt ved valget 1918 og viste sig at give venstre fordele. Der arbejdedes i vinteren 1920, før ministeriet *Zahles* fald, med et nyt valglovsforslag, som skulle afhjælpe manglerne og sikre en bedre forholdsmæssig repræsentation for partierne. Den af ministeriet *Friis* gennemførte valglov, som efter bevægede forhandlinger vedtoges 11. april 1920, fastholdt opstilling af kandidaterne i enkeltmandskredsene, men valget skete i amtskredse med sikring af forholdsmæssig repræsentation ved suppleringsmandater. Bag ønsket om at fastholde kandidaternes opstilling i de gamle enkeltmandskredse lå hensynet til at bevare den personlige tilknytning mellem kandidaten og hans vælgere, men det kan ikke nægtes, at der i de siden dengang forløbne år mange steder er sket en svækkelse af dette personlige forhold til skade for den politiske interesse. Opstillingskredsen føler sig umyndiggjort af partiledelsen, når denne »nummererer« kandidaterne i amtskredsen i den orden, de ønskes valgt. Og mange steder får kredsens »historie« derved et andet præg. *Hornsletkredsen* har dog indtil nu, bortset fra perioden 1950—53, altid haft personlig repræsentation i folketinget.

JOHANNES GRØNBORG

EN ØSTJYSK KULTURPERSONLIGHED

AF ÅGE BREDSTED

Den i sin tid kendte skolemand, biblioteksmand og skribent Johannes Grønborg har efterladt sig et manuskript, som han har kaldt »Optegnelser om mit liv og levned«. Det indeholder følgende afsnit: Mit hjem og mine forældre, Min barndom, Første ungdom, På Gedved Seminarium, I Blegind, På Staby Højskole, I Dommerby, I Skejby, I Rodskov og I Århus.



Johannes Grønborg. Riis Knudsen fot. 1928.

Manuskriptet er af hans datter, fru Anna Kastrop, overladt til redaktionen af Østjysk Hjemstavn, og den har vedtaget her at bringe de afsnit, der har interesse for Østjylland. Det drejer sig om »På Gedved Seminarium«, der omfatter tiden 1883—1885, »I Blegind« 1885—1887, »I Skejby« 1891—1894, »I Rodskov« 1894—1933 og »I Århus« 1933—1945.

Som indledning til denne publicering vil det være rimeligt at fortælle lidt om Johannes Grønborg, således at læserne har nogen kendskab til denne mand, som har haft en så stor del af sin virksomhed i Østjylland.

Johannes Grønborg er født 1865 i Vedsted Skole i Vendsyssel. Hans fader, lærer Peder Pedersen, var født i Emb ved Hjørring, og hans moder var Karen Kirstine Larsdatter (Grønborg), der var født i Grønborg i Vendsyssel.

Faderen, der var elev fra Ranum Seminarium, var stærkt påvirket af seminariets forstander, den kendte historiker og filolog Ludvig Chr. Müller, og han gik ud af seminariet med stor interesse for tidens kirkelige, politiske og litterære bevægelser. Navnlig Grundtvig og 1848 fik afgørende betydning for ham.

Moderen var af en typisk vendsysselsk bondeslægt. Hendes broder var den kendte politiker og skolemand Ove Grønborg. Også i hendes hjem var man grebet af den grundtvigske bevægelse og af interesse for mange af tidens øvrige åndelige rørelser.

Disse to mennesker skabte et udmærket hjem i Vedsted Skole, og de gjorde en stor indsats både i kirkelig og folkelig retning. Ikke sært, at sønnen blev påvirket heraf, og at hans livs arbejde samlede sig om kirken, skolen og biblioteket.

I hjemmet var der mange børn. De blev opdraget til arbejde og sparsommelighed i forståelse af, at de virkelige værdier ligger i det åndelige. Familiens medlemmer var en enhed, der stod last og brast med hinanden. Måske understregede man ikke til daglig, at kærlighed og forståelse var det vigtigste, men det lå som en urokkelig baggrund for deres tilværelse. Der blev både læst meget og læst op i dette hjem.

Desværre døde faderen alt for tidlig, kun 53 år gammel. Men det ordnede sig således, at moderen blev husbestyrerinde i sit gamle hjem, hvor en søn overtog sin faders embede som lærer. Således blev familien i stand til at fortsætte sin tilværelse under de vante forhold, indtil alle børnene blev voksne.

Allerede i konfirmationsalderen begyndte Grønborgs særprægede interesser at melde sig. Han rejste også en del, og han læste meget. En overgang var det hans tanke at blive boghandler, men det endte med, at han bestemte sig til at blive lærer ligesom faderen.

I 1881 startede han så som hjælpelærer i Hellum, og her fik han kontakt med folkemindesamleren Evald Tang Kristensen, som fik en vis betydning for ham. Grønborg har samlet en del bidrag til Tang Kristensens mange værker. Samme år kom han på Staby Højskole for at blive uddannet som vinterlærer. Endelig kom han i 1883 på Gedved Seminarium, og her tog han lærereksamen i 1885.

I sin uddannelsestid var han særlig optaget af historie og litteratur. Forfattere som Knud Skytte og Emanuel Henningsen var hans idealer. Vi skal nu se, hvad uddannelsen førte til, hvilken indsats Grønborg gjorde, og da navnlig hvad han kom til at betyde for Østjylland.

Først blev Grønborg en kort tid friskolelærer i Blegind, derefter ligeledes en kort tid lærer på Staby Seminarium, hvor han giftede sig med Jane Thorup fra Knebel på Mols, og endelig flyttede han til Dommerby i Salling, hvor han atter fik at gøre med et skolearbejde med børn. Men heller ikke her blev han mere end et par år. I 1891 blev han lærer i Skejby ved Århus. Her kneb det ham at få kontakt med befolkningen, og det var sikkert grunden til, at han i denne periode optog et mere udadvendt arbejde. Opfordret af Evald Tang Kristensen begyndte han for eksempel at skrive.

Men i det lange løb gik det ikke på denne måde. Han søgte derfor lærerembedet i Rodskov og fik det. Her faldt han og hans hustru endelig til ro. Befolkningen tog vel imod dem, og det blev i denne by, at de skulle komme til at øve deres indflydelse i en menneskealder. Grønborg tog sin afsked som lærer i Rodskov i 1933. Han flyttede til Århus, hvor han levede, til han under

et ferieophold i sin fødeegn i Vendsyssel kom af dage ved en færdselsulykke den 3. august 1945. Han ligger begravet på Vestre Kirkegård i Århus.

I Rodskov var Grønberg selvfølgerlig først og fremmest lærer, men det er bemærkelsesværdigt, at han blev kendt udover det ganske land som folkebiblioteksmand. Han var således med til at stifte foreningen »Danmarks Folkebogsamlinger« i 1905, og udførte her sammen med navnlig lærer Jens Bjerre, Silkeborg, og adjunkt Andreas Schack Steenberg, Horsens, et fremragende agitationsarbejde for oprettelse af biblioteker på landet. Selv var han en klog og dygtig leder af biblioteket i Rodskov. Han gjorde her et beundringsværdigt arbejde for at skabe et selvstændigt og særpræget bibliotek. Selvom hans og dens tids bibliotekstanker ikke alle har kunnet modstå tidens tand, så må Grønberg alligevel regnes med til pionererne for vor tids folkebiblioteker.

Forfatteren Richardt Gandrup har i en nekrolog i Aarhus Stiftstidende givet en udmærket karakteristik af Grønberg. Det kan ikke gøres bedre. Den lyder således: »Johannes Grønberg var en folkelig humanist i ordets bedste betydning, og ganske usvækket af årene deltog han lige til det sidste i alle det folkelige åndslivs forskellige udfoldelser. I det hyggelige lærerhjem i Rodskov skabte han og hans hustru, der i fuldt mål delte hans interesser, et af de frodige kulturcentre, som så mange landsbyskoler gennem de sidste menneskealdre har været. Mange mennesker samledes her til oplæsning, sang og samtaler, mange udefra var jævnlige gæster. Erindringen om dette smukke liv og interiør vil bevares hos alle, der har kendt det.«

Grønbergs forfatterskab omfatter adskillige selvstændige bøger. Om folkebibliotekerne har han foruden mange artikler i årenes løb skrevet en selvstændig bog i 1912 med titlen »Vore folkebogsamlinger. Deres nytte og nødvendighed«. Disse ting har nu kun ren historisk interesse. Derimod har han skrevet nogle levnedstegninger, som kan læses den dag i dag. Det drejer sig om følgende bøger: »Schillers levned« 1910, »P. A. Heiberg og hans hustru« 1915 og »Benjamin Franklin« 1928.

Selvfølgerlig var skolearbejdet Grønbergs hovederhverv og -interesse. Det fremgår også ret tydeligt af efterfølgende erindringer, men det er karakteristisk for ham, at han desuden præsterede en stor og frugtbar indsats på flere andre felter inden for det folkeoplysende arbejde. Han var en typisk og god repræsentant for sin tids folkeoplysningsentusiaster inden for lærerstanden.

Der er ingen tvivl om, at han virkelig har betydet meget på disse områder. Det gælder hans oplæsningsvirksomhed og hans mange foredrag rundt omkring i landet. Men også hans skribentvirksomhed tæller med, og navnlig må det fremhæves, at hans indsats for folkebibliotekerne var af enestående art og betydning.

OPTEGNELSER OM MIT LIV OG LEVNED

AF JOHANNES GRØNBORG

PÅ GEDVED SEMINARIUM
(1883—1885)

Sammen med J. K. Jeppesen fra Kølvring, senere lærer i Sejerslev på Mors, rejste jeg den 7. januar 1883 til Gedved, hvor han var elev i ældste klasse. Undervejs kom der mange seminarister af Jeppesens bekendtskab i kupeerne, dengang dobbeltkupeer med kakkelovne. Gennemgående syntes de nye kammerater mig lidt fine, men på vognen fra Horsens til Gedved traf jeg bl. a. Troels Madsen (senere lærer i Gern), hvis vestjyske mål og dragt gav mig indtryk af, at seminaristerne ikke alle var fine.

Med spændt forventning iagttog jeg lærerne og eleverne, indtil jeg efterhånden blev kendt, og forholdene blev tilvant.

En af de første Dage på seminariet kom vendelboen Svennevig fra Løkken (senere lærer i Ørum) og spurgte, om jeg ville med på teatret i Horsens at se Heibergs »Syvsoverdag«. Da jeg nok kendte mange komedier, men aldrig havde set et teater, vovede jeg mig til at ofre 50 øre på en ståplads. Hjemmefra var jeg vant til at spare på penge, og jeg var derfor klar over, at en sådan luksus som en teatertur kun måtte voves én gang; så fik jeg dog at se, hvordan et teater så ud, og hvordan rigtige skuespillere opførte en god komedie.

De andre seminarister drak kaffe før og efter forestillingen hos gæstgiver Mathiesen, Smedegade, og de tog teaterbilletter til 1 kr. stykket. Skønt jeg nøjedes med ståplads og bagefter spadserede alene i mørke og regnvejr ud til Gedved, har jeg aldrig siden moret mig således på et teater som den aften, da jeg mødte kunsten med et modtageligt, ukritisk sind.

Lad mig fortælle et andet træk med det samme, skønt tidspunktet for denne tildragelse falder nogle måneder senere. Kristensen Randers spurgte ved middagbordet en dag, om der ikke var én, som ville med til Oudrupgård for at høre pastor Otto Møller fra Gylling; der var netop en plads tilovers på en vogn. Som lærersøn var jeg vant til hjemmefra at køre gratis, og det faldt mig ikke med en tanke ind, at kørsel var noget, der skulle betales for, hvorfor jeg straks sagde ja tak. Otto Møller havde jeg hørt meget omtalt som en af grundtvigianernes lærdeste præster.

Otto Møller udeblev imidlertid på grund af sygdom. Sammen med seminariets lærere var jeg gæst hos proprietærfamilien på Oudrupgård, men holdt mig beskedent lyttende tilbage. Gårdens huslærer var Niels K. Kristensen, den senere så bekendt børnebogsforfatter. Han og Kristensen Randers drøftede i haven muligheden af revolution, hvis Estrup udstedte provisorisk finanslov. — Dagen efter denne tur forlangte Kristensen Randers en part af vognlejen, som jeg betalte uden at fortrække en mine, men med lidt samvittighedsnag over denne ødselhed.

(De to ture til Horsens teater og Oudrupgård har jeg fortalt fyldigere om i Gedved seminarieelevers blad »Budstikken« for marts 1917 under overskriften »Et par erindringer om nøjsomhed og naivitet«).

Ret mange dage havde jeg ikke været på seminariet, inden manglerne ved min forberedelse kom frem. Jeg havde dyrket de fag, der interesserede mig mest: Historie og litteratur, men havde ikke begreb om matematik, fysik og naturhistorie, hvad der var en følge af at have læst uden planmæssig vejledning. Og nu kom jeg ind på seminariet fire måneder efter de andre elever i første klasse. Som de dog kunne fylde den sorte tavle med geometri, tegninger af dampmaskinen o. s. v.! I mine øjne så det så uforståeligt ud, at jeg uvilkårlig måtte føle min underlegenhed og beundre kammeraterne. Ganske vist klarede jeg mig godt i religion, historie, stil og dansk, men hvad kunne det hjælpe, hvis jeg aldrig nogen sinde kunne lære matematik. Så måtte jeg vel engang falde igennem til eksamen.

De første tre måneder af min seminarietid var ikke glædelige, fordi jeg manglede selvtillid (mindreværdsfølelse). Jeg måtte vel være småt begavet, eftersom matematik og fysik ikke ville hænge ved mig. Naturhistorie kunde jeg bedre slide mig til.

Til alt held for mig blev der 1. april oprettet et B-hold af nye elever, der begyndte forfra og gik frem med lange lektier. Jeg erkendte mine mangler og lod mig optage i dette hold. Det hjalp på mit mod. Nu opdagede jeg, at der alligevel var hængt lidt matematik ved, og ved at få grundlaget, begyndelsen, gennemgået viste det sig, at faget faldt mig let nok. Så var min bedrøvelse forbi; men denne lille periode har givet mig en vis medfølelse med dem, der døjer med at følge en undervisning, fordi jeg har prøvet det i mine første seminariemåneder. Efterhånden som jeg kom »på lige hammel« med mine kammerater, havde jeg aldrig siden nogen vanskelighed ved at følge med, selv om alle fag ikke faldt mig lige let.

I begyndelsen boede jeg i et dobbeltværelse forneden på »Vesterborg«, men fik senere et enkeltværelse på »Østerborg«. Det var billigt og tarveligt. Vi havde ikke andre stole end »firben« uden ryg; men det gik meget godt. Middagsmaden, der også var i al tarvelighed, fik jeg hos Bojsens for 9 kr. om måneden; så holdt jeg mig selv med »tør kost«. Det hændte, at jeg holdt mig selv med hel kost i december og januar, da en måned kun var 3 uger på seminariet. Der ved sparede jeg sammen til at købe en verdenshistorie i to bind af N. J. Jensen (Ebeltoft).

Penge til at læse for fik jeg uden vanskelighed til låns hjemme i Vedsted. I alt brugte jeg i de godt 2½ år 1100 kr., en sum, som man altså dengang kunne læse til lærer for — med sparsommelighed. Blandt mine kammerater var der enkelte, som brugte 2—3 gange så meget, og (hvad der var det værste): de fik endda ikke eksamen. Men de allerfleste måtte af gode grunde leve meget nøjsomt.

Forholdene var dengang meget fri i Gedved. Vi måtte gå på klassen efter behag, slide eller drive, akkurat som vi ville. Kammeratlivet udfoldede sig frit uden nogen indblanding fra lærernes side. Denne ordning var meget god for de flittige elever, men uheldig for de dovne. Og der var desværre altfor mange, som misbrugte friheden til driveri, ikke således at der var drikkeri eller udskjelser, men tiden gik med passiar, løjer, krocketpil o. lign., og så kunne de jo ikke klare sig til eksamen. Ofte var det flinke og rare mennesker, men de var for svage karakterer til at stå uden den støtte, som en fast orden giver.

De frie forhold gjorde tonen mellem kammeraterne livlig og let. En aften om ugen var der diskussionsmøder, hvor man ikke gik af vejen for store spørgsmål. Menneskekundskab og erfaring stod ikke på højde med ivrigheden og sikkerheden; men det fornøjede os og gav øvelse i at tale. Foruden de særlige grundtvigske spørgsmål som udenadslæsning i religion, præstefrihed, friskole o. lign. drøftedes også »romantik og realisme«, »danske og europæere« og andre af firsernes slagord. De 2—3 baller, der hver vinter blev holdt i forsamlingshuset, var altid fornøjelige.

Vi var henvend 200 elever, så vi blev ikke kendt med ret mange uden for vor klasse. Blandt de elever, jeg kom mest sammen med, kan nævnes Laurids Knudsen, senere præst i Tilst og derefter i Hellerup; han var allerede dengang meget religiøs af indremissionsk præg. Hans Klausen, en begavet fritænker; han er død som kæmner i Assens. Johannes Elbek, senere højskoleforstander i Elbæk ved Horsens. Min repeterekammerat H. J. Høgh fra Grenåegnen var i flere henseender en pudsigt fyr, men dygtig i naturfagene; han er nu i Amerika. Også seminarieforstander Th. Halse, Vordingborg, pastor Holm, Fruering, og lærer Jensen-Haarup, Silkeborg, hører til mine seminariekammerater.

Forstander P. Bojsen var en livlig, fornøjelig lærer, der især forstod at fængsle begynderne. På højskolevis søgt han at vække eleverne ved historiske foredrag, men hans foredrag nød knap så megen anseelse i ældste klasse som i yngste, især da han ikke tog det nøje med den historiske korrekthed og puttede personlige betragtninger ind i historien. Næst efter Bojsen må Martin Kristensen nævnes som en betydelig mand og meget dygtig lærer. Begyndere fandt ham ikke livlig nok, men i ældste klasse nød han vældig respekt for sin grundighed og sin store viden. Kristensen Randers var livlig som lærer og kammerat med os; han forlod seminariet, mens jeg var der, for at overtage Ollerup Højskole. En meget dygtig lærer var J. Jeppesen (senere seminarielærer i Ranum). Ham var vi bange for i begyndelsen, fordi han i matematik lod eleverne tage konsekvenserne af deres fejltagelser, hvad der ofte satte en og anden i en flov situation. Men efterhånden lærte vi at påskønne hans omhu i undervisningen. Selv de mindre dygtige forstod han at få med. En halvgammel lærer ved navn Hans Christensen var en hul fyr, frasemager, der nød sig selv og var allergladest, når vi ikke vidste besked. Så kunne han nemlig få lejlighed til at brede sig. Endnu må nævnes en flink fysiklærer (død som landinspektør i Silkeborg), en fortrukken musiklærer Holmgaard og gymnastiklæreren Poul Jensen, der var elev på seminariet (senere lærer i Kældernæs på Lolland).

I fastelavn 1884 var jeg indbudt til et bal på Ebeltoft Højskole, hvor nogle af mine barndomskammerater var elever. Dengang var der ikke jernbane til Ebeltoft, så jeg spadserede hele vejen fra Løgten dertil (4—5 mil). Jeg mindes, at jeg fandt egnen ved Kalø vig ualmindelig køn og ønskede engang at blive lærer dér. Dette ønske er netop blevet opfyldt.

Ankommet til Ebeltoft Højskole traf jeg min søster Lavra og et par andre piger fra Vedsted. Vi fornøjede os ypperligt ved højskoleballet, og jeg beså den lille købstad, der selv ved vintertid præsenterede sig i kønne omgivelser. Næste dag kom Jane Thorup og hendes broder Niels fra Knebel kørende til Ebeltoft for at hente alle os vendelboer, hvoraf nogle dog måtte gå en del af vejen, fordi vognen var overlæsset. I Janes hjem gik det løs med pantelege, sang og lystig-

hed. Da jeg rejste med dampskib fra Thorup pakhus, fulgte Jane og Lavra med til skibsbroen, og efter hjemkomsten til Gedved vekslede jeg breve med Jane.

Foruden Ebeltoftturen gjorde jeg i Gedved-tiden flere udflugter, f. eks. en spadseretur til Åle (højskoleforstander Dahl var faders seminariekammerat). Også Ejer Bavnehøj, Østbirk og Vestbirk besøgte jeg, og mit barndomsønske at

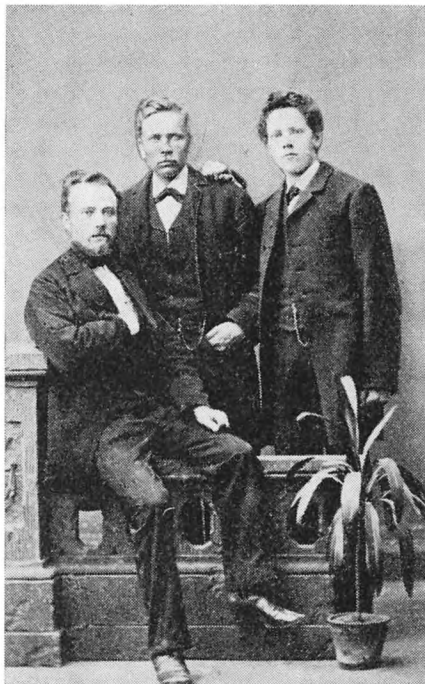

Johannes Grønberg med to kammerater fra Gedved Seminarium.
V. E. Svendsen fot.

se Skanderborg fik jeg rigelig opfyldt, da jeg altid spadserede de to mil dertil, når jeg i ferierne rejste til Vendsyssel.

Sammen med en del kammerater deltog jeg i en dampskibsudflugt fra Horsens til Middelfart og benyttede da lejligheden til at se Fredericia og Hinds-gavl, en tur, jeg glædede mig meget ved, fordi jeg nu havde set lidt af Fyn og »Landsoldaten« i Fredericia.

En Kristi himmelfartsdag kørte alle seminariets elever i bænkevogne fra Horsens til Vejle. Vi marcherede derfra ud i Grejsdalen, hvor vi mødtes med Jelling Seminariums elever, en fornøjelig sammenkomst. Der blev holdt taler af R. J. Holm fra Jelling og Kristensen Randers fra Gedved. Også et par elever talte, og vi var stolte over, at Johannes Elbek kom pænt fra at repræsentere os. Begge seminariers sangforening viste, hvad de kunne, og vi lagde mærke til Jellingseminaristen Vilhelm Herold, som senere er blevet den berømte kam-mersanger. Under stor lystighed foregik hjemturen til Gedved.

Vi havde en foredragsforening, der ofte indbød til offentligt møde i forsamlingshuset, og der var altid fuldt hus. Ved de store skolemøder var der endog overfyldt hus, skønt forsamlings salen var rummelig. Vi fik dér lejlighed til at høre adskillige af den Tids kendte mænd, af hvilke Morten Pontoppidan især gjorde indtryk på os, tiltrods for hans mangel på ydre veltalenhed. Hans djærve, kraftige ord tiltalte netop den ungdom, der var vant til de mere blide og hyggelige talere. Klaus Berntsen kritiserede vi stærkt trods hans ydre veltalenhed og pæne udseende. Pastor V. Brücker holdt sit foredrag om, at man ikke skulle lade sig hovmestere af bibelen. Endvidere hørte vi Frede Bojsen, Frederik Bajer, Evald Tang Kristensen, Poul Bojsen, Karl Povlsen, N. J. Jensen (Ebeltoft), Harald Holm, H. F. Feilberg, Fr. Bruun (Levring), Henning Jensen, Jens Busk, Vilhelm Hansen (Balle), Poul la Cour o. fl.

I sommeren 1884 tog jeg første del af eksamen med 27 points, som var mg i gennemsnit i de fire fag geografi, naturhistorie, fysik og matematik. Selv i det sidste fag, som var min skræk i begyndelsen, erhvervede jeg mg. Under eksamen i Århus boede jeg i højskolehjemmet hos farver Eriksens på Frederiksgade, der da havde karakter af et hjem. Eriksen og hans hustru var venlige og hyggelige værtsfolk.

En vinter blev der givet dilettantforestilling i Gedved. Det var bl. a. »Soldaterløjer«, der blev spillet. Skønt jeg ikke var med, sad jeg under mit hjemmearbejde og lærte melodierne, fordi prøverne blev holdt hos mine naboer på »Østerborg«, brødrene Sloth fra Voldby ved Grenå. »Soldaterløjer« var mig vel kendt hjemmefra. I juleferien i Vedsted læste jeg brudstykker af denne komedie op ved de unges sammenkomster hjemme, og det var den første begyndelse til min oplæsningsvirksomhed. Netop i samme juleferie var Jane Thorup på besøg i Grønborg og i Vedsted skole, og da blev vi forlovede, om end det ikke måtte offentliggøres, før jeg var færdig med eksamen. Senere på vinteren var vi sammen i Århus, og Jane var en tur i Gedved, netop da jeg i maj 1885 var færdig med skriftlig eksamen.

Foråret 1885 var meget bevæget i hele landet, også i Gedved. Estrups egenmægtige og konservative styrelse ruskede godt op i befolkningen og skabte politisk uro og interesse. Ingen kunne blive fri for at tage parti, og diskussionerne, både de offentlige og private, gik højt. Seminaristerne hadede Estrup og hans tilhængere. Der var ikke tale om nogen fordragelighed mod anderledes tænkende; modsætningerne fremtrådte i fuldeste skarphed uden afdæmpede mellemfarver.

Den 1. april udstedte Estrup en provisorisk finanslov, hvad befolkningens store flertal anså for grundlovsbrud. Vi seminarister troede, at nu måtte der »ske noget«. En stor flok af os drog ud til Horsens, hvor vi ved redaktør Emil Bojsens hjælp fik lov til at overvære et lukket møde for venstre og socialdemokrater. Politibetjente meldte sig for at overvære mødet, og det så jo krigersk nok ud. Men ellers var mødet en skuffelse for os, fordi talerne formanede til tålmodighed og forudsagde, at den politiske kampf ville blive langvarig. En socialdemokrat kom med en kraftig udtalelse om, at vi skulle »skyde skidt ned«, men blev straks bremsede af dirigenten, sagfører Schouenborg, der erklærede, at med »skidt« skulle man forstå skydeskiven. Ungdommen skulle i skytteforeninger indøve sig i at bruge riflen mod skiven.

Da mødet sluttede, gik en ældre seminarist Nørgaard (fader til højskoleforst. Fr. Nørgaard, Antvorskov) hen til dirigenten og spurgte om, hvad der skulle

gøres mod Estrup. Folket kunne da ikke finde sig i ulovligheder. Schouenborg svarede høfligt, at der ikke var noget at gøre. Skuffede drog vi hjem til Gedved, og den aften faldt der mange voldsomme ord på landevejen, og voldsomheden gjaldt mere den lunkne befolkning end selve gerningsmanden Estrup.

Grundlovsdagen 1885 mødte vi alle under en splinterny fane på Søndergade i Horsens og var ikke så lidt stolte, da bønderne råbte hurra for Gedved seminarister. En vældig procession gik ud til »Lunden«, hvor rigsdagsmænd fra talerstolen brugte stærke ord mod ministeriet Estrup. Hvert øjeblik afbrød man talerne med råbet: »Ned med Estrup!« Samme sommer var vi også til et stort politisk møde i Skanderborg, hvor ca. 30.000 mennesker var til stede, og hvor vi hørte Berg, Holstein Ledreborg, Jens Busk o. fl. Vi troede alle, at Estrup *måtte* gå af for den voldsomme folkestemning, der ytrede sig overalt i landet; men Estrup blev.

Dr. V. Pingel blev valgt til folketingsmand i Århus. Det var en bekendt sag, at han var fritænker, og spørgsmålet om fritænkere som rigsdagsmænd blev brændende. Dr. Pingel holdt et politisk foredrag i Gedved, og skønt hans tale end ikke strejfede det religiøse, bragte bevidstheden om, at han var fritænker, alligevel røre blandt os unge. Pingel gjorde jo ikke noget slemt indtryk, tværtimod; vi skønnede, at han måtte være et godt og ideelt menneske, hvad man ikke kunne sige om alle, der gik under kristenavn.

Også læsningen af de realistiske forfattere: J. P. Jacobsen, Drachmann, Schandorph, Bjørnson o. s. v. bragte tvivl ind i de unges hjerter, der hidtil havde levet på forældrenes tro. Jeg mindes navnlig, at Alexander L. Kiellands fortællinger gjorde mig tvivlende. Vi skrev en stil om barnedåben, og der må tvivlen sikkert have præget mange af stilene, for Martin Kristensen fandt anledning til at holde to retledende foredrag om dåben. Af mine kammerater var der kun enkelte, som blev fritænkere, men mange der (i hvert fald for en tid) blev tvivlere.

Til trods for tidens uro og røre i politik, religion og litteratur læste vi til eksamen, og det måtte passes. Skønt jeg læste ivrigt, befandt jeg mig vel ved det. Når jeg så folk i høstarbejde sidst i juli, ønskede jeg ikke at bytte arbejde med dem. Først i august var jeg så oppe til sidste del af eksamen i Århus latin-skole. Jeg lagde for med mig i praktisk færdighed, der var et firedobbelt fag, så det talte godt op i points. Da jeg var oppe i dansk, var min første karakter sikret (»meget duelig«), og næste dag kunne jeg føje nogle points til i sang og musik. Under hele eksamen stod mit humør højt, og jeg gik op uden uro eller eksamensfeber; men sidstedelsfagene var også gennemgående mine bedste fag (undtagen regning).

Det var en lettelse at have eksamen godt overstået. Nu kom Jane til Århus, hvor vi købte forlovelsesringe; derpå sejlede vi til Knebel, hvor jeg blev godt modtaget i Janes hjem og hos familien. Vi var således i Horstved ved Kolind og Dolmer ved Grenå på familiebesøg. Med eksamenssliddet som baggrund var det fornøjelige dage. — Så rejste jeg hjem til Vedsted som nybagt seminarist og nyforlovet.

I BLEGIND

(1885—1887)

Nu skulle jeg se mig om efter en plads, og jeg længtes også efter at prøve mine kræfter som lærer igen efter uddannelsen. Et forsøg på at få lærerembedet i Øster Svenstrup mislykkedes, som rimeligt var, eftersom jeg kun var 20 år. Da fik jeg brev fra min seminariekammerat Johannes Elbek, der havde en fri- og fortsættelsesskole ved Bering valgmenighed, at en friskoleplads var ledig i Blegind mellem Århus og Skanderborg, og at han havde anbefalet mig dertil. Jeg rejste en tur til Bering og Blegind og fik lovning på pladsen; på samme rejse besøgte jeg Mols og Gedved.

1. november 1885 tiltrådte jeg pladsen. Nogle beboere, der af forskellige grunde var misfornøjede med byens lærer, havde slået sig sammen om at lønne en lærer til deres børn, ialt 20—25 børn. Jeg skulle bo hos gårdejer Hans Leth og holde skole i en forhenværende aftægtsstue.

Der viste sig snart den vanskelighed, at kredsen var for uensartet; den fælles misfornøjelse med byens lærer var et altfor skrøbeligt bånd til at sammenbinde en friskolekreds i længden. Kun Hans Leths var grundtvigianere; de andre familier var nærmest bjørnbakkere, der dog var gået ind på at undvære udenadslæsning i religion, hvad Hans Leth havde forlangt.

Efter omstændighederne gik det alligevel meget godt. Jeg gav mig meget af med børnene både i og udenfor timerne og vandt derved deres sympati, hvorved forældrene blev venlig stemt imod mig, selv om de alligevel ikke var videre tilfredse med den manglende udenadslæsning. Det tilfredsstillende dem, at børnene kom hjem og genfortalte, hvad de havde hørt i skolen. Børnene var gennemgående kvikke og opvakte, så undervisningen gik godt.

Hans Leth var en korpulent og gemytlig mand, der altid havde spøg til rede og ofte brugte godmodigt drilleri mod omgivelserne, men også kunne fåe drilleri igen. Hans hustru, Christine Leth, var datter af en dyrlæge Lauridsen i Hammelegnen. Hun var alvorlig, rolig og fornuftig og i det hele taget en betydelig kvinde, som uvilkårlig indgav sine omgivelser agtelse. De var begge grundtvigianere og sognebåndsløse til Bering valgmenighed. Deres 6 børn var livlige og velbegavede; den ældste var konfirmeret, og den yngste, der nu har gården, blev født, mens jeg var i Blegind.

De halvandet år, jeg var hos Hans Leths, var en fornøjelig tid. Om sommeren gjorde vi af og til skovture eller sejlede rundt i en robåd på Solbjerg sø. For første gang spillede jeg med ved dilettantforestilling. Mine roller var Anker i »Soldaterløjer« og Færch i »Sagt op«. Det var rigtignok under primitive forhold, idet vi spillede i enorstue hos »Høker Karen«, og scenen gik ind i hendes lo. Men både dilettanterne og byens beboere fornøjede sig. Rigtignok viste det sig, at ingen af os havde været med til sligt før, idet vi ikke viste tilstrækkelig forsigtighed i retning af at spare. Tiltrods for ret store indtægter havde vi et ringe overskud, hvorfor jeg lovede mig selv, at jeg en anden gang skulle bidrage til sparsommelighed, hvis jeg kom med oftere. Næste vinter var vi i gang med en ny dilettantforestilling, der strandede på uenighed mellem høker Karen og spillemanden Ole Kaa, og da vi ikke kunne undvære Karens sal og Oles musik, måtte vi opgive ævred over for deres oprigtige fjendskab.

Engang imellem samledes nogle unge om aftenen på mit værelse, hvor jeg læste Hostrups komedier for dem. Da præstens børn og tjenestefolk var blandt

dem, der kom, førte det til, at præstefruen også fik lyst til at høre oplæsning, og en aften sad hun på min seng, der i dette tilfælde tjente som sofa, og hørte min oplæsning af »Eventyr på fodrejsen«. — I en ferie læste jeg »Soldaterløjer« hjemme i det nybyggede forsamlingshus i Vedsted for en større tilhørerkræds.

(To af pastor Hansens døtre fra Blegind er blevet gift med landskendte mænd: sprogforskeren dr. Marius Kristensen og digteren Valdemar Rørdam).

I Odder forsamlingshus på Kirkebakken ved valgmenighedskirken skulle man i fastelavnen opføre »Soldaterløjer«, men manglede en »Anker«. Så fik man fat i mig, og jeg boede et par dage hos pastor Vilhelm Malling i den anledning. Ved et sommermøde i Odder opnåede jeg endelig at høre pastor Otto Møller fra Gylling. — Ret jævnlig var jeg til møde på den nærliggende højskole i Testrup, men syntes ikke rigtig om den myndige og selvsikre forstander dr. J. Nørregård. Bågøe gjorde et bedre indtryk på mig, fordi han var jævn og sad inde med betydelig viden, men han kunne undertiden være noget langtrukken som taler.

En rejse til Askov Højskole fik jeg i stand på følgende måde: En kreaturhandler fra Horsens købte køer hos Hans Leth. En vognladning skulle sendes til Hamborg, hvorved en »ledsager« fik gratis rejse til og fra Vamdrup. Efter forslag af Hans Leth blev jeg ledsager og tog til Askov Højskole, hvor et par af mine seminariekammerater var elever. Her hørte jeg Nutzhorn og la Cour og fik ved mine bekendte et indtryk af kammeratlivet dernede. Jeg spadserede til Skibelund krat, over Kongeåen til Københoved, hvor en Gedvedkammerat holdt sig halvt skjult i sit hjem. Derfra gik jeg i mulm og mørke til Vamdrup for at tage med tog hjem. Det var kun lidt, jeg havde set af Sønderjylland, men ved samtale med min kammerat i Københoved fik jeg en del at vide om fremmedherredømmet.

I sommerferien 1886 spadserede jeg sammen med min barndomskammerat Hans Justesen fra Vedsted ad Stenum, Hjørring, Tværsted til Skagen. Vi var nede i bunden af den tilsandede kirke. Vi var også ude på landets spids, hvor vi tog bad (trods »vandmændene«), og oppe i fyrtårnet. På Brøndums hotel havde vi ved morgenkaffen en lille samtale med den berømte kunstmaler P. S. Krøyer, der i samtalens løb forklarede os, at engelske malere var tilbøjelige til at male børn som engle med runde kinder og klare øjne. »Når jeg maler børn, giver jeg dem gabende mund og snottede næser, for således er børn«, sagde han. Vi vovede os endog ind at hilse på maleren Michael Ancher. Endelig talte vi med redningsmanden Lars Kruse, der var noget forlegen og ordknap, men havde en meget rapmundet kone, som med stolthed viste os redningsmedaljerne, dannebrogskorset og sølvkruset.

Fra Blegindtiden mindes jeg et fornøjeligt besøg hos Hans Leths slægtning R. P. Edslev i Sabro, hvis søn, der dengang var teologisk student, viste mig Niels Ebbesens eg. Siden har jeg vedligeholdt bekendtskabet med pastor Edslev, der blev præst på Mors og nu bor som pensionist i Århus.

Ret jævnlig søgte vi kirkegang i Bering valgmenighed. Skønt jeg egentlig ikke yndede pastor Teilmanns prædikener, der blev holdt i et knudret sprog (uden punktummer), holdt jeg dog af at komme i kirken der, fordi der var fællesfølelse og en ualmindelig god (om end ikke korrekt) salmesang. En del af mine tvivl blev overvundet i denne kreds, om end jeg ikke er blevet ortodoks. Hvad tvivlen havde nedbrudt, blev langsomt bygget op gennem livserfaring og gennem barndomsindtrykkenes krav til hjerte og følelse.

Det politiske røre fortsattes med riffelbevægelse og skattenægtelse. Herredsfogden fra Skanderborg (Thiele) måtte rundt til de Blegind bønder for at pante for skat. Da jeg en dag kørte med Hans Leth til Århus, fik vi i købmændsgården at vide, at Julius Rasmussen havde skudt på Estrup, men at skuddet kun havde ramt en knap. Adskillige fredelige mennesker ønskede, at skuddet havde ramt, da de anså Estrup for en fare for landet.

Studentersamfundet gæstede Horsenseggen og holdt da et stort møde i Hansted skov. Der hørte jeg den unge Johan Ottosen, som talte om slagordene danskere og europæere og erklærede, at vi var begge dele, eftersom Danmark var i Europa. Endnu mere opmærksomhed vakte Georg Brandes, der udtalte om sin vært Jens Kjær i Vrønding: »Han er min ligemand i dannelse og min overmand i sundhed«, en vending, som ikke tiltalte alle tilhørerne. Hans tale var meget revolutionær; vi bar os ikke ad som europæere, men som asiater; vi råbte »Ned med Estrup« og bildte os ind, at vi ikke fandt os i ham; men således ville man i Kina og Japan bære sig ad, når man fandt sig i en Estrup. Talen var holdt med stor kraft; men Brandes's måde at tale på var ikke meget tiltalende (navnlig havde han uheldige mundbevægelser).

I Blegind læste jeg megen skønlitteratur og fik stiftet en læsekreds, der strakte sig i ret vid omegn. Den ny litteratur cirkulerede en vinter og blev bagefter solgt til medlemmerne.

Da jeg skulle betale af på min gæld, måtte jeg spare på de 300 kr., jeg fik i løn (plus frit ophold); det faldt mig derfor meget belejligt, at jeg ved session i Skanderborg blev kasseret. Nu kunne jeg begynde at søge en anden plads uden at tage hensyn til soldatertjeneste, og da jeg søgte andenlærerpladsen på Staby højskole, blev jeg varmt anbefalet af pastor Hansen i Blegind, der endog privat skrev til skolens bestyrelse om mig.

»Den Blegind præst« var kendt vidt omkring for sit djærve frisprog. Han lagde ikke fingrene imellem, når han slog løs på folk i diskussioner og samtaler; men hans meninger var noget vekslende. Da han i 7 år havde været præst i Ørum, Vejrum og Viskum, søgte han Blegind-Hørning; men daværende kultusminister Scavenius lod ham ved en audiens forstå, at han ikke fik Blegind. Der-til svarede pastor Hansen på sin kraftige måde: »Nu har jeg tjent i 7 år for Lea, nu vil jeg minsandten ha' Rakel«. — Da han efter audiensen traf redaktøren af vittighedsbladet »Punch« og fortalte ham om samtalen med ministeren, sagde redaktøren: »Ja, når du har sagt en god vittighed om en køn jødepige til Scavenius, så er du sikker på embedet«, og han fik det også.

I SKEJBY

(1891—1894)

Det var beliggenheden nær ved Århus, der trak os til Skejby, for ellers var der ingen grund til at flytte. Lønnen var i virkeligheden ikke større end i Dommerby, snarere mindre, da skatten var meget større end dér; men embedets reguleringssum var en del større end i Dommerby. Og så flyttede vi fra en ny og rummelig bolig til en gammel skole med små stuer. Skolen lå tæt op ad to veje, så det kunne klirre i ruderne, når folk kørte rask ned ad kirkebakken forbi skolevinduerne. Skolejorden var forpagtet ud, men en gammel lade var der; den var sammenbygget med stuehuset og en god samlingsplads for rotter.

Modtagelsen var meget kølig. I god tro til, at beboerne gjorde kørseler for deres lærer ligesom i Dommerby og i Vendsyssel, bad jeg en gårdmand om at få vort flyttegods hentet i Mundelstrup. Det lykkedes for ham at få nogle mænd til at køre, men med meget besvær, så jeg forstod nu, at i Århuseggen måtte man leje vognmand til al kørsel, hvad jeg også siden gjorde. Grunden til køligheden var delvis den, at man ville have haft en seminarist fra byen; men ham havde sognerådet ikke indstillet.

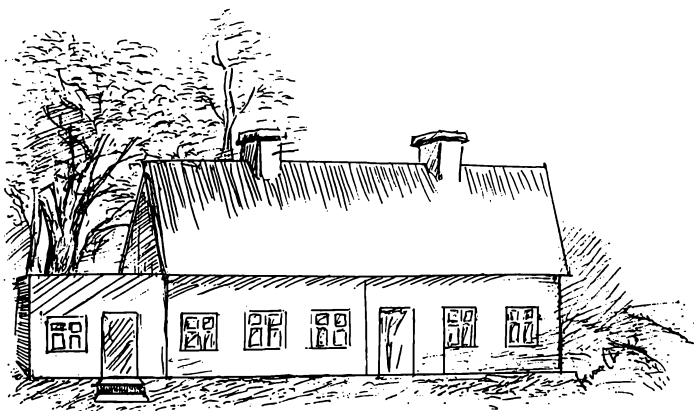

Skejby skole for branden 1906. Tegning af Agnar Sørensen.

I en gård, hvor jeg præsenterede mig som den nye lærer, svarede konen: »Nå, er De det« i en ligegyldig tone, som om det ikke kom hende ved, hvem der skulle være lærer for hendes to drenge. Vi lærte snart at indrette os på, at man ikke måtte skyldte nogen noget, hverken tjeneste eller tak.

Skolen stod ikke over eller under det almindelige, hvad børnenes kundskaber angik. Men der var ikke det hjertelige og imødekommende over skolebørnene som i Dommerby. Lidt urolige var de og havde ikke særlig lyst til at lære noget; men det kunne endda gå, bare de havde været mere venlige. Det lod også til, at det var *dem* ret ligegyldigt, hvem der var deres lærer. Skønt autoriteterne var meget godt tilfredse med min skole (de var vist ikke forvante i omegnen af Århus), havde jeg dog en fornemmelse af, at børnene ikke gjorde så megen fremgang i de tre år i Skejby, som skolebørnene gjorde de to år i Dommerby. Og jeg opnåede ikke at blive afholdt af skolebørnene som i Dommerby, heller ikke ilde lidt; der var jævn ligegyldighed over for skolen og læreren.

Befolkningen i Skejby var i og for sig ret flink; men den passede i hvert fald ikke særlig sammen med mig. Der var meget ringe åndelig interesse, knap nok politisk. Den eneste påvirkning, man mærkede, var den bjørnbakske, der var smeltet sammen med deres nedarvede materialisme. Alt gik op i Århus. Hver lørdag var alle mændene i Århus; som oftest også om onsdagen eller endnu en dag. Ikke således at de drak eller bumlede; men de gik omkring og traf folk, hørte og fortalte nyt. Smeden udtrykte sig således: »Man er sgu da nødt til at komme til Århus engang imellem, eller er man et rent kvæg, der ingenting

ved.« Under sådanne omstændigheder er ligegyldigheden for skolen ret forklarlig.

Et par karakteristiske træk: Engang cyklede jeg sammen med en flink og velbegavet gårdmand fra Skejby ud over heden mellem Vejle og Brørup; vi var da inde hos et par gamle husmandsfolk, for hvem vort lille besøg var en oplevelse. Da vi atter kom ud på cyklerne, udbrød gårdmanden: »Hu ha, at bo her på heden; de mennesker kommer måske ikke *til købstad* mere end én gang om året.« — En anden gårdmand, der endda kaldte sig venstremand, sagde engang: »Dem, der hår nue, skal å ha mjest å sej.« En anden gang sagde han: »Hvad skal vi med de manne oplysning; a hår kjend folk med møj oplysning, der ingenting håj.« Hvad folk havde i form af hartkorn eller penge, var det afgørende ved bedømmelser af mennesker. Nå, han var også den mest åbenmundede til at udtrykke sådanne meninger.

Skejby hørte sammen med Hasle og Lisbjerg til et pastorat. Pastor H. Krarup i Hasle var en rar beskeden mand, næsten for medgørlig. På prædikestolen optrådte han som kras missionsmand, men havde kun ringe kirkegang. Han led under egnens materialisme, hvorfor han også senere flyttede fra en af landets smukkeste præstegårde, med udsigt over Århusbugten, op til Nors i Thy.

Stiftsprovst H. Sørensen fra Århus holdt visitats i Skejby skole. Han var munter og vittig, fuld af anekdoter og småhistorier, så hans visitats var en hel oplevelse. Hans visitats har jeg siden fortalt til forfatteren Edvard Egeberg, der har indflettet den i sin roman »Folkets lærere«. Også sanginspektør Sonne og gymnastikinspektør Amsinck gæstede min skole, der jo lå så nemt nær ved Århus, hvor de eksaminerede til lærereksamen.

Vi havde af og til fornøjelse af Århus højskoleforening og teater. Engang fik jeg anmodning om at medvirke ved dilettantforestilling i højskolehjemmet, hvor jeg spillede Jepsen i »En søndag på Amager«, senere Anker i »Soldaterløjer«. Vi var også nogle gange til »gammelmandsbal« i højskolehjemmet, der dengang ledeles af P. Leth, en broder til Hans Leth i Blegind.

Engang fik vi besøg af Evald Tang Kristensen, som jeg før havde samlet sagn til. Han spurgte mig: »Hvad bestiller De udenfor skoletiden, når De ikke driver jord?« — »Jeg læser en del«, lød svaret. »Ja, læse og læse, man læser og glemmer; nej, De skal også skrive, så får De et mål for Deres læsning,« sagde han på sin ejendommelige gnavne måde. Jeg tænkte over det og fandt, at han havde ret, og dette blev den første begyndelse til min virksomhed som pennefører.

Allerførst skrev jeg en anmeldelse af Folkvar Krag's bog »Fra lyngens land« og sendte den til »Højskolebladet«, hvor den henlå så længe, at jeg troede, den var gået i papirkurven. Da den alligevel kom i bladet, skrev jeg flere anmeldelser dertil. Hos redaktør N. Joh. Laursen (senere præst og folketingsmand) lånte jeg mange nye bøger, som jeg anmeldte i »Højskolebladet«, og jeg måtte give Evald Tang Kristensen ret: Man læser bedre, når man har et mål for sin læsning.

Også til »Aarhus Folkeblad« skrev jeg en del, dels små lokale meddelelser, dels større artikler, f. eks. på hundredårsdagene for J. L. Heibergs, Poul Martin Møllers, Ludvig Bødtschers og C. J. Boyes fødsel. Også en artikel »En kras præst« om pastor Werlin i Hasle, hvis fraskilte hustru blev gift med Chr. Winther. Denne artikel er siden optaget i Nicolaj Bøghs bog om Chr. Winther, bd. 3, side 24—27.

Nogle aftenmøder holdt jeg om vinteren i Skejby skole med foredrag eller oplæsning. Også i omegnen blev jeg brugt en del som oplæser. Egnens lærere: Bækgaard i Lisbjerg, Dangaard i Trige, Daugbjerg i Elev, Steensgaard i Elsted og jeg havde en sangforening sammen, hvad vi havde megen fornøjelse af. Hver vinter gav vi koncerter i hverandres skoler. Daugbjerg og jeg skiftedes da til at holde oplæsning. Et par gange om året sang vi sammen med en lignende kreds af lærere i Mundelstrupegnen, og engang deltog vi i et stort sangerstævne med koncert i ridehuset i Randers. Lærer Daugbjerg, som var en flink, begavet og litterært interesseret mand, flyttede senere til sin hjemstavn, Vroue ved Skive.

I Skejby stiftede jeg en læsekreds med bogpakker, der cirkulerede i vinterhalvåret. Bøgerne beholdt vi som grundlag for en folkebogsamling. Derved skabtes den form for bogsamlinger på landet, som jeg siden har brugt, og som er taget op flere steder. — Den gik meget godt dengang, men nu eksisterer Skejby bogsamling ikke mere, vist fordi den blev forsømt fra ledelsens side.

En lang cykeltur foretog jeg selvanden til Esbjerg, Fanø, Ribe og Kolding i nogle varme sommerdage. Da jeg stod på Ribe domkirkes platform, istemte et musikkorps »Vor Gud han er så fast en borg« i anledning af Christian den Niendes guldbryllup. Et par dage efter hjemkomsten fik jeg meddelelse om moders død; hun havde besøgt os i Skejby en måneds tid i forvejen.

En sommer fik Jane tyfus og måtte indlægges på amtssygehusets epidemi-afdeling i Århus; da hun netop var frugtsommelig, så det betænkeligt ud. Også vor tjenestepige, Kirsten Marie Pedersen, der havde fulgt os fra Dommerby, måtte på sygehuset af tyfus. Anna kom over til sine bedsteforældre i Knebel, og skolen blev lukket i juli måned. Dog var sygehusopholdet ikke langvarigt, da sygdommen var forholdsvis mild. Vi tilbragte derpå høstferien i Knebel, hvor en eftersygdom desværre bragte smitten til Janes hjem, hvor Theodor blev syg, men også i mild grad.

Mine yngre brødre tog samme sommer lærereksamen i Århus og var derpå i høstarbejde hos mine svigerforældre på Mols. (Kristian blev senere lærer i Lee ved Viborg og Lars i Skader ved Randers).

Den 14. november 1892 blev Ejnar født i Skejby skole, da Anna var 2½ år gammel. Vi var lidt ængstelige for denne fødsel; men den gik overordentlig let for sig.

Ved en tilfældig samtale på en cykeltur fra Knebel til Skejby fik jeg at vide, at gamle lærer Christensen i Rodskov ville tage sin afsked. Den smukke egn ved Kalø vig drog os dertil, og da vi også gerne ville bort fra storbyen Århus, hvis indflydelse på de nærmeste landsbyer ikke var heldig, bestemte vi os til at søge lærerembedet i Rodskov, når det blev ledigt. Det store embede i Hornslet blev netop ledigt nogle måneder før, og jeg søgte da det for at blive kendt af sognerådet; det var nemlig samme sogneråd, som skulle gøre indstilling til begge lærerembederne. Der var 88 ansøgere til Hornslet og 78 til Rodskov. Da jeg blev indstillet som nr. 3 til Hornslet, blev jeg nr. 1 i Rodskov, så meget mere som befolkningen dér indgav adresse for mig til sognerådet. Efter anmodning havde jeg holdt oplæsning i Rodskov forsamlingshus vinteren i forvejen og foredrag ved grundlovsfesten i Rodskov skov om sommeren.

Skejby skole er siden brændt, og en ny moderne skolebygning er opført ude ved Århus-Randers landevejen lidt øst for byen.

Da jeg aldrig følte mig tilfredsstillet ved min gerning i Skejby, var afskeden let dér, og hverken børnene eller jeg græd ved bortrejsen. Dog var der ikke nogen uvilje mellem befolkning og lærer. Jane befandt sig bedre i Skejby end jeg, da hun i alt fald havde den fordel at kunne komme oftere sammen med sin slægt end fra Dommerby.

Dog viste skejbyerne os den venlighed efter egen tilskyndelse at køre vort flyttegods til Rodskov.

I RODSKOV

(1894—1933)

Onsdag den 3. oktober 1894 foregik vor flytning. Der var netop Løgten marked den dag, og da vi kom forbi Løgten, fulgte to gårdmænd fra Rodskov, Konrad Pedersen og Niels Andersen, med os til skolen for at hjælpe til med indflytningen.

Lærer Christensen var lige flyttet ud. Han og hans hustru levede i mange år som pensionerede i Århus.

Skolen ligger ualmindelig smukt. Frimenighedspræst Karl Rønne fra Stevns har endogså erklæret, at det var den smukkeste beliggende skole i Danmark, hvad der dog er vanskelig at afgøre. Hele forsiden var dengang som endnu bedækket med vinløv. En stor have med gamle, ærværdige frugttræer pynter omkring huset. Skolebygningen er fra 1860. Vi måtte straks i gang med at lade murere og snedkere ordne forskellige forandringer, navnlig med gang og dagligstue. Sognerådsformanden, gdr. Ibsen Bach, der havde virket ivrigt for at få mig til Rodskov, stillede sig imødekommende over for vore ønsker, hvortil også hørte, at skolebørnene ikke måtte gå med træsko på i skolestuen, visse nye skolebøger o. a.

Der havde hidtil været andenlærerskole i Rodskov, men den lå 1 kilometer borte efter Løgten til. Ved andenlærer Hagemanns forflyttelse fik sognerådet ministeriets tilladelse til at indstille embedet og lidt senere til at sælge skolen, imod at der oprettedes en ny andenlærerskole, når børneantallet blev 70; det var dengang nede på 60. Jeg blev kaldet som førstelærer, men var alligevel enelærer i 7 år, indtil der var 70 børn. Da vi netop havde fået skoleloven af 1899, der påbød oprettelse af flere embeder, fik vi ny andenlærerskole bygget 1900, og skolen trådte i virksomhed i foråret 1901.

Min formand, lærer Christensen, havde været en dygtig lærer for sin tid. Han var grundtvigianer, fortalte meget for børnene og søgte at vække deres interesser; de unge fik han på højskole, altsammen på en stilfærdig og beskedn måde. Men nu var han svagelig og havde holdt flere hjælpelærere, så skolen var noget forsømt. Alligevel mærkedes det straks, at børnene var bedre at arbejde med end i Skejby, og at vi i det hele taget befandt os bedre her end der.

Det var imidlertid en ret stor skole for en enelærer. Selv om børnetallet sædvanlig var lidt under 70, var der dog 45—46 børn i ældste klasse, uensartede børn fra 10 til 14 år. De første år gik det meget godt; men en vinter havde jeg 46 børn i ældste klasse, og iblandt dem var der en trodsig og slem dreng, der tyranniserede de andre drenge og voldte mig vanskeligheder; da han tilmed stjal og fik straf, vakte sagen en opsigt, der gjorde et mere pinligt indtryk på mig end nødvendigt. Da drengen kom ud af skolen om foråret, og et

par andre af hans beundrere også forsvandt, blev skolens tone straks en anden. Og siden har jeg ikke haft nogen større genvordigheder i den retning. Lidt kâdhed vil der jo alle dage være hos skolebørn; men jeg har ikke siden haft ondskabsfulde og trodsige børn.

Siden har jeg ved et lærermøde, hvor der var forhandling om disciplin, spurgt andre lærere om sagen, og de har alle prøvet en tid med slap disciplin.



Johannes Grønborg. Juncker-Jensen fot. 1897.

hvorfor man skal være varsom med at dømme om en lærers evner til at holde orden efter en øjeblikkelig tidsperiode, hvor det går mindre godt. Med årene synes jeg, at børnene blev stedse flinkere at arbejde med, selv om der alle dage vil være mindre flittige og mindre opmærksomme børn iblandt.

Befolkningen modtog os meget velvilligt. Her var ingen bjørnbakkere, og enkelte familier var endog noget grundtvigsk påvirket uden dog at være udpræget i så henseende. Nogen religiøs bevægelse mærkedes ikke, derimod nogen folkelig og politisk interesse. Skyttesagen havde i firserne været stærkt fremme og havde givet anledning til, at forsamlingshuset var blevet bygget som et af de første i egnen. En foredragsforening havde virket i nogle år, hovedsagelig med grundtvigske højskolefolk og præster som talere. En del af beboerne var moderate i politik, og en del var radikale, hvortil jeg også sluttede mig, og endelig var de fleste husmænd socialdemokrater.

Oplysningsarbejdet havde min særlige interesse, hvorfor jeg tog ivrigt fat på dette arbejde. I flere vintre holdt jeg aftenskole med undervisning i regning, retskrivning, historie eller geografi og oplæsning. Sædvanligvis gik det godt. Straks blev jeg valgt som formand for forsamlingshuset og foredragsforeningen, en virksomhed, som jeg ledede i 15 eller 16 år. Af og til holdt jeg foredrag eller oplæsning i forsamlingshuset; men ellers var det fremmede talere. Jeg nævner: Holger Begtrup, Povl Hansen, Kristensen Randers, Helge Hostrup,

Edv. Egeberg, Vilh. Malling, J. Falk Rønne, Alfred Ipsen, P. E. Benzon, Fernando Linderberg, Th. Bredsdorff, Jakob Knudsen, Laura Kieler, H. Rosendal, N. Neergaard, Alfred Povlsen, Thorvald Køhl, også socialdemokrater som P. Sabroe, Sundbo, Harald Jensen, Mortensen (Randers), L. Rasmussen o. fl. Desuden en mængde mere lokale talere som lærer J. Jakobsen, Mejlbj, pastor Th. Povlsen, højskoleforst. N. Tang, redaktør N. Joh. Laursen, pastor Geert Jørgensen o. s. v. I nogle år holdt vi efterårsmøde med to foredrag og en oplæsning.

En afholdsforening blev dannet i Rodskov. Også der var jeg i nogle år formand. Endelig fik jeg også straks fat på ledelsen af læseforeningen. Gamle bøger blev kasseret, skønt det var hovedmassen af bogsamlingen, og i november 1895 blev den fornyet med cirkulationsafdeling og stambibliotek, hvilken ordning blev fortsat indtil 1933, da statens bibliotekstilsyn fik ordningen forhindret.

En gammel kedsommelig og ærgerrig præst ved navn Smith var Hornslet sogns præst et års tid, efter at vi var kommet. Derefter fik vi fhv. folketingsmand F. Falkenstjerne til præst et års tid; han var en betydelig mand, men en svag mand, der snart måtte holde kapellan og endelig døde. Om hans sidste år skrev jeg en artikel i »Højskolebladet« for 15. januar 1897. Efter ham fulgte Vilhelm Gregersen, der kom fra Stauning i Vestjylland. Han var kendt som lyriker, idet han skrev sange og melodier, et udpræget stemningsmenneske, letbevægelig, patriotisk og i øvrigt et godt menneske. I 1918 tog han afsked og flyttede til Gerrild ved Grenå, hvor han døde 1929.

I 1896 gjorde jeg en rejse på 14 dages kort rundt om i landet, besøgte Fensmark præstegård på 100 års dagen for Chr. Winthers fødsel dér, var i Inge-manns hjem, Torkildstrup præstegård, i Sorø, København, Jelling, Vroue skole og flere steder. — Også en Norgestur foretog jeg en sommer (1895) sammen med Jane. Randersegnens afholdsforeninger havde lejet et dampskib til en billig Kristianiatur. Foruden os var også tre gårdmænd fra Rodskov med: P. Udsen, Søren Jensen og Jørgen Udsen. Vi så Egebjerg, Bygdøen, var til afholds-fest på St. Hanshaugen, hørte Christopher Bruun prædike, og vi var med i et stort vogntog op til Holmenkollen og Frognersæteren. Vi var meget imponeret af indsejlingen til Kristiania (dengang hed den endnu ikke Oslo); det var første gang, vi havde set klippenatur.

I sommerferierne 1897 og 1898 havde jeg kursus i historie i København med cand. mag. P. Munch som kursislærer (senere dr. phil. og politiker). Begge gange var Jane med nogle dage i København, og den sidste gang var endog Anna og Ejnar med. Kursuset var meget fornøjeligt og lærerigt. P. Munch havde udmærket greb på at få noget ud af timerne; af og til standsede vi lidt og diskuterede. Vi beundrede hans viden og hans personlige elskværdighed. Hans syn på historien var præget af udviklingslæren (evolution), og han tillagde ikke revolutioner, reformationer og enkeltmandsvirksomhed nær så stor betydning, som vi, der var opdraget i den grundtvigske lejr, var vant til. Kursusdeltagerne var allerede dengang inde på, at P. Munch enten ville blive en betydelig historiker eller politiker. Blandt mine kursuskammerater var kulturhistorikeren Severin Kjær, der i førstningen gjorde et tilknapet indtryk, men ved nærmere bekendtskab viste sig at være flink og venlig.

Under disse ophold i København besøgte jeg Zakarias Nielsen, der senere gjorde gengæld ved at gæste Rodskov skole, var med til C. A. Thyregods begravelse og besøgte den gamle historiker pastor A. Fabricius. (Carit Ellar be-

søgte jeg allerede 1896 sammen med lærer Vestergaard i Gentofte). Endelig havde jeg lejlighed til at høre talere som Johan Ottosen, P. Knudsen, præsterne J. H. Monrad, Edv. Blaumüller o. fl. I det hele taget mindes jeg de to sommerferier i København som fornøjelige og udviklende.

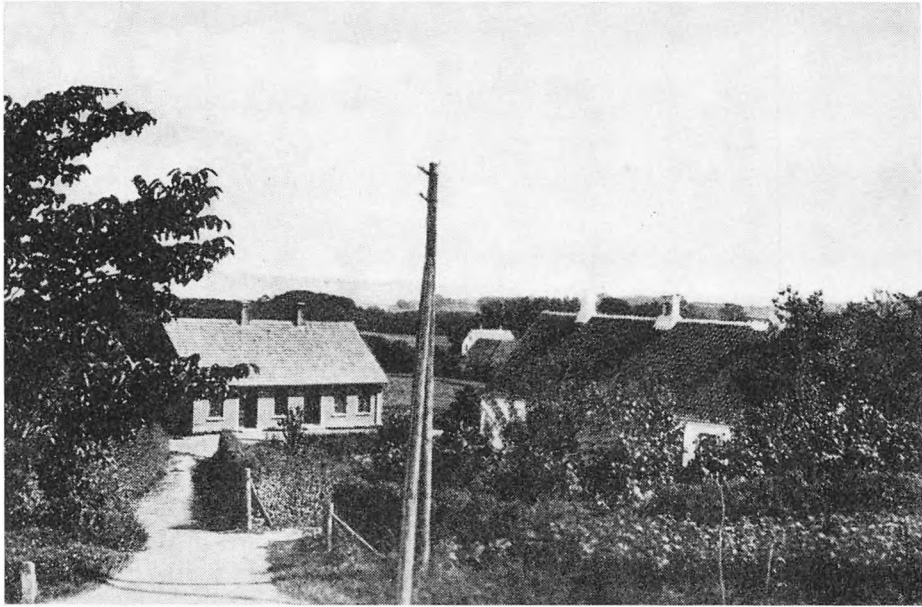

Skolen og forskolen i Rodskov o. 1908.

I 1899 var jeg delegeret ved afholdsforeningernes årsmøde i Rønne. Sammen med min broder Lars, der nu var lærer i Skader, og Peter Mumgaard fra Vedsted cyklede jeg rundt på Bornholm og så Hammershus, Rø, Randklevskåret, Jomfrubjerget og Rytterknægten. En stor afholdsfest blev holdt i Ekkodalen, hvor bl. a. provst Sørensen, Skanderborg, talte.

Den 6. februar 1899 blev Harald født; der var 7 år mellem Ejnar og ham, og det varede over 6 år, inden det sidste af vore børn, Arne, blev født den 21. juli 1905. Ved forskellige familiefester, så vel som ved andre lejligheder, kom Janes slægt fra Mols og Grenåegnen til Rodskov skole og min familie fra Skader ligeså. Min søster Johanne var først husbestyrerinde for Lars og blev senere gift med P. Møller i Skader. Også min familie fra Vendsyssel besøgte os af og til.

I en del vintre var der jævnlig dilettantforestillinger i Rodskov forsamlingshus, og det trak godt hus, bl. a. fordi dilettanterne havde et godt ry fra tidligere år, og dette ry blev holdt vedlige. En del af mine tidligere roller spillede jeg igen og føjede ny til som præsten i »Intrigerne«, Alfred i »Den tredie«, bagersvenden i »Store bededags aften«, præsten i »Deklarationen«, Sandrup i »Familietvist«. Da Anna blev voksen, blev hun også dilettant og spillede f. eks. Matilde i »Store bededags aften«, madam Olsen i »Sagt op«, »Valbygåsen« (hendes glansrolle) og frøken Tusgaard i »Feriegæsterne«.

Min virksomhed som foredragsholder og oplæser er fortsat gennem årene, og der er ikke mange forsamlingshuse mellem Odder og Grenå, Ebeltoft og Hammel, undtagen jeg har været der en eller flere gange. Da jeg ikke har lyst til regnskabsføring og agentur således som adskillige af mine kolleger, har jeg skabt mig en bifortjeneste som foredragsholder. Forhåbentlig har jeg også gjort nogen nytte og har som regel selv haft glæde og oplivelse ved disse udflugter; navnlig har det været fornøjeligt, hvor jeg har været indkvarteret i lærerhjemmene.

De forskellige ferierejser og små foredragsudflugter har alligevel ikke gjort vort hjem uroligt. Da vi ikke er meget selskabeligt anlagt og helst ville holde os til hjemmet både for vor egen skyld og for børnenes, har vi levet stilfærdigt med megen læsning om aftenen og med megen orgelmusik, som Anna især har dyrket. Også Ejnar, Harald og Arne er musikalske.

Mens jeg var enelærer, havde jeg et par visitatser, først af biskop Clausen, Århus, og så af provst Hansen, Thorsager, der havde kaldet mig. Biskoppen forlangte børnene op til Hornslet skole, som ikke blev visiteret denne gang. Han gjorde et meget uheldigt indtryk, utålelig vigtig og »fornem«, i det hele taget en snob, der ligesom hans fætter, biskop Swane i Viborg, søgte at lægge et fornemhedens slør over sin tomme bøtte. Mærkværdigt at en så fin og begavet mand som professor H. N. Clausen kunne have en så tarvelig søn, der kun lignede sin store fader i et smukt ydre. — Provst Hansen, Thorsager, var også en fin mand; men han var venlig og hensynsfuld og undersøgte i virkeligheden skolens standpunkt meget bedre end biskoppen.

Jeg glædede mig meget ved den ny skoleordning, da vi fik andenlærer i 1901. Derved aflastedes jeg for et par fag som regning og gymnastik. Nu blev der fire klasser og fagdeling, så skolen blev i enhver henseende bedre at arbejde med. Vor første andenlærer J. P. Jepsen var kun i Rodskov en sommer, så rejste han til Fasterlund ved Skjern. (J. Marinus Jensen har skildret ham i en bog »En vestjysk lærer«). Derefter fik vi M. Pedersen fra Bale, Mørke sogn; han var der vist i 12—14 år og blev så forflyttet til Søbygårdsmark skole på Ærø. Det følte som en stor lettelse i skolearbejdet, at klasserne blev mindre og mere ensartede end før.

Ved at indøve lidt tysk sammen med Anna og Ejnar fik jeg lyst til at foretage en udenlandsrejse, og i sommerferien 1903 tog jeg med tog til Kolding, cyklede derfra ad Skamlingsbanken, Kristiansfeld, Haderslev, Åbenrå til Sønderborg og Dybbøl. Under et stærkt regnvejr opholdt jeg mig en dags tids hos en dansk teglværksejer (Hollensen) i Iller, Broager sogn, sejlede til Flensborg, var i Glücksborg, cyklede videre til Isted, Slesvig, Ekernførde, Kiel og Rendsborg, med tog til Heide, cyklede til Hemmingstedt og Meldorf, hvor jeg ville have besøgt digteren Gustav Frenssen, som jeg dog ikke traf hjemme. Med toget (4. klasse) tog jeg til Hamburg, videre til Berlin og Wittenberg, over Warnemünde til Gedser, cyklede så Lolland og Falster rundt, var på Møens klint, Præstø, Bregentved, Haslev, København, Århus og hjem. Hvert af disse navne dækker over erindringer og forskellige seværdigheder. Turen var ret anstrengende, men billig, idet jeg tog flere måltider i vejgrøften. Smør og ost havde jeg i min cykeltaske, og franskbrød købte jeg undervejs.

Senere fik jeg et rejsestipendium for at studere tyske folkebogsamlinger. Det var meningen, at rejsen skulle foregå i sommerferien 1905; men da der var ud-sigt til, at vi ved den tid blev et familiemedlem mere, rejste jeg om foråret fra

30. marts til 16. maj. Jeg besluttede at se Schweiz og Italien ved samme lejlighed, og det lykkedes at overtale min broder Lars til at rejse med på det meste af turen.

Vi rejste straks til Hamburg uden ophold undervejs. I landsbyen Tondorf besøgte jeg bogsamlingsmanden lærer Wilhelm Bube. Vi gjorde derefter ophold



Johannes Grønberg med familie og elever uden for Rodskov skole o. 1913.

i Köln, Bonn, Koblenz, Bingen, Mainz og Frankfurt. En bogsamlingsmand, lærer Georg Volk i Offenbach, ofrede 3—4 dage på at vise os rundt i Frankfurt og omegn. Derefter rejste vi til Worms, Heidelberg, Karlsruhe, over Schwarzwald til Schaffhausen, Zürich og Luzern. I smukt vejr sejlede vi ad Vierwaldstättersøen til Tells kapel, spadserede ad Axenstrasse til Flüelen og Altdorf og tog med tog op til Göschenen, hvorfra vi gjorde en spadseretur op ad St. Gotthard til Andermatt. Gennem St. Gotthardstunnelen kørte vi til Italien med ophold i Milano, Genova og Rom.

I 11 dage boede vi i det danske pensionat på Via Umbria 10 i Rom hos fru Marie Dinesen, der havde en stor flok pensionærer, hvoriblandt A. D. Jørgensens enke, professor (senere biskop) V. Ammundsen, elektriker Laurids Knudsen og frue o. m. a. I påskedagene overværede vi forskellige gudstjenester i Peterskirken, var i Vatikanet, Scala Santa, Laterankirken, Forum Romanum, Monte Palatino, Colosseum, Villa Borghese, Monte Pincio, Katakomberne, klosteret Tre Fontane o. s. v.

Sammen med Laurids Knudsen og frue var vi i Neapel og Pompeji, drog så videre til Florens, Venedig, Innsbruck, München, Nürnberg, Eisenach og Wartburg. Derfra rejste Lars over Hamburg hjem. Jeg forblev i Mellemtykland noget længere, besøgte en pastor Cesar i Wiesenthal (Rhöngebirge), gjorde ophold i landsbyen Ingersleben, i Erfurt, Weimar (hvor jeg overværede en 100

års fest for Schillers død), Jena, Lützen, Leipzig, Dresden og Königstein. Min 40 års fødselsdag tilbragte jeg i Dresden og så netop den dag (11. maj) Rafaels Madonna, Kristusknabe m. m. På hjemvejen gjorde jeg ophold i Eisleben, Halle, Magdeburg, Celle, Hamburg og Lübeck. — En rejse uden uheld og med så mange rige indtryk, at der kunne skrives en hel bog derom.

Efter forslag af provst Brix i Skødstrup holdt andenlærer Pedersen skole for alle børnene under min fraværelse. Undervejs skrev jeg en mængde rejsebrev, der blev optaget i 15—16 aviser herhjemme. Også i »Højskolebladet« og »Søndagsbladet« fik jeg artikler optaget fra rejsen, bl. a. en længere artikel i »Højskolebladet« om »Georg Volk og tysk oplysningsarbejde«. I Rodskov forsamlingshus holdt jeg nogle foredrag om rejsen, og rundt om i egnen blev jeg anmodet om foredrag. Især har jeg ofte fortalt om Rom og om Alperne. Længe før året var omme, havde jeg tjent de 250 kr., som rejsen kostede mere end stipendiet, der var på 300 kr.

Den 21. juli 1905 fødtes vort sidste barn, Arne, lige før sommerferien. Nu havde vi altså de 4 børn Anna, Ejnar, Harald og Arne.

Fra 1. januar 1904 var jeg (vist i 15 år) formand i Øster Lisbjerg herreds lærerkreds. Ved et lærermøde i Løgten i efteråret 1903 blev jeg valgt, efter at lærer J. T. Christensen, Mørke, sagde sig hvervet fra. Denne virksomhed var mig til ubetinget glæde. Lærermøderne var gennemgående godt besøgt; også forskellige lærerfester, nogle instruktionskursus i Ryomgård, et par livlige udflugter med dampskib fra Grenå havn til Anholt og fra Århus havn til Hjelm lykkedes overordentlig godt og bidrog til at øge kammeratskabet mellem egnens lærerfamilier.

Mit arbejde for Rodskov bogsamling og nogle bladartikler om bogsamlings-sagen førte til samarbejde med daværende overlærer Andr. Sch. Steenberg, Horsens. I november 1905 indbød Steenberg, lærer Jens Bjerre, Lemvig, redaktør Rasmus P. Nielsen, Holbæk, og nogle flere bogsamlingsledere, hvoriblandt også jeg, til et møde i Fredericia 25. november. Der blev foreningen »Danmarks Folkebogsamlinger« stiftet med Bjerre som formand. I mange år var jeg medlem af hovedbestyrelsen og formand i agitationsudvalget.

Derved kom jeg ind i et ret omfattende arbejde for bogsamlingssagen. Således har jeg holdt foredrag på seminarier, højskoler, landbrugsskoler og særlig ved lærermøder i alle landets egne. Det har været et fornøjeligt arbejde, og foredragsrejserne forstyrrede ikke mit skolearbejde, eftersom de altid foretoges i efterårsferien i oktober. Mange oplevelser, indtryk og samtaler har fæstnet sig i min erindring, og jeg fik lejlighed til at se landets forskellige egne. Således oplevede jeg at have besøgt *alle* Danmarks købstæder. Svaneke (15. oktober 1912) var den sidste.

Bogsamlingsarbejdet har også medført, at jeg har deltaget i en lang række repræsentantmøder, bestyrelsesmøder og offentlige bogsamlingsmøder. I nogle år var Bjerre og jeg medlemmer af statens udvidede bogsamlingskomité, hvor jeg fik lejlighed til at stifte bekendtskab med departementchef Weis, kontorchef Lehmann (senere amtmand i Thisted), ministrene Appel og Kejser Nielsen. Samarbejdet med Steenberg var noget vekslende, især siden han blev professor og leder af statens bogsamlingskomité. Derimod har jeg altid arbejdet udmærket sammen med Bjerre, med mine kolleger i hovedbestyrelsen og med overlærer J. Høirup, Nyborg, der redigerede »Bogsamlingsbladet«. Til dette blad skrev jeg stadig boganmeldelser, også andre artikler og beretninger.

I tidens løb har jeg stiftet bekendtskab med en række forfattere: Carit Etlar, Zakarias Nielsen, Anton Nielsen, Knud Skytte, Johan Ottosen, Jeppe Aakjær, Johan Skjoldborg, P. E. Benzons, A. J. Eriksholm, Vilhelm Høm, J. Falk Rønne, P. A. Rosenberg, M. Møller, Peder R. Møller, Alfred Ipsen, Marta Ottosen, Ludvig Bøgeskov, Niels K. Kristensen, J. Voldum, Nicoline Kirkegaard, Joachim Katstrup, Jakob Knudsen o. fl.

En del af dem har besøgt os i Rodskov skole, og andre har jeg besøgt på mine rejser; således har jeg en lys erindring om et besøg hos Jeppe Aakjær på Jenle 19. oktober 1916. Edvard Egeberg har ofte besøgt os; han har skrevet en biografi af mig i »Søndagsbladet« (3. april 1910), og vi har besøgt ham i Svejbæk. Også Niels K. Kristensen har nogle gange besøgt os, og vi har tit holdt møde sammen i efterårsferierne, når han talte om børnelæsning og jeg om folkehogsamlinger. Det var i Rodskov skole, han fik idéen til fortællingen »Rasmus fra Rodskov«. Ludvig Bøgeskov besøgte os et par gange, og da han skrev sin bog »Tre gennembrudsmænd« lånte han faders brevsamling til brug ved skildringen af Ove Grønberg.

I oktober 1902 begyndte der en række historiske foredrag i Hornslet afholdshjem, ofte hver vinter med en tilhørerkreds på 200—225 mennesker fra hele omegnen. Hver tilhører betalte et kort med 2 kr., og hver foredragsholder fik 50 kr. (dengang en ret høj betaling), imod at han selv betalte rejse og ophold. På den måde sikrede man sig betydelige talere, som man ellers ikke havde lejlighed til at høre i egnen. Det var formanden for omegnens små foredragsforeninger, der ordnede møderne i de 13 år, de varede. I de sidste 11 år var jeg formand for udvalget.

Her var en god lejlighed til bekendtskab med betydelige mænd, som kunne byde os solid historisk viden. Det var Danmarks historie fra stavnsbåndstiden til vore dage, deri var indflettet mange levnedsskildringer af digtere, videnskabsmænd o. s. v. Jeg nævner nogle navne på de mest kendte af vore foredragsholdere: Johan Ottosen, Ludvig Schrøder, P. Munch, V. Brücker, N. Neergaard, Carl Koch, J. Nørregaard, C. Baagøe, Morten Larsen, P. A. Rosenberg, Th. Bredsdorff, Holger Begtrup, Karl Povlsen, Vilh. Malling, Ludv. Bøgeskov, N. A. Larsen, Edv. Lehmann, Thorvald Køhl, biskop Sørensen, H. P. Hanssen, Jeppe Aakjær, J. P. M. Vinther, J. Falk Rønne, Kristensen Randers, Anna Larsen Bjørner, L. Moltesen, Klaus Berntsen, J. Byskov, Ejnar Mikkelsen, A. C. Meyer, Povl Hansen, Grønvald Nielsen, Fred. Nørgaard o. fl. I mange år gik disse møder særdeles godt, men tilsidst kneb det med at samle tilhørere nok, hvorfor vi holdt op, »mens legen var god« (foråret 1914).

Biskop Sørensen holdt visitats i Rodskov skole i juli 1909, hvad der var en glæde for lærere og skolebørn. Af alle de tilsynsmænd, jeg har haft, var han den kyndigste og mest skoleinteresserede med en enestående evne til at bedømme børnene uden at stille større krav, end hvad en flittig lærer kunne opnå, som forholdene var i en almindelig skole. Han behøvede ikke at spille »fornem« for at holde på værdigheden; den havde han i sin personlighed og i sin jævne færd.

Medens Jens Bjerre var lærer i Lemvig, var Jane og jeg deroppe en pinse i besøg, og vi var da ude ved Harboøre og Thyborøn og sejlede om på fjorden med Bjerre som skibsfører. Han havde tidligere været fisker ved Hanstholm. Også efter at de flyttede til Silkeborg, har vi besøgt dem, ligesom også Bjerres har besøgt os nogle gange. — Engang var Jane og jeg i Svendborg og på Lange-

land, hvor Hans Leths datter var gift med en gårdmand i Skrobelev anneksgård.

Nogle gange har jeg været delegeret ved lærerforeningens ombudsmøder i København. I nogle år var jeg i bestyrelsen for Århus stifts lærerenkekasse, hvor der var lejlighed til at se lærernes og enkernes økonomiske kår. De enker, der fik pension fra tiden før skoleloven af 1899, var især uheldigt stillet.

I egnens politiske liv har jeg været en flittig deltager uden dog nogensinde at være med i ledelsen, hvad jeg også har søgt at undgå. Man må jo begrænse sig. Mit felt har været oplysningsarbejde, ganske særlig bogsamlingsarbejde, og på dette område er der ikke for mange arbejdere på landet. Derimod er der nok til at udføre det politiske organisationsarbejde. — Hornsletkredsen har tidligere været en kampkreds med store politiske møder. Ligesom flere beboere i Rodskov har jeg stadig stemt på den radikale kandidat, først Kristiansen, Beder, senere pastor Povlsen (kirkeminister i ministeriet Zahle), og jeg har stemt på dem begge med glæde.

Min deltagelse i Schillerfesten i Weimar gav anledning til, at jeg efter hjemkomsten gav mig til at læse Schillers skuespil. Efter anmodning af Edvard Egeberg skrev jeg i »Myrebogen« nr. 6 en kort biografi af den tyske digter, og da jeg var kommet til at synes om Schiller som digter og menneske, skrev jeg i to sommerferier hans levned, nærmest beregnet på foredrag; men allerede da jeg havde skrevet første halvdel, var jeg klar over, at digterens dramatiske livsførelse egnede sig til en levnedsskildring i bogform. Seminarielærer J. Jeppesen, Ranum, min gamle lærer fra Gedved, gennemlæste første halvdel og rådede mig til at indsende manuskriptet, når det var færdigt, til »Udvalget for folkeoplysningens fremme«, som han var medlem af, uden at han dog turde love noget om antagelsen.

Det lykkedes, og således udkom min første bog »Schillers levned« i oktober 1910, og udvalget betalte mig 500 kr. samme dag, som bogen udkom. Modtagelsen i pressen var gunstig, dog gav flere rosende anmeldelser indtryk af at være skrevet på det flygtigste gennemsyn. At litteraturhistorikeren Julius Clausen gav bogen en kyndig og velvillig omtale i »Berlingske Tidende«, glædede mig især.

Til Kappel Bøckers tidsskrift »Holger Danske« skrev jeg i 1910 et hæfte om Sverige. Efter anmodning af dr. P. Munch skrev jeg en længere artikel »Foredragsmøder før og nu« til hans tidsskrift »Det ny århundrede« I side 475 (1904). Til de forskellige bind »Myrebøger« har jeg på opfordring skrevet om Fridtjof Nansen, Schiller og H. F. Ewald.

Min næste bog »Vore landsbybogsamlinger« udkom i september 1912, også hos »Udvalget for folkeoplysningens fremme«. Den er solgt i mange eksemplarer til landsbybogsamlinger; den indeholder vink, vejledning og råd for bogsamlingsledere på landet, ligesom også oplysning om sagens tilstand i landet og biografier af sagens ledende mænd dengang. Nu er forholdene anderledes.

Derefter skrev jeg på grundlag af en idé, jeg i mange år havde haft, »Danmarks historie efter stavnsbåndstiden«, der udkom hos Hagerup 1913, nærmest en skolebog for de øverste klasser i børneskoler og for højskoler og aftenskoler. I min billedsamling og i Hagerups leksikon udsøgte jeg et stort billedstof, der har gjort bogen til en pæn bog med mange portrætter og gengivelser efter malerier.

Dernæst skrev jeg bogen »P. A. Heiberg og hans hustru«, der udkom i Århus på Albert Bayers forlag i september 1915, også en pæn illustreret bog, der ligesom mine tidligere tre bøger blev godt modtaget af pressen. Flere blade

skrev kyndige og gode anmeldelser, men andre roste løs uden at have læst bogen. Et Limfjordsblad havde kun læst de første 22 sider, hvad jeg kunne kontrollere ved at sammenholde anmeldelsen med bogen. Jeg tør ikke sige som Niels K. Kristensen, at han ikke brød sig om, hvad bladene mente om hans bøger, og at han slet ikke læste anmeldelserne. Det er dog ikke alle bladbedømmelser, der er overfladiske og ligegyldige. — Endnu er »P. A. Heiberg og hans hustru« den mindst solgte af mine bøger, skønt fremstillingen er beregnet på folkebogsamlingernes lånere, og emnet i sig selv er interessant.

Skønt mine senere bøger udkom flere år efter de nævnte, tager jeg dem med her. »Danmarks historie for børneskolen« (1920) på Hagerups forlag, »Benjamin Franklin« (1928) på Dansk Bogsamlingsforlag og nogle småbøger, der er trykt som tillægsbøger til »Dansk Børneblad«, nemlig »Det hellige land«, »Djursland og Mols«, »Vendsyssel«, »Fra Ålborg til Randers«, »Fra Århus til Kolding« og »Holbæk amt«, alle med billeder. »Djursland og Mols« blev genoptrykt af bogtrykker Hennings, Hornslet, og solgt i 300 eksemplarer i løbet af et par måneder.

Da andenlærer M. Pedersen i 1914 blev forflyttet til Ærø, efterfulgtes han af J. Basse fra Blegind, der kom til Rodskov lige efter nytår 1915. Mens Basse var soldat et år, holdt han vikar: lærer H. Petersen fra Sønderho på Fanø, nu i Arden. I 1922 blev Basse førstelærer i Bjerre ved Horsens og efterfulgtes af H. Børresen Hansen fra Harrestrup ved København. Jeg har haft det held at komme særdeles godt ud af det med alle mine kolleger ved Rodskov skole.

I juni 1914 kunne vi have fejret vort sølvbryllup; men da både Jane, børnene og jeg var enige om at fejre dagen i stilhed, bad vi folk om at undlade at give os gaver eller på anden måde festligholde dagen. Vi rejste til Århus og samledes dér med børnene til en hyggelig og fornøjelig dag. Også 25 års jubilæum som lærerfolk i Rodskov (1919) undgik vi.

I sommeren 1914 fik jeg et rejsestipendium for at se norske og svenske folkebogsamlinger, og det var meningen, at Jane skulle rejse med, så at udenlandsrejsen skulle erstatte sølvbrylluppet. Men da hun på grund af åreknuder ikke turde prøve rejselivets strabadser, tog Anna med i stedet. I de dage trak det stærkt op til en europæisk krig, og da Anna kom hjem fra Silkeborg, kunne hun fortælle om uhyggelig spænding på gader og ved bladkontorer. — Ved Hornslet station var der stærk bevægelse, fordi soldater blev indkaldt i stor hast. Krigen var nu erklæret. Vi bestemte da at rejse til Frederikshavn og se tiden an der; men farten til Göteborg var indstillet, da skibet blev brugt til soldatertransport. Så opgav vi udenlandsrejsen, gjorde en tur til Skagen og besøgte ellers min familie i Rønnebjerg, Vrå, Grønborg, Saltum og Jægerum, ligesom vi også var et par dage i Vedsted. Alle vegne drøftedes den store krig under ængstelse for, at ulykken også skulle ramme Danmark. Man troede dengang, at en moderne krig ikke *kunne* vare længe, en antagelse, der viste sig at være forkert.

Næste sommer i august 1915 blev rejsen gennemført. Fra Frederikshavn sejlede vi til Göteborg, hvor vi bl. a. så Dicksonska folkbiblioteket. Sammen med to meget livlige piger, døtre af højskoleforstander Appel, Askov, så vi Trollhättans fald og sluser. Over Mellerud rejste vi til Frederikshald (Frederikssten) og Kristiania. Med højfjeldsbanen tog vi til Finse, Voss (Vossevangen) og Bergen, tilbage ad samme vej med ophold i Hønefoss og Norderhov præstegård og skole (lærer og forfatter Aug. Steinhamar). Efter et nyt ophold i Kristiania

var vi en tur i Eidsvold og Hamar. Fra Kristiania rejste Anna med dampskib til Frederikshavn og videre hjem. Vejret var heldigt, selv i Bergen, og vi så gode biblioteker i Kristiania (Deichmann), Bergen og Hamar, foruden nogle mindre bogsamlinger.

Fra Kristiania rejste jeg til Sverige, først til Värmland, hvor jeg besøgte Selma Lagerlöf på hendes gård Mårbacka, ligesom jeg besøgte Sunne (Broby) og sejlede på Frykensøen, bekendt fra »Gösta Berlings saga«. Derefter gik turen til Dalarna med ophold i Ornäs, Falun, Rättvik, Orsa, Mora og Leksand. Flere af disse steder er bekendt fra Gustav Vasas historie, og i Rättvik og Leksand er meget naturskønt. I Leksand så jeg Barkdalen ved Siljansøen, hvor Marstrand malede sit berømte maleri. Nationaldragterne har holdt sig, men de lange kirkebåde er ved at forsvinde som befordringsmiddel ved kirkefærd for at give plads for motorbåde, cykler og jernbaner.

Sammen med de to søstre Appel, som jeg traf ved Leksand kirke, rejste jeg til Upsala, derpå til Gammel Upsala og Stockholm, hvor jeg besøgte slottet, nationalmuseet (»Karl den tolvtes ligfærd«), Djurgården o. s. v. En smuk tur med dampskib foretog jeg ad Mälaren til det kongelige sommerslot Drottningholm. — I 3. klasses sovevogn rejste jeg en nat ned til Skåne, hvor jeg så Mølle, Kullen og Helsingborg. Over København, Kalundborg og Århus tog jeg hjem.

Også i Sverige så jeg flere bogsamlinger, og rejsen var i det hele rig på vekslende indtryk, der siden har fæstnet sig stærkt i erindringen. Hvad der gjorde stærkest indtryk, var den storslåede højfjældsnatur ved Finse, Voss og Bergen og den idylliske naturskønhed ved Siljans østkyst i Dalarna. Efter hjemkomsten holdt jeg rundt om i egnens forsamlingshuse foredrag om Dalarna, således at jeg satte mindet om fangen på Kalø i forbindelse med de forskellige Vasamindesmærker i Ornäs, Rättvik, Mora og Utmeland.

Mens jeg er ved at omtale rejser, må jeg hellere fortsætte ved at fortælle om de to næste. I 1921 lavede »Aarhus Amtstidende« i forbindelse med Bennetts bureau en fællesrejse fra Århus til Frankrig. Jane og jeg indmeldte os til turen, der foregik i sidste halvdel af maj og havde 43 deltagere, mest jævne bønder fra Århuseggen. Vort første ophold var i Flensborg, derefter i Hamburg, Köln og Paris. I store turistbiler blev vi ført rundt i storbyen og så Concordepladsen, Triumfbuen, Napoleons grav i Invalidekirken, Louvre, Notre Dame, Eiffeltårnet, overværede opførelsen af »Faust« i operahuset o. a. Så var der en større udflugt til Reims, der henlå i ruiner, og i biler kørte vi en tur rundt i vestfronten, hvor krigen havde udsløttet alt spor af liv: træer, byer, kirker, jernbaner o. s. v. Alt var forvandlet til ørken, kun nogle sammenskudte skyttegrave og granathuller var blevet tilbage og så ukrudt.

Vi var også en køretur ud til Versailles, hvor vi spiste på et hotel Royal, der ejedes af en dansk mand fra Fredensborg. Vi så det berømte slots forskellige sale, bl. a. den berømte spejlsal, hvor freden afsluttedes efter verdenskrigen, også malerisamlingerne, Ludvig den Fjortendes værelser og endelig den store have med springvand og statuer. Da vi havde en dag til fri rådighed i Paris, hjalp Martin Justesen fra Vedsted os med billeje og seværdigheder. Han havde fra sin ungdom været bosat i Paris, hvor han havde en større skotøjsforretning. På hjemrejsen var der atter ophold i Köln, Hamburg og Flensborg.

I august og september 1930 var jeg sammen med Harald, Lisbet og hendes fader, pens. lærer Langkjær fra Samsø, en tur i Schweiz. Rejsen gik fra København med skib til Lübeck, videre sydpå med natteophold i Giessen. Ophold i

Strasbourg og Colmar i Elsass. Derefter ad Basel til Luzern, sejltur til Vitznau, med tandhjulsbane op på Rigis top og tilbage. Sejlede til Brunnen, ligeledes til Flüelen, så op ad Gotthardsbanen til Andermatt. Denne rejse havde jeg gjort i 1905 (undtagen Strasbourg—Colmar). Det nye for mig var turen vestpå til Genève.

En mærkelig tur havde vi med postrutebil op over Furkapasset, hvor bilen gik ad slyngede og smalle veje højt oppe på bjergsiden, hvor der til den ene side var et dybt svælg og til den anden side høje, snedækte bjerge. Denne tur var særlig spændende og interessant. Vi havde ophold ved et hotel Belvedere for at se Rhonegletscheren. Fra byen Gletsch tog vi med tog gennem fattige bjergegne med elendige boliger og sparsomt græs. Ved byen Martinique i fransk Schweiz kom vi med et andet tog op gennem ny interessante bjerge, ind over den franske grænse til Chamonix ved Mont Blanc, hvor vi tilbragte to uforlængelige dage.

Lisbet og hendes fader blev efter deres plan en uges tid i en lille alpeby i Savoyen, medens Harald og jeg tog til Genève. Først så vi byen og fik lejlighed til at deltage i folkeforbundets rådsmøde, hvor vi hørte Briand, Henderson, Curtius, Grandi o. a., der talte fransk. Skønt vi ikke forstod dem, fik vi dog indtryk af deres udseende og væremåde. Også forsamlingens åbningsmøde overværede vi. Men da min ferie snart var ved at slippe op, rejste jeg alene hjem over Basel nordpå. (I forvejen havde jeg alene taget en tur til Bern og til en landsby Flamatt, hvor jeg hørte en reformert søndagsgudstjeneste, talte med lærerne og fik indtryk af schweiziske landsbyforhold).

Også efter denne tur holdt jeg rejseforedrag i forsamlingshusene. Og alle mine udenlandsrejser er blevet betalt bagefter af omegnens foredragsforeninger.

Fra nytår 1919 var jeg i en årrække medarbejder ved »Landbobladet«, et ugeblad, som bogtrykker A. Hennings, Hornslet, udgiver. Jeg skrev der en mængde artikler, rejsebrev og betragtninger. Også i »Aarhus Amtstidende« og »Folkeskolen« har jeg jævnlig skrevet artikler.

Fra maj 1919 har provst Chr. Gad fra Verst og Bække ved Kolding været præst i Hornslet som den eneste grundtvigianer, der søgte embedet. Af alle de præster, jeg har arbejdet sammen med, er han den, jeg har været mest glad ved, en meget fornuftig, begavet og jævn mand, en tilforladelig prædikant og en forstående tilsynsmand. Han mødte næsten altid ved vore lærermøder og befandt sig som kammerat mellem lærerne. (Han døde som pens. præst i Odense 18. februar 1940).

Vore fire børn har voldt os megen glæde, især den at de holder af deres hjem og stadig holder forbindelsen ved lige, dels ved besøg og dels ved brevveksling. Anna er gift med lærer S. Kastrup i Haslevgårde, Als sogn, Himmerland. Ejnar, gift med Dolly Harling, bor i Clifton, Illinois, Amerika. Harald, gift med Lisbet Langkjær, er lærer i Vejlbj og bor i Risskov. Arne, gift med Paula Jespersen, er gartner i Kelstrup i Odsherred. De har alle to børn: en dreng og en pige.

I de mange år, jeg virkede som lærer i Rodskov, har jeg søgt at vække sans for oplysning hos børn og voksne, og jeg havde håbet at sætte et lignende præg på Rodskov, som fader satte på Vedsted. Dette er ikke lykkedes mig. Som en af årsagerne dertil må nævnes, at tiden er en anden. Fader opdyrkede en gammel-dags by i en begyndertid med rig modtagelighed. I nutiden er befolkningen under så mangfoldig påvirkning, at enkeltmands arbejde ikke længere afsætter

påviselige spor. Materialismen har under verdenskrigene haft gode betingelser for at brede sig, og man mærker ikke meget til oplysningssans hos befolkningen.

I de senere år trak jeg mig tilbage fra ledelsen af foredragsforeningen, delvis også fra aftenskolen, og holdt ikke længere foredrag eller oplæsning i Rodskov. Kun bogsamlingen arbejdede jeg med i håb om at gøre nogen nytte dermed, og ellers dyrkede jeg mine pædagogiske, litterære, historiske og andre interesser.

En lærer gør bedst i at se nøgternt på sin gerning, der især må gå i retning af at indøve færdigheder. Dertil kan også være brug for al hans omhu og agtpågivenhed. Selvfølgelig må han søge at komme i et velvilligt forhold til skolebørn og befolkning; men han skal ikke vente at udrette synderligt ud over at passe sin daglige skolegerning bedst muligt.

Den yngre generation af lærere er (bortset fra undtagelserne) fra barnsben vant til at regne med mangel på åndelig interesse hos befolkningen og gør sig derfor ingen illusioner. De kommer således lettere gennem verden end mine jævnaldrede; men dog må jeg sige, at — alle skuffelser tiltrods — ville jeg nødig have undværet barndommens og ungdommens ideelle påvirkning, der (bortset fra, hvor lidet man udretter) har gjort livet rigt for en og givet det glans og værdi.

Når vi engang kommer ud af nutidens krige, kriser og økonomiske vanskeligheder, vil der forhåbentlig atter blive plads for frugtbringende åndsarbejde, under nye former. Det er vanskeligt at råde tidens runer. Men sikkert er det, at livet vil blive værdifuldere og rigere, om det atter må få en tilsats af poesi, religiøs følelse, sans for børneopdragelse, folkeoplysning og menneskekærlighed.

Efter loven *kan* en lærer gå af, når han er 65 år, og *skal* gå af, når han er 70 år. Vi bestemte os til at søge afsked fra 1. november 1933, da jeg var 68½ år gammel, og flytte til Århus. Det blev bestemt allerede om foråret, så vi havde god tid til at gøre os fortrolige med flytningen fra Rodskov skole. Efterårsferien blev lagt i sidste uge i oktober, så vi kunne flytte nogle dage før november.

Beboerne ønskede at foranstalte en afskedsfest for os, og denne gang sagde vi ja tak. Festen blev holdt tirsdag den 24. oktober og formede sig på en meget smuk måde, langt over vor forventning. Om formiddagen samledes alle 80 skolebørn til en sidste skoledag i den smukt pyntede skolestue, hvor jeg holdt en lille afskedstale, og vi sang nogle sange. Derpå gav vi kaffe til alle børnene.

Om aftenen samledes ca. 250 mennesker i forsamlingshuset, der var særlig fint pyntet. Efter indbydelse af komitéen var Anna og Kastrup, Harald og Lisbet, Arne og Paula også til stede. Ligeså Johanne og P. Møller. — Karl Elgaard og hustru musicerede gratis, fordi festen var for hans gamle lærer. Ved kaffebordet bød gartner Søren Pedersen velkommen. J. C. Jørgensen talte for mig som lærer, Rasmus Bak talte for Jane og Konrad Pedersen for vore børn. Og da jeg havde holdt en afskedstale til befolkningen, fulgte en mængde gode og venlige taler. Følgende havde ordet: Provst Gad, Anton Sørensen, Børresen, fru Bak (en versificeret tale), fru Skiby Pedersen, Anders Simonsen, fru Katrine Møller, Anna Jørgensen, Vagn Simonsen, lærer Mikkelsen (Segalt), Harald, Kastrup, redaktør Hennings. Imellem talerne blev der sunget sange, deriblandt to sange, der var skrevet i dagens anledning. Alt forløb så smukt og hyggeligt, at vi siden mindedes vor afsked med glæde.

To dage senere blev vort flyttegods ført til vort nye hjem i Søndre Ringgade 12 i Århus. Det var fredag den 27. oktober, vi forlod Rodskov skole, hvor vi

havde boet i 39 år. Børresen kørte os i sin bil til Århus. — Dermed var det vigtigste afsnit af vort liv: gerningen i Rodskov skole, afsluttet.

I ÅRHUS

(1933—1945)

Så var jeg da pensionist og kunne hvile efter en lang arbejdstid i skolens tjeneste, der havde været 49 år i alt. Jane og jeg fik en ny og god toværelses lejlighed i en bred, moderne gade i byens sydlige udkant.

Jane var tit noget træt og trængte til hvile. Da jeg nu fik tid til at hjælpe hende i huset, kunne hun nyde hvilen i en af de lænestole, som vi fik i foræring ved afskeden i Rodskov. Hun holdt af at høre radio, når hun sad og strikkede strømper til sine børn og børnebørn. Centralvarme, gas og varmt vand gjorde hendes arbejde let, og hun befandt sig vel i Århus, var med til de pensionerede læreres møder, til foredrag og i teater, ligesom vi jævnlig gik i kirke, når pastor Sølling holdt gudstjeneste i Paulskirken.

For mig var det i begyndelsen en mærkelig fornemmelse at være uden fast arbejde, og jeg savnede det tilvante skolearbejde. Det var just ikke hvile, jeg trængte til, da mit helbred var godt. Men det varede ikke længe, inden nye vaner formede sig for mig, og jeg har efterhånden fået arbejde nok til at udfylde min tid. Til »Aarhus Amtstidende«, »Dansk Børneblad«, »Husmandshjemmet« og andre blade har jeg skrevet artikler. Til »Faglig Læsning« har jeg skrevet hæfterne »Fra adelsvælde til enevælde« og »Svejts«, og til »Dansk Børneblad«s tillægssøger har jeg skrevet flere hæfter.

Og så foredrag. Dog er jeg ikke kommet meget ud i landsbyernes forsamlingshuse som før, men har derimod ofte talt i lærerkredse og i foreninger her i Århus. Ved en lærerfest i Østhimmerlands kreds, som Kastrup er formand for, holdt jeg foredrag om »Lærernes selvkritik«, bygget på erfaringer og iagttagelser gennem mange år. Andre kredsformænd har ønsket mig til at tale om dette emne, og det er efterhånden blevet til mange kredse i Østjylland og Himmerland.

Her i Århus holder man i alle sognene møder for de gamle med foredrag eller oplæsning, kaffe, musik eller sang og andagt. Billedhugger Ølsgaards hustru, som var født i Mørke, kendte mig og fik mig til at tale i Munkegades skoles gymnastiksal, og siden har jeg talt eller læst for de gamle i alle sognenes kredse. Desuden har jeg også været benyttet af de tunghøres forening, Høj-skoleforeningens ungdomskreds, Esperantoforeningen, Hvide Kors, de pensionerede læreres kreds o. a.

Harald har gennem mange år dyrket det internationale hjælpesprog esperanto. Han har sat mig i arbejde med at sælge en lærebog, som han har udgivet, og forskellige ordbøger og hjælpebøger i dette sprog. Det har givet mig en del arbejde, særlig i kursustiderne september, november og januar, da jeg ofte har bragt pakker på 20—25 lærebøger på posthuset foruden enkeltteksemplarer. I et år solgte jeg 1100 eksemplarer, og Harald solgte et par hundrede, så det er gået godt.

Jane blev efterhånden mere og mere træt uden dog at være rigtig syg. Hun var på færde og lavede maden, men måtte ofte hvile. Da Arne og Paula efter lang forlovelse bestemte sig til at gifte sig, glædede Jane sig meget til brylluppet. Den 4. september 1934 holde de bryllup i Dyrhave ved Åbenrå, og vi var

begge med. Det var en god og glædelig tur, hvorved vi blev kendt med Paulas moder og søskende. Jane holdt turen godt ud.

Derimod kneb det for hende at være med til hendes broder Niels Thorups begravelse i Dalstrup ved Grenå 19. november 1934. På hjemturen gjorde vi ophold i Ryomgård, hvor hendes søster Thea bor. Jane var da træt og syg, dog uden smerter. Hun har altid nødig villet til læge, men ved hjemkomsten ville hun godt. En kvindelig læge blev hentet, og hun erklærede, at Jane havde sukkersyge, og rådede til at tage på kommunehospitalet. Således blev det.

Den 23. november kom Jane på hospitalet og lå der i 6 uger. I de første 3 uger havde hun det godt og befandt sig vel; men pludselig slog sygdommen om med gulsot og underlivsbetændelse, og fra den tid var hun kun halvvejs ved bevidstheden, heldigvis dog fri for smerter. Nu var det tydeligt, at det måtte blive døden, og vi ønskede, at hun måtte leve julen over, da børnene kom hjem. Jeg var på hospitalet hver dag, og Haralds kom der jævnlig.

Første juledag kom Anna og Kastrup, Arne og Paula, og da var Jane opstemt og glad, skønt hun ikke var ganske klar. Hun forsikrede os alle om sin kærlighed og tog afsked med os, senere med Harald og Lisbet, og atter med Arne og Paula, der efter en lille tur i Sønderjylland igen var i Århus. — Den 7. januar 1935 om morgenen døde Jane mildt og stille.

Den 11. januar blev hun begravet på Vestre kirkegård under stor deltagelse. Vore børn og børnebørn var atter samlet her, og skønt det var ved vintertid i koldt og fugtigt vejr, var der mødt så mange mennesker, som det store kapel kunne rumme. Fra Rodskov skoledistrikt var vistnok mødt nogle fra næsten alle hjem, både fra små og store hjem. Desuden var familien mødt fra Mols, Grenåegnen og Vendsyssel. I Kapellet talte provst Gad, pens. lærer J. E. Jensen og lærer Børresen, og ved graven takkede Harald deltagerne og mindedes Ejnar i Amerika. — I Kvindernes Hus ved Frue kirke blev der drukket kaffe af ca. 150 deltagere, og familien blev der til middagsmåltid.

Da jeg nogle dage senere var oppe på kommunehospitalet for at hente en dødsattest, fortalte reservelægen, at obduktionen havde udvist kræft i bugspytkirtelen. Ingen læge kunne standse eller kurere denne sygdom, så det var godt, at Jane blev forskånet for en håbløs operation.

Da børnene var rejst, og jeg var ene, følte det tomt og stille efter flere ugers spænding. Men efterhånden har arbejdet og læsning udfyldt tomheden. Hvor må det være vanskeligt at få tiden til at gå for de gamle, der ikke har læselyst! Da jeg vedblivende kan glæde mig ved et godt helbred, finder jeg foreløbig ingen grund til at holde husbestyrerinde, og madlavningen er mig en passende afveksling i dagens arbejde. Om sommeren foretager jeg rejse til Haslevgårde skole for at besøge Anna og Kastrup og er da også undertiden i Vendsyssel. Og til Kelstrup på Sjælland for at besøge Arne og Paula, hvor jeg kan hjælpe til med at holde haven ren for ukrudt.

Jeg har megen glæde af de pensionerede lærere, som holder møde en gang om måneden fra september til maj, og om sommeren foretager et par udflugter. I førstningen var en af mine Stabylever Jens Mikkelsen formand i lærerkredsen, og efter hans død blev det J. E. Jensen (tidligere Hjortshøj). Fra 1939 har jeg været formand. En af mine venner blandt pensionisterne er Friis Jensen (tidligere Torslev), der trods sine høje alder er meget livlig. Han skriver endnu fortællinger til julehæfter og børneblade.

Højskoleforeningen har en ungdomskreds, der holder møde en aften om ugen om vinteren under ledelse af pastor Asger Højmark og lærer Ribergaard. Efter anmodning af Højmark er jeg kommen med som trediemand i ledelsen. Pastor Højmark taler oftest, og engang imellem har vi fremmede talere. Ellers må Ribergaard og jeg holde foredrag eller oplæsning. Harald har også flere gange talt både i denne kreds og for pensionisterne.

Da Harald og Lisbet bor her i nærheden, kommer de ofte herind især om søndagene, hvad der er en oplivelse for mig. Også fra Rodskov får jeg jævnlig besøg, især af Børresen og fru Børresen, der stedse har vist sig venlige og gode imod mig, så jeg er altid velkommen i mit gamle hjem. Provst Gad har af og til besøgt mig, også efter at han som pensionist flyttede til Odense. Han har været en god præst og en trofast ven.

Skønt jeg nu er oppe i halvfjerdserne, har jeg ingen grund til gammelmandsklage. Så længe mit helbred er godt, kan arbejde udfylde mit tid, og folk har været gode imod mig. Dette gælder først og fremmest mine nærmeste: børn, svigerbørn og børnebørn. Det gælder også den øvrige slægt, vennerne i Rodskov, forhenværende skolebørn og kollegerne her, ja, selv husfællerne her i Søndre Ringgade nr. 12.

Tiden efter 1914 har været en vanskelig tid, især for ungdommen, og der kan være grund nok til pessimisme; men det nytter ikke at se sig sur og bitter på tiden eller menneskene. Slægten er ikke forringet gennem årene, og jeg har da det indtryk, at nutidens mennesker med alle deres fejl står over gennemsnittet af mennesker i forrige århundrede, da jeg var ung.

Bare dog forholdet mellem landene og folkene kunne blive bedre med fri samhandel, så de økonomiske omstændigheder kunne komme i bedre orden, så ville tiden blive mindst lige så god som den højt priste tid før verdenskrigen.

Harald har været fører for rutebiludflugter til Holland 1938 og 1939. Sidste gang tillige Belgien, Verdun, Luxembourg og Rhineggen. Jeg var med på disse ture.

Fhv. trafikminister Thomas Larsen, Vrå, har gjort professor Aage Friis opmærksom på, at jeg havde min faders brevsamling. Professoren bad mig overlade den til rigsarkivet, hvad jeg har gjort. Fra rigsarkivar Linvald har jeg fået følgende brev (28. september 1939):

Gennem Videnskabernes Selskabs kommission til undersøgelse af de i dansk privatejede bevarede kilder til dansk historie (hr. professor Aage Friis) har rigsarkivet haft den glæde fra Dem at modtage en samling breve, efterladt af Deres fader, lærer i Vedsted, Åby sogn, Peder Pedersen (1826—1880). Idet jeg herved kvitterer for modtagelsen og bekræfter den til overdragelsen knyttede betingelse, at familien har ret til at benytte samlingen, om der måtte blive brug derfor, beder jeg Dem samtidig modtage rigsarkivets tak for den således viste interesse. Deres ærbødige *Axel Linvald*.

Også den anden verdenskrig skulle jeg opleve, og den 9. april 1940 så jeg fra Harald Jensens Plads i Århus de tyske soldaters indrykning her i landet. Og jeg har jo siden oplevet den nationale stemning i Danmark, der har givet sig udslag i, at folkesangen har fået liv, og at foretagsmøderne og højskolerne er blevet godt besøgt.

GERSDORFFSLUND II

AF THORVALD MADSEN

HUNO VON HOLSTEIN-RATHLOU

I året 1878 blev Huno Philip August v. Holstein-Rathlou forpagter af Gersdorffslund. I denne stilling forblev han til 1892.

Hans forældre var Viggo v. Holstein-Rathlou og hustru Julie Sophie Dorothea Elisa Volradine von Leitner, to ualmindelig varmhjertede mennesker, der i vide kredse var kendt for deres nationale sindelag og godgørenhed.

I treårskrigenes første år 1848 var Viggo v. Holstein-Rathlou leder af de jyske herregårdsskytter, der i landsbyen Stepping i Sønderjylland havde et alvorligt sammenstød med tyske kyrasserer, hvilket dog førte til sejr for de danske skytter, idet deres stoute fører ved personligt mod tog 21 prøjsiske kyrasserer til fange.

I 50-året for hans modige indsats med herregårdsskytterne ved Stepping rejstes i Odder ved indgangen til Rathlousdals pragtfulde lindeallé en høj, kraftig bautasten, hvorpå der blev ristet følgende smukke og sande ord, forfattet af redaktør Jens Videbæks hustru, fru Helga Videbæk:

»Frivillig han førte en frivillig skare,
modig og kæk gennem kamp og fare,
mindet vil efterslægten bevare.«

Endnu den dag i dag lever i Hads herred mindet om disse to kloge og hjertevarme mennesker.

Viggo v. Holstein-Rathlou var fru Julie v. Leitners anden mand. Hun havde fra 1846 til 1850 været i ægteskab med Viggos broder, stamhusbesidderen Niels Rosenkrantz v. Holstein-Rathlou, med hvem hun havde 3 børn, af hvilke den yngste blev den senere stamhusbesidder, hofjægermester Chr. Frederik Emil v. Holstein-Rathlou. Faderen til disse tre børn døde allerede i 1850, hvorefter enken i 1852 giftede sig med sin afdøde mands broder, den uforfærdede Viggo, der blev en herlig far for både sine broderbørn og sine egne, af hvilke ovennævnte Huno Philip August v. Holstein-Rathlou altså blev forpagter af Gersdorffslund i 1878. Samme år blev han gift 1. gang med Jenny Høeg Warming og havde med hende to sønner:

1) Axel Viggo *Emil*, født 23. juni 1882 på Gersdorffslund. Han er civilingeniør, tidligere docent i elektroteknik ved Danmarks tekniske højskole og ridder af Dannebrog.

2) Viggo Julius, f. 29. september 1885 på Gersdorffslund, død 3. februar 1965 i Århus, cand. mag., dr. phil., bibliotekar ved Statsbiblioteket i Århus.

Det er ikke underligt, at de begge har været stærke, levende personligheder; både arv og miljø har naturligvis præget dem, men uden tvivl har også deres

skolegang hos den åndslevende og højt ansete skolemand, professor H. C. Frederiksen (»Friser«) i Ordrup, sat sit præg på dem.

Da jeg især har personligt kendskab til den ældste af brødrene, en elskelig skikkelse, bad jeg ham om at skrive lidt om, hvad han kunne huske fra sit barndomsliv på Gersdorffslund. Han gjorde det smukt og beredvilligt.

Nedenstående følger civilingeniør Emil v. Holstein-Rathlous fornøjelige beretning.

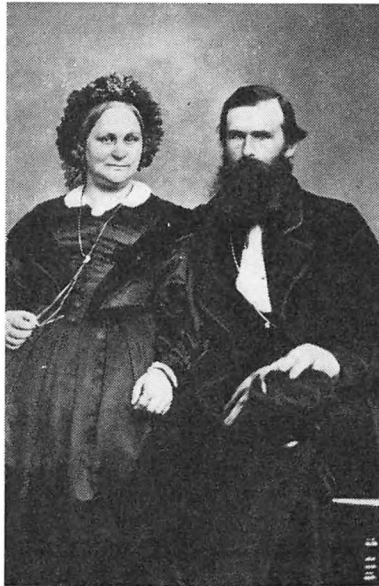

V. J. von Holstein-Rathlou og hustru. J. E., Bøgh fot.

LIDT OM MIT BARNDOMSLIV PÅ GERSDORFFSLUND

Herregården Gersdorffslund var den største forpagtergård under stamhuset Rathlousdal, 750 td. land = 450 ha. Den var således betydelig større end renaissancegården Rodstenseje eller Rathlousdals avlsgård.

Min far, der var $\frac{3}{4}$ broder til stamhusbesidderen, blev efter Bay forpagter af Gersdorffslund fra 1878 til 1892.

Jeg blev født på gården 23. juni 1882, og min broder, dr. phil. Viggo J. v. Holstein-Rathlou, 29. september 1885. — Jeg var kun 10 år, da jeg kom til Charlottenlund for at gå i skole hos professor H. C. Frederiksen. Det er derfor kun ret spredte ting, jeg husker fra min drengetid på gården.

Den havde ligesom andre store herregårde på den tid egne håndværkere, f. eks. var der karet- og sadelmagerværksted og en smedje. Navnlig interesse-rede smedjen mig meget. Alt blev her repareret og håndsmedet: hestesko og nagler, jernringe om vognhjul, plove, harver, ringtromler, slåmaskiner, såmaskiner o. s. v. Moderne svejsemetoder kendtes ikke; alt skulle nittes eller håndsvejses med hammer.

Der var på gården ca. 600 kreaturer samt masser af svin, gæs, høns og ænder. Vi havde derfor et meget stort mejeribrug.

I den T-formede mejeribygning var der installeret et dampanlæg (fra Frichs i Århus), hvorfra der også leveredes damp til køkkenet i hovedbygningen.

Der blev kørnnet, lavet ost og smør, som solgtes til topnotering, langt højere end bondesmørret i almindelighed. Oprindelig behandlede mælken på følgende måde: en række store betonkasser i den særlige mælkestue blev fyldt med is, og herover var anbragt store flade zinkbakker til mælken. Isen blev i store blokke savet ud i mergelgravene. De blev stablet sammen i store kuler, dækket godt til med tang og jord. Dengang var der nemlig rigtige vintre, så man kunne få is nok til hele sommerens forbrug. Mellem mælkestuens loft og taget var der ligeledes isoleret med masser af tang. Når mælken havde stået en passende tid på isen, blev fløden håndskummet og derefter behandlet til smør. Da senere det nye dampanlæg kom, blev der installeret centrifuger, hvilket gav større ensartethed og større flødeudbytte samt en betydelig arbejdslettelse. Kørnningen skete nu med dampdrift, og alting kunne nu spules med damp eller kogende vand.

Imidlertid var en ny dampkedel i december 1889 upåagtet blevet monteret lige op ad en pudset træskillevæg, hvilket medførte, at der en nat, kl. 2 den 16. april 1890, opstod brand. Gårdens egen brandsprøjte duede selvfølgelig ikke, og da man af gode grunde ikke kunne telefonere til brandfogeden i Halling, blev en mand med et spand heste med alt fornødent seletøj sendt i galop til Halling. Brandfogeden skulle først vækkes og have tøj på, og så skulle den mand, som havde kørepligt, vækkes og have tøj på, og så skulle han ud på marken og finde sine heste, og de skulle hjem til gården og have seletøj på, hvorpå de skulle hen til sprøjtehuset ved Halling kirke. Efter et par timers forløb ankom endelig sprøjten til brandstedet. At bruge karlen og hans heste havde ingen hjemmel i reglementet.

Imidlertid havde man hindret ilden i at antænde stråtaget på svinestalden, der lå parallelt med den brændende mejeribygning, idet der nedover stråtaget blev lagt store lagener, der blev holdt våde, ved at folk på tagrygningen stadig hældte vand ned over dem. Vandet blev i spande langet fra hånd til hånd fra dammen i gården.

Da brandfogeden endelig ankom, bad min fader ham om at sprøjte på skillevæggen mellem mejeribygningen og mælkestuen, idet brandmuren ikke var ført op over taget, og der var en jernlem i muren ind til mælkestuens loftsrums, der for varmeisoleringens skyld var fyldt med tang. Det ville han ikke, da hans reglement lød på, at han skulle sprøjte på det nærliggende stråtag på svinestalden, til trods for at vore folk jo her havde afværget enhver risiko ved hjælp af de våde lagener. Så sprang ilden selvfølgelig over til mælkestuens loft, og gårdens mejeribrug var derefter i lange tider umuliggjort. Bygningen var aldeles nedbrændt, navnlig på grund af »brandmajoren«s stædige holden sig til reglementet. Efter denne brand måtte al mælken sendes til andelsmejeri, og smørprisen faldt voldsomt.

Efter genopbygningen blev hele mejeribruget moderniseret med centrifuger etc., og der blev installeret dampkøkkenet i hovedbygningen. Den største dampgryde kunne koge 144 liter risengrød, som efter en lang høstdag kunne spises med ca. 1½ liter pr. mand!

Hvis hele gården eventuelt skulle nedbrænde, da var det trygt at kende det gamle sagn, der er knyttet til Gersdorffslund:

Lidt syd og vest for gården ligger Ravnskoven. I den nordlige skovkant tæt ved vejen mod Søby ligger en meget smuk kæmpehøj med en velbevaret dysse. Såfremt gården skulle brænde helt ned — men ikke før — vil en under dyssen nedgravet skat kunne hæves, og den vil være stor nok til gårdens genopbygning.

Et andet sagn: I Vandmoseskoven mod vestnordvest ligger resterne af en borg, som siges at have tilhørt Marsk Stig Hvide. Der findes voldgrave og mange sjældne træer og planter. Ved senere udgravning er fundet mange sjældne ting fra det 13.—14. århundrede (om Bjørnkær se 1966 side 53).

Fra voldstedet går en dyb dalsænkning mod syd tværs over den vestlige vej fra Gersdorffslund mod Fensten, hvorefter hulvejen drejer mod sydvest gennem Ravnskoven til havet. Her skal have været vand nok til, at Marsk Stig har kunnet sejle ind til sin borg. Sænkningen ved krydsningen med vejen til Fensten kaldes »Flæskehullet«. Jorden her er usædvanlig fed på begge sider, heraf måske navnet.

Foruden de nævnte skove, Ravnskoven og Vandmoseskoven, fandtes på gårdens jorder flere andre skove, f. eks. Hestehaven og lidt skov nede ved Hou, men de tilhørte alle godset.

Til gården hørte en meget stor park, hvor der bl. a. fandtes en del pragtfulde egetræer, men efter at gården senere er blevet solgt til privat eje, er de ved rovdrift blevet fældede og solgt. Heldigvis er det ikke gået ud over det ejendommelige lindelysthus, bygget i toppen af en gruppe store lindetræer. Hvem der har bygget det, ved jeg ikke (se 1966 side 70 om forpagter C. Quist). Man kom derop ad flere hold trætrapper, og der var i klart vejr en pragtfuld udsigt mod øst ned over strandmarken mellem Ravnskoven til højre og Strandskoven ved Hou til venstre helt over mod Thunø og Samsø (ca. 20 km). Knap så langt borte mod syd sås Endelave. En stærk kikkert var til megen glæde og nytte.

Markerne i retning mod Fensten lå 1 à 1½ km borte fra gården, og det ville være utroligt tidsspilde at lade folkene derude gå frem og tilbage til gården for at få middagsmad, især også da vejen derud var ganske uden skygge. Dengang havde man stærk varme og solskin om sommeren (og virkelig kulde om vinteren). Der blev da opført et mandskabsskur yderst ude, og maden blev kørt derud i store junger på mælkevoغن, også det hjemmebryggede øl fulgte med. Nu er disse ydermarker forlængst solgt fra og udstykket til husmandsbrug.

I høsttiden kunne godt hundrede mennesker være beskæftiget på gården. Mange af disse ekstrafolk kom oppe fra Vendsyssel og Thy, hvor høhøsten var endt, men rughøsten endnu ikke var begyndt på grund af den nordlige beliggenhed.

Høstmaskiner fandtes ikke, kun radsåere, harver, ringtromler og lignende. Kornhøsten foregik derfor med le, og det var et flot syn at se en lang række karle skråt bag hinanden slå kornet, hver med en pige bagved til at binde negene, som så senere sattes i travet til lufttørring. Senere kørtes negene på hestevogne hjem til gården og langedes i flere etager op i den store, meget høje ladebygning, hvis stråtag kan ses milevidt bortefra, f. eks. fra Ulstrup bakker.

Når høsten var forbi, kom karlene og hvæssede leer uden for hovedbygningen, for nu var der ikke mere at gøre i marken, og nu skulle de høste fruens kål. Denne kalamitet måtte så afværges med solbærrom og løfte om høstgilde.

Gildet afholdtes i en af de store vognporte, der var smykket med guirlander og udhulede roer med lys i. En spillemand gned violinen, og forkarlen dansede

ud med fruene ved åbningen af ballet. I forvejen var karlene redet ud og havde inviteret de unge piger fra omegnen og fra fiskerlejet Hou til dansen.

(En endnu levende gammel mand, der har oplevet høstfesterne på Gersdorffslund, har fortalt, at når spillemanden henad morgenstunden kunne pakke sin violin sammen, var han kun 4 kr. rigere, en lille betaling for mere end 12 timers arbejde i støv og hede. Den næste dag var folkene fri den første kvart, men så måtte der tages fat igen).

Til julen kom alle gårdens husmænd med koner og børn til julefest i den store havesal, og ved denne lejlighed blev der uddelt gaver til alle.

Ved fastelavn havde karlene lånt gårdens 32 heste, og så kom de ridende flot udstyrede med store kroner af pyntede fastelavnstris på hovedet, skærf og papirsgalloner ned langs buksesømmene. En af dem agerede klovn og red baglæns på en af min mors små islændere. Oprindeligt havde de slået katten af tønden med en rigtig levende kat i; men det blev forbudt, og i stedet herfor kom der appelsiner, boller, chokolade og lignende i tønden. De havde også haft den skik at hænge en gås op ved benene og med halsen indsmurt i grøn sæbe. Det gjaldt så om at få vredet halsen om på gåsen, når de red forbi i galop. Det blev selvfølgelig også forbudt. Fastelavnstesten endte med bal på kroen i Hou, hvortil omegnens unge piger samt gårdens mejeripiger var indbudte. Dagen efter kneb det med at få samlet folkene til arbejdet.

Nærmeste læge var dr. Schäffer i Odder, og hans distrikt var meget stort. Min mor måtte derfor ofte tage sig af de lettere tilfælde på gården og hos husmændene.

Hygiejnen i disse hjem var rædselsfuld. Vinduerne var tilspigrede, idet man mente, at frisk luft i stuerne, navnlig om natten, var i højeste grad usundt. Tuberkulosen var almindelig, og den krævede mange dødsfald, oftest unge kvinder omkring 20 år. Også difterien var ualmindelig hård, særlig i 1891, da en difteriepidemi gik tungt og voldsomt hen over landet. Mere end halvdelen af dem, der blev indlagt på sygehuset i Odder, døde deraf.

Her er et par eksempler på folks manglende sans for renlighed:

1: En husmandskone ville ved et besøg traktere min moder med en snaps hjemmebrygget stikkelsbærvin. Først snød hun sin næse i forklædet, hvorefter hun fandt et gammelt fedtet glas frem. Hun åndede dybt i det og »polerede« det derefter med forklædet. For ikke at fornærme den gæstfri kone måtte min moder sluge denne snaps trods sin indre stærke modvilje.

2: Ved et besøg andetsteds skulle min moder trakteres med kaffe og et stykke hjemmebagt hvedekage. For at denne skulle holde sig frisk og varm, var den anbragt i ægtesengen — uindpakket — mellem de meget snavsede lagener. Det var en hård mundfuld at få ned.

3: Når man drak kaffe, tog man et stykke kandis i munden, hvor det forblev, indtil 2 eller 3 kopper var tømt, hvorefter det omhyggeligt blev lagt tilbage i sukkerskålen som et fint blankt stykke mellem de andre med matbrun overflade. Man lærte hurtigt aldrig at tage det »rene« stykke.

Enhver art af smitte skulle hurtigt blive spredt på denne måde, f. eks. tuberkulose eller halsbetændelse (difteri).

Der blev forøvrigt gjort meget for disse folk. Ved barsel fik manden eller et stort barn lov til at hente rigelig mad til hele familiens behov, ligesom min mor hyppigt tilså konen for straks at kunne tilkalde dr. Schäffer, hvis der skulle tilståde noget unormalt.

Gamle udslidte folk fik gerne tildelt noget let arbejde på gården. Således fik en gammel røgter et job med at kaste og vende sædekorn, der var lagret på loftet over mejeriet. Det skulle vejres for ikke at mugne eller spire i utide. Den gamle Magnus vågede over sit korn med største omhu. Således skrev han med kridt på et bræt lige over for loftstrappen følgende advarsel: »Engen mo go po loften po grun af . . . mæ træskoer po.« Han gik selv altid deroppe på strømpe-sokker.

I de senere år var der en del vrøvl med folkene, efter at Sabroe i Århus havde begyndt sin voldsomme socialistiske agitation. Det skete et par gange, at gendarmerne (altså i provisorieårene) måtte tilkaldes for at skaffe ro og orden. Ved en af disse lejligheder blev min far stukket med en kniv i armen.

Da min far ikke var indstillet på den mere moderne maskindrift, og på grund af vrøvlet med folkene, fornyede han ikke forpagtningen i 1892.

Den kendte landmand Otto Friis Beck (f. 8. juli 1855 i Visby ved Tønder), der var gift med min fars søster Dagmar (tidligere gift med sagfører Stilling), blev derefter forpagter. Han indførte maskiner, fik mindre folkehold og intensive driften bl. a. med frøavl.

Min mor og vi to drenge kom til at bo i Ordrup (Charlottenlund), hvor vi kom i professor Frederiksens (Frisers) skole, og hvorfra vi tog studentereksamen, jeg i året 1900, min bror i 1903. Far bosatte sig i en villa i Hou.

TRÆK FRA ARBEJDSDAGBOGEN

Der kan som supplement til ovenstående skildring tilføjes adskillige oplysninger fra en protokol, en arbejdsdagbog, der er ført på Gersdorffslund fra 1884 til 1897.

Denne protokol findes nu opbevaret på arkivet for Odder og omegn, og den giver et fortrinligt billede af landarbejdsforholdene før maskinernes tid, ligesom man også får et stærkt indtryk af, at arbejdsfolkene ikke alle har været af den bedste slags. Den vidner også om, at det daglige arbejde i firserne var meget strengt, slid og slæb fra tidlig morgen til sen aften, ingen faste arbejdstimer, ingen fridage, selv søndagene blev taget med som arbejdsdage i så- og høsttider, dertil kom, at arbejdet var så ussel betalt, at det var knapt nok, arbejderne med deres familier kunne eksistere.

I januar 1885: I laderne tærsker husmændene, og i staldene deltager konerne sammen med nogle karle i at vaske og rense kreaturerne. Det sidste var et stort og tidkrævende arbejde, da hver af de 120 køer skulle skrubbes og strigles. I gården er 3 husmænd beskæftiget med at save, hugge og stable brænde.

Sidst i marts er ikke mindre end 8 koner ude på markerne, dels for at jævne de mange muldskud, dels for at samle sten, et tungt arbejde selv for de unge koner. De må også hjælpe til med at sprede gødning og lægge kartofler.

Den 13. maj 1885 er 10 koner ude at så roefrø, hvilket blev udført dels med hånden, dels med en lille såmaskine, der ved menneskekraft blev trukket henad opløjede jordkamme.

I juni og juli tages børnene med på arbejde, men kun halve dage. Deres arbejde bestod mest i at hjælpe til med køerne og at holde gårdspladsen ren. Ikke så sjældent hjalp de mødrene med arbejdet i Gersdorffslunds store have.

Ingen af den ældre generation kan vel glemme de ødelæggende oldenborreplager, der optrådte sidst i firserne og først i halvfemserne. Fra 15. til 20. maj

1887 var alle husmandskonerne med børn på oldenborrejagt. Det skulle helst ske tidligt om morgenen, når disse brune, hæsle biller sad tykt og tæt i træerne. Det var svir for børnene at klatre i træerne og ryste grenene, så oldenborrerne faldt ned på de under træerne udbredte lagener. Flere hundrede sække fulde af biller blev håret ind til gårdens dampanlæg, hvor de blev skoldet ihjel.

Sidst i juni 1888 var størsteparten af både løs og fast arbejdskraft, mænd, koner og børn, ude i marken på roearbejde. Men samme år sidst i juli begyndte den store høst, og den varede ca. 1½ måned. Alt disponibelt mandskab på Gersdorffslund var på høstens højdepunkt i arbejde: 19 koner, 9 karle, 9 husmænd og 41 daglejere. Til midt i august mejes der, og de ældre sætter negene i skok. Sidst i måneden køres ind med indtil 32 heste. I 1889 indkørtes til lader og hæs 358 læs hvede, 66 læs rug og ca. 150 læs byg samt havre og blandsæd.

Her var altså nok at tage fat på med tærskning og rensning. Gennem størsteparten af vinteren hørtes plejlslag fra laderne. Mangfoldige læs korn blev kørt til mølle, til Hou havn, Odder og Horsens.

1890 var et meget vanskeligt år at komme igennem for forpagter Huno v. Holstein-Rathlou. Netop som man var i fuld gang med forårsarbejdet, opstod der en voldsom brand på Gersdorffslund. Ganske kort meddeler arbejdsdagbogen den 16. april:

»Ildebrand! Mejeriet nedbrændte fuldstændig i nat kl. 1½. Ilden opstod sandsynligvis i en bindingsværksmur, der stødte op til selve dampkedlens fyrrum.«

Det er denne ildebrand, forpagterens søn E. v. Holstein-Rathlou omtaler i sine erindringer.

Opførelsen af en ny mejeribygning måtte ske hurtigt af hensyn til gårdens store mælkemængde og til smørproduktionen, der var ret betydelig. Mens byggearbejdet stod på, måtte mælken ifølge E. von Holstein-Rathlous optegnelser sendes til et andelsmejeri.

Den nye mejeribygning blev indrettet både større og mere moderne end den gamle nedbrændte. Helt nye maskiner blev indkøbt og opsat, navnlig betød centrifugen et overordentlig stort fremskridt for mejeridriften på Gersdorffslund. Hidtil var fløden blevet håndskummet, hvilket både var et sent og ufuldkomment arbejde.

Hvornår mejeribygningen blev helt færdig, kan ikke ses i protokollen, men ud for datoen den 25. juli læses, at centrifugen er kørt første gang efter branden, hvorimod en ny dampmaskine første er opsat 15. december samme år. Det var ved denne lejlighed, at dampkøkkenet blev indrettet i hovedbygningen.

I kvantitativ henseende havde Gersdorffslund i forpagtertiden en meget stor arbejdsstyrke, bestående af husmænd med familier samt karle og piger boende på selve gården. Blandt disse var der naturligvis både dygtige og samvittighedsfulde folk, men der var også adskillige, der var af mindre god kvalitet.

I dagbogsprotokollen får man hist og her, særlig fra årene 1890 og 91, et lille glimt af arbejdernes mindre heldige sider. At de heller ikke blev behandlet for godt, viser en notits fra 5. december 1889:

»Karlene klagede til forpagteren, at de fik for mange prygl, og hvis ikke det hørte op, ville de rejse allesammen.«

Det var ikke forpagteren, der gav pryglene, men snarere forvalter Hoffmann, der havde ord for at være skrap både i munden og med pisken. Nogle af karlene rejste, nye kom til, hentet fra arbejdskontoret i Århus.

Den 11. august 1890 får man at vide, at staldkarlen har stjålet 7000 pd. majs fra 15. juli til dato. Underforvalter Lund har udmålt majsens til staldkarlen, men uden vægt, og da der ved opgørelsen viste sig at mangle 7000 pd., skyldtes



Otto Friis Beck.
A. Gylstorff fot.



Dagmar Beck, f. von Holstein-Rathlou.
A. Gylstorff fot.

det dels Lunds upålidelighed, dels havde staldkarlen stjålet majsens, så man måtte anse dem for lige delagtige. De blev begge afskediget.

Den 7. september 1890 kom karlen Tønnes Petersen hjem efter udstået straf i arresten i Odder. Han havde været fuld og var kommet i slagsmål, der ikke gik helt ublodigt af.

Den 12. januar 1891 var 9 karle fra Gersdorffslund for retten i Odder. Årsagen var både tyveri, lejermål og slagsmål, og alle blev sat fast nogle dage.

Den 9. marts 1891 var karlen Jens fuld og måtte sove rusen ud sammen med en anden karl, Rasmus, der også var kommet fuld hjem fra Hou. Han kunne ikke bære sække op på ladeloftet.

Den 23. marts var den upålidelige Tønnes på spil igen. Han var syg, sagde han, og ville til lægeundersøgelse i Odder. Det fik han lov til, men han var bare ikke hos lægen, han kom derimod fuld hjem.

Den 26. marts var Bernhard så fuld, at han var aldeles ubrugelig til arbejde. Samme dag var Jens Christian og kærsten for retten i Odder, hvor de kom i skænderi, fordi begge beskyldte hinanden for tyveri. De kom imidlertid hjem samme dag efter at have haft en glad dag sammen i Odder.

Den 29. marts meldte karlen Rasmus sig hos forvalteren og forklarede, at han ved svineslagningen forleden dag havde forløftet sig og kunne umuligt tage sig noget til, det var nødvendigt for ham at komme til lægen. Han kom

imidlertid ikke længere end til Randlev, hvor han drak sig fuld og kom hjem om aftenen meget beruset.

Således kunne der fortsættes efter protokollen, og man forstår egentlig godt, at således kunne forpagter Huno v. Holstein-Rathlou ikke fortsætte. Han op-sagde sin forpagtning til april 1892, hvorefter hans senere svoger, den landskendte landmand Otto Friis Beck, overtog forpagtningen af Gersdorffslund. Han var født 8. juli 1855 i Visby ved Tønder, var i sin ungdom elev på Lyngby Landboskole, hvor den varmhjertede, nationaltsindede Jørgen la Cour var forstander. At også Beck havde et varmtfølelses sind for alt, hvad der var dansk, skyldes dels hans sønderjyske oprindelse, dels og ikke mindst den stærke danske påvirkning, der udgik fra forstanderen på Lyngby Landboskole.

Efter alsidig uddannelse blev O. F. Beck forpagter 1880—92 af Ausumgård ved Holstebro, som han drev frem til en mønstergård af høj ydelse.

Hvad grunden har været til, at han i 1892 søgte stillingen som forpagter af Gersdorffslund, kendes ikke. Men han har vel haft kendskab til Hads herreds gode jorder, måske også til gårdens gode kvægbesætning samt mejeridriften.

Det første, forpagter Beck foretog sig på Gersdorffslund, var at afskedige omtrent halvdelen af karleholdet. Han ville mest muligt drive gården ved hjælp af elever samt de landbrugsmaskiner, der på den tid var at få.

Han var desuden en myndig mand, der havde let ved at sætte sig i respekt blandt egnens folk både ved sin dygtighed og ved hele sin optræden, ikke mindst over for sit arbejdende personale på gården.

Selvfølgelig søgte Beck mest omgang med de større gårdbesiddere i Hads herred, måske mest på Rathlousdal, hvilket i og for sig ikke var så underligt, eftersom Gersdorffslund på dette tidspunkt hørte under stamhuset Rathlousdal. I 1894 blev han gift 2. gang med Dagmar v. Holstein-Rathlou, en søster til Gersdorffslunds forrige forpagter og halvsøster til hofjægermesteren på Rathlousdal.

I højere grad end sin forgænger mærkede forpagter Beck arbejderne utilfredshed med både deres daglige lønninger og i det hele taget med den behandling og de kår, der blev dem tildelt. Han har sikkert også mærket, at det ulmede stærkt i arbejderne, at der var noget voldsomt, der trængte sig på og kunne bryde ud, hvad øjeblik det skulle være.

Forpagter Beck fandt det rigtigst, for ikke at blive overrasket, at få oprettet en kontrakt med sin arbejdsfolk. Den blev udarbejdet i efteråret og trådte i kraft 1. november 1892. For at forstå arbejderne utilfredshed både med aflønninger og de forhold, der blev dem budt, må man kende kontraktens indhold:

1. Arbejdsmanden forpligter sig til at arbejde for forpagteren hele året hver søgnedag og om søndagen og helligdagene, så ofte forpagteren eller dennes befuldmægtigede finder det nødvendigt. Han må tro og villig forrette de ham anviste arbejder, samt medbringe de nødvendige redskaber (høle, plejl, spade, skovl m. m.) og aldrig udeblive fra arbejdet eller forlade dette uden tilladelse. Udebliver arbejderen uden forpagterens tilladelse, er han, om forpagteren tillader det, forpligtet til straks at fraflytte lejligheden. Forpagteren forbeholder sig nærmere at bestemme arbejdstiden for hver dag.
2. Som logi anvises arbejderen og hans familie bolig i et af gårdens huse, hvor det pålægges ham at udføre vinduerne reparation samt småreparationer på taget, ligesom han i maj måned udfører spækning og kalkning mod at erholde dertil fornøden kalk. — Arbejderen må finde sig i, når og så ofte det forlanges af ham, at modtage bolig i et andet hus end det han hidtil har haft overleveret som bopæl, og han må ikke uden forpagterens samtykke medtage andre personer i huset end dem, der hører til hans

familie. — Fra maj til første november svarer husmanden ingen husleje, hvorimod han fra 1. november til 1. maj svarer en husleje af 10 øre, som ugentlig fradrages hans dagløn. Ved fraflytning og aflevering af huset skal arbejderen aflevere dette i fuldstændig orden og erstatte, hvad der er beskadiget.

3. Som vederlag for sit arbejde erholder arbejderen 6 pottes skummet mælk daglig og pr. arbejdsdag fra november til 15. februar 1 kr., fra 15. februar til 15. marts 1 kr. og 10 øre, fra 15. marts til 1. maj 1 kr. og 20 øre. Fra 1. maj til 1. oktober 1 kr. og 35 øre, fra 1. oktober til 1. november 1 kr. og 10 øre, med undtagelse af 4 uger i høst, hvor han erholder 1 kr. og 85 øre. Al den forudbetaling på arbejdet eller lån, som arbejderen muligvis erholder af forpagteren, kan denne fradrage fra arbejdernes dagløn.



Gersdorffslund o. 1900.

4. Arbejderen skal, når det forlanges, gøre staldtjeneste.
5. Arbejderens kone, som skal være rask og arbejdsdygtig, er ligeledes forpligtet til at arbejde for forpagteren, så ofte denne eller hans befuldmægtigede forlanger det, ligeledes på egen kost og med eget værktøj (krat, rive, lugejern m. m.). Hun erholder for hver dags arbejde, hun gør, fra april til 1. oktober 1 kr., undtagen i høsten, hvor hun får 1 kr. og 50 øre. For at malke en piges køer får hun 25 øre for hver malkning. Udebliver konen fra arbejdet eller malkningen uden lovlig grund, fradrages der mandens dagløn 15 øre for hver dag.
6. Dersom arbejderen, hans kone eller børnene driver jagt eller fiskeri på stamhuset Rathlousdal eller andre jorder, skal han være forpligtet til straks at forlade sin tjeneste og bolig.
7. Således have vi indgået denne kontrakt og forpligtet os med vor underskrift at opfylde alle dens bestemmelser, og underkaster vi os i tilfælde af misligholdelse bestemmelsen i loven af 10. maj 1854. Foreløbig gælder kontrakten kun for vinterhalvåret 1. november 1892 til 1. maj 1893.

Navnene.

Gersdorffslunds dagbogsprotokol blev også ført, mens Beck var forpagter af gården, men da den er udskrevet 1897, giver den kun få oplysninger om hans ledelse af gården. Det fremgår imidlertid klart af protokollens daglige tilførsler, at forpagter Beck var et ordensmenneske, der krævede, at hans ordrer blev udført til punkt og prikke.

Han forlangte renlighed både ude og inde. På markerne fik konerne og børnene travlt med at rykke ukrudtsplanter op, gårdspladsen skulle daglig holdes ren, alle redskaber blev efter brugen anbragt på bestemte pladser, og af hensyn

til malkekvægets helbred og velbefindende blev alle stalde på gården mindst to gange om året gjort hovedrent, rensed og kalket, vinduerne vasket, og støv og spindelvæv fjernet.

»Alt levende trives bedst i renlighed« var et udtryk, forpagter Beck havde taget med sig fra sit ophold på Lyngby Landboskole, vel sagtens sagt i et foredrag af forstanderen Jørgen la Cour. Udtrykket blev en rettesnor for ham, og han gennemførte orden og renlighed på alle de gårde, han fik med at gøre.

Becks hovedinteresse var kvæget, han gennemførte en meget intensiv drift med stor besætning væsentlig ved mælkefedning. Også kvæget skulle være rent og frit for sygdom. Overalt i landet hærgede kvægtuberkulosen, men Beck gjorde, hvad han kunne, for at holde sin store besætning fri for sygdommen.

Arbejdsdagbogen fortæller for 21. december 1896: Under dyrlæge Vester-gaards tilsyn blev alle kreaturerne vasket med arsenik, ialt 212 malkekøer, 4 tyre, 30 kvier samt 3 føl. Endvidere meddeles for 18. februar 1897, at 30 kvier, 32 kalve og 5 tyre er indsprøjtet med tuberkulin, et nyt lægemiddel, der skulle gøre kvæget mindre modtagelig for tuberkulose.

Med alle sine gode foranstaltninger ved gennemført renlighed lykkedes det Beck allerede i de første åringer af det nye århundrede at opnå en kvægbesætning, der var fri for tuberkulose, hvilket betød en overordentlig stor vinding for gårdens mejeridrift og for hans kreaturhandel.

Beck stillede store krav både til sig selv og til andre, især til arbejderne på gården. Hvis disse ikke udførte hans ordrer eller slødede tiden hen, blev de uden videre permitteret. Det hændte også, at en karl deserterede, hvilket medførte, at der i hast måtte skaffes ny medhjælp — i reglen fra fæstekontoret i Århus.

HØSTSTREJKEN PÅ GERSDORFFSLUND

Arbejderne havde længe truet med arbejdsnedlæggelse, hvis ikke de fik et løntillæg. Midt i juli måned 1896 havde landarbejdernes fagforening for Gosmer-Halling sogne haft et møde, hvor strejkemulighed blev drøftet, hvis ikke forpagter Beck ville imødekomme dem med et løntillæg af 25 øre.

Formanden for fagforeningen, Ole Olsen, en dygtig arbejder, som Beck egentlig satte pris på, og som han havde taget med fra Ausumgård, ønskede ikke, der skulle strejkes på det nuværende tidspunkt, men i foreningen var der flertal for gennemførelse af strejken, og så måtte formanden bøje sig.

Da forpagter Beck fik klarhed over, hvad der kunne ventes, blev han vred og opsagde Ole Olsen til at fraflytte sin plads, idet han udtalte, at han jo ikke kunne have en mand i sin tjeneste, der både skulle varetage gårdens interesser og på samme tid være formand for en forening, der holdt møde om at gøre strejke på Gersdorffslund. Da Beck havde gennemlæst den stedlige fagforenings love, der blev ham bragt, udtalte han videre, at han ikke kunne have folk i sin tjeneste, der var medlemmer af denne forening.

Arbejdernes krav var altså 25 øre i dagligt løntillæg, men om dette krav var de dog villige til at forhandle.

Onsdag morgen den 29. juli 1896 mødte alle høstarbejdere — 40 ialt — på gårdspladsen. Forvalteren Falkenstein lod som ingen ting. Han sagde blot: »Vi skal altså ud at høste.«

Dertil svarede arbejdernes formand, Ole Olsen: »Kun, hvis forpagteren vil give os mere i dagløn!«

Dette kunne forvalteren naturligvis ikke svare på, hvorfor han lod hente forpagteren, der hurtigt kom til stede og meddelte, at han, som forholdene havde udviklet sig, ikke ville give højere dagløn.

»Så nedlægger vi arbejdet«, sagde formanden.

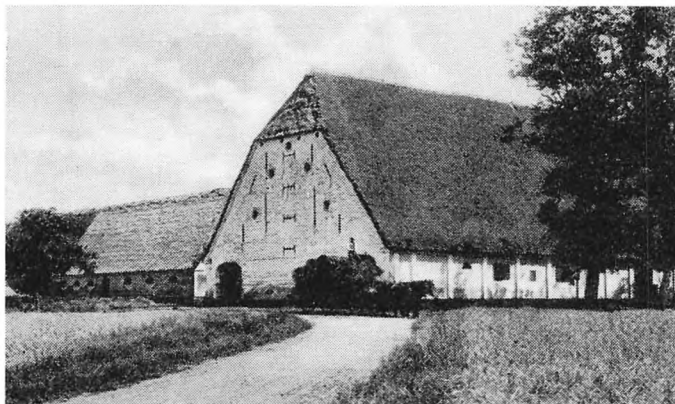

Laden på Gersdorffslund o. 1905.

Med dette lille optrin på Gersdorffslunds gårdsplads begyndte den første høststrejke i Danmark, en strejke, der hurtigt rygtedes over hele landet og i ikke-socialistiske blade blev betegnet som en uforsvarlig og fordømmelig strejke. Hvor længe strejken ville vare, kunne ingen sige noget om. Kornet på marken var tjenligt til at høstes, og vejret var godt, men mandskabet manglede.

Straks indrykkede forpagter Beck en annonce i Odder Avis, hvis tekst lød således:

Mine arbejdere har i dag ved høstens begyndelse nedlagt arbejdet, brudt kontrakten, fæstesedler og aftaler.

Jeg retter den opfordring til mine kolleger, store og små agerbrugere her i egnen, at de støtter mig i den kamp, der således ved socialistisk agitation uden spor anledning fra min side er blevet mig påtvunget.

Gersdorffslund, 29. juli 1896.

Beck.

Høststrejken vakte i særdeleshed harme i hele Hads herred, og det var ikke få, der efterkom Becks opfordring om at komme ham til hjælp.

Flere af høstarbejderne var som sædvanlig kommet langt nordfra, hvor høsten endnu ikke var begyndt. De kunne i regelen nå at høste færdig i det sydlige for så straks derefter at fortsætte i deres nordlige hjemegn. Høstarbejdet var strengt, men godt betalt i den korte tid, det varede, hvorfor også de store gårdes høstarbejde i Hads herreds kornland var søgt af mange langt ud over herredets grænser.

De kort forinden strejken ankomne høstarbejdere var i høj grad misfornøjede med at gå glip af det gode arbejde og truede med at gå i funktion, men fagforeningens bestyrelse lovede at betale deres rejse frem og tilbage, hvis de

ville medvirke i strejken, og således blev det, de ville ikke svigte deres fagfæller.

Politiet i Odder var i disse strejkedage på Gersdorffslund stationeret i Hou for at være parat, hvis der skulle opstå uroligheder, eller hvis der blev gjort forsøg på at forulempe de få, der arbejdede på marken. Men politiet var overflødigt, alt forløb ganske roligt.

De socialistiske møder blev i regelen afholdt hos Peder Albertsen, Halling mark, og for efterslægtenes skyld skal her nævnes navnene på de mænd, der havde fremkaldt strejken: Ole Olsen, Niels P. Pedersen, Jens Chr. Nielsen og Søren Jensen, alle faste husmænd på Gersdorffslund. Endvidere husmændene L. Sørensen, Halling mark, N. Chr. Jensen, Hou, Ole Svendsen, Hou, Anders Nielsen, Hou, Ole Eriksen, Spøttrup, fhv. møllersvend N. Pedersen, Hou, og skovarbejder N. Larsen, Halling.

En journalist fra Odder Avis var på en af strejkedagene i besøg på Gersdorffslund. Han traf ikke forpagter Beck hjemme. Han var i Århus for at hverve folk til høstarbejdet. Han kom med fem, men belært af erfaringen stod de af toget ved Halling station, hvorfra de uantastet nåede Gersdorffslund. Forpagteren tog straks tilbage til Århus og kom hjem om aftenen med endnu fem, som han til forandring lod stige af i Boulstrup, hvorfra de så blev kørt til gården.

De strejkende arbejdere stod på Hou station, hvor de ville tage imod de lejede hjælpere og omvende dem, hvad de altså ikke fik noget ud af.

Til journalisten udtalte forpagter Beck: »Konflikten er fra første færd ikke fremstået af en lønningsfordring. Jeg tillod mig at have den mening, at dette at være tillidsmand hos mig og så samtidig stå som formand for den socialistiske fagforening var absolut uforeneligt, og da jeg stillede Ole Olsen valget mellem hans arbejde eller formandspladsen i fagforeningen, så valgte han det sidste.«

Forpagter Beck blev støttet fra alle sider omkring Hou og Hallingegnen. De omboende gårdmænd indså, at turen måske næste gang kunne komme til dem. De lovede alle deres assistance for at få høsten bjerget.

Hofjægermesteren Emil v. Holstein-Rathlouw på Rathlousdal gjorde fuldstændig forpagterens sag til sin, hvilket havde både materielt og moralsk den største betydning. Mandskab og en høstmaskine fra Rathlousdal kom straks i funktion på Gersdorffslund. De store kornarealer krævede stort mandskab, hvilket ikke var let at få fat i, da også alle andre skulle høste; men trods alt mødte der megen frivillig hjælp ved høsten på Gersdorffslund i 1896.

Endnu en annonce indsatte Beck i egnens blade:

Alle folk her på egnen, der vil arbejde på Gersdorffslund, bedes forudsat tørvejr komme lørdag og særlig søndag (1. og 2. august) medbringende jern og krat. Stor dagløn og god forplejning gives. Beck.

Alle uden standsforskel hjalp til med at bjerge høsten, selv hofjægermesterinden fra Rathlousdal og fru Beck deltog i arbejdet med at binde op efter høstkarlene. Ingen undrede sig over, at også herskabet ikke fandt sig for god til at være med i et arbejde, der nødvendigvis måtte gøres. Kun Demokraten harcelerede over de fine »høstarbejdersker«.

Ved et offentligt møde om aftenen den 2. august enedes man om at bringe strejken til ophør. Følgende foreløbige overenskomst blev tiltrådt af begge parter:

- 1) Strejken på Gersdorffslund hæves, idet det fra alle erkendes, at det må anses for dømmeligt i høstens tid og på andre tider af året, hvor vejrliget og tidsforholdene stiller arbejdsgiverne under særlig uheldige og ikke med arbejderne ligestillede vilkår, at rejse konflikter med kort varsel.
- 2) Det erkendes af alle underskriverne som ønskeligt, at det slås fast, at forandringer i kontrakter mellem arbejdsgiver og arbejder kun må fordres med 3 måneders varsel fra den parts side, som ønsker forandringen.



Fra høstgildet på Gersdorffslund 1907.

- 3) De husmænd og daglejere, som hidtil har haft fast arbejde på Gersdorffslund, genoptager senest i morgen (3. august) arbejdet på samme vilkår som hidtil, hvilke er gældende indtil 1. maj næste år, med mindre enighed om ny kontrakt er opnået forinden.
- 4) De arbejdere, som O. Beck allerede har antaget, må ikke på nogen måde forulempes af de under punkt 3 nævnte arbejdere.
- 5) Arbejdernes ret til at være medlemmer af fagforeningen, hvilken ret O. Beck aldrig har bestridt, anerkendes.
- 6) De sager, som O. Beck har påstævnet mod 4 af sine arbejdere, inkamineres ikke.
- 7) Der vedtages et referat af mødet i Hou i går aftes, som anerkendes af alle underskrivere, og disse forpligter sig til ikke at offentliggøre noget andet referat af mødet.

Sluttelig udtales fra arbejdsgiveren ønsket om, at de under punkt 1 og 2 omhandlede spørgsmål måtte føres frem på den kongres, som arbejdsmændenes forbund snart agter at holde, medens der fra arbejdernes side udtaltes ønsket om, at arbejdsgiverne snarest ville organisere sig.

*O. Beck — Ole Olesen — Lauritz Sørensen
 C. F. E. v. Holstein-Rathlou
 Huno v. Holstein-Rathlou — E. Kjeldsen
 Nanke — P. Sabroe — Elo Sørensen
 J. Videbæk.*

En mundtlig meddelelse siger, at arbejderne på Gersdorffslund allerede i 1897 fik lønforhøjelse, men om dens størrelse kunne meddelelsen ikke udtale sig.

Der blev ikke senere vanskeligheder med arbejderne. Selv om Beck oprådte både myndigt og krævende, så respekterede de ham, han var reffærdig, og han var heller ikke bange for at træde hjælpende til, hvor han så, det var nødvendigt.

Men lad os høre, hvad hans datter, frk. Julie Beck eller »Moster Beck«, som hun kaldes mellem venner, fortæller om sine forældre og om livet, som det formede sig på Gersdorffslund ved århundredskiftet og videre frem til 1920, da Beck afstod sin forpagtning og flyttede til Østedgård ved Fredericia.

JULIE BECKS ERINDRINGER

I min fars tid var gården på ca. 650 td. land, så man kan forstå, det var nogle anselige marker, han havde at dyrke. Jorden var usædvanlig god, og da far var en dygtig landmand, kan man vist roligt sige uden at være ubeskeden, at hans marker var en fryd at se med flotte afgrøder uden mindste anelse af ukrudt. Jeg mindes som noget af det dejligste, hvor vidunderligt det var i høsten at se 5 selvbindere i gang på de store kornarealer (altid hvede eller havre, rug blev aldrig dyrket på Gersdorffslund i min fars tid). I de senere år dyrkede han flere slags roefrø, sennep, gulerødsfrø og hør, også disse marker var en fryd for øjet. Jeg husker fra den tid, vi havde flere morsomme oplevelser, bl. a. at Landbohøjskolen i København sendte en hel klasse med professorer og lærere for at se et mønsterlandbrug; det både glædede og morede min far at vise sin bedrift frem og forklare lidt om resultaterne. Vi andre syntes naturligvis, det var en begivenhed. Forøvrigt skete det jævnligt om sommeren, at hele landboforeninger eller husmandsforeninger kom for at se landbruget, og så fik vi travlt med at beværte dem ved lange borde i haven, som dengang var en dejlig gammel have — 8 td. land, inklusive en lille lund, som haven gik ud i, fuld af pragtfulde egetræer, et meget, meget stort valnøddetræ (det største, jeg nogensinde har set), 2 store ægte kastanietræer og et utal af dejlige kirsebærtræer, som bar vidunderlige kirsebær af alle sorter, og så var der jo det gamle lindelysthus, som St. Steensen Blicher formodentlig har siddet i (se 1966 side 70). Ved man ikke dette sikkert, så ved man bestemt, at digterens sønnesøn var gartner på Gersdorffslund i mange år i min fars tid.

At kvægavl havde min fars interesse og hjerte i højeste grad, var vist velkendt blandt egnens landmænd på den tid. Man kan næsten — med en moderne terminologi — sige, at hvad han ikke vidste om det spørgsmål, var ikke værd at vide. Han var i mange år dommer i statstyreskuekommissionerne for henholdsvis Viborg og Vejle amter, og da han jo selv boede i Århus amt, gav det ham en masse rejseri om sommeren, når han skulle bedømme tyrene på skuerne, men med en dygtig forvalter ved sin side lykkedes det ham altid at få sit eget landbrug passet fint alligevel.

På Gersdorffslund havde han en stor besætning: ca. 200 køer, 30 arbejdsheste, 2 køreheste og en ridehest samt utallige svin. Selvfølgelig havde han også en stor stab af medhjælpere: 1 forvalter, mange husmænd og røgttere, nogle ugifte karle og alle landvæsenseleverne (disse sidste havde hver sit spand arbejdsheste at arbejde med og sørge for) samt en kusk, en smed og en hjulmand.

Vi havde et stort hønseri, ca. 200 høns, mange kalkuner, gæs og ænder. Vi opklækkede en mængde fjerkræ, som blev solgt til jul, en for min mor særdeles indbringende forretning, da hun havde alle indtægterne, mens min far leverede gratis korn, majs o. s. v. til alt fjerkræet. Bag i haven fandtes et både praktisk og pynteligt hønsehus på pæle, og jeg tror, det eksisterer endnu.

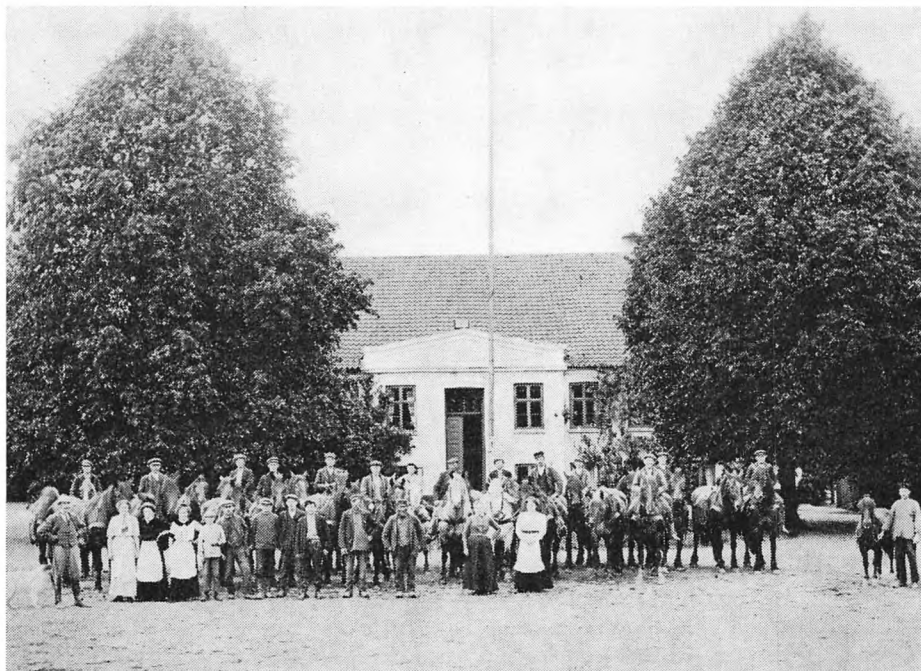

Personalet foran hovedbygningen på Gersdorffslund 1909.

Min far var en myndig mand, der forlangte lydighed af sine medarbejdere. Der kunne falde svært med brænde ned over den stakkels synder, der havde forsømt et eller andet eller leveret et sjusket arbejde; men han omfattede sine folk med både venlighed og omsorg. At også de holdt af ham, fik min mor et smukt bevis for, da han døde på Østedgård. Hun fik tilsendt en lille marmorplade med »et sidste farvel« fra arbejderne på Gersdorffslund og med anmodning om, at den måtte blive lagt på hans gravsted i Fredericia, hvilket den også blev.

Noget af det festligste og morsomste, vi hvert år oplevede, var høstgilderne.

Når høsten var endt, blev der holdt et høstgilde, som alle gårdens folk så hen til med stor glæde. Alle husmænd med koner og børn, karle, piger og polakker mødte op. Vi havde godt en snes polakker. De boede i et hus for sig selv, en fører med kone og børn, et par enkelte mænd og resten piger. I de første år kom de fra Polen om foråret og rejste tilbage om efteråret, når roearbejdet var forbi, men i alle de senere år blev de her konstant. Alle mødte op i fineste puds ved 4—5-tiden om eftermiddagen, så blev der spist suppe, steg

og æblekage i to folkestuer, og når det var endt, begav alle sig op på et kornloft, der var ryddet og pyntet fint med gran, aspargesgrønt og mange blomster. I et hjørne på en for lejligheden opført estrade sad et par spillemænd fra Hou med deres violiner og spillede den ganske nat til dans. En gammel svenskfødt husmand, Magnus (han havde 50 års jubilæum på Gersdorffslund, mens vi var der), førte ballet op med min mor, og så gik dansen med liv og lyst til den lyse morgen. Jeg husker, hvor malerisk polakpigerne tog sig ud i deres brogede hovedtørklæder, struttende skorter og lange, blanke støvler, og hvor de morede sig. Når klokken slog 12, blev der oppe på loftet, hvor vi dansede, serveret punch og æbleskiver, og så havde gamle Magnus en hel ceremoni med at udbringe skåler for mine forældre, forvalteren, husjomfruen o. m. fl. Festen varede til den lyse morgen og sluttede først, når næste dags arbejde skulle tage sin begyndelse.

Jeg mindes endnu en lille festlig ceremoni, som polakkerne gennemførte hvert år på høstens første dag. Når det første skår var slået, gik de hen til min far og forvalteren og pyntede deres frakker med lange kulørte silkebånd. Denne lille kønne skik satte min far megen pris på.

En af vore allerbedste dage i året var lille juleaften. På denne dag gik min mor, vores trofaste, elskelige gamle pige Stine (som havde været hos min mor allerede før hun blev gift med min far) og jeg og pakkede store pakker til alle husmandsfamilierne: slagtemad (flæskesteg og medisterpølser), hjemmebagte småkager, konfekt, figner og æbler, desuden legetøj og julehæfter til alle børnene. Når arbejdsdagen var forbi, kom alle husmændene og hentede hver sin forsyning, og så var det rigtignok dejligt at se alle de glade ansigter.

Begge mine forældre var meget gæstfri. Hver sommer var huset fuldt til randen — og sommetider mere end det — af ferierende familier og venner, det var jo også et yndigt sted at være med den store, dejlige have, spadsereture i skov og ved strand, og hver dag fra midt i maj til midt i oktober gik vi selv og vore gæster ned til Hou og badede på badeanstalten, som dengang fandtes. En meget lang bro fra havnemolen førte ud til nogle sandgrunde, hvor badehusene var opført.

Frk. Beck siger sluttelig i sin beretning, at hun jo kunne meddele mangfoldige ting fra livet på Gersdorffslund, men de fleste af dem er af så privat karakter, at de næppe har interesse for andre.

NYE EJERE AF GERSDORFFSLUND

Omkring 1920 gik der onde tider hen over de gamle herregodser. Loven om afløsning af len og stamhuse af 1919 skabte ved sine hårde bestemmelser om afgifter m. m. så fortvivlede forhold, at den ene efter den anden af de gamle slægter måtte gå fra gård og gods.

Også stamhuset Rathlousdal ramtes føleligt, og det kom i særlig grad til at gå ud over Gersdorffslund. Samme år, som ovennævnte lov udkom, døde hofjægermester Emil v. Holstein-Rathlou, 70 år gammel.

Stamhuset blev opløst, og forpagter Beck ønskede meget at købe Gersdorffslund, som han i mange år havde ledet frem til en mønstergård af rang; men grundet på mange forhindringer fra administrationens side opgav han købet.

Han opsagde imidlertid sin forpagtning af Gersdorffslund 1919 og købte i stedet Østedgård ved Fredericia.

Men det var kun kort, han ejede den. På en rejse fra København til Fredericia døde han pludselig den 9. november 1921. Dette skete i Nyborg, netop som han ville træde op i toget. Kun 1½ år havde han Østedgård, men om dette korte tidsrum siger frk. Beck: »Det var kort, men meget lykkeligt«.

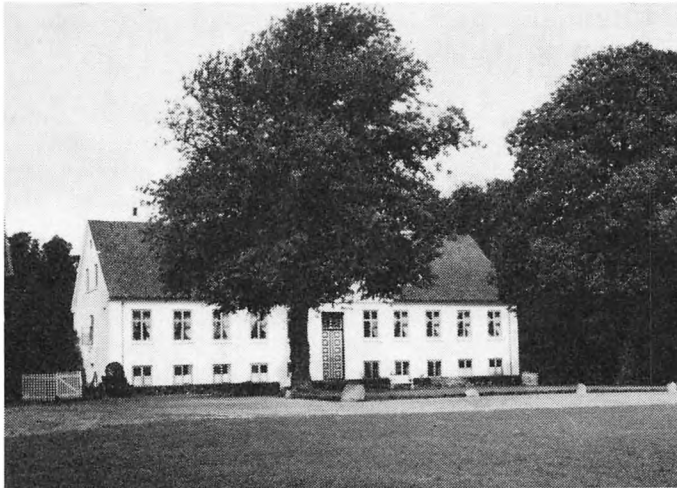

Gersdorffslund. Ths. Pedersen fot. 1956.

Den næste forpagter på Gersdorffslund blev Chr. Nissen Lind fra Binderupgård i Sønder Bjært sogn ved Kolding. Hans forpagtning varede kun ca. 1½ år. Grunden til denne korte forpagtningstid var den, at stamhuset i 1921 overgik til fri ejendom, hvorved den nye stamhusbesidder, Huno v. Holstein-Rathlou, ældste søn af den i 1919 afdøde hofjægermester Emil v. Holstein-Rathlou, i 1921 ifølge lenslovens bestemmelser måtte udbetale den store sum af 980.000 kr., som staten forlangte for stamhusets overgang til fri ejendom.

For at skaffe disse mange penge til veje og desuden opfyldte andre forpligtelser måtte Gersdorffslund og Sophienlund sælges. Desuden forlangtes afstået godt 300 td. land af Gersdorffslunds jorder til udstykning. Dette areal blev i 1922 udstykket til 26 statshusmandsbrug, der under det gamle herregårdsnavn Højby nu danner et lille bysamfund i Gosmer sogn.

Det blev forpagteren Chr. Nissen Lind, der købte Gersdorffslund, hvorved han efter sigende skal have tjent ca. 100.000 kr. Købesummen var 700.000 kr. Det kneb imidlertid for den nye ejer af Gersdorffslund at fremskaffe de fornødne penge til købet af gården. Skønt han frasolgte endnu ca. 40 td. land af de 240 td., der var til overs efter første udstykning, kunne han ikke undgå at søge lån, dels hos private, dels i pengeinstitutter, men det var en såre vanskelig sag i de usikre tider så kort efter første verdenskrig og Sønderjyllands genforening med Danmark. Vel kunne familien forstrække ham med noget, men ikke nok. Allerede 1924 så han sig nødsaget til at sælge gården, denne gang for 630.000 kr., til stamhusbesidder Gregers Juell til Juelsberg.

Denne agtede imidlertid hverken at beholde eller bebo Gersdorffslund. Som stamhusbesidder var også han inde under de samme betingelser som ejeren af stamhuset Rathlousdal, idet han for overgang til fri ejendom måtte afgive af sit gods til staten et jordareal på omtrent 200 td. land.

Gregers Juel ville imidlertid meget nødig formindske sin egen jordbesiddelse. I stedet købte han Gersdorffslund i 1924 af Chr. Nissen Lind for 630.000 kr. og afstod af denne gård de ca. 200 td. land, som staten forlangte for overgang til fri ejendom af Juelsberg. Efter denne nye udstykningsproces solgte Gregers Juel i 1925 hovedparcellen af Gersdorffslund for 462.000 kr. til forpagter T. Vigggaard Jensen.

Den nye ejer af Gersdorffslund var født i Århus 28. august 1901. Han kom allerede som 14-årig i lære som landmandselev, ikke fordi han var opvokset i en bondegård eller landlege omgivelser, det var snarere en slægtsarv, der drog ham. Hans bedsteforældre havde ejet Viggabsgård, der ligger på Helgenæs, på den smalle landtange, hvor Ryes skanser ligger, og herfra er det nok, hans lyst til landbolivet stammer. Han opholdt sig flere forskellige steder både som forkarl og underforvalter.

Efter at have aftjent sin værnepligt ved livgarden var han i 2½ år forvalter hos biskop Fønnesbeck-Wulff, der ejede godset Vesterbygård ved Kalundborg. Det var fra denne forvalterstilling, Tage Vigggaard købte Gersdorffslund i 1925, og samme år blev han gift. Han siger selv, at købet for hans vedkommende var et vovespil; han var i økonomisk henseende småt kørende, ejede kun en sammensparet kapital på 1600 kr. Han måtte låne 200.000 kr. mod kaution til en rente på 9 %.

De bedste og største aktiver, Tage Vigggaard havde at sætte ind i arbejdet på at drive og bevare sin gård, var nok hans ungdommelige styrke, hans store energi og optimisme. Disse gode menneskelige egenskaber kunne nok gøres nødvendige, eftersom gården efter Vigggaards eget udsagn just ikke var i den bedste orden. Der var ved købet kun 28 kreaturer af forskellige kvalitet og race samt 20 svin og nogle søer. Men trods de stærkt svindende landbrugspriser i trediverne og de mange nødvendige udgifter til bygningsreparationer på stråtage og staldgulve red han dog stormen af og kunne i slutningen af trediverne præstere at have et kreaturhold på 62 malkekøer, 30 ungdreager og kvier samt 200 slagtesvin og 30 søer. Desuden meddelte Tage Vigggaard, at han opnåede at få skilt på stald døren for tuberkelfri besætning; men ved senere nøjere undersøgelse viste det sig dog, at kvæget ikke helt kunne holdes rent på grund af visse vandingsforhold. Dette bevirke, at Vigggaard i 1937 opgav kvægholdet, hvorefter Gersdorffslund blev drevet som kvægløst landbrug.

I 1941 påbegyndtes nedrivningen af den gamle lade og opbygningen af en ny. Men selv om en del af det gamle tømmer var brugbart, blev det dog en udgift for Vigggaard på 72.000 kr. I 1942 stod laden færdig og skulle tages i brug; men det var i besættelsestiden, Danmark var oversvømmet af tyske tropper, og som så mange andre større bygninger blev også den nye lade på Gersdorffslund uden videre taget af værnemagten til værksted for bygning af en slags beboelsesvogne. Så længe besættelsen varede, måtte bl. a. tærskningen af høsten foregå ude på marken. Tage Vigggaard siger om denne tid, at den var drøj og fuld af sammenstød med tyskerne. Desuden blev en truende sprængning af laden kun forhindret ved hjælp af forbindelser indenfor frihedsbevægelsen.

Det var mens Tage Viggard var ejer af Gersdorffslund, at Odder Museum i 1930 fik tilladelse af ham til at udgrave Bjørnkærs gamle borgruin. Han var selv interesseret i dette arbejde, der gav til resultat et rigt fund af middelalderlige fæstningsbygninger og tusinder af skår, der blev bragt hjem til Gersdorffslund, hvor dr. Didriksen, dengang Gylling, ved et uhyre tålmodigt arbejde satte stumperne sammen til sjældne fade, låg, tragte, pander, kander m. v.,



Torkild Sand. Holt og Madsen fot.

der nu står i Odder Museum og vidner om en høj dansk middelalderkultur. Vi, der deltog i udgravningerne, mindes med stor glæde de interessante dage i Vandmoseskoven.

I september 1953 solgte Tage Viggard Gersdorffslund og bosatte sig i Århus. Den nye ejer, forpagter Torkild Sand, overtog dog først gården i foråret 1954.

TORKILD OG KAREN MARGRETHE SAND

Den nuværende ejer af Gersdorffslund er født 6. august 1910 på Trustrupgård i Randers amt. Hans far, Peter Christian Sand, var forpagter af denne gård, men forpagtede i 1917 herregården Haraldskær ved Vejle og blev i 1933 ejer af Skæruplund, Skærup sogn i Vejle amt.

Peter Chr. Sands navn blev landskendt for hans ledelse af den af staten 1926 oprettede svineforsøgsstation på Haraldskær, som fortsattes på Skæruplund, hvor der blev opført en stor moderne svinestald i to stokværk med plads til 350 svin. For sit dygtige arbejde på svineavlens område og som formand i mange år for landbrugsudvalget ved Dansk Købestævne i Fredericia udnævntes han 1939 til ridder af Dannebrog.

Peter Chr. Sand blev 15. april 1909 viet i Rosmus kirke til Johanne Thygesen Nielsen (f. 10. november 1883) fra Ørupgård, Rosmus sogn, datter af fhv. lærer, senere proprietær N. C. Nielsen og hustru, f. Thygesen. I deres ægteskab fødtes

5 børn, hvoraf den ældste og eneste søn, Torkild Sand, gik i faderens fodspor og blev en dygtig landmand.

Efter barndommens skolegang i Jennum landsbyskole, Skibet sogn, og senere i Vejle højere almenskole, begyndte hans praktiske landmandsuddannelse som landvæsenselev på Haraldskær ved Vejle og senere foderelev samme sted. Vinteren 1927—28 var han elev på Vesterlund Efterskole, og sommeren 1928 atter landbrugs elev på Haraldskær.

Hvad der sikkert har haft stor betydning for hans åndelige udvikling, var opholdet i vinteren 1928—29 på Rødding Højskole, hvor Hans Lund dengang var forstander.

Efter sit højskoleophold fortsatte han sin praktiske uddannelse som elev på Kejsergården fra 1. maj 1929 til 1. maj 1930, hvorefter han endnu et halvt års tid var elev på Truelsholm (Fyn) og derefter forvalter på samme gård to år indtil 1. november 1932.

Efter disse første krævende uddannelsesår var tiden inde til at få værnepligten aftjent. Fra 10. november 1932 og 10 måneder frem i tiden aftjente Torkild Sand denne som soldat i den kgl. danske livgarde. Også som soldat må han have været en pligtopfyldende ung mand, idet han uden at gennemgå nogen skole blev udnævnt til befalingsmand.

Da værnepligten var aftjent, blev Torkild Sand fra november 1933 og 9 måneder fremefter optaget på Dalum Landbrugsskole, hvor han fik sin teoretiske uddannelse. Derefter var han nogle måneder på studierejser i Tyskland og Holland. Ved sin hjemkomst blev han antaget som avlsbestyrer af Dalum Landbrugsskoles landbrug fra 1. november 1934 til 1. november 1938, et vidnesbyrd om, at den fremragende forstander Johs. Petersen-Dalum havde tillid til sin energiske og selvstændigt tænkende elev.

Da disse 4 sikkert udviklende år var gået, blev Torkild Sand inspektør på Borupgård ved Horsens fra 1. november 1938 til 1. november 1940. Her på Borupgård blev han gift med Karen Margrethe, f. Krag Olsen. Vielsen foregik i Ørslev kirke på Fyn den 23. marts 1940.

Fru Sand er født 28. maj 1913 på Wedellsborg gods, Husby sogn, Assens amt. Hendes far var først i 20 år avlsforvalter på Wedellsborg, derefter 22 år forpagter af godset Tybrind. Desuden var han medlem af Assens amtsråd. Også fru Sand fik i sin ungdom en grundig og alsidig uddannelse: præliminær-eksamen fra Nørre Åby Realskole, lært husholdning på forskellige herregårde og store gårde, været på Skårup husholdningsskole og et års tid på en klosterskole i Belgien for der at lære sprog, musik og anden kunst, men deltog forøvrigt i skolens almindelige undervisning. Desuden er hun uddannet som sygeplejerske fra Nyborg Sygehus og har haft virksomhed som assistent på Odense Amtssygehus, indtil hun blev gift.

Fra 1. november 1940 fik Torkild Sand en stor stilling som overforvalter på Brattingsborg gods på Samsø. Dette gods bestod af 4 store gårde: Brattingsborg 826 td. land, Hjalmsgård 655, Vestborggård 270, og Sandholm på 112 td. land, samt øer og holme i Stavnsfjord på ialt 420 td. land. Et mægtigt gods at have overledelsen af!

Hidtil var det forvalterstillinger, Sand havde haft, men i begyndelsen af 1940erne begyndte tankerne at melde sig om at få noget mere selvstændigt. Men endnu engang overtog han en forpagtning, idet han den 7. marts 1943 forpagtede Stidsmøllens avlsgård under Matrup gods, en gård på godt 300 td. land,

som han havde i 11 år. Men inden disse forpagterår var udløbet, købte han Ebbestrupgård mellem Århus og Randers, som han foreløbig drev med bestyrer.

Imidlertid blev Gersdorffslund udbudt til salg i 1953, og da navnlig denne gård tiltalte ham, købte han den, samtidig med at han solgte Ebbestrupgård.

Først i foråret 1954 flyttede familien Sand fra Stidsmølle avlsgård til Gersdorffslund for der at skabe et fremtidigt hjem og et effektivt veldrevet land-



„Besøg af Foreningen af Jyske Landboforeninger september 1964.

brug efter egne principper og erfaringer. De skønne omgivelser, jordens fine bonitet, skovene, de historiske minder, alt dette har vel vejet til, da Torkild Sand og hans frue bestemte sig for at bosætte sig på Gersdorffslund.

I løbet af de år, der nu er gået siden deres bosættelse i Hads herred, har proprietær Sand udført et gennemgribende sanerings- og forbedringsarbejde både på bygninger og de til ejendommen hørende jorder og skove.

Der er blevet drænet og kalket, og på såvel hovedbygningen som avlsbygninger og arbejderboliger er der foretaget omfattende moderniseringer og ombygninger.

I skovene er der foretaget store rydninger af uproduktivt krat og atter tilplantet, dette gælder navnlig Vandmoseskoven, hvor der tillige er anlagt to længdegående veje, så der nu er lettere fremkommeligt for både gående og kørende, ikke mindst for de mange, der om sommeren gerne vil bese det store middelalderlige fæstningsanlæg Bjørnkær, der hører til Danmarks ældste og bedst bevarede anlæg. Skovene står under tilsyn af statskovrideren og af skovrideren for de private skove, begge bosat uden for amtet, henholdsvis i Silkeborg og Skanderborg. Det sidste tilsyn af Gersdorffslunds skove fandt sted i 1958, hvorefter følgende blev indført i tilsynsprotokollen:

»Der er i den forløbne periode (4 år) udført et ualmindelig smukt arbejde, flere steder er hasselkrattet fjernet og kulturerne udført af bøg, sitkagran, lærk og ædelgran, grøfterne er uddybede, og spor og veje anlagte.« — Altså, også på det rent forstmæssige har hr. Sand været en kyndig mand.

Det har uden tvivl været ud fra en indre trang og livsindstilling, når hr. og fru Sand i foråret 1959 ved fredningsnævnet i Århus amt gennemførte en stor

naturfredning, der ialt omfatter ca. 150 td. land af Gersdorffslunds jorder, nemlig alt hvad der ligger øst for Søbyvejen, samt arealerne nord og syd for vejen til Hou. Fredningen går ud på, at der hverken må bygges på disse arealer eller ændres væsentligt ved skovene, hverken nu eller i den løbende fremtid.

Herved er for eftertiden store naturskønhedsværdier blevet bevaret, og det vil naturelskere, der holder af den frie, usmittede danske natur, sige ejeren af Gersdorffslund tak for.

Også det gamle historiske middelalderminde Bjørnkær i Vandmoseskoven har proprietær Sand megen interesse for. Det står ganske vist under Nationalmuseets protektion, men det er stillet under stedligt tilsyn af Gersdorffslunds nuværende og fremtidige ejere. Efter et tilsynsbesøg i 1960 af Nationalmuseet lod Sand udføre et stort rydningsarbejde omkring de gamle volde og grave. Vild trævækst blev omhugget, og selve ruinen af fæstningstårnet blev indhegnet med solidt trådhegn. Adgangsveje og stier, der hidtil havde været meget vanskelige at færdes på, blev ved ejerens velvilje gjort lettere tilgængelige.

Efter denne grundige istandsættelse blev der afholdt et større møde på Bjørnkær den 28. august 1960, arrangeret af Østjysk Hjemstavnsforening. Ca. 300 deltagere fra fjern og nær havde indfundet sig. Egentlig burde dr. Didriksen (forhen boende i Gylling, nu i Århus), der i 1930 sammen med arkitekt Smidt, Nationalmuseet, ledede udgravningerne, have holdt talen ved dette første møde på Bjørnkær, men da han var forhindret, måtte undertegnede, der også havde deltaget i udgravningerne, træde til for at fortælle det, man med nogenlunde sikkerhed ved om borgens historie og om de interessante ting, der ved udgravningerne kom frem i dagens lys.

Meget er i tidens løb blevet forandret på Gersdorffslund. I proprietær Sands og frues tid er der kommet stil over den gamle gård. Det tunge og dystre herregårdspræg er blevet afløst af noget mere åbent, af noget lyst og venligt og smukt, hvilket ikke mindst gælder den 8 td. land store have og park.



JYSKE KAMPESTENSLADER OG SVENSKE STENHUGGERE

AF M. R. MIKKELSEN

Gennem århundreder var bindingsværket omtrent enerådende i de danske bygninger. I forskellige former fandtes det over hele Danmark, ældst med risflettede, lerklinede vægtavl mellem stolperne, senere med murstenstav.

I midten af forrige århundrede begyndte et nyt materiale at gøre sig gældende i bøndergårdene, nemlig kampesten. Ganske naturligt var det dog mest i de egne af landet, hvor de fandtes i større mængder, f. eks. Østjylland. — Længe havde de stavnsbundne bønder aset med at slæbe stenene fra herregårdenes marker og opsætte de lange »hovdiger«. Der er da i et kvikt hoved opstået den tanke: Kan man binde stenene sammen, kan de bruges til mur. Her kom kalken til hjælp. Man så på kirkerne og stendigerne, hvilket uforgængeligt materiale granitten var, og man tænkte på det store årlige vedligeholdelsesarbejde, bindingsværksbygningerne krævede. — Efter 3-årskrigen med de da herskende gode vilkår for dansk landbrug blev nogle af de første kampestensbygninger opført i Søvind sogn. Det var som regel lader. Markerne var nu bedre dyrkede og kornavlen større. Den krævede mere husplads.

Brigsted Møllegård.

Den ældste daterede kampestenslade i Søvind sogn er laden på Brigsted Møllegård. Her findes over porten i gårdsiden indmuret en støbt jernplade med indskriften: »Opbyggt af Niels Jørgen Jensen og Nicoline Lauesdatter 1855.« Gården havde været beboet af slægten igennem mange led, først som fæstere, efter 1802 som ejere. Niels J. Jensen var født i Skablund 1822 og blev gift med datteren i gården. Han var invalid, havde mistet sin ene arm i slaget ved Kolding 1849. Men han var en meget intelligent og initiativrig mand, der på



»Kæmpeladen« på Vorsø. Den er oprindelig bygget som stald til fedestude. Laden er ca. 50 meter lang og muren 3,40 meter høj. Fotograferet med speciel tilladelse.

mange måder prægede sin egn. — Blandt arbejderne på gården var en gammel tidligere lærer og underofficer, Chr. Lyngby. Han var meget optaget af dette moderne byggeri. Hans arbejde var at blande mørtelen — »bankerotten« — og han sagde derom: »Jeg skal blande den så godt, at det skal blive manden til gavn og glæde og mig til hæder og ære.« — Ærene har vist, at det ikke var tom snak. Laden stod omtrent uændret, til den brændte 1934. 1964 blev der bygget svinstald i tilknytning til laden, så den helt har ændret udseende.

Vorsøladen.

Den største og mest imponerende kampestensbygning i Søvind sogn er den store lade- og staldbygning på Vorsø. Den er opført 1857 af baron Holger Juul Wind til Stensballegård. Hans initialer og årstallet står på den østlige gavl.

Denne mægtige bygning er muret af stenhugger Anders Thomsen, Bisholt. Herom fortæller Søren Knudsen, Glud, i sin bog Peder Brakker (1923) følgende: »I Huset Lille Himmerig i Bisholt boede Stenhuggeren Anders Thomsen, der engang gravede i »Spindekonens Høj«, en Runddysse ved Stranden paa Vestergaards Mark, og fandt et Menneskekranium, hvilket Hans Smed fik og opstillede paa en Hylde i Smedien, hvorfra det grinede Folk i Møde. — Anders Thomsen byggede den vældige kæmpelade paa Vorsø i Horsens Fjord, hvorfor han efter eget Sigende fik saa mange Femdalersedler, at han kunne overdække sit Stuebord med dem, da han kom hjem. Da maa der jo have været godt i »Lille Himmerig«. Nogle har sagt mig, at hans Bord var meget lille, og at han var en stor Løgnhals.«

Vorsøladen er et enestående bygningsværk, som jo desværre ikke er almindelig tilgængelig på grund af øens fredning.

Torupvolde.

Disse to lader har sikkert i sin tid vakt stor opmærksomhed og givet byggespekulationer hos mange bønder på egnen. Men krigen 1863—64 gav det danske folk andet at tænke på, og der går nu en række år, hvor byggevirksomheden går omtrent i stå. Dog findes et meget smukt eksempel på kampestensbyggeri netop fra denne tid. Det er Torupvolde. Her findes flere kampestensbygninger: lade, kostald og svinehus, bygget forskelligt og fra forskellig tid. — Ældst er

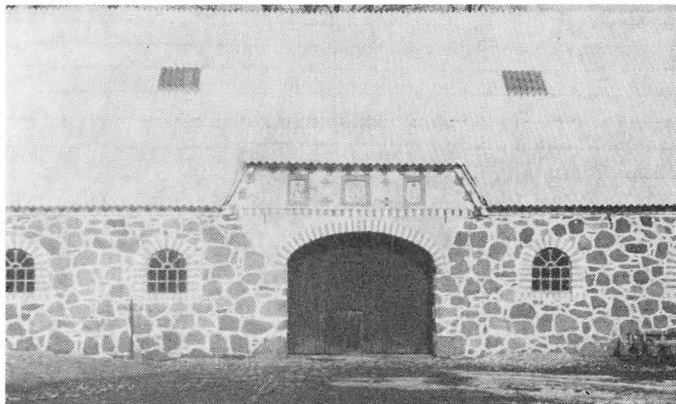

Kampestensladen, Torupvolde.

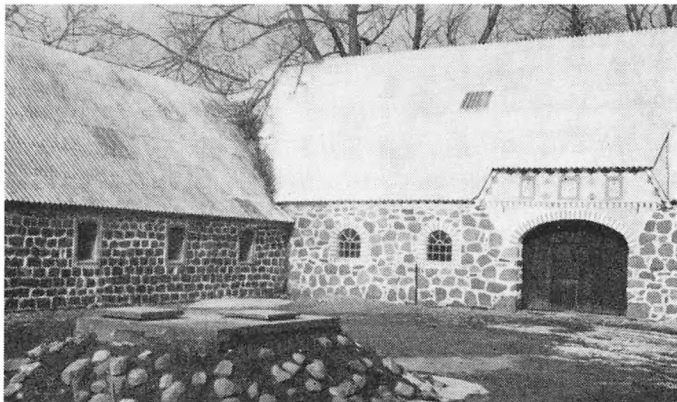

Torupvolde.



Kostalden, Torupvolde.



Svinestalden, Torupvolde.

laden. Den bærer indskriften: Opbyggt 1865 — N. S. S. — M. M. D. (Niels Sørensen — Maren Mikkelsdatter). For dem, der nøjere vil studere gamle kampestensbygninger, findes her de smukkeste og mest forskelligartede murformer samlede bag de gamle volde.

De svenske stenhuggere.

Omkring 1870 kommer der en ny mand til sognet. Han kommer i bogstaveligste forstand til at sætte sit præg på egnen. Det er den svenske smedesøn Gerton Gustavsen med sin ligeledes svenskfødte hustru. De bosætter sig i Ås, og det spørges snart, at han er en dygtig stenhugger, og han bliver kendt på egnen under navnet »Jakob Svensker«.



Gerton Gustavsen og hustru Kirstin Jønsdatter.

I 1870erne rejses i Søvind og Gangsted sogne en række ladebygninger, der ikke alene i størrelse, men også i udførelse vækker beundring. Hidtil havde man i almindelighed opført kampestensbygningerne i »vildmur«, — d. v. s. man kløvede stenene og murede dem med kløvsiden udad uden nærmere tilhugning. Indadtil muredes med mindre sten, og den ca. 50 cm tykke mur udfyldtes med småsten og mørtel. Men »Svenskeren« forstod sig på sten, og som smedesøn havde han sit værktøj i orden. Han sprængte de store sten ud i flader. Derefter huggede han dem i smukke, regelmæssige blokke, hvis yderside var omkring 20×30 cm. — Det var mest vinterarbejde og må have været et modbydeligt koldt job ude på fri mark.

Hen på foråret, når der ikke mere var risiko for frost, tog murerarbejdet sin begyndelse. Bonden måtte selv køre stenene til byggepladsen. Her sorteredes

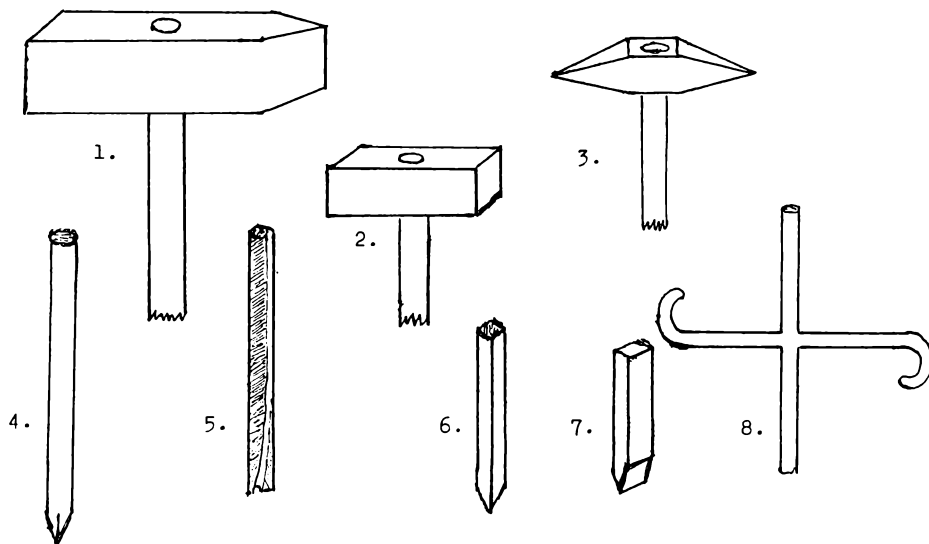

Stenhuggerværktøj: 1. Banehammer (flækhammer). 2. Dux. 3. Spidshammer. 4. Stålbør. 5. Lade-stok med lunterille af blødt jern. 6. Spidsmejsel. 7. Bredmejsel. 8. Vinkelmål. Værktøjet er af Jakob Svenskers sønnesøn Gerton Gustavsen, Knebel, skænket til Frilandsmuseet i Lyngby 1965.

de efter størrelse. Disse »kvadertilhuggede« sten bevirkede, at man kunne mure »skiftmur« i lige tykke lag som med almindelige mursten. Dog var der ofte forskel på lagenes tykkelse. Rundt om ved porte og vinduer murede med almindelige teglsten, men det var en »almindelig« murer, der udførte det arbejde. — Senere fik Jakob Svensker en god hjælp i sin søn Johannes Gustavsen. Disse to har, sammen med »Svenskeren i Oldrup«, der 1879 opmurede Glibing-gård efter en brand, bygget de fleste af de særprægede kampestensbygninger i egnen øst for Horsens. Foruden de forannævnte kan fremhæves: Hummel-ballegård, Søvind, 1875 — Rugballegård, Brigsted, 1876 — samt flere store lader i Aggestrup, Gangsted sogn. Den sidst opførte kampestenslade er på Bjerregård i Søvind, der er opført 1914, men den er opbygget af materialer fra en anden gammel lade fra 1870erne.

Byggeomkostningerne.

For en ægte jyde vil spørgsmålet: »Hvad kostede en sådan lade at opføre?« uvilkårligt melde sig. — Og her er vi i den heldige situation at have et fuldstændigt og meget nøjagtigt specificeret regnskab over opførelsen af en af de største ladebygninger i kommunen. Gdr. Ove Winther, Aggestrup, er nemlig i besiddelse af sin bedstefader, sognefoged Jens P. Winthers regnskabsbog. Heri findes meget udførlige regnskaber over alle gårdens bygninger, der blev nyopførte i årene 1883 til 1892. — Da det måske kan have almen interesse i vor tid at kende byggepriser i forrige århundrede, bringes her med Ove Winthers velvillige tilladelse et kort uddrag af det interessante regnskab.

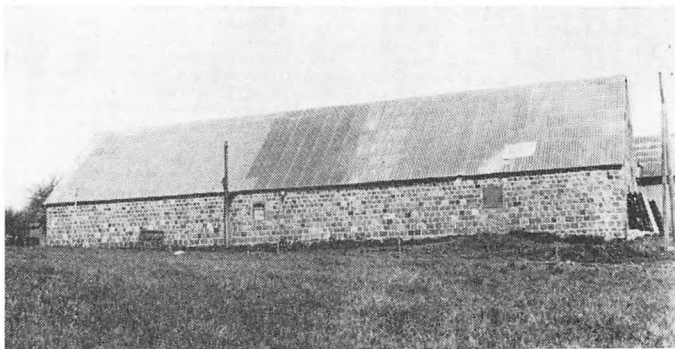

Ove Winthers lade, Aggestrup.

Udgifter til Laden.

Bygget 1892. — Rejst den 12. Juli.

Stenhuggerarbejdet af J. Gustavsen, Ås.

Mur: 627 kvadrat alen Kampestensmur at tilhugge og Skiftemure selv holde Haandlanger, a 70 øre kvd alen 438,90. — Dagløn til Sokkelen og Lobalkgrund, samt sokkel ved bindingsværket ved de tilstødende Husender, noget Brolægning og opstilling af Tærskemaskinen. Sten til at staa paa med Huller i og en tilhugget Rad om Hestegangen 46,27. — Der afdrages ikke for Porte, Døre og Vinduer, men han skal selv betale for alle Buernes Opførelse. — Gesims 5,50. — Fugning 6 øre pr kvd alen = 44,10. — Mursten 50,50. — 9840 pund Stenkalk = 41 Tdr a 240 pund 141,44. — Sement 18,75. — Grus 7,20. — Vinduer med Glas 41,45.

Tømmer: Tømmeret og Bredder 185,00. — Rem, Lægter, Egeplanker, Porte 794,11. — Søm og Spiggere 9,53.

Tømmer og Snedkerarbejdet, Mathias Kristensen, Akort 200,00.

Kul, Jern og Smedearbejdet, Port og Dørbeslag 34,65.

Tag: Taget. Tækket i 7 Dage 24,00. — Nedslætning 1 Mand i 2 Dage og Mønning 1 Dag 28,00. — Simer ca. 14,00 — 4 pund Simstriik fra Horsens 2,00 Kr. 16,00.

Laden ialt 1515,29 Kroner foruden Kampesten og Kost.

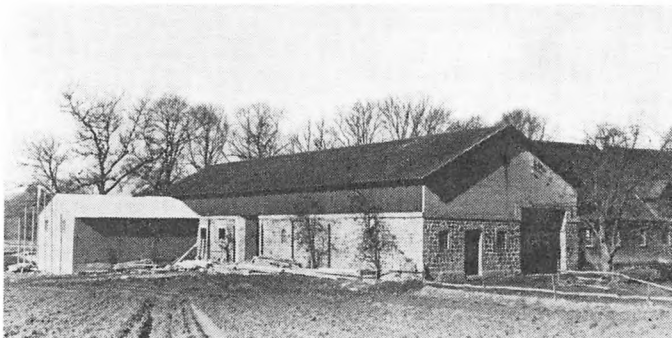

Gammel kampestenslade under ombygning. Hummelballegård. 1965. Laden er opført 1875, kampesten og stråtag. Ændret efter brand 1933: murstensgavl, trimpel og fast tag. 1965 fuldstændig ændring af bygningens indre og ydre.

Kampesten til Laden:

627 kvdr alen Skiftet Mur 18" (tommer) Gavlen sværere for neden, men tynderere for oven.

142 kvdr alen Vildmur, Sokkel, Lobalk, Skillerum.

769 kvdr alen 18" Mur = 576 kubik alen Mur.

1 kubik Favn Sten murer ca 24 kubik alen Mur.

108 kubik alen Grundsten a 27 kbalen pr kbfavn = 4 kbfv.

Ialt 28 kubikfavne Kampesten a 8 Kr. uden Kjørsel = 224,00 Kr.



Vindue i Hummelballegårds lade. Muren har taget skade ved branden 1933 og er afstilvet med jernbjælker.

De gamle kampestenlader forsvinder.

Tiden går, og bygningsformerne forandres. De århundredgamle lader er ikke mere tidssvarende og må derfor underkastes ombygninger, som mere eller mindre ændrer deres udseende og karakter. Endnu kan man dog finde nogle i deres oprindelige skikkelse. På strækningen *fra Brigsted mod Gangsted* ses nogle af de øst-vest vendte lader i hele deres skønhed, — men hvor længe?

Den gamle svenske mester havde selv engang i en ledig stund før sin død hugget sin egen gravsten. Men en dag sagde han til sine børn: »I behøver ikke at rejse den efter mig, der er sten nok her i sognet, der vidner om mig og mit arbejde.« Stenen blev heller ikke rejst på hans grav på Søvind kirkegård, uvist af hvilken grund. Men kampestenladerne i Søvind og Gangsted vidner endnu om den svenske stenhugger Gerton Gustavsen og hans søn Johannes og deres dygtighed i at behandle de jyske kampesten.



RIVEMORDET I TORRILD 1703.

AF TH. SPARRE

I Torrild by levede der o. år 1700 en gårdmand ved navn Niels Rasmussen Rasborg. Han har sikkert været en mand, der havde sine bysbørns agtelse og tillid, thi han optræder gang på gang som fadder ved barnedåb i Torrild kirke, og på mange andre måder spiller han en fremtrædende rolle i sognets liv. Han havde 3 sønner: Jørgen Nielsen, Ole Nielsen og Rasmus Nielsen, der alle blev gårdmænd i Torrild. Af disse fik den ene, Ole, en uheldig skæbne, idet han søndag morgen d. 15. april 1703 blev så ilde medhandlet af sin nabo, Niels Pedersen, at han kort efter døde.

Herom berettes der i Hads-Ning herreders tingbog 1699—1706 på følgende måde:

Mandag d. 30. april 1703 holdtes møde på Hads herreds ting. Herredsfogden var Christen Jensen i Torrild, og herredsskriver var Jørgen Kofoed i Hedemølle. Desuden var til stede »de otte mænd«, som altid skulle deltage i hvert retsmøde. Det var denne gang: Rasmus Andersen i Fillerup; Michel Jensen, Søren Rasmussen og Thomas Sørensen, alle fra Ondrup; Povl Sørensen, Christen Pedersen og Morten Nielsen fra Fillerup, og Jens Nielsen i Astruplund.

I anledning af Ole Nielsens død i Torrild har amtsforvalter Just Nielsen i Skanderborg på Kongl. Majestæts vegne stævnet adskillige personer fra sognet til at møde i retten for at aflægge deres vidnesbyrd. Første vidne er Anna Jørgensdatter af Torrild. Hun beretter, at søndag d. 15. april helt tidlig om morgenen kom Niels Pedersens hustru Inger Pedersdatter ind til hende og bad hende om at følge med over i deres lade. Der var der nemlig sket en forfærdelig ulykke. Anna gik straks derover, og da hun kom derover, så hun, at Inger sad på logulvet og holdt på deres nabo Ole Nielsen, som var fuld af blod fra et stort sår i hovedet. Som naturligt var, spurgte hun, hvordan det dog var gået til, at Ole var kommet sådan af sted, hvortil Inger ikke kunne svare andet, end at det vidste hun ikke. Det eneste, hun vidste, var, at hendes mand var gået over til Ole Nielsen for at hente en kasteskovl, som han havde lånt ham, og han var ikke kommet tilbage. »Men,« føjede hun til, »skynd dig at gå over til Oles fader (Niels Rasborg), og bed ham om at komme herover.« Anna Jørgensdatter gik også med det samme, og lidt efter kom så Niels Rasborg og hans hustru Maren Andersdatter samt Oles hustru Mette Pedersdatter ind i laden. Da bad Ole dem om at vende ham om på den anden side, så ville han sige dem, hvem der havde slået ham. Det gjorde de, og nu fortalte han, at det var Ingers mand, Niels Pedersen, der havde slået ham bagfra i hovedet med en rive, da han ville gå ud af ladedøren, og slaget var så voldsomt, at han faldt omkuld og ikke kunne rejse sig.

Niels Rasborg forstår straks, at han må have flere vidner på det, der her er sket, og sender derfor bud efter 3 mænd i byen. De kommer og syner Ole Nielsen og hører hans forklaring om, hvordan det er tilgået. Derefter bærer Niels Rasborg og de 3 mænd den hårdt sårede mand hjem i Niels Rasborgs gård og får ham bragt i seng. Og her bliver han liggende i 2 dage, indtil døden tirsdag d. 17. april om eftermiddagen udfrier ham af hans lidelser.

I mellemtiden havde Niels Rasborg sendt bud efter en feltskærer ved navn Simon Snich, der boede i Grumstrup, for at han kunne forbinde Ole Nielsens sår. Han kommer også 3 gange, første gang søndag eftermiddag. Han beskriver såret som »et hul i venstre side af hovedet, omtrent to fingre bredt, og var det gået igennem hovedskallen ind til hjernen.« Han kom igen anden gang om mandagen og forbandt ham; men da han kom tredje gang om tirsdagen, fandt han ham uden forstand og i dødsangst.

Da man blev klar over, at der var fare for Ole Nielsens liv, sendte man bud efter præsten Ole Jensen Holmboes kapellan, nemlig hans søn Niels Holmboe, for at han, som skik var, kunne berette ham. d. v. s. tage ham til alters, inden han døde. Til præsten sagde Ole Nielsen, at han ikke troede, Niels Pedersen havde tilføjet ham denne skade i nogen ond hensigt. De havde altid levet sammen som gode naboer, og dersom han blot ville komme til ham, så ville han tilgive ham det, hvis han skulle dø. Men Niels Pedersen havde altså ikke indfundet sig, og efter Ole Nielsens død rømte han til et andet sogn.

Et andet af vidnerne — den dodes morbroder Niels Jørgensen i Torrild — beretter, at d. 15. april om aftenen ved solnedgang gik han ind til Niels Rasborgs for at spørge, hvordan det stod til med Ole Nielsen. Da fortalte denne ham, hvordan det hele var gået til. Han havde først sendt sin pige over til Niels Pedersen for at hente den kasteskovl, han havde lånt ham; men hun kom straks tilbage og sagde, at han ikke ville aflevere den. Så gik han selv derover. Da han trådte ind i laden, hvor Niels Pedersen sad og kastede korn med skovlen, hilste han »God morgen,« og Niels Pedersen svarede med genhilsen »Gud være med dig!« »Jeg skal have min kasteskovl, jeg skal selv bruge den i dag,« sagde Ole Nielsen. »Du får den ikke, før jeg er færdig,« var svaret. Det blev Ole Nielsen for meget. Han gik hen og tog skovlen fra ham med magt, vendte sig og løb mod døren. Da var det, Niels for op, greb en rive og slog Ole bagfra i hovedet, så han faldt om og blev liggende. Blodet løb ham i halsen, så han ikke kunne tale, og han mærkede, at han var lammet i højre side, så han hverken kunne røre hånd eller fod.

Niels Pedersen havde dog ikke forladt sin hustru og sit hjem umiddelbart efter denne ulykkelige hændelse; thi to af vidnerne beretter, at mandagen d. 16. april — altså dagen efter — var han kommet ind i Torrild smedie for at få 2 jern hvæsset, og da havde han sagt til smeden, at grunden til, at han havde slået Ole Nielsen med riven, var den, at denne havde taget kasteskovlen fra ham bagfra. Det havde ikke været hans hensigt at tilføje ham alvorlig skade; thi de havde altid levet sammen som gode naboer og havde aldrig haft noget udestående med hinanden.

Vi får nu et indblik i, hvordan rettergangen var på hin tid i sådanne tilfælde. Dengang var det ikke det offentlige, der skulle tage sig af sagen. Nej, den skadelidtes — i dette tilfælde den dodes — familie måtte selv sørge for at få sagen bragt for retten og drabsmanden fængslet. De var nemlig de rette eftermålsmænd, således som Christian Vs Danske Lov foreskriver. I denne lovs 6.

bog 6. cap. 2 art. hedder det: »Den dræbtes nærmeste Arvinger ere rette Eftermaalsmænd, som skulle Sagen forfølge.« Men samme lov forudser også, at der kan forekomme tilfælde, hvor den dræbtes arvinger ikke har evne eller vilje til at forfølge sagen. Derfor fortsættes der: »Men forsømme de det, og enten ikke ville eller og ikke kunne udføre Sagen, og deres Husbond ej heller vil sig Sagen antage, da er Øvrigheden og Jorddroten, paa hvis Grund Drabet er sket, forpligtet til at føre Sagen til Ende.«

I den foreliggende sag var de rette eftermålsmænd Ole Nielsens hustru og Niels Rasborgs familie; men de hverken kunne eller ville føre en sådan sag. De var også mest tilbøjelige til at mene, at ulykken var sket af våde og ikke med forsæt. De næste, som det påhvilede at forfølge sagen, var nu deres husbond, d. v. s. den, der ejede gården, som de var fæstere af. Her var det sognepræsten Ole Jensen Holmboe, som var Ole Nielsen husbond; men han frabeder sig dette hverv i et brev, stilet til amtmanden, Jørgen Grabow i Skanderborg. Det lyder — med enkelte udeladelser og omkrivninger — således:

»Højædle og Velbaarne Hr. Amptmand! Saasom ieg af en ond og ubuden Giæst, Podagra, foruden anden Svaghed, er saa incommoderet, at ieg ej kan gaa og langt mindre nogensteds kan reise, og derfor ej kan være saa lykkelig min Velb. Hr. Amptmand personligen at opvarte . . . og er af mine Bønder her i Torrild Ole Nielsen Rasborg, som et ulykkeligt Slag sidst afvigte Søndag Morgen af en af Velb. Fru Margrethe Gersdorfs Bønder i Torrild ved Navn Niels Pedersen bekom, ved Døden afgangen, og Faderen, som efter Loven er den rette Eftermaalsmand, vægrer sig ved at paatale Sagen formedelst Enfoldighed i Love og Rettergang, saa og ringe Middel og Formue, og ieg hans fattige Husbond formedelst Svaghed ikke kan paatage mig at føre den, og Velb. Fru Margrethe Gersdorf, paa hvis Grund Ulykken skete, ogsaa undskylder sig, — saa understaar ieg mig med disse Linjer at molestere Deres Velb., og ydmygelig at begiære, at Deres Velb. vilde være af den Fromhed paa Hans Majestæts Vegne at ordinere en, som kunde paatale Sagen, som vel i sig selv er meget vanskelig, naar man betænker, at ingen var til Stede hos dem, da Ulykken skete, saa at man har ikke andet at gaa efter end den dødes egen Bekendelse. Saa vidt ieg kan forstaa af deres Beretning, som har hørt denne, synes Ulykken mere at være sket af Vaade end af Forsæt. Den bortdødes efterladte Venner vil gerne have den døde stedet til Jorden, saasom han i denne foraarstrødefulde Luft ei tiener at giemmes. Men da ieg frygter mig for at kaste Jord paa ham og holde Ligprædiken over ham, førend Dom i Sagen er falden, med mindre det kan ske med Deres Velb.'s Tilladelse, da lever ieg i det Haab, at Deres Velb. vil meddele mig Deres gode Betænkning. Vil i øvrigt vide Deres Velb. med højædle fromme Frue, højadelige Børn og ganske Huus den trofaste Gud befalede, etc. Oluf Jensen Holmboe mpp.

Torrild d. 19. April 1703.

Sognepræsten beder altså amtmanden om at tage sig af sagen, hvilket også er i overensstemmelse med loven, der foreskriver, at hvis ikke de rette eftermålsmænd kan eller vil gøre det, da skal kongens amtmand, i hvis amt det er sket, sørge for, at drabsmanden bliver pågrebet og straffet. Dette er grunden til, at det er amtsforvalteren Just Hansen, der optræder som anklager ved herredsrettens møde. I retten bliver amtmandens skrivelse af 19. april 1703 oplæst, hvori han pålægger Just Hansen, at han snarest muligt skal få bekræftet, at de

ovenfor nævnte ikke vil påtale sagen, hvorefter han skal lade den døde sync af uvildige og forstandige mænd, så han kan blive begravet, og derefter forfølge sagen imod gerningsmanden efter lovens anvisning.

I et påfølgende retsmøde d. 18. juni 1703 genoptages sagen. Her optræder ærlig og velagt mand Niels Michelsen i Trustrup på amtsforvalterens vegne og meddeler, at han har stævnet Niels Pedersen til at møde i retten for at lide dom for det mord, som han er beskyldt for at have forøvet på Ole Nielsen i Torrild. Niels Michelsen fremlægger en skrivelse fra Just Hansen, hvori han påstår Niels Pedersen dømt fra livet som manddraber efter Christian Vs Danske Lov 6. bog 6. cap. 1. artikel; men da han er borttrømt, bør han dømmes fredsløs, og hvis han siden pågribes, skal han bøde liv for liv og hans hovedlod tilfalde kongen.

Imidlertid er Niels Pedersens hustru, Inger Pedersdatter, også mødt i retten, og hun fremlægger et skriftligt indlæg, hvori hun i jævne og indtrængende ord søger at forsvare sin mand. Det lyder således:

»Kongl. Maj. Herredsfoged Sr Chr. Jensen. Imod Hr. Amtsforvalters Indlæg over min Mand af 7. May sidst afvigte kan ieg ikke vide, hvad ieg skal svare, andet end det som min Mand, Niels Pedersen, haver berettet for mig, førend han af Frygt for Trusel og ond Sigtelse maa være gaet til Side. Og var hans Ord til mig ved hans højeste Ed, at han aldrig tænkte at saare eller døde Ole Nielsen; thi han havde ingen Udstand med ham nogensinde haft, ej heller af ham at sige den Dag Ole Nielsen kom til min Mand udi hans Lade, førend som Ole Nielsen talte ham til, og han da ikke af nogen Forsæt eller Tanke udi ringeste Maade at saare eller beskadige ham enten udi Hovedet eller andensteds slog med en Rive efter ham saasom skæmtsom, og vidste han ej, om Ole Nielsen fik Skade af samme Slag, eller om han uforvarende kunne være falden over Ladedøren, da han vilde i en Fart springe ud af Laden med Skovlen, som han tog fra min Mand. Beder derfor ydmygeligst, at min Mand maa frikiendes for denne Sag, saasom han hverken haver gangen efter at giøre Drab eller haft nogen Tanke dertil, langt mindre veed andet, end den afdøde Ole Nielsen fik sin Skade ved et uforsecendes Fald. Gud opvække nu en naadig Dom til min Mands Frelse, som er uskyldig for sin Deel, og for min og mine stakkels umyndige Børns Skyld. Amen!

Torrild d. 21. May 1703. E. P. D.

Selvfølgelig har hun ikke selv kunnet skrive et sådant brev. Man tager næppe fejl, når man antager, at sognedegnen har påtaget sig at skrive det for hende. Men hendes bønsskrift kan måske have været medvirkende til, at herredsfogden frikender Niels Pedersen for manddrab, og i stedet for dømmer ham efter Lovens 6. bog 11. cap. 1. art., der lyder: Dræber Mand en anden af Vaade imod sin Tanke og Villie til at skade den dræbte . . . da bøde han 40 Lod Sølv til den Dræbtes Arvinger alene og være dermed angerløs.

Dermed var sagen dog ikke tilendebragt. Just Hansen indanker nemlig sagen for Landsretten i Viborg, og her bliver herredsfogdens dom forkastet som ulovlig, eftersom han havde tilladt sig at dømme Niels Pedersen alene, uden at de otte mænd medvirkede. Landsretten kræver nu, at sagen skal optages til dom påny, hvilket også sker i et retsmøde på Hads herreds ting d. 15. oktober 1703. Og her sker der det usædvanlige, at de otte mænd går imod herredsfogden og dømmer Niels Pedersen til døden. Denne dom fortjener at anføres i sin helhed:

»Ud af de indførte Tingsvidner erfares, at en Deel af de førte Vidner er ikke eensstemmende. Men af Præsten Hr. Niels Holmboe og den døde Fader, Niels Rasmussen Rasborg deres Attest og Vidne fornemmes, at den afdøde Ole Nielsen for dem bekiendte, at Niels Pedersen ej gjorde ham den Skade og Ulykke med Villie og Forsæt, saasom de aldrig har haft Modstand med hinanden. Derfor, fordi afgangne Ole Nielsen i saa Maade undskylder Niels Pedersen, vidste ieg ikke rettere at kiende, end den Ulykke Niels Pedersen har øvet paa Ole Nielsen, er skeet af Vaade. Derfor Niels Pedersen bør at bøde til den dræbtes Arvinger efter Lovens 6. Bog 11. Cap. 1. Artikel, hvilket de tiltagne Mænd frafalder og af sær Dumdristighed dømmes saaledes:

Som vi forskrevne otte Mænd er opnævnet her af Tinget til at kiende i den Sag imellem den dræbte Ole Nielsen og Niels Pedersen i Torrild, tillige med Herredsfogden, da efter oplæste Tingsvidne, som i Sagen er ført, og den døde egen Bekiendelse og Ed, og Amtsforvalterens Irettesættelse, seer vi ej andet end at Niels Pedersen bør efter Loven at miste sit Liv.«

At denne omstødelse af herredsfogdens dom har vakt bestyrtelse og sorg i Niels Pedersens hjem, ja, i hele sognet, må man have lov til at formode. Men man var dog endnu ikke henvist til helt at opgive håbet. Thi en dødsdom skulle altid appelleres til højere instanser. Sagen går nu igen til Landsretten i Viborg. Desværre er Landstingets dombøger ikke bevaret for det pågældende tidsrum, men i et uddrag af landstingsdomme, som findes i Landsarkivet, findes anført, at der torsdag d. 27. marts 1704 er afsagt dom i sagen angående et drab, begået af Niels Pedersen i Torrild. Det oplyses ikke, hvad dommen gik ud på; men alt taler for, at dødsdommen er blevet stadfæstet. Så vidt det kan oplyses, er sagen ikke blevet appelleret til Højesteret.

Det må derfor antages, at Niels Pedersen aldrig er vendt tilbage til sit hjem-sogn. Muligvis har hans hustru også forladt sognet for at følge sin fredløse mand; thi hun omtales ikke i kirkebogen de følgende år.

Det kunne nok være umagen værd at forsøge at finde ud af, hvad der er blevet af dem; men det ville blive en meget omstændelig og kostbar historie.



TRÆK AF SKOLEVÆSENETS HISTORIE PÅ ALRØ

AF N. C. SPANDET

En epoke i Alrø sogns historie er afsluttet med nedlæggelsen af Alrø skole, der nu ikke længere er kommunal, men er gået over til at blive privatskole fra 1. august 1963. Det skete i protest mod sammenlægningsplaner med hensyn til skoleundervisningen og kommuneplaner, som vel nok før eller siden alligevel kommer til udførelse, så i det mindste skoleundervisningen henlægges til en af fastlandets skoler.



Alrø skole. Lærer Ludvig Korch foran skolebygningen fra 1911.

I den anledning vil jeg i det følgende forsøge at tegne et billede af skolelivet på øen gennem de sidste 3—400 år.

Inden reformationen kan der vel næppe have været tale om egentlig skoleundervisning af nogen art i det lille isolerede øsamfund, selv om der jo forrettedes degnnetjeneste i middelalderen, men den havde næppe noget med børneundervisning at gøre.

Først med reformationens indførelse pålagdes det degnene at tage sig af børnenes undervisning i religion. Peder Palladius siger således i sin visitatsbog: »Eders sognedegne skal ikke alene ringe og sjerne hos eder — — — men hans ypperste gerning, hvorfor han skal tjene sit brød hos eder, er, at han skal lære eders børn og unge folk børnelærdom.«

Degnens bestilling bestod således i den første tid af det her behandlede tidsrum bl. a. i foruden at ringe med kirkeklokken og synge i kirken at forestå

katekismusundervisningen, at gå bud med præstens embedsskrivelser og bære fattigbøssen rundt. Katekismusundervisningen, der til at begynde med fandt sted en gang om ugen, foregik i kirken. Det var den såkaldte »degnelæsning«. Men ellers overlodes det til forældrene at lære deres børn og tyende børnelærdom.

I ordinansen 1539 bestemtes, at landsogne, som lå nær købstæderne, skulle tage sig degne af latinskolerens elever. Det var de såkaldte løbedegne. Denne ordning har dog næppe omfattet Alrø, der lå så afsides og langt fra de nærmeste købstæder, så Alrø har sandsynligvis tidligt haft sædedegne, der var bosat på øen. Det foretrak menigheden også frem for at få en discipel fra en latinskole.

Den første degn på Alrø, vi kender navn på, var Christen Gjødesen, der var fra Horsens og var degn på Alrø 1633 i Christian den Fjerdes tid.

Et gammelt ordsprog siger, at når det regner på præsten, drypper det på degnen. Men sad degnen i et ringe degnekald, må det siges, at dryppene var små, og degneembedet på Alrø hørte absolut til de ringe, idet øens befolkning kun omfattede ca. 200 mennesker. Degnen havde hverken degnegård eller degnebolig, men måtte leje sig ind i en gård eller et hus og førte ofte en kummerlig tilværelse.

Fra o. 1660 kendes embedets indtægter. Hver gård på øen — der var ialt 19 mod oprindelig 26 — måtte yde 3 skp. byg årlig til degnen. Men blev der misvækst, så fik han intet eller lidet. Ved påsketid tilkom der ham 3 brød af hver gård, og ved midsommer skulle han have en liden ost på 2 skilling, også af hver gård. Endelig skulle hver gård levere degnen et læs tørv, så ildebrændsel — 19 læs tørv, om end de var små — havde han da, hvis de ellers kunne skaffes, hvilket det undertiden kunne knibe med, da »vandflod« ofte gjorde det umuligt for bønderne at bjerge dem, og de har sandsynligvis været af en yderst ringe kvalitet, da egentlige tørvemoser ikke fandtes på øen. De nævnte tørv blev gravet eller skåret nede i Holtet og var af de såkaldte »løjtvørv« eller »skudtvørv«.

I leje af en bolig måtte degnen give 5 skp. byg om året. Af jord var der tillagt degneembedet 4 skp. havrejord, »hvilket ikke har været sået uden een gang, af årsag det salte vand af havet nu overgår det, og rotter fordærver sæden i samme mark.«

I offer havde han højst 11 mark.

Oprindelig ydede hospitalet i Horsens nogen hjælp til degneembedet, men denne ydelse var hørt op ret tidligt. Den var således ophørt 1683 og måske endda før. Den beløb sig til 13—14 daler årlig.

Fra 1683 kender vi så nogenlunde rækken af degne og senere skolelærere, selv om der i løbet af 1700-tallet ofte skiftedes degne på grund af den ringe aflønning.

1683 var Just Jacobsen degn på Alrø. Han var »en verdslig mand«. Det vil vel sige, at han ikke havde studeret. Hvad han har taget sig til, før han blev degn på Alrø, vides ikke. Ved siden af degneembedet drev han lidt fiskeri, og hans kone vævede for folk, så de klarede sig nogenlunde, skønt embedets små indtægter var blevet stærkt beskåret, idet embedet fra hans tid nu skulle yde et årligt bidrag til Århus latinskole på 11 skp. byg. Just, der skal have været vanfør og skrøbelig, døde 1714.

Hans efterfølger i embedet blev Hans Hansen Guldborg, der dog »qviterede« embedet efter godt et års forløb. Han var vistnok præstesøn og student. Han

var 26 år gammel og gift, da han kom til Alrø. Den 22. januar fik han en søn ved navn Hans døbt i Alrø kirke.

Guldborg efterfulgtes af Franz Blomschou, som kort efter sin ansættelse ansøgte biskoppen i Aarhus om at måtte blive fri for pensionsbidraget til Aarhus skole, da han umuligt kunne ernære sig, hvis han skulle yde de 11 skp. byg, som pensionsbidraget bestod af. Han beklagede sig også over, at han kun fik halvdelen af det lidet, han skulle have, da øen var »slået med misvækst«. Han anførte også, at han hverken kunne fiske eller væve. Han har muligvis været student. Til slut antydede han i sin skrivelse, at hvis han ikke blev bøn hørt, måtte han »qvittere« embedet og »takke af«, som formanden i embedet gjorde det. — Han var gift med Maren Jørgensdatter.

Ofte var forholdet mellem degn og præst dårligt. Her ser det ud til, at forholdet har været godt, idet præsten på Alrø Laurits Olufsen Friis ledsagede degnens bønsskrivelse med en meget stærk anbefaling, hvor han skrev, at hvis degnen skulle betale degnepensionen, måtte han gå rundt og tigge. Videre i skrivelserne skrev præsten, at »får degnen afslag, hvilket skulle være en stor synd, at han som her er fremmed og venneløs i alle måder, skulle det overgå fra den fattige smule brød, han haver.« Pastor Friis sluttede sin skrivelse til biskoppen med ordene: »Jeg forventer derfor på den fattige karls vegne en nådig bøn hørelse.« Skrivelserne undertegnedes: »Deres velædle Højærværdigheds ydmyge Tjener Laurits Friis.«

Men trods alt blev Blomschou ikke bøn hørt, og han har sikkert »takket af« samme år, for allerede 29. oktober 1719 udnævnedes hans efterfølger Søren Sørensen Degn, 3 måneder efter at bønsskriftet var indsendt.

Søren Sørensen Degn har da været ca. 35 år gammel. Han levede på Alrø til sin død i 1760 og efterlod sig en datter, der blev gift med Peder Jensen (Degn), der var gårdejer eller fæstebonde på Alrø og endnu har en enkelt efterkommer på øen, nemlig Ane Grethe Sørensen (Degn), der bor på slægtsgården, som dog ikke længere er i slægtens eje.

Søren Sørensen kan dog ikke have været degn til sin død, men kan højst have været det til 1729, idet en mand ved navn Jens Gregersen Meldballe dette år tiltrådte embedet, som han beklædte til sin død 1778.

Jeg ved ikke, hvordan sagen hænger sammen, men jeg kan tænke mig, at Søren Sørensen også efter nogle års forløb har »takket af«. Han har muligvis giftet sig til en gård på Alrø, idet vi 1783 træffer en svigersøn af ham som gårdejer på Alrø. Han kan muligvis også have købt en gård på øen, men een ting er i så fald sikkert, det har ikke været degneembedet, der har bragt ham pengene til gårdkøb. Hans hustrus navn var Kiersten Nielsdatter. En søn ved navn Niels Sørensen Degn, der fødtes 1730, døde i 18 års alderen, medens datteren Ane Marie Sørensdatter var gift med forannævnte Peder Jensen (med tilnavnet Degn).

De to efterfølgende degne Jens Gregersen Meldballe og Jørgen Hatting, der var den sidste egentlige degn, da degneinstitutionen ophørte med skoleloven af 1814, fik blidere kår at arbejde under end deres forgængere.

I 1700-tallet bedredes degnens økonomiske kår noget, selv om de langt fra blev gode, hvad det efterfølgende vil vise.

Der viste sig nu en vågnende interesse for ungdommens undervisning. Degnen var nu ikke alene degn, men skulle også virke som skoleholder, hvorved hans

kår forbedredes noget, idet der ydedes ham et vist ekstra vederlag for skolegerningen.

Begge de to nævnte degne var således skoleholdere. Til at begynde med var resultatet af denne undervisning vel kummerligt nok, således kunne enkelte bønder ved århundredskiftet ikke skrive deres eget navn, selv om man får det indtryk, at der på Alrø var forholdsvis mange, der kunne det. Det hænger måske sammen med, at de fleste af øens bønder på den tid allerede var blevet selvejere og var ret velstående.

Biskoppens visitationsberetninger viser, at der allerede i slutningen af 1700-tallet var sket en betydelig fremgang, både med hensyn til børnenes regelmæssige skolegang og deres boglige oplæring.

Der er næppe nogen tvivl om, at pietismen i 1700-tallet har haft meget stor betydning med hensyn til at få skolevæsenet ind i fastere rammer og ved at give det indhold. Således bestemtes det i Christian den Sjettes forordning af 23. januar 1739, at degnene skulle holde ordentlig dansk skole og undervise ungdommen i kristendom, læsning, skrivning og regning.

I Hads herred var ejeren af Åkær, fru Hedevig Margrethe Bornemann, der var en datter af biskop Bornemann, ivrig for både at få pietistisk indstillede præster til de præstekald, hvor hun havde kaldsretten, og få skoler oprettet på sit gods.

Det var i begyndelsen af den periode, at Jens Gregersen Meldballe var degn og skoleholder på Alrø.

Han må være født omkring 1702, hvor vides ikke. Den 5. marts 1729 kaldedes han til degn på Alrø, hvor han virkede til sin død i slutningen af året 1778. Han var da ca. 76 år gammel og havde således beklædt Alrø degnekald i omtrent 50 år. Han overlevedes af sin hustru Magdalene Ovesdatter, der døde 1788, 87 år gammel.

I Meldballes tid hørte der degnebolig til embedet. Den må sikkert være bygget i hans embedstid. Selv om boligen var ringe, var det dog et fremskridt, at der nu hørte bolig til kaldet, så degnen ikke skulle leje sig ind. Samtidig blev der indrettet skolestue til boligen samt en beskeden tilbygning til stald og foder, alt i samme bygning.

Degneboligen var beliggende nord for den søndre vej, omtrent over for den nuværende skoles legeplads. Jorden, hvorpå boligen og den kålgård, der hørte til den, lå, bestod kun af »10 favne udi bredden og næsten udi længden lige så meget«.

Degneindtægterne var omtrent som de tidligere nævnte. Dog fik degnen nu ialt 7 td 1 skp. byg uden nogen afkortning. I stedet for brød betalte hver gård nu 6 skilling ved juletid, og i stedet for en gåsefjerding 4 skilling. For ost, der skulle leveres ved midsommertid, betaltes nu 4 skilling af hver gård. Af ildebrændsel skulle der stadig leveres 19 læs tørv.

Skønt kaldet således var blevet forbedret, klagede Meldballe dog over embedets små indtægter. Blandt andet klagede han over det til embedet hørende jordstykke, idet det ikke gav »synderlig afgrøde fra sig enten af korn eller græs, formedels vandrotter og det salte vands fordærvelse, såsom det ligger alleryderst og ved havgruben.«

Foruden havrejorden, der udgjorde 6 skp. land og var anslået til 1 fjerdingkar, var der også tillagt degnen noget græsland, »som falder på et sted kaldet Stænge-Haven« (Stænge-Haven må have ligget ude i Alhale, altså så langt fra degneboligen som vel muligt). Det har således næppe været uden grund, at

degnen har klaget over det ham tildelte jordstykke. Desuden beklagede han sig over, at han havde haft liden nytte af det, »formedels det om foråret bliver på de bedste steder omgravet til at så kálfrø udi, og om sommeren oppbundet af bæsterne.«

Yderligere var der nu tillagt degnen 2 »grønveje«, som han måtte græsse. Den ene var vejen, som gik fra byen ned til Abildhoved (den nuværende Sønderbyvej).

I året 1772 klagede han over, at græsvæksten på disse veje blev ødelagt ved megen kørsel, og desuden pløjede bønderne ind i dem, så de stadig blev smalle. Især var det blevet galt med kørsel på grønvejen ned til Abildhoved, siden vindmøllen på Hjarnø var blevet bygget (o. 1760), da Alrøboerne nu bragte deres korn til Hjarnø til formaling. Før havde man kørt over vadegrunden til Gyllingnæs og derfra til vandmøllen Vads mølle ved Åkær. Alrø havde på den tid endnu ingen mølle. Først 1824 fik man lov til at opføre en vindmølle på øen.

Før den megen kørsel til Abildhoved kunne den Alrø degn på de to veje (den anden vej gik fra Vestergård til stranden) avle »tvende mådelige læs hø, men nu ej et par lejerfulde.« Han kunne derfor kun føde 4 får, men ingen ko, fordi han ikke kunne føde den om vinteren.

Endelig fik degnen i højtidsoffer 9—10 mark, og for skolen fik han i penge 10 sletdaler.

Sammenlignet med de tidligere degneindtægter var der i Meldballes funktionstid sket en betydelig forbedring, men Meldballe jamrede sig stadig over de ringe indkomster, og sammenlignet med præstens og de fleste af bøndernes har hans kår sikkert også været fattige og ringe.

Meldballe efterfulgtes i embedet af Jørgen Hatting, der blev kaldet til embedet i 1779 i en alder af 37 år og beklædte det til 1820. Han flyttede derefter til Odder, hvor han døde 26. marts 1824.

De 2 sidste degnes samlede embedstid blev således henimod 100 år.

Jørgen Hatting var født i Hatting præstegård omkring 1742 som søn af sognepræst Hans Henriksen Hatting og dennes 2. hustru Anniche Chatrine Jacobsdatter Steenstrup af Torrild. I en fortegnelse over degne betegnes han ikke som studiosus, så han har næppe været student, muligvis har han i nogle år besøgt Horsens latinskole uden at have taget nogen afgangseksamen. Hvad han i det hele taget har foretaget sig, til han i 37 års alderen kom til Alrø, har jeg hidtil ikke kunnet opspore.

Når Jørgen Hatting kom til Alrø som degn, skyldtes det sikkert familieforbindelser, idet hans moster Dorethe Sophie Jacobsdatter Steenstrup var præstekone på Alrø. Hun var efter sin første mand sognepræst Laurits Spandets død blevet gift med dennes efterfølger i embedet på Alrø Jens Hansen Møller. Hatting var således fætter til Niels Spandet, der virkede som sognepræst på Alrø, idet han efterfulgte sin stedfader Jens Møller i embedet. Præsten i Hundslund Michael Vogelius var gift med Hattings kusine, ligesom sognepræst Christian Brøndsted i Fruering (senere præst og provst i Horsens) hørte til familien. Jørgen Hatting havde således talrige — og muligvis også formående — slægtninge på egnen, som måske kan have medvirket til, at han fik degnekaldet på Alrø.

Igennem mange år var de to fætre Niels Spandet og Jørgen Hatting henholdsvis præst og degn på Alrø.

Jørgen Hatting må have været gift, før han kom til Alrø. Hans første hustru hed Elisabeth Sophie From, men hun døde, før han kom til Alrø. Med hende havde han et barn, sønnen Hans Hatting. Kort efter den første hustrus død giftede han sig med Johanne Cathrine Holst, men hvem han havde mindst tre børn. Hans 2. hustru døde efter ca. 8 års ægteskab. Efter at han havde været enkemand i ca. 22 år, giftede han sig for 3. gang i en alder af ca. 68 år med Karen Pedersdatter Gylling (muligvis fra Gylling), som overlevede ham.

Embedet på Alrø må også i Hattings tid betegnes som et ringe embede, selv om det i tidens løb var blevet noget forbedret, især i slutningen af hans embedstid, da skoleloven af 1814 fastsatte en bestemt løn for skolelærer- og kirkesangerembedet, som den officielle betegnelse for embedet nu blev.

Boligen fra Meldballes tid var ret tarvelig. Den rummede både en lille lejlighed, en skolestue og udhus, alt sammen i en længe, der var 12 fag lang og 9 alen dyb. Den var bygget af fyrretømmer, men med egeledere. Væggene var dels murede, dels klinede, og taget var af strå med tangmønning (sammenæltet tang og ler). Brandforsikringssummen for hele herligheden udgjorde kun 400 rdl.

Embedets indtægter var i mange år som i Meldballes tid. Men med udskiftningen, der på Alrø fandt sted 1798, forbedredes degneembedet betydeligt og dermed degnens kår, idet han nu fik tildelt jord, der lå samlet og lå lige syd for degneboligen. Denne jord udgjorde ialt ca. 4 tønder god jord, der regnedes blandt øens bedste. Senere blev der opført stald- og ladebygning i én længe syd for bygaden lige over for degneboligen. Denne bygning anvendtes, lige til den i 1911 brændte sammen med præstegården og skolen, der afløste øens første skolehus.

I slutningen af Hattings embedstid forbedredes lønnen som før nævnt yderligere, idet lønnen efter skoleloven af 1814 fastsattes til 6 td. rug og 10 td. byg in natura og 25 td. byg efter kapitelstakst (minus en mindre afkorting for kirkelige indtægter) plus fourage, der bestod af 128 lispund hø og 192 lispund halm. Dertil kom fri bolig og brændsel (6 favne brænde) samt jordlodden, hvorpå der nu kunne holdes 2 køer og 6 får. Endvidere fik degnen jo offer og accidenser.

Selv om embedet må henregnes til de mindre kald, har Jørgen Hatting sikkert siddet i ret gode kår, som muligvis skyldtes, at han har haft formue, hvilket der er en vis sandsynlighed for, da de fleste af slægten, han tilhørte, var velstillede, det gælder især hans mødrene slægt, hvoraf flere havde haft store jordbesiddelser og ejet flere af Hads herreds kirketiender. Vi kan se, at Jørgen Hatting har haft råd til at holde tjenestefolk, for det meste en pige og til tider 2 tjenestefolk. Vel var det ikke noget imod præstegårdens 6 karle og 3 piger, men helt små kår har degnen næppe siddet i, når han har kunnet holde tjenestefolk.

Muligvis kan hans evt. formue være gået tabt eller blevet stærkt reduceret ved statsbankerotten 1813. Det ser nemlig ikke ud til, at han har efterladt sin enke formue af nogen art, idet hun, hvis man kan tro hende, efter hans død sad i usle kår.

Om Jørgen Hattings person og virke får vi et indtryk ved at læse biskoppens visitationsnotitser. Biskoppen skrev i visitationsprotokollen den 30. juli 1792: »Degnen Jørgen Hatting tillige skoleholder i denne menighed er en skikkelig

og flittig mand. Hans skoleprotokol befandtes at være ordentlig og erfarede deraf, at de unge ret flittig, også om sommeren, indfinder dem i skolen. I forsamlingen svarede de med lyst og god forstand.« Biskoppen visiterede igen på Alrø i året 1800 og var også denne gang vel tilfreds med både præst og degn.

Efter nogle års svaghed søgte Jørgen Hatting sin afsked, som han fik bevilget i året 1820. Ved hans afgang bevilgede beboerne på Alrø ham af fri vilje en pension på 9 td. korn og 11 rdl. i penge.

Hans enke Karen Pedersdatter sad efter mandens død som før meddelt i meget fattige kår, efter hvad hun selv meddelte, idet hun efter 1½ års enkestand »af mangel på vedvarende husly og næringsbrød« den 21. oktober indgik ægteskab med en gammel aftægtsmand i Odder ved navn Jens Sørensen.

Indtil dette ægteskab blev indgået, fik hun udbetalt af degneenkassen 4 rdl. 1 mk. 8 sk. for året 1825 og 2 rdl. 1 mk. 8 sk. for 1826. Disse penge blev hende udbetalt af præsterne Gottschalck i Odder og Bruun i Saksild, hvorefter al understøttelse hørte op. Hun besværede sig derefter til stiftamtet over, at hendes understøttelse var ophørt, men resultatet blev efter en del skriveri, at beboerne på Alrø nægtede at yde hende understøttelse, da de hævdede, at pensionen til Jørgen Hatting var frivillig, og at de ikke var villige til at give noget til hans enke, og embedet på Alrø var så ringe, at det ville blive alt for trykkende for Hattings efterfølger, hvis han skulle yde noget til pensionen. Amtsprovst Schmidt i Væhr meddelte stiftamtet, at hun af enkekassen i rette tid havde fået, hvad hun kunne tilkomme, og tilføjede, at »hendes besværing i enhver henseende var ugrundet, og tillige fornærmende for dem, der havde udbetalt hende, hvad hun havde at fordre,« idet hendes fremstilling af sagen ikke var sandfærdig.

Hendes henvendelse til stiftamtet, der ikke kan være skrevet af hende selv, hvilket hun ikke var i stand til, men kun underskrevet »med påholden pen«, indeholdt også unøjagtigheder for ikke at sige usandfærdige påstande.

Hendes videre skæbne har jeg ikke kunnet følge, lige så lidt som jeg har kunnet opspore, hvordan det er gået Jørgen Hattings børn af første og andet ægteskab.

Med Jørgen Hatting gik degneinstitutionen i graven. Fra 1820 beklædtes stillingen af skolelærere og kirkesangere, selv om benævnelsen degn stadig anvendtes om læreren.

27. september 1820 udnævntes Jens Hansen til Hattings efterfølger. Han var den første seminarieuddannede lærer på Alrø.

Hansen var født 1798 i Væhr i Skanderborg amt og dimitteredes 1819 med 1. kar. fra Lyngby seminarium. Han var lærer på Alrø til 1844, men blev 15. september kaldet til lærer i Rørt Elle, og 1848 blev han lærer og kirkesanger ved Randlev kirke. Han var gift med Marie Dorothea Nielsen, men blev tidlig enkemand. I hjemmet var der 3 børn, nemlig Johannes Hansen og Eskild Janus August Hansen samt et plejebarn Simon L. Jacobsen, der var født i Tolstrup sogn.

I lærer Hansens funktionstid ved Alrø skole indførtes den indbyrdes undervisning i skolen.

Dette nye system stammede fra England og blev fra omkring 1820 indført herhjemme, især viste kongen den ny undervisningsform, hvor større børn blev sat til at undervise de mindre i at læse og skrive efter tabeller, stor inter-

esse. En lærer kunne nu undervise et stort antal børn, som han ledede ved kommandoråb og stød i en fløjte. Hele denne form for skoleundervisning passede den militærglade Frederik VI godt, og han gjorde alt, hvad der kunne gøres, for at fremme denne skoleform.

Metodens indførelse kostede mange penge, og det er tvivlsomt, om den indførtes fuldtud alle steder. Men for at lette kommunerne ved indførelsen oprettedes en »tabelkasse« i hvert provsti, hvorfra hver skole havde ret til at få udleveret et sæt tabeller, der bestod af 80 læsetabeller, 100 skrivetabeller, 120 regnetabeller og 15 geografitabeller. Til tabelkassen betalte hver skole 2 rdl. årligt.

Samtidig indførtes gymnastik i almueskolen, men den foregik langt op i tiden udenørs, hvor de nødvendige apparater blev opstillet på skolepladsen.

Alrø skoleregnskaber for årene omkring 1825—30 viser, at man anskaffede materiel til den indbyrdes undervisning, selv om det skete i beskedent omfang, men man må vel gå ud fra, at skolen har fået det meste materiel fra »tabelkassen«. Selv anskaffede man skrivetabeller, 2 protokoller, 13 rammer til skrivetabellerne (at anbringe på skolebordene) og opstandere til at anbringe tabellerne på, et »sandbord« og en pibe (fløjte) til brug ved undervisningen.

Af bøger til religionsundervisningen brugtes Thonboes bibelhistorie, Balles lærebog samt Luthers katekismus. Desuden anskaffedes Bircks læsebøger og Højers danske sproglære. Endvidere købtes der blækhus, tavler og grifler. Der anskaffedes desuden, vel sagtens til lærerens brug, Jacobis hovedregningsbog og Rabens aritmetik med tillæg.

Skolestuen, der oprindeligt var ret trang, blev udvidet 1839, og samtidig blev der bygget en avlsbygning, der var på 5 fag og sammen med skoleudvidelsen kostede 222 rdl. 0 mk. 13 sk., hvoraf $\frac{3}{4}$ lignedes på sognets beboere. Den ny avlsbygning opførtes syd for bygaden lige over for skolen.

Det ser ud til, at man samtidig lagde stalden i den gamle degnebolig til skolestuen, der derved blev mere rummelig. Ved samme lejlighed fik skolestuen ny vinduer, 3 mod nord og 3 mod syd, samt vistnok bræddegulv, der vel nok har afløst et lerstampet gulv. I den nu udvidede skolestue stod der 2 rækker borde med 4 borde i hver række. Bordene stod med den ene ende ind mod væggen, og imellem de 2 rækker var der en smal gang. Lærerens lejlighed skete der næppe nogen forandring med. Den bestod af en stenpikket forstue, der også benyttedes af skolebørnene, en stue og et sovekammer samt et lille kammer og et køkken, der samtidig var bryggers, hvorfra en dør førte ud mod nord. For enden af den ene gavl var der et lille brændselsrum.

I den skikkelse stod den gamle skole indtil nedbrydningen i 1886, da den ny grundmurede, men stråtede skole med skolestue og lejlighed til læreren byggedes syd for vejen. Til dens opførelse optog det daværende sogneråd et lån på 4000 kr. Arbejdet udførtes af murer Jochumsen fra Lerdrup samt af tømrer Chr. Torup og snedker Jens Pedersen, begge fra Alrø. Den gamle skole solgtes til nedbrydning for 300 kr.

Lærer Hansens løn var noget varierende. Det skyldtes bl. a. pengenes skiftende værdi i årene efter statsbankerotten i 1813, og det viser sig, da det er muligt for hans vedkommende at konstatere lønnen, at han har fået mindre end den i skoleloven anordnede løn. Det må derfor antages, at det samme har været tilfældet med hans formand i embedet, så den for ham iflg. loven anførte

løn må reduceres noget. Det var vistnok ret ofte tilfældet, at myndighederne godkendte en løn, der var betydelig mindre end den i loven anførte.

I slutningen af lærer Hansens embedstid på Alrø kender vi lønnen. Den bestod, foruden af fri bolig og det jordlodden indbragte, af løn i rede penge, der beløb sig til 27 rdl. 3 mk. 8 sk., der erlagdes 2 gange årlig ved påske og mikkelsdag med halvdelen hver gang. Desuden fik han 5 td. rug og 9½ td. byg in natura samt i fourage 96 lispund hø og 196 lispund halm. Høet leveredes ved dets indhøstning, og halmen efter lærerens begæring. Af brændsel fik han af hver gård 1 læs af øens skudtørv, »af størrelse og bonitet, som enhver kunne forsvare« samt 6 læs gode mosetørv fra fastlandet. Senere blev tørvene erstattet med 5 favne bøgebrænde. I 1886, da den ny skole toges i brug, bevilgedes der den daværende lærer kul svarende til 1 favn brænde. I fourage fik han ordningsmæssig halmlevering, men kun 96 lispund hø.

Som kirkesanger fik han 10 rbdl. Det ses også, at nannest endnu ikke var afløst, idet der af beboerne skulle leveres ham 2½ lispund ost og 1 lispund og 3 pund smør. For nannest og offer afkortedes han noget i den foran afgivne løn.

Pengelønnen til læreren samt fourage pålignedes beboerne efter hartkorn. Der bestod til at begynde med en særlig skolekasse, senere gik den over i kommunekassen. Til eks. kan nævnes, at skolekassens regnskab i året 1835 balancerede med 10 rdl. 0 mk. 11 sk. Den samlede udgift var 6 rdl. 5 mk. 8 sk., som væsentlig gik til skolemateriel. Kassens indtægter bestod af lysepenge fra Alrø kirke og afgivelse af en part af sognets kirketiede, desuden tavlepenge fra kirken, samt hvad der indkom ved bryllupper og begravelser.

Som eks. på, hvad en enkelt gård betalte, kan jeg nævne, at min oldefar, der havde gård på Alrø, 1835 betalte til lærerlønnen 1 rdl. 0 mk. 4 sk. samt 8 lispund halm og 4 lispund hø. Samme år betalte han som ekstra bidrag til den ny avlsbygning og skoleudvidelsen 9 rdl. 1 mk. 4 sk. De, der ikke ejede hartkorn, betalte kun til skolens vedligeholdelse. De fleste betalte 1 mk., enkelte endog kun 10 sk.

Da lærer Hansen fraflyttede embedet i 1845, kaldedes Jens Baden til hans efterfølger og havde embedet til 1858.

Baden fødtes 21. april 1818 i Ajstrup, Malling sogn, som søn af lærer Rasmus Jensen Baden og Mette Sørensdatter. Han dimitteredes fra Lyngby seminarium 1838 med 2. karakter.

Før Baden kom til Alrø, var han lærer i Ørskov, og fra Alrø forflyttedes han til Bjødstrup i Ousted sogn. Han var gift med Maren Jensdatter fra Ousted. I ægteskabet var der i 1855 3 børn, Charlotte, Jens og Rasmus. Baden døde 1890 i Horsens.

I hans embedstid skete der en forbedring af lærerlønnen. Iflg. skoleloven af 1856 skulle lærerne nu have et tillæg til lønnen på 3 mk. for hvert barn, som ved årets udgang søgte skolen. Det blev for Badens vedkommende omkring 150 mk. eller 25 rdl. Disse penge udredtes af skolekassen, som pålignede forældrene dem. Ligeledes kunne der nu tildeles lærerne et alderstillæg på 25 eller 50 rdl. Embedets reguleringssum var 277 rdl. Der var stadig fribolig uden afkortning i lønnen. Heller ikke for jordlodden, hvorpå der nu holdtes 2 køer og 2 får, skete nogen afkortning.

Baden skal efter overleveringen have været en dårlig lærer, der helt forsømte sit skolearbejde.

Badens efterfølger på Alrø blev Anders Christensen, der var født 1823 i Linå sogn. Han dim. fra Jelling seminarium 1845 med 2. kar. Før han kom til Alrø, havde han været lærer i Strandhuse, Eltang sogn, huslærer i Hinge præstegård, hjælpelærer i Låsby ved Silkeborg og sidst i Ladegård ved Skanderborg. Fra Alrø pensioneredes han i 1876, og han døde i Laven 1907.

Om ham beretter overleveringen, at han på Alrø blev kaldt »den gale Christensen«. At denne betegnelse er blevet hæftet ved ham, betyder vel blot, at han var en streng lærer. Sådan blev han i det mindste opfattet af sine elever.

Et lille træk fra hans pædagogiske metoder er overleveret og skal anføres. En lille dreng, der lige havde begyndt sin skolegang, havde forset sig med et eller andet. Christensen tog ham da i kraven og slæbte ham ud i skolens stald, hvor han truede med at sætte ham over til svinene. Den lille fyr hylede i vilden sky af skræk, men heldigvis for ham kom lærerens kone til i det samme og befriede ham for at blive sat over i svinestien.

I Christensens embedstid var børnetallet stadig oppe på ca. 50, hvor det holdt sig en årrække, selv om det kunne svinge noget fra år til år. Også skolebøgerne skiftede fra generation til generation. Således afløstes Thonboes bibelhistorie af Birchs lille bibelhistorie og Evangelisk-kristelig salmebog, der, som det blev sagt, hverken var evangelisk eller kristelig, af Salmebog til kirke- og husandagt fra 1855.

Gennem århundredet var lønnen bestandig stigende, om end i beskedent omfang. Således var den i Christensens tid, hvis vi til eksempel tager år 1867, som nedenfor angivet.

Foruden fri bolig og indtægterne af den til embedet tillagte jordlod på knap 4 td. land fik han i penge 76 rdl. 5 mk. 6 sk. Det var i stedet for kornleverancen, og beløbet udregnedes efter kapitelstaksten og kunne derfor variere fra år til år. Desuden fik han som kirkesanger 10 rdl. og for kirkelige forretninger 5 rdl. samt 5 favne bølgebrænde til 40 rdl. Desuden fik han stadigt leveret hø og halm. På de kirkelige højtidsdage fik han som de tidligere omtalte lærere offer, men det udbetaltes jo ikke af skolekassen eller kommunekassen.

Som eksempel på de stigende udgifter til skolevæsenet kan anføres, at i 1865 betalte min fødegård nu således til skolekassen af hartkorn 4 rdl. 3 mk. 13 sk., af formue og lejlighed 2 mk. og i skolepenge af 4 børn 12 mk.

Lærer Christensen efterfulgtes af Søren Thomsen Frøsig, der var født i Spandet sogn i Sønderjylland 26. april 1845. Han dim. fra Gedved seminarium 1869. Først var han lærer ved Uldum højskole, men kaldedes 1876 til lærer på Alrø. Iflg. skoleloven af 1856 havde sognerådet nu indstillingsret til lærerembedet. Frøsig var indstillet sammen med 3 andre, men blev den foretrukne. Han var gift med Frederikke Vilhelmine Kruse, der var født i København 1843. I ægteskabet var der 3 børn: Aksel, Hjalmar Rudolf og Olga Thorun.

Embedets løn var nu 482 kr. 62 øre (for året 1879), bestående af kornløn, skolepenge, kirkesangerløn og for klokkeringning. Dertil kom så fri bolig, fourage og 5 favne bølgebrænde samt offer.

Lærerne på Alrø havde hidtil selv drevet skoleloden, men fra 1890 udlejede Frøsig den til Jens Pedersen (Søndergaard) for 6 år mod en lejeafgift på 200 kr. årlig. — Var lønnen ikke stor, så var til gengæld skatterne lave. Frøsig betalte således i 1882 kun 54 øre i kommuneskat.

Den ydede løn var dog nok ikke helt anordningsmæssig, for Frøsig ansøgte i 1883 om at få sin løn forhøjet og i det mindste at få anordningsmæssig løn.

Sognerådets flertal ville ikke anbefale andragendet, men erklærede iflg. sognerådets forhandlingsprotokol, at »der ingen mangel ville blive på ansøgere til lærerembedet, hvis Frøsig fraflyttede samme.« Derimod bevilgede man ham et dræningslån. Først 1886 fik han lønnen forhøjet noget.



Alrø skole 1911. Til højre Anker Bjerre, vikar efter T. P. Brochs afsked. Svale fot.

1887 gav sognerådet Frøsig en sålydende anbefaling: »Alrø sogneråd er på opfordring beredvillig til at meddele lærer Frøsig vor anbefaling, og kunne vi da udtale, at han er en dygtig mand i sin gerning, der gør sig al mulig umage for at oplære, opdrage og vejlede børnene, og da han er særdeles velskikket til at meddele undervisning og omgås børn i enhver alder, gør børnene meget gode fremskridt og har stor lyst til at gå i skole. I alle henseender kunne vi da anbefale Frøsig på det bedste.«

I Frøsig's tid fornyedes gymnastikapparaterne med en »klavremaskine«. Arbejdet, der udførtes af Chr. Torup, tog 6 dage og kostede 14 kr. 10 øre (dag-lønnen var 2 kr. 35 øre). For beslag til gymnastikgalgen tog smeden 1 kr. 60 øre, og en »glatstang« kostede 1 kr.

Kommunens udgifter i 70'erne og 80'erne var holdt inden for meget beskedne rammer. Den samlede udgift til skolevæsenet i Alrø kommune var for året 1882 således kun 858 kr. Som kuriosum kan nævnes, at skolerengøringen i et år kun kostede kommunen 3 kr. 35 øre (den daglige rengøring må have påhvilet læreren). Frøsig anvendte således de store skolepiger til at feje det sandstrøede gulv og strø nyt strandsand på, når skoledagen var til ende). Udenoms-bekvemmeligheder for børnene var der ingen af. Små »forretninger« besørgedes bag skolens gavl, store bag buskene i præstens have.

Det er først hen imod århundredets slutning, at man i sognerådsarkivet finder noget om skolemulktter. Opkrævningen af disse mulktter kunne nok til at begynde med medføre nogle vanskeligheder. Således nægtede Jens Pedersen (Søndergaard) at betale en mulkt på 6 øre, som han var idømt. Sognerådformanden, pastor Møller, indberettede det til amtmanden og spurgte, hvordan man skulle forholde sig. Svaret lød: »Arrester ham, hvor han antræffes, blot ikke i kirken.« Det var næsten at skyde spurve med kanoner. Men hele apparatet med anholdelse og så videre kom næppe til udførelse, for Jens Pedersen er vel nok krøbet til korset og har betalt de 6 øre.

Frøsig var sikkert en meget dygtig lærer. Hans undervisning i dansk og skrivning var særlig god, hvilket fremgår af, at de fleste af hans elever som voksne besad stor færdighed i disse fag. Jeg har set flere resultater af denne undervisning og må beundre dem.

Han var vistnok meget afholdt af befolkningen, og især af børnene, som han kunne lege med på legepladsen, uden at det på nogen måde gik ud over disciplinen i skolestuen. De af hans elever, jeg har talt med, fortalte, at han aldrig slog, og de omfattede ham med en rørende kærlighed. Han har sikkert været en børneven, hvad flere små overleverede træk tydeligt viser, og det var børnene en stor sorg, da han måtte forlade embedet.

Frøsig's skolevirksomhed afbrødes brat, idet han fra en bestemt side blev anklaget for at have udvist usømmelig adfærd over for en stor skolepige. Sagen blev taget op og medførte, at han kort efter nytår 1896 suspenderedes fra embedet, og det resulterede i, at han fik sin afsked 6. juli 1896.

Sagens nærmere sammenhæng kender jeg ikke, og jeg kan ikke udtale mig om, hvorvidt afskedigelsen var berettiget eller ej, da jeg ikke har set sagens akter, men flere af hans elever har over for mig udtalt, at de mente, at der blev begået uret mod ham. Muligvis har han været uforsigtig med hensyn til at berøre de store skolepiger, hvad et og andet tyder på, så det kan have givet anledning til, at anklagen blev rejst mod ham. Flere af hans gamle elever, som nu snart alle er døde, beklagede dybt, at anklagen medførte hans afskedigelse som lærer.

Under Frøsig's suspension bestyredes embedet af en vikar, men efter at afskedigelsen forelå, kaldedes en ny lærer til embedet. Det blev nr. 2 af de til embedet indstillede af 22 ansøgere. Den kaldede hed Terkel Peter Broch og var født 28. maj 1867 i Skanderborg amt. Han blev dim. fra Vesterbro seminarium, og han havde, før han kom til Alrø, været lærer i Torp, Underup sogn. Hans hustru hed Ane Marie Broch og var født i Torp 1874. I ægteskabet var der 3 børn og et plejebarn.

Brochs løn i den første tid på Alrø var omtrent som forgængerens. Men med skoleloven af 1899 og i årene lige derefter skete der en betydelig ændring i lærernes lønningsmåde. En væsentlig del af lønnen ydedes nu som alderstillæg, således at den højeste løn i regelen opnåedes efter 20 års forløb. Begyndelseslønnen var for første- og enelærere 900 kr. til 1400 kr. Lønnen på Alrø fastsattes til ca. 1000 kr. For jordlodden afkortedes nu et beløb, der svarede til dens anslåede værdi. I degnestillingen skete der den forandring, at degnens forpligtelse til at forestå klokkeringningen ved kirken ophørte. Fra 1900 ansattes Simon Jakobsen (Paaske) som ringer ved Alrø kirke med en årlig løn på 80 kr. Højtidsofferet blev nu også afløst med 55 kr. til degnen (dette skete dog først 1914 under Brochs efterfølger). Til gengæld for den betydelige forhøjelse af

lærerlønningerne krævede lovgivningsmagten indført en paragraf i loven, der gjorde det muligt for en skolekreds at komme af med en lærer, der var kommen i »misforhold til sin stilling« og derfor var uønsket. Denne paragraf blev skæbnesvanger for Broch, hvad jeg siden skal komme tilbage til.



Alrø skole 1938. Til venstre P. E. B. Christophersen.

Mens skolegangsordningen for vinterhalvåret forblev uforandret, blev skolegangen i Brochs tid ændret for sommerhalvårets vedkommende. Den blev nu fastlagt således, at ældste klasse fik 3 ugentlige skoledage à 4 timer (7—11), og yngste klasse 2 hele dage à 6 timer (8—11 og 13—16) og 4 halve dage à 3 timer (13—16).

Fagene i skolen var stadig foruden hovedfagene dansk, regning, skrivning og religion kun geografi og danmarkshistorie. Dertil kom sang og gymnastik, der fra 1901, da Alrøs første forsamlingshus blev bygget, kunne foregå i en gymnastiksal i stedet for under åben himmel.

Skolebøgerne, der anvendtes i Brochs tid, var i religion Salmebog til kirke- og husandagt, Balslevs lærebog og Martensens & Paullis mindre bibelhistorie. Desuden brugte man Nikolaj Nielsens danmarkshistorie og Holsts geografi og atlas. Regnebøgerne, der brugtes, var udgivet af en lærer N. Andersen, der også havde udgivet en lille sproglære, som var indført i Alrø skole. Læsebøgerne var, så vidt jeg husker, Bondesen og Vestergaards læsebøger for henholdsvis yngste og ældste klasse. Efter at ABC'en var gennemgået, fik man til hjemme- forberedelse en lille tynd bog til 16 øre. Den hed Børnenes læsebog II og var udgivet af Byrialsen. De egentlige læsebøger anskaffedes af kommunen og måtte

ikke tages med hjem, mens alle de øvrige bøger betaltes af forældrene. Dengang var der ikke noget, der hed gratis skolebøger. Til sangundervisningen anvendtes foruden salmebogen en lille tarvelig udstyret sangbog udgivet af lærer Rasmussen Lidemark. Foruden de nævnte fag gaves der også undervisning i læsning af gotisk skrift.

Broch holdt undertiden aftenskole for ungdommen på øen, og i hans tid var der i skolen et lille sognebibliotek. Det passedes af læreren og stod i hans private lejlighed. Det er mit indtryk, at det benyttedes ret flittigt af mange af øens beboere. Vi børn lånte gerne bøger til vore forældre og fik derved også lejlighed til selv at læse dem.

Skolefester og skolerejser kendte vi ikke noget til på den tid. Vi havde ikke juletræ i skolen, og jeg husker kun, at vi en enkelt gang i min skoletid var budt op i skolen en aften, hvor vi fik lov til at danse i skolestuen. Skolerejser til ind- og udland var ukendt, og ingen ville dengang drømme om noget sådant. Den eneste »udflugt«, jeg mindes fra min skoletid, var en tur med fjorddamperen til Horsens, engang der holdtes en stor tropperevy ude ved Bygholm, hvor kronprinsen (senere kong Fr. VIII) var til stede. Den var vi sammen med vor lærer oppe at overvære.

Broch var næppe nogen god fortæller, han holdt sig næsten udelukkende til de foreskrevne skolebøger, som han forlangte lært grundigt, især var der megen udenadslæren til religionstimerne. Den skriftlige danskundervisning bestod kun i diktater og genfortællinger, en stil fik vi aldrig lejlighed til at skrive. Egentlig læseundervisning fik vi heller ikke, kun en vis øvelse i højtlesning.

Broch var vel nok en lærer af den gamle skole. En læsetime hos ham kunne forme sig på flg. måde: Vi havde gerne læsning i den sidste time før middag, og når posten ved den tid kom med postsagerne, anbragte læreren sig på katederet med en avis og den tændte halvlange porcelænspipe, imens vi havde højtlesning. Det foregik på den måde, at den, der sad øverst, begyndte, og derefter fortsattes der i fast rækkefølge bænkerækkerne igennem, så enhver vidste, når det var hans eller hendes tur. Nogen undervisning blev der ikke tale om. Med visse ret varierende mellemrum lød det fra katederet: »Den næste«, og den ensformige læsetone fortsatte som akkompagnement til avislæsningen, mens katederet indhylledes i en blålig tobaksrøg.

For at vise fuld retfærdighed må det vel siges, at vi som helhed fik en ret grundig undervisning i skolens hovedfag, men meget lidt ud over, hvad der stod i de små lærebøger, så de, der havde gode evner, gik ret vel funderede ud af skolen, men nogen interessevækkende undervisning var det ikke, og de, der var småt kørende eller dovne, fik for lidt ud af deres skolegang. Et lyspunkt i den ensformige skoledag var det, når Broch læste en historie for os, hvilket skete ret ofte.

Broch holdt streng disciplin i sin skole, og det kan ikke nægtes, at hånden sad løs på ham. Han havde en vis håndfast måde at uddele lussinger på, og de kunne til tider uddeles i overtal. Der vankede ikke alene lussinger for dårlig opførsel, men også for ikke at kunne lektierne, hvilket ikke blot gik ud over de dovne, men også dem med små evner, uden at evnerne deraf blev større.

Broch var modsat Frøsig tilsyneladende ikke børneven, men nærmest frygtet af sine elever, som helst undgik ham.

Også Brochs skæbne blev tragisk. Som før antydnet kom han i et vist misforhold til nogle af beboerne i anledning af et skolen uvedkommende forhold. Der

blev derfor rejst krav om at få ham afskediget. Men da der ikke var grundlag for en afskedigelse for noget utilbørligt forhold, anvendte man den før omtalte § 8, og han måtte forlade skolen i efteråret 1910.

Selv om sognerådets beslutning om afskedigelsen var enstemmig, er jeg ikke helt sikker på, at afgørelsen var retfærdig. I dag ville en sådan afskedigelse på det foreliggende grundlag ikke kunne finde sted, og jeg forstår godt, at afske-

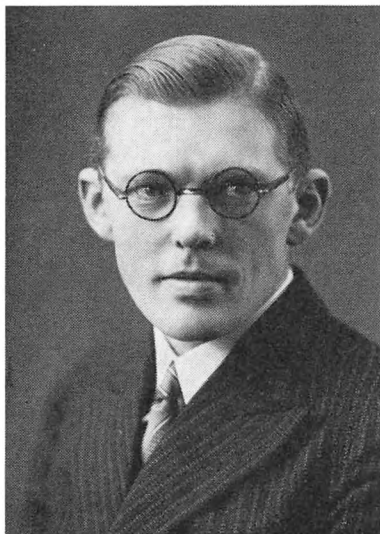

P. E. B. Christophersen.

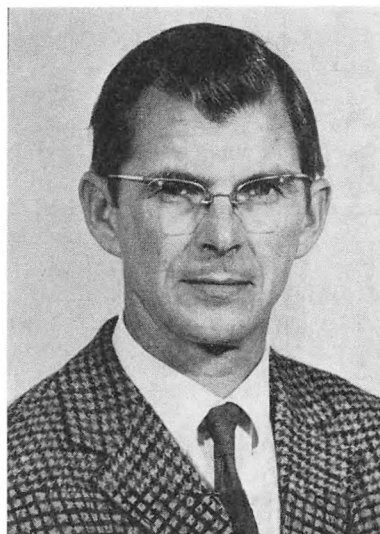

Sv. Aa. Lundgaard Jensen.

digelsen avlede megen bitterhed hos Broch og hans hustru. Set med nutidens øjne kan vi nok finde et og andet at indvende mod Brochs skolegerning, men han var barn af sin tid, og sådan må han bedømmes.

Efter afskedigelsen købte Broch en gård i Brigsted, Søvind sogn. Her døde han 1946. Hans hustru døde samme sted i 1956.

Embedet opstod ledigt efter Brochs afskedigelse, og det søgtes nu af 7 ansøgere. Som nr. 1 indstilledes lærer Ludvig Korch, Valsøllille, og han fik embedet 1911.

Korch var både på fædrene og mødrene side af gammel lærerslægt. Han var født i Overholluf skole på Fyn 1868 og tog eksamen fra Skårup seminarium 1888. Korchs hustru hed Sophie, født Frisch, og var fra Assens. I ægteskabet var der en søn og 2 døtre.

I hans embedstid på Alrø fik vi igen en ny lønningslov, og embedets grundløn blev nu 2640 kr., som ikke blev væsentlig ændret før de sidste lønningslove i 1946 og 1958. Korch drev selv sin jordlod, som forlængst er solgt. På en del af jorden er nu anlagt en stor sportsplads.

Som før nævnt brændte skolen i 1911, kort efter at familien var flyttet ind, og alle dens ejendele brændte. Den ny skole, der opførtes på den gamles plads, var tegnet af arkitekt V. Norn, Horsens.

Korch var, da han kom til Alrø efter at have været lærer i Nørre-Esterbølle og Valsøllille, en midaldrende mand. Om hans lærergerning på Alrø kan jeg kun

have en ret ufuldstændig mening. Han var meget musikalsk og var sikkert velbegavet og havde gode forudsætninger for at blive en god lærer. Hans elevs bedømmelse af ham som lærer falder dog ret forskellig ud.

Korch virkede også som foredragsholder og oplæser og havde som sådan utvivlsomt visse evner. Han forsøgte sig også som forfatter, men på det område kunne han ikke stå mål med broderen Morten. Han var rask til at gribe pennen og har skrevet flere artikler i »Folkeskolen« og i de lokale dagblade, mest om døgnets aktuelle spørgsmål, samt mange ansøgninger og klager til sognerådet, som følte sig irriteret ved de mange mere eller mindre påkrævede henvendelser, så han kom i et spændt forhold til dette og især dets formand.

Korch var selskabelig anlagt og var en ypperlig fortæller, som nok kunne underholde et selskab, og var derfor en velset gæst i mange hjem.

I 1928 tog han sin afsked og flyttede til Brædstrup, hvor han døde 1944, 76 år gammel.

Han efterfulgtes af lærer Karl Vilhelm Andersen, født i Lejrskov 1897 og dim. fra Nørre Nissum seminarium 1923. Han var gift med Lydie Holm, som var fra København. Han var andenlærer i Tranekær på Langeland, før han kom til Alrø. Hans lærergerning på Alrø blev ikke af lang varighed. Jeg kendte ikke meget til ham, men kendsgerninger og rygter medfører, at han er bedst tjent med, at hans virksomhed på Alrø ikke nærmere omtales. Han forlod Alrø omkring 1935.

Den næste i rækken af lærere på Alrø blev Peter Ejnar Bach Christophersen, der kaldedes til embedet 1937 efter først at have virket som vikar i embedet (vistnok fra 1935).

Christophersen var født 8. august 1906 i Albæk skole ved Randers. Han var dim. 1932 fra Gedved seminarium. Før ansættelsen på Alrø havde han haft nogle års vikartjeneste, bl. a. i Mårslet og Hammel. Christophersen døde på Alrø 1948.

Han var gift med Johanne Christophersen, født i Horsens 1906 som datter af lærer Stefan Pedersen. Hun havde lærerindeeksamen, og efter mandens død fik hun ansættelse ved Odder kommuneskole. I ægteskabet er der 4 børn, en pige og tre drenge.

Lærer Christophersen var en dygtig og afholdt og meget interesseret lærer. Han har til Nationalmuseet nedskrevet en del folkeminder fra Alrø. I de senere år på Alrø blev han en del hæmmet af en tiltagende sygdom, der medførte hans alt for tidlige død.

Hans efterfølger i embedet blev Jens Kristian Laursen, der var født 8. april 1897 i Borbjerg sogn. Han var gift med Christine, f. Hansen, fra Ballum sogn. Laursen var dim. 1923 fra Nr. Nissum seminarium. Han var andenlærer på Mandø 1924—27 og enelærer i Vind 1927—1948. På Alrø virkede han i ca. 4 år, hvorefter han blev enelærer i Randerup i Sønderjylland. Familien faldt ikke rigtig til på Alrø, hvorfor han efter få år søgte andet embede.

Den sidste i rækken af lærere ved Alrø kommuneskole, inden den blev nedlagt, var Svend Aa. Lundgaard Jensen. Han er født 28. december 1923 i Hedensted og dim. fra Jelling seminarium 1948, hvorefter han i 3 måneder var vikar på optagelseshjemmet Reballegård, Søvind sogn. Som soldat gjorde han tjeneste ved den danske brigade i Jever, hvor han i ca. 5 måneder underviste ved brigadens børneskole i Jever. Efter et vikariat i Udbyneder i 1949 blev han ansat ved Over Feldborg skole for så i 1952 at blive kaldet til enelærer ved

Alrø skole og kirkesanger ved Alrø kirke. Antagelig på grund af det efterhånden meget lille børneantal ved Alrø skole og skolens usikre fremtid, søgte han andet embede og blev 1963 ansat ved Odder private realskole.

Lundgaard er gift med Karen Nielsen, der er født i Århus. I ægteskabet er der 3 børn.

Lundgaard er en dygtig og meget afholdt lærer, som man gerne havde beholdt på Alrø.

Embedet på Alrø hørte oprindeligt til de små embeder. Af Hads herreds oprindelig 24 embeder var der kun 6, der var mindre i lønmæssig henseende, men efter lønningsloven af 1919 udlignedes denne forskel, så alle embeder på landet næsten blev ens aflønnet. Dertil kom, at der til embedet på Alrø var knyttet degnetjenesten ved Alrø kirke, som efterhånden aflønnedes ret ordentligt.

Skolen har såvel som kirken betydet et væsentligt indslag i øens kulturelle liv, selv om denne betydning vanskeligt lader sig måle.

Værdien af de forskellige læreres indsats må ikke undervurderes, selv om den under de vekslende kår og forhold selvfølgelig har været varierende gennem de mange år, som her er forsøgt en skildring af.

K I L D E R:

Trykte:

Peder Palladius: Visitatsbog.

Georg Hansen: Degnen.

K. Ottosen: Vor folkeskoles oprindelse og udvikling.

N. A. Larsen: Tillæg til ovennævnte bog.

V. Bang: Bidrag til Horsens bys historie (Saml. til jydsk topografi 2. R II 1889—90. Side 351 ff).

P. Rasmussen: Arhusgård og Akær lens jordebog 1544.

J. Bering: Skolekalender 1844.

J. Bering: Beskrivelse over landsbyskolens lærerembeder 1-2 1859.

Mangor og Petersen: Skolestatistik 1877.

Dimittender fra danske seminarier 1781—1880 1-4. (Statsbiblioteket).

Universitetsmatriklen.

Utrykte:

Århus bispearkiv: Hads herredsbog 1660. (L. A.).

Pakke i Århus bispearkiv: De danske skoler. 2. reversal fol. 33. 3. reversal fol. 172. (L. A.).

Hads herredsbog 1772. (L. A.).

Korrespondance om degneenken Karen Pedersdatters pension efter afdødes mand kirkesanger og skolelærer J. Hatting, Alrø. (Pk. i L. A.).

Kirkebøger for Alrø og Hatting. (L. A.).

Alrø sogneforstanderskabs arkiv. (Forhandlingsprotokol og skoleregnskaber m. m.).

Alrø sogneråds forhandlingsprotokol 1867—1917.

Desuden mundtlig overlevering og breve med oplysninger fra lærerinde fru Christophersen og lærer Lundgaard, samt mundtlige meddelelser fra afdøde gdr. M. Gjødertsen og tømrer Andersen, Horsens.

FRA TIRSTRUP FLYVEPLADS UNDER BESÆTTELSEN

AF P. MADSEN PEDERSEN

Den 9. april 1940 står uudslettelig præget i erindringen hos enhver, der har oplevet hin forsmædelsens dag. Jeg vågnede tidlig om morgenen ved en mærkelig og vedvarende summen som af flyvemaskiner. Jeg rejste mig, gik ud og blev vidne til en ustandselig strøm af flyvere, der ganske lavt passerede horisonten på den vestlige himmel, alle i retning mod nord.

Så var Danmark altså ikke længere frit, men undertvunget og prisgivet det tyske voldsherredømme, i sandhed den tungeste lod, der kunne overgå vort land.

Slag i slag fulgte nu alle de påbud og indskrænkninger, som den tyske værne-magt fandt det fornødent at udstede. Mørklægningen var noget af det, man følte sig mest besværet af, i hvert fald i den første tid. Jeg glemmer aldrig, hvordan stemningen greb mig, da jeg en af de første aftener var et ærinde i Stabrand, der nu henlå som en uddød by. Selv om alt var stille og tyst, vidste jeg, at der bag disse mørklagte vinduer fandtes mennesker, der som jeg var knuget af forholdene og trængte til at tale med lidelsesfæller. Jeg fik ingen talt med den aften, for mens jeg stod og betænkte mig på at gå ind et sted, drønedes en af de sorte dødningefugle hen over hovedet på mig, og stemningen var brudt. Jeg søgte hjem for at samle kræfter til morgendagens møje og nye genvordigheder.

Livet skulle jo gå sin gang, trods besættelsen og alt, hvad deraf fulgte. Lidt efter lidt vænnede man sig også til de fremmede soldater, der som helhed op-trådte korrekt og hensynsfuldt — ikke læggende skjul på, at det ikke var med deres gode vilje, de befandt sig her i Danmark. — Forøvrigt mærkede man kun sjældent noget til soldaterne i de første krigsår her i Nødager sogn, derimod betydeligt mere i Feldballe, eftersom troppetransporterne foregik ad landevejen mellem Århus og Grenå. Nødager sogns beboere havde sandt at sige så småt lullet sig ind i den tankegang, at krigen ville få ende, uden at der skulle ske større omvæltninger her, og at man måtte slippe med de mindst mulige skrammer. — Pressens ensretning og dens fortien af alt, hvad der ikke passede i tyskernes favør, var man for længst fortrolig med. Det samme var tilfældet med radioen, som man ikke hørte mere end højst nødvendigt, derimod fulgte man med interesse den svenske radio og B.B.C.s daglige udsendelser, hvor man var sikker på at erholde besked om de virkelige forhold såvel hjemme som ude på krigsmarkerne.

Tiden gik. Rygterne svirrede, så snart der skete et og andet, som ikke måtte komme til offentlighedens kundskab herhjemme. Sabotagen blev efterhånden

organiseret af modstandsbevægelsen, også her på egnen, hvor man en tid foretog sprængning af ammunitionsladninger, som befordredes med Århus-Grenå-toget. Tyskernes desperation voksede selvsagt under den modstand, de kom ud for, og resultaterne heraf blev bl. a. jødeforfølgelserne samt deportationen af ca. 2000 politibetjente, som det ikke lykkedes at forsvinde. Ikke underligt, at



Parti fra Stabrand. 1916.

harmen herhjemme dag for dag voksede, alt imens man følte afmagten til at ryste alle de mange snærende bånd af sig, som man tid efter anden blev bundet med. Ikke så underligt, at man med længsel så hen til befrielsens dag, hvorfra den end skulle komme.

Så skete der noget, som man nok havde frygtet, men dog håbet at blive forskånet for. Hen på foråret i 1943 mærkedes det, at tyskernes aktivitet her på egnen voksede kendeligt. Gang på gang mødte man tyske militærbiler på såvel markveje som på selve færdselsvejene og ikke mindst ude omkring i plantagerne. Alle steder havde de travlt med at studere generalstabskort og undersøge landskabet gennem kikkertet, ivrigt gestikulerende. Dette her så jo ikke godt ud; thi så var der sikkert noget om rygterne, der gik ud på, at der skulle anlægges en flyveplads tværs over granskoven her på Stabrand marker. Man havde dog begyndt arbejdet mellem Tirstrup og Fuglslev, men arbejdet her var i den sidste tid blevet standset — efter forlydende, fordi man her ikke havde tilstrækkeligt med generatorbrænde til driften af bilerne.

Hen på efteråret blev der rejst en række fyrrestager skråt over grusmarkerne fra Tirstrup skel på Tronhjemsgårdens marker til sognevejen Feldballe-Kolind, omtrent der, hvor midterbanen kom til at ligge. Dermed var dette arbejde ind-

ledt, som skulle komme til at koste staten snesevis af millioner og som tør betegnes som et af de største svindelforetagender, der har set lyset i nutiden. Her gjaldt det nemlig om, hvem der var mest fræk og uden at blinke kunne stikke tyskerne de største løgne, når man skulle hæve sin ugeløn. Der kørtes som regel med hestespand, og hvad enten det var jord eller træstammer, der skulle flyttes, gjaldt det om ikke at få for meget læsset op i vognen. Havde man så omsider været så heldig at få noget læsset op, så foregik turen oftest fra et sted til et andet — med samme læs, naturligvis. Og efterhånden fandt man ud af, at det var muligt at køre med blindspænd, idet man opgav flere spand heste end man i virkeligheden havde på pladsen. Engang imellem opdagedes snyderiet, og man forlangte da, at manden skulle møde med de angivne spand samtidig. Men i så tilfælde hjalp vognmændene hverandre, som man bedst kunne.

Der kunne fortælles i massevis af episoder om de forhold, der var herskende i dette ragnarok, hvor først og fremmest de mennesker søgte hen, som ikke i forvejen var alt for samvittighedsfulde, og som kun higede efter at få tag i møneterne, så de kunne gøre sig lystige engang imellem. Der var imidlertid også andre mennesker, for hvem eksistensen stod på spil, og som nu havde mulighed for at tjene en skilling. For disse var det ikke en let sag at være på denne arbejdsplads, hvor man var henvist til at slutte trop og følge med strømmen. Det skete ret jævnlig, særlig i den første tid, at jeg traf en og anden af egnens beboere, som jeg ikke havde ventet at se her. Jeg så vist på ham, idet jeg sagde: »Hvad, er du her?« »Ja, man skal jo tjene sit udkomme et sted,« svarede han.

Man var efterhånden kommet hen på efteråret, inden arbejdet for alvor tog fart. Den første buldozer, som troppede op, kom en eftermiddag sneglende hen ad vejen på sine larvefødder. Jeg stod ude i haven og fulgte den med blikket, alt som den nærmede sig vort pigtrådshegn, som den ganske ugenert kravlede over. Manden, der førte uhyret, kom op og udbad sig logi i den kommende tid, da han skulle arbejde her i grusgraven. Vi var ærlig talt ikke glade for dette, men vi indvilgede dog deri. Samme mand vist sig senere at være en af de største værnemagere på pladsen. En dag kom han glædestrålende hen og fortalte mig: »I dag kan du tro, at jeg for alvor har snydt tyskerne. Jeg har rekvireret en ny vire til maskinen, og den koster 600 kroner, som jeg fik for nogle dage siden. I dag forlangte jeg så betalingen, som jeg hævdede at have lagt ud.« Jeg studsede naturligvis og svarede ham så: »Det er ikke tyskerne, du har snydt, det er den danske stat.« Så kunne han tygge på den. En anden gang så jeg ham komme slæbende med et bundt brædder, som han selv havde brug for. Som han var, således var alt for mange af disse arbejdere.

Samtidig med buldozerens ankomst til flyvepladsen påbegyndtes anlæggelse af en tipvognsbane, som skulle føre de opgravede grusmasser hen til det sted, hvor man anlagde et stort grusblandingsværk. Herfra befordredes massen så videre til startbanerne. Det hele var ganske simpelt og ret primitivt indrettet, f. eks. anvendte man gruset, som det blev opgravet, og samlede kun de allerstørste flintesten fra. Arbejdet blev da også derefter, og det viste sig ret snart, at startbanerne var alt andet end holdbare. Dette skyldtes dog rimeligvis, at en og anden sabotør ved et »hændeligt uheld« tabte en pose sukker, der var udmærket til at opløse cementens bindekraft. Arbejdet foregik i døgn drift, og man var klar over, at det gjaldt for tyskerne at sætte pres på for at få arbejdet færdigt snarest muligt.

Hele arbejdet med udstikning af banerne og opmåling af det eksproprierede areal var overladt til landinspektør Zoffmann i Herning, og denne havde en stab af mennesker ansat herude på pladsen, hvor de gennem hele efteråret havde travlt med afstikning af startbaner og nivellering af arealet, hvor man sine steder sænkede det 2 à 3 meter, medens jordmasserne kørtes hen til lavninger og de steder, hvor grusmasserne havde ligget. Under disse arbejder stødte man på en lerknude midt ude på sandjorden, og den måtte fuldstændig bortfjernes fra stedet.

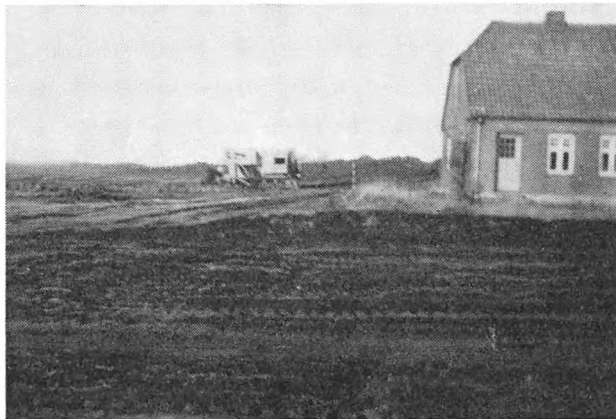

En rest fra en af gårdene.

Landinspektør Zoffmann havde vistnok en lidt misundelsesværdig stilling, idet hans kolleger landet over tog afstand fra hans arbejde for tyskerne, og han var den eneste, der brød sig om arbejdet. — Disse hans arbejdere var iøvrigt flinke mennesker, som man ofte gav sig i snak med, og på denne måde erfarede man lidt om, hvad der skulle foregå frem i tiden. Især lå plantagernes skæbne så at sige alle Stabrand bys beboere meget på sinde. Her havde nemlig så godt som alle gårdmændene hver sit skovskifte, som fædrene havde tilplantet, og som nu delvis var i hugstmoden stand. Et stod os imidlertid klart, alt som arbejdet på flyvepladsen skred frem: Plantagerne var dødsdømte. Derfor gjaldt det nu om at redde så meget som muligt, og jeg skal love for, at der i dette efterår blev fældet adskilligt mere end normalt. Gode venner, naboer og bekendte såvel fra Stabrand som fra nabobyerne hjalp trolig til med arbejdet, så at der visse steder gjordes stærke indhug i træbestanden. Selv kunne jeg imidlertid ikke behageligt mig til at forgrube mig på træbestanden. Jeg indskrænkede mig til at fjerne en del afhuggede stænger. Nå, hugsten blev stoppet af tyskerne, som havde opdaget, hvad der gik for sig, og fra da af gik der vagt ude i plantagerne.

Rent personlig havde jeg særlig haft min opmærksomhed henvendt på et større forsøgsareal på den nordre side af min plantage. Her fandtes en række forsøg med såvel nåletræer af forskellig afstamning som nogle egeparceller, som jeg efter stor møje havde fået fremelsket og derfor var stærkt interesseret i. Imidlertid havde man nu hugget en linie igennem skråt over hele arealet, og

jeg var nu klar over, at det ville gå tabt. Der var allerede stationeret ca. 50 mand derude den dag. Det kneb for mig at holde mine følelser tilbage overfor arbejderne, som jeg personlig kendte en del af, men jeg holdt mig, og først da jeg kom hjem, fik mine tårer frit løb i nærværelse af min hustru, som delte mine følelser.

Vi var nu nået helt hen i de sidste dage af året 1943. 31. december fik vi gennem politiet forelagt en skrivelse til underskrift som bekræftelse på, at man overlod »værnemagten« hele arealet mellem Århus-Grenå-landevejen, Tirstrup-Kolind- og Feldballe-Kolind-vejene. — Den 26. februar fik vi dernæst meddelelse om, at vi skulle fraflytte vore ejendomme den 15. marts. — Et par dage før den 26. februar havde jeg en søvnløs nat, hvor jeg undfangede ideen til at forsøge at redde hele arealet, som jeg havde på Horstved grund, og som altså var beliggende nord for Skovbækken. Jeg forelagde planen for min hustru og vore to børn, og vi var enige om, at forsøget skulle gøres. Samme dag tog jeg til Grenå og forklarede tingenes tilstand for landsretssagfører Lars Pedersen og bad ham tage sagen i sin hånd. Jeg skal love for, at han gjorde det godt. I løbet af en uge var der udfærdiget et skøde til en af mine sønner til underskrift og tinglæsning.

Skødeudstedelsen fik et lille efterspil, som fortjener at kendes i videre kredse, og selv tyskerne morede sig, da det omsider kom til deres kendskab. Sagen var, at de havde truffet aftale med en mand fra nabosognet om, at han skulle leje jorden til en indhegning. En dag traf jeg manden, der gik og undersøgte grænsen omkring jorden. Han kunne ikke finde ud af forholdene, og nu bad han mig om at hjælpe sig. »Nej, det kunne aldrig falde mig ind under sådanne forhold. Jorden er for resten ikke min nu, jeg har nemlig solgt den til en af mine sønner. Men for resten vil jeg gerne spørge dig om, hvad du har at gøre her i skoven? Jeg synes nemlig, det er en meget lumpen fremgangsmåde at søge tilkendt sig andres jord, som vi nok selv skal tage os af. Jeg foreslår derfor, at du forsvinder her fra arealet både nu og i fremtiden.«

Manden havde sin forvalter med sig, og han udtalte senere til mig: »Der handlede du rigtigt.«

Det var store træmasser, der blev fjernet i vinterens løb. Desværre indfandt frosten sig ikke, som vi havde ventet, så arbejdet kunne uhindret fortsættes hele tiden. Hele nåletrækvaset afbrændte man på pladsen, og det var store træmasser, der på den måde gik i luften, som til tider var næsten uigennemsigtig på grund af røg.

Det er ikke for meget sagt, at livet i den sidste tid inden flytningen næsten var uudholdeligt, omgivet som vi til daglig var af et par tusinde mennesker, af hvilke adskillige stod som en flok sjakaler, der kun ventede på bytte, så snart vi forlod stedet. Det varede heller ikke ret mange dage, inden det meste var forsvundet fra ejendommene. Selv dyrene forsvandt ganske stille. En handelsmand drev imidlertid spillet for vidt, så han endte med hver dag at skulle visiteres af tyskerne. Skindet reddede han, men hans navn havde fået en uaf-tørrelig plet.

Der var overmåde stor deltagelse med os i den givne situation. Mange beviser herpå fik vi blandt egnens beboere, som i rigt mål lukkede deres hjem op for os, da vi blev sat på døren. Men også udefra mærkede vi ret ofte det samme. Således standsede højskoleforstander Hansen-Hauge, Rønde højskole, op en dag, han kom forbi på cykel, han kom hen og gav mig hånden, og med et

kraftigt håndtryk udbød han: »Ja, jeg vil kun lige udtale min dybeste medfølelse og deltagelse i jeres tunge skæbne. Hvad der sker her, er i sandhed svært for jer at bære. Men Gud skal hjælpe jer igennem det hele.« — Jeg indrømmer, at det formelig varmede inde i hjertedybet, ikke mindst fordi jeg ikke kendte manden i forvejen, og han derfor ingen forpligtelse havde overfor mig.

Han var imidlertid ikke den eneste, der viste sympati. Samme dag kom også en mand her fra sognet forbi. Han standsede et øjeblik, rystede på hovedet og udbød så: »Nej! De æ dog få galt, sådan å jaw en hiel bøj uj po jen gang.« —

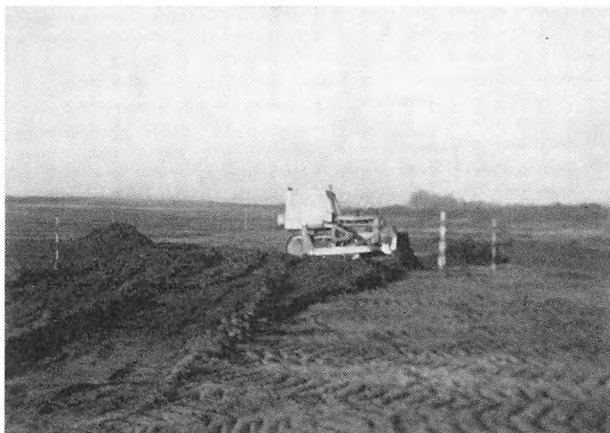

Buldozer i arbejde på Tirstrup flyveplads.

En anden gang fik vi besøg af en Tirstrupmand, der var ude at studere, hvordan vi tog situationen. Vi havde travlt med flytning af vore ejendele den dag, eftersom flyttedagen nærmede sig, og jeg har muligvis været en smule afvisende, hvad han må have mærket, da han udbød: »Ja, jeg er ude at erkyndige mig om forholdene og se, hvordan I tager skæbnens tilskikkelser. For det er jo et stykke historie, der nu oprulles her på stedet.« »Ja, men det er på en ret brutal måde, det sker,« kom mit svar på en affejende måde, som han ikke kunne misforstå. Han brød da også straks op og gik sin vej. Koldt og følelsesløst tog denne mand altså på tingene, og det samme var tilfældet, når folk — hvad ret ofte skete — kunne henkaste ytringer om, at vi kunne sagtens, for vi havde jo fået vore ting betalt rigeligt.

Med hensyn til dette spørgsmål kan oplyses, at man gennemsnitlig fik en erstatningssum på ca. 2½ gange ejendomsskylden, altså for jord og bygninger, samt efter vurdering en passende sum for løsøret. Endvidere ydedes der erstatning for træmassen i plantager og skove. Alt efter vurdering af en kommission. Dette var et meget vanskeligt hverv, og der herskede også stor utilfredshed med ansættelserne blandt beboerne.

Eftersom der fandtes et ret stort areal af agerjord uden for det tidligere nævnte af vejene afgrænsede jordareal, som var beregnet til selve flyvepladsen, skulle dette dyrkes som landbrugsjord, og dertil antoges ejeren af Tronhjemsgården i Tirstrup sogn. Han var den eneste, der ikke ville underskrive afståelsesdokumentet af 31. december, og nu satte man ham så til at varetage driften

af hele det overflødige areal, sin egen jord iberegnet. — Ikke så underligt, at man stod uforstående overfor dette spørgsmål. Der indsendtes da også en klage til amtet; men man fik til svar, at amtet godkendte beslutningen.

Omsider var man kommet så langt frem med startbanen, at den kunne tages i brug ved øvelsesflyvninger. Så skete der noget, som for alvor satte sindene i bevægelse og for en stund gav os en lille forsmag på krigens rædsler. Nogle engelske flyvere kom pludselig strygende ganske lavt over jorden, og samtidig gav luftværnsbatterierne ild, så luften i et nu var fyldt med eksploderende projektiler. Nævnte dag var der februarmarked i Kolind. Vi havde været ude at kaste sne, og nu var vi på vej hjem til middag. Med et lød der et øredøvende brag ude på flyvepladsen, og der stod en mægtig røg- og ildsøjle op mod himlen efterfulgt af et mægtigt sug i luften. Der var nu bombet derude.

Komisk var det iøvrigt hin dag at se, hvordan arbejderne efter bombningen fra alle sider kom styrtende ud fra flyvepladsen og fra Horstved skov, hvor adskillige havde søgt hen for at undgå deltagelse i arbejdet. Efter den dag var det vanskeligt at skaffe den fornødne arbejdskraft til udførelse af de endnu ikke fuldendte arbejder med bunkers og skyttegrave. Iøvrigt stod det vist allerede da klart for tyskerne, at de havde tabt krigen, og soldaterne delte vort folks følelser med hensyn til så snart som muligt at få ende på de ulykkelige krigsforhold, så de atter kunne komme hjem til deres daglige dont. Det var deres stadige tale, når vi passerede vagterne omkring flyvepladsen.

Den sidste månedstid inden kapitulationen var den værste at komme igennem for os; thi da var det, som om soldaterne havde ordre til at foretage røverier blandt befolkningen. Således bemægtigede de sig hestekøretøjer, vogne, fødevarer som høns og æg og alle mulige redskaber, som de mente at kunne bruge på deres snarlige hjemfart. Disse plyndringstogter fandt ikke sted i Nødager sogn, men derimod i alle nabosognene. Dette var i grunden ret mærkeligt, og det stod for os, som om tyskerne derved ville skåne os for disse ubehageligheder.

Kun få begivenheder i vor tid har været imødeset med så hede længsler som kapitulationen. Men alt som forholdene for tyskerne trak sig mere og mere sammen, og man skimtede sammenbruddet, øgedes spændingen selvsagt herhjemme. Ville krigsoperationerne med deres totale ødelæggelser på det sidste komme til at foregå også i vort land? Og hvilken af de kæmpende stormagter ville i så fald komme først? Det var de store, brændende men uløste spørgsmål. — Svaret kom om aftenen den 4. april 1945. B.B.C.s udsendelse bragte da hin glædelige meddelelse, som man længe havde ventet. Danmarks folk åndede atter frit.

Tyskernes magt var altså nu brudt. Vort land blev foreløbig besat med engelske tropper, der skulle holde justits, indtil hjemsendelsen af såvel de tyske tropper som den store flygtningestrøm kunne ske. Store flygtningelejre oprettedes her på egnen, således i Gråske i Tirstrup sogn og i Stabrand, og der gik et par år, inden hjemsendelsen gik for sig.

Med hensyn til overtagelsen af resterne af ejendommene foregik denne først i 1947, og det skal siges, at jordens tilstand var alt andet end god. Store arealer var ikke efterårspløjet, da man sent på foråret overtog den. Derfor blev høsten de fleste steder højst kummerlig. Således kan nævnes, at der på min marks 30 tdr. land kun avledes 125 tdr. korn.

Modstandsbevægelsen kom som bekendt til at spille en stor rolle under besættelsen, og ikke mindst her på flyvepladsen, hvor så meget gik i svang. Værst gik det med kørselen derude på flyvepladsen med hensyn til de såkaldte »blindspænd«. I dagspressen læste man under 3. januar 1945 følgende:

På kørselskontoret i Tirstrup opdagede man 22. december 1944, at en mand havde fået udbetalt 2600 kr., som ikke tilkom ham. Han var kommet ind på kontoret og havde bedt om afregning for 5 spand heste, som han påstod at have gående på pladsen. Da han opgav de nødvendige numre, fik han pengene. En time efter kom en vognmand og ville have afregning for de samme numre, og han kunne bevise, at han var berettiget dertil. — Bedrageren var imidlertid borte, men han blev senere fanget.

Arbejdet på flyvepladsen sorterede under forskellige kørselskontorer, hvis ledere var:

Nazisten Stenild Møller, Randers, der havde Kaj Munks morder Söhnlein i sin tjeneste her og gennem ham havde tjent 34.000 kr. på et år.

Chr. Arnold Jensen, Brønshøj. Han var tiltalt for i tiden fra januar til august 1944 at have tjent 163.000 kr. Kørselskontoret overgik til Organisation Todt, og han oppebar derefter 3.000 kr. om måneden.

Olsings kørselskontor lededes af tidligere reserveløjtnant *Hans Jacob Nielsen*, medlem af D.N.S.A.P. siden 1934, leder af den nazistiske landsarbejderlejr på Stenalt indtil maj 1943. Ved kapitulationen anbragte han 30.000 kr. i et cykelbudsfirmas i Århus, hvorfra de imidlertid forsvandt omgående. — Impli- ceret i samme firma var skovfogedaspirant *J. Overgaard Andersen* ved Tirstrup kørselskontors Grenå-afdeling med en fortjeneste på 38.000 kr., som blev konfiskeret.

Det er givet, at modstandsbevægelsen fra første færd havde sin opmærksomhed henvendt på disse kørselskontorer, hvor der jo var særdeles gode studiebetingelser i alle mulige henseender, og man vidste sandelig at udnytte dem, da forholdene for alvor trak sig sammen om disse værnemagere. Ikke mindst gik det ud over kørselskuskene. Vi nævner et eksempel, som viser dette: En mand fra egnen kom en dag i slutningen af »heksedansen« kørende mod sit hjem. Så møder han en af modstandsfolkene, der stiller ham betingelsen: »Enten skyder jeg dine heste, eller også får du en læsterlig omgang klø, hvor jeg skal vide at mørbanke din usle krop, så du ikke kan rejse dig.« Manden betænkte sig en stund og valgte så kløene. Og han var efter sigende ganske mørbanket, så han måtte holde sengen en tid derefter.

Århus Amtstidende bragte efter kapitulationen en skildring af en sabotagehandling fra slutningen af besættelsen, som vi vil slutte denne skildring med. Den foregik på Rodskoveggen, og artiklen er skrevet af redaktør Poul Nielsen, Århus.

Hos en landmand ved Århus har jeg mødt nogle af frihedskampens sande helte, mænd blandt frihedskampens menige, der i sandhed fortjener at æres. I en sådan grad satte de ind mod tyrannerne, at de ikke kan føle sig sikre, så længe forrædere som Stig Hansen og flere af hans lige ikke er likviderede. Indtil da må denne gruppe, der øvede nogle af de mest betydningsfulde sabotagehandling ved Århus, derfor døjlge sig under dæknavne. Men det er ikke mindst mænd som dem, der bør æres og huskes for deres dåd, og deres beskedenhed gør dem dobbelt fortjente dertil.

Det bør heller ikke i byernes virak for frihedskæmperne glemmes, at en ikke ringe del af Danmarks frihedskamp er kæmpet ude på landet. Her blev våben og ammunition modtaget, ofte lagret hos landmanden i lader og på lofter, hvor sabotørerne også havde deres sikreste skjulesteder. Landmændenes evne til at tie under frihedskampen medførte, at Ge-

stapo og Hipo — og måske også mange byboere — fik indtryk af, at man ikke ude på landet var nær så stærkt med i frihedskampen, som det i virkeligheden har været tilfældet.

Ikke en eneste gang har der været mistanke om det illegale arbejde, der foregik fra gården her, og det tør nok siges, at mine gutter har været blandt de forreste i ildlinien, siger landmanden, hos hvem sabotørgruppen er samlet. Det var den gruppe, hvis dristighed og opfindsomhed man i særlig grad havde lagt mærke til i England, og som med ingeniør Lund fra Arhus som anfører og landmanden Hans fra Lunderskov, teologen Thomas fra Brørup, student Hek fra Viborg og student Kirk som hans særlig betroede medkæmpere ved en fantastisk og farceagtig humoristisk aktion standsede arbejdet på Tirstrup flyveplads, og — hvad englænderne tillagde den allerstørste betydning — ødelagde den tyske radiopejlingsstation i Handelsbankens bygning i Arhus.

Aktionen til standsning af arbejdet på Tirstrup flyveplads er måske i store træk kendt af de fleste, men den bør kendes i detaljer, fortalt af dens aktør. Den er herlig dansk, med lunet spillende i dødsensalvoren, og dens iscenesætter fortalte den med den beskedenhed, der er så karakteristisk for sande helte:

Ideen fik vi, efter at vi havde set resultatet af en nat at have mineret alle tyske arbejdspladser på markerne omkring Arhus. Det var såmænd kun tænkt som en lille narrestreg. Men det viste sig at være den bedste sabotage, vi indtil da havde lavet. For arbejderne kom aldrig mere rigtig i gang. Vi var imidlertid klar over, at der skulle en kraftigere aktion til for at skræmme arbejderne på Tirstrup flyveplads. Gruppen blev derfor suppleret til 13 mand, deraf 6 tidligere politibetjente. Ved en rekognoscering fandt vi en egnet plads ved Rodskov til aktionen. Der lå i nærheden af landevejen en lille skov og skjult af den en grusgrav. På aktionsdagen, da bilerne med arbejderne til Tirstrup skulle standses, mødte vi alle ukendeliggjorte. Jeg selv behøvede blot at sværte mine lyse øjenbryn sorte for at være helt ukendelig. Vi var skarpt bevåbnede. To mand blev opstillet ved indgangen til skoven for at holde bilerne op. Andre to mand var opstillet på hver sin side af skoven for at dække os, hvis der kom tyske biler. På en høj et par hundrede meter borte var opstillet en observationspost, den eneste uden våben, for at han skulle virke helt legal for ikke at vække mistanke. — Kom der danske biler, signaliserede han ved at pudse næsen. Kom der bevåbnede tyskere, skulle han tørre sveden af nakken med sit lommeterklæde. Var en tysk officersbil i farvandet, skulle han vende sin cykle, som om han lappede den. Og viste der sig tyske soldater, der skulle på øvelse, skulle han tage hjem, og — idet han passerede vore folk — sige: Prøjsjer. — Hvis vi blev opdaget fra en tysk officersbil, gik vi ud fra, at den ville vende for at foretage en undersøgelse. Men også dette var beregnet. En mand stod parat med en håndgranat, som ville springe 10 meter foran bilen, og når den var standset, ville vi være parat til uskadeliggøre dens passagerer. — Langs indkørselsvejen til skoven var yderligere posteret to gange to mand, som skulle føre bilerne med arbejderne ind i sandgraven, hvor 2 andre mænd havde til opgave at holde dem under opsigt og anbringe bomber i bilernes gearkasse. — Den første bil, vi fik standset, skulle dog skjules bag en dyngne favntræ og holdes køreklar for at føre os til Arhus.

Alt gik som beregnet. Jeg og næstkommanderende stod og talte ligesom tilfældigt på landevejen. Men vi havde både maskinpistol og håndgranat klar, for vi vidste, chaufførerne var bevåbnede. — Da den første Tirstrup-bil viste sig, sprang vi frem. Med hævet granat og pistol standsede vi bilen, dækkede os under køleren mod en eventuel skydning, dukkede så pludselig frem, knuste ruderne til førerhuset og kommanderede på tysk for at forvirre: »Heraus!« Et par af arbejderne, der sad på ladet, gjorde et lille forsøg på at flygte. Et skud over hovederne var nok til at få dem til skrækslagne at vende om og jamre: »Vi skal aldrig løbe mere!« »Nej, prøv I bare det,« brølte jeg. Derefter vendte jeg mig til chaufføren, som jeg påbød at holde bilen køreklar for os — »og mukker du, bliver du skudt!« Derefter blev bilens ynkkelige besætning på 12 mand ført ind i sandgraven.

Næste bil til Tirstrup var en stor rutebil. — Jeg kommanderede igen: »Halt!« Ruderne blev knust. Et »Heraus, schnell!« blev prompte adlydt. — Denne gang var fangsten 32 mand.

Mens vi ventede på flere biler, holdt vi en karl fra landet op. »Wo sollst du hin,?« spurgte jeg meget brøsig. »A ska te Tirstrup — men bare for å fo mi afregning.« — »Den ka' do fo her,« råbte jeg og førte ham ind til den øvrige nette forsamlng i sandgraven.

Så lød kommandoen: »Bukserne ned!« og De skulle bare have set, hvad omgående ordren blev adlydt. — Nogle medbragte mapper, der blev undersøgt, og vi fandt her papirer, som senere viste sig at være meget værdifulde for Jyllandsledelsen. I den ene (af bilerne) havde der været en kvinde. I hendes mappe fandt vi fotografier af hende i ømme stillinger sammen med tyskere. Hun spurgte, om hun også skulle trække bukserne af. »Nej, fjø for at se den bare numse!« — Vi fandt i det hele taget ikke nogen grund til medlidenhed med den flok.

En gammel fyr bad om lov til at beholde sine bukser. Men han fik et: »Nej, du er gammel nok til at vide, hvad du gør.« En anden fyr, hvis ydre beklædning var særlig flot, men som viste sig at være morderlig beskidt, da han fik bukserne af, fik ordre til at dække sin hæslighed bag de andre.

I vor fangst var også et par tyskere. Med spæde stemmer oplyste de, at den ene var officer og den anden militær-ingeniør. De turde ikke sige andet end nein og atter nein, da jeg forhørte dem, om de var nazi eller venner af Hitler. De to lod vi beholde bukserne.

En tysk soldat, som passerede i nærheden af aktionsstedet, blev holdt op af vagtposterne. Med oprakte hænder klynkede han til den 19-årige gut, der tog sig af ham: »Oh, skyd ikke, skyd ikke, husk på, at du jo også har børn«, hvad gutten dog forsikrede ham ikke var tilfældet.

Det gjaldt nu om at få aktionen hurtigt afsluttet, for folk begyndte at stimle sammen på landevejen som begejstrede tilskuere til, hvad der foregik. — En landmand, som fra sin have havde særlig god udsigt over sceneriet, bogstaveligt dansede rundt, hylende af grin, og en mælkekusk, som kom forbi, rejste sig i vognen og brølte af alle sine lungers kraft: »Hurra, hurra, det er jo vore egne frihedskæmpere.«

Så lød kommandoen til slutningsscenen: »Til sprængning klar!« Snart efter flammede bålet fra arbejdersnes buksehob, tegnebøger og portemonnæer med de ufortjente penge fra Tirstrup, og bomberne sprang i bilerne, medens maskinpistolerne knaldede salut over hovederne på den bukseløse skare, der skælvende af skræk og helbredte for mere at vise sig på Tirstrup flyveplads fulgte vor ordre om at forfølge sig i retning ad stranden.

Tyskerne var nu ude efter os. Våbnene blev læsset på bilen, vi havde holdt i beredskab. En del af vore folk begav sig som uskyldige spadserende ad biveje mod Århus. Andre tog med bilen mod Randers for at vildlede eventuelle forfølgere og drejede senere mod Rosenholm.

Vi kom undervejs i en meget farlig situation. Generatortræet slap op, og vi standsede en bil for at blive forsynet. Der viste sig at være tre tyske officerer i den. Chaufføren og en af officererne, der sad foran i bilen, reagerede overfor mit: »Hände hoch,« så de med hænderne i vejret tumlede ud på marken. Men de to bag i bilen trak deres pistoler. Et skud suste lige forbi mit øre. Jeg ordnede den ene, og en af vore sikreste skytter i vor bil gjorde det med et ualmindelig velrettet skud af med den anden. Derefter ødelagde vi bilen med vore maskinpistoler. Men de to fra officersbilen, som havde reddet livet ved at adlyde orden til ikke at skyde, stod endnu med hænderne hævet, da vi kørte bort, og på 200 meters afstand så vi det sidste glimt af dem. Det viste sig senere, at de to officerer, der havde skudt på os og selv mistede livet derved, var kommandanten i Hornslet og hans næstkommanderende, der havde været ude at røfle bønderne, fordi de havde givet russerne ekstraforplejning.

Skønt der var tyske patruljer ude på alle landeveje for at opsøre os, nåede aktionens deltagere i god behold til Århus. Vore våben læssede vi af bilen i Lisbjerg skov for senere at hente dem der, og ad stier og biveje nåede vi ind til byen.

Det blev hurtigt klart for alle, at Tirstrup-aktionen var en fuldtræffer mod vore tyranners håndlangere blandt vore landsmænd. Der blev tomt på flyvepladsen og andre tyske arbejdspladser i tiden derefter. Færre er derimod klar over, hvilken sabotage-fuldtræffer den samme gruppe opnåede i Handelsbankens kælder, hvor man ødelagde et radiopejlingsanlæg, som gjorde det meget vanskeligt såvel at modtage som at sende telegrammer til London.

Ved denne lejlighed skaffede man sig adgang til et køkken, hvortil man i forvejen havde indsmuglet 10 kilo sprængstof i en tom gasmåler. Sprængladningen fik man på en meget snedig måde anbragt netop på det sted, hvor den var i stand til at ødelægge fjerncentralen. Aktionen lykkedes ganske efter planen.

Der kunne naturligvis fortælles vidt og bredt om forholdene under besættelsen i den sidste verdenskrig, men foranstående, som jeg på opfordring af redaktionen har skrevet til årbogen, giver forhåbentlig et nogenlunde indtryk af, hvad der skete herude på Djursland.

GLIMT AF FATTIGVÆSENETS HISTORIE

AF EJNAR JØRGENSEN

»De fattige har I jo altid hos eder, men mig har I ikke altid«. Dette var Jesu svar til Judas på hans spørgsmål: Hvorfor blev denne salve ikke solgt for tre hundrede denarer og givet til de fattige?

Sådan lød svaret for godt 1900 år siden i Palæstina, således lyder det i verdens mange u-lande 1966, og i al fremtid vil det samme svar gælde: De fattige har I jo altid hos eder. Dem kan I gøre vel imod, hvis I vil.

I Danmark har vi jo trinvis ad frivillighedens og lovgivningens vej forsøgt at hjælpe trængende, syge, svage, krøblinge og fattige frem til en tålelig menneskeværdig levevis.

Glimt af denne vej skal vises her. De første var nu ganske svage og bestod af tilladelse til legaliseret tiggeri. Med betlerstav i hånd og tiggerpose på ryggen vandrede disse ofte husvilde stakler fra dør til dør for at tigge til livets ophold. Tilladelse til sådan vandring var den eneste form for offentlig hjælp. De udnyttede den og fik den.

Tiggerne er samfundets velgørere, sagde den katolske kirke. Mod dem kan menighedens medlemmer øve gode gerninger.

Kirker og klostre gik i spidsen ved at tage sig af de fattige, uddele almisser og opretholde institutioner, hvis egentlige mål var fattigpleje.

Billedet ændredes, da reformationen blev gennemført i Danmark. Hele dette kirkelige fattigvæsen sank i grus, og den verdslige stat formåede ikke foreløbig at sætte noget i stedet.

Og hvad blev følgen? Endnu større skarer på vandring med betlerstaven og tiggerposen. »De fattige har I jo altid«. Ja, det fik man at føle. Men den voksende flok var nu ikke så velset. Den blev for stor, og de gode gerninger var nu betydelig under pari. Og så, ja så måtte staten gribe ind.

De fattige blev optegnet på lister. Deres tiggerområde formindskedes til indenbys, og de blev forsynede med et særligt tegn, som de skulle bære hos sig. Udenbys tiggeri blev således forbudt. Man foranstaltede ligefrem kløjagter på fremmede tiggere og straffede dem hårdt, når de blev pågrebet.

Kun de virkelige fattige, der ikke kunne tjene til livets ophold, måtte forsynes med tiggertegn. Alle dovne og arbejdsu villige personer skulle af øvrigheden sendes til fæstningsarbejde og lignende.

I fattigloven af 1708 forlod man princippet om det tilladte tiggeri og gik over til en mere almindelig »fattigforsørgelse«, dels ved frivillige gaver, dels ved i kirkernes våbenhuse, i værtshuse og andre offentlige steder at opstille de såkaldte fattigblokke, hvori der kunne henlægges gaver til understøttelse af fattige.

Indtil 1803 bestod fattigvæsenets indtægt af tilskud indsamlet på denne måde. Men også efter 1803 vedblev man at indsamle penge i fattigblokken, og endnu den dag i dag findes i de fleste kirker en fattigblok (kirkebøssen alm. kaldet).

At det er en gammel skik, kan man bl. a. se i Johannesevangeliets 12. kap. v. 8: Der kom rige (og en fattig enke), som lagde deres gaver i tempelblokken.

Men det battede alligevel ikke rigtigt. Derfor indførtes der 1803 en fattigskat, der kunne udpantes, hvis den ikke blev erlagt i tide. Til at forvalte denne indrettedes der fattigkommissioner i by og på land. Man fik kun pligt til at forsørge sit eget sogns fattige. Forplejningen bestod i begyndelsen af naturalier, senere i pengeunderstøttelser, der var lettere at administrere.

Dog hændte det ofte, at fattigkommissionerne, når ingen anden forsørgelsesmåde kunne tilvejebringes, tingede de trængende i kost og pleje hos sognets beboere. Som regel foregik bortliciteringen underhånden, men man har dog fra forskellige landdistrikter eksempler på offentlig bortlicitering, hvor den person, man ønskede sat i pleje, endog selv var til stede. Det var formelig en auktion, »menneskeprang«, som Jeppe Aakjær kalder det i »Vredens Børn«. Hvem ville tage et barn eller en voksen til laveste bud? Det var sagen.

Fra myndighedernes side skred man naturligtvis ind, men uden resultat. Først ved fattigloven af 9. april 1891 blev det forbudt at anbringe trængende ved offentlig licitation. Indtil da anstrengte fattigkommissionen sig naturligvis for at presse prisen så langt ned som muligt for at få sin klient afsat. Forplejeren havde naturligvis den modsatte interesse. Naturligtvis!

Et par eksempler på menneskeprang kan gives:

Det lykkedes Nørup-Randbøl kommune på et offentlig møde i skolen at anbringe en sindssvag person, der var på sognet, og som man gerne ville have anbragt noget billigere, hos en gårdmand, der ville overtage forplejningen for et beløb, der var $2\frac{1}{2}$ rigsdaler billigere om måneden.

I Vridsted-Fly sogn var det vanskeligere at få bortliciteret en pige. Først ved 3. auktion lykkedes det at nå et resultat. En af sognets beboere fik tilslag for et bud på $2\frac{1}{2}$ td. rug, 2 td. byg samt 6 rigsdaler for et tidsrum af et år. Uden tvivl har det holdt hårdt, inden sogneforstanderskabet gav sit minde til denne overenskomst, men den stakkels kvinde var nu så svag, at man ikke længere kunne forsvarer at forsørge hende ved at sætte hende på omgang.

På omgang? Hvad vil det sige?

At gå på omgang vil sige, at den fattige, forsynet med et bevis fra sognekommisionen, gik fra gård til gård inden for sognedistriktet for der at nyde kost og logi samt fornøden vask. En sådan forsørgelse af fattige, der havde været almindelig i det 18. årh., brugtes endnu mangfoldige steder i det 19. årh.

Fra før omtalte Nørup-Randbøl kommune kan nævnes følgende forsørgelse på omgang:

23. maj 1857 sattes Jens Nielsen på omgang, og man regnede ud, at han 10. febr. 1858 ville have gået hele Nørup sogn igennem. Jens Nielsen fik et forsørgelsespas, som han skulle bære hos sig, og derpå var optegnet, at han skulle flytte om morgenen efter davre og have kost og logi samt fornøden vask.

Som erstatning for hvad han modtog, skulle han udføre sådanne arbejder, som hans kræfter tillod. — For hver fulde td. hartkorn ydedes der en dags forsørgelse, $1\frac{1}{2}$ td. regnedes for 2 dage og $2\frac{1}{2}$ for 3 dage.

I henhold til lov af 8. marts 1856 om tilvejebringelse af midler til fri fattigunderstøttelse henlagdes indtægten af kirkebøsserne nu til de fattiges kasse. Begrundelsen var for det første den årtusindgamle: De fattige har I jo altid hos eder, men for det andet betyder navnet fattigkasse, at man ville hjælpe personer, der ikke var antaget til forsørgelse under det kommunale fattigvæsen. Altså

en hjælp til fattige i en akut situation, en midlertidig hjælp, der ikke havde fattigunderstøttelsens bitre virkninger. Thi disse var hårde. Fra 1856 indtrådte nemlig en vis deklassering: Personer, der nød regulær fattigunderstøttelse, måtte f. eks. ikke gifte sig uden tilladelse, de havde ingen valgret, kort sagt, deres fattigunderstøttelse betalte de med de mest elementære rettighedsgoder. Selv grundloven af 1849 gav dem ikke del i den almindelige valgret. Deklasseringen skelnede nemlig skarpt mellem værdig og uværdig trængende. Første gruppe fik en bedre behandling end de egentlige fattiglemmer.

De fattiges kasse bestyredes af en direktion på 3 mand, valgt af de kommunale vælgere på 3 år. Større betydning fik de og kassen nu aldrig.

Jeg mindes selv, hvor sjældent der kom nogen og bad om hjælp hos min far, som i begyndelsen af nuværende århundrede var kasserer for hjælpe-kassen (navneforandringen fra 1907). For eks. husker jeg, at der kom en fattig lappeskomager og bad om hjælp. Hans kone havde et længere sygeleje, han måtte forsømme sit arbejde for at passe hende og tjente derfor kun lidt. Han fik, husker jeg, 10 kroner om ugen, indtil hans kone igen kom på benene. Han var glad og taknemmelig over denne håndsrækning, kassen ydede ham i en vanskelig tid.

Indtil 1860'erne havde den individuelle pleje og omsorg været den enerådende. Nu gik man over til det modsatte system: den kollektive, og fattiggårdene blev resultatet.

Sognerådenes ønsker med det kollektive forsørgelsessystem var:

- a) Gennem fattiggårdene at bremse den stærke tilgang til fattigvæsenet.
- b) En bedre pleje til de gamle og syge.
- c) En forbedring i de fattige børns opdragelse.

Her skal berettes lidt om fattiggårdenes opståen og udbredelse på landet. I regelen købte sognet en gård, der alene var bestemt til at huse sognets fattige og give dem fuld forplejning. Fattiggården blev dens populære navn. Dens mere officielle og næsten højtidelige blev arbejds- og forsørgelsesanstalten, thi »lemmerne« var forpligtet til at udføre det arbejde, de fik anvist, enten indendørs ved rengøring og madlavning eller udendørs i mark og have.

Mændenes arbejde bestod først og fremmest i have- og markarbejde. Der dyrkedes byg, kartofler, boghvede, roer, urter og grønsager, dels til brug i husholdningen, dels til opfodring af svin. Andre mænd havde indendørs arbejde: kurvefletning, fabrikation af skamler og sivsko, trætofler og træsko.

Den kvindelige arbejdskraft anvendtes i husholdningen ved vask, rengøring og madlavning. Var der tid tilovers, blev de beskæftiget med at spinde hør, blår, uld og hamp eller sat til at karte uld.

Børnene gik heller ikke ledige. De kunne flette måtter eller sortere piassava.

Sådan var reglementet på Tikøb fattiggård, den første i sin slags på Sjælland og til dels forbillede for fattiggården i Ringe på Fyn.

Omtrent efter disse linjer førtes livet på de mange fattiggårde, der efterhånden blev oprettet.

Hvor mange? kan man spørge.

I slutningen af 80'erne udbad ministeriet sig oplysning fra amtmændene herom, og selv om ikke alle besvarede spørgsmålet, blev antallet 310 fattiggårde. Senere anslår man det til ca. 350—375.

Endnu et par enkeltheder kan nævnes. Almindeligvis indkøbte bestyreren af en fattiggård de nødvendige varer, der ikke kunne frembringes på selve gården. Men på flere jyske fattiggårde blev bespisningen bortliciteret for en bestemt sum penge. Som sikkerhed mod misbrug forfattede man et fast spisereglement.

En sådan ordning fandtes bl. a. på fattiggården i Snærild, Odder kommune. Her fik bestyreren (ifølge H. Jørgensens undersøgelse) 9 skilling for daglig forplejning af en voksen, ligeså for et barn over 2 år. For børn mellem 1 og 2 år var betalingen den halve, medens der ikke blev betalt noget for børn under 1 år.

Men lad os se lidt nærmere på fattiggården i Snærild, Odder kommune, Hads herred.

Ved velvillig hjælp fra kærnerkontorets side — kærner Kjærsgaard og fuldmægtig Holm — fik jeg lejlighed til at studere fattiggårdens tilblivelse og udvikling, dens gang og endeligt som fattiggård.

Kærnerkontorets arkiv fortæller, at kommunen den 1. oktober 1883 købte en gård i Snærild for 45.067 kr. Den var på ca. 34 ha og havde matr. nr. 3 a og 2 g.

Gården blev indrettet til forsørgelsesanstalt. Bygningerne hertil angives at være opført 1884. Dimensionerne var 59½ alen lang, 17 alen bred og 4¾ alen fra gulv til gibsdæk.

Indretning og reglement ligner i mangt og meget de førnævnte i Tikøb 1860 og Ringe 1864.

Om de optagnes forpligtelser hedder det i paragraf 10:

De i anstalten optagne er forpligtede til at udføre ethvert til deres evner og kræfter svarende arbejde uden for anstalten (d. v. s. i have og mark), som pålægges dem uden vederlag. Dog kunne de ikke udlejes til arbejde for private mod deres vilje.

Denne paragraf udtrykker temmelig klart, at det ikke var et plejehjem. Grundtanken med den nye indretning var, at den foruden at være en forsørgelsesanstalt skulle udføre en opdragende mission. Arbejdsduelige skulle dels for fattiggårdens skyld, som herved fik tilført en delvis erstatning for den sum, der medgik til forsørgelsen, udføre et arbejde, men også for den fattiges egen skyld for at vænne ham til stadigt arbejde og herigennem gøre ham mere egnet til at leve det almindelige borgerlige liv uden for anstalten.

For at nå dette mål måtte de indlagte lemmer være underkastet en vis disciplin. Hør her et par uddrag af ordensreglementets bestemmelser:

- 1) Bestyreren skal påse, at der stedse hersker rolighed og orden på anstalten.
- 2) At ild og lys overalt om vinteraftener er slukket kl. 6.
- 3) Han giver signal med en klokke, når der skal stå op, når der skal spises, og når der skal gås i seng.
- 4) At de fattige udfører deres arbejde med flid og orden.

I paragraf 16:

Sengetid: 1. marts til 1. maj op kl. 6 — fra 1. maj til 1. september op kl. 5 — fra 1. sept. til 1. nov. op kl. 6 — og fra 1. nov. til 1. marts op kl. 7. Hertil ringes med klokken.

Enhver skal straks stå op af sengen og rede denne, vaske sig og ordne sit hår. Forgæves advarsel desangående straffes med nægtelse af udgangstilladelse eller på anden måde. Små børn, syge og syge ere herfra undtagne.

Og videre i paragraf 17 hedder det:

Hele året igennem er sengetid kl. 9 om aftenen. Efter at være gåede i seng bør alle være rolige og stille. Forstyrrelse af nattero straffes.

Paragraf 27 gælder spisereglementet. Det lyder:

De fattige spiser ved fælles bord en god, forsvarlig og sund føde i lighed med almuefolks almindelige levevis på egnen. Bestyreren skal selv deltage i eller i alt fald selv være til stede ved måltiderne.

Spisereglementet ser således ud:

Davre: Mælk og brød eller øllebrød.

Middagsmad:

Søndag: Risenvælling og smørrebrød med kaffe.

Mandag: Suppe eller grønkål med kød eller flæsk.

Tirsdag: Vælling og pandekager.

Onsdag: Risengrød, stegt flæsk med kartofler eller ærter.

Torsdag: Ærter eller grønkål med kød eller flæsk.

Fredag: Vælling med kogt eller stegt flæsk.

Lørdag: Grød og pandekager.

Aftensmad: Hvad der levnes fra middagen, og mælk og grød.

Fra 1. april til 1. okt. gives en mellemmad kl. 9 formiddag og hele året mid-aftensmad kl. 4—5 eftermiddag. Øl gives efter behov.

Til mellemmad: $\frac{1}{2}$ pund brød med fedt eller smør. Pålæg efter bestyrelsens bestemmelse.

Af formad gives så meget, som vedkommende ønsker, af eftermad: kød eller flæsk, 16 kvint (1 kvint = 5 g).

Stk. 6, paragraf 12, handler om børnenes pleje og opdragelse. Det hedder:

Bestyreren og hans hustru skal sørge for de på anstalten anbragte børn, samt holde dem til flid, orden og renlighed. De mindre børn gives der af bestyreren, hans hustru eller et dertil skikket individ af lemmerne den første undervisning i stavning, læsning og regning.

Paragraf 13 fortsætter:

Så snart børnene når den skolepligtige alder, skal de stadig besøge skolen, og i den tid, der levnes dem fra læsning på lektierne, skulle de holdes til de håndarbejder, i hvilke der fordres øvelse efter deres alder. Dog også bevægelse i fri luft.

Forholdet mellem fattiggårdens børn og andre i Balle skole var nok ikke altid det bedste. Dette viser et referat i Odder Folkeblad den 26. april 1887. I sognerådets møde på fattiggården behandledes en klage fra læreren i Balle (må være Lars Nielsen) over den opførsel, børnene fra fattiggården udviste, og den demoraliserende indflydelse, de øvede på de andre børn. Klagen var affattet i meget stærke udtryk, og der var bl. a. anført, at der jævnlig var ført klage over de omhandlede forhold både i fjor og i år. — Om sådanne klager havde imidlertid intet af sognerådets medlemmer nogen kundskab. Efter afholdt eksamen i fattiggårdens skole gik man videre med føromtalt klage fra Balle skole. Formanden oplæste klagen og bemærkede, at den havde været til skolekommissionens overvejelse og var fra denne henvist til rådet. Skolekommissionens formand, pastor Thygesen, gav meddelelse herom, men frabad sig referat. Man enedes om at træffe foranstaltninger til afhjælpning af de påklagede ulemper.

I indberetningen fra 1899 får vi et glimt af de bemærkninger, der var at gøre:

- a) Der haves 24 værelser.
- b) Kubikindholdet påmalet dørene til hvert enkelt værelse.
- c) Tilsyn foretaget 2 gange månedlig.
- d) Der er en gift bestyrer, 1 karl og 2 piger.
- e) 2 kvinder døde. Den ene 87 år, den anden 72 år. Dødsårsag: alderdom.
- f) 1 mand bortgået fra fattiggården uden tilladelse derfra. Anholdt af politiet for betleri, idømt straf.
- g) 1 mand idømt tvangsarbejde i 2 måneder på grund af drukkenskab.

Konditioner om levering af 64.000 stk. tørv til Odder fattigvæsens forbrug 1908. 7 tilbud indkom:

1. tilbud: 4,25 kr. pr. 1000 leveret.
2. tilbud: 4,00 kr. pr. 1000 i mosen.
3. tilbud: 3,80 kr. pr. 1000 i mosen.
4. tilbud: 3,70 kr. pr. 1000 i mosen og 4,65 kr. leveret.
5. og 6. tilbud: 4,50 kr. pr. 1000 leveret.
7. tilbud: 4,40 kr. pr. 1000 leveret.

Fra omkring 1890 falder antallet af fattiggårde. Selve tilstedeværelsen af en fattiggård virkede mange steder direkte hæmmende på anmodningerne om fattighjælp. Mange trængende fik en mindre understøttelse end hidtil blot for at slippe fri for at komme på fattiggården. Fattiglem fik en særlig odios klang.

Loven af 9. april 1891 om alderdomsunderstøttelse var et stort skridt fremad. Sygekasseloven af 12. april 1892 bevirkede, at en anden stor gruppe, der hidtil var faldet fattigvæsenet til byrde, nu blev unddraget dette. Pænere og pænere udtryk fulgte for hjælpen. I 1922 afløstes den gamle lov om alderdomsunderstøttelse af loven om aldersrente, og der indførtes faste regler for aldersrentens ydelse. Det nyeste udtryk, folkepensionering, borttager enhver bismag af fattigunderstøttelse, fordi alle har ret til den, fordi alle yder til den (se skattebilletten). Det var i 1933, de sociale love (socialreformen) blev gennemført, og ved lov af 2. okt. 1956 (trådt i kraft 1957) får vi da de pæneste navne: folkepension og folkepensionister.

Alle de nævnte love bevirkede, at lemmernes antal på fattiggårdene gik ned. Til sidst var der kun 5—6 tilbage på Snærild fattiggård, og 5. marts 1937 blev den solgt til Niels Schmidt for 90.000 kr. (ejendomsskyld 75.000 kr.). Gårdens navn forandredes til Snærild Vestergård.

Men der var jo også noget, der hed fattighuse. Javel, det var der, endda mange. Her i Odder ikke mindre end tre.

I et referat i Odder Folkeblad den 26. april 1887 om, hvad kommunen ejer af fattighuse og fattiggårde, hedder det:

- | | |
|---------------------------------|------------|
| a) Et fattighus i Odder | 6.000 kr. |
| b) Et fattighus i Odder | 3.000 kr. |
| c) Et fattighus i Odder | 600 kr. |
| d) Fattiggården i Snærild | 90.000 kr. |

Hvorfor og hvordan opstod der fattighuse? Og hvorledes klarede kommunerne disse problemer?

Uden mad og drikke duer helten ikke, siger et gammelt ord. Det gjorde de fattige heller ikke. Men ordet husly var næsten lige så vigtigt. Og dog, de fleste kommuner klarede problemet uden større vanskeligheder.

Adskillige, der blev trængende, ejede i forvejen et hus, hvor de havde boet i den tid, hvor de kunne klare sig selv, og her vedblev de at have til huse, selv da de havde måttet ty til det offentlige om hjælp.

Ved de pågældendes død kom kommunen ofte i besiddelse af huset, hvor man så kunne anbringe sognets trængende, der ikke selv havde hus.

Dette må vist være oprindelsen til de i datiden så heftigt angrebne fattighuse.

Foruden disse særlige fattighuse, hvor antallet af personer kunne være ret betydeligt, viser det sig, at der var ikke få kommuner, der foruden at anbringe fattige i fattighusene lejede boliger til dem hos sognebeboerne. Det var ikke vanskeligt at finde en husmand eller en mindre gårdmand, der for penge ville leje en stue ud til en fattig familie eller en enligstillet trængende.

Dermed var sagen dog ikke løst. Boligforholdene på landet befandt sig omkring 1850 på et lavt niveau, og da ministeriet blev gjort opmærksom på fattighusenes tilstand, forlangte man ved cirkulære af 7. januar 1850 en indberetning herom, og resultatet blev cirkulæret af 3. dec. 1856, der indeholdt de minimumskrav, som for fremtiden burde stilles ved ethvert nyt fattighus' beliggenhed og indretning.

De vigtigste krav var: Et tørt og fritliggende sted. Godt drikkevand. Helst et grundmuret hus, der ikke var udsat for kulde og fugtighed. Afløb for regn- og spildevand. Særlige værelser for de to køn. Et lokum, delt i to afdelinger. Værelsernes rumforhold i rimeligt forhold til antallet af personer. Ca. 500—600 kubikfod luft pro persona. Stuernes højde ikke under 4 alen. Vinduernes størrelse skal udgøre $\frac{1}{2}$ af den mur, hvori de er anbragt. Væggene kalkede. Bræddegulv (ikke ler- eller stengulv). Vindovne til opvarmning. Ventilation ved ventiler i muren. Kun møbler og husgeråd, som var absolut nødvendige.

Alle disse bestemmelser mødtes naturligvis med sej uvilje og modstand. Især landbefolkningen fandt cirkulæret højst ejendommeligt.

Hvorfor dog loftshøjde på 4 alen, når man hjemme i sin egen stue nøjedes med $3\frac{1}{2}$ alen? Og hvilken urimelig indretning af et lokum! Folk på landet havde altid klarer sig stolt uden den slags nymodens indretninger, hvorfor var sognets fattiglemmer nu pludselig blevet så fine på det? Man rystede på hovedet og saboterede sagen så godt man kunne.

At Odders fattighuse også har ladet noget tilbage at ønske, viser fattigforstander Søren Sørensens protokol fra 1863 til 1867 (i egensarkivet i Odder, venligst stillet mig til gennemsyn af hr. stationsforstander Kaster). — Den begynder nemlig med en fortegnelse over arbejde på forhuset og udhuset foretaget på anstaltens regning, og så fortsætter den med betegnelsen: Bog for det ny fattighus i Odder.

Den fortæller bl. a., at antallet på fattige i dette hus 1. nov. 1863 var 17 voksne og 5 børn, deraf det ene under 2 år (derfor til $\frac{1}{2}$ betaling). Endvidere hvad de fattige arbejdede på, hvad de har fortjent; der tilføjes dog: hvem der kunne arbejde.

Om sin løn siger nævnte fattigforstander:

Jeg kom her i fattighuset d. 1. nov. 1863, og jeg skal bekomme min løn 4 gange om året som bliver: 1. febr. i 1864 og 1. maj og 1. aug. og 1. nov. Og da lønnen er ansat til 170 rigsdaler årlig, bliver det 42 rigsdaler og 3 mark hvert kvartal.

Om brændselsforbruget: 27 læs tørv — ca. 34.000 stk.

Efter tilsynets bestemmelse er der ført regnskab både over indtægter og udgifter. Det ser ud til, at folk sendte uld, blålgarn og hør ind til bearbejdning, d. v. s. spinning og vævning.

Lad os plukke en lille buket fra regnskabet:

6½ alen hvergarn er solgt til sogneforstanderskabet for 6 rigsd. 5 mark og 5 skilling. — Halm til pigens seng 1½ lispund à 10 skilling = 15 øre. — Kaffe og hvedebrød til de fattige til 21 personer à 5 skilling for hver = 1 rigsdaler og 9 skilling. — 30 lisp. halm til alle sengene på anstalten 8 skilling pr. lisp. = 2 rigsd. 3 mark. (1 lisp. = 16 pund). — 1 sæk rugmel = 1 rigsd. 1 mark. — Betalt 2 planker til at gøre stole af = 4 rigsd. 4 mar. 1 ligkiste = 4 rigsd. — (i 1872). — Rensning af brønden betalt med 2 rigsd. 3 mark. — Ane for at gå til hænde i huset 1 mark. — Maren Hansen ½ pund kandis 1 mark. — 2 ruller skrå til Niels B. 1 mark 2 skilling.

Om takster (fra 1868): For at spinde 1 pund uld 6 skilling. Og samme takst for at spinde 1 pund uld til anstalten. Man vævede også til vår, linned m. v. — Her et eksempel fra 1871 d. 25. jan. Jens Hansen har da afleveret 41 alen helldent tøj og linned, som han har vævet til brug i huset. Og så følger en liste over, hvem og hvor meget hver fik af de to slags.

I juli 1871: Spundet for anstalten 7½ pund blålgarn	= 15 skilling
og 1½ pund hørgarn	= 9 skilling
og vundet 7 pund blålgarn	= 4 skilling
I august 1871: Spundet 2 pund uld	= 12 skilling
I okt. 1871: Betalt for 10 pund blålgarn at spinde	= 1 mark 4 skilling

Og her er en regning af en helt anden slags: Jakob Schou kom hertil d. 27. jan. 1865, men levede kun 2 dage.

For at pleje ham i to dage og nætter	4 mark 0 skilling
Betalt for en ligkiste	4 rigsd. 3 mark 0 skilling
12 alen ligklæde à 22 skilling	2 rigsd. 4 mark 8 skilling
Betalt ligsynet	1 mark 4 skilling
For at kaste graven	2 mark 0 skilling
For at bære ham til graven	1 rigsd. 0 mark 0 skilling
I alt	9 rigsd. 2 mark 12 skilling

Om de to andre fattighuse findes ingen protokoller i egnsarkivet, men i folketællingslisterne fra 1845 nævnes fattigforstander Mogens Rasmussen og hustru Karen Rasmusdatter, der havde 26 lemmer på fattighuset, måske det, der på Randlevvej havde matrikel 25 m, men som senere er delt i to.

Og med disse spredte glimt af fattiggård og fattighuse her i Odder sogn slutter jeg den lange historiske kæde, der førte fra betlerstaven til folkepensionen, fra en uanstændig pariakastetilværelse til frimands ret og tryggere kår.

KILDER:

Harald Jørgensen: Studier over det offentlige fattigvæsens historiske udvikling i Danmark i det 19. århundrede. 1940.
 Håndbog for danske lokalhistorikere. 1952.
 Kæmnerkontorets arkiv, Odder.
 Egsarkivet i Odder.

LIDT OM ØSTERBY PIGESKOLE

VED KJELD ELKJÆR

Blandt de talrige folkehøjskoler, der oprettedes i årene efter 1864, og hvoraf adskillige fik en kort levetid, kan nævnes Østerby Pigeskole i Tranbjerg sogn. Den blev grundlagt i 1866, samme år som den nærliggende Testrup Højskole, og om dens formål og indretning findes en længere bekendtgørelse i Aarhus Stiftstidende for den 18. juli 1866:

PIGESKOLEN I ØSTERBY VED ARHUS

Nævnte skole, der er oprettet ved et aktieselskab af landboere, begynder sin virksomhed førstk. 1. novbr. Dens formål er at give konfirmerede piger en oplysning og uddannelse, som kan blive til velsignelse for dem selv og samfundet, især i deres vordende stillinger som



Mine Mikkelsen, senere gift Fogh.
J. E. Bøgh fot. 1867.

hustruer og mødre, og efter endt skoletid vil den så vidt muligt drage omsorg for at skaffe de af dens lærlinge, som måtte ønske det, lejlighed til ved en omhyggelig og billig vejledning at lære husholdning og mælkerivæsen, så at de kan blive i stand til med dygtighed at bestyre en landhusholdning.

Undervisnings-genstandene er: modersmålet — derunder indbefattet læsning og retskrivning — fædrelandshistorie, jordbeskrivelse, især fædrelandets, skrivning, sang og regning, og ved siden af disse fag vil der blive undervist i forskellige slags kvindelige håndarbejder.

Tiden for undervisningen er bestemt til mindst et halvt år, og den halvårige betaling er fastsat til 12 rdl., hvoraf 6 rdl. betales ved begyndelsen og 6 rdl. ved enden af halvåret. Piger, som måtte ønske det, kan tæt ved skolen erholde bopæl og hel kost, bopæl og middagsmad og bopæl alene, henholdsvis for en betaling af 5 rdl., 3 rdl. 2 mark og 1 rdl. af hver månedlig.

Endnu tilføjes, at skolen har været så heldig at erholde en from og dygtig lærerinde, der i flere år har beskæftiget sig med at undervise, og som i løbet af sommeren vil opholde sig en tid på en af landets fortrinligste offentlige skoler for nærmere at gøre sig bekendt med, hvorledes de voksne piger der bliver undervist.

Med hensyn til de unge piger, som efter endt læretid måtte ønske at lære husholdning og mælkeri, vil skolens bestyrelse se at træde i forbindelse med sådanne større gårde, hvor nævnte undervisning kan erholdes, og bestræbe sig for at opnå billigst mulige pengevilkår.



Jørgine Biehl omgivet af elever. Foto fra 1867.

De, som ønsker at optages i skolen til 1. november 1866, bedes at gøre anmeldelse derom inden midten af september til medundertegnede J. Andersen, af hvem også enhver nærmere oplysning, skriftlig eller mundtlig, angående skolen kan erholdes.

F. t. i bestyrelsen for ovennævnte skole.

<i>J. Andersen,</i>	<i>Knud Jacobsen,</i>	<i>Niels Jensen,</i>
lærer i Tranbjerg.	gårdmand i Tranbjerg.	gårdmand i Holme.
<i>B. K. Povlsen,</i>		<i>Thomas Sørensen,</i>
lærer i Skåde.		ungkarl i Tranbjerg.

Aarhus Amtstidende, der begyndte at udkomme 1. oktober 1866, byder skolen velkommen i en lang artikel, dateret 23. oktober:

Det er en overordentlig glædelig lille begivenhed, at denne skole er oprettet: oprettet ved almuesmænds levende erkendelse af åndsuddannelses, kundskabers store betydning ikke blot for manden, men ligeså fuldt for kvinden blandt almuefolket som overalt; oprettet for landmænds og almuelæres pengemidler, hvorved der er givet et smukt og følgeværdigt eksempel til bevis på, at bønderne meget vel kunne finde på at bruge deres penge, ikke blot til mad og drikke, kostbare klæder, befordring m. v., men og til at fremme den åndelige udvikling, som bondefolket (mand som kvinde) trænger til; oprettet på en så fornuftig og praktisk måde, hvilket viser sig i det meget heldige valg af lærerinde.

Vi opfordre nu indstændig bønderne her på egnen til at sende deres døtre dertil, ikke blot i denne vinter, da skolen, så vidt os meddelte, omtrentlig er fuldt besat, så kun en 3—4 elever endnu kunne modtages, men næste sommer og fremdeles. Betalingen er så overordentlig billig både for undervisning og kost, at et ophold af 5—6 måneder der ikke kan blive byrdefuldt.

Ligesom kvinden i alle stænder udøver en meget stor indflydelse, og ligesom hun i henseende til børneopdragelsen og undervisningen overalt i hjemmet har den vigtigste indflydelse, således føre forholdene det med sig, at husmoderen hos bønderne, hvor manden må stadig færdes i mark, stald og lade, næsten ene står for børnenes undervisning og opdragelse i hjemmet. Det er væsentlig konen, der giver det hele hus sit præg: Er konen renfærdig, dannet, oplyst, duelig, da ser man det straks på huset, når man træder ind; er hun derimod uerfaren, urenlig, udannet og uvidende, da nytter det lidet, hvordan manden er. Uhyggelighed, råhed ville bo i dette hus; børnenes legemlige og åndelige udvikling vil hæmmes og forstyrres.

I andre stænder finder man det nødvendigt, at døtrene komme ud for at lære og samle erfaring og se andre skikke end de, der ses i hjemmet. Bondepigen har det ligeså vel behov. Gid man derfor vil benytte Østerby Pigeskole som et hensigtsmæssigt middel til uddannelse for vor bønderpiger her på enen!

Fra fru Karen Busk, Odense, hvis mor Mine Mikkelsen, senere gift med Jacob Fogh, Beder, har besøgt skolen, har redaktionen modtaget nogle optegnelser og to billeder af skolens elever, optaget hos en fotograf i Århus. Mine Mikkelsen fortæller, at skolens grundlæggere tilhørte forskellige retninger. Således var lærer Povlsen grundtvigianer og Niels Jensen bjørnbakker. Forstanderinden Jørgine Kirstine Biehl var nærmest pietistisk. Hun var født i København den 8. august 1839 som datter af en hørkræmmer og havde været forlovet med en ung mand, der rejste til Amerika sammen med hendes broder, men begge døde derovre. Jomfru Biehl kom så i huset hos arkitekt V. Th. Walther, dels som selskabsdame for hans tunghøre hustru, dels som lærerinde for hans tre døtre. Hun ledsagede familien Walther på en flerårig rejse til Italien og fulgte med til Århus, da Walther i 1862 blev kgl. bygningsinspektør for Nørrejylland. Da pigerne blev store, måtte hun søge en anden livsgerning, og det er formentlig Walther, der med sine kontakter i omegnen (han byggede senere den ny Holme kirke) har bragt hende i forbindelse med pigeskolens bestyrelse.

Skolen var indrettet i et lille hus i den nordlige ende af Østerby ved vejens østlige side. Det er desværre nedrevet for en del år siden, og der har ikke kunnet findes noget billede af det. Huset rummede jomfru Biehls lejlighed (to små stuer), køkken, for- og baggang samt en skolestue med plads til 20 elever. De boede ikke på skolen, men var indkvarteret forskellige steder i byen. Det var ikke alene piger fra omegnen. Mine Mikkelsen huskede en kammerat fra Bjerre herred, to fra Møen og en fra Præstø, Petra Rydal. Jomfru Biehl underviste selv i regning, skrivning, håndarbejde og religion. Til historie havde hun en hjælper i seminarist Lang fra Bjørnbaks skole, han var svigersøn til Niels Jensen i Holme.

Mine Mikkelsen fortæller: »Det var ikke sådan, at jomfru Biehl lærte os så meget af regning og skrivning. Man lærte nok mere på andre skoler, og meget mere af historie, men jeg synes nu også, Lang var noget tør. Den gamle degn Friis i Holme, som jeg gik til, da jeg var barn, fortalte meget bedre, og da man senere hørte Nørregård og Bågå fra Testrup, så forstod man jo nok, hvem man ville foretrække. Jomfru Biehls gode måde at fortælle på, hendes kristne sind, hendes dybe følelse for Danmark og hendes kærlighed til mennesker, især de små i samfundet, måtte gøre et dybt og varigt indtryk på eleverne. Og når senere jomfru Biehls piger mødtes, måtte vi prise hende for, hvad hun havde vist os af sit ædle sind.«

I Dansk Folketidende for den 14. februar 1868 findes følgende opsats, der siger lidt mere om undervisningen end bekendtgørelsen i Aarhus Stiftstidende:

PIGESKOLEN I ØSTERBY VED ARHUS

modtager atter konfirmerede piger den 2. maj d. å. til undervisning i sommerhalvåret en måned i høsten undtagen. På en livlig og hjertelig måde gives der undervisning i fædrelandshistorie, modersmål, mundtligt og skriftligt, samt i jordbeskrivelse og de andre almindelige skolefag. Der forelæses en del af vore bedste forfatteres skrifter, og af og til afsynges



Elever fra Østerby Pigeskole. Foto fra 1867.

folkelige sange. Ved siden af forannævnte gives der undervisning og øvelse i forskellige slags kvindelige håndarbejder. Bestyrelsen tør, formedelst den stadige velvilje, der af forskellige vises skolen i denne retning, håbe, på billige vilkår efter endt skoletid at få de piger, som har alder dertil og ønsker det, anbragt på større gårde for at lære så meget af mælkeri og husholdning, som behøves for med dygtighed at forestå et mindre hus.

Betaling for undervisning er 12 rdl. For bolig — uden sengeklæder — og god, men tarvelig kost betales 45 rdl. Fire uformuende piger kan få fri undervisning. Tilmeldelse om optagelse på skolen bedes sendt medundertegnede J. Andersen senest i begyndelsen af april.

I bestyrelsen for skolen: (De samme navne som side 125).

Kun ca. 4 år kunne skolen hævde sig i konkurrencen med de andre højskoler på egnen. Endnu i foråret 1870 (12. og 28. marts samt 5. april) findes en bekendtgørelse i Aarhus Amtstidende, der siger, at skolen »med understøttelse af Det Kgl. Danske Landhusholdningsselskab« begynder sit 8. undervisningshalvår den 4. maj. Men denne sommer har åbenbart været skolens sidste. Medvirkende til dens nedlæggelse har det sikkert været, at Jørgine Biehl blev gift og flyttede til True. Hendes mand var Peder Pedersen (1827—91), lærer i True 1857—90. Her døde hun den 28. maj 1881, knap 42 år gammel.

HVASGÅRD

AF NIELS SEHESTED KNUDSEN

»Hvasgård« matr. nr. 9 a m. fl. Holmstol by, Skannerup sogn, Gjern herred, Skanderborg amt, er den ældste slægtsgård i sognet. Ved undersøgelser i arkiverne og med hjælp af slægtsgårdsarkivet ved arkivar P. K. Hofmansen har jeg fået samlet en del om dens historie gennem flere hundrede år.

I 1500-tallet, og formentlig også i middelalderen, bestod Holmstol by af 7 gårde. Tre af disse gårde, og muligvis flere, hørte under den lille middelalder-

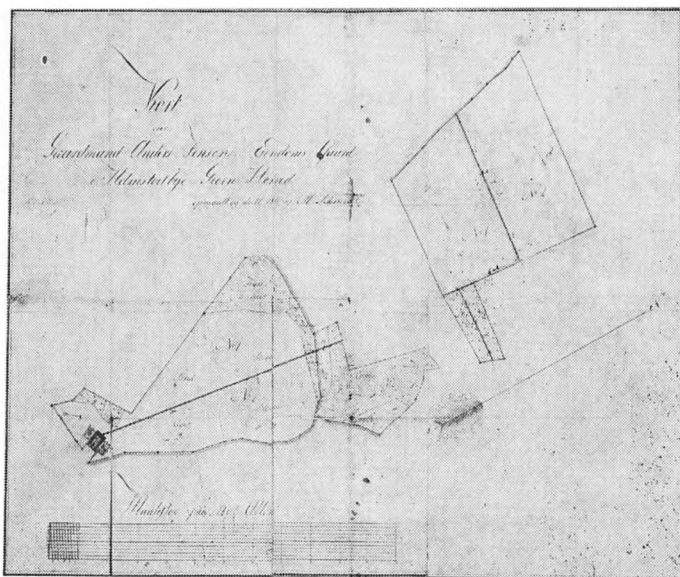

Kort over Hvasgård fra 1816.

lige hovedgård Mølhavn. Det fremgår af en registratur over dokumenter på Silkeborg slot, som blev udfærdiget i året 1558, selve dokumenterne er siden gået tabt. Det hedder i registraturen 1439: Item et kong Eriks dom på Mølhavn og tre gårde udi Holmstol efter indførsel (ejeren har altså været forgældet), og er lås (lovhævd) på samme gårde og gods.

1472 ejede herren til Avnsbjerg, Peder Eriksen Løvenbalk, 2 gårde i Holmstol, som han overdrog til bispestolen, der også var kommet i besiddelse af gården Mølhavn og dens gods.

I begyndelsen af 1600-tallet blev en af gårdene i Holmstol øde og dens jord tillagt en anden gård, dette ses i markbogen fra 1683, senere blev endnu en gård nedlagt og dens jord blev fordelt mellem de andre.

Gården »Hvasgård« blev i 1580 af adelsmanden Mourits Podebusk solgt til kronen. I den ældste lensjordebog fra Silkeborg, der er fra 1586, oplyses, at

gårdens landgilde var: 3 ørte rug, 3 ørte byg, 1 fjerding smør, 1 svin, 1 lam, 1 gås, 2 høns og 1 daler i gæsteripenge. Landgilden var den højeste i byen, hvilket må betyde, at gården, som altid nævnes først i lensjordebøgerne, var den største gård i byen. I Kancelliets Brevbøger finder under 5. december 1633 et konge-



Forfatterens oldefar Knud Andersen (1803—93).

brev til lensmanden på Silkeborg, hvori det omtales meget udførligt, hvorledes nogle af kronens bønder i Holmstol og Dalby har klaget til kongen over, at deres smørskyld er sat for højt, og lensmanden bliver pålagt at undersøge og rette det, hvis han eragter klagen billig, så hver årlig kan yde sin landgilde, og de kan blive ved deres gårde, og kongen blive forskånet for deres videre overløb.

Af markbogen nr. 1315, som opbevares i rigsarkivet, fås grundig besked om, hvordan de enkelte agre var fordelt mellem alle gårdene i Skannerup sogn: I Holmstol var der 699 agre, heraf var der 93 agre til gården, som her omtales. Fordelingen var således: Øster Kroghals fald 12 agre, Vestre Kroghals fald 14, Bryggestols fald 12, Bredagers fald 10, Lavagers fald 7, Hohfald 8, Kirkefald 7, Eldals fald 6, Lyngknolds fald 7, Wirskovs fald 4, Lyngdals fald 2 og Helagers fald 4 agre. Hertil kom toftejord, og det samlede dyrkede areal var opmålt til 446.710 kvadratalen, som ansattes til hartkorn 6-5-1-0. Derforuden forholdsmæssig part i græsning på enge og overdrev. Gården havde 52 fag hus, som var brøstfældige, for 31 rdl. Besætningen bestod af: 8 bæster, 4 køer, 3 ungkreaturer og 18 får, hvilket var ret normalt for en større bondegård på den tid. De mange heste var nødvendige for at få den tunge hjulplov trukket hen over de smalle

agre. Hovedvægten blev lagt på kornavlen. Den årlige udsæd ansloges til: 4 td. rug, 4 td. byg, 6 td. havre og 2 td. boghvede.

1769 gik gårdene i Holmstol sammen med mange andre gårde på egnen og Tvilumgård over i privat eje. Her var de så i nogle år, indtil Tvilumgårds ejere i 1784 solgte godset til dets bønder, og disse købte deres gårde til selveje.



Hvasgård 1902—03. Nr. 1 fra højre forfatterens far, nr. 2 bedstefaderen N. Sehested Knudsen, nr. 3 forfatterens faster, der holdt hus for bedstefaderen i 36 år.

Hvasgårds beboer, Knud Poulsen, købte ved skøde, dateret 16. april 1789, gården. Skødet findes endnu på gården. Knud Poulsens efterslægt har siden ejet gården.

Den ældste kendte beboer af gården er Peder Turissen, han nævnes i skødet til kronen i 1580 og senere i Silkeborg lens jordebøger. Slægtsnavnet Turissen forekommer senere på egnen, således var f. eks. en senere ejer af Hvasgård, Anders Jensen, søn af Jens Nielsen Turissen. Jens Madsen står som beboer i lensjordebøgerne fra 1599 til 1614, sidste år sammen med sin svigersøn Søren Rasmussen Hvas. Denne boede på gården til sin død i 1644 eller 1645, og da hans slægt fortsatte i gården i over 70 år derefter, er det ikke så mærkeligt, at navnet »Hvas« er blevet hængende ved gården.

Niels Ibsen fæstede ifølge lensregnskabet for Silkeborg len gården i 1645 for 20 rdl. Denne indfæstning var almindelig på denne tid for større fæstegårde, som var i virkelig god stand, og det forekommer derfor mærkeligt, at lensregnskabet for samme år tydeligt viser, at der må være overgået Holmstol en stor katastrofe: En gård er helt øde og ubeboet, 2 gårde kan kun betale en brøkdel af landgilden, og ved 3 gårde — deriblandt Niels Ibsens gård — står der: »Er forarmet, forskånes ganske.«

Forklaringen må være, at Søren Rasmussen Hvas er død, og gårdens overgang til den nye fæster har fundet sted allerede i 1644, inden de hærgende svenske hære nåede frem til det fredelige Holmstol. Lensregnskaberne dækkede nemlig også lidt af 1644. I lensregnskaberne fra 1647 forklares det om en af beboerne i Holmstol, Frans Lassen, at han »udi fjendens tid er jaget af hus og

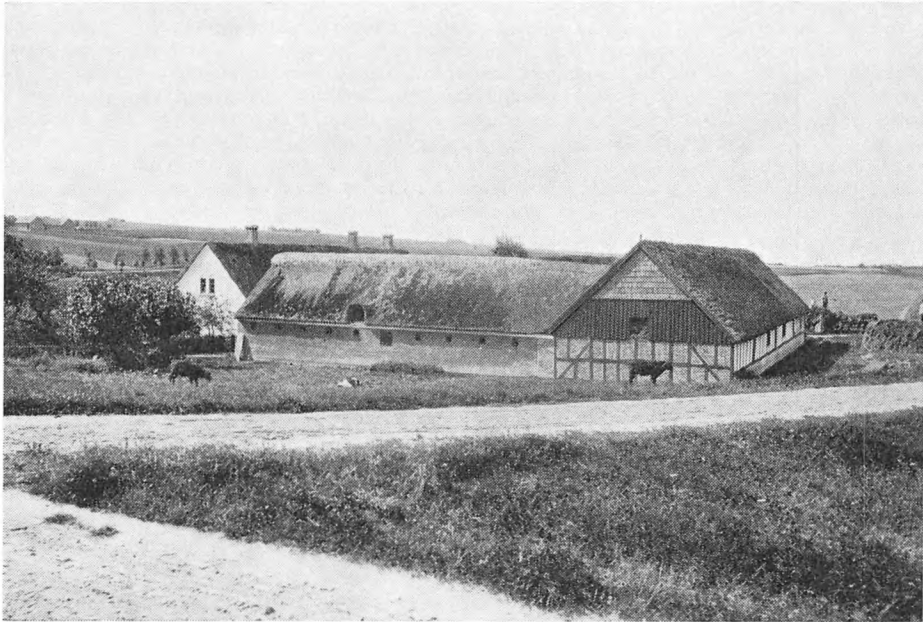

Hvasgård o. 1910. J. Chr. Pedersen fot.

hjem og ganske udplyndret og frarøvet hans fattige formue«, hvorfor han ingen landgilde kan betale, og så må vi tænke os til, hvilken medfart folkene har fået i »Hvasgård«, når også denne gård helt måtte fritages for landgilden. Niels Ibsen var gift med Maren Sørensdatter, som var datter af formanden Søren Rasmussen Hvas, hvorfor »Hvas«-navnet fortsætter på gården. Hun nævnes som enke i skattemandtallet fra 1682 og havde da 1 voksen søn og 2 voksne døtre hjemme.

Jacob Nielsen Hvas var formentlig søn af Niels Ibsen og Maren Sørensdatter. Han står for gården i matriklen af 1688. Jacob Hvas var gift to gange, men da kirkebogen på den tid er meget uordentligt — og sikkert også meget ufuldstændigt — ført, kan ikke med sikkerhed siges, hvilke børn han havde.

Niels Svendsen var fæster af gården fra ca. 1718 til 1751. Han var ifølge Skannerup kirkebog viet 20. juni 1718 til Mette Nielsdatter af Holmstol. Han var søn af Svend Sørensen af Holmstol, som var gift med en datter af Niels Ibsen (den tidligere fæster af gården). Niels Svendsen og Mette Nielsdatter var barnløse, og derfor antog de en broderdatter af Mette som en slags plejedatter. Da Mette døde i 1751, afstod Niels Svendsen gården til denne plejedatter, Mette Pedersdatter, og hendes mand.

Knud Poulsen giftede sig til gården, det fremgår af fæstebrevet, som er afskrevet i rytterdistriktets fæsteprotokol og har følgende ordlyd:

På hans kgl. majestæts vores allernådigste arvekonge og kronens vegne have vi stedet og fæstet, såsom vi herved steder og fæster til Knud Poulsen fra Dallerup, Niels Svendsens formedelst alderdom afstandne halve gård i Holmstol med vilkår at nyde sin ophold på stedet. Står for hartkorn 3-2-2-1½, hvoraf indfæstning betales 4 rdl., som hans kgl. majestæt allerunderdanigst til indtægt beregnes. Bygningerne er 29 fag hus, og han anammer til besætning 4 bæster, 3 kiør, 3 ungnød og 15 får, vogn, ploug og harve med deres tilbehør, som tillige med behøvende sædekorn stedse ved gården som inventarium skal forblive, og Knud Poulsen med alt hvis videre til sammes conservation udkræves er pligtig at tilsvare, bygningerne at forbedre og altid udi forsvarlig stand vedligeholde. Avlingen lovlig at høste og drive, skatter og udgifter, som nu er og påbudt vorder, rigtig i rette tid og på sine tilbørlige steder at erlægge og betale, vise sig hørig og lydlig imod alle de, som på hans kgl. majestæts vegne over hannem kan have at befale, samt rette sig efter loven og forordningerne, så må Knud Poulsen berørte gård med dens tilliggende nyde og bruge og sin livtid beholde, eller så længe han foreskrevne i alle måder efterlever.

Ryttersessionen på Skanderborg den 3. nov. 1751.

Beenfeldt. Trappaud. Folsach.

Knud Poulsen var født i Dallerup 1716 som søn af gårdfæster Poul Lauritsen. Hans søster var gift med mølleren i Lillemølle, og der var Knud Poulsen de sidste år før hans giftermål. Knud Poulsens første hustru, Mette Pedersdatter, døde i barselseng i 1762, hvorved hun delte skæbne med uhyggelig mange af hine tiders kvinder. Hans anden hustru hed Sidsel Nielsdatter.

Ifølge kgl. tilladelse udstedte Tvilumgårds ejere i 1787 skøde til Knud Poulsen på den gård i Holmstol, han hidtil havde haft i fæste. Det gamle skøde opbevares endnu på gården. Knud Poulsen havde tre børn med sin første hustru og tre med den anden. Han døde 1. september 1798, hvorefter gården gik over til en datter og svigersøn.

Anders Jensen overtog gården i 1798 eller allerede i 1789. Han blev 3. juli 1789 gift i Skannerup kirke med Birthe Knudsdatter, som var født på gården 1771. Anders Jensen var født i Gjern i 1759 som søn af smed Jens Nielsen Turissen.

Fra Anders Jensens tid findes flere papirer på slægtsgården. Der findes et kort fra 1818 vedrørende »gårdmand Anders Jensens ejendomsgård«, det er en kopi taget fra udskiftningskortet fra 1810. Desuden en tiendekommissionskendelse dateret Holmstol 21. juni 1822, hvorefter en række gårdmænd i Holmstol og Dalby, bl. a. Anders Jensen, får deres konge- og kirketiende reguleret til et fast årligt bidrag (i korn). Det mest ejendommelige er dog et skøde fra 2. december 1816, hvorved Anders Jensen overdrager halvdelen af gården til sin svigersøn Peder Pedersen. I et vedhæftet dokument erklærer enken Birthe Knudsdatter 17. januar 1827, at dette skøde kun var »pro forma« og udstedt »blot i den hensigt, at Peder Pedersen derved skulle blive fritaget for at gjøre tjeneste som soldat«, og »heraf følger, at den bortskødede ejendom virkelig tilhører Anders Jensen eller nu hans arvinger«.

Anders Jensen døde 1826, og derefter stod hans enke i nogle år for gården, til hun 8. september 1834 skødede den til sin søn, Knud Andersen, mod aftægt og en købesum på 500 rdl. Både skøde og aftægskontrakt findes i velbevaret stand på gården i dag.

Knud Andersen, som altså overtog gården 1834, var ifølge kirkebogen født 12. november 1803. Han blev 18. februar 1832 viet i Skannerup kirke til Mette

Marie Thøgersdatter fra Røgen. Fra hans tid findes en skattekvitteringsbog, påbegyndt i 1838, og desuden en meget udførlig aftægtskontrakt, som han i 1871 sluttede med sin søn, endvidere er der nogle skøder på mindre arealer, som han købte fra naboer. Knud Andersen og Mette Marie Thøgersdatter havde 8 børn, hvoraf de fleste blev gift og bosat på egnen. Mette Marie Thøgersdatter døde 17. maj 1867. Knud Andersen døde på gården 5. oktober 1893, omtrent 90 år gammel, efter at have været aftægtsmand fra 1871.

Niels Sehested Knudsen, født 27. maj 1847, overtog gården 1871 efter sin far. Han døde i Holmstol 12. maj 1927. Niels Sehested Knudsen var opkaldt efter den første bærer af Sehested-navnet på egnen, nemlig Niels Sørensen Sehested, møller i Lillemølle, som var gift med en søster til Niels Sehested Knudsens mor. Niels Sørensen Sehested, hvis mor var præstedatter, havde fået Sehested-navnet ved at blive opkaldt efter amtmanden i Viborg.

I en udpantningsprotokol for Skannerup sogn findes følgende:

Ar 1886 d. 1. febr. indfandt sognefoged M. N. Juul for Skannerup sognefogderi med tiltagne vidner gårdmand Niels Rasmussen af Holmstol og snedker Therkild Thøgersen af Skannerup sig på gårdejer Niels Sehested Knudsens bopæl i Holmstol for efter Silkeborg birks udpantningsdecret af 4. jan. d. å. til amtstuen skatteliste for 2. termin 1885 at foretage udpankning hos ham for kgl. skatter til beløb 74 kr. 36 øre samt gebyr 1 kr. 00 øre, i alt 75 kr. 36 øre.

N. Sehested Knudsen var tilstede og blev affordret beløbet, men forlangte tilført protokollen følgende protest: Da grundlovens prg. 49 påbyder at skatter ikke må opkræves forinden finansloven er vedtagen, og da for tiden således ikke er nogen af tingene vedtagen finanslov, må jeg anse staten uberettiget til at forlange det affordrede skattebeløb betalt, og nedlægger derfor en bestemt protest mod det til statskassen fordrede beløb, hvorimod den øvrige del skatten vedrørende tilbydes til betaling straks, og når en vedtagen finanslov for opkrævningen er tilstede, da er det øvrige af skattebeløbet også til tjeneste, ikke før. På ovenstående protest udbeder jeg mig fogdens kjendelse meddelt. Der blev efter det foranstående tilbud delvis betaling, som sognefogeden modtog som afdrag på skatten med beløb 36 kr. 94 øre, og blev for restbeløbet 38 kr. 42 øre decreteret udpankning til fyldestgørelse gennem tvangsauktion for bemeldte restancer under forbehold af enhver andens ret og påtale i følgende effekter: 1 damekjole af silke 25 kr., 2 sølvskeer 10 kr., 1 fjedervogn 100 kr., ialt 135 kr., og blev skyldneren gjort ansvarlig for det udlagte.

Vidner: *Niels Rasmussen. Therkild Thøgersen.*

M. N. Juul, sognefoged.

Niels Sehested Knudsen var en mand, der nød almindelig tillid, han var formand for sognerådet og for sparekassen, han var i bestyrelsen for Silkeborg Landboforening ved dens oprettelse, første formand for Holmstol brugsforening og meget mere.

Niels Sehested Knudsen blev 13. december 1870 viet i Sporup kirke til Ane Katrine Christensen, datter af Chresten Nielsen, Røddikgården i Farre.

Ane Katrine døde 8. marts 1891, og den ældste datter, Mette Marie Sehested Knudsen, holdt hus for sin far, også efter at de i 1912 flyttede sammen hen i et hus ved siden af gården, som den mellemste af Niels Sehested Knudsens 5 sønner, Peder Sehested Knudsen, overtog. Niels Sehested Knudsen døde som før nævnt i 1927.

Peder Sehested Knudsen var født 6. juni 1880. Han blev viet i Skannerup kirke 2. november 1912 til Ane Jessen Birkeskov fra Malling. Han var fra 1923 til sin død i 1953 sognefoged. Han blev enkemand i 1942, og i 1946 overdrog han gården til sin søn Niels Sehested Knudsen.

SEJR-FEJDEN I GJERN HERRED

LIDT OM SEJR BUNDESENS STRIDIGE AFKOM PÅ SORRINGEGNEN

AF ALFRED KAAE

I Østjysk Hjemstavn for 1945 side 23 og i bogen om Dallerup sogn 1948 af Chr. Heilskov og H. E. Jensen fortæller førstnævnte om en selvejerslægt i Sorring, hvis ældst kendte led er Jes Bundesen, der i 1482 var tingholder i Gern herred. Omtrent på samme tid levede Sejr Bundesen i samme by. Heilskov formoder, at det er fader og søn. Det er dog muligvis to brødre, da Bundesen næppe er noget slægtsnavn, hvorimod slægten senere kaldes Bonde som tilnavn. De to mænd boede sandsynligvis i den samme selvejergård i Sorring, hvor slægten også senere holdt til. Om Sejr Bundesens søn Laurits Sejersen og hans afkom fortæller Heilskov en hel del, som er af stor værdi for os.

Sejr Bundesen havde imidlertid tre sønner: Laurits Sejrsen i Sorring, Jens Sejrsen i Farre og Iver Sejrsen, der vistnok var den yngste. Dygtige, hårde og stridbare var de alle, ellers havde vi næppe hørt så meget om dem. Det er ikke for det bedste, at de optræder så tit i de gamle domme og retsakter i tiden omkring Skipper Clements fejde, nogen tid før og nogen tid efter. Det var en noget lovløs tid, da middelalderens lidt løse samfundsstruktur endnu var rådende, og den, der havde magten, meget ofte også havde »retten«. Drab var ingenlunde nogen sjælden foreteelse, og blodhævn var ikke ukendt i det sogn, hvor vore tre Sejr-sønner var født og opvokset.

Deres liv var da også i fuldt mål præget af tidens hårdhed. De to sidstnævnte fik begge en voldsom død. Iver blev endog slået ihjel af én af sine brødre, uden at denne ugerning tilsyneladende kom denne til skade eller forklejning. Som man ser, kan der være grund til at tale om en Sejr-fejde; thi fejde har der været både før og efter drabet på Iver Sejrsen, og drabet på Jens Sejrsen har muligvis forbindelse med disse stridigheder.

Iver var sikkert den yngste af brødrene. Han har måske haft noget uroligt blod i årene. Han ville i hvert fald ikke finde sig i, at hans ældre brødre optrådte som hans formyndere. Jeg kunne tænke mig, at de har villet vælge en passende rig kone til ham; men det kom de ikke så godt fra. Han valgte selv og trolovede sig med en pige, der hed Beritte Andersdatter eller Huasdatter. Hun var datter af selvejerbonden Anders Huas, som vistnok ejede en gård i Sorring, hvor han formodentlig også har boet. Da pigen altså var ud af selvejerstanden, kunne det se ud til, at forbindelsen imellem Beritte og Iver var en velovervejet sag; men sådan var det næppe. Ung elskov, betingelsesløs hengivelse uden tanke på det livsdrama, der indledtes, dette er nærmere virkeligheden i de to unge menneskers forening. Motivet er gammelt som menneskeheden, velkendt fra middelalderens viser og fra Saxos gengivelse af oldsagnet om Hagbard og Signe.

Anders Huas havde næppe noget imod at få Iver til svigersøn; thi han gav dem sin gård i brudeskænk, og nu var det jo nødvendigt for Iver Sejrsen at få sit arvegods ud af fødegården. Deraf kom de stridigheder, den fejde, der voldte hans død. De nærmere omstændigheder ved drabet kendes ikke; men vi har lov til at se for os den iltre Iver stå over for de ældre brødre, som ville råde for, hvad hans arvegods blev brugt til, og de stod ikke våbenløse nogen af dem. Jernhårde viljer og blodskudt hidsighed stod her over for hinanden. Iver løftede sin økse imod brødrene, og de tøvede ikke med at slå til. Det var Laurits, som gav ham banesår, og bagefter kaldte han det for nødværge, og at hans broder lå, som han havde redet, og arven ville han ikke give fra sig. Han tog endog fra Beritte, hvad Iver alt havde bragt med sig til deres gård.

Hjemme i herredet var det umuligt for Beritte Huasdatter at få sin ret over for de to brødre. Laurits og Jens Sejrsen havde her alt for let spil med hende og hendes barn; for der var kommet en lille pige med i spillet, og nu var det hendes fædrene arv, det drejede sig om. Ved sin værges hjælp fik hun da de to brødre stævnet for kongens retterting, som var landets højeste ret. Og rigsrådet dømte i sagen, da retterting holdtes i Gråbrødre kloster i Viborg på Skt. Catrine aften 1529¹⁾.

Her for de høje dommere fremlagde Beritte Huasdatter da sin livsskæbne, at »hun var giffuit vid deres broder Iffuer Sejrsen« og fik et barn ved ham. Noget derefter slog Laurits Sejrsen hendes husbonde ihjel, som var hans egen broder, og da han var død, ville hans brødre gøre hendes barn arveløst.

Laurits Sejrsen nægtede ikke, at han havde dræbt sin broder; men han søgte at afkræfte kvindens udsagn om, at hun og Iver havde været i ægteskab sammen. Det gjaldt for ham, at man skulle få det indtryk, at parrets forbindelse kun var af løsere art, så barnet som følge deraf ikke kunne arve sin fader.

Nu var det jo sådan på reformationstiden, at ægteskabets gyldighed ikke var afhængig af kirkelig vielse. Det var trolovelsen, som var ægteskabsstiftende. Den kunne være kirkelig og ske med præstens bistand; men den kunne også være rent verdslig, og brudens fader førte da ordet og sagde: »Jeg giver dig min datter til hæder og hustru, til halv seng og halvt bo, til lås og lukke og alt halvt vundet.« Derefter lagde han sin hånd på deres sammenlagte hænder, og alle tilstedeværende gjorde det samme til stadfæstelse af den indgåede pagt. Kirken anerkendte dog også hemmelig bortfæstning uden slægts og venners nærværelse. At Laurits ikke havde været til stede ved sin broders trolovelse, er ikke så mærkeligt. Han kunne derfor med noget skin af ret nægte, at der overhovedet havde fundet nogen trolovelse sted. Det er vel heller ikke usandsynligt, at den blev foretaget under ret bramfri former. Og nu står Laurits Sejrsen her for kongens retterting og fremlægger et tingsvidne taget på Gjern herreds ting, at 13 mænd havde vundet, at Iver Sejrsen havde sagt »inden tinge«, at det var ikke hans barn, og at han ikke nogen tid ville have bryllup med Beritte Huasdatter. Ligeledes fremlagde han et 26 mands herredsnævn, der sagde, at »dennem fuldt vitterligt var«, at Iver Sejrsen aldrig søgte »seng eller disk« med hende, og at han aldrig ville eller kunne komme i ægteskab med hende. Disse vidnesbyrd ville rigsrådet dog ikke godkende; man mente, at de var falske.

Beritte svarede da også på svogerens påstande, at hun var »lovligen gived vid Iver Sejrsen«, og at hendes fader gav ham til medgave med hende en bonde-

gård, som Iver straks annammede. Han havde siddet på gården, da han blev slået ihjel; han havde også noget af sit gods dér i gården. Dette fandt de høje dommere at være sandhed, og de dømte barnet at være ægtefødt og arveberettiget efter dets fader. Det var altså lykkedes for Beritte at få sit barn tilkendt arven efter sin dræbte fader; men i det følgende skal vi se, at det blev meget vanskeligt for hende at få dommen fyldestgjort. De to magtgriske brødre slap nødigt det, som de havde i deres væрге. I det følgende skal vi fremdrage nogle enkeltheder om dem. Det meste kommer ikke arvesagen ved, men skulle bidrage til, at vi kan danne os et billede af dem. Det er ganske vist ikke fyldestgørende, men giver os dog et lille indblik i deres liv og virksomhed.

Jens Sejrsen boede i 1533 i Farre, hvor han havde en gård, og netop dette år fik han et kongebrev på, at han måtte opbygge en vandmølle på sin mark, idet han for kongen havde fremlagt beviser fra nogle af kronens bønder, fra bisp Ove Bilde i Århus, fra »regelbunden mand Jens Pedersen i Tvilum kloster med samtykke af menige konventsbrødre« og af alle andre lodsejere, at de af deres fri vilje har skødet ham al den lod, som tilkommer dem i de enge og ejendomme, som »rækker og strækker« på samme møllested²⁾. Måske har det forbindelse med den møllerivirksomhed, som nu skulle sættes i gang i Farre, at Jens Sejrsen samme år søgte og fik borgerskab i Århus, hvorfor han skulle give 3 mark og flytte til byen »det snarest han kan fange lejlighed dertil«³⁾. Om både mølle og borgerskab kan sættes i forbindelse med noget gods, som han købte af Jens Bager i Århus, og som han blev indstævnet for i 1538⁴⁾, får stå hen; men utænkeligt er det ikke.

Han flyttede dog næppe til Århus. I 1535 boede han i Farre og blev stævnet til at møde for kongens retterting i Århus. Det var Mads Olesen i Voldby, som havde stævnet ham, »for han haver hannom dielt med uret«⁵⁾. Igen en sag, som fra Gjærn herreds ret føres til højeste instans, og det er i det hele taget sådanne appelsager, vi kan takke for en stor del af vor viden om disse selvejere. Således hedder det sig i 1537, at Jens Sejrsen opholdt sig i en uge (1.—7. maj) i Viborg, da der blev holdt herredag, og vi har to herredagsdomme fra disse dage, som blev afsagt til hans fordel⁶⁾.

Den ene sag var anlagt af Jørgen Mogensen i Farre og drejede sig om tre søsterdele af en selvejergård i Farre, som han havde købt af Dorthe og Karen Simonsdatter og Mette Jensdatter. Jens Sejrsen kunne imidlertid bevise, at han ejede størsteparten af gården, og at han i medfør af en nylig udgiven kongelig forordning havde ret til at besidde hele gården. Ja, han kunne med landstingets dombrev i hånden vise, at de kvinder ikke havde ret til at sælge af gårdens jord; men at han kunne forlange, at de skulle flytte ud og overlade deres gårds-part til ham, imod at han betalte dem skæppeskyld for deres part. De to førstnævnte kvinder havde dog ikke villet flytte af gården, og var derfor dømt for hærværk. De havde ikke fyldestgjort denne dom, men solgt deres part til Jørgen Mogensen. Dommerne tilkendte Jens Sejrsen gården mod at give medarvingerne den erstatning, som her kaldes skæppeskyld og var afgift af gården, efter hvad den kunne yde til de andre arvingers part, her de tre søsterparter. Sagen viser os brydning mellem gammel skik og en nyordning, som kong Frederik I nylig havde påbudt. De kvinder sad efter deres mening, som gammel sædvane var, i deres arveparter med rette og kunne selvfølgelig sælge deres part. Dog kunne de efter ny forordning ikke sælge jorden og husene, men kun retten til at mod-

tage skæppeskyld af deres arvepart i bondeejet, dersom de ikke som i dette tilfælde havde forbrudt den.

Den anden herredagsdom var mindre principiel, men drejede sig også om handel med jord. Sagen var rejst af Laurits Ibsen i Resendal på hans hustrus vegne og drejede sig om ejendomsretten til noget af en gård i Farre. Den kaldes Brasgård eller Braseng gård, og vi vil en halv snes år senere se den omtalt som Bratzensgård. Navnet kendes nok ikke mere. Laurits Ibsen kunne fremlægge kongebrev fra Frederik I på, at Mattis Nielsen over for kongen havde tilstået at have solgt og skødet en broderdel af Brasgård til ham. Endvidere kunne han fremlægge et tingsvidne af Gern herred nylig udgivet, at 24 mænd havde vidnet, at de havde hørt, at Laurits Ibsen havde fået skøde på Mattis Niensens broderpart af gården i året 1524. Noget skødebrev kunne Laurits dog ikke fremlægge. Det havde måske aldrig eksisteret.

Jens Sejrsen fremlagde derimod et skødebrev fra 1527 på gårdsparten. Det var udgivet af Las Pallisens arvinger: Poul, Palli og Jens Lassen og Svend Birth på hans hustrus vegne, og de havde gården efter deres fader, der efter et tingsvidne fra herredstinget skulle have haft den som arvegods, og handelen var foregået forskriftsmæssigt. Herredagsdommerne tilkendte derefter Jens Sejrsen gården. At der måske alligevel var noget muggent ved sagen om denne handel, får vi senere at se, men Jens' modpart evnede i øjeblikket ikke at føre tilstrækkelig gode beviser.

Jens Lassen i Hammel, som nok er en af de mænd, der nævnes ovenfor, stævnedede et par gange Jens Sejrsen, fordi han ikke kunne komme ind i en gård, som han havde afkøbt ham. Den første gang var Jens Sejrsen indbudt til retsmøde i Viborg 1538⁷), den anden gang til Århus i 1543⁸). Gården lå i Hammel.

Også Laurits Sejrsen træffer vi flere gange ved rettertinget som følge af hans handelsvirksomhed. Således måtte han møde i Århus i 1535, »når myn herres node først tid kommendes vorder«, hvilket vil sige, når kongen første gang kommer til Århus. Stævningen er udstedt af Bertold Sørensen i Gjern, og årsagen var »tuinde køer, han fek af hans høstru imod hans minde«. Der havde Laurits nok gjort lovlig god kohandel i mandens fraværelse⁹). I 1537 var det Niels og Per Hase, der stævnedede ham for herredagen i Viborg, hvor dommen blev afsagt den 30. april¹⁰). Sagen drejede sig om en arvedel i Nebell i Svostrup, og de to mænd med navnet Hase beskylder Laurits Sejrsen for, at han ville forholde dem denne arv. Herredagen nedsatte et voldgiftsnævn, der skulle »jævne og skifte dem samme gård og gods imellem og skille dem ad med rette«. Niels og Per Hase var sikkert i familie med Laurits Ibsen i Resendal og med den Jens Hase, vi senere skal nævne.

Nu dukker den oprindelige arvesag da også op. I 1538 blev de to brødre stævnet for kongens retterting af Søren Villatsen på hans hustrus, Beritte Huas-datters vegne for »nogen øksne, sæd og korn, som de toge fra hende, den tid de havde slåget hendes husbonde ihjel«¹¹). Beritte var altså bleven gift igen, og hendes anden mand vil prøve på at bjærge noget af hendes ejendom, som de to svogre havde lagt hånd på, måske for at tvinge hende til at udlevere det gods, som Iver efter hendes eget udsagn havde bragt ind i gården, da han flyttede ind til hende. Der er også en mulighed for, at det er barnets arvegods, som der er tale om. Denne arvesag var endnu ikke afgjort eller dommen fyldestgjort. Vi hører om den senere.

Hvordan det gik til, at Jens Sejrsen blev dræbt, hører vi desværre ikke noget om; men det må være sket i 1544 eller 1545, og da der var flere sigtede i den gerning, så fristes vi til at tro, at det er gammelt nag og hævntanker, der omsider kommer til udbrud.

Den dræbte Jens Sejrsen havde ingen myndige arvinger, der kunne optræde som hans eftermålsmand. Derfor træffer vi nu igen hans broder i Sorring. De to havde sikkert haft en hel del fælles handeler. Vi får ikke alle de sigtedes navne opgivet. Søren Skræder i Lyngby er den eneste, hvis navn nævnes; men da han sigtes som meddelagtig, må der have været flere. Han blev stævnet i 1545 til at møde i Århus for kongens retterting »for en lough, han gaff, at han icke vår i rådt eller dådt met at slå Jens Sejrsen ihjell«. Samtidig stævnes en hel række mænd til samme ting: Matis Jensen i Skellerup, Anders Pedersen i Voldby, Thomas Pedersen i Jarnet, Las Jensen i Ersholt, Niels Lassen i Dalby og Jens Lassen i Skanderup for »en vrang lough, de gav for gæld«, som de var Jens Sejrsen skyldige. De skulle møde i Århus, når kongen kom¹²).

Om disse har været indviklet i drabssagen, får vi intet at vide om. Derimod har afdøde kommunelærer S. Leth Danielsen i Holstebro fortalt mig, at mænd af slægten Bagge i Linå synes at have været indblandet i sagen. Leth Danielsen havde et dybtgående kendskab til de gamle selvejerslægter i egnen mellem Århus og Silkeborg. Han kendte da også både Laurits og Jens Sejrsen og vidste, at Jens blev dræbt. Jeg har dog ikke kunnet få bekræftet, at Bagge-slægten var indblandet; men det er måske ikke usandsynligt, hvilket vi senere skal vende tilbage til.

Udtrykket »en vrang lough« får os til at tænke på det gamle ord i Jyske Lov, at ingen lov er så god at følge som sandheden. En vrang lov er et udtryk for at gå ved siden af sandheden.

Jens Sejrsen har handlet med gårde, og det ser ud til, at han har haft flere gårde i Farre end den, han havde i 1533, da han fik lov at bygge den mølle ved Tuerbæk. Desuden må han have drevet en udstrakt handel eller udlånsvirksomhed, der har givet ham mange skyldnere. At hans besidderforhold til Bratzensgård ikke var i den bedste orden, skønt dommen af 1537 anerkendte ham som ejer, kan vi se af et forlig, der blev indgået om gården efter hans død. Det giver os et indtryk af, at den Las Pallisen, af hvis arvinger Jens Sejrsen havde købt den, havde brugt nogen underfundighed for at komme i besiddelse af gården. Han har i hvert fald næppe kunnet fremvise noget lovformeligt skøde, og hans arvinger langt mindre som bevis for lovligt køb, da de solgte til Jens Sejrsen, som næppe har været uvidende om de rette forhold.

Forliget fandt sted i 1545, da opgøret efter drabet fandt sted¹³). For den dræbtes arvinger mødte rådmand Poul Brod i Århus. Han var broder til enken, som hed Anne Brodsdatter, og han skulle nu prøve at redde et godt forlig. Formynderen, Laurits Sejrsen, mødte ikke. Han har rimeligvis vidst vel meget om den ejendomshandel og fundet det klogest at få forfald. Forliget fandt sted i Viborg på kongens retterting, og som dommere nævnes kansleren Johan Friis, Knud Gyldenstjerne, Otto Krumpen, Peder Ebbesen og landsdommer Hans Thommisen.

Her fremkom nu Jens Hase i Resendal, Jens Lunde i Ennetse og Ras Thomsen i Klintrup på deres hustruers, Anne Gryssels og Berrit Nielsdatters vegne »for en uret skøde, som Jens Sejrsen skal have fået på en gård udi feide, og

som kaldes Bratzensgård«. De fremlagde, hvorledes en mand ved navn Las Pallisen »have skjødt samme deres hustruers fader Bratzensgård af«, og beklagede, at nogen tid efter har Jens Sejrsen fået skøde på gården af Las Pallisens søn Palle, og de fremlagde forskellige breve til støtte for deres anklage.

Poul Brod hævdede, at Jens Sejrsen havde fået skøde og havde haft gården i brug, så det formelle var efter hans mening i orden. Dommerne fandt derimod sagen noget uklar, og det var nok på deres opfordring, at der blev indgået forlig på følgende betingelser:

Jens Hase, Niels Lunde og Ras Thomsen skal på deres hustruers vegne til dem og deres arvinger nyde, bruge og beholde Bratzensgård i Farre med det byggested, hus og bygning og gårdsrum, som Jens Huas nu påbor, med al anden Bratzensgårds ejendom og rette tilliggelse. Derimod skal de udlægge til Jens Sejrsens børn og arvinger efter lensmandens »uvillige sigelse« et andet stykke jord i byen til et byggested for Bratzensgårds ejendom igen, og dertil skal de give dem 300 mark danske i god mønt. Så skulle der være klar sag imellem dem *til evig tid*, som det hedder sig.

Det ser altså ud til, at dommerne har ment, at en del i gården hørte arvingerne efter Jens Sejrsen til med rette; men at den her omstridte del var broderparten, og at Jens Sejrsens skøde fra Las Pallisen ikke har været så ret, som det burde have været. I de urolige tider har formaliteterne med lovbydning på tinge til fædrene og mødrene frænder sikkert ikke været overholdt. Slægten, frænderne, skulle have første bud på selvejergårdene, og først da kunne de sælges til den, som mest ville give og bedst betale.

Vi går tilbage til Sorring, hvor selveieren Laurits Sejrsen endnu sidder i sit højsæde og ser sine børn gro op og blive voksne. Med hånden fast om øksen vogter han sit og mere til. 1546 får vi igen et glimt af dette.

Ivers og Berittes datter var også vokset til. Hvilket år hun var født, får vi ikke at vide; men i dette år var hun blevet gift. Hendes mand var Christen Bagge, der sikkert også var af selvejerslæggt. Nu var han draget ind i sin kones fødegård i Sorring, og intet var mere naturligt, end at han nu ville forsøge at få hendes fædrene arv udbetalt. Med rigsrådets dom af 1529 i sin hånd søgte han ad rettens vej at komme i lovlig besiddelse af godset, som stadig var i Laurits Sejrsens vold, vogtet af hans stædige vilje og hans skarpe økse.

Efter at Christen Bagge på herredstinget forgæves havde æsket og krævet sin hustrus arvelod i »skov, mark og rørende gods«, faldt der dom i sagen på rettertinget 1546¹⁴). Ordene om arvelodden i skov, mark og rørende gods siger os, at her må være tale om Iver Sejrsens arvelod i den fædrende gård i Sorring. Nu kunne Laurits ikke længere undgå at fyldestgøre den gamle dom; men at han og hans fem sønner, hvoraf en snart skulle blive herredsfoged i Gjern herred, var forbitrede over, at de måtte bøje sig for retten, får man et levende indtryk af, når man hører, at Christen Bagge senere så sig nødsaget til at gå til kongen for at søge værn imod dem. I 1555 udstedte kongen et beskærmelsesbrev for Christen Bagge over for Laurits Sejrsen børn, slægt og venner¹⁵).

Det er nok dette beskærmelsesbrev, som har fået Leth Danielsen til at mene, at slægten Bagge var indviklet i drabet på Jens Sejrsen, det kunne jo være troligt nok, at den mand, der blev gift med Berittes og Ivers datter, var ud af en slægt, som følte fjendskab til hans drabsmand.

I 1553 får vi at vide, at Christen Bagge boede i Sorring i den gård, som Anders Huas havde givet Beritte og hendes mand i brudeskænk. Der siges nemlig¹⁶⁾, at han i dette år sagsøgte Niels Villadsen i Sandby for to pantebreve, som fandtes ved hans ejendomsbreve, »hvilke Anders Huas leverede Iver Sejrsen på den gård, han nu ibor«. Skønt Christen Bagge nok har fået sin kones fædrene arv udbetalt, har han vist ikke, selv med det kongelige beskærmelsesbrev i lommen, følt sig helt sikker i Sorring. Det er vistnok ham, som vi i 1573 træffer indtegnet i Skanderborg lens jordebog som selvejerbonde i Linå. Navnet Christen Bagge passer da godt nok. Laurits Sejrsens sønner og efterkommere levede derimod videre i Sorring og egnen der omkring i lange tider.

NOTER:

- 1) Kolderup Rosenvinge: Gamle danske domme. Bd. 1. 1842. S. 43—44.
 - 2) Erslev og Mollerup: Frederik Is danske registranter. 1879. S. 346.
 - 3) J. R. Hübertz: Aktstykker vedkommende staden og stiftet Aarhus. Bd. 1. 1845. S. 242.
 - 4) Danske Magazin. 3. rk. bd. 6. 1860. S. 221.
 - 5) Danske Magazin. 3. rk. bd. 4. 1854. S. 219.
 - 6) Troels Dahlerup: Det kgl. rettertings domme og rigens forfølgninger fra Chr. III's tid. Bd. 1. 1959. S. 107—08 og 175—76.
 - 7) Danske Magazin. 3. rk. bd. 6. 1860. S. 332.
 - 8) Danske Magazin. 4. rk. bd. 1. 1864. S. 54.
 - 9) Danske Magazin. 3. rk. bd. 4. 1854. S. 195.
 - 10) Troels Dahlerup: Det kgl. rettertings domme. Bl. 1. 1959. S. 90—91.
 - 11) Danske Magazin. 3. rk. bd. 6. 1860. S. 332.
 - 12) Danske Magazin. 4. rk. bd. 1. 1864. S. 157.
 - 13) Danske Magazin. 4. rk. bd. 1. 1864. S. 159.
 - 14) Kolderup Rosenvinge: Gamle danske domme. Bd. 1. 1842. S. 43 noten.
 - 15) Kancelliets brevbøger 1551—55. 1885—86. S. 395.
 - 16) Kancelliets brevbøger 1551—55. 1885—86. S. 254.
-

OMKRING EN PRÆSTEGÅRD

OPRETTELSE AF ET PASTORAT OG EN PRÆSTEGÅRD I MIDTEN
AF 1800-TALLET

AF W. KJÆR JENSEN

De gamle »liber daticus«-beretninger i præstegårdens arkiver er ofte levende og charmerende kilder at øse af, når sognets historie skal granskes. Den gamle præstemands nøje kendskab til sognet, dets topografi, dets materielle, menneskelige og åndelige status på godt og ondt, og hans personlige holdning som menneske og præst afspejler sig i beretningerne med en umiddel-

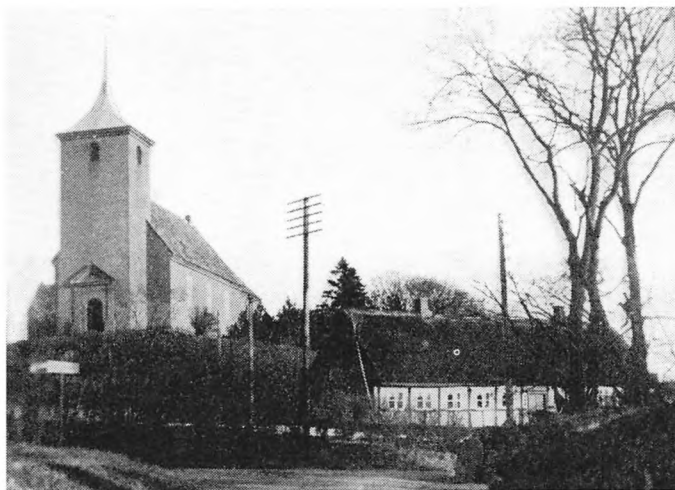

Hvilsager kirke og gamle skole, bygget 1741, matr. nr. 1.
I forgrunden t. h. indkørselen til præstegården. Foto fra 1939.

barhed og indtagende intimitet, der får de tørre fakta til at leve, og som på velgørende måde supplerer arkivernes mere nøjeregnende og nøgterne dokumentationer.

Liber daticus for Hvilsager-Lime pastorat (Sønderhald herred, Randers amt) er antagelig påbegyndt 1852 af den da nysudnævnte sognepræst, pastor N. A. Ove, der indledningsvis beretter om de nærmere omstændigheder ved pastoratets og præstegårdens oprettelse, et kapitel i sognenes historie, der fortjener at fremdrages, og som jeg her vil forsøge at genfortælle.

I 1851 blev Lime sogn annekteret Hvilsager sogn. Før den tid var Hvilsager anneks til Mørke sogn (Øster-Lisbjerg herred), og Lime var — sammen med Nr. Hørning — annekteret Årslev sogn, hvor sognepræsten boede.

Men det langstrakte Lime sogn med de østre byer Hejlskov, Bøjen og Sdr. Kastrup greb dybt ind i Hvilsager sogn¹). Dette var en væsentlig årsag til at beboerne — navnlig i Kastrup — med tiden var bleven godt sure over at have »henimod tvende miile« eller 14—15 km til deres sognepræst i Årslev. Man må jo tage den tids befordring og vejenes tilstand i betragtning. Ganske vist gik Randers-Ebeltoft landevej dengang fra Randers over Hørning, Sjellebro og Hvilsager, men alligevel. For konfirmanderne har denne daglange udlandsfærd måske nok været til megen rekreation, men husbond og madmor så anderledes på det; for dem var jorddreng og lillepige værdsatte medhjælpere — indtil lønnen skulle betales.

Men også for præsten kunne de lange afstande være byrdefulde nok, når han — måske ved natte- eller vintertide — blev udkommanderet til en nøddåb eller for at »berette« et dødssygt menneske.

Derfor havde beboerne omsider taget bladet fra munden i en henvendelse til deres provst — provst Stockholm i Ørsted — der så forstående havde erkendt klagemålets påtrængende karakter og lovet at lægge sit velærværdige hoved i blød for snarligen at udpønske en bekvem løsning, der i besynderlighed skulle tilsigte en annektering af Lime og Hvilsager sogne, subsidiært Lime og Skjørring — Homo proponit, Deus disponit (mennesket foresætter sig, men Gud bestemmer) — og helst en sådan, der ikke unødigen ville støde an hos de derudi implicerede parter — fornemmelig biskoppen — og helst når et af disse bemeldte embeder blev vacant.

I Årslev-Hørning-Lime pastorat sad indtil sin død i 1850 den aldrende sognepræst N. J. Schou, der på grund af nogen svagelighed holdt personel kapellan — den unge pastor N. A. Ove — der boede i Hørning, men som i særdeleshed skulle overvåge sjælene i det fjerntliggende Lime sogn. I ældre tid havde der resideret en »vicepastor« i Lime sogn; den sidste af disse hed Peder Abel, han døde 1740²). I Mørke-Hvilsager pastorat sad på samme tid pastor Hans Fr. Blichfeldt på embedet, og han sad endda temmelig fast, var hverken gammel eller svag. Kunne der mon handles med ham om afståelse af Hvilsager sogn og mensalgården? Dette embede havde fra gammel tid en mensalgård — fæstegård — i Hvilsager sogn, Boulandsgård kaldet, der i 1632 var skænket til embedet af Holger Rosenkrantz til Rosenholm og Skaføgård (Skafø ligger i Hvilsager sogn). Denne betydelige gård kunne jo sælges og indbringe en antagelig sum til fordel for en ny præstegård³), men »tarde est veterem canem mittere in ligamen«! (det er sent at lægge gammel hund i lænke). Der skulle også forhandles med de respektive forstanderskaber i sognene, da den kommunale side også blev berørt. Og ville Herren snart løse op for den stakkels pastor Schou i Årslev, ville meget være nået!

I vinteren 1849—50 gik provsten for alvor i aktion og indledte underhåndsförhandling, først med pastor Blichfeldt i Mørke, så med fæsteren af Boulandsgård — Lars Lange — der havde været fæster siden 1815. Om Lars muligen var liebhaver til Boulandsgård? Jo, det var Lars, og han var også mand for at kunne betale den! Ser man det! Men hvor kunne man erholde jord til en præstegård — helst et bekvemt sted? Ånej, det lå i øjeblikket lidt tungt med det provstelige puslespil, men »Fortes fortuna adjuvat« (lykken står den kække bi) — noget vil vise sig.

Og i foråret 1850 begynder brikkerne at falde på plads. Ja, det mager sig endda så helt Morten Korchsk, at de uønskede lægger sig til at dø, og i betimelig

tid fremtræder en mand og vil sælge sin gård til en præstegård, endda i Hvilsager by — og de to unge får hinanden og holder bryllup i Hvilsager kirke. Men det gik ikke af sig selv. Den utrættelige provst måtte mobilisere alt sit dog så prøvede diplomatiske snilde for bl. a. at overbevise den skeptiske pastor Blichfeldt i Mørke om det for ham så bekvemme ved straxen at give afkald på såvel Hvilsager sogn som mensalgården samme sted. Pastor Blichfeldt mente sig be-



Hvilsager præstegård, opført 1852, matr. nr. 5a, set fra kirketårnet.
Kvisten påsat i 1885. Rosenholm skov i baggrunden.

rettiget til visse kompensationer! Nuvel, det kunne han så få. Den fjerntliggende Dagstrup by og Trellegården (under Hvilsager sogn) lå alligevel sognet til sær byrde, men nær ved Mørke — så værsgod! Nu var det faktisk kun gamle pastor Schou i Årslev, man ventede på — som sædvanligen — men så skete det: Den 14. april 1850 blev den kære, gamle sjæl hjemkaldt — han trængte sandelig til det — Soli Deo gloria! Nu måtte der handles hurtigt. En forhandling med unge pastor Ove resulterede hurtigt i, at denne da så gerne ville være sognepræst i et kommende Hvilsager-Lime pastorat — om ellers hans højerværdighed biskop Brammer i Århus var til at tale fornuft med.

Mørke-præsten var gået med til at sælge Boulandsgård til Lars Lange formedelst 3000 rbd. — til gengæld skulle Lars være villig til at afstå 22 tdr. ld. af markens østre ende til en ny præstegård, hvis ikke andet bød sig til — hvad Lars kun ugerne gik med til.

»Den 31. januar 1851 var sogneforstanderskaberne for Årslev og Mørke pastorater samlede i Hvilsager skole⁴) for sammen med herredsfogden og sognenes beboere at tage under overvejelse og afgive betænkning om, hvorledes de kommunale forhold ville være at ordne i anledning af den påtænkte forbindelse af Hvilsager og Lime sogne til et eget pastorat. Mødet var bekendtgjort ved kirketævne den foregående søndag. Det bestemtes bl. a., at Dagstrup by og Trellegården lagdes under Mørke sogn . . . Adskillelsen træder i kraft den 1. januar 1852⁵).« Og i forsommeren 1851 kunne provst Stockholm forelægge sit forslag for biskop og ministerium.

Hvilsager sogn blev oprettet ved kgl. resolution af 1. juli 1851. Af en ministeriel skrivelse af 22. juli 1851 fremgår bl. a., at Dagstrup by og Trellegården henlagdes under Mørke sogn, og at dette præsteembedes hidtilværende mensalgård — Boulandsgård — sælges til fæsteren Lars Lange for 3000 rbdl., og at denne sum tilligemed de fra kaldet blandt stiftsmidlerne indestående 317 rbdl. (der forrentes med 6 % p. a. og afdrages over 28 på hinanden følgende år) anvendes til fordel for det nyoprettede sognekald såvelsom salgssummen for den Årslev præstegård tilhørende overdrevslod, stor 38 tdr. ld. »men lynggroet og meget fraliggende«, der ved auktion afhændes for 1000 rbdl. Hertil kommer sognepræstens indløsningssum: 500 rbdl. Det bestemmes, at en præstegård bliver anskaffet enten i Hvilsager sogn, undtagen i Termestrup og Bendstrup, dog ikke østligere end Hvilsager by, eller i Lime sogn, dog ikke vestligere end Bøjen.

Pastor Blichfeldt i Mørke måtte altså gå til biddet. Boulandsgård blev solgt — ikke til Lars, men til sønnen Søren Møller Lange — for 3000 rbdl., skøde af 6. juni 1853 efter forudgået købekontrakt. Dog forbeholdt pastor Blichfeldt sig en passende tørvelod i Termestrup mose.

Nu var også det økonomiske grundlag for præstegårdens oprettelse ved at være i orden. Man rådede over ca. 5000 rbdl. De nærmere omstændigheder vedrørende pligter og rettigheder præster og sogne imellem var nøje fastlagt. Der var ikke noget at komme efter siden hen! Og nyordningen fik ikke indflydelse på skoleordningen, bl. a. fordi børnene i Dagstrup »altid tilforn have søgt Mørke skole«!

Ved den tid dør endnu en i sagen vigtig person, nemlig fæsteren af gården matr. nr. 5 i Hvilsager, enke efter den tidligere fæster. Denne gård ejedes af kammerrådinde Secher til Skaføgård (der i 1850'erne nærmest holder ophørsudsalg af sine fæstegårde, og som i 1852 afhænder selve hovedgården til den senere konseilspræsident J. B. S. Estrup).

Gården nr. 5 sælger hun nu til afdødes to plejesønner Jens og Niels Sørensen Bøjen for en pris af 3.700 rbdl — skøde af 6. juni 1853 efter forudgået købekontrakt. Det samlede hark. er 7 tdr. 3 skp. og 1 fjdk. Brødrene deler gården imellem sig. Den ene parcel — hartk. 3, 2, 3, 2½ — tilbydes Hvilsager-Lime sognekald, der køber den for 2.600 rbdl. — skøde af 6. juni 1853 efter forudgået købekontrakt — og den får matr. nr. 5 a^o).

Nu var der to, der råbte hurra, og det var Lars i Bouland, der fik lov at beholde sin mark ubeskåren, og pastor Ove, der meget foretrak gården matr. nr. 5 a — »der ligger ganske nær kirke og skole, har en 14 alen dyb brønd med fortrinligt vand, høavlen meget bedre og rigeligere, og jorden i en ret kraftig tilstand, skønt meget ujævn«. — Hvorvidt provst Stockholm råbte hurra er ikke oplyst — Qui tacet consentire videtur (den der tier synes at samtykke) — men det meget krævende og utaknemmelige arbejde, der vidner om dygtighed og myndighed, indsigt og klogskab, var tilendebragt. Og ingen kunne med billighed beklage sig.

Nu kunne opførelsen af præstegårdsbygningerne påbegyndes. Den nye præstegård blev bygget hen over den gamle gårds tomt — »ganske nær kirke og skole« — som den vestligste gård i Hvilsager by.

Ved kaldsbrev af 20. sept. 1851 blev hidtilværende kapellan i Årslev-Hørning-Lime pastorat — pastor Niels Andreas Ove⁷⁾ — Hvilsager-Lime pastorats første sognepræst. Gennem hans optegnelser fornemmer man hans glæde over at

skulle tage embedet og det nye hjem (som han selv havde været med til at planlægge) i besiddelse. En lille dråbe malurt i glædens bæger var det vel, at pastor Ove med familie blev indlejet hos fremmede, indtil præstegården i efteråret 1852 stod færdig. Den meste tid boede præstefamilien hos proprietær Poulsen, Dalsgård⁸⁾.

»Den 12. maj 1852 afholdtes licitation over præstegårdsbygningernes opførelse i overensstemmelse med den af provst Stockholm, Ørsted, og sognepræsten (Ove) forfattede tegning, overslag og konditioner. Gården består af 17 fag våningshus med 8 værelser, køkken, pulterkammer, spisekammer, fadetur, folkestue samt 3 kældere. Det vestre hus 16 fag, hvori er bryggers, bageovn, gruekedler, rullestue, hønsehus, hestestald, tvende foderloer, karlekammer, fåre- og svinesti, samt 1 fag til tørv (alt for lidt, har pastoren indføjet). Det østre hus 16 fag, hvori er gæstestald til 4 heste, lergulve, tærskelo, huggehus, brændehus og vognremise til 4 a 5 vogne, blev bygget af grundmur, våningshuset med 2 sten i soklen og forøvrigt 1½ sten, og udhusene med 1 stens mur. De brændte sten leveredes af hr. proprietær Poulsen, Dalsgård (fra eget teglværk nær gården). Dog var en ubetydelig del af stenene brændt på det af gårdmændene Anders Terkelsen og Peder Sørensen anlagte teglværk på Dagstrup hede. Tømmer og brædder leveredes af entreprenør, agent og købmand i Randers, Hans Nielsen Bay.«

Præstegården blev på lidt nær færdigbygget i slutningen af november 1852, og endelig kunne den udlændige præstefamilie flytte ind den 26. november 1852. Af præsteparrets 3 børn var Kirsten og Niels Henrik født i Hørning, mens Clara fødtes i Hvilsager præstegård i 1853. Clara blev gift med læge Bisgaard, Glamsbjerg. Som ældre nedskrev hun sine erindringer fra Hvilsager-årene (indtil 1862).

De nye bygninger blev forsikret i den alm. brandforsikring for landbygninger under nr. 21. 1867 er summerne således: Stuehuset 8.140, vestre længe 2.400, østre længe 2.240 — ialt kr. 12.780.

Den gamle gårds have var »ret ubetydelig« og medgik for det meste til byggegrund for stuehuset, men en ny have anlagdes i toften syd for gården, hegnene blev istandsat, og træer og buske, »deriblandt 30 forskellige meget gode frugttræer, plantedes med ikke ringe bekostning. De vil dog ikke ret trives, før et læhegn er plantet«.

»Den gamle gårdsplads var yderst ujævn og til dels uden brolægning. I årene 1853—54 anlagdes en ny brolægning med ikke ringe bekostning, da megen fyld måtte påkøres«. — Endnu er der rester af det gamle stendige, der vel også har omgivet den gamle gård, især ud til vejen. Sådanne stendiger var almindelige i ældre tid til beskyttelse af bygninger og haver, når byhyrden drev kreaturerne gennem byen.

I et lille efterskrift har pastor Ove dog følt trang til at forsvare visse dispositioner: »En og anden af de følgende præster vil måske synes, at man har handlet uklogt i at opføre våningshuset sydligst i gården (længst fra bygaden), og at denne havde været behageligere situeret, om den havde ligget nord i gården. Men da ville man ingen havestue kunnet få (dengang en integrerende del af en præstegård), og våningen ville være kommen nærmere skolen (af 1741), end anordningen tillod. Ladens nordligste hjørne ligger kun 50½ alen fjernet fra skolen, altså kun ½ alen mindre end tilladt«. Mon det er brandloven, der hentydes til?

Nu kaster pastoren sig med iver og — som det synes — en vis kyndighed over det 28 tdr. ld. store landbrug: »Den 1. april 1852 begyndte jeg jordens dyrkning med 35 læs gødning. Der bemergles med 250 læs pr. tønde land«. Besætningen er 3 heste (hvoraf en køn, sort ridehest, der bar pastoren til annekskirken hver søndag), 7 stk. hornkvæg og 8 får, »hvilket almindeligt formenes at kunne holdes«. Præsten er åbenbart ikke uimodtagelig for ældre, erfarne bønders meninger. Men iflg. datteren Clara Bisgaard har faderens bekendtskab med godsejer Estrup, der jo var en fremragende land- og forstmand, yderligere sat sig spor i pastor Oves landbrug, og pastoren har — måske både i prædiken og samtaleform — givet sin viden videre til lydhøre bønder. Det var jo i rationalismens opstemte dage.

I efteråret 1862 fik pastor N. A. Ove embede i Vadum sogn nord for Ålborg, hvortil han ager i en gammel kaleshevogn, der har tilhørt excellencen på Skaføgård, forspændt de to sorte heste, som han elskede, og medbringende hustru, tre børn, en lærerinde, to hunde og en kat. Kaleschen har nok været ekstra udspilet på denne tur, der varede tre dage. — Men den sidste tid i Hvilsager var pastor Ove ikke rask — han kunne få de voldsomste kuldegysninger, kaldet koldfeber, og end ikke den ferme fru Hanne Ove, der hvert år indsamlede allehånde lægeurter til sit husapotek, kunne nu længere hjælpe sin kære præstemand. Pastor Ove døde i Vadum 1865.

1885 lod den daværende sognepræst, pastor C. O. Andresen, sætte kvist på præstegårdens stuehus, der fik lov at beholde sit hyggelige stråtag indtil i 1950erne.

NOTER:

- 1) Nævnte tre byer blev i 1940erne lagt under Hvilsager sogn.
 - 2) Præstegården lå »straks sydvest for kirken« og var på 20 tdr. hartkorn.
 - 3) Boulandsgård var dengang på 8 tdr. 7 skp. og 3 fjdk. hartk. — matr. nr. 2. En længe af de i 1810 opførte bygninger står endnu.
 - 4) Skolen opf. 1741, matr. nr. 1, står endnu.
 - 5) Efter liber daticus.
 - 6) Niels Bøjen sælger sin halvpert af gården til broderen Jens, der holder bryllup med sin pige — Kirsten Pedersdatter fra Bendstrup — den 4. juli 1851 i Hvilsager kirke, og flytter gården ud på marken i 1851—52, den nuv. Sofiehøj, matr. nr. 5 b.
 - 7) Pastor Ove var født i Brandstrup præstegård i Vindum sogn 1807.
 - 8) Stænderdeputeret P. J. Poulsen, farfar til historikeren, forfatteren Frederik Poulsen, der fødtes på Dalsgård 1876.
- Kilder: Liber daticus, fru Clara Bisgaards erindringer, udklip af gamle aviser samt skøde- og panteprotokoller m. m.
-

KIRKERESTAURERINGER I ØSTJYLLAND

Sabro kirkes istandsættelse.

Sabro kirke er karakteristisk ved sit meget korte, næsten kvadratiske skib. Det ligger nær at antage, at kirken engang er blevet afkortet i vestenden, og til støtte for denne antagelse taler, at der ikke findes spor af hverken nordportal eller sydportal.

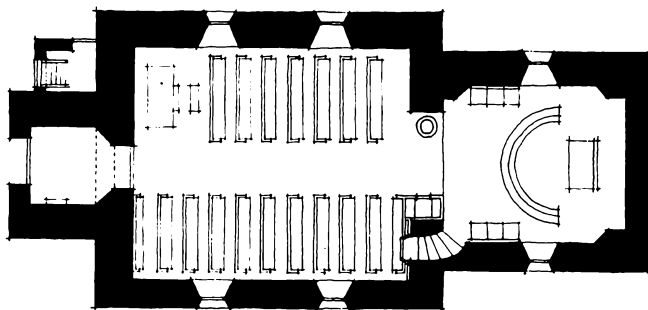

Plan over Sabro kirke.

Under nedlægning af varmekanalen til kirken stødte man ca. 6 meter vest for tårnet på store stenansamlinger, som kan være resterne af vestvæggens fundamenter.

Projektet til kirkens istandsættelse blev udarbejdet i foråret 1964 og tog sigte på en istandsættelse af kirkens indre og en udskiftning af det defekte varmeanlæg. Som så ofte ved den slags sager, var det egentlig nødvendigheden af et nyt varmeanlæg, der gav anledning til overvejelserne om en hovedistandsættelse.

Der var i første omgang ikke regnet med at istandsætte kirkens ydre, men i den tid, der forløb fra de første overvejelser til arbejdets iværksættelse, åbenbarede der sig flere og flere brøstfældigheder i det udvendige, og menighedsrådet besluttede sig henimod slutningen af den indvendige istandsættelse til at søge en tillægsbevilling til de udvendige reparationer.

I september 1965 påbegyndtes de indvendige arbejder. I det indre var kirkerummet før istandsættelsen domineret af et vestpulpitur, der var sammenbygget

med orgelet og som dækkede nær ved en fjerdedel af kirkerummet. Da orgelet var kassabelt, blev såvel det som pulpituret taget ned, og kirken fik et nyt orgel fra Th. Frobenius og Co. Det er et fint og beskedent lille instrument, der står i kirkens nordvesthjørne.



Det indre af Sabro kirke efter restaureringen. Karin Munk fot.

Kirkens gulve blev udskiftet. Trægulvene under stolestaderne og bag knæfaldet var angrebet af råd som følge af fernislag og manglende ventilation. I den resterende del af koret og i midtergangen lå gulvet af sorte og hvide cementfliser i diagonalt mønster. I betragtning af rummets ringe udstrækning blev det foretrukket at lægge samme gulv overalt, og der blev anvendt gule, håndstrøgne mursten på kant.

Afrensningen af væggene måtte foretages med stor forsigtighed for at redde så meget som muligt af det ældste pudslag. I nordsiden mellem de to vinduer var der spor efter et malet epistafium.

Væggene er opmuret i en blanding af håndsten, frådsten og al. Det var særlig de partier, der var pudset på al, der havde tilbøjelighed til at løsne sig.

Under koret fandtes en gravkælder, hvis tilstedeværelse nok var kendt, men som i en lang årrække har været utilgængelig. Den eksisterende trappeopgang,

der tydeligvis var tilpasset et lavere gulvniveau i kirken, blev genåbnet, og der blev lagt en lem af egetræ i plan med gulvet. Kirkens stoleværk blev efter snedkermæssig istandsættelse genopstillet og malet. Inventaret er præget af den lokale håndværkers arbejdsmåde og har derved kvaliteter, ligesom det passer

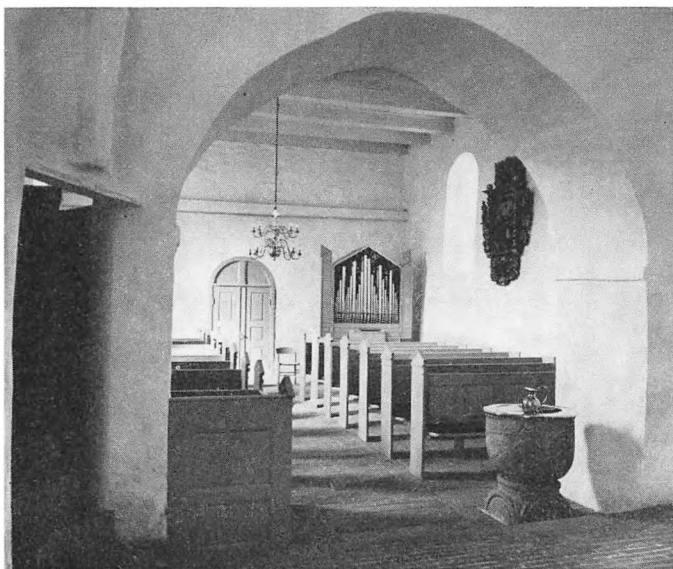

Sabro kirke. Interiør set mod vest. Karin Munk fot.

fint i det lille rum. Før istandsættelsen var det egetræsmalet, men det blev nu malet op i en lys tone, stemt til prædikestolen, men helt uden staffering af nogen art. Altersranken blev bevaret, men blev forsynet med nyt betræk til knælepuderne.

Kirkens gamle nummertavler, der fandtes under alterbordet, blev genopsat efter at være malet matsort, og der benyttes nu atter kridtskrift til nummerangivelsen.

De indvendige arbejder var afsluttet sidst på sommeren 1966, og kirken blev taget i brug den 11. september uden egentlig genåbningsgudstjeneste.

De udvendige arbejder blev påbegyndt tidligt på året 1967 og omfattede afrensning og istandsættelse af kirkens vægge og udskiftning af dårligt træ ved udhængene på tagene. Ved kalkningen blev vinduernes omgivelser, der bestod af røde, maskinstrøgne munkesten, overkalket.

Den 28. maj 1967 afholdtes en festgudstjeneste til manifestering af den endelige afslutning af istandsættelsesarbejderne.

De samlede udgifter beløb sig til kr. 193.809,34.

I løbet af sommeren 1967 foretog Nationalmuseet en oprensning af kisteresterne i gravkælderens, og der skal nu foretages en istandsættelse af den tomme gravkælder.

Sporup kirkes istandsættelse.

I sin oprindelige kerne er Sporup kirke en romansk granitkirke, opført af tilhugne kvadre. I gotisk tid blev kirkerummene overhvalvet, og i 1866 gennemgik den en ret omfattende ombygning, hvorunder kvadermurene blev omsat, og der blev påmuret en gesims af røde teglsten. Fra denne ombygning stammer også kirkens vesttårn, der i underste etage har våbenhus med adgang til kirken. Såvel sydportalen som nordportalen er tilmuret.

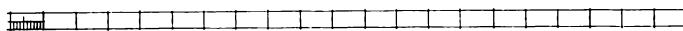
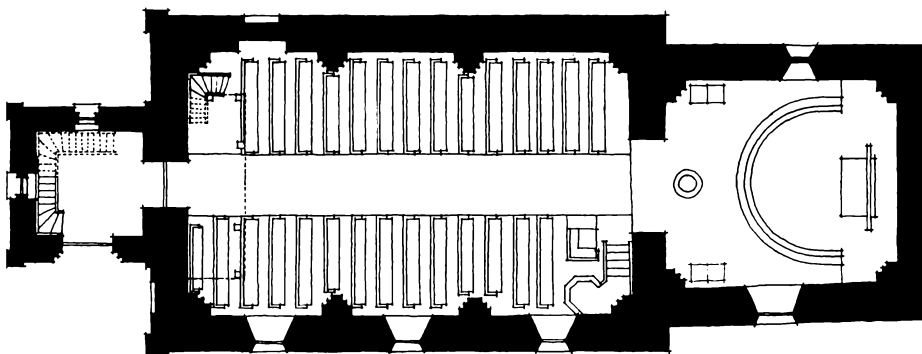

Plan over Sporup kirke.

Forarbejder og projekt blev udført i foråret 1965 og tog sigte på en istandsættelse af kirken og installation af et nyt varmeanlæg. Ministeriets godkendelse forelå sidst på året, og arbejdet blev påbegyndt i foråret 1966.

Før istandsættelsen var interiøret i Sporup kirke præget af uro. Hvalvingsribber og buer var dekoreret i stærke farver og mønstre, og den nederste del af pillerne stod i røde munkesten. Omkring korbuen, nordportalen og de tilmurede, romanske vinduer var der blottede granitkvadre. Dekorationerne på hvælvingerne var oprindeligt udført efter de originale, gotiske dekorationer, der blev fremdraget i 1890, men senere opmalinger, sidst med limfarver, havde helt ændret den oprindelige karakter. Såvel Nationalmuseet som den kgl. bygningsinspektør støttede tanken om en overkalkning af dekorationerne, og menighedsrådet gik efter nogen overvejelse med hertil, ligesom det efter forudgående forsøg blev besluttet at overkalke munkestenene på hvælvingspillerne. En overkalkning af de blottede granitkvadre kunne menighedsrådet ikke gå ind for, og disse blev derfor ladet urørte. Vi mener, kirkerummet ville have vundet ved, at granitkvadrene, i hvert fald om de romanske vinduer og nordportalen, var blevet overkalket.

Oprindeligt var det tanken, at trægulvene under stolestaderne skulle have været bibeholdt efter afhøvling. Ved en nærmere undersøgelse kunne det imidlertid fastslås, at der var begyndende råd i brædderne, og det blev besluttet at fjerne gulvbrædderne, idet der under disse lå et gulv af sekskantede tegfliser

af samme form som i midtergangen. Størsteparten af disse måtte dog fornys, og der ligger nu et ensartet teglflisegulv overalt i kirkerummet og koret.

Ved arbejdet i gulvet fandt man en værdifuld runesten. Stenen lå øverst i fyldlaget umiddelbart inden for ydermuren ved sporene af den tilmurede syd-



Det indre af Sporup kirke efter restaureringen. Karin Munk fot.

dør. Nationalmuseets eksperter blev tilkaldt, og efter at billedhuggeren Vitus Nielsen og runologen Erik Moltke havde undersøgt stenen og opmalet tegnene, kunne runerne tydes.

Teksten lyder: *Thorkild Svidbælgj satte denne sten efter Toke sin fader.* Foruden runerne er der på stenen indridset en drage. Stenen er nu opstillet i et hjørne af våbenhuset.

Stolestaderne i Sporup kirke er fra begyndelsen af dette århundrede og var før istandsættelsen egetræsmalet i en mørk tone.

Da kirkens prædikestol står i egetræ tilligemed den ret nye orgelfacade, fandtes det naturligt at bibeholde ådringen, idet farvetonen dog blev gjort en del lysere, afstemt efter det rigtige egetræ i kirken. Stolene blev forsynet med hynder, betrukket med et mørkbrunt uldstof.

I koret blev den eksisterende altersranke istandsat og forsynet med oksehud på hynderne.

Ved indgangen til kirkegården ligger endnu den gamle staldbygning. Før istandsættelsen havde bygningen et næsten fladt paptag, og i det indre fandtes endnu spiltøve og pigstensbro, og man syntes at fornemme lugten af hest. I nordenden fandtes et lille rum, hvor der har været en skorsten.

I vort projekt var der regnet med at sætte bygningen i stand og forny tagkonstruktionen, idet der var regnet med et tegltag med et svagt, ensidigt fald, hvorved bygningen ville bevare sit beskedne præg og åbne for indsigt til kirken. I bygningen var foreslået indrettet varmecentral og toiletter, mens resten af pladsen var disponeret for evt. senere indretning af kapelrum og præsteværelse.

Hvad det indre angår, fulgtes planerne, men på tilskyndelse af den kgl. bygningsinspektør ændredes det ydre således, at bygningen i stedet blev forsynet med høj rejsning og afvalmede gavle.

Kirkens nye varmeanlæg er projekteret af rådgivende ingeniør I. O. Christensen, Århus, og har som nævnt fyrrum i staldbygningen, hvorfra der gennem en varmekanal er forbindelse til kirken, der opvarmes ved radiatorer langs ydervæggene.

Kirken blev genåbnet i foråret 1967. De samlede udgifter er opgjort til kr. 164.946,32.

Aksel Skov og Aage Kristensen.



Runestenen i Sporup kirke.

STATIONSFORSTANDER E. KASTER, ODDER



Den 4. marts 1967, dagen efter sin 68 års fødselsdag, døde stationsforstander E. Kaster. Han deltog i et lokalhistorisk kursus i København, da han pludselig sank sammen på Nationalmuseet, hvor kursusdeltagerne var på besøg.

Søren Emil Hagenau Kaster var født i Århus den 3. marts 1899 som ældste søn af bager Valdemar Kaster og hustru Ane Kirstine Marie Sørensen. Han voksede op i et typisk arbejderhjem, gik i skole først i Odder, senere i Herning og sidst i Århus, hvor han tog realeksamen 1916 fra Ny Munkegades skole.

Allerede tidlig havde han lyst til at læse og til at komme ind ved jernbanen. Hans farfars liv og virke som stationsforstander ved Hads-Ning Herreders Jernbane stod for ham som noget, der var værd at tragte efter. Mærkeligt er det, at det netop lykkedes for Kaster at få sig placeret i dette arbejde, og at han virkelig opnåede at blive stationsforstander ved samme bane og i samme by som farfaderen. Men det gjorde han.

Men først måtte han uddannes. Han blev trafikalev ved Hads-Ning Herreders Jernbane 1916 og trafikassistent ved samme banes station i Malling 1919.

I 1927 kom han på banens hovedkontor i Odder og på godsekspeditionen i 1939. Så avancerede han til overassistent i 1941, til godsekspeditør i 1946, til bogholder i 1948 og fuldmægtig i 1954. Det sidste advancement i rækken skete i 1955, da han nåede sine ønskers mål at blive stationsforstander i Odder.

Kaster nåede, hvad han havde stræbt efter, og han sad i sin ønskestilling til sin pludselige død den 4. marts 1967. I over 50 år har han været Hads-Ning Herreders Jernbane en god og trofast medarbejder, der til enhver tid udfyldte sin plads på forbilledlig måde.

Af andre personlige oplysninger kan det meddeles, at han blev gift 1924 i Malling med Anne Cecilie Sørensen. Det var et hårdt slag for ham, at hustruen døde i 1959. Heldigvis er der en datter i ægteskabet, Ellen Schmidt, der er gift med en arkitekt. De bor i Hvilsted. Denne datter, hendes mand og børnebørn har været til stor glæde og opmuntring for den altid stærkt optagne mand.

Stationsforstander Kaster har haft meget at se til. Foruden sin virksomhed ved banen har han interesseret sig for og taget del i mange gøremål. Det drejer sig om så forskellige ting som en ungdomsforening, en filatelistklub, Sønderjysk Forening, Turistforeningen, menighedsråd, et haveselskab og ikke mindst Østjysk Hjemstavnsforening, og et kendetegn for ham var, at hvad han påtog sig, det gik han fuldt ind for.

Der er grund til her navnlig at dvæle ved Kasters lokalhistoriske interesse og indsats.

Allerede i 1939 blev han kasserer i Odder Museum, og i 1954 blev han formand. Det var også ham, der i 1956 forestod flytningen af dette museum til Sandagers Mølle og ledede indretningen af de nye lokaler.

I 1943 stiftede Kaster Det historiske Arkiv for Odder og Omegn, der allerede i dag ejer en mængde uerstattelige ting. Han var dets formand til sin død. Et sådant arkiv var dengang noget nyt her i landet. Nu findes der flere, og Kaster har siden 1948 været bestyrelsesmedlem af Sammenslutningen af Lokalhistoriske Arkiver i Danmark.

Men mon ikke Østjysk Hjemstavnsforening er den institution, han har sat størst pris på? Jeg tror det. Siden 1948 har han været medlem af bestyrelsen, og siden 1954 har han været sekretær. På denne sidste vigtige post afløste han den sagnomspundne redaktør Østergaard. Også denne opgave magtede han. Det kunne simpelthen ikke gøres bedre.

Som man vil se, har Kasters arbejde indenfor det lokalhistoriske område væsentligt ligget på det administrative og organisationsmæssige. Det er ham, der har holdt foreningens medlemsliste i orden. Det er ham, der har været en af hovedmændene indenfor arbejdet med at arrangere udflugter og møder. Og alle, der har fulgt foreningens virksomhed, vil have fået et stærkt indtryk af, at Kaster her har gjort et stort og påskønnelsesværdigt arbejde, og at han altid var rede til at påtage sig besværet med disse arrangementer. Men også foreningens årbog havde hans udelte interesse. Han skaffede mange bidrag, og han glædede sig hvert år til at se den færdige bog.

Selv har Kaster ikke skrevet meget. Han udgav i 1951 en slægtsbog »Beretning om rebslagermester Hans Kaster og hans efterkommere«. Det er vist alt, men det er givet, at han glædede sig til en gang at få tid til at beskæftige sig med denne side af det lokalhistoriske arbejde. Der er heller ingen tvivl om, at han også her kunne have ydet en værdifuld indsats. Han havde både lysten og evner hertil. Ingen vidste mere om Odder bys og omegns historie end han.

Som det vil fremgå af ovenstående, har Østjysk Hjemstavnsforening en særlig grund til at mindes Kaster med taknemmelighed og respekt. Vi ved, at han ikke alene interesserede sig for arbejdet, men han glædede sig altid til på dette område at være sammen med ligesindede. Vi vil savne ham.

Åge Bredsted.

NOGLE DØDSFALD I ØSTJYLLAND 1966

1. Den 30. december 1965 døde statshusmand *Anton M. Nielsen*, Beder, 63 år gammel. Han var født i Mundelstrup som søn af husmand Jens Nielsen, men voksede op i Torrild, hvor faderen overtog et andet husmandssted. Han kom tidligt ud at tjene, og i 1926 giftede han sig og blev ansat som fodermester på Bendixminde. Ved udstykningen af Beder præstegårdsmark 1930 overtog han et husmandsbrug på 11 tdr. land. Han kom hurtigt ind i organisationsarbejdet og blev en af den danske husmandsbevægelses fremtrædende personligheder. 1936 valgtes han til formand for den lokale husmandsforening, 1947 til kredsformand og 1948 til formand for Århus amts husmandsforeninger. Allerede 1946 var han indvalgt i bestyrelsen for De Samvirkende Jyske Husmandsforeninger. Inden for andelsbevægelsen gjorde han en indsats som bestyrelsesmedlem i Odder Andels-Svineslagteri, i De Samvirkende Danske Andels-Svineslagterier og i Eksport-Svineslagteriernes Salgsforening. Af hans offentlige hverv kan i øvrigt nævnes formandskabet for Kalø Landboskole. Politisk tilhørte han det radikale venstre. 1943—46 var han medlem af Beder-Malling sogneråd, og ved flere valg var han opstillet som folketingskandidat i Odderkredsen.

2. Den 11. januar døde fhv. forpagter *Theodor Nielsen*, Risskov, 77 år gammel. Han var født i Stånum ved Randers som søn af gårdejer Niels Nielsen. Efter uddannelse ved landbruget og ophold på Roskilde Højskole overtog han 1916 Hadbjerggård ved Hadsten efter sin far og drev den frem til et mønsterbrug. Ikke mindst inden for heste- og kvægavlen opnåede han landskendte resultater. 1946 overtog han forpagtningen af Jernit under Frijsenborg, som han først afstod 1962 for at bosætte sig i Risskov. Samtidig har han været ejer af avlsgården under Gammel Estrup 1950—58 og derefter medforpagter af landbruget under Clausholm. Af hans mange tillidshverv kan nævnes formandskabet for Hadbjerg Kvægavlsforening, for Hadsten Hesteavlsforening, for amtsskuekommissionen for Randers amt, for Hadsten og Omegns Landboforening og for De Samvirkende Danske Andels-Kreatureksportforeninger samt medlemskab af Statens Husdyrbrugudvalg, af Landbrugsrådet og af Andelsudvalget.

3. Den 14. januar døde fhv. overlæge *Max Brammer*, Århus, 91 år gammel. Han var født i Hømlund ved Ribe som søn af en toldassistent, blev student fra Ribe Katedralskole 1893 og tog medicinsk embedseksamen 1900. Hans lægegerning faldt i Århus, hvor han var reservelæge ved Århus Amtssygehus 1903—06, 2. kirurg ved Skt. Josephs Hospital 1907—20 og kirurgisk overlæge ved samme hospital 1920—50. Samtidig drev han en stor privat praksis som specialist i kvindesygdomme. På flere måder har han taget del i byens politiske, sociale og kulturelle liv. Således var han byrådsmedlem, valgt af det radikale venstre,

1917—29, og formand for Guldbryllupsasylet 1921—46. Størst betydning har han haft for kunsthåndværket i Århus som bestyrelsesmedlem i Århus Kunstforening af 1847 og som formand i det aktieselskab, der i 1917 opførte Århus Kunstbygning og der afholdt udstillinger af datidens revolutionerende unge kunstnere. Senere var han i adskillige år formand for Foreningen for Nutidskunst.

4. Den 15. april døde fhv. restauratør *Kristoffer Løvstad*, Vrads Sande, 82 år gammel. Han var født i Vrads sogn som søn af hedeopdyrkeren og trævarefabrikanten *Kristian Løvstad*. 1907 overtog han faderens ejendom *Donneborg* og drev den i mange år. Stærkt historisk interesseret kom han tidligt ind på at samle oldsager på egen jord og i omegnen, og 1927 byggede han et lille museum til opbevaring af fundene. For at de besøgende kunne beværtet, blev det snart nødvendigt at opføre en mindre restaurationsbygning, der efterhånden udviklede sig til det landskendte etablissement *Vrads Sande*. Det smukke anlæg, der stadig udvidedes med nye plantninger, gjorde stedet til et yndet udflugtsmål. 1949 overdrog *Løvstad* virksomheden til sin søn, og i de følgende år helligede han sig forskelligt kunsthåndværk, særlig restaurering af gamle ure. Til Østjysk Hjemstavn har han leveret to bidrag, et i 1948 om faderens nybyggerliv på *Vrads Sande* og et i 1958 om sine egne oplevelser som tjenestedreng i *Løve ved Bryrup*.

5. Den 16. april døde fhv. stadsarkitekt *Fred. M. R. Draiby*, Skodsborg, 88 år gammel. Han var født i Kirke Helsing på Sjælland som søn af en murer-mester. Efter uddannelse som murersvend kom han på Kunstakademiet i København og derefter et år til London. 1901 udvandrede han til Sydafrika, deltog i Boerkrigen og drev selvstændig arkitektvirksomhed i Cape Town og Johannesburg. 1907 vendte han hjem og blev efter fornyede studier ved Kunstakademiet ansat hos stadsarkitekten i København, hvor han avancerede til afdelingsarkitekt. 1919 blev han Århus bys første stadsarkitekt, og dette embede bestred han indtil 1943, da han tog sin afsked for at gå i kompagni med en af sine sønner. Han var aktiv arkitekt til det sidste. Af hans arbejder fra Århustiden kan fremhæves stykgodspakhuset ved havnen, kapellet på vestre kirkegård, Dansk Kvindesamfunds hus, svømmehallen og aldersrenteboligerne i den nordlige og sydlige bydel.

6. Den 29. april døde greve, hofjægermester *Torben Knuth*, Vosnæsgård, 53 år gammel. Han var født på Østergård ved Mern, Præstø amt, som søn af kammerherre, hofjægermester *Kristian Knuth*, blev student fra Haslev 1932 og uddannedes derefter ved praktisk landbrug med et afsluttende kursus på Dalum Landbrugsskole 1936—37 og et studieophold i England 1938—39. 1940 overtog han *Vosnæsgård*, som han havde arvet allerede 1927, og vandt anerkendelse som en dygtig landmand, der tillige vidste at værne om godsets naturværdier. Samtidig havde han flere offentlige hverv: Han var medlem af *Skødstrup sogneråd* 1943—46 og 1954 og af bestyrelsen for *Dansk Skovforening* 1950—61. Endvidere var han kompagnichef i hjemmeværnet 1954—58.

7. Den 18. november døde borgmester *Robert Holm*, Horsens, 60 år gammel. Han var født i Århus som søn af arbejdsmand *Jens Holm*, men familien flyttede til Horsens, mens han var barn, og her måtte han prøve forskellige job: som

bydreng, sømand, chauffør og jord- og betonarbejder. Efter at have virket som tillidsmand i sin fagforening blev han i 1938 socialdemokratisk byrådsmedlem. 1940 blev han socialudvalgsformand, 1943 viceborgmester og 1949 enstemmig valgt til borgmester. I denne stilling har han fra alle sider vundet anerkendelse for sin indsigt i kommunale anliggender, sin sans for de store linjer og sin evne til samarbejde.

8. Den 16. december døde civilingeniør *Poul Harding*, Århus, 72 år gammel. Han var født i København som søn af inspektør ved Polyteknisk Læreanstalt M. C. Harding. Efter matematisk studentereksamen (1912) og polyteknisk embedseksamen (1918) var han 1919—26 ansat ved DSB i Århus, hvor han blandt andet medvirkede ved opførelsen af M. P. Bruuns Bro og godsbanegården. 1926—32 var han driftsleder ved De Danske Patent-Kalkværker og De Jyske Skærvefabrikker, og fra 1932 nedsatte han sig som rådgivende civilingeniør i Århus. Blandt de mange byggearbejder, han har deltaget i, kan nævnes Århus Kommunehospital, Jydsk Telefon, A/S Salling, Århus Motor Compagni, Århus Cyklebane og Bryggeriet Ceres. Som specialist i kloak- og renseanlæg blev han teknisk sagkyndigt medlem af afvandingskommissionen for Århus, Skanderborg og Vejle amter og teknisk sagkyndig for statens vandløbsudvalg. Som jernbanelyngindig har han været teknisk konsulent for Ebeltoft-Trustrup Jernbane og Ryomgård-Gjerrild-Grenå Jernbane. Af hans talrige hverv kan i øvrigt nævnes, at han var formand for Østjydske Bryggerier A/S og medlem af tilsynsrådet for Spare- og Lånekassen i Århus og af bestyrelsen for Århus Teater..

9. Den 24. december døde skibsmægler *Axel Jensen*, Århus, 72 år gammel. Han var arbejderson fra Århus og boede hele sit liv i sin fødeby. Efter real-eksamen fra Ny Munkegades skole kom han i lære hos skibsmægler Carl v. d. Hude og blev 1916 ansat i firmaet Bergmann, Smith & Co. Her avancerede han fra medhjælper over befragter til fuldmægtig, tog skibsmæglereksamen 1932 og blev i 1934 eneindehaver af firmaet. Under den stærke udvikling af Århus havn i efterkrigsårene har han været medlem af havnerådet, af bestyrelsen for Foreningen af Arbejdsgivere ved Århus havn, af Sø- og Handelsretten for Århus amt og af Århus Handelsstandsforenings bestyrelse. Hans hovedinteresse har i øvrigt været sporten. Han har været formand for Idrætsklubben Fremad, for De Samvirkende Idrætsklubber i Århus og for repræsentantskabet for Århus Idrætspark. Det var i hans formandstid, den under krigen ødelagte stadionbygning blev ombygget og genindviet.

K. E.

ØSTJYSK HJEMSTAVNSFORENING

Virksomheden

fra 1. oktober 1966 til 30. september 1967.

Som følge af stigende fremstillingspris for årbogen og forøgede portoudgifter vedtog bestyrelsen at forhøje kontingentet med 1 kr. til 13 kr.

Den ordinære generalforsamling afholdtes den 5. december på Hotel »Ansgar« i Århus. Efter formandens beretning og kassererens aflæggelse af regnskabet foretoges valg til bestyrelsen. Af den afgående del af bestyrelsen genvalgte konsulent A. Jelsbak, Hammel, gdr. Johs. Grosen, Skæring, gdr. Viggo Leth, Blegind, fhv. overbibliotekar P. Nielsen, Silkeborg, stationsforst. E. Kaster, Odder, vurderingsformand Knud Thorup, Risskov, fhv. driftsbestyrer J. C. Pedersen, Århus, fhv. førstelærer M. R. Mikkelsen, Søvind, biskop, dr. theol. H. Høirup, Århus, gdr. E. Kjær, True, og nyvalgte skoleinspektør E. Salomonsen, Viby. Som revisor genvalgte fhv. amtsrådsmedlem J. Juul, Viby.

Efter generalforsamlingen, hvori ca. 80 medlemmer deltog, holdt borgmester Bernhardt Jensen, Århus, foredrag med lysbilleder »På skovtur i gamle dage«. Foredraget høstede stort bifald.

Ved et senere afholdt bestyrelsesmøde konstitueredes bestyrelsen således: Formand Johs. Grosen, næstformand Rs. Bendixen, kasserer H. Mahler, sekretær E. Kaster. Disse fire samt J. C. Pedersen udgør forretningsudvalget.

Til redaktionsudvalget genvalgte Åge Bredsted, Knud Thorup, Kjeld Elkjær og Poul Rasmussen.

Efter E. Kastors død indvilligede Knud Thorup i at fungere som sekretær i tiden til den kommende generalforsamling.

Endvidere er i årets løb afholdt følgende møder og udflugter:

Den 11. marts møde i bibliotekslokalerne i Viby, hvor forhenværende sognerådsformand og amtsrådsmedlem Jens Juul holdt et meget livligt foredrag, med lysbilleder, om »Vibys udvikling fra landsby til forstad«. Efter foredraget var der fælles kaffebord med omkring 100 deltagere.

Den 8. april afholdtes møde i Frue Kloster, hvor biskop, dr. theol. Henning Høirup holdt et interessant og fængslende foredrag, med lysbilleder, om »Århus bispegård gennem tiderne«. Der var ca. 110 deltagere.

Den 28. maj afholdtes en heldagsudflugt med ca. 300 deltagere. Turen gik til »Dansk Salt I/S« ved Assens, samt til grevskabet Lindenberg med den dertil hørende dyrehave i Tofte.

Den 3. september foretoges en eftermiddagsudflugt til godset Mejlgård samt til Marie Magdalene kirke.

Foreningen har været repræsenteret i Århus Byhistoriske Udvalgs arbejde og ved Dansk Historisk Fællesforenings årsmøde.

For tilskud, foreningen har modtaget fra stat, amtsråd, byråd og sogneråd, udtales en hjertelig tak. Ligeledes takkes annoncørerne for den gennem annoncerne ydede støtte til foreningens virke.

K. Th.

INDTÆGT

Nedennævnte tilskud er indgået fra:

Staten	2.250,00	
Århus amtsråd	250,00	
Skanderborg amtsråd	75,00	
Århus købstad	400,00	
Skanderborg købstad	100,00	
Brabrand kommune	50,00	
Hjortshøj-Egå sogneråd	75,00	
Holme-Tranbjerg sogneråd	50,00	
Hørning sogneråd	50,00	
Mårslet sogneråd	30,00	
Odder sogneråd	50,00	
Randlev-Bjerager sogneråd	20,00	
Solbjerg sogneråd	50,00	
Vejlby-Risskov sogneråd	50,00	
Viby sogneråd	30,00	
Åby sogneråd	25,00	
		3.555,00

Andre indtægter:

Medlemskontingenter	22.556,12	
Portoudlæg tilbagebetalt af medlemmer	3.776,70	
Salg af ældre årbøger	342,00	
Annonceindtægt (herunder kr. 115,00 fra 1965)	560,00	
Refusion af papirafgift	202,26	
Rente af bankbeholdning	18,85	
		31.010,93
Kassebeholdning pr. 1. oktober 1966	2.721,10	
		33.732,03

UDGIFT

Honorar til sekretær	250,00	
Redaktionsmedhjælp	1.200,00	1.450,00
Trykning af årbog	17.453,37	
Forfatterhonorarer	2.570,00	
Andre tryksager	645,14	20.668,51
Møder og foredrag	1.051,69	
Repræsentation	470,00	
Kontingent til D. H. F.	543,00	
Kontorartikler, telefon m. v.	791,24	
Portoudgifter	5.572,00	8.427,93
		30.546,44
Beholdning pr. 30. september 1967, i bank	2.827,35	
Ved kasserer	358,24	3.185,59
		33.732,03

Risskov, den 7. oktober 1967.

*H. Mahler.**Knud Thorup.*

Foranstående regnskaber er den 9. oktober 1967 revideret og intet fundet at bemærke. Kassebeholdningen samt bankens bekræftelse for indestående beløb er os forevist.

Århus, den 9. oktober 1967.

*Alfr. Jensby.**J. Juul.*

INDHOLDSFORTEGNELSE

1. Hornsletkredsen	5
Af folketingsbibliotekar <i>Magnus Sørensen</i> .	
2. Johannes Grønborg	23
Af fhv. stadsbibliotekar <i>Åge Bredsted</i> .	
3. Optegnelser om mit liv og levned	26
Af fhv. lærer <i>Johannes Grønborg</i> (†).	
4. Gersdorffslund II	54
Af fhv. skolebestyrer <i>Thorvald Madsen</i> .	
5. Jyske kampestenslader og svenske stenhuggere	77
Af fhv. lærer <i>M. R. Mikkelsen</i> .	
6. Rivemordet i Torrild 1703	84
Af pastor emer. <i>Th. Sparre</i> .	
7. Træk af skolevæsenets historie på Alrø	89
Af fhv. lærer <i>N. C. Spandet</i> .	
8. Fra Tirstrup flyveplads under besættelsen	106
Af skovejer <i>P. Madsen Pedersen</i> .	
9. Glimt af fattigvæsenets historie	116
Af overlærer <i>Ejnar Jørgensen</i> .	
10. Lidt om Østerby Pigeskole	124
Ved bibliotekar <i>Kjeld Elkjær</i> .	
11. Hvasgård	128
Af sognefoged <i>Niels Sehested Knudsen</i> .	
12. Sejr-fejden i Gjern herred	134
Af fhv. lærer <i>Alfred Kaae</i> .	
13. Omkring en præstegård	141
Af kordegn <i>W. Kjær Jensen</i> .	
14. Kirkeresstaureringer i Østjylland	147
15. Stationsforsstander E. Kaster, Odder	153
16. Nogle dødsfald i Østjylland	155
17. Østjysk Hjemstavnsforening	158

Landbosparekassen i Aarhus

Søndergade 44 — Telefon 12 03 66

Kontortid: 9,30—15,30 - Torsdag og fredag tillige 16,30—17,30

RESERVER 14.000.000 KRONER

Filialer i: Beder . Brabrand . Charlottesøj . Ebeltoft . Galten . Hadsten . Harlev
Hasselager . Hinnerup . Hjortshøj . Holme . Hornslet . Kolind . Kolt . Lystrup
Løgten . Maarslet . Malling . Mundelstrup . Nordre . Rønde . Skjødstrup
Solbjerg . Spørring . Tilst . Tirstrup . Tranbjerg . Trige . Vejlbjby - Vrinders

LANDBOSPAREKASSEN I HORSENS

TELEFON (05) 62 12 22 — POSTGIRO 1 68 90—3 47 95

Kontortid: 9—12 og 14—16 - fredag tillige 18—19,30 — lørdag lukket

Filialer: SPAREKASSEN FOR BRÆDSTRUP OG OMEGN
ØSTBIRK OG OMEGNS SPAREKASSE

Kontorer: HOVEDGÅRD — GEDVED — RASK MØLLE
TVINGSTRUP — GANGSTED-SØVIND — LUND

Indmeldelse i Østjysk Hjemstavnsforening

modtages af sognefoged Knud Thorup, Mageltørnvej 7, Risskov. Telf. (06) 178477

Kontingent kr. 15,00 årlig.

Ældre årgange af »Østjysk Hjemstavns« fås ved henvendelse til Knud Thorup.

Prisen er for medlemmer 3,00 kr. pr. årgang, dog 4,50 for 1949 og 1950, 5,00 for 1951 og 1952, 5,50 for 1953 og 1954, 6,50 for 1955, 1956 og 1957, 7,00 for 1958, 8,00 for 1959, 1960 og 1961, 10,00 for 1962 og 1963, 10,50 for 1964 og 12,00 for 1965, 1966 og 1967.

Årgangene 1937, 1940, 1943, 1944, 1945, 1946, 1947 og 1948 er udsolgte.

Generations tillid...

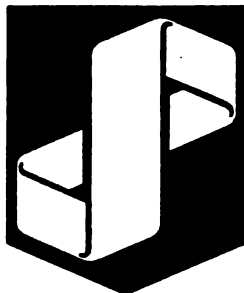

*... det bedste fundament
for en moderne bank*

DEN DANSKE PROVINSBANK

Dannet ved sammenslutning af Aarhus Privatbank og Fyens Discontokasse

Hovedsæder i

AARHUS — ODENSE — KØBENHAVN

... sikker på service