



Danskernes Historie Online

Danske Slægtsforskeres Bibliotek

Dette værk er downloadet fra Danskernes Historie Online

Danskernes Historie Online er Danmarks største digitaliseringsprojekt af litteratur inden for emner som personalhistorie, lokalhistorie og slægtsforskning. Biblioteket hører under den almennyttige forening Danske Slægtsforskere. Vi bevarer vores fælles kulturarv, digitaliserer den og stiller den til rådighed for alle interesserede.

Støt Danskernes Historie Online - Bliv sponsor

Som sponsor i biblioteket opnår du en række fordele. Læs mere om fordele og sponsorat her: <https://slaegtsbibliotek.dk/sponsorat>

Ophavsret

Biblioteket indeholder værker både med og uden ophavsret. For værker, som er omfattet af ophavsret, må PDF-filen kun benyttes til personligt brug.

Links

Slægtsforskeres Bibliotek: <https://slaegtsbibliotek.dk>

Danske Slægtsforskere: <https://slaegt.dk>

SLÆGTSBOG

Den, der ikke forstår
fortiden, kan ikke begri-
be nutiden, ej heller se
ud i fremtiden.

SLÆGTSBOG

FOR

HAAKON TUDVAD

Min mors slægt

Vi søger slægtens spor i stort og småt,
i flinteøksen efter harvens tænder,
i mosefundets smykke, plumpt og råt,
i kirkens kvadre, lagt af brede hænder.
Hvert skimlet skrift, hver skjoldet alterbog
har gemt et gran af slægtens ve' og våde,
nu skal de røbe mig, hvad vej jeg drog,
og løfte mig en flig af livets gåde.

Indholdsfortegnelse

	Side:
Anetavle	
Indledning	1 - 2
Joachim Wardinghausen (3865)	3 - 9
Thomas Nissen (1935)	10 - 22 b
Johannes Wardinghausen (1933)	23 - 25
Johannes Reichsen (1931)	26 - 28
Kierud Iversen (1929)	29
Rasmus Jørgensen (985)	30
Hans Christopher Wardinghausen (967) Maria Dorothea Nissen (968)	31 - 43
Iver Kierudsen (965) Karen Reichsdatter (966)	44 - 48
Morten Andersen (499)	49
Jørgen Hansen (497) Anne Rasmusdatter (498)	50
Rasmus Hansen (495)	51
Rasmus Rasmussen (493) Karen Hansdatter (494)	52
Rasmus Lauritsen (489) Johanne Rasmusdatter (490)	53
Niels Iversen (483) Augusta Margrethe Wardinghausen (484)	54 - 55
Jens Jørgensen (249) Margrethe Mortensdatter (250)	56 - 58 b
Jørgen Rasmussen (247) Nette Rasmusdatter (248)	59
Lars Rasmussen (245) Ane Andersdatter (246)	60
Rasmus Nielsen Hovgaard (241) Karen Nielsdatter (242)	61
Chresten Rasmussen (127) Anne Cathrine Rasmusdatter (128)	62
Jørgen Jensen (125) Karen Hansdatter (126)	63

Peder Larsen (123)	
Karen Jørgensdatter (124)	64
Hans Christoffer Rasmussen Hovgaard (121)	
Johanne Nielsdatter (122)	65 - 67
Jens Jørgensen (63)	
Christine Chrestensdatter (64)	68
Rasmus Hansen Kragholm (61)	
Marie Cathrine Pedersdatter (62)	69 - 87
Rasmus Rasmussen Øbo (59)	
Sophie Rasmusdatter (60)	88 - 92
Niels Hansen (57)	
Johanne Rasmusdatter (58)	93 - 95
Peder Rasmussen (31)	
Anne Marie Jensdatter (32)	96 - 113
Knud Nielsen (29)	
Mette Marie Rasmusdatter (30)	114 - 120
Jens Nielsen (27)	
Anne Marie Andreasdatter (28)	121 - 122
Morten Rasmussen (25)	
Karen Petersdatter (26)	123 - 125
Hans Knudsen (15)	
Marie Cathrine Rasmussen (16)	126 - 140
Lars Mortensen (13)	
Maren Jensdatter (14)	141 - 147
Niels Larsen (7)	
Anne Marie Knudsen (8)	148 - 162
Jens Kristian Tudvad (3)	
Julie Larsen (4)	163 - 168
Evt. tilføjelser og rettelser	169 - 176

Anetavle

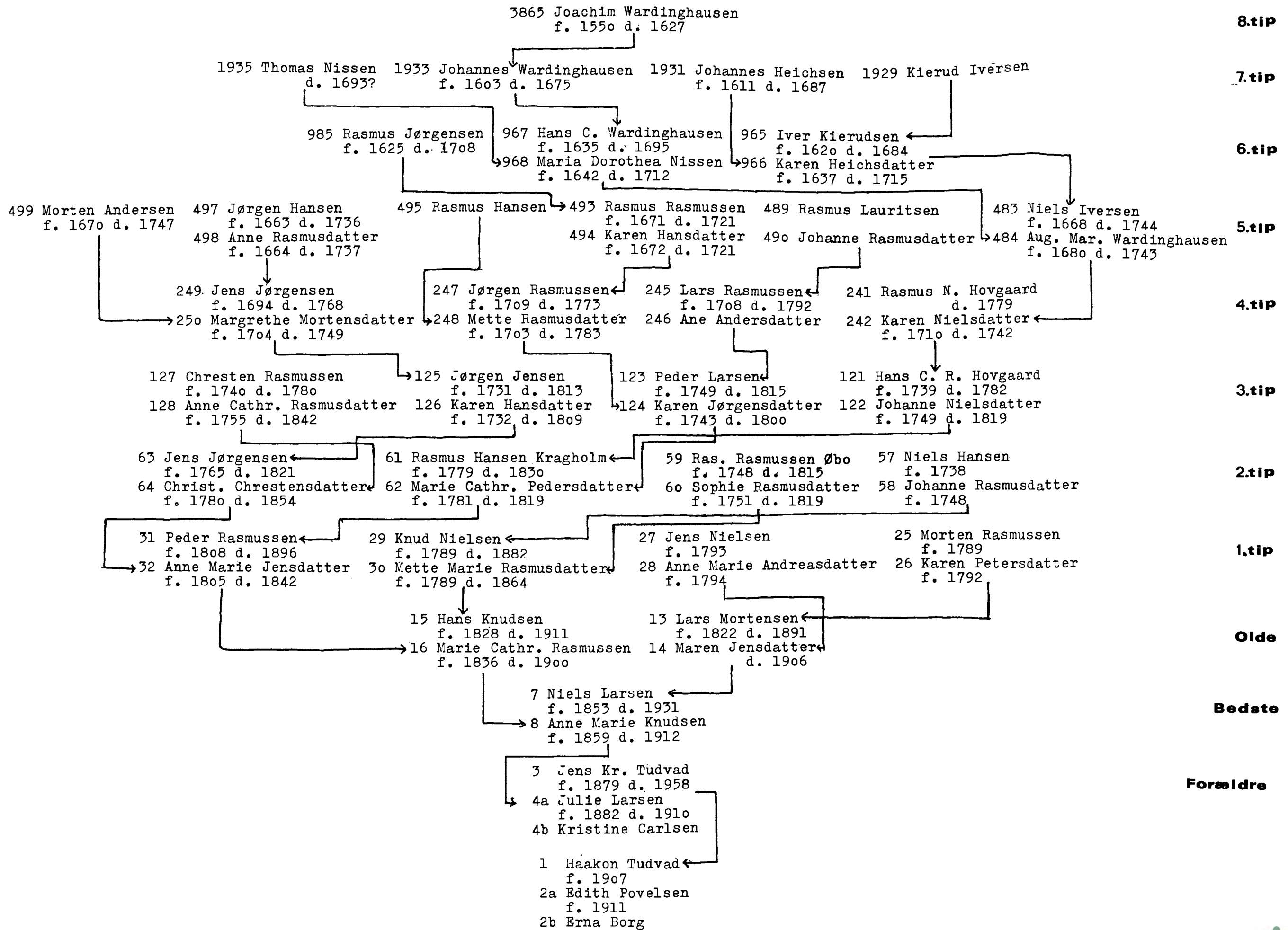

Denne slægtsbog er bemærkelsesværdig derved, at det er lykkedes i ubrudt linie at føre anetavlen helt tilbage til en af mine 1024 8-tipoldefædre. Han blev født ca. 1550, og når man er af bonde- eller borgeræt, skal man være heldig, hvis man kan føre sin slægt tilbage til slutningen af 1600-tallet. Præsternes pligt til at føre kirkebøger, som er en af slægtsforskningens hovedkilder, blev nemlig først indført langt hen i 1600-tallet, og i de første år tog man desværre ikke påbudet særlig tungt. Dertil kommer, at en del af de ældste kirkebøger er gået tabt ved ildsvåde og uagtsomhed. Når det her er lykkedes at grave så langt tilbage, skyldes det bl. a. det held, at af de fire ældste aner var de to præster, en var ridefoged og senere borgmester, og en var officer, og så er der andre kilder at ty til. Om de fire nævnte og andre i min mors slægt findes der endog materiale på tryk. Dertil kommer det held, at man i min mors slægt op gennem årene har gjort mange optegnelser, som er blevet bevaret, og som ved efterprøvning har vist sig at være særdeles pålidelige. Desuden er der mange lokalhistorikere, der har beskæftiget sig med Langelands fortid, og i forhold til øens størrelse findes der mange slægtsbøger. Alle disse arbejder har for mig været af stor værdi som oplysningskilde, bl. a. derved, at i et så afgrænset område griber slægterne ofte ind i hinanden, og jeg har derfor benyttet disse publikationer flittigt. I mange tilfælde har der været stor uenighed mellem de lærde. Således skriver en historiker et sted, at Thomas Nissen (1935) i 1674 forlod Rudkøbing og tog tjeneste andet sted, men han skriver også, at T. N. i 1689 gav penge til byens fattige. Om T. N.'s svigersøn, Bartram Nissen, skrives, at han i 1712 nævnes som tolder, men af byens skattemandt tal fremgår, at han samme år levede i stor armod. Disse og lignende problemer og selvmodsigelser vil man støde på i denne slægtsbog, og det må læserne prøve at forstå og bære over med.

Rent geografisk har min mors slægt haft særlig tilknytning til Langeland og den syd/østlige del af Fyn, dog med rødder helt ned til Sydslesvig.

Det har præget min mors slægt, at de gennemgående har taget del i det religiøse og folkelige liv, og flere af dem har været virkelige foregangsmænd også på det praktiske livs områder. Princippet i denne slægtsbog er, at den primært fortæller om anerne, d.v.s. de personer, der direkte har ført slægten videre i lige linie. Men også om de af børnene, der ikke blev aner for mig, er der i underafsnit kort fortalt, hvad der vides. Disse underafsnit er først og fremmest medtaget, for at også sidegrenene i slægten kan have glæde af bogen.

Med udgangspunkt i mig selv som proband har alle anerne af praktiske grunde fået hver et ane-nummer: Probanden og hans hustru har fået nr. 1 og 2, probandens forældre nr. 3 og 4, bedsteforældrene henholdsvis nr. 5 og 6, 7 og 8 o.s.v., således at alle mandlige aner har ulige og alle kvindelige aner lige numre.

Min egentlige slægtstavle omfatter naturligvis både min fars og mors slægt, men i anetavlen i denne bog er kun medtaget anerne i min mors slægt.

Principielt har alle medlemmer af slægten, der er nævnt her i bogen, fået et slægtsnummer. Børnene har fået et nummer, der er en udbygning af faderens anenummer. Eksempel: ældste barn af ane nr. 7 får nr. 7.1, næstældste barn får nr. 7.2 o.s.v. I de tilfælde, hvor et af børnene senere er blevet ane, er anenummeret tilføjet. Eksempel: 7.1 = 4.

I de tilfælde, hvor børnenes rækkefølge ved en senere prøvelse viser sig ikke at være rigtig, skyldes det, at deres nøjagtige fødselsår er ukendt, eller at der er usikkerhed om dem. De, der er indgifte i slægten uden at blive ane, kan ikke indpasses i nummersystemet, men er f. eks. betegnet som "gift med nr. 31.5).

Det bemærkes, at de for 1600- og 1700-tallet anførte fødsels- og dødsdatoer ofte faktisk er dåbs- eller begravelsesdatoer. Det er altså anenummeret/slægtsnummeret, som hver enkelt person i denne bog har, og som altid står i (), der identificerer vedkommende. De tal og bogstaver, der i afsnittene er anvendt i forbindelse med personer, er kun brugt for overskuelighedens skyld under læsningen.

Sammen med omtalen af de enkelte er der medtaget, hvad der har kunnet findes af egnede billeder, dokumenter, breve o.l. Det er utraditionelt, men tilfører bogen lidt atmosfære.

I teksten er der lagt vægt på, at læseren skal kunne se, hvad der er faktiske kendsgerninger, og hvad der er af mere ukontrollabel art, f. eks. hvad der er fortalt fra mund til mund i slægten. Der er således lagt en vis systematik til grund ved udarbejdelsen af denne slægtsbog, og der er i høj grad skelet til at gøre den underholdende og læseværdig.

Gennem arbejdet med bogen er jeg kommet i forbindelse med mange slægtninge, som jeg ikke kendte før, og som direkte eller indirekte har ydet meget store bidrag til arbejdet. Uden denne hjælp gennem samtaler, optegnelser og udlån af billeder og andet materiale til affotografering og fotokopiering var denne bog blevet både tynd og mangelfuld.

Det vil føre for vidt at nævne navnene på dem, der har hjulpet - og for vanskeligt at sondre - men enkelte har ydet aldeles afgørende bidrag til fremskaffelse af materiale, og de er nævnt i de respektive afsnit. Alle skylder jeg stor tak for hjælpen.

Der findes sikkert fejl her i bogen, og der kan givetvis samles mere materiale sammen, men bl. a. på grund af alder må jeg sige stop nu.

Jeg retter en appel til alle i min slægt om at være med til at bevare minder, der kan få stor betydning, når denne bog engang - forhåbentlig da - skal føres videre og evt. fejl rettes. Der bør gemmes skøder, attester, dokumenter af personlig og økonomisk art samt billeder og vigtige breve. Bag på hvert billede bør der skrives klart, hvem det forestiller, og hvor og hvornår, det er taget. At anføre f. eks. "bedstemor" er utilstrækkeligt. Enhver har jo to bedstemødre - og hvis bedstemor er det? Kort sagt: Gør oplysningerne så fyldestgørende, at enhver senere nøje kan se, hvem billedet forestiller.

Her er alt, hvad jeg indtil nu ved om min mors slægt, skrevet ned. Det har været et meget stort arbejde og en stor glæde, og jeg håber, der vil være nogen i slægten, som vil få glæde af denne slægtsbog, som er afsluttet i 1978.

Haakon Tvedesdal

Joachim Wardinghausen

3

Joachim Wardinghausen, der var præst i Kampen Kirke ved Rendsborg, var min 8-tipoldefar.

Han er på anetavlen betegnet som nr. 3865. Hans fødselsdata kendes ikke, men da man med rimelighed kan gå ud fra, at han har været over 20 år, da han begyndte sin præstegerning i Kampen, kan det skønnes, at han må være født omkring midten af 1500-tallet.

Man ved intet om hans forældre.

Hans hustru, min 8-tipoldemor (3866) ved man intet om.

Deres børn fik efternavn som deres far. Hos ikke adelige familier fik børnene dengang et efternavn, der var dannet af faderens fornavn plus et sen (oprindelig søn), hvis det var en dreng, og datter, hvis det var en pige. Efter denne regel skulle Joachim Wardinghausens børn altså have heddet henholdsvis Joachimsen eller Joachimsdatter. I de gamle præstefortegnelser fra Slesvig ses det, at det i præstefamilierne var ret almindeligt at følge adelens navneprincip, og i de følgende afsnit her i slægtsbogen er der en del andre eksempler på, at børnene har fået faderens efternavn.

Navnet Wardinghausen, som er den stavemåde, der generelt er anvendt her i bogen, har været stavet på forskellige måder. I præstefortegnelsen for Kampen kirke står der Wordinghusen, og i universitetsinmatrikuleringerne ses stavemåden Wordinckhausen anvendt. Af gamle dokumenter i Rigsarkivet fremgår det, at Joachims sønnesøn, Hans Christopher W. (967), i sin officerstid blev kaldt Wordinghausen, men selv underskrev han sig som Wordhauzen. Senere hen brugte han dog stavemåden Wardinghausen. Historikere, der har beskæftiget sig bl. a. med ovennævnte Hans Christopher Wardinghausen, har antydnet, at navnet peger hen på fæstningen Vardøhus ved Norges Ishavskyst. Blandt disse forfattere er lokalhistorikeren J. J. F. Friis, der i "Historisk Arkiv" omtaler ham som "ritmester Vordøhus."

Er denne teori rigtig, skal der graves langt tilbage i tiden. Hans Christopher W. fik jo i dåben sin fars efternavn, og den havde igen fået det efter sin far, Joachim Wardinghausen.

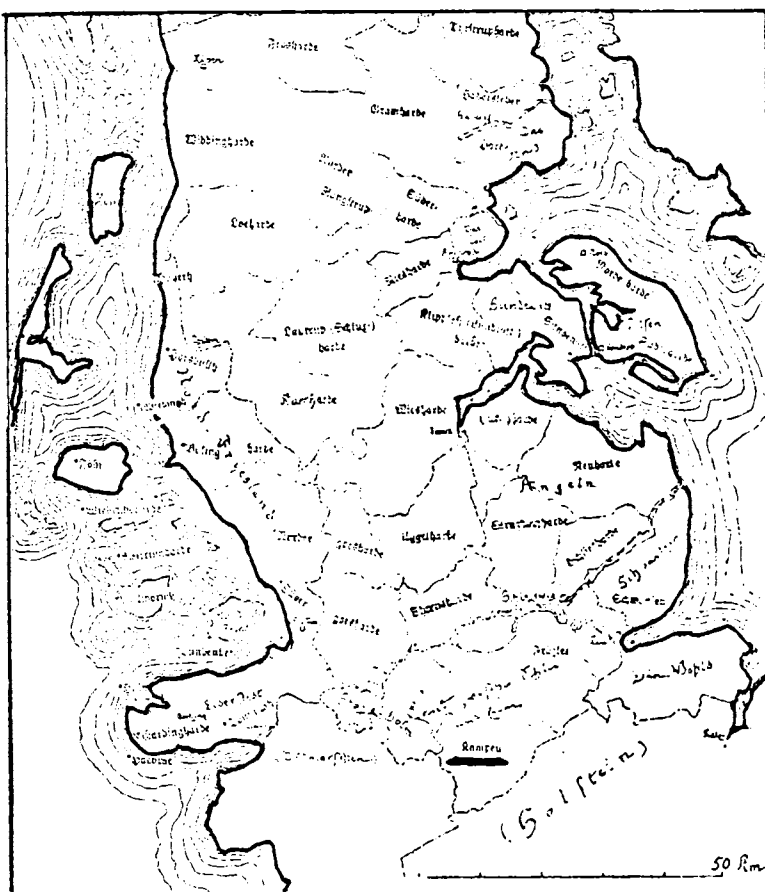

Gammelt kort over Sydslesvig, hvor Kampen ved Rendsborg er afmærket. Kortet er hentet fra "Geschichte und Art der Baukunst in Herzogthum Schleswig," skrevet af professor Richard Haupt og udgivet i 1924.

1246

Propstet Hütten. (Stavelheim.)

(Angabe 400 Rthlr.) Die Stelle ist wegen der großen Gemeinde sehr beschwerlich und aufreibend.

Johannes Vibianus, rector in Cambe kommt 1467 vor. — Nach der Reformation waren zu Kampen: Hartwig Spleth 1579, der bald darauf nach Lunden kam. — Joachim Wardinghusen, ord. 1581, 16. Sept. † 1627. Es folgte sein Sohn Gerhard Wardinghusen, seit 1615 Diac. zu Süderstapel, 1628, starb aber schon 1629, 22. Sept. und zwar in der Kirche, wohin er sich mit den Scinagen wegen der Pest begeben. Den Dienst erhielt darauf dessen Bruder Joh. Wardinghusen 1650. — Joachim Reimerd. — Joh. Schreiber; ward suspendirt aber wieder angenommen, nachdem er von der Kanzel Abbitte gethan und Besserung des Lebens versprochen. — Rathge Newe, zog nach Hohn 1691.

Præstefortegnelsen for Kampen Kirke ved Rendsborg, side 1246 i "Versuch einer Kircklichen Statistik des Herzogthums Schleswig" af pastor H.M.A. Jensen, Gelting, med de kirkelige data for Joachim, Gerhard og Johannes Wardinghausen. Bogen tilhører statsautoriseret revisor Hans Rühmann, F.D.B., København.

Også lokalhistorikeren Carlin Klæsø omtaler denne teori. Kampen by og kirken, hvor Joachim Wardinghausen var præst, eksisterer ikke mere. Navnet findes ikke på noget nutidskort, og det blev en indviklet historie at finde oplysninger frem. Heldigvis fik jeg stor hjælp af statsautoriseret revisor, H. Rühmann, København, og senere af afdelingsrevisor Hans Mathiesen, Gram. I "Versuch einer kirchlichen Statistik des Herzogthums Schleswig" af pastor, Dr. phil. H.M.A. Jensen i Gelting fra 1840-41 findes side 1246 en præstefortegnelse for Kampen kirke med navne og data for Joachim Wardinghausen samt hans to sønner, Gerhard og Johannes, og side 1262 findes en diaconfortegnelse for Süderstapel kirke, hvor Gerhard var diacon (hjelpepræst eller kapellan) i 15 år.

Ud fra disse og andre oplysninger kan følgende fortælles: Hohner Herred udgjorde allerede i 1231 sammen med de dele af

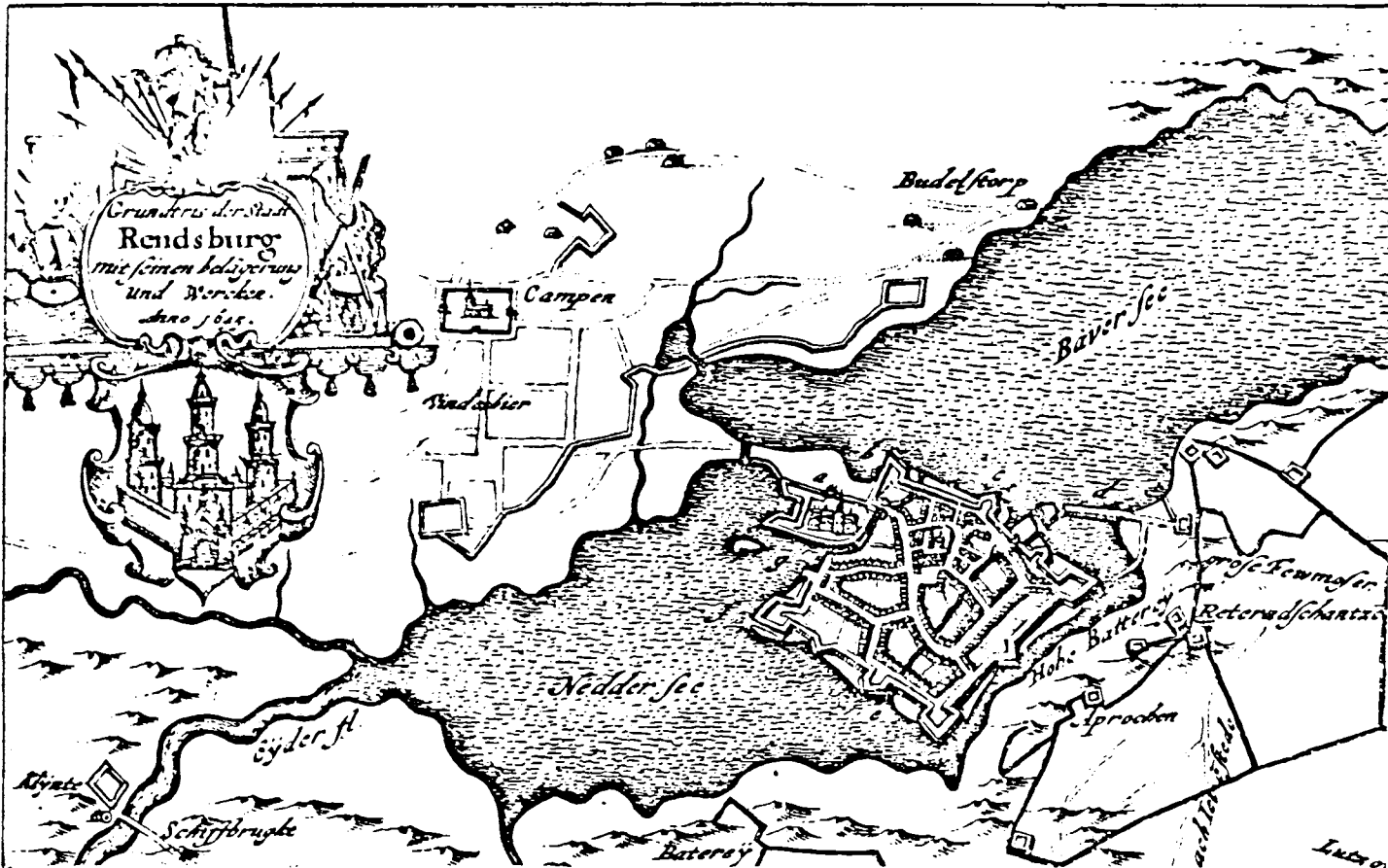

Stik af Rendsborg i topograferne Meyer og Dankwerths atlas fra 1652. Man ser Kampen kirkes beliggenhed nordvest for byen Rendsborg omgivet af en rektangulær kirkegårdsmur.

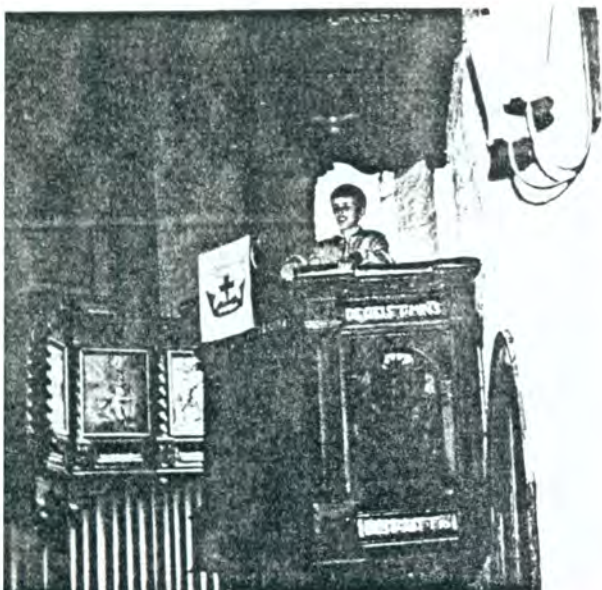

Kampen kirkes gamle prædikestol fra 1593, udført af H. v. Brunswik, der nu står i Hohn kirke.

På prædikestolen står Mads Tudvad Jensen (l.l.l.), der er lo-tipoldebarn af Joachim Wardinghausen.

Billedet er taget i maj 1972.

Rendborg Amt, der lå nord for Ejderen, et distrikt, der hed Kamp. I 1407 findes det benævnt som Campen Sogn, hvorved der her forstås et kirkesogn.

Kampen kirke, der oprindeligt kun var et kapel, lå nord-vest for Rendborg i en flække, der dannede en slags forstad til byen. Den var indviet til Jomfru Maria, hvilket fremgår af kirkes gamle segl fra ca. 1600, hvorpå Maria og Jesusbarnet er afbilledet. Kampen kirke var efter datidens forhold stor, idet den lå i Slesvigs største sogn, der var på 4 1/8 kvadratmil. I sognets vestligste del lå et lille kapel, der blev nedbrudt omkring 1578, og ved den lejlighed førtes "mangfoldige dødningeben (et sted står der "hele læs"), deriblandt "af pileskud gennemborede Hjerneskalder" til Kampen kirkegård. Disse skeletdele menes at stamme fra Lohede, en hedestrækning mellem Slesvig og Rendsborg, hvor Hertug Erik i et stort slag i 1261 slog og fangede Kong Erik Klipping og hans moder, Margrethe Sprænghest.

Medens bynavnet Kampen tidligt forsvandt, beholdt kirken navnet Kampen. Den gamle landsby Kampen blev købt af "Rendsburg Commune", formentlig omkring midten af 1500-tallet, og dens jorder blev udlagt til bymark for staden.

Da kong Christian d. III arbejdede med forstærkning af Rendsborgs befæstning, måtte et par gader nedbrydes, og han anviste da beboerne nye byggepladser ved Kampen kirke. Således opstod en ny forstad, der fik navnet Windzier (forskellige stavemåder er anvendt). I Trap står, at Kampen kirke blev nybygget i 1593, medens der i en gammel topografi står, at den blev nybygget i 1609. Det oplyses, at kirken var 120 fod lang og 50 fod bred. Trap oplyser også, at kirken fik nyt tårn i 1667. Det var et rundt fæstningstårn i lighed med bl. a. tårnet ved Süderstapel kirke. Professor Richard Haupt fortæller i sin bog "Geschichte und Art der Baukunst im Herzogtum Schleswig", at Kampen kirke var bygget af marksten (kampesten), og at den havde apsis. Ved krigshandlingerne i 1627 blev forstaden Windzier sat i brand, men kirken blev skånet.

I 1685 blev Windzier forenet med Rendsborg by. Christian d. V. afkøbte da sin svoger, den gottorpske Hertug Christian Albrecht dennes andel i Windzier, herunder Kampen kirke, hvorefter kongen tog fat på at udvide byens befæstning. For at give plads til befæstningsværkerne gav kongen 25. april 1690 ordre til, at Kampen kirke skulle nedrives. Dette skete i tiden mellem 20. april og 24. august 1691, og Kronværket blev anlagt på stedet. Den sidste gudstjeneste blev afholdt 13. søndag efter

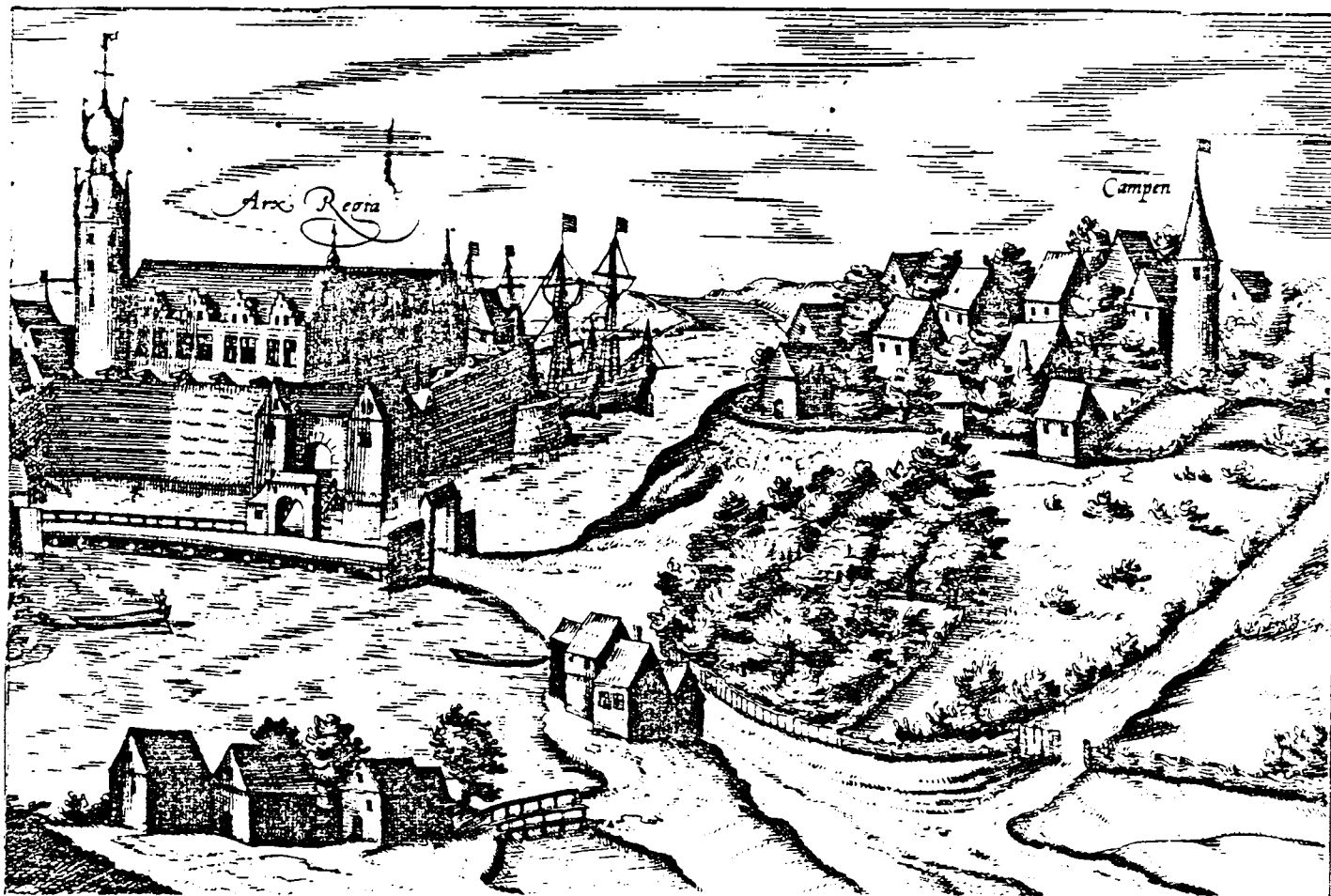

Braun og Hogenbergs stik fra 1584, der er det ældste eksisterende billede af Rendsborg og Kampen kirke.

Trinitatis 1691. Kampen kirkes menighed blev lagt under Christkirken i Rendsborg Neuwerk, og for de fyrstelige byggedes Hohn-er kirke i Hohn by, der ligger få kilometer nord-vest for Rendsborg. Den hørte under Hertugen af Gottorp og fuldendtes i 1693, efter at man fra 13. september 1691 havde holdt gudstjeneste i herredsfoged Detlev Ohm's hus. Kampen kirkes kostbare inventar: Prædikestol, alter, døbefont, præstestol, bænke, pulpitur, kirkens gamle segl m. m. blev overført til Hohn kirke. I et gammelt dokument i Mariekirken i Rendsborg står der, at der blev overflyttet "Altar, Cantzell, Tauffe, Chöre, Bäncke und alle Zierathen." Dette inventar står stadig, fuldstændig intakt, i Hohn kirke, bortset fra alteret, som ifølge en artikel

i "Flensborg Avis" af 8. april 1977 blev udskiftet i 1805 med det nuværende. Om denne udskiftning også gælder alterets knæfald - som er meget ejendommeligt - er uvist. Døbefonten er af granit og er udført i sidste halvdel af 1200-tallet, prædikestolen er udført i 1593 af H. v. Brunswik og har seks lydhimle, og det vestlige pulpitur er ligeledes udført i 1593 af Brunswik, medens det nordlige pulpitur er fra 1682. Af kirkebænke, der endnu er i brug, er pulpiturets bænke de mest middelalderlige, jeg endnu har set. Forannævnte Neuwerk, der lå på sydsiden af Ejderen, og Kronwerk, der lå på nordsiden, var forbundet med en bro,

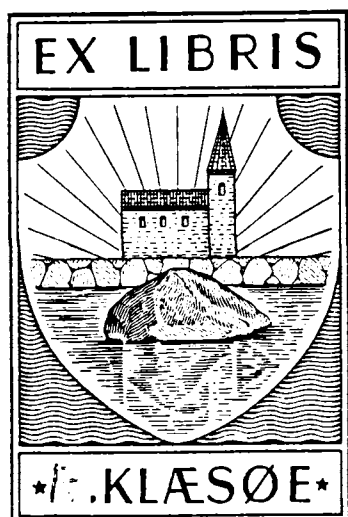

Carlin Klæsøe's ex libris med Kampen kirke, tegnet af ham selv.



Kampen kirkes gamle døbefont, hvis mester er ukendt.

Den er af granit og er fra den sidste halvdel af 1200-tallet.

Den står nu i Hohn kirke.

i hvis portal engang var indmuret den såkaldte Ejdersten med indskriften: EIDORA ROMANI IMPERII TERMINUS. Det er latin og betyder på dansk sådan noget som: Ejderen, det romerske riges grænse. Ved romersk forstår vi i historisk betydning det tyske rige, og inskriptionen er da også indgået i mange grænse-diskussioner. I forbindelse med en reparation af broen blev stenen taget ned i 1806 og ført til København, hvor den nu opbevares og kan ses på Tøjhusmuseet.

Det har ikke kunnet klarlægges, hvor Joachim Wardinghausen fik sin universitetsuddannelse, men af præstefortegnelsen fremgår det, at han blev ordineret som præst i Kampen kirke 16. september 1581. Det var i den gamle kirke, inden den blev ny- eller ombygget. Han var den anden præst i Kampen kirke, efter at Reformationen blev indført i 1536.

Hvordan den kirke, han virkede i, så ud, ved vi ikke andet om, end hvad der fremgår af topograferne Braun og Hogenbergs stik af Rendsborg fra 1584 og topograferne Meyer og Dankwerths atlas fra 1652. Sidstnævnte stik viser, at kirken var beliggende nord-vest for Rendsborg og var omgivet af en rektangulær kirkegårds-mur. Afstanden fra kirken til bygrænsen er opgivet til 530 m. Joachim W's sønnesøn, Hans Christopher W. (967) anvendte i sit våbenskjold en tegning af Kampen kirke, og han har muligvis brugt Braun og Hogenbergs stik som forbillede.

Henvend 300 år senere har Carlin Klæsøe, der skrev en pjece om Hans Christopher W., hvis datter Sophie Gertrud W. (967.10) han nedstammede fra, anvendt denne tegning af Kampen kirke i sin ex libris. Stenen, der ses på hans ex libris, hedder Søstenen. Sagnet fortæller, at en troldkvinde på Lolland kastede den mod Strynø kirke, hvis klokkeringning generede hende, men stenen faldt ned ved Snaremose Sø på Langeland, nær Carlin Klæsøes barndomshjem.

Den sidste kantor ved Kampen kirke hed Johann Christop Pötzing, og han blev også den første kantor ved Hohn kirke. Han udsendte 14. marts 1694 en "Beskrivelse og Efterskrift af den før i Windzier liggende Campenkirke." Heri skriver han bl. a.:

"I Forstaden Windzier laa en Kirke, der kaldtes Campenkirke, og som havde faaet Navnet fra Byen Campen i Holland, fra hvilken nogle fornemme Købmænd havde ladet Kirken bygge."

Hvor lå den gamle Kampen kirke? I forannævnte artikel i "Flensborg Avis" menes det, at den lå ved den nuværende "Gerhardsdam", i umiddelbar nærhed af den nuværende Ejderskole. Rendsborg Amts hjemstavnsbog, 1922, mener, det var på hjørnet af Adolf- og Lornsensgade.

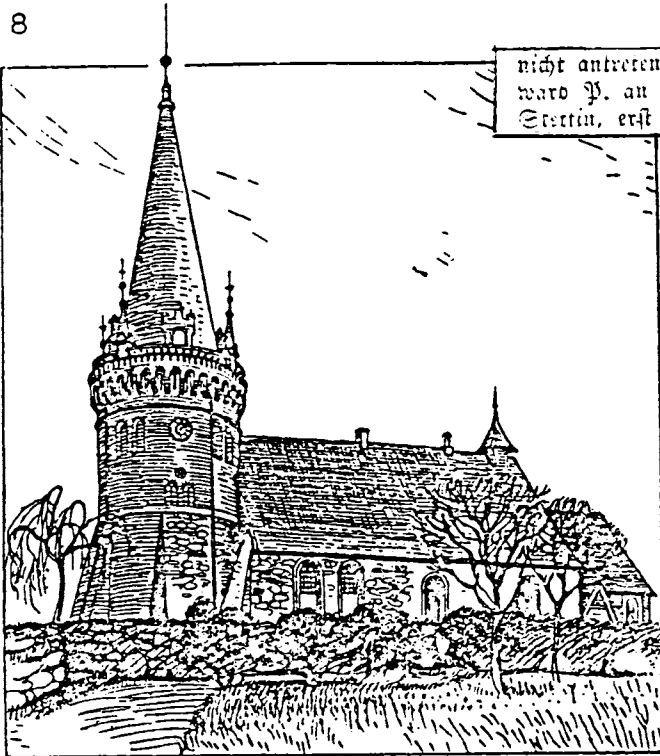

nicht antreten. — Gerhard Wardinghausen, 1615—28, ward P. an der Kampen-Kirche. — Samuel Büsing aus Stettin, erst Rect. zu Tondern, kam hierher 1628. 1634 in den.

Ovenover: Udsnit af præste- og diaconfortegnelsen for Süderstapel kirke.

T.v.: Süderstapel kirke, hvor Gerhard Wardinghausen var diacon (kapellan) i 15 år.

Kirken har et rundt fæstningstårn, der skal være magen til Kampen kirkes gamle tårn.

Tegningen er taget fra "Geschichte und Art der Baukunst im Herzogthum Schleswig" af professor Richard Haupt, 1924.

□ 152 Süderstapel

Ifølge en gammel optegnelse i min mors slægt havde Joachim Wardinghausen 7 børn, men vi kender kun navnet på 3 af dem:

1. Gerhard Wardinghausen (3865.1). Hans fødselsdata kendes ikke, men ud fra inmatruleringsoplysningerne kan man ret sikkert skønne, at han i hvert fald var ældre end broderen Johannes. Gerhard blev iflg. Otto Fr. Arends "Gejstligheden i Slesvig og Holsten fra Reformationen til 1864" i oktober 1610 inmatruleret ved det theologiske fakultet på Universitetet i Rostock. Efter at have fuldenndt studierne der blev han i 1613 kaldet til diacon ved Süderstapel kirke, hvor han virkede i 15 år. Da hans far, Joachim W., døde i 1627, blev han kaldet som hans efterfølger. Gerhard W. tiltrådte det nye kald først på året 1628, men kom kun til at virke ca. 1½ år. Hans død blev ret dramatisk, idet han 22. juli 1629 faldt om i Kampen kirkes kor, hvor han havde søgt ly sammen med sine nærmeste, og udåndede foran alteret. I præstefortegnelsen står, at han "war in der Kirche, wohin er sich mit den Seinigen wegen der Pest begeben." Det var under Trediveårskrigen, Wallensteins og Tillys tropper lå ved byen, og Windzier blev som foran nævnt sat i brand.
2. Johannes Wardinghausen (3865.2 = 1933), født 5. april 1603, død 9. december 1675. Han blev min 7-tipoldefar. Han blev ifølge "Matrikel der Schleswigschen Studenten 1517-1864" af Thomas Otto Achelis i maj 1627 inmatruleret ved Universitetet i Rostock. Ved indtegningen er hans fornavn skrevet som Johann. Johannes er den danske form af det tyske Johann. Da hans broder Gerhard døde i 1629, blev Johannes kaldet som hans efterfølger som præst ved Kampen kirke. Han tiltrådte dog først i 1630.
3. Heinrich Wardinghausen (3865.3), hvis fødselsdata ikke kendes. Hans placering her i rækken af Joachims børn er derfor tilfældig. Han var rentemester i Stapelholm i Hertugen af Gottorps tjeneste. Ovenstående oplysning om Heinrich W. er i sin tid givet til lokalhistorikeren Carlin Klæsøe af lærer J. Madsen,

der på daværende tidspunkt var ansat ved den danske skole i Rendsborg, på grundlag af omfattende lokalhistoriske studier. Det vides ikke, hvornår Heinrich døde.

Joachim Wardinghausen var præst i Kampen kirke til sin død i 1627. Han er rimeligvis død sidst på året, da hans søn Gerhard først tiltrådte som hans efterfølger i 1628.



Danmarks kort fra 1600-tallet. Christian IV isede inde på Sprogø i 1620. Ludvig Holberg oplevede det samme i 1709. Udtrykket 'Gid du sad på Sprogø' stammer fra 1600-tallet. På kortet ses Sprogø beliggende midt i Store Bælt

Dette gamle danmarkskort, hvor man knap nok kan genkende Danmark, er tegnet i 1600-tallet, rimeligvis efter Joachim Wardinghausens død. Det bringes her, fordi det måske bedre end mange ord anskueliggør, hvor langt tilbage i tiden, denne slægtsbog rækker.

Thomas Nissen

Thomas Nissen, der var ridefoged på grevskabet "Tranekær" på Langeland og senere blev tolder og borgmester i Rudkøbing, var min 7-tipoldefar (1935).

Om Thomas Nissens liv og virke, især som ridefoged, vides en del, idet en række historikere har skrevet om ham: Harald Kier, Steffen Jørgensen, Chr. Kiilsgaard, Carlin Klæsøe, Vilh. Lütken, byskriver Rasmussen og Aage Fasner Blomberg. Sidstnævnte har i sin afhandling "Fyns vilkår under svenskekrigene 1657-1660" givet en fyldig belysning af Thomas Nissens virke og betydning under krigen.

Desværre vides der ikke meget om Thomas Nissens mere private forhold. Det kan i nogen måde skyldes, at "alle Byens Privilegier og gamle Documenter vare blevne ødelagte i Svenskekrigen 1659."

Det vides ikke hvor eller hvornår, Thomas Nissen blev født, men adskilligt tyder på, at han er af skesvigsk afstamning. Hans datter, Maria Dorothea, blev født 1642 i Neumünster, og da man må formode, at han da har været mindst 20 år, kan hans fødselsår skønsmæssigt ansættes til omkring 1615-20. Om Thomas Nissens hustru vides kun, at hun ifølge gamle notater skal være født i Neumünster, hvor ægteparret altså også en tid har boet.

Omtale af deres børn bringes sidst i dette afsnit.

I 1600-tallet fandt der en ret stor udvandring sted fra hertugdømmerne til Langeland, måske som følge af det gamle tilhørsforhold mellem de to landsdele. Til disse indvandrere har Thomas Nissen og hans hustru sikkert hørt. En del tyder på, at Thomas Nissen inden sin ankomst til Langeland har været ansat under Grev Chr. Rantzau, der havde udstrakte godsbesiddelser i hertugdømmerne, som han 1. august 1648 blev statholder over. Et sådant ansættelsesforhold kan begrunde den bevågenhed, han vitterligt havde hos Greven, og til den hurtige karriere, han med grevens hjælp gjorde på Langeland.

Historikerne er lidt uenige om, hvornår Thomas Nissen kom til Langeland. Året 1645 nævnes, og da Grev Rantzau i 1645 fik "Tranekær" og Langelands Len i pant - for 50.000 rdl. in specie - vil det være naturligt at antage, at han er fulgt med Greven til "Tranekær" omkring året 1645.

Thomas Nissen har antagelig i de første år været skriver eller ladefoged, og i 1657 eller 1658 blev han ridefoged på "Tranekær". Pastor Lütken mener endog, at han blev ridefoged allerede i året 1655. Aage Fasner, der - uden at forklejne de øvrige lokalhistorikere - måske nok er den grundigste, skriver, at Thomas Nissen blev ridefoged i oktober 1657. Sikkert er det i hvert fald, at han var ridefoged i begyndelsen af 1658, da svenskerne kom til øen.

En af historikerne fortæller følgende om Thomas Nissen:



På kortet er Neumünster markeret med en rød streg.

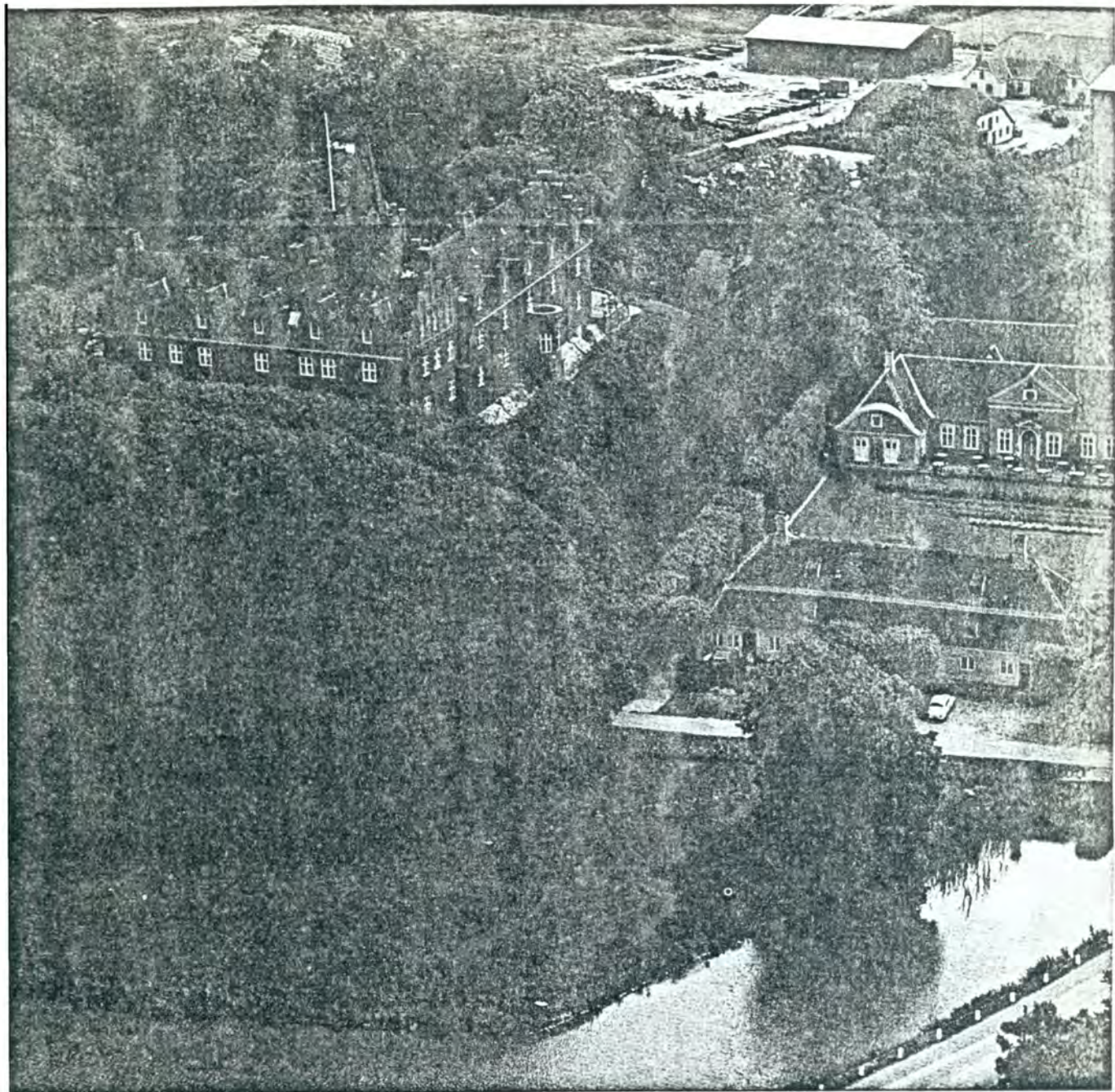

Nutidsbillede af "Tranekær" slot.

Thomas Bech af Bjerrebygaard var Herredsfoged $\frac{1}{2}$ 1656 og derefter til han 1662 blev Landsdommer. Saa vilde Lensherren igjen forunde Pladsen til sin Ridefoged Thomas Nissen og lod midlertidig

Hans Jørgensen i Lykkeby konstituere sig i Dommers Sted (1662-64). Han var Son af Jørgen Hansen og blev meget ilde tilfreds, da hverken Th. Nissen eller han, men Skriveren i S. Herred,

Thomas Olufsen (eller Olsen) i Kasteltrøp i Nov. 1664 blev Herredsfoged. H. Jørgensen lod $\frac{1}{2}$ 1664 føre Vidner for, at hans

Af dette, der klart viser, at Thomas Nissen havde Grevens bevågenhed, fremgår det, at han både før og efter sin udnævnelse til ridefoged blev indstillet til stillingen som herredsfoged. Hvorfor han ikke blev det, vides ikke.

Som ridefoged havde Thomas Nissen nok at se til. Pastor Lütken skriver herom: "Kiggede Tolderen for dybt i Bondens Pose, skældte nogen ham paa hans Ære eller vred hans Næse - eller han en andens - saa var Ridefogeden hans fødte Prokurator eller fandt paa Raad til at jævne en umulig Sag udenom Retten."

Trods sin stilling som ridefoged - en titel, der fra gammel tid skurrede i bønder og andet godtfolks øren - var Thomas Nissen meget afholdt på Langeland, ikke alene på grund af sin dygtig-

hed, men også for den hjælpsomhed, han på forskellig måde udviste overfor sine undergivne og omgivelser under den barske krig i årene 1657-1660.

Hans efter datidens meget humane indstilling overfor bønderne i lenet fremgår bl. a. af en bemærkning i lensregnskaberne 1657-58, hvor han iflg. pastor Lütken skriver, at stabspersoner i oberst Jens v. Haderslebens regiment i 1657 "forbød haardt Bønderne at tærse, for at de (regimentet) ikke skulde komme til at mangle deres Fortæring."

Af det følgende, der ligeledes er taget fra Lütkens bog, fremgår det, hvor meget Thomas Nissen har haft at tage vare på, og hvilket ansvar han har haft:

Af en Beretning fra Ridefoged *Thomas Nissen* i Lensregnskabet for det Aar faaer man god Besked om, hvordan det gik til her baade før og efter at Freden var sluttet:

»Følger huiss som ved den svenske Isegang ind over Provindserne her paa Slottet samme Tid saavel ved den svenske stakketvarige fredelige Indkvartering er medgangen og foromkostet Anno 1658.

Da strax i Begyndelsen efter Kyndelmisse den svenske General Qvartteermester Licutenant Dalberg til Rudkiøbing ankom, søgte jeg hannem om protection og Salvaguard og gaf hannem for en skriftlig Salvaguard 16 Rd.

Ritmester Niidtharth, som var hos hannem og comman-
dered en personel Saluaguard 8 —

Saluaguarden*) strax givet til et Pår Steffer 4 Rd.

Fremdeles Len $16\frac{1}{2}$ — $14\frac{1}{4}$ i 9 Uger daglig 2 Kr 21 —

Ugentlig til Kost, til Tobak, fransk Vin og Brændevin til
sig og sine mange Gæster 2 Rd., er 18 —

Byg til Malt til Øl, Gryn og Brændevin 5 Tdr.

Rug til Brød og Meigrød 2 —

Hvede til Brød og ellers 2 Skpr.

Havre hver Uge 1 Td. 9 Tdr.

Efter at den første Flyndring var forbi og vi Salvaguarde bekommet havde, har efterfølgende Partier været her og ladet sig tractere:

Først 3 store Partier, som vilde have Øl og Mad, tilsammen ved 50 Mand.

Dernæst kom Rigens Admiral Wrangell med 3 andre fornemme Generalspersoner, item adskillige Obrister og andre Officerer, som hørte ved Infanteriet og Artiglerie, og laa her paa og rundt om Slottet om Natten, og lod sig, en Part heroppe og de andre nenedhos, med Øl og Mad her fra Slottet tractere.

Siden anden Dagen derefter kom Obrist Kunst med 2 Eskadroner til Hest, en Del Fanger og mange reformerede Officerer og lod dem til Middag her tractere.

Derefter kom adskillige Secretairer og Cantzeliebetjente, ved 30 Personer stærke, og tog Natteleje.

Saa kom et Partie af svenske Drabanter og laa her i 2 Nætter og Dage.

Dernæst 4 Jægere med 6 Knægte og mange Hunde og var her ogsaa om Natten.

Her foruden Tid efter anden kom adskillige smaa Partier, som altid reiste imellem Fyen, Laaland og Siælland, indtil saa længe at de ikke troede Iset længere, saa at vi fra Kyndelmisse og indtil Iset brød, som var den 16. April, ikke var dem en Dag foruden.

(Til disses Fortæring medgik Fødevarer for 123 Rd., 1 Td. Hvede, 12 Tdr. Rug, 1 Td. Byg og 170 Tdr. Havre.)

Siden, der Freden var sluttet, blev *Førsten von Anhalt* med Hr. Axel Urups Regiment^s dette Land til sin Qvarteer assigneret, og da han ikke tørde vove sig strax over Iset med Regimentet, sendte han to Underofficerer her over fra Laaland, som skulde salvaguardere Landet for andres Indfald, og kom de her strax den 4. April, førend den anden Salvaguard bortreiste, og logerede sig

Ordet Salvaguard, som nævnes i foranstående, kommer af det latinske "salvere", der betyder at bringe sig i sikkerhed. At købe salvaguard vil her sige at tilkøbe sig skriftligt løfte om sikkerhed på et eller andet område.

I foran nævnte afhandling af Aage Fasner Blomberg dukker Thomas Nissens navn ustandselig op og giver et godt billede af det enorme ansvar, der hvilede på ham under krigene, og man ser også, at vigtige afgørelser ofte måtte træffes uden tid til nøjere overvejelser og uden mulighed for støtte fra andre. Der bringes her et uddrag fra Blombergs afhandling:

En forudsætning for den danske flådes blokade af Wismar var selvfølgelig, at man kunne skaffe de nødvendige forsyninger. En stor del af flåden lå det meste af tiden ved Lollands Albue, og Henrik Bielke anmodede derfor om at få proviant og andet fra Tranekær len. Dette len var tilligemed slottet siden 1645 pantsat til greve Christian Rantzau, og slotsfogeden Thomas Nissen var meget nidkær i greve Rantzaus tjeneste og følte sig først og fremmest forpligtet til at varetage sin herres interesser. I oktober 1657 havde han lastet et skib med korn, formentlig til Lübeck, da forbudet mod udførsel kom. Øjeblikkelig sendte han et ekspresbud over til Fyn for at få tilladelse til at lade skibet afsejle. Det var Jørgen skolemester, der tog derover, og det blev en meget besværlig rejse; d. 16. oktober kl. 5 om eftermiddagen ankom han til Nyborg, her lejede han straks en vogn og kørte til Odense, hvortil han ankom kl. 1 om natten.

I Odense måtte han afvente besked fra rigsråd og tolder, så han kom først fra byen d. 20. kl. 4 om eftermiddagen; i Nyborg blev han opholdt af storm, og først den 22. løjede stormen af, så han vovede at sejle hjem. Næppe havde han forladt land, førend han under stor livsfare måtte sejle tilbage. D. 23. kom han til Lundeberg, og på grund af storm kom han først over til Langeland d. 25. og det med uforrettet sag.²³⁹ Thomas Nissen var en forsigtig mand; i slutningen af november sendte han 2 kufferter og et jernskrin til Nakskov, hvor en af byens borgere tog godset i forvaring for ham.²⁴⁰

Man kan forstå, at Henrik Bielkes anmodning om forsyninger ikke faldt i god jord på Tranekær. Slotsfogeden var ikke sindet at levere flåden noget og henvendte sig i den anledning til landkommissæren, Erik Kaas, der modtog Thomas Nissens brev, som han stod og skulle til Odense, han havde derfor ikke tid til at besvare det, men sendte en af sine folk over til Tranekær for at meddele slotsfogeden, hvad han rådede ham til. Et nyt brev fra Thomas Nissen nåede Erik Kaas i Odense; han viste brevet til rigsråden, Gunde Rosenkrantz, der blev meget fortørnet over slotsfogedens holdning og gennem Erik Kaas gav fogeden strænge ordre om at sørge for flådens forsyning og gjorde ham ansvarlig for, »om noget uformodentlig flåden (det Gud forbyde) kunne tilkomme«. ²⁴¹ Fra nu af måtte Thomas Nissen sørge for flådens forsyning med proviant, brændsel og drikkevand. Heldigvis havde man året før anskaffet 2 nye save på Tranekær, og bønderne fik nok at gøre med at save og hugge brænde og overføre brændet, provianten og drikkevandet til Spodsbjerg, hvor færgemanden sørgede for at bringe det videre til flåden,²⁴² såfremt ikke nogle skibe derfra sejlede til Langeland som f. eks. »Sælhunden«, der forlod hovedflåden d. 16. november og sejlede til Langeland for at hente brænde.²⁴³

Om Dahlberghs recognoscering ved vi, at han efter at have været i Fåborg kom til Svendborg den 1. februar; det er muligt, at han allerede samme dag, men senest den 2. er kommet til Rudkøbing over Tåsinge. Da der var mulighed for, at man kunne møde de flygtende danske ryttere på Langeland, havde Dahlbergh fået overladt 200 finske ryttere under kommando af oberstløjtnant Ugglå. I Rudkøbing mødte Dahlbergh ridefogeden på Tranekær, Thomas Nissen, der senere fortalte, at han opsøgte Dahlbergh, »straks i begyndelsen efter kyndelmisse«, da denne ankom til Rudkøbing, »og gav hannem for en skriftlig salvaguard« 16 rigsdaler; med sig fra Køng havde Dahlbergh ritmester Claes Niethoff af Östgöta rytterregiment;⁵³ også ham traf ridefogeden i Rudkøbing og gav ham 8 rdl., medens salvaguarden straks fik et par støvler til en værdi af 4 rdl.⁵⁴ I Rudkøbing erfarede Dahlbergh, at der ikke var flere danske ryttere på øen, hvad han også kunne få bekræftet af Thomas Nissen; den ihærdige ridefoged, der ikke havde kunnet få landgilde og skat af

bønderne, så længe der var indkvartering af ryttere, havde straks »ved kyndelmissetider«, da rytterne var afmarcherede til Fyn, sendt sine skrivere, Simon Poulsen og Hieronymus Sylversted, til den sydlige del af øen for at indkræve den forfaldne landgilde og skat; i Magleby sogn havde de fået indkrævet ca. 80 daler, men på tilbagevejen mødte de ved Lindelse flygtende danske ryttere, der var kommet over isen fra Fyn og nu ville videre til Ærø og Holsten. Rytterne tog penge og klæder fra dem, så at de måtte ind til sognepræsten i Lindelse og han lånte blandt andet den ene en hat og den anden en hue.⁵⁵

Ridefogeden på Tranekær meddelte statholderen, at »det ganske slot så vel som ridefogedens og skriverens logemente var meget ilde spoleret«, så intet rum kunne benyttes. Der blev foretaget syn på slottet d. 3. oktober 1660, og ifølge nørre-herreds tingsvidne af 4. oktober var det meget ødelagt. Som overalt, hvor svenskerne havde huseret, var det gået ud over vindueskarme, vinduer og døre, og der manglede 2.000 tagsten; ved en eventuel reparation ville der desuden blive brug for 2.000 mursten. Af rum i slottet nævnes grevens sal, hvori der var murstensgulv, og grevens sengekammer; bedestuen, svalen og trappen var ganske ruineret. Af andre lokaliteter kan anføres det store stegers og borgestuen samt brudekammeret, det store hus' tre øverste gemakker, det naschouiske gemak, den gamle fruerstue, sl. Peder Basses gemak, løngangen og det lille hus i løngangen. Opgangen til de øverste gemakker var fuldstændig ødelagt, og et lille hus på vægtergangen var nedbrudt, her lå også et kammer, kaldet »rolighed«, og endelig må nævnes et skriverkammer med rustkammer⁷⁷. Ladegården var meget ødelagt, der manglede flere tusinde tagsten, porthuset og vindebroen var forfaldne, og vandmøllen var stærkt beskadiget. Christian Rantzau gav ridefogeden ordre til at sætte 2-3 gemakker i stand, så nogen kunne bo der, men »med den aller ringeste omkostning som muligt er«. Også kgl. Majestæts robåd, »som altid holdes her under landet« til at føre kgl. Majestæts og statholderens folk til og fra landet, måtte repareres, da den »udi krigstider var blevet ganske forfalden«⁷⁸.

loftsfljæle«³¹³. Ridefogeden på Tranekær fandt forholdene så ulidelige, at han bekendtgjorde på Langelands søndre herredsting, at såfremt nogen afbrød nogle gårde eller huse på kgl. Majestæts gods eller borttørte noget derfra, ville det blive betragtet som tyveri; han forbød ligeledes at tage heste på marken eller i husene, og ingen måtte, »hvad hidtil er sket, »hugge kongens skov«³¹⁴.

Rantzau havde »cederet« Tranekær til Frederik Ahlefeldt²⁵⁵. Tranekærs ridefoged under krigen, Thomas Nissen, fortsatte sin bestilling til 1662, »der han skrivestuen kvitteret« og efterfulgtes af den tyske amtsskriver Johan Adelidt; i den anledning fik Thomas Nissen i august 1662 tingsvidne om, at bonderne ikke havde betalt skat og landgilde 1658-62, og samtidig erklærede de, at de intet havde at sige ham på, og de bevidnede, at den sæd, der var sået i efteråret 1658, tog svenskerne²⁵⁶, og at Thomas Nissen i foråret 1660 havde købt korn i Holsten til ladegården, nemlig 8½ td. rug, 12 tdr. havre, 2½ td. ærter, 2 tdr. vikker og ærter og 13 tdr. byg²⁵⁷.



Corfitz Ulfeldt, landsforæder: f. 10. 7. 1606 på Hagenskov, d. 26. 2. 1664. Tog Sveriges parti 1651. Dødsdømt in absentia. Van Mander. F.B.

Som en interessant, historisk ting bør her fortælles, at Thomas Nissen faktisk i en kort periode var ridefoged for landsforæderen Corfitz Ulfeldt. Forklaringen er den, at den svenske konge, Karl X Gustaf den 10. februar 1658 udstedte et Salvegardebrev til sin Geheimeråd, Corfitz Ulfeldt, hvor han skænkede ham hele Langeland og herunder altså også "Tranekær" slot og gods. Da svenskekongen var herre over Langeland, var hans ordrer gældende lov. Gavebrevet blev imidlertid ikke indført i fredstraktaten, så Grev Rantzau fik efter krigen lov at beholde sit slot og sit gods, og Thomas Nissen slap for en højst penibel og vanskelig situation. Corfitz Ulfeldt blev senere dømt til døden in absentia, og en figur, der skulle

forestille at være landsforrædderen, blev halsnugget i stedet. Dette skal efter sigende være Grev Rantzaus påhit, da han senere var blevet præsident i Statskollegiet.

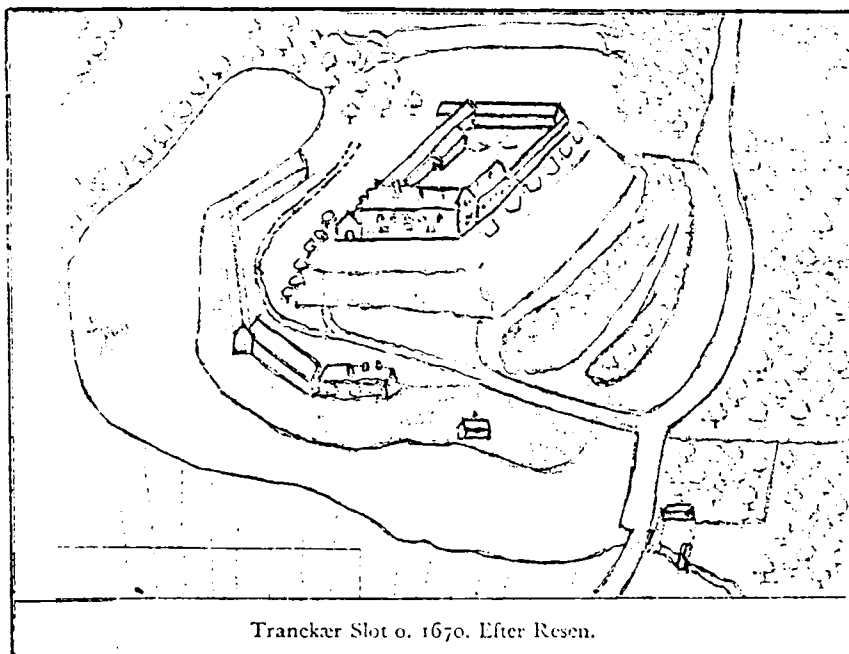

Tranekær Slot o. 1670. Efter Resen.

Et gammelt, lidt utydeligt stik, der viser, hvorledes det dengang befæstede "Tranekær" slot så ud under svenskekrigene, da Thomas Nissen var ridefoged.

I 1662 forlod Thomas Nissen sin stilling som ridefoged på "Tranekær" og overlod den til sin svigersøn, kaptajnløjtnant Hans Christopher Wardinghausen, der senere i folkemunde blev kaldt Langelands Gøngehøvding.

Thomas Nissen og hans hustru flyttede til Rudkøbing, hvor han fik stilling som tolder. Der er lidt usikkerhed om, hvorvidt han havde fået denne stilling, inden han forlod "Tranekær." Hos byskriver P. Rasmussen finder man denne oplysning, der fortæller, at Thomas Nissen formentlig har været en velstående mand, og samtidig fortæller den lidt om bystyrets pengenød efter den udmarvende krig mod svenskerne:

Den saakaldte Ny-mark (formodentlig den nævnte Nælle-mark) havde ligeledes været pantet af Borgerstabet til Tolder Thomas Nissen, hviaarsag det 1668 blev forbudt Hermand at pleie, saae eller høste i denne Mark, før end Gjalben var betalt (Raadsfr. 1668, 16 Jan.). At Byraadet folgte 6 Eksp. Land til benævnte T. Nissen for 20 Rd., som han hos Byen havde tilgode, i Maret 1670 (Raadsfr. d. 18 April) beriser heller Intet for, at Marken var Byens. da Byen nok kan have eiet et saadant Stykke Jord særskilt, hvilket Sidste bestrives derved, at 4 Borgere den samme Dag bleve befittede til at undersøge Markerne, om hvorvidt Communen der maatte have nogen Jord.

Hvor anset, Thomas Nissen var, fremgår af, at han allerede 1668 - altså som ret ny borger i Rudkøbing - blev byens borgmester. I en håndskrevet fortegnelse i Rigsarkivet, "Magistrater og Retsbetjente i Fyn" står der, at tolder Thomas Nissen blev borgmester 18. december 1668 som afløser for Jørgen Rasmussen, "dog først med Løn, naar Foregaaende er død." Denne usædvanlige bestemmelse, hvor en "pensionist" blev favoriseret på bekostning af en produktiv, hænger sandsynligvis sammen med nødvendige spareforanstaltninger som følge af byens armod efter svenskekrigene. Det har altså ikke i begyndelsen været nogen fed forretning at blive byens ledende mand. Toldere og borgmestre var dengang kongelig udnævnte efter anbefaling fra kompetent side. I Thomas Nissens tilfælde har gi-

vetvis Greven på "Tranekær" stået bag som anbefaler. I Rudkøbing fik borgmester og rådmænd ikke direkte løn, men de havde "fra Arilds Tid" ret til græsning for en ko i "Kohaugen", og de var fritaget for at betale byskat, og der var f. eks. for borgmesterens vedkommende tale om embedsjord med bl. a. græsning til "2 Høveder", eneret til at holde en vinkælder med detailhandel og udskænkning, afgifter af den vin og det øl, der indførtes til byen, andel i borgerskabspenge o.s.v. Bevillingen til at "falholde fransk, spansk eller anden Vin saavel som fransk Brændevin og anden fremmed Drik af Øl" blev Thomas Nissens forgænger beskyldt for at gøre mere givtig ved at smugle, idet man havde set, at "hans Svend havde kjørt Vin op fra Stranden om Natten." Sig-telsen blev dog ikke godtgjort. Som et eksempel på den indsats, Thomas Nissen gjorde for at hjælpe byen økonomisk på fode, fortæller byskriver Rasmussen, at "Borgemesteren til Prøvelse for Retten framlagde Extract over Byens Privilegier og Friheder", bl. a.:



Rudkøbings segl 1661.

1. Kong Hanses Brev, udgivet i Nars Dominica Cantate Mar 1492, at Bønderne og menige Almue paa Langeland skulle følge og afhænde deres Varer til Rudkøbing til Torvedag og ingen Andetsteds udføre, eiseller nogen Forprang og Landkjøb at gjøre eller udføre paa udlovlige Hæne.
2. Kong Valdemars Brev, dateret Tranekær Slot Mar 1287, hvorved strengelig forbydes alle Fremmede, som af andre Stæder bid til Langeland kommandes vorder, i nogen Maader med Kjøb eller Salg Rudkøbing Indbyggere at forurette, hæller og deres Friheder imod deres Villie skulle forandre, under hans Hærn og Brede. *)

*) Den ommeldte Valdemar var ikke Konge, men Sønnensøn af Kong Abel og Hertug i Sønderjylland.

I den foran omtalte håndskrevne fortegnelse i Rigsarkivet står der, at Thomas Nissen 7. november 1674 blev afløst som borgmester af Mogens Hansen. I rådstueprotokollen er Mogens Hansen dog nævnt som borgmester allerede 23. december 1673. Byskriver P. Rasmussen fortæller, at Thomas Nissen i 1674 "forlod Byen og tog Tjeneste andet Sted." Men samme forfatter samt Steffen Jørgensen nævner, at Thomas Nissen i 1689 - altså 15 år efter sin afgang som borgmester - gav 16 Rdl. og 4 Mark "til Byens Fattige, Vide den nye fattiges Regnskabsbog." Vide (latin) betyder se, henviser til. Grunden til, at Thomas Nissen tog - evt. fik - sin afsked, kendes ikke. Det kan skyldes, at hans hustru muligvis er død i 1673, eller det kan evt. skyldes samarbejdsvanskeligheder med et 8-mands udvalg, der blev valgt i 1673 til varetagelse af byens sager.

Carlin Klæsøe fortæller i sin pjece "Hans Christopher Wardinghausen" i forbindelse med en sag mellem byfoged Claus Bertelsen og H. C. W. angående nogle penge, at "Wardinghausens Hustru (Maria Dorothea Nissen) tilsiges til lønligt at vidne, og hendes Fader (Thomas Nissen) skal vidne, naar han kommer hjem." Da Claus Bertelsen først blev byfoged i 1693, må Thomas Nissen altså have levet og opholdt sig i byen i nævnte år. Måske er han død senere på året 1693, idet Klæsøe andet sted i forbindelse med nævnte år omtaler ham som "salig Thomas Nissen." Ifølge Harald Kier døde Thomas Nissen

i Rudkøbing, men der vides ikke hvor og hvornår, han blev begravet. Der findes heller ingen data vedr. hans hustrus død.

Hvor mange børn, Thomas Nissen og hans hustru havde, vides ikke, men der foreligger direkte oplysninger om en datter, og sandsynligheden taler for, at de havde flere døtre. Den datter, der foreligger helt sikre data for, fik efternavnet Nissen, skønt hun iflg. gældende regler skulle have heddet Thomasdatter. Forklaringen kan være den, at det ofte tolereredes, at personer, der havde tilknytning til adelige slægter, anvendte adelens navneprincip.

Om deres børn kan der fortælles følgende:

1. Maria Dorothea Nissen (1935.1 = 968); født i oktober 1642 i Neumünster, død i maj 1712 på Langeland. Hun blev gennem sit ægteskab med "Langelands Gøngehøvding", kaptajnløjtnant Hans Christopher Wardinghausen, min 6-tipoldemor.
2. Christian Bartram Nissen var, bl. a. iflg. rådstuerettens protokol for 30. maj 1673, svoger til ovennævnte Hans Christopher Wardinghausen. Han har altså enten været gift med W's søster eller med en søster til hans hustru, altså en datter af Thomas Nissen. At det sidste var tilfældet fremgår af Carlin Klæsøe's pjece, hvor man læser følgende:

Nogle af de Sager, som Wardinghausen førte, handler om Penge. Svogeren, Chr. Bartram Nissen, søger ham om Betaling af sin Hustrus Ary — Penge, som »salig Th. Nissen, Ridefoged paa Tranekær Slot havde foræret sin Datter (Wardinghausens Hustru)«, og Originalbrevet skulde være finde hos Niels Federsen.

Man ved ikke, hvad denne datter af Thomas Nissen hed eller hvornår hun blev født. Til gengæld ved man en hel del om hendes mand. Christian Bartram Nissen blev født 2. marts 1647 i Plöen i Holsten. At han havde samme efternavn som sin svigerfar, er tilfældigt. Nissen var iøvrigt et almindeligt navn i de sønderjyske landsdele. Om hans forældre vides intet. Hvornår han kom til Rudkøbing, hvor han et sted nævnes som hørende til "indvandrerne", er uvist, men iflg. Lütken var han i hvert fald i Rudkøbing i 1672:

Baade Hænder og Kaarder sad endnu løst ved Skændemaal, Svir og den i Byen ikke sjældne natlige Grassatengang. En Nat i 1672, da Lieutenant v. Borstel og nogle Soldater og Borgere gik grassat og var lystige og under Hujen og Skrigen med Trommeslageren foran løb igjennem Østergade, slog den senere Tolder Chr. Bartram Nissen bl. a. Borgmesterens Vinduer ud.

Det har næppe dengang været betragtet som den helt store skandale bortset fra den lille pikante omstændighed, at borgmesteren var hans svigerfar — eller blev i hvert fald senere.

Bartram Nissen boede i sine velmagtsdage i gaden Ramsherred. Af Th. Winther's bog "Fra det gamle Rudkøbing", side 6, fremgår det, at den nuværende Algade dengang hed Ramsherred. Vedrørende denne gade står der: "Den 28. juni 1708 bortaucioneredes (paa Major Scheels Vegne til Jacob Rasmussen) "det Bøggsted kaldis Poul Pedersens, imellem Christian Bartram Nissen's Huuz og Haufge paa dend Sydre (side)."

Bartram Nissen havde gennem tiderne mange hverv. I 1676



Den gamle Toldbod for enden af slippen mellem Østergade 24 og 26, set fra syd. Den har været Accisebod og sorteret under Bartram Nissen, da han var konsumtionsforpagter. På en af stuens døre var der indtil 1919 en sortmalet fylding til at skrive med kridt på.

Under billedet i Chr. Kiilsgaards bog står "Nu værkestedsbygning for snedkermester Fritz Johansen.

nævnes han som købmand, i 1680 som konsumtionsforpagter (Konsum var en gammel, dansk forbrugsafgift, især på fødevarer, altså datidens form for moms), 16. februar 1692 blev han konfessioneret som herredsskriver, og i 1712 nævnes han som tolder. Hos Kiilsgaard læses følgende:

Vi ved ikke, naar han begyndte at drive Købmandshandel. Borger- skab søgte han nemlig længst muligt at undgaa at løse. I 1676, samme Aar som han for første Gang nævnes i Byens Skatteregistre, blev han saaledes tilsagt at møde paa Raadstuen for at løse Borger- skab, ⁵ men han har aabenbart paa en eller anden Maade vidst at slippe udenom. I 1681 gik den dog ikke længere. Raadstueprotokollen meddeler herom, at Nissen, som havde boet i Rudkøbing »i saa langsommelig Tid og brugt borgerlig Næring og Sejlads og dog ikke sit Borger- skab har villet tage«, nu skulde tage det. ⁶

Hvorfor han ikke vilde løse Borger- skab, vides ikke. Da han i 1678 nævnes som Byens ottende største Skatteyder, ⁷ skulde man ikke mene, at det har været paa Grund af den Afgift, man skulde erlægge ved Borger- skabets Erhvervelse.

I oktober 1686 blev Bertram Nissen indstævnet for retten af skibsbygger Niels Nielsen og hans svende Jens Poulsen og Henrich Walbom til at betale dem deres løn for et skib, som de havde bygget til ham på skibsbyggepladsen. Nissen vægrede sig ved at betale dem deres fulde løn, idet han hævdede, at de havde forladt arbejdet i den bedste sommertid, hvorved arbejdet var blevet forsinket, så han ikke havde kunnet få skibet sat i vandet. I stedet måtte skibet nu blive stående på land, hvor det løb fare for at "opskinne", hvilket ville bevirke yderligere omkostninger. Endvidere hævdede han, at han ikke skulde betale dem fuld dagløn for det arbejde, de havde udført efter "Bartholemej Dag", fordi de efter denne dag ikke "haver kunnet arbejde fra 5 til 7 som manerligt er". Sagen endte vistnok med forlig parterne imellem.

I 1673 fik Bartram Nissen og hans hustru en datter, hvis

navn ikke kendes. Hun døde i september 1688, 15 år gammel. Udover denne datter kender man intet til evt. børn. I 1689 købte Bartram Nissen "Tjørntvedgaard", og han optog i den forbindelse et lån på 300 Rdl. i "De fattiges Kasse" i Rudkøbing. Det må være gået tilbage for ham, der engang hørte til byens største skatteydere, for da han senere ikke kunne tilbagebetale lånet, måtte kassen tilsidst overtage gården. I en specifikation over Rudkøbing bys borgere, som i 1704 blev indsendt til Kommerce-Kollegiet, nævnes han ikke, men han og hans hustru har måske da endnu boet på ovennævnte gård. I 1712 var ægteparret i hvert fald flyttet tilbage til Rudkøbing, idet der i skattemandtalen for byen står, at han og hans hustru var "2 gamle, affældige Folk, som sig her opholder i Armod." Bartram Nissen døde i 1714 og blev begravet d. 5. juli. Det vides ikke, hvornår hans hustru døde.

3. Bl. a. fra rådstuerettens protokoller vides det, at præsten Niels Giødsen (ses også stavet Gjødese) var svoger til forannævnte Hans Christopher Wardinghausen, d. v. s., at Niels Giødsen enten var gift med H. C. W's søster eller med en søster til hans hustru, altså en datter af Thomas Nissen. Alt i alt anses det sidste for det mest sandsynlige. Navnet på denne datter af Thomas Nissen kendes ikke, og man har ingen data for hende. Niels Giødsen vides der til gengæld en hel del om. Han

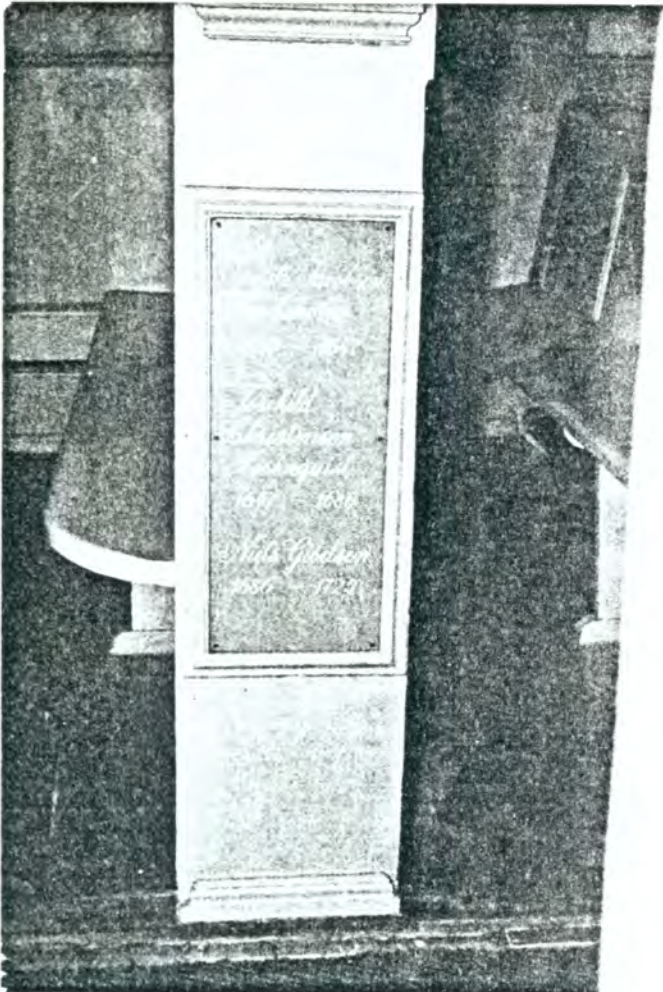

Fortegnelse over sognepræster malet på et af stolestaderne i Rudkøbing gamle kirke.

blev født i 1649 i Agernæs præstegård på Fyn som søn af præsten Giøde Hansen. Hans mor var en datter af "Hr. Niels Hansen i Skamby" Det oplyses samtidig, at hun var søster til biskop Dr. Niels Bang. Er dette rigtigt, må Bang være et købt eller antaget navn.

Niels Giødsen blev student i 1670, og efter sin theologiske embeds-eksamen blev han d. 2. september 1674 kaldet til Kapellan ved Rudkøbing kirke.

Hans kaldsbrev ses foroven på næste side. Han blev dog først indviet til dette embede i 1676.

Den 11. april 1682 blev han kaldet til at være Torchild Christensens efterfølger, men han tiltrådte først embedet som sognepræst efter T. C's død i 1686.

Niels Giødsen var gift to gange. Det vides, at han i hvert fald fra 1684-1719 var gift med sin forgængers datter,

»...at eftersom Hr. Thorchild Christensen, Sognepræst udi Rudkiøbing og dets Annex Skrøbeløff paa Vort Land Langeland, formedelst Alderdom og Svaghed en Kapellan har begæret, saa beskikkes Niels Giødsen til at være Kapellan og Medtjener saafremt han ellers efter forsiggaaende Eksamen til Prædikeembedet dygtig befindes, og dersom han inidertid udi Lærdom og Levned (sig) tilbørligen skikke og forholde, maa og skal han bemeldte Hr. Thorkild Christensen ubehindret som Sognepræst succedere

Margrethe Torcildsdatter. Hun døde i 1719 og blev begravet i Rudkiøbing kirkes kor 16. februar. Steffen Jørgensen fortæller i sin bog, at Niels Giødsen - eller hans søn Giøde Nielsen samtidig gav 100 Rdl. til kirken. Da Niels Giødsen allerede i 1679 omtales som svoger til Hans Christopher Wardinghausen, må ægteskabet med Thomas Nissens datter altså have været det første. Ejendommeligt nok omtales kun ægteskabet med Margrethe Torcildsdatter i de forskellige præstefortegnelser. Desværre begynder kirkebogen for Rudkiøbing og Skrøbelev pastorat først 1686, så dette problem bliver vanskeligt at klare. I et af ægteskaberne havde Niels Giødsen en søn, der hed Giøde Nielsen og blev sognepræst og senere provst i Lindelse. Om det er dennes datter, der er tale om, vides ikke, men det ses af fortegnelser over begravelser i Rudkiøbing kirkes kor, at 19. november 1711 blev Niels Giødsens sønnedatter begravet i koret. Prisen for en sådan begravelse var iøvrigt 20 sletdaler (for et barn det halve) + 20 sletdaler, såfremt der blev lagt sten på graven. Til Rudkiøbing sognekald hørte indtil 1894 Skrøbelev som annexsogn.

Sognepræsten havde dengang præstegården med tilliggende jord (både i Rudkiøbing, Simmerbølle og Skrøbelev sogne) som fri embedsbolig samt bona mensalia (landgilde) fra en gård i Leybøl (Lejbølle) og forskellige gårde i Løkkeby, Skrøbelev og Eskebjerg. Desuden "den Løn, som Sognepræsten i Rudkiøbing fanger af Borgerne, (der) beløber sig til hen ved 20 Daler i Korn og Pendinge aarlig." Dertil kom, at sognepræsten havde indtægten af den ene af bytyrene.

I 1688 måtte præstegården repareres. Det oplyses, at den var trefløjet med 18 fags stuehus mod Østergade, 11 fag mod Ruestræde samt et 16 fags ladehus mod syd. Til reparationen medgik bl. a. 72 alen egefodstykker, 34 egestolper samt 49 traver langhalm til et beløb af 135 Rdl. og 9 Sk., og Niels Giødsen bad stiftøvrigheden refundere ham denne udgift. Han beskrev selv situationen således:

»Ellers haver jeg for min egen Person adskillige Gravamina baade med stor Gæld og Besværlighed og andet etc., idet Præstegaarden var saa brøstfeldig, at jeg, inden jeg kunde bo i den, maatte jeg sætte 150 Rdl. paa dens Reparation, hvorfor jeg endnu sidder i Gæld adskillige Steder.«

Ansøgningen resulterede i, at han fik "Tilladelse til at søge gode Venner om Hjælp og Forstrækning," hvilket på godt dansk vil sige, at man overlod det til ham selv at skaffe pengene.

Niels Giødsen var meget flittig til at notere og nedskrive. I 1689 noterede han, at "en stor Del af Byen er næsten slet og øde og afbrændt," og i 1690 skriver han, at "udi Rudkiøbing (var) 34 øde Byggsteder, hvorpå ikke er Stikke eller Stage."

Pastor Lütken skriver, at den ældste kirkebog fra Skrøbelev indeholder på første og sidste blad historiske an-

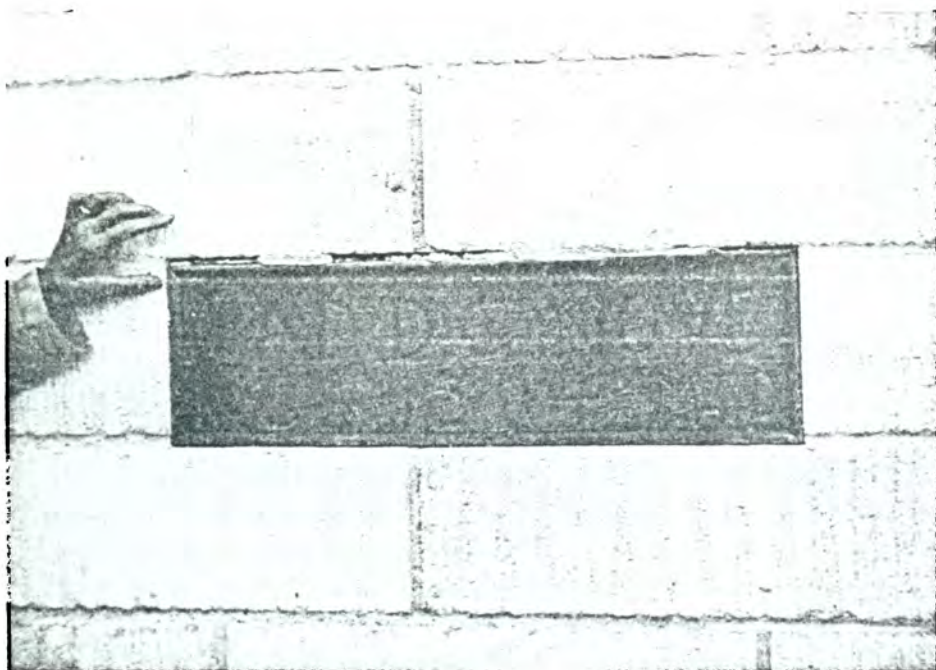

Bjælkestykket, der er indmuret i gårdsiden af det oprindelige stuenus (den nuværende ladebygning) på "Annexgaarden" i Skrøbelev, hvor Niels Giødsen og Margrethe Torchildsdatter engang har boet.

tegnelser af præsterne Niels Giødsen og H. Fabricius, og han bringer følgende eksempel herpå:

Om Forskrækkelsen ved den kortvarige Krig 1700 skriver Hr. Niels Gjødese[n] i Skrøbelev Kirkebog: »Dend 1. Augusti kom nogle Skibe, som var svenske, og belagte Langeland, og i dend Maaned vare alle meget gudfrygtige, som de vare alle i Nød; mens d. 1. Septembris kom her Bud, at Freden var sluttet, og saa opholdt næsten ald Gudtzfrycht hos os.« Baade Bonde- og Borger-Væbningen holdt Strandvagt det meste af Maaneden (indtil den 26de), og heller ikke da gik det af uden Optøjer.¹⁰

Tidens tone var lidt voldsom, og præsterne var jo også børn af tiden. Således kom der i 1685 en sag for rådstueretten mellem ham og svigerfaderen, Hr. Torchild, men borgerskabet vidnede gunstigt for Niels Giødsen. I 1694 kom han i skænderi med Ditløf Nicolai Mehl, der var barber og stempelpapirforvalter. Mehl kaldte Niels Giødsen for en skælm og en hundsvot. Ordet hundsvot er en gammel betegnelse for en hunhunds kønsdele, og for disse nedsættende bemærkninger måtte Mehl ifølge kirke-regnskabet for 1694-95 erlægge en bøde til "Kirkens Bygfældighed." I 1679 havde Niels Giødsen selv været på krigsstien, idet han havde omtalt "sin svoger, Hans Christopher Wardinghausens Hustru som "Tolderens drukne Hustru." Ved retten forsvarede han sig med, at han kun havde sagt, at hun var "drukken af Vin," og da man i Psalmernes Bog 36,9 kunne læse "drukken af Guds Huses Fedme," så mente han, at også hans udtalelse kunne tages i god mening. Spidsfindigheden hjalp ham dog ikke. Retssagen sluttede med forlig, da Niels Giødsen erklærede, at han "altid havde anset Wardinghausens Hustru for en hæderlig og værdig Matrone og spurgte Svogeren Sr. Wardinghausen, om han var tilfreds med denne Forklaring, da svarede Wardinghausen, at det var han for sin Person." En af Rudkøbing kirkes 3 klokker hed Tolvklokken. Den blev støbt 1693 og havde følgende inskription:

»Verbum domini manet in æternum. Anno MDCXCIII. ¹⁸
Velbaarne Herr Baron Winterfeld var Stiftsamtmand og Velbyrdige Thomas Kingo var Biskop udi Fyens Stift, Herr Niels Godsens var Sognepræst udi Rudkøbing, Claus Bertelsen var Byens Øfrighed Sammesteds og Steen Jensen og Michel Hansen Kirkeværgere,

blef denne Kloche omstøbt til Rudkøbings Kirche og bekaestet af salig Hans Rasmussen, 1^o af Kongelig Majestæts Gienester Albert Benning udi Kiøbenhavn. Her henger Jeg og skal til Kirchen Eder kalde, tungkørig Sjæle, o staar op og lader falde af Verdens Sysel, gaar og horer Herrens Røst. Saa ringer jeg for Lig til Eders Sjæle-Trøste.

Klokken, der var en omstøbning af en tidligere klokke, blev desværre igen omstøbt i 1863.

For en del år siden fandtes under ombygning af "Annexgården" i Skrøbelev en bjælke med inskription. Det var Ejnar Lollesgaard Rasmussens (31.1.2.1) svigerfar, der byggede nyt stuehus, samtidig med at det gamle stuehus blev indrettet til lade, og ved den lejlighed kom den gamle bjælke for dagens lys. Smukt udskåret i den står der:

LAD DIG NOYE
NGS 1684 MTD

Initialerne står for Niels Giødsen og hans hustru Margrethe Torcildsdatter. Bjælkestykket blev pietetsfuldt indmuret i væggen på det gamle stuehus ud mod gårdsiden, og der sidder det stadig.

Fundet af bjælken viser med nogenlunde sikkerhed, at Niels Giødsen, der som foran nævnt havde Skrøbelev som annexsogn, har haft sin embedsbolig her - i hvert fald fra 1684 til han i 1686 blev sognepræst i Rudkøbing. Efter den tid har der sikkert enten været bolig for kapellanen, eller der har været præsteomklædnings- eller venteværelse. Fundet viser også, at Niels Giødsen i 1684 har været - eller måske snarere er blevet - gift med Margrethe Torcildsdatter.

Hun døde i 1719 og blev begravet 16. februar i Rudkøbing kirkes kor.

Niels Giødsen døde 1725 og blev 30. november begravet ved siden af sin hustru.

Tilføjelse.

I Hans Hofman's "Samlinger af Publique og Private Stiftelser, Foundationer og Gavebreve" fra 1760 er gengivet et gavebrev fra Niels Giødsens søn, Giøde Nielsen, til Rudkøbing kirke. Af gavebrevet fremgår, at hans hustru hed Sophie Elisabeth Jessen. Gavebrevet, der giver et godt billede af datidens sprog, lyder således:

214

Nordre-Herred.

13. Hr. GIÖDE NIELSEN, Provst i Sønder-Herred og Sogne-Præst i Lyndelse, Legatum af 11te Junii 1719 paa 100 Rdlr. til Rudkøbings Kirke, anført i den nye Kirke-Regnskabs-Bog, pag. 120 og 121., samme lyder saaledes:

Den gode Gud til Vre og Rudkøbing-Kirke til en liden aarlig Hielp i sine ringe Indkomster, haver jeg underskrevne GIÖDE NIELSEN, som fød og opfød i og ved Rudkøbings Meenighed, og nu Præst til Lyndelse Meenighed her paa Landet, samt min kiære Hustru SOPHIE ELISABETH JESSEN, af beraad Hue og fri Villie, foræret og legeret, som vi og hermed foræret og foræviger i sin Brug een Donation af 100 Rdlr. Courant gangbar Mynde, hver Rixdaler til 96 Skill. Danffe beregnet, til bemelte Rudkøbings Kirke, hvilken Capital paa Et Hundrede Rixdaler, Øvrigheden og Kirke-Værgeren i Rudkøbing, enten som nu er eller herefter kommer, kunde have at imodtage, og

derfor sliq Omsorg, fra denne Donations Dato, drage, som sseer No. 1719, den 11te Junii, at de Land faae den til Brugelighed og Frugt udsadt og forsikret, at den baade uden Undergang Land vorde beholden, og Rente deraf, efter Hans Kongel. Majestæts Lov, aarlig Kirken til gode Land indkomme, hvilken Rente de og Land og maa saaledes aarlig, eller naar de det fornødenst og Christeligst befinde, til Kirkens Lær og Træng bruge, som de for Gud og Dyrigheden med Ansvar og en god Samvittighed Land være bekiende. Mens Capitalen, har de at lade staae uangreben, umindret og usorvndt, saa lange Verden staaer, under Forbrydelse til Guds timelig og ævig Straf og Brede, for saa vidt menneskelig Raad, Forsigt, Umag, Nidkærhed, Lov og Ret, samt ald Christendoms og Samvittigheds Pligt, til dens Beholdning Land være muelig, hvorunder de Tilfælde ved Guds overfaldende Domme af Krig, Pestilens, Jildebrand og total Bands-Baad de er undtagne, hvor, som Gud forbyde, enten Capitalen selv, Pandt derfor, eller ald Creditors og den Indehavendes, samt hans ævindelig Arvingers Formuesæmhed, med et gif til Grunde, hvor dog da i sliqe funeste Tilfælde af den da værende Dyrighed eller Kirke-Børgter i Rudkøbing eet Rings

Norre-Herred.

215

Rings-Vidne skulle tages derpaa, og henlægges iblant Kirkens eller Byens Breve for Postverketen.

Til dette vores Gave-Brevs ordentlig Slutning, haver jeg da den- ligen embedet 2de mine Naboe-Præster her af Synder-Herred, nemlig Bøllwardige, meger Høderlige og Bøllarde Hr. Mogens Haugaard i Bømlø, og Hr. Egert Matthias Pedersen i Trøggelø, de dette, som vores Bønner, med min Hustru og mig til Nidkærlighed vilde behage at mig beskrive og forsigle, som jeg da og tillige med min kære Hustrus Navn med egen Haands Underskrift og Forsegling det hermed skidskæfter. Lyn- delse Præstegaard, den 11te Junii 1719.

I samme bog ses, at Giøde Nielsen den 10. oktober 1728 var vidne og medunderskriver ved oprettelsen af et legat, skænket af Fru Birgithe Sophie Clufsdatter, der var enke efter Hr. Niels Hansen til "Schousboe."

På side 16 omtales en gave, som den tidligere borgmester i Rudkøbing, Thomas Nissen (1935), gav til byens fattige. Om denne donation står der i Hans Hofman's forannævnte bog følgende:

"Borgemester Thomas Nissens Donation på 16 Rdlr. 4 Mk. til Fattige i Rudkøbing; herom findes en Obligation af 1.ste May 1689, indført i den nye Fattiges Regnskabs-Bog pag. 2."

Foran i dette afsnit, side 10, er nævnt byskriver P. Rasmussen som en af de forfattere, jeg i denne slægtsbog har anvendt som kilde. Han var på mange måder en genial mand, som nok er nogle linier værdig. Forfatteren Vagn Lundbye, som bor i den gamle mølle i Rudkøbing - så vidt vides den samme mølle, som P. Rasmussen havde - har i "Familiejournalen" for 30. december 1978 fortalt følgende om den gamle byskriver:

- Byskriveren? siger Vagn Lundbye, han var en af flere fantastiske mennesker, brødrene Ørsted, Grundtvig, f. eks., der har boet på Langeland. P. Rasmussen var byskriver på rådhuset, han var møller

her, og så var han opfinder. Han opfandt en hørtilberedningsmaskine, som fik stor udbredelse i Holland. Og i 1830'erne konstruerede han et automatisk gevær, som kunne skyde omkring 50 skud i minut-

tet. På Fælled i København demonstrerede han sin opfindelse for den danske konge, som lod geværet vurdere af en bøssekomité, ledet af C. Carl Lundbye, en af mine forfædre. Han blev senere krigsmini-

ster og led politisk nederlag i 1864 overfor general de Meza ved Dannevirke og Dybbøl. Han mente, at geværet var for tungt og uhåndterligt og kasserede det. Ligesom han gjorde det, da byskriveren kom et år senere med et lettere gevær.

Krigsministerens bror, maleren *J. Th. Lundbye* stod og drak varm mælk sammen med Grundtvigs søn, Svend Grundtvig, i Bedsted i 1848, da et af de forladegeværer, som hans bror havde foretrukket fremfor byskriverens, væltede. Et skud gik af og ramte ham i hovedet, så han døde på stedet.

En af de mange langelandske udvandrere til Amerika fortalte derovre om byskriverens opfindelse. Det fik en amerikaner til at rejse herover for at købe patentet. Byskriveren ville ikke sælge, men manden havde set nok og rejste tilbage og konstruerede en kopi, som han blev verdensberømt på. Han hed Colt.

Således kunne meget have set anderledes ud for familien Lundbye og for Danmark, hvis byskriveren her på møllen havde fået godkendt sit gevær. For krigen i 1864 tabte vi på manglende teknik og dårlig ud-

rustning. Og den tyske kansler, Bismarck, lagde ikke skjul på, at krigen ved den danske grænse var en prøveklud på krigen mod Frankrig i 1870, som næppe var kommet, hvis tyskerne havde tabt, eller krigen i 1864 havde kostet dem for dyrt. Derfra kan man gå videre og sige, at 1. verdenskrig hang sammen med 1870-krigen og at 2. verdenskrig delvis var en tysk revanche efter nederlaget i 1918. Måske kunne verdenshistorien have fået et andet forløb, hvis Rudkøbings byskriver havde fået en anden behandling af krigsminister Lundbye.

Johannes Wardinghausen

Johannes Wardinghausen, der blev født 5. april 1603 som søn af Joachim Wardinghausen, var min 7-tipoldefar (1933). Han var præst ved den i 1691 nedrevne Kampen (Campen) kirke ved Rendsborg. Inventaret fra den nedrevne kirke blev overflyttet til Hohn kirke, der ligger lidt nord-vest for Rendsborg. Der befinder det sig stadig i bedste velgående. Hvad Kampen kirke ivotrigt angår, henvises der til afsnittet om Joachim W. Navnet på Johannes W.s mor kendes ikke, og man ved intet om hende.

Johannes Wardinghausen blev som sin far præst i Kampen kirke. Ifølge Otto Fr. Arends personalhistoriske undersøgelser "Gejstligheden i Slesvig og Holsten fra Reformationen til 1864" og H. Friis Petersens "Danske og norske Studenter ved udenlandske Universiteter og Kiel Universitet" blev Johannes W. inmatriculeret ved Rostock Universitets theologiske fakultet i maj 1627. Han blev indtegnet under navnet Johann Wordinckhausen. Ved sin tiltræden som ganske ung præst ved Kampen kirke i 1630 afløste han sin broder Gerhard W., der efter kun godt et års præstegering døde af pest. Gerhard W. faldt 22. juli 1629 om i Kampen kirkes kor, hvor han havde søgt ly sammen med sine nærmeste, og udåndede foran alteret. Det var under Trediveårskrigen, medens Wallensteins og Tillys soldater lå i eller ved byen, og pesten rasede.

Navnet på Johannes W.s hustru kendes ikke, og man har ingen data om hende. Vi ved, at deres søn, Hans Christopher W., blev født i 1635, og han var måske endda ikke den førstefødte. Antager vi, at Johannes W.s hustru på dette tidspunkt har været 20 år, er hun altså født senest 1615. Endvidere ved vi, at sønnen, Christian Detlef W., er født 1669 - og han er måske endda

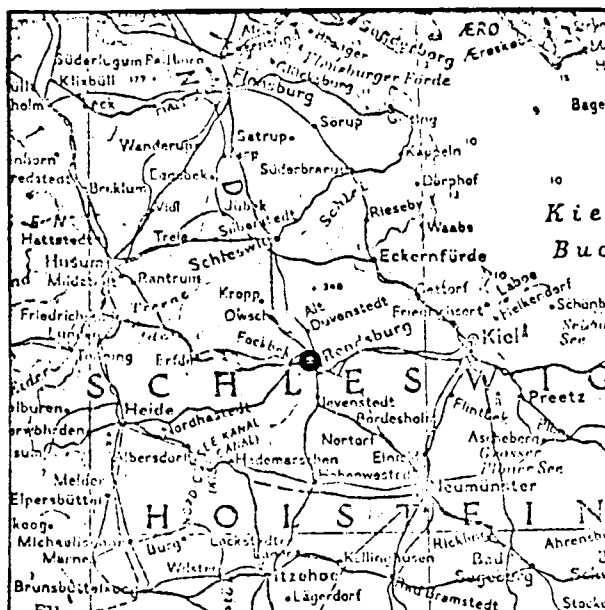

Stedet, hvor Kampen kirke lå, er på kortet afmærket med en rød ring.

1246

Prophei Sitten. (Stapelholm.)

(Angabe 400 Rthlr.) Die Stelle ist wegen der großen Gemeine sehr beschwerlich und aufreibend.

Johannes Vibianus, rector in Cambe kommt 1403 vor. — Nach der Reformation waren zu Kampen: Hartwig Sletth 1379, der bald darauf nach Lunden kam. — Joachim Wardinghausen, ord. 1381, 16. Sept. † 1627. Ihm folgte sein Sohn Gerhard Wardinghausen, seit 1615 Diacon zu Süderstapel, 1628. starb aber schon 1629, 22. July und zwar in der Kirche, wosin er sich mit den Seinigen wegen der Pest begeben. Den Dienst erhielt darauf seinen Bruder

Joh. Wardinghausen 1630. — Joachim Reimers. — Joh. Schreiber; ward zuvörderst aber wieder angenommen, nachdem er von der Kanzel Abbitte getan und Besserung des Lebens versprochen. — Rathge Rewe, zog nach Hohn 1691.

Præstefortegnelsen for Kampen kirke, der findes i den tysksprogede kirkestatistik fra 1841 side 1246 "Versuch einer Kirklichen Statistik des Herzogthums Schleswig" af pastor H. M. A. Jensen, Gelting. I det indrammede felt ses oplysninger om Johannes Wardinghausen.

ikke den sidst fødte - og hun må da have været over 50 år gammel. Det er ret usandsynligt, at hun har fået børn i den alder, og det indicerer faktisk, at Johannes W. har været gift to gange.

Hvor mange børn, Johannes W. havde, vides ikke, men man har kendskab til følgende, hvis rækkefølge her er tilfældig:

1. Hans Christopher Wardinghausen ("Langelands Gøngehøvding") (1933.1 = 967), født 19. juni 1635, død 6. (muligvis først 21.) februar 1695. Han blev min 6-tipoldefar.
2. Christian Detlef Wardinghausen (1933.2), født 1669. Ifølge Otto Fr. Arends forannævnte bog om gejstligheden i Slesvig og Holsten blev han inmatriculeret på Kiel Universitets theologiske fakultet 22. august 1688, og efter en treårig uddannelse her blev han iflg. H. Friis Petersens forannævnte bog 29. maj 1691 inmatriculeret på Wittenberg Universitet.

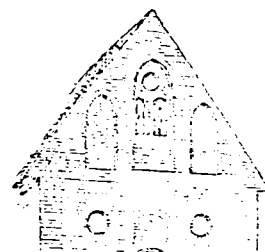

b. Bargum

758	Propstei Husum. 21. Langenhorn.
† 1692, 15. May. — 8. Josua Heering, gebürtig aus Pommern, Schwesterjohn des Gen. Sup. Schwarz, der ihn 14. Aug. 1692 hier introducirte, nachdem er 14. Juny unmittelbar vorirt war, † 1710, 30. May. — 9. Christ. Detlef Wardinghausen, von Rendsburg, geb. 1669, erw. 1710 24. Aug. intr. 16. Nov., † 1721, 30. März. — 10. Georg Leopold Barfönius, 1699 Rect. zu Bredstedt, 1704 Past. zu Joldelund, hier erwähnt 1721, intr. 22. 8. März, † 1759.	

Ifølge præstetavlen for Bargum kirke i Husum Provsti, som ses til venstre herfor, blev han valgt til præst der d. 24. august 1710, men

er tilsyneladende først tiltrådt d. 16. november. Han virkede her som præst til sin død d. 30. marts 1721. Ifølge Thomas Otto Achelis er der ved inmatriculeringen på universitetet anført, at han var søn af Johannes Wardinghausen ("V. Past. Johann Vordinghusen").

3. Joachim Wardinghausen (1933.3). Hans fødselsdata kendes ikke. Han blev 30. april 1691 inmatriculeret ved Kiel Universitet. I matriklen står der, at han formodentlig var søn af Johannes Wardinghausen ("V. vermutlich Past. Johann W. in Kampen"). Samme sted står i en parentes anført "Kein TB erhalten." TB er en forkortelse af Taufbuch, der betyder dåbsbog. Oversættelse til dansk: Ingen dåbsbog forefindes.
4. Gert Wardinghausen (1933.4). Hans fødsels- og dødsdata kendes ikke. Ifølge Y. G. W. og K. Hirchs "Danske og norske Officerer 1648-1814", bind XII.4, der findes som håndskrift i Rigsarkivet, nævnes der "i marts 1661 en garnisionsfeltskærer (læge ved hæren), der hed Gert Wardinghausen (Glückstadt Krigskasses Regnskab 6 60/61). Han kvitterer i 1662 for traktement til 17/12-62 og nævnes endnu i 1663 som garnisionsfeltskærer i Rendsborg (Glückstadt Krigskasses Regnskab 1663, side 85)." Gert W. var ifølge ovennævnte kilde "deputeret borger i Rendsburg", d.v.s., at vi derigennem ved, at han boede i Rendsborg, og at han var medlem af byens råd. Endvidere oplyses det, at hans hustru hed Margrethe. Hendes efternavn er anført med en række prikker, formentlig fordi det på originalpapiret har været ulæseligt. Oplysningen om hans hustrus navn er givet til Generalkrigskommissæren, antagelig i forbindelse med ægteskabets indgåelse. På den tid skulle alle officerer have hærens godkendelse

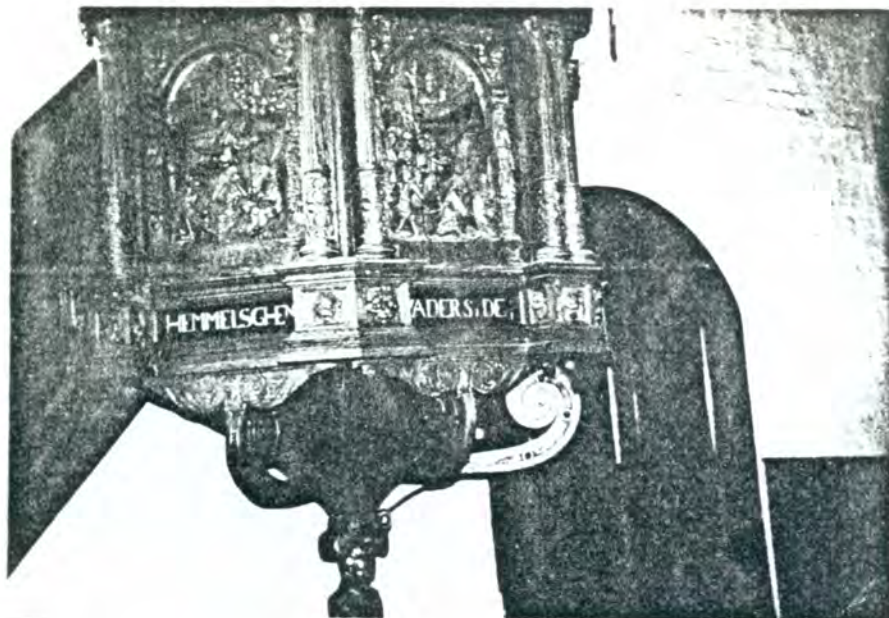

Nærbillede af Kampen kirkes gamle prædikestol fra 1593, udført af H. v. Brunswik. Den findes nu i Hohn kirke nær Rendsborg. Fra denne stol prædikede Johannes Wardinghausen.

Foto fra maj 1972.

af den udkårne, hvis de ønskede at gifte sig. Sandsynligheden taler for, at Gert W. var en søn af Johannes W. Ud fra det foreliggende materiale om slægten Wardinghausen kan han ikke placeres andre steder.

- (5) Udover de nævnte børn af Johannes W. kan der være tale om, at han havde en datter. Man ved nemlig fra retssager i Rudkøbing, at hans søn, Hans Christophner W. havde en svoger, præsten Niels Giødsen. Dette svogerskab fortæller, at enten var Niels Giødsen gift med en søster til Hans Christopher, eller også var han gift med en søster til hans kone. Alt taget i betragtning må det sidste anses for mest sandsynligt.
- (?) Det må endvidere oplyses, at der i H. Friis Petersens bog er nævnt endnu en person, der hed Joachim Wardinghausen. Han opgives at være født i Holsten og blev student i Rostock 1652. Han er næppe søn af Johannes W., da der i så fald skulle have været to samtidigt levende brødre med samme navn. Det kan formodes, han var en brodersøn til Johannes Wardinghausen.

Johannes Wardinghausen var, så vidt man ved, præst i Kampen kirke lige til sin død d. 9. december 1675. Ved hans død oplyses det, at han blev 72 år, 8 måneder og 4 dage gammel.

Johannes Heichsen

Johannes Heichsen, der blev født 1611, var min 7-tipoldefar (1931).

Der vides intet om hans forældre. Ifølge gamle familieoptegnelser var han, inden han kom til Langeland, forpagter på herregården "Lundsgaard", og han skulle også være født der. Der findes imidlertid flere store gårde med det navn, men der er et ret sikkert tegn på, at det drejer sig om herregården "Lundsgaard", der ligger et par kilometer syd for Kerteminde. I Lindelse kirkebog for året 1715 læser man nemlig følgende om hans datter: "Løfverdagen d. 7. dec: Blef begravet Karen Heichsdatter Sl: Ifver Keruds: af Ikkebølle. Var fød på Lundsgaard i Fyn og Døde her efter 78 Aars og 9 Maaneders Lefned."

Johannes Heichsen og hans børn er omtalt i flere af de langelandske slægtsbøger. I "En Slægt Rasmussen fra Snøde Sogn", udarbejdet i 1972, står, at slægten Heichsen har været meget anset, og den skal bl. a. være kendt derigennem, at flere af dens medlemmer har været herregårdsforpagtere. Denne tilknytning til datidens overklasse er måske forklaringen på, at børnene ikke, som man skulle forvente, kom til at hedde Johannesen eller Johannesdatter. De omtales overalt, i slægtsbøger, kirkebøger, skifteprotokoller o.s.v. som Heichsen og Heichsdatter, og her må man studse lidt over, at døtrene hedder Heichsdatter. Navnet på Johannes Heichsens hustru kendes ikke, men ifølge ovennævnte slægtsbog blev hun født 1613. Hvor længe ægteparret var på "Lundsgaard", vides ikke, men det kan antages, at de kom til Langeland omkring 1640, hvor han muligvis har været forpagter på en af de større gårde. Det eneste, man sikkert ved, er, at de levede deres sidste år hos sønnen Sivert på "Gundersgaard", formentlig som aftægtsfolk.

Johannes Heichsen døde 1687, og hans hustru døde 1689 og blev begravet 14. juni i Bøstrup. De havde følgende børn, hvis rækkefølge her er noget tilfældig, da nogle af fødselsårene mangler:

1. Karen Heichsdatter (1931.1 = 966), født i marts 1637, død 1715 og begravet "Løfverdagen" 7. december. I kirkebogen for Lindelse står, at hun blev født på "Lundsgaard" på Fyn. Hun blev gift med Iver Kierudsen (965) på "Guldborggaard." Hun blev min 6-tipoldemor.
2. Sivert Heichsen (1931.2), født 1639. Han ses også bebøvnt som Sigvart. Han blev 1662 gift med enken Anna Staffensdatter. Hun var født 1635 og blev i 1655 gift med Rasmus Chr. Rasmussen Egelycke. Han var født 1628 på Longelse Bundegaard og døde 1660 på "Gundersgaard." Om han - og senere Sivert Heichsen - havde "Gundersgaard" i fæste, i forpagtning eller som eje vides ikke, men det er sikkert gennem sit ægteskab, Sivert kom ind på "Gundersgaard." Anna Staffensdatter havde i sit første ægteskab en datter, der hed Bodil Rasmusdatter, født 1655, der i 1680 blev gift med Siverts broder, Johan Heichsen. "Gundersgaard" i Lejbølle, Bøstrup sogn på Langeland, ses også benævnt som "Gundesgaard" og i gammel tid som "Gundesgardh." Gården nævnes allerede i middelalderen, og i dens

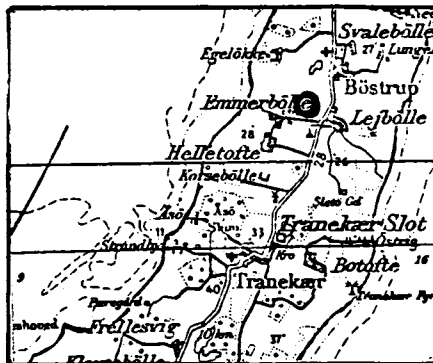

"Gundersgaard" er på kortet afmærket med en rød ring.

umiddelbare nærhed var der tidligere rester af volde og grave omkring en lang borgbanke. Der hersker nu usikkerhed om den nøjagtige placering af denne lokalitet.

Sivert Heichsen ses at have været lavværge for sin søster Karen ved skiftet 29. maj 1686 efter hendes mands død.

I Bøstrup kirkebog for tirsdag d. 18. januar 1687 nævnes Sivert som fadder ved dåben af det barn, der blev frugten af Mette Chrestensdatter Harbou's forhold til en tjenestekarl (se under Johan Heichsen, 1931.3).

Begge Siverts forældre døde som gamle på "Gundersgaard", så han har sikkert haft dem boende hos sig som aftægtsfolk. Siverts hustru, Anna Staffensdatter, døde 11. maj 1691, og selv døde han 9. august 1698, 59 år gammel.

Om de havde børn vides ikke. I 1710 boede en Morten Rasmussen på "Gundersgaard", så umiddelbart ser det ikke ud til, at slægten har fortsat på gården. At "Morten Rasmussen's Pige Sidsel" var fadder for Anna (1931.3.6) tyder dog på det modsatte, idet faddere dengang oftest bestod af familiedlemmer.

3. Johan Heichsen (1931.3), født ca. 1654. I forskellige publikationer tales der henholdsvis om en Johannes og en Johan Heichsen, men der er formentlig tale om den samme person. Sproget var dengang under stor påvirkning af tysk, og Johannes og Johan er henholdsvis den danske og den tyske version af det samme navn, hvorfor de ofte anvendtes i flæng. Johan Heichsen havde "Hestehavegaard" i Lejbølle som selveje. Han blev 1680 gift med Bodil Rasmusdatter, der var født 1655. Hun var datter af hans broder Siverts kone og hendes første ægtemand, Rasmus Chr. Rasmussen Egelycke, og Johan fik således sin broder som en slags svigerfar. Bodil Rasmussens broder, Rasmus Rasmussen Egelycke til "Hegnet" var gift med en adelig dame, Mette Chrestensdatter Harbou, efter at denne havde haft et artigt eventyr med tjenestekarlen Rasmus Frederiksen. Ved den som følge heraf afholdte barnedåb var Johans broder Sivert som ovenfor nævnt fadder.
- Johan Heichsen og Bodil Rasmusdatter havde følgende børn, hvis efternavn der er lidt usikkerhed om:
- A. Rasmus (1931.3.1), født ca. 1681
 - B. Karen (1931.3.2). Hun blev gift med P. Rasmussen i Lejbølle.
 - C. Margrethe Hedvig (1931.3.3), født ca. 1691. Bodil Rasmusdatter døde 1696, og året efter giftede Johan sig med Dorthe Madsdatter, som var født 1676, antagelig i Lejbølle som datter af Mads Jørgensen. De fik følgende børn:
 - D. Peiter (1931.3.4), født ca. 1705.
 - E. Bodil (1931.3.5), født ca. 1708.
 - F. Anna (Ane) (1931.3.6), født 1710 i Lejbølle og døbt 27. juli. Blandt fadderne var, som ovenfor nævnt, Morten Rasmussens pige Sidsel fra "Gundersgaard". I den foran omtalte slægtsbog fra Snøde Sogn omtales Anna som Anna Johansdatter. 6. juli 1742 blev hun i Bøstrup gift med Rasmus Christiansen Egelycke, der var født 3. oktober 1714 i "Longelse Bundegaard." Han var en sønnesøn af ovenfor nævnte Mette Chrestensdatter Harbou. Han døde i Lejbølle 1780 og blev begravet 27. december. Anna døde ligeledes i Lejbølle i 1783 og blev begravet 21. juni.
 - G. Johanna (1931.3.7), født ca. 1712.

Johan Heichsen døde 1713 og blev begravet 21. april. Det derpå følgende skifte fylder ikke mindre end 47 foliosider i Langelands Gods Skifteprotokol (år 1713-1719, folio 181-228), og det viser, at han var selvejer (et selvejerskøde til afdøde fra svogeren, Rasmus Rasmussen Egelycke på "Hegnet.")

Året efter Johan Heichsens død giftede hans enke sig med Rasmus Eriksen i Lejbølle. Han var født 1673 og døde 1742. Dorthe Madsdatter selv døde samme år og blev begravet 23. februar.

4. Margrethe Heichsdatter (1931.4), født ca. 1655. Hun blev gift med Hans Jørgensen, Lejbølle, der var født 1653, muligvis som søn af Jørgen Andersen. De fik følgende børn:
 - A. Jørgen Hansen (1931.4.1), født ca. 1676. Han kom til at bo i Lejbølle, hvor han var fæster under "Tranekær" slot. Han blev 1701 gift med Maren Eilersdatter. Senere blev han gift med Kirsten Pedersdatter, der var født 1688. Hun døde 1727, og der blev afholdt skifte 11. juni. Hans tredje hustru, hvis navn ikke er kendt, blev født 1689, og hun døde 1759, hvor hun nævnes som enke.
 - B. Peiter Hansen (1931.4.2), født ca. 1685.
 - C. Karen Hansdatter (1931.4.3), født ca. 1691.

Hans Jørgensen døde 1697 i Lejbølle og blev begravet 22. juni. Ved skiftet 27. januar året efter mødte som formynder for de to umyndige børn, Peiter og Karen, deres farbror Peder Jørgensen fra Frellesvig samt morbrødrene Chresten Heichsen fra Herslev og Johan Heichsen fra Lejbølle. Enken antog som lavværge sin broder Sivert Heichsen fra "Gundersgaard." Af skiftet fremgår det, at boets samlede overskud var på 221 Rdl., som fordeltes enken og børnene imellem. 3. juni 1701 giftede Margrethe Heichsdatter sig atter, og gommen hed igen Hans Jørgensen og boede i Lejbølle.
5. Chresten Heichsen (1931.5). Han boede på "Stevnegaarden" i Herslev, der senere gik over i slægten Kiers eje. Da hans søster Karens mand, Iver Kierudsen (965) på "Guldborggaard" døde, nævnes Chresten Heichsen i forbindelse med skiftet 29. maj 1686 som tilsynsførende, "eftersom ingen befandtes dertil paa Faderens Side." Som ovenfor nævnt var han også formynder ved skiftet i 1698 efter hans søster Margrethes mand, Hans Jørgensen.
6. En datter, hvis navn ikke kendes (1931.6). Hendes broder Sivert er nævnt som svoger til forpagteren på "Hesselagergaard" på Østfyn, og det må i så fald være hende, der var gift med omtalte forpagter, der hed Palle Jensen Hegelund. Han var først ridefoged, og senere købte han "Hesselagergaard". Det oplyses dog, at handelen formentlig blev annulleret.

Kierud Iversen

Kierud Iversen var min 7-tipoldefar (1929).

Hans efternavn har muligvis også været stavet som Ifversen eller Iffuersen.

Hans fødested eller øvrige fødselsdata vides der intet om, ligesom man heller ikke ved noget om hans forældre.

Kierud Iversen havde "Svalebøllegaard" (oprindelig Swalebølegardh), der lå i Bøstrup sogn på Nord-Langeland. Formentlig var han ikke fæstebonde, men havde gården som selveje.

Lokalhistorikeren Harald Kier skriver i 1924 følgende: "Den ældgamle Selvejerslægt Kierudsen, fra hvem næsten alle Selvejerslægtene på Langeland nedstammer, boede på "Svalebøllegaard" allerede for over 300 Aar siden." Kierud Iversens kones navn og øvrige data kendes ikke.

Det vides ikke, hvor mange børn de havde, men de havde i hvert fald en søn:

1. Iver (evt. Ifver eller Iffuer) Kierudsen (1929.1 = 965). Hans fødselsdata kendes ikke, men han er formentlig født omkring 1620. Han døde i 1684 på "Guldborggaard" i Illebølle på Langeland. Han blev min 6-tipoldefar.

Der vides intet om, hvor eller hvornår Kierud Iversen og hans kone døde.

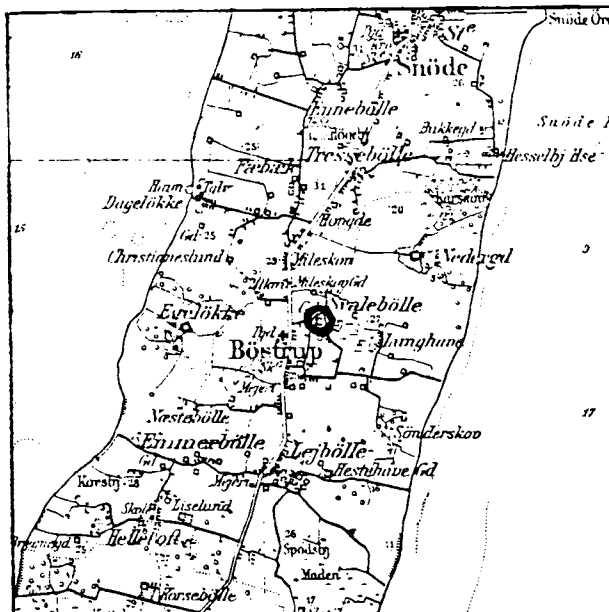

"Svalebøllegaard" er på kortet afmærket med en rød ring.

Rasmus Jørgensen

Rasmus Jørgensen, der blev født i 1625, var min 6-tipoldefar (985).

Udover, at hans far hed Jørgen, vides der intet om hans forældres navne, opholdssted eller øvrige data.

Navnet på Rasmus Jørgensens kone kendes heller ikke, og man ved intet om hende.

Rasmus Jørgensen var formentlig fæstebonde, og det vides, at han og hans kone har boet i byen Skaarup på Fyn, idet deres søn Rasmus blev født der i 1671. Det vides ikke, hvor mange børn Rasmus Jørgensen og hans kone havde sammen, men de havde i hvert fald en søn. Som nævnt nedenfor er der vage tegn på, at de muligvis har haft i hvert fald et barn til, som var bosat i Skaarup:

1. Rasmus Rasmussen (985.1 = 493), født 1671 i Skaarup på Fyn, død 1721 i Gammel Skrøbelev på Langeland. Han blev min 5-tipoldefar.

Rasmus Jørgensen døde i 1708, og da han ved sin død var 83 år gammel, må han - ifølge tidens mønster - have været aftægtsmand hos et af sine børn. Det menes, han døde i Gammel Skrøbelev, og i så fald har han boet hos sønnen Rasmus. I et gammelt slægtsnotat står der imidlertid, at han døde i Skaarup. Hvis dette notat er rigtigt, tyder det på, at han har haft en søn eller datter boende der.

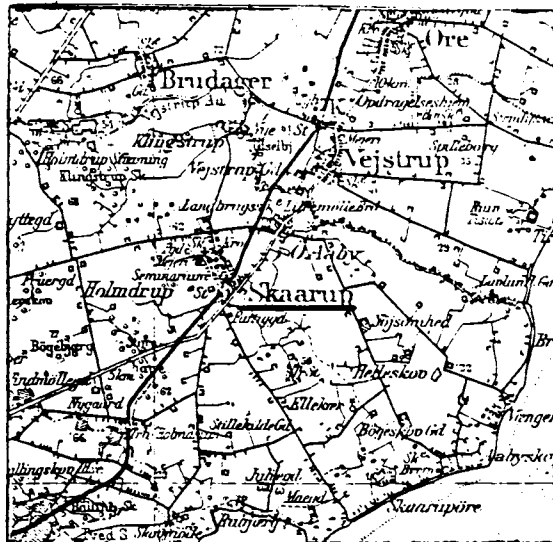

Skaarup på Fyn er på kortet afmærket med rødt.

Hans Christopher Wardinghausen

Maria Dorothea Nissen

Hans Christopher Wardinghausen, der blev født 19. juni 1635 som søn af præsten Johannes W. i Kampen ved Rendsborg, var min 6-tipoldefar (967).

Hans efternavn er blevet stavet på forskellige måder. I Rigsarkivet ses, at han i de militære papirer kaldes Wordinghausen, men selv underskriver sig Wordhauzen. Efter svenskekrigen anvendte både han selv og andre stavemåden Wardinghausen. Enkelte af de historikere, der har beskæftiget sig med ham, har antydnet, at navnet peger hen mod fæstningen Vordøhus på øen Vordø ved Norges Ishavskyst. Blandt disse forfattere er J.J.F. Friis i "Historisk Arkiv," hvor han et sted

i omtalen af en kamp ved Nakskov kalder ham for "Ritmester Vordøhus." Også Carlin Klæsøe omtaler denne teori. Da H.C.W. har samme efternavn som sin far og farfar, må en evt. tilknytning til Vordøhus ligge meget langt tilbage i tiden.

Hans Christopher Wardinghausen gik officersvejen. I 1658 nævnes han iflg. Hærens Arkiv som løjtnant i Hans Adolf Buchwalds rytterkompagni og "laa paa Samsø med et Kompagni, der talte 17 uberedne og 34 beredne Ryttere." Arkivet oplyser videre - ved Major Stage -, at han "vist hørte til de reforme' Officerer, der i 1660 som Ekvivalent tog frit Kvarter, som de hidtil havde nydt, blive afspiste med Naturalia fra de etablerede Magasiner en Gang for alle (Militære Regnskaber IV-d-14)"

Hans Christopher Wardinghausen blev i 1658 udnævnt til kaptajn-løjtnant i Kørbers Regiment og deltog med dette i Langelands forsvar i årene 1658-59. Han var med i mange kampe og rostes som den tapreste og mest forvovne af de unge officerer, og fortællinger om hans bedrifter gik mundtligt fra slægt til slægt på Langeland helt frem til vor tid. Siden har historikerne draget hans minde frem i deres skrifter.

Rytteroberst Kørber og oberstløjtnant Bernebach var i forening betroet forsvaret af de sydfynske småøer. Det var ikke blot som en af officererne i den samlede forsvarsstyrke, Wardinghausen udmærkede sig. Flere gange fik han lejlighed til selvstændig optræden som fører for mindre afdelinger og fik her rig lejlighed til at vise sit forvovne mod og sin tapperhed. Han kom da også i

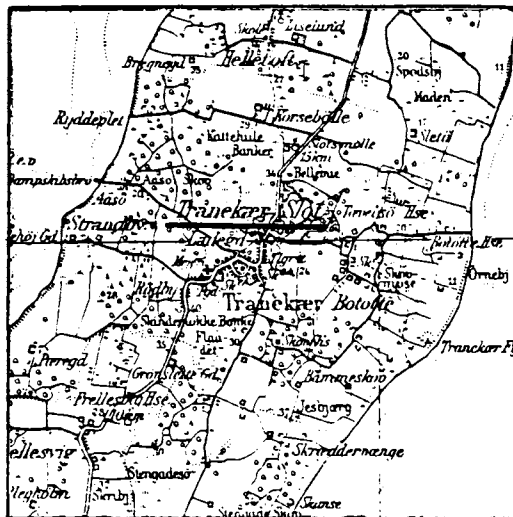

"Tranekær Slot" er på kortet afmærket med rødt.



Vemmenæs Færgesø, hvor H.C.W. 9/10 1658 tilintetgjorde 40 ryttere af Fersens Regiment, er afmærket med rødt.

folkemunde til at hedde "Langelands Gøngehøvding."

Følgende tildragelser kan nævnes:

Den 9. oktober 1658 kom der bud til Langeland fra Taasinge, at en ritmester af Fersens Regiment med 40 heste lå i kvarter i Vemmenæs, og om natten sendte Bernebach kaptajnløjtnant Wardinghausen med 20 soldater og nogle bønder over for at forsøge at overrumple dem. Det lykkedes så godt, at alle, som ikke overgav sig, blev hugget ned. Kun ritmesteren selv og hans kvartermester slap i bar skjorte fra Færgegaarden, hvor de lå, og undslap til Svendborg. I Vemmenæs tog Wardinghausen 18 fanger, der sendtes til Nakskov, hvor de, der var hvervede folk, villigt gik i dansk tjeneste. Vemmenæs Færgegaard lå dengang ret øde, idet der foruden den kun lå en skovfogedbolig, der hed "Vemmenæshus." Senere under krig-

gen nedbrændte Færgegården. Den nuværende færgegaard ligger på samme sted som den gamle. I november og december 1658 foretog Wardinghausen flere dristige togter til Taasinge og Ærø og fik ved en af sine ekspeditioner til Taasinge 7 fanger og 17 heste med sig fra Strammelse. Ved denne lejlighed blev færgemanden Jens Hansen Kjeldsen "gevaltsam taget fra Hus og Hjem og ført med til Rudkøbing med streng Paalæg under Liv og Ære ikke igen at maatte forføje sig til Taasinge", så han har sagtens været mistænkt for at have gået Svenskerne til hænde med oplysninger. En gammel langelænder har fortalt, at Svenskerne lå i Landet præstegård og sprang ud gennem vinduerne, da Wardinghausen kom med sine folk. De fik ikke deres heste med, så travlt fik de. Den gamle langelænder fortalte også, at Wardinghausen tog den Vemmenæs færgemand ved vingebenet og tog ham med ud i båden. "Men," sluttede han sin beretning, "de havde ham ikke med til Rudkøbing, så hvad de gjorde ved ham på vejen over er ikke godt at vide, men de har vel druknet ham, for han var jo nok spion."

På Langeland var der tre svage rytterkompagnier på ialt ca. 200 heste, af hvilke det ene kommanderedes af Wardinghausen. Senere blev der overført et kompagni ryttere fra Lolland på ialt 100 mand, og det underlagdes også ham.

Allerede fra tiden, da W. kæmpede på Langeland, har vi bevis for, at befolkningen nærede stor hengivenhed for ham. Bønderne tilsagde gentagne gange oberstløjtnant Bernebach og kaptajnløjtnant Wardinghausen, at når disse blot ville blive hos dem



Detalje af italiensk kobberstik forestillende Svenskekongens march over isen fra Langeland til Lolland-Falster og Sjælland. 1658.



Stedet, hvor Wardinghausen gik i land 9. okt. 1658, og færregården, der ligger på det sted, dramaet blev udspillet.

og føre dem, skulle landbefolkningen alle som een "staa hos dem, saa længe der var Liv i dem."

Kampen endte jo med, at øen tilsidst blev helt besat af Svenskerne d. 21. marts 1659, og befolkningen led frygteligt under Svenskernes plyndringer og mishandlinger. En del af forsvarerne slap over til Lolland. Blandt dem var Wardinghausen, og i den følgende tid fortsatte han på samme ærefulde måde, som på Langeland.

Ved Abildtorp på Lolland udkæmpedes der er slag d. 6. maj 1659. Herom skrives der i "Historisk Arkiv for 1870": "Den 6. Maj 1659 begyndte den blodige Leg, idet Ritmester Wardinghausen paa en Fouragering i Branderslev Skov, der, ligesom saa mange andre Skove overalt i Riget, dengang blev aldeles ødelagt. Traf paa en Del svenske Ryttere ved Abildtorp, hvilke han ved gentagne Angreb kastede tilbage, og hvoraf han førte en Ritmester og en Menig, der siden døde af sine Saar, med sig ind i Byen," hvor ogsaa Ritmesteren døde. Wardinghausen mistede en rytter og sin kornet, Frederik Dichmann. Ligene blev bragt ind i byen og ifølge kirkebogen begravet samme dag.

Efter en indberetning fra den svenske feltmarskal Otto Stenbock til Kong Karl Gustav havde en fanget dansk korporal Lorentz Peter givet en liste over Nakskovs besætning, og deraf fremgår det, at Wardinghausen havde 70 tyske ryttere under sig. Han var altsaa kompagnischef her på Lolland, som han havde været det på Langeland, og han fremhæves ogsaa her for sin tapperhed og dygtighed som fører for sine folk.

Historikeren J.J.F. Friis skriver om ham i en omtale af en kamp ved Nakskov: "De danske bønderkarle modtog fjenden med et jublende hurra og veg ikke et skridt ved sammenstødet, medens ritmester Vardøhus, som blev rytternes omgående bevægelse var', var glad over at få noget at bestille, som der ikke syntes udsigt til, da han ikke måtte passere Krutholmen, hurtigt svingede han af vejen til højre og angreb fjenden." Da oberst Kørber senere fandt, at det ville være urigtigt at drive forsvaret videre, blev det overdraget Wardinghausen at føre forhandlingen med fjenden. Efter resultatet at dømme har han ogsaa været god til det.

Under den lange krig blev Wardinghausen - iflg. historikerne - hårdt såret og sad i svensk fangenskab et år, "hvorved hans Sager ikke ringe kom udi Labyrinth" Det mentes først, at hans sår var døde-

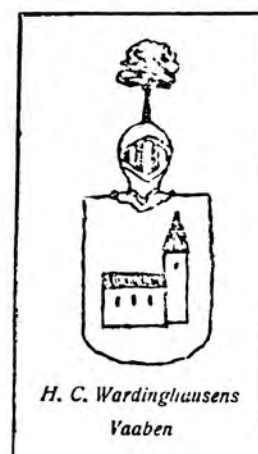

Efter fotografi af en tegning i oberst Hirsch's samling: Danske og norske officerer 1648-1814.

ligt, men han kom sig og genvandt sin færlighed. I oberst Hirsch's samling "Danske og norske officerer 1648-1814" findes en tegning af Wardinghausens våbenskjold. Det ses på side 33 og viser bl. a. en kirke, som givetvis er en heraldisk gengivelse af Kampen kirke ved Rendsborg.

Efter krigens afslutning kom Wardinghausen ind i Kongens Livgarde, der dengang hed Hans Kongl. Maytz Leibguardie.

Det kom da på tale, at der skulle ansættes officerer på Langeland med frie gårde, som skulle uddanne befolkningen som landværn. At langelænderne ikke havde glemt Wardinghausen ses af det brev, som landsdommer Thomas Bech da skrev til feltmarskal Hans Schach, hvor der står: "Skal vi have Officerer her paa Landet, da er ganske Undersaaterne underdanigst begærendes, Hans Excellence ville forunde os en Kaptejnløjtnant ved Navn Hans Christopher Wardinghausen, som nu opholder sig under Hans Kgl. Majestæts Livgarde, og var hos os her paa Landet og holdt sig meget vel, saa længe, til han blev fangen, og saa Bernebach saa vel som foreskrevne Kaptejnløjtnant beviste dem meget tro og uforsagt mod Fjenderne, saa alt Landfolk skulle staa med ham, mens de levede, saa har han holdt sig med dem mod Fjenderne, saa ingen kan ham andet efter sige, end som en ærlig Officer vel anstaar i alle Maader."

Dette ønske blev dog ikke imødekommet. Han forlod Kongens Livgarde og rejste til Langeland, hvor han blev til sin død.

Det ligger ikke helt klart, hvornår H.C.W. kom tilbage til Langeland efter krigen, men af et brev, han d. 1/11 1660 skrev til generalfeltmarschal Hans Schach, ses, at han i skrivende stund opholdt sig på Langeland, idet brevet er afsendt fra "Tranekær" slot. Brevet, der opbevares i Rigsarkivet blandt "Schachs Papirer", er holdt i tidens lidt svulstige sprog. Det er vanskeligt at oversætte, men det indeholder bl. a. en anmodning om ventepenge under henvisning til hans fortjenester under krigen. Brevet har et særdeles velbevaret laksegl.

Hans Christopher Wardinghausen giftede sig, formentlig i 1665, med Maria Dorothea Nissen, der blev min 6-tipoldemor (968).

Hun var født i oktober 1642 i Neumünster som datter af Thomas Nissen, der nu var ridefoged hos Grev Chr. Rantzau på "Tranekær" slot.

Da Thomas Nissen i 1662 blev tolder i Rudkøbing, overtog Hans Christopher Wardinghausen stillingen som ridefoged på "Tranekær." Han ses også benævnt som godsinspektør. Han omtales fra den tid som en god mand, der undertiden forstrakte de forarmede bønder med penge, som han undertiden ikke fik tilbage.

Da hans svigerfader, Thomas Nissen, som også var blevet borgmester i Rudkøbing, i 1674 forlod denne post, overtog han embedet som tolder, men han beholdt sin stilling på "Tranekær" i hvert fald til 1685. Det ses af, at han det år ved et skifte efter Bertel Christensen i Botofte skriver: "Paa Kgl. Maytz og Hans Høy-Grefl: Naadis Store Canclers Veigne har jeg undertegnede Hans Christopher Wardinghausen Inspektør over det Grevskab Langeland ..."

Trods sin afholdthed må det indrømmes, at H.C.W. ikke altid var lige nem at have med at gøre. Hans år som officer og deltagelse i den barske krig mærkedes på ham. Tiden var barsk, næver og kårder sad løst, og han var - som i sin officerstid - hurtig til angreb og hvas i forsvar. Derom vidner bl. a. de mange retssager, han uden persons anseelse førte eller blev inddraget i. Den 29. marts 1671 "hug og stak" han en svendborgenser i arm og sider, og sagen endte for Kongen. Den 4. februar 1673 førtes sag mod ham for vel hårdhændet optræden "med gevær og huggen og slagen" på toldboden og rådhuset i Rudkøbing.

I 1679 førte han sag mod sin svoger, præsten i Rudkøbing, Niels Giødsen, som havde tilladt sig at kalde hans kone for "Tolderens drukne Hustru." (Se side 21).

Han førte også sag mod en anden svoger, Christian Bartram Nissen, som indstævnedede ham i forbindelse med en strid om et arvebeløb. Også mod byfogeden, Claus Bertelsen, førte han en sag om et pengebeløb.

Af Rudkøbing skifteprotokol for 13. februar 1691 ses det, at han ved skiftet efter rådmand og kirkeværge Nis Feddersen forlanger af boet for udlagt oppebørselstold og lastepenge ialt 50 slettedaler og 5 sk. med renter fra 1688. Arvingerne havde dog et modkrav iflg. afsagt dom på 69 og 96 slettedaler, så det endte med, at Wardinghausen måtte af med mere, end han fik udbetalt af boet.

Ved gennemgangen af disse retssager er det interessant at bemærke, at Wardinghausen til at begynde med bliver kaldt Tolder, senere Tolderen, derefter "den nuværende Tolder", og til slut tituleres han Sr. eller Mons. Det vides da også, at han til sin død har været agtet og æret som en privilegeret person.

Hans Christopher Wardinghausen og Maria Dorothea Nissen fik sammen følgende 10 børn:

1. Thomas Wardinghausen (967.1), født 1666, død 2. juni 1707. Han blev i 1706 ansat som assistent ved Det kgl. octr. dansk-vestindisk-guinesiske Kompagni og udgik i november samme år med skibet "Christianus Qvintus" til fortet Christiansborg i Guinea. Året efter døde han af "feberen", som man dengang benævnte tropesygdommene. Han var ugift.
2. Hans Christopher Wardinghausen (967.2), født i maj 1667, død 9. januar 1708. Han var sammen med nedennævnte broder Christian Henrich medejer af forældrenes tidligere ejendom "Polleholm" i nogle år. Ved hans død indbragte boet ikke så meget, at gælden kunne dækkes. Han døde ugift, men efterlod sig en uægte søn:
 - A. Christian Hans Christopher Wardinghausen (967.2.1), som han havde lyst i kuld og køn. Han menes at være død tidligt, formentligt i 1699.
3. Christian Henrich Wardinghausen (967.3), født 1671. Han boede i en årrække i Nyborg, hvor han 21. september 1693 blev gift med pigen Elsebeth Cathrine Carstensdatter, som var født 1674. De flyttede senere til Rudkøbing, hvor hun døde 1726. I 1726 blev han i Rudkøbing gift anden gang med enken Maren Martensdatter. Hun døde allerede samme år.

I efteråret 1709, da krigen mod Sverige brød ud på ny, tog man - belært af sørgelige erfaringer - fat på at reorganisere Rudkøbing borgervæbning, som omfattede hver almindelig borger mellem 18 og 50 år. I Kiilsgaards bog om Rudkøbing står der følgende: "Den 62-årige Byfoged Claus Bertelsen følte sig nu for svag til aktiv tjeneste og beordrede derfor "Sr. Christian Henrich Wardinghausen at være Stadskaptajn i Byfogedens Sted formedels hans Alderdom og Svaghed Borgerskabet at eksercere."

Af rådstueprotokollen for året 1716 ses det, at han - der nu også var blevet formand for taksereborgerne - indsendte en klage over den året i forvejen afdøde Claus Bertelsen, hvem han på adskillige punkter beskyldte for embedsmisbrug. På et rådstuemøde fik klagen dog ingen støtte. Samme byfoged, Claus Bertelsen, skriver 30. maj 1711 angående byens tab under krigen: "... Christian Henr. War-

dinghausen ligeledes mist Skib og Gods, Persohnen fri." Christian Henrich W. synes at have været afholdt i familien, der ofte opkaldte deres børn efter ham. Det var da også ham, der ordnede tilbagebetalingen af de 57 Rbd., som toldvæsenet flere år efter faderens død kom og krævede familien. Se derom senere i afsnittet.

Hvordan hans økonomiske forhold ellers har været, vides ikke, men han fortæller selv, at "...I afvigte Orlog har jeg taget store Søskader i Hs. Maj. Tjeneste, hvorunder geraaden i største Armod, derom er indleveret i det Kgl. Cancellie Bevisligheder, og derom Ansøgning 1719 af Hs. Maj. benaadet med et Bedebrev udi Kirkedørene udi Fyens Stift, desto værd for mig ingen Oprejsning."

Han efterlod sig en søn fra sit første ægteskab:

- A. Hans Christopher Wardinghausen (967.3.1), døbt i Nyborg 6. februar 1696. Iflg. Wibergs "Præstehistorier" blev han student fra Latinskolen i Rudkøbing og inmatriculeret på Københavns Universitet 13. juli 1715. Han blev cand. theol. 12. september 1719, haud., kappellan i Adslev, og 1731 blev han præst i Søften og Foldby, Århus amt. Den 12. juli samme år blev - efter tidens skik - gift med sin forgængers enke, Dorthea Hansdatter, født Blichfeldt omkring år 1688. Han blev provst 4. maj 1740, men døde allerede i 1742. Han blev begravet 15. juni. Hans enke døde 23. januar 1766. De efterlod sig ingen børn.

Christian Henrich W. var i nogle år sammen med sin broder Hans Christopher W. ejer af gården "Polleholm."

Det menes, at han som ældre opholdt sig hos sønnen i Jylland, og at han døde der. Årstallet kendes ikke.

4. Dorothea Cathrine Wardinghausen (967.4), født 1673. Hun blev 1. juli 1690 gift med Hartvig Haugen. Iflg. Wibergs "Præstehistorier" blev han student i Odense og inmatriculeret på Københavns Universitet 18. juli 1681. Han blev først præst i Kliplev og fra 1701 præst i Simmerbølle på Langeland. Dorothea Cathrines liv kan betegnes som en vedvarende lidelseshistorie. Hendes mand havde en del stridigheder med sine sognebørn, og han var svagelig i de sidste 8 år af sit liv. Simmerbølle var kun et ringe kald rent økonomisk, og de havde 13 børn, som de efter tidens urimelige skattelove måtte svare familieskat for. Hartvig Haugen døde 1718 i Simmerbølle og blev begravet 23. januar. Han var da så fattig, at hans enke fragik arv og gæld efter ham. Efter datidens skik skulle hun fremover sikres økonomisk ved, at hun giftede sig med sin mands efterfølger, der hed Peder Pedersen. Han giftede sig imidlertid med en af hendes døtre og skulle følgelig svare sin svigermoder en ringe pension. Da han sad i små kår, kunne eller ville han ikke betale til hende, og hun måtte sluttelig sagsøge ham for at få sin afgift. Han blev da også dømt til at betale hende, og han beskyldte hende derfor for hårdhed. Senere syntes forholdet mellem dem dog at have bedret sig, idet hun nævnes i kirkebogen som gudmoder til et af datterbørnene. Denne datter, hvis navn ikke kendes, døde tidligt og efterlod sig flere små børn. I 1726 vides Dorothea Cathrine W. at have boet i Rudkøbing som fattig præsteenke. Hun klagede da over, at hun var fattig og sad i ringe kår og havde været svagelig i 20 år. Nu var hun meget affældig og kunne ikke holde pige til at hjælpe sig. Hun måtte ofte holde sengen i 7-8 uger, men

måtte desuagtet hjælpe sig selv og havde "ikke et menneskebarn", som kunne hjælpe hende.

Af hendes 13 børn kendes kun forannævnte datter. De andre vides der intet om. Hendes dødsår kendes ikke.

5. Elisabeth Marie Wardinghausen (967.5), født 1675. Hun blev gift med Peder Hansen, der var hører (lærer) ved Latinskolen i Rudkøbing. Han var født i Kerteminde 1670. 10. november 1704 købte han gården "Vordingbjerg" af sin svigermoder. Ulykken fulgte også dette ægtepar, idet Peder Hansen under en tur mellem Rudkøbing og Thorseng 16. februar 1705 faldt gennem isen og druknede. Han blev begravet 24. februar. Elisabeth Marie W. beholdt "Vordingbjerg" som enke i en årrække, men måtte så sælge den. Hun levede derefter som enke i Rudkøbing i en lang årrække. I 1726 omtaler hun sig selv som en fattig enke i slet tilstand. Hun efterlod sig ingen børn.
6. Charlotte Amalie Wardinghausen (967.6), født 1678. Den 22. september 1697 blev hun viet til Hans Steffensen, der var fra Kiel. Han døde i marts 1702. De havde to børn:
 - A. Hans Christopher Hansen (967.6.1), født 1700. Han blev senere brændevinsbrænder i Rudkøbing.
 - B. Marie Dorothea Hansdatter (967.6.2). I Harald Kiers pjece står der, at hun blev født 1798. Hvis denne trykfejl står for 1698, er hun den først fødte.

Ved skiftet efter Hans Steffensen var boets overskud 97 rigsbankdaler, der deltes mellem enken og børnene.

9. marts 1708 giftede hun sig med birkedommer Erich Erichsen på Hou. I dette ægteskab nævnes ingen børn.

Da Charlotte Amalie i 1726 boede som fattig enke i Rudkøbing, omtaler hun, at hendes mand var meget rig, da han var birkedommer, indtil han blev fuldmægtig hos salig Grev Friderich v. Ahlefeldt. Denne lod bygge nogle skibe, hvortil Erich Erichsen udlagde af sine egne midler, og desuden udlagde han "andre mangfoldige Penge." For disse ydelser og tjenester gav Greven ham to steder på Hou afgiftsfrit på livstid, og Charlotte Amalie ventede derfor, da hun blev enke, at "salig Grev Charles v. Ahlefeldt" skulle have givet hende det ene sted på livstid, "men han bortbyttede disse Steder med Herregaarden "Nygaard", og "Betjentene fratog os alt vort Gods og Formue, og vi kom i største Armod. Da vi klagede til Kongen, gav den salig Greve os 40 Rbd., 16 Tdr. Korn og 2 Favne Brænde aarlig, men den nuværende Greve, Friderich v. Ahlefeldt, der oprettede Stamhuset Ahlefeldt, blev frikendt ved en Commissariedom, der blev afgjort til en Naadesag, og uagtet den nuværende Greve havde stor Fordel af, at "Nygaard" var tilbyttet, saa fik vi dog ikke noget, da han gik fra Arv og Gæld efter sin Fader Charles v. Ahlefeldt. Jeg har ikke haft en Times Helbred siden denne Dom faldt imod al Forhaabning, men jeg er for svag til at søge. Jeg har adskillige Gange søgt den nuværende Greve, men han er saa ubarmhjertig og vil ikke gøre godt. Dog vil jeg endnu søge ham, om han vil give mig noget til at betale min Faders Gæld med." Med "min Faders Gæld" tænkte hun nok på det krav om betaling af 57 rigsbankdaler, som toldvæsenet mange år efter hendes fars død stillede til boets arvinger. Som nævnt under omtalen af hendes broder Christian Henrich endte det med, at han ordnede tilbagebetalingen.

Pastor Lütken skriver i sin bog følgende om Erich Erichsen, som i 1690 skal være dømt fra sit embede: "Han synes at have hørt til (byfoged) Claus Bertelsens Modstandere, thi kort efter sin Tiltrædelse i 1688 havde han sagt, at Landsdommerne i Fyen havde dømt en Dom ikke efter Ret og Retfærdighed, men som Claus Bertelsen sagde dem for. Derfor tiltales han i Febr. 1690 ved Cl. Bertelsen, og denne gik haardt frem imod ham og fik Inspektør Smidt til at tage ham i Forvaring paa Slottet i 3 Uger, uagtet han tilbød Kaution. Sagen endte med en Afbigt 7. Juli 1690. I 1720 boede han som en gammel mand i Rudkøbing og "opholdtes af sit Herskab, Grev Ahlefeldt." Da klagede han over, at byfogeden havde gjort Exekution hos ham for Krigsstyr og taget lagner og klæder af hans seng, så han næsten måtte ligge i det bare halm (iflg. Birketingsbogen for 3. februar - 7. juli 1690). Ud fra foranstående oplysninger ses det, at Erich Erichsen må være død i tidsrummet 1720-1726. Det vides ikke, hvornår Charlotte Amalie Wardinghausen døde.

7. Friderich Wardinghausen (967.7), født 1680, død 20. juli 1709. Han var først handelsmand i Rudkøbing, hvor han ejede en gård, men han flyttede derefter til Bergen i Norge, hvor han døde. Det vides, at han var forlovet med pigen Anna Margrethe Holm.
I hans dødsbo var der en hel del fine klædninger, sølvknapper m. m. Gården i Rudkøbing og hans løsøre solgtes ved auktion for 407 Rbd., men hans gæld var på 351 Rbd., så der blev 56 Rbd. efter ham til deling. Beløbet blev skænket hans moder til hjælp i hendes alderdom. Desuden fik hun nogle sengeklæder, som hun overlod til sin yngste søn Nicolaj til køjeklæder.
Friderich Wardinghausen efterlod sig ingen børn.
8. Augusta Margrethe Wardinghausen (967.8 = 484), født 1680, død 1743 og begravet 17. maj. Hun var muligvis tvillingesøster til ovennævnte broder Friderich.
Hun blev min 5-tipoldemor.
9. Sophie Gertrud Wardinghausen (967.9), født 1686, død d. 7. februar 1759 på "Polleholm." Hun blev gift med proprietær Hans Lauritzen Schibbygger, der var født i 1671 og døde 16. marts 1758. Han drev skibsbyggeri i sin ungdom - deraf navnet - og blev en meget velhavende mand. Han købte "Polleholm" i Lindelse Sogn af sin kones brødre Hans Christopher og Christian Henrich Wardinghausen. "Polleholm" var en betydelig ejendom, hvortil hørte ca. 120 tdr. land og 10 huse. Begge ægtefæller boede på "Polleholm" til deres død. De havde 2 børn:
 - A. Maren Hansdatter (967.9.1). Hun blev gift med den rige Mads Guldborg på "Guldborggaard" i Lindelse sogn, og hun blev stammoder til de to rige og ansete storbonde-slægter Guldborg og Have.
 - B. Hans Christopher Hansen (967.9.2). Han døde i 1770. Han arvede "Polleholm" efter sine forældre og havde desuden Lindelse kirketiende i fæste. Han blev efter tidens forhold en meget rig mand, der efterlod sig "Polleholm" og tilliggende huse gældfrit og desuden en kapital på 1962 Rbd.
Han var gift med Karen Olufdatter, som var født i 1741 og døde 1814. De efterlod sig 2 børn. Angående dem og deres efterslægt henvises til Harald Kiers "Stamtavle over Familierne Wardinghausen og Lollesgaard."

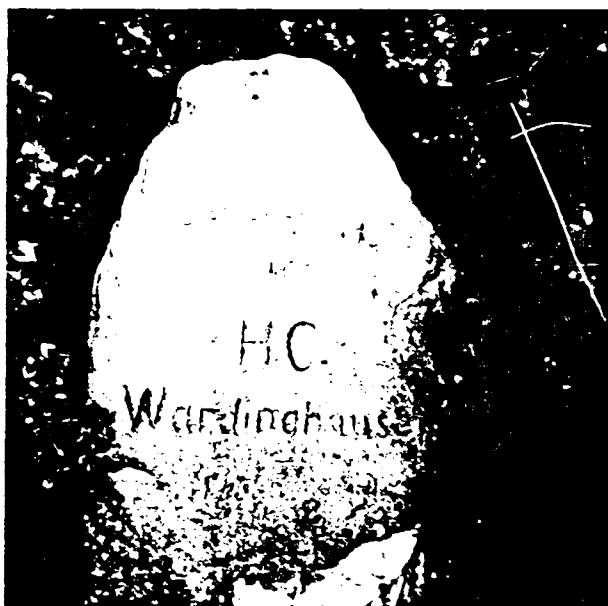

Da ikke andre gjorde noget for at vise "Langelands Gøngehøvding", kaptajnløjtnant Hans Christopher Wardinghausen den hæder, rejste lokalhistorikeren Carlin Klæsøe i sin tid denne mindesten for ham ved "Klæsøegaard" på Langeland. Billedet er taget af Erla Dons Hansen, Egense, gift med Karen Elisabeth Juul Nielsen (15.3.3.2).

10. Nicolaj Wardinghausen (967.10), født i december 1689. Han blev ansat i marinen, og i krigen mod Sverige 1709-1720 tjente han kongen som søkaptajnløjtnant. Han gik efter krigen i Moskovittisk (russisk) tjeneste. Han er formentlig død i Rusland. Indtil han rejste til Rusland, havde han bopæl i Rudkøbing, hvor han var gift med Elsebeth Madsdatter. De fik sammen en søn:
- A. Nicolaj Wardinghausen (967.10.1), født i Rudkøbing 1720, død 5. august 1783. Han ejede nr. 231 i Lille Færgestræde og nr. 280 i Fortunstræde i København. 27. juni 1757 fik han bevilling til at handle med kinesisk og vestindisk kram, og senere fik han bevilling som brændevinsbrænder. Han blev gift med Anna Marie Beyer, datter af kavalleriofficer Beyer og Elisabeth Breinholm. De fik sammen en søn:
- Nicolaj Wardinghausen (967.10.1.1), født (døbt) 6. september 1775, død ved et ulykkestilfælde på Jægersborg 10. september 1818. Han gift med "Jomfru Marie Elisabeth Severine Lund". Han var blikkenslagermester og boede i "Studiestrædes Bygning mod Nørre." De fik sammen sønnen:
- Peter Nicolaj Wardinghausen (967.10.1.1.1), født 16. august 1807, død 24. april 1874. Han var gift med Anna Cathrine Mohr, og de boede i Stenosgade 24. 24. november 1832 fik han borgerbrev som blikkenslager. De fik sønnen:
- Valdemar Nicolaj Wardinghausen (967.10.1.1.1.1), født 13. marts 1842 på Gammel Mønt. Også han var blikkenslagermester. 29. juli 1876 blev han gift med Margrethe Koefoed, der var født 6. februar 1852 som datter af proprietær Casper Henrik Koefoed til "39. selvejergaard "Bølstadgaard" i Clemensker Sogn paa Bornholm." Hun var en direkte efterkommer af "Bornholms Befrier", Jens Koefoed. De fik sønnen:
- Henry Georg Nicolaj Wardinghausen (967.10.1.1.1.1.1), født 8. oktober 1879, død 17. oktober 1956. Han blev gift med Astrid Louise Andreasen, født 27. august 1883, død 20. oktober 1957. Også han var blikkenslagermester. De fik to børn, som lever endnu:

Margrethe W. S. Wardinghausen (967.lo.1.1.1.1.1.1), født 8. marts 1908. Ugift. Bopæl: Vanløse Alle 58, København og

Ruth E. E. Wardinghausen (967.lo.1.1.1.1.1.2), født 22. december 1913. Ugift. Bopæl: Skovlækkevej 19, Kolding.

Disse to søstre er altså direkte efterkommere efter både "Langelands Gøngehøvding" og "Bornholms Befrier", og så vidt vides er de de eneste - i hvert fald her i landet - der endnu bærer navnet Wardinghausen.

Trods den store børneflokk og den godgørenhed, Hans Christopher Wardinghausen var kendt for, lykkedes det ham at arbejde sig frem til stor velstand. Efter den lange og udmarvende krig mod svenskerne var de ødelagte gårde faldet meget i værdi, men Wardinghausen forudså bedre tider - de kunne jo ikke godt blive andet - hvorfor han købte op af fast ejendom. Ved sin død var han ejer af "Polleholm", der var på 120 tdr. land og hvortil hørte 10 huse, 2 småskove og en stor tørvemose. Bygningerne lå dengang ved foden af Guldborg Banke, tæt ved den nuværende "Bjerggaard", som ejes af en af Wardinghausens efterkommere, Inger Marie Lollesgaard Rasmussen (31.1.2.4.1) og hendes mand Henning Hansen. Desuden ejede Wardinghausen er gård i Illebølle, en gård i Kædeby samt "Vordingbjerg" i Simmerbølle (den nu-

»Skriveren fra Steensgaard«.

Stor Tilslutning til Aftenfesten, der blev en smuk Oplevelse. — Pastor Petersens Skuespil indeholder mange gode Ingredienser og fik en festlig Udførelse og hilstes da ogsaa med anerkennende Bifald.

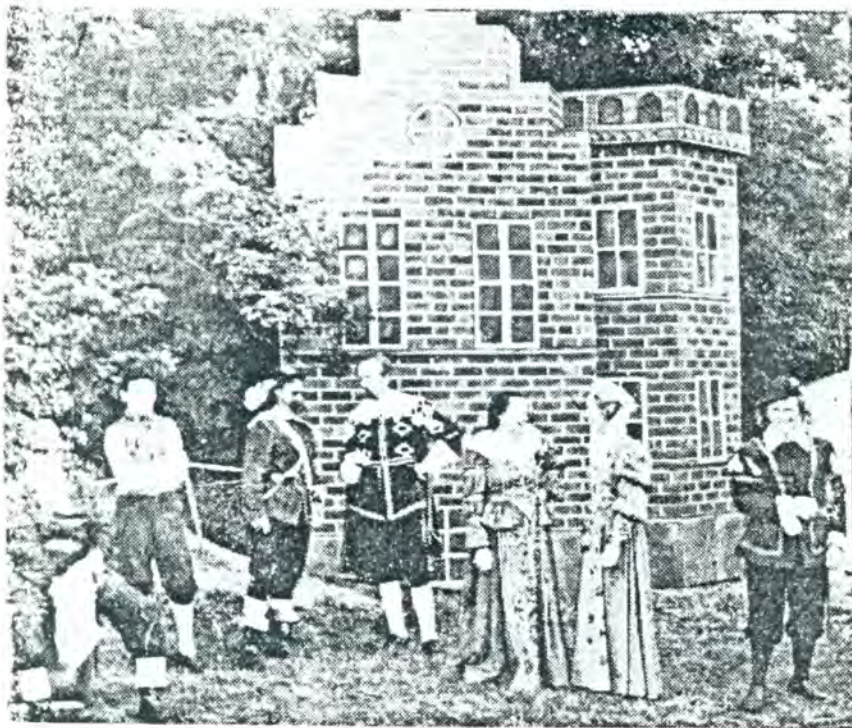

En Scene fra Steensgaard — den smukke Dekoration, som Malermester Clemensen har lavet. Fra venstre: Knud Larsen som Mikkel Rideknægt, — Bent Eriksen som Kroværtens Dreng, der er Stafet til Langeland, — Willads-Petersen som Kaptajn Wardinghausen, — Lærer Giersaa som Landsdommer Vincent Steensen til Steensgaard, — Fru Købmand Eriksen som hans Hustru, — Inger Dalsgaard som Jomfru Elsebeth og Georg Jacobsen som Landsskriveren Jespe Corfitzen, som det gaar saa skæbnsvangert.

værende "Eskebækgaard"), ialt ca. 25 tdr. hartkorn. Han ejede også en større gård i Rudkøbing, et større fartøj og et pragtfuldt indbo, hvoraf nævnes en del smykker af guld og sølv samt nogle malerier. Både Carlin Klæsøe og Harald Kier antyder, at de muligvis findes endnu - i hvert fald enkelte af dem. Da malerier dengang næsten altid var slægtsportrætter, nenedes slægtens medlemmers opmærksomhed på dette forhold, da det ville være af overordentlig betydning at få et eller flere af disse billeder opsporet. Der kan her være tale om malerier af Warding-

hausens far, Johannes Wardinghausen, hans farfar, Joachim Wardinghausen samt af hans svigerfar, Thomas Nissen, og der kan muligvis være tale om enkelte andre af de mere velhavende i slægten.

Hans Christopher Wardinghausen døde i 1695. Nogle lokalhistorikere oplyser, han døde 6. februar, medens andre mener, at han døde 21. februar og blev begravet 29. samme måned.

Efter alt at dømme er jordefæstelsen blevet forrettet af hans svoger, pastor Niels Giødsen i Rudkøbing.

Hans Christopher Wardinghausen døde som en højt agtet mand, og at han også var en særdeles velstillet mand fremgår af, at ved skiftet efter hans død blev boet opgjort til ikke mindre end 2.466 rigsdaler.

Som vi har for vane her i Danmark, glemte Fædrelandet tilsyneladende hurtigt, hvad det skyldte en af sine gode sønner, for nogle år efter hans død kom Toldvæsenet og krævede et tilgodehavende på 57 rbd. af hans arvinger. Nogle af børnene havde, som foran nævnt, en del besvær med at udrede deres andel af dette krav fra det offentlige, og det endte med, at sønnen Christian Henrich Wardinghausen ordnede mellemværendet med toldvæsenet.

Som enke beholdt Maria Dorothea Nissen gården "Vordingbjerg" ("Eskebækgaard" i Simmerbølle), indtil hun solgte den i 1704 til sin datter Elisabeth Maria Wardinghausen og hendes mand, Peder Hansen.

Maria Dorothea Nissen døde i maj 1712.

At Hans Christopher Wardinghausens navn ikke er glemt ses bl. a. af, at den daværende præst i Humble og Bøstrup på Langeland, Helge Petersen skrev et hjemstavnskuespil, der hed "Skriveren fra Steensgaard", og hvori Hans Christopher Wardinghausen spillede en vigtig rolle. I skuespillet var indlagt en smuk sang, "Langelands Pris", hvortil overlærer E. Rütthner havde komponeret melodien. I forbindelse med gymnasternes hovedkreds-fest i 1953 blev skuespillet opført som friluftsforestilling af lokale amatørskuespillere, og det samlede over 2.000 tilskuere. Rollen som Hans Christopher Wardinghausen blev udført af Wil-lads-Petersen, og dekorationerne var udført af malermester Clemmensen.

Det blev så stor en succes, at stykket nogle dage senere blev genopført i Rudkøbing på friluftsscenen i Hine Anlæg.

Se iøvrigt billedet med rollebesætningen på foregående side. Pastor Helge Petersen tog senere navneforandring til Helge Haystrup, og han er nu præst i Østofte på Lolland.

Langelands Bibliotek i Rudkøbing har erhvervet en fotokopi af pastor Haystrups skuespil samt noderne til den indlagte sang. I en avis-disput mellem Vagn Lundbye og Vagn Holten i "Langelandsposten" i marts 1977 er Hans Christopher Wardinghausens navn også nævnt.

Iver Kierudsen

Karen Heichsdatter

Iver Kierudsen, der blev født i 1600-tallet, muligvis i 1620, som søn af Kierud Iversen, "Svaløbøllegaard" i Bøstrup sogn på Nord-Langeland, var min 6-tipoldefar (965).

Hans fornavn ses også stavet som Ifver eller Iffuer. Hans mors navn og øvrige data kendes ikke. Iver Kierudsen var gift to gange, men der vides intet om hans første kone, men hun må være død i tidsrummet 1648-1659.

Ved at sammenholde alderen på Iver Kierudsens anden kone, Karen Heichsdatter, med de oplysninger, der findes om hans ialt 7 børn, ses det, at der i hans første ægteskab har været følgende børn:

1. Anna Iversdatter (965.1), født 1646 på "Guldborggaard." Hun blev gift med Laurits Rasmussen, der havde en gård i Hennemted på det sydlige Langeland.
2. Johanne Iversdatter (965.2), født 1648 på "Guldborggaard"; død 1726 i Lindelse. Hun blev gift med Jacob Hansen, der var født 1642 på "Kædebygaard" og døde 1721 i Lindelse. Han havde en stor, jordegen gård (selvejergaard) i Lindelse, og han ejede Lindelse mølle. Desuden var han sognefoged, kirkeværge og forpagter af Lindelse kirketienende.

Iver Kierudsens anden kone hed Karen Heichsdatter. Hun blev min 6-tipoldemor (966). Hun blev født i marts 1637 som datter af Johannes Heichsen. I kirkebogen står, at hun blev født på "Lundsgaard" på Fyn. Hendes mors data kendes ikke.

Iver Kierudsen fæstede 1642 husbondhold på "Guldborggaard" i Illebølle på Langeland. I slægtsoptegnelser ses den også kaldt "Illebøllegaard." Samtidig med, at Iver Kierudsen kom til "Guldborggaard", købte han et areal, der blev benævnt som Bruusejorden. "Guldborggaard" var med sine ca. 16 tdr. hartkorn den største gård i Illebølle sogn, og der kan fortælles følgende om den: På den anselige Guldborg Banke, der ligger umiddelbart op ad gårdens nordside, skal der i sin tid have ligget et slot, der almindeligvis kaldes Guldborg Slot. Banken har en højflade på ca. 3 skp. land, og der er på stedet fundet munkesten, stumper af bronze- og kobbergenstande, ligesom der er fundet skeletter. Slottet skal have været Langelands ældste og betydeligste herresæde. På bankens sydside har man tidligere kunnet se en flere alen bred strige kulsort jord i skråningen, der i farve afveg meget fra den øvrige jord. Man formoder, at spildevandet fra borgens kælderrum har haft sit afløb her. Opkørselen til borgen, der har ligget 150 fod over havet, skal have været fra den sydvestlige side af banken. Den nævnte stribe af sort jord er nu dækket af vegetation, bl. a. har man i nyere tid inddraget en del af bankens sydskrænt i et smukt, terrasseformet haveanlæg. Oprindeligt har der været sejlads helt ind

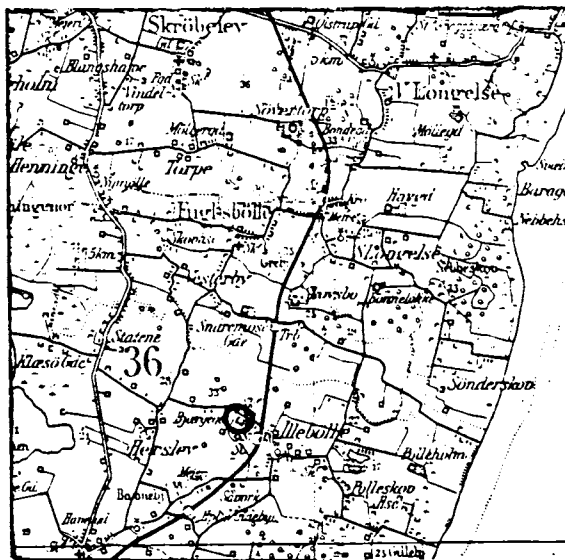

"Guldborggaard" er på kortet afmærket med en rød ring.

til slotsbanken. De omliggende, store moselavninger, der nu er udtørrede, var engang tilholdssted for store mængder vildgæs, og folk forsynede sig derfra med gåsefjer til skrivebrug. Den gamle slotsbanke er nu tæt bevokset med store træer.

Ifølge gamle arkivregistreringer udstedte Bertel Pors og Thomas Baad i 1454 pantebrev på "Guldborggaard" til Ditlev Reventlow af Gram, og i 1465 solgte de gården til ham. Ditlev Reventlow testamenterede "Guldborggaard" til Sct. Hans Kloster i Odense, hvilket ses af, at hans enke, Sophie Bjørn, i 1476 udstedte en erklæring herom. Gården blev senere forlenet til Ejler Rønnow og efter ham, i 1549, til Jørgen Brahe til Hvidholm med den sædvanlige bestemmelse, at han skulle forsørge munkene i Sct. Hans Kloster.

"Guldborggaard" blev derefter en jordegård, hvis herligheder tilhørte Tranekær Lehn. Jordegård betød, at man ejede gården, og ved herligheder forstås, at der ved ejerskifte skulle betales en afgift, der kaldtes husbondhold. Af jordegne bønder på "Guldborggaard" kendes Claus Ebbesen, nævnt i 1603, død i 1621. Han var herredsfoged i Sønder Herred og havde 50 svin på olden i skovene. Efter ham overtog sønnen, Mads Clausen, "Guldborggaard." Han gav 4 Rdl. i husbondhold samt 25 Rdl. for brug af noget jord, der tilhørte Kronen. Gården kom derved op på 15 tdr. og 6 skp. hartkorn, altså en anelig gård.

Iver Kierudsen blev foged - ikke at forveksle med ridefoged - for Grev Ahlefeldt på "Tranekær", og han var i det hele taget en meget anset og dygtig mand. Med årene blev han også meget velhavende, hvilket vel kunne være vanskeligt nok i de urolige tider. Hvordan svenskekrigens følger var for Iver Kierudsen og Karen Reichsdatter, kender vi ikke meget til, men vi ved dog, at de ligesom så mange andre prøvede at gardere sig mod de svenske soldaters plyndringer ved at nedgrave og gemme værdigenstande og andet, de gerne så bevaret. Desværre var der jo folk, der benyttede sig af situationen og slog mønt på en eventuel viden om nabocens gemmesteder, enten ved at stjæle det nedgravede eller ved at angive vedkommende. Sådan gik det også hos Iver Kierudsen.

Pastor Lütken fortæller i sin bog om Langeland, at en mand, der hed Rasmus Erebo, listede sig ind i laden på "Guldborggaard", hvor han gravede en sæk med tøj op, ligesom han så sit snit til at fiske nogle gryder (formentlig kobbergryder)

op af gårdens vanddam, der formentlig først og fremmest var beregnet som vandingshul og vandreservoir i tilfælde af ildløs på gården. Dammen ligger der endnu (se billedet ovenfor).



"Guldborggaard" med slotsbanken i baggrunden. Forrest en af de gamle udlænger. Foto fra 1973.



Vanddammen på "Guldborggaard", hvorfra Rasmus Erebo stjal de nedsænkede gryder. Foto 1973.

op af gårdens vanddam, der formentlig først og fremmest var beregnet som vandingshul og vandreservoir i tilfælde af ildløs på gården. Dammen ligger der endnu (se billedet ovenfor).

Historien om Rasmus Ærebo fortæller pastor Lütken i sin bog:

20 Daler.⁹² Paa samme Maade Rasmus Ærebo, der i Iver Kierudsens Gaard i Illebølle havde opgravet en Sæk Tøj af Ladegulvet og i samme Mands Vanddam opfisket 2 Gryder — men efter Freden blev røbet af en Tiggerdreng, der havde ligget i Skjul i Bagerovnen og set det. Og paa samme Maade enkelte andre.⁹³

Iver Kierudsen og Karen Heichsdatter fik 5 børn sammen, men deres nøjagtige rækkefølge kendes ikke, hvorfor de af dem, hvis fødselsår kendes, er placeret først i rækken:

3. Hans Iversen (965.3), født 1660.
4. Kierud Iversen (965.4), født 1661. Han blev færgemand ved overfarten fra Ristinge til Marstal på Ærø. Senere blev han gårdejer i Illebølle. Hans broder, Niels, overtog fødegården "Guldborggaard" efter forældrene, og på et tidspunkt udstykkede Niels Iversen denne gård. Hovedparcellen beholdt navnet "Guldborggaard", og den købte Kierud. Af herredstingbogen for 7. april 1714 ses det, at han var så velhavende og myndig, at han kunne tillade sig en del mere end andre bønder, og at han holdt strengt på markfreden og sin ret, selv overfor lensgreven på "Tranekær", når dette var påkrævet. Af herredstingbogen fremgår det også, at der — selv efter den tids målestok — blev drukket meget brændevin i den toneangivende kreds, Kierud Iversen færdedes i. Dette er der gjort nærmere rede for i afsnittet om hans broder Niels Iversen (483). Kierud Iversen blev gift, men der vides intet om hans kone. Hun har formentlig været gift tidligere, idet det vides, at Kierud gennem sit ægteskab blev stiftfader til en pige, Maren Madsdatter, der senere blev moder til den "rige Mads Jensen Guldborg på "Guldborggaard." I 1728 solgte Kierud Iversen "Guldborggaard" til oberst Hans Ditlev Kaas til "Lykkesholm", og fra denne overgik "Guldborggaard" senere til Grev Ahlefeldt på "Tranekær." Kierud Iversen og hans kone efterlod sig ingen fællesbørn.
5. Karen Iversdatter (965.5), født 1663 på "Guldborggaard". Hun blev omkring år 1687 gift med Mads Madsen. Hans navn ses også stavet som Matz Matzen. Han var født 1653 på "Brandsbygaard" (senere "Cathrinebjerg") i Brandsby, Humble sogn. Han overtog fødegården, men solgte den senere til sin broder Rasmus og overtog derefter "Søgaard" i Vindeby. Han døde i 1742. I Lindelse kirkebog står der: "Onsdagen d. 17. Januar Blev Matz Matzen af Vindeby begrafven. War føed i Brandsby i Humble Sogn Ao 1653 og døde nu 88 Aar 9 Maaneder gl." Karen Iversdatter døde allerede i 1731. I kirkebogen står: "Lørdagen d. 15. Juny Blef begrafven Matz Matzens Hustru Karen Iversd. af Vindeby. War føed i Illebølle 1663 og døde 68 Aar og 2 Maaneder gl."
6. Sidsel Iversdatter (965.6). Hendes fødselsdata kendes ikke, men det vides, at hun var yngre end søsteren Karen. Af herredstingbogen ses det, at en af Iver Kierudsens og Karen Heichsens døtre blev gift med en velstående, jordeggen bonde, der hed Jesper Broch. Da vi kender navnene på de andre pigers ægtemænd, må det altså være Sidsel, der var gift med Jesper Broch. Af skifteprotokollen fremgår det, at hun blev gift år 1686.
7. Niels Iversen (965.7 = 483), født d. 21. januar 1668 på

"Guldborggaard", død på sin fødselsdag 1744 i Illebølle.
Han blev min 5-tipoldefar.

Ifølge et gammelt slægtsnotat skulle Iver Kierudsen og Karen Heichsdatter på deres gamle dage have været aftægtsfolk på "Guldborggaard" hos sønnen Iver, men det har sikkert kun været tilfældet for Karen Heichsdatters vedkommende. Ved Iver Kierudsens død var sønnen Niels nemlig kun 16 år, så Iver har sikkert været ejer af gården lige til sin død. Det fremgår også af skifteprotokollen, hvor enken ved skiftet betegnes som besidder af gården.

Iver Kierudsen døde i 1684, og han var da, så vidt det kan skønnes ud fra skifteprotokollen en af Langelands rigeste selvejere. Skønt han og hans kone havde opdraget 7 børn, hvoraf 2 af døtrene på det tidspunkt havde fået medgift, udgjorde boet 825 Rdl. foruden selve gården. At det har været en stor formue ses bl. a. af, at den betydelige avlsgård blev vurderet til 300 Rdl. Besætningen var på 15 heste, 13 køer, 6 stude, 9 stk. ungvæg, 10 får, 10 lam, 8 ungsvin, 7 ynglingsgrise (søer) og 6 gamle gæs.

Skiftet efter Iver Kierudsen fandt sted 29. maj 1686, og min 6-tipoldefar, Hans Christopher Wardinghausen (967), var executor. Han blev iøvrigt senere svigerfar til Iver Kierudsens søn Niels. Enkens broder, Sigvart Heichsen, nævnes som hendes lavværge. Enken selv, Karen Heichsdatter, ønskede og tillodes at være værge for de umyndige døtre, Karen og Sidsel Iversdatter, dog under tilsyn af Laurits Rasmussen for Karen, "indtil hun en Anden Værge bekommer", samt Christen Heichsen "for at loven kunne ske fyldest" og "eftersom ingen befandttes dertil paa Faderens Side." Det oplyses endvidere, at "Enken, som arver Halvdelen af Boet, besidder Gaarden og svarer Afgifterne, indtil saalænge hun og hendes andre Børn derom med hver Andre forenes hvo af Sønnerne dend virkelig skal Antage og bebo som da de andre deraf udløser enhver for sin der udi tilfaldne Arfue Loed."

Videre oplyses det, at sønnerne hver arvede værdier i boet for 135 Rdl., og hver af de to gifte døtre, Johanne og Anna, værdier for 15 Rdl., så disse må have fået en hel del arvegods, da de giftede sig. Bemærkningen om værgemålet for Karen Iversdatter:

"indtil en anden Værge bekommer" tyder på, at hun allerede ved skiftet var lovet bort til Mads Madsen, som hun blev gift

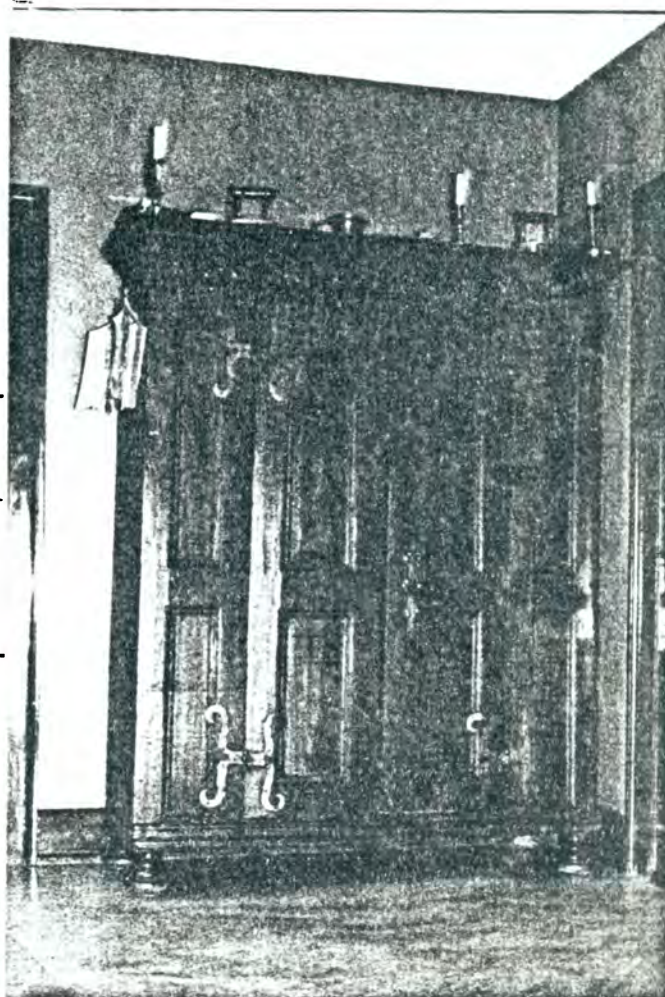

Det gamle skab fra 1688 på "Lollesgaard", der måske har tilhørt Karen Heichsdatter.

med omkring år 1687. Hun var ved skiftet 23 år gammel, og hun fik som arvepart tildelt følgende: "7' Lod Maren Iversdatter som bedrager sig til 87 Rd., 3 M., 3 S. lo P. dertil er udlagt udi den Jord Egne Bundegaard med Bruuse Jorden 15 Rd., af den Part udi Kalle Olufsens Gaard 2 Rd., 2 Mk., 1 blaabroget Hoppe 16 Rd., 1 rødblisset Hest 12 Rd., 1 rødbroget Ko 7 Rd., 7 Skp. Malt af det som fantes paa Loftet 3 Mk., 8 Sk., 1 hvid Ege Kiste i den østre Stue 5 Rd., i hvid Manched Røed Cuie 3 Rd. .." Den yngste datter, Sidsel, fik en lignende arvepart.

Karen Heichsdatter døde sidst på året 1715. I Lindelse kirkebog er år følgende: "Løfverdagen d. 7. Dec: Blef begravet Karen Heichsdatter Sl: Ifver Kieruds: af Illebølle Var fød paa Lunds- gaard i Fyn og Døde her efter 78 Aars og 9 Maaneders Lefned."

På "Lollesgaard" står et herligt, gammelt egetræsskab, som antagelig kan have tilhørt Karen Heichsdatter. I øverste venstre hjørne på skabet er skåret bogstaverne "K. H. D.", og i det højre hjørne er skåret årstallet 1688. Ingen ved i dag, hvor skabet er kommet fra, men det stammer givetvis fra slægten, og årstal og initialer passer på Karen Heichsdatter.

Initialerne passer også på Karen Hansdatter (494), men i 1688 har hun kun været 16 år, og skabets dyre udførelse peger også mere hen på "Guldborggaard."

Se iøvrigt den mere indgående omtale af det gamle skab under afsnittet om Karl Bernhard Rasmussen (31.1.2.4), side 109.

Morten Andersen

Morten Andersen, der menes at være født omkring år 1670, var min 5-tipoldefar (499). Udover, at hans far hed Anders, vides der intet om hans forældre eller hans fødested.

Morten Andersen kom til at bo i Riffbjerg ved Rudkøbing, hvor han formentlig var fæstebonde. Medens han boede der, var Hartvig Haugen og hans kone, Dorothea Cathrine Wardinghausen (967.4) præstefolk i Simmerbølle pastorat, hvortil Morten Andersen hørte.

Det vides, at Morten Andersen var gift to gange, men navnet på hans første kone, som altså blev min 5-tipoldemor (500), kendes desværre ikke.

Hvor mange børn, de fik, vides ikke helt sikkert, men de havde i hvert fald følgende tre børn, hvis rækkefølge her er lidt tilfældig på grund af manglende oplysning om fødselsår:

1. Margrethe Mortensdatter (499.1 = 250), født i året 1704 og døbt 22. april. Hun døde 19. juni 1749 på "Annexgaarden" i Skrøbelev på Langeland. Hun blev min 4-tipoldemor.
2. Anders Mortensen (499.2).
3. Rasmus Mortensen (499.3).

Venskabet til disse to sønner har vi fra lokalhistorikeren Harald Fier, der oplyser, "at to af deres sønner opholdt sig en tid på "Annexgaarden." Og da Margrethe Mortensdatters sjette barn, Anna Jensdatter (249.6), d. 6. juni 1740 blev døbt, stod Anders og Rasmus Mortensen faddere, og de nævnes der som Margrethes brødre.

Morten Andersens første kone døde i 1732 og blev begravet d. 17. maj, men hendes navn er desværre ikke anført.

Som det var almindeligt - og vel også nødvendigt af rent praktiske grunde - dengang, var Morten Andersen hurtig til at komme i brudeseng igen, idet han d. 2. juni 1733 giftede sig med pigen Anna Christensdatter. Om hende vides der intet, ligesom man ikke ved, om de fik børn sammen.

Morten Andersen selv døde i 1747 og blev begravet i Simmerbølle 2. søndag efter Trinitatis.



Riffbjerg, hvor Morten Andersen boede, er på kortet markeret med rødt.

Jørgen Hansen

Anne Rasmusdatter

Jørgen Hansen, der menes at være født i 1663 og døbt d. 11. marts, var min 5-tipoldefar (497).

Hans fødested er muligvis Torpe på Fyn. Se nærmere derom under omtalen af hans søn Jens. Hans forældre vides der intet om.

Gislev kirkebog oplyser, at Jørgen Hansen i 1693, formentlig d. 27. december, blev trolovet og gift med Anne Rasmusdatter fra Holme, som blev min 5-tipoldemor (498). Hun blev født i februar 1664 i Gislev-Holme, der ligger ca. 20 km. nord for Svendborg. Hendes forældre vides der intet om. Jørgen Hansen og Anne Rasmusdatter kom også til at bo i Gislev-Holme. Muligvis har de overtaget et fæste efter hendes forældre der.

Hvor mange børn, de fik, vides ikke, men de havde i hvert fald to:

1. Jens Jørgensen (497.1 = 249), født 1694 i Gislev-Holme og døbt 11. marts, død 3. december 1768. Han blev min 4-tipoldefar. I "Stamtavle over Slægten Jensen fra Skråbelev-Annexgaard", der er udarbejdet i 1914 af Harald Kier, gøres der opmærksom på det usædvanlige, at Jens Jørgensen ikke, som sædvanen var dengang, blev opkaldt efter en af sine bedsteforældre, der hed henholdsvis Hans og Rasmus. Det tyder på, at han er blevet opkaldt efter en højerestående mand i slægten. Det vides, at Jens Jørgensen en tid kom til at opholde sig på Strynø. Sognepræsten der, Jens Hansen Basse, hvis fødested var Torpe på Fyn, har muligvis været hans farbroder, og det kan være ham, han er opkaldt efter. Navnet Basse må i så fald være et, han i lighed med andre akademikere antog. Se yderligere om Jens Hansen Basse på side 56.

2. Hans Jørgensen (497.2), født år 1700 og døbt d. 7. april.

Jørgen Hansen døde 18. januar 1736 i Gislev-Holme. Anne Rasmusdatter døde i marts 1737 på "Annexgaarden" i Skråbelev på Langeland og blev formentlig begravet d. 20. marts. Hun har rimeligvis i den korte tid, der gik efter hendes mands død, været aftægtskone hos sønnen Jens, der havde "Annexgaarden" i fæste under Budkøbing sognekald.

Det bemærkes, at "Annexgaarden" undertiden blot er blevet benævnt som "Præstegaarden."

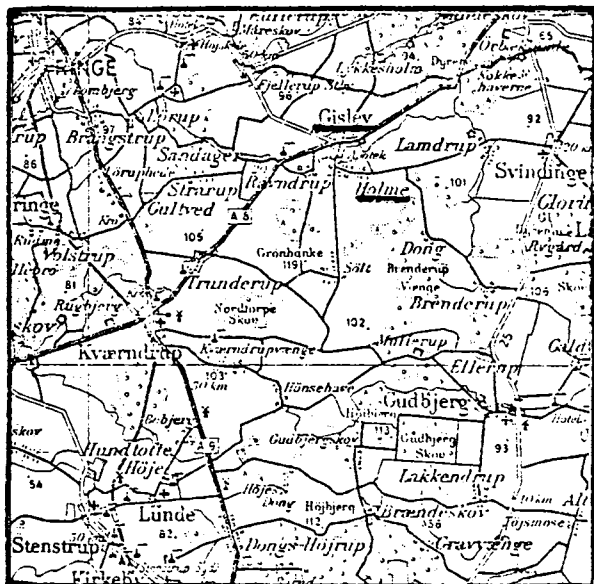

Gislev-Holme, hvor Jørgen Hansen boede, er på kortet markeret med rødt.

Rasmus Hansen

Rasmus Hansen, der boede i Rifbjerg på Langeland, var min 5-tipoldefar (495).

Hans fødsels- og dødsdata kendes ikke.

Om hans forældre vides ikke andet, end at hans far har heddet Hans.

Navnet på hans kone, der blev min 5-tipoldemor, kendes desværre ikke, men det vides at hun blev født i året 1669.

Om Rasmus Hansen og hans kone havde flere børn, ved man ikke, men de havde i hvert fald en datter:

1. Mette Rasmusdatter (248), som blev min 4-tipoldemor. Hun blev født i 1703 i Rifbjerg. I 1726 blev hun gift med Peder Hansen, der boede - eller var født - på Turø. Da skilsmisser dengang var ret usædvanlige, er Peder Hansen rimeligvis død ret ung, for 13. november 1740 blev Mette Rasmusdatter gift med Jørgen Rasmussen, der blev min 4-tipoldefar (247). Han var født 6. november 1709 i Gammel Skrøbelev som søn af Rasmus Rasmussen (493) og Karen Hansdatter (494). Mette R. døde 10. juni 1783.

Rasmus Hansens dødsdata kendes som nævnt ikke, men det vides, at hans kone døde i 1745, 76 år gammel, og blev begravet d. 12. august.



Rifbjerg, hvor Rasmus Hansen boede, er afmærket med rødt.

Rasmus Rasmussen

Karen Hansdatter

Rasmus Rasmussen, der blev født i 1671 i Skaarup på Sydfyn, var min 5-tipoldefar (493). Hans far hed Rasmus Jørgensen, og han boede i Skaarup, hvor han formentlig var fæstebonde. Rasmus Rasmussens mors navn og øvrige data er ukendte. Rasmus Rasmussen blev gift med pigen Karen Hansdatter, som blev min 5-tipoldemor (494). Hun blev født i Fodslette på Sydlangeland. Udover, at hendes far har heddet Hans, vides der intet om hendes forældre. Hun blev født 1672. Rasmus Rasmussen og Karen Hansdatter kom til at bo i Gammel Skrøbelev, hvor de, så vidt vides, havde en gård i fæste. Det vides dog, at de også, i hvert fald en kort tid, har boet i Kragholm, der ligger ca. 2-3 km. syd for Rudkøbing by. Rasmus Rasmussen og Karen Hansdatter fik sammen to børn:

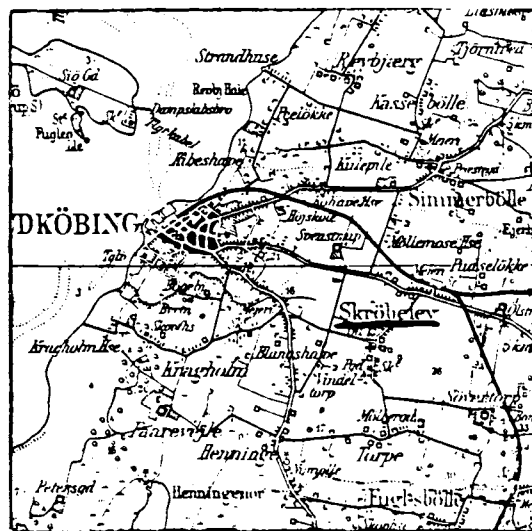

Gammel Skrøbelev, hvor Rasmus R. og Karen H. boede, er understreget med rødt.

1. Lars Rasmussen (493.1), født i 1708 i Kragholm. Han blev gift og fik i 1749 en søn, der hed Peder Larsen. På dette tidspunkt boede Lars Rasmussen og hans kone i Kragholm. Lars Rasmussen døde d. 24. januar 1792 i Kragholm, hvor han formentlig var aftægtsmand hos sønnen Peder Larsen. Lars Rasmussens kones navn og øvrige data kendes ikke.
2. Jørgen Rasmussen (493.2 = 247), født d. 6. november 1709 i Gammel Skrøbelev, død d. 23. marts 1773. Han blev min 4-tipoldefar.

Både Rasmus Rasmussen og Karen Hansdatter døde i 1721 i Gammel Skrøbelev. Da de ved deres død kun har været henholdsvis 50 og 49 år gamle, og da begge deres børn var mindreårige, har de næppe været aftægtsfolk.

Rasmus Lauritsen

Johanne Rasmusdatter

Rasmus Lauritsen, der blev født omkring midten af sidste halvdel af 1600-tallet, var min 5-tipoldefar (489). Han blev født i Kragholm på Langeland. Derudover vides der intet om hans forældre. Disse oplysninger er hentet i Landsarkivet i Odense af nu afdøde, pens. lærer Erik-

sen. Det må derfor være forkerte oplysninger, der gives i en gammel slægtsopstilling på "Havelundgaard" i Rifbjerg, hvor han kaldes for Rasmus Larsen, og hvor det anføres, at han skulle være født omkring 1680 i Skrøbelev Sogn. I så fald var han blevet gift som 14-årig!

Rasmus Lauritsen blev gift to gange. Med attest fra "Hr. Niels" på "Tranekær" blev han d. 25. august 1694 gift med pigen Ane Henriksdatter, "som i lang tid havde tjent der i Sognet" (Skrøbelev). Om hendes forældre vides kun, at hendes far hed Henrik. De blev bosat i Skrøbelev og fik sammen følgende børn:

1. Maren Rasmusdatter (489.1), født 22. februar 1699.
2. Jens Rasmussen (489.2), født 17. juni 1703.

Det vides ikke, hvornår Ane Henriksdatter døde, men 7. december 1707 blev Rasmus Lauritsen gift med Johanne Rasmusdatter, som blev min 5-tipoldemor (490). Hun boede i Kragholm, men var født i Skrøbelev Sogn. Om hendes forældre vides kun, at hendes far hed Rasmus.

Rasmus Lauritsen og Johanne Rasmusdatter fik følgende børn:

3. Lars Rasmussen (489.3 = 245), født 15. november 1708, død 24. januar 1792. Han blev min 4-tipoldefar.
4. Johanne Rasmusdatter (489.4), født 1. marts 1714.
5. Anne Rasmusdatter (489.5), født 11. marts 1716.
6. Karen Rasmusdatter (489.6), født 25. marts 1718.

Rasmus Lauritsens og Johanne Rasmusdatters dødsdata kendes, som nævnt, ikke.

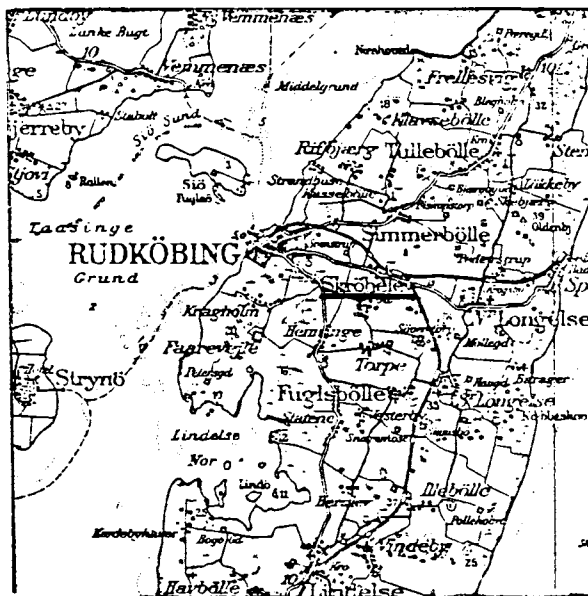

Skrøbelev, hvor Rasmus L. boede, er afmærket med rødt.

Niels Iversen

Augusta Margrethe Wardinghausen

Niels Iversen, der blev født d. 21. januar 1668 på "Guldborggaard" i Illebølle på Langeland som søn af Iver Kierudsen og Karen Heichsen, var min 5-tipoldefar (483).

Niels Iversen overtog "Guldborggaard" efter sine forældre. Inden da må han have boet i Herslev på Midtlangeland, idet hans ældste barn blev født der.

Foruden "Guldborggaard" ejede Niels Iversen endnu en gård i Illebølle. Denne gård, hvis navn ikke er oplyst, ejede han lige til sin død. At det har været en meget stor gård fremgår af skiftet efter hans kones død, hvor den opgives til ikke mindre end 14 tdr, 3 skp., 2 fdk. og 2 alb. hartkorn.

Niels Iversen blev gift med Augusta Margrethe Wardinghausen (484), der blev min 5-tipoldemor. Hun var født i 1680, formentlig i Rudkøbing, som datter af "Langelands Gøngenøvding," kaptajnløjtnant og tolder, Hans Christopher Wardinghausen og Maria Dorothea Nissen.

I Lindelse kirkebog 1708-12 er Augusta Margrethe Wardinghausen nævnt, idet et barn fra ryttergården "Quindebjerg", der var en nabogård til "Guldborggaard", blev døbt, og hun står indskrevet som fadder sammen med Matz Matzen, der var gift med Niels Iversens søster Karen Iversdatter. (965.5).

Niels Iversen og Augusta Margrethe Wardinghausen sad lunt inden døre og var meget velstående folk. På et tidspunkt udstykkede Niels Iversen "Guldborggaard"s jord, og hovedparcellen solgte han til sin broder, Kierud Iversen, der indtil da havde været færgemand ved overfarten mellem Ristinge og Marstal på Erø.

Af herredstingbogen for 1714 fremgår det, at Niels Iversen, hans broder Kierud Iversen og hans svoger Jesper Broch har været temmelig livsglade langelændere. I sin store bog om Langeland skriver pastor Lütken følgende om deres leben:

Hvor galt det kunde gaa, viser en Række Forklaringer, som de Illebølle Bymænd i 1714 afgav om den overdrevne Pantning og Drikkeri i deres By, som truer med at lægge den helt øde. Det er især de tre Mænd Niels Iversen, Kierud Iversen og Jesper Broch, som nøde de andre til at sidde og drikke med dem og terrorisere Oldermænden og hele Lavet. De bruge bl. a. den Maade at komme sammen og drikke en Time eller to, hvor der er Brændevin at faa, og saa støde de i Hornet en Gang eller to og pante saa dem, der ikke møde. Ofte sidde de en hel Dag og drikke, og alle Panter blive strax omsatte i Brændevin (Herredsb.).

Af herredstingbogen fremgår det dog også, at de - i god forstand - var myndige mænd, der holdt strengt på den såkaldte markfred og deres rettigheder, også overfor lensherren på "Tranekær", når man forsøgte at tiltage sig rettigheder overfor de



"Guldborggaard" er på kortet afmærket med en rød ring.

jordegne bønder, hvortil de tre nævnte mænd hørte. Niels Iversen og Augusta Margrethe Wardinghausen fik sammen følgende børn, hvis rækkefølge her er noget tilfældig, da fødselsåret ikke kendes for dem alle:

1. Marie Dorothea Nielsdatter (483.1), født 1698 i Herslev på Midtlangeland. Lokalhistorikeren Carlin Klæsø skriver følgende: "Marie Dorothea Nielsdatter, gift med Peder Michelsen, Vindeby, der havde sønnen Mikkel Pedersen Lollesgaard; fra hvem slægten Lollesgaard stammer - en meget talrig slægt, der er spredt ud over landet, og mange af dens medlemmer ejer større gårde, ligesom der også er en del præster og læger. En gren af denne slægt er slægten Hansen, Holtzmosegaard." Egteskabet med Peder Michelsen, der formentlig blev født 1688, menes indgået i 1720. Hun døde i 1755, medens han døde i 1756.
2. Karen Nielsdatter (483.2 = 242), der formentlig blev født år 1710 og døde i 1742. Hun blev min 4-tipoldemor.
3. Iver Nielsen (483.3). Han overtog den foran nævnte gård i Illebølle efter sine forældre, men solgte den senere til sin søster Marie Dorothea og hendes mand Peder Michelsen i Vindeby.
4. Fridr. Nielsen Wardinghausen (483.4). Han fik som den eneste af søskendeflokken efternavnet Wardinghausen. Det oplyses, at han var "Degn i Jydland, boende i Hammel Sogn."
5. Peder Hansen Nielsen (483.5). Han kom til at bo i Illebølle.
6. Elisabeth Margrethe Nielsdatter (483.6). Hun blev gift med Hans Pedersen Friis i Stengade.

Augusta Margrethe Wardinghausen døde i 1743 og blev begravet d. 17. maj. Efter hendes død blev der d. 29 juli samme år afholdt skifte. Den jordegne gård på over 14. tdr. hartkorn blev vurderet til 30 Rigsbankdaler pr. trd. eller 426 Rbd., og løsørret blev vurderet til ikke mindre end 564 Rbd.

Niels Iversen døde året efter på sin fødselsdag d. 21. januar 1744 i Illebølle.

Med Augusta Margrethe Wardinghausen forsvandt navnet Wardinghausen fra min anerække.

P.S. Angående slægten Lollesgaard henvises til Harald Kiers's pjece "Stamtavle over Familierne Wardinghausen og Lollesgaard."

Jens Jørgensen

Margrethe Mortensdatter

Jens Jørgensen, der blev født i 1694 i Gislev Holme på Fyn som søn af Jørgen Hansen og Anne Rasmusdatter, var min 4-tipoldefar (249). Han blev døbt 11. marts. I Rudkøbing kirkebog læses følgende: "1727, 3. dec. trolovedes Jens Jørgensen, som skal bo på "Annexgaarden", og Margrethe Mortensdatter, hun var opfødt her i Staden, og han havde Attest at være fri for Ægteskabs Løfte af Præsten på Strynø, Hr. Jens (Hansen) Basse." Trolovelsen må have været særdeles vellykket, for de blev viet allerede 9. januar 1728. Margrethe Mortensdatter blev født 1704 og døbt 22. april som datter af Morten Andersen i Ribojerg. Hendes mors data kendes ikke. Hun blev min 4-tipoldemor (250).

Jens Jørgensen blev fæster af "Annexgaarden" i Skrøbelev i 1727. Gården ses somme tider benævnt som Præstegården. Da det vides, at hans mor, Anne Rasmusdatter, døde på "Annexgaarden" i marts 1737, har han formentlig haft hende boende hos sig som aftægtskone i den korte tid, hun var enke.

"Annexgaarden" har siden Jens Jørgensens tid været på slægtens hænder, først som fæste, men siden 1895 som selveje. Det er nu 6. generation, der sidder på gården. Ifølge lokalhistorikeren Harald Hier har "Annexgaarden" "fra umindelige Tider siden tilhørt Rudkøbing-Skrøbelev Sognekald. I Fyns Matrikul 1 Part 1662 beskrives Gaarden saaledes: "Skrøbeløff Bye, Annex Præstegaarden, Peder Bryde paabode gandske Aede, bruges Jorden." Gårdens hartkorn er anført til 8 tdr., 2 skp., 2 fdk. og 2 alb. Fra købet i 1895 vides det, at der hørte en skovparcel til gården.

Ovennævnte Jens Hansen Basse, der var præst på Strynø, hvor Jens Jørgensen vides at have opholdt sig i nogen tid, var muligvis hans farbror, og der gisnes på, at han evt. har været medvirkende til, at Jens Jørgensen fik fastet på "Annexgaarden." Når gården vedblev at være fæstegård så længe og ikke blev købt til selveje før i 1895, skyldes det, at den tilhørte sognekaldet og ikke måtte skilles fra dette, før Skrøbelev blev et selvstændigt sogn med egen præst og præstegård. Dette skete i nævnte år, da Niels Dinesen Jensen (249.7.5.4.2) købte "Annexgaarden", der "ikke fandtes passende til ny Præstegaard." Gårdens areal blev samtidig formindsket med 20 tdr. land ager og 2/3 af skovparcellen.

Her i slægtsbogen støder vi på "Annexgaarden" hen mod slutningen af 1600-tallet. Det var her, at præsten Niels Giødsen, der var svoger til Hans Christopher Gardinghausen (967), en tid havde sin embedsbolig. Da Goitfred Jensen (249.7.5.4), der havde "Annexgaarden" fra 1846 til 1895, ombyggede gården, fandt man i det gamle stuehus et bjælkestykke, hvori der var skåret "LAD DIG NOYE 1684 GOC MTD." Initialerne står for Niels Giødsen og hans kone Margrethe Torchildsdatter. Bjælkestykket er nu indmuret i væggen på gardsiden af den bygning, hvor det blev fundet, og som oprindeligt var



"Annexgaarden" er på kortet afmærket med rødt.

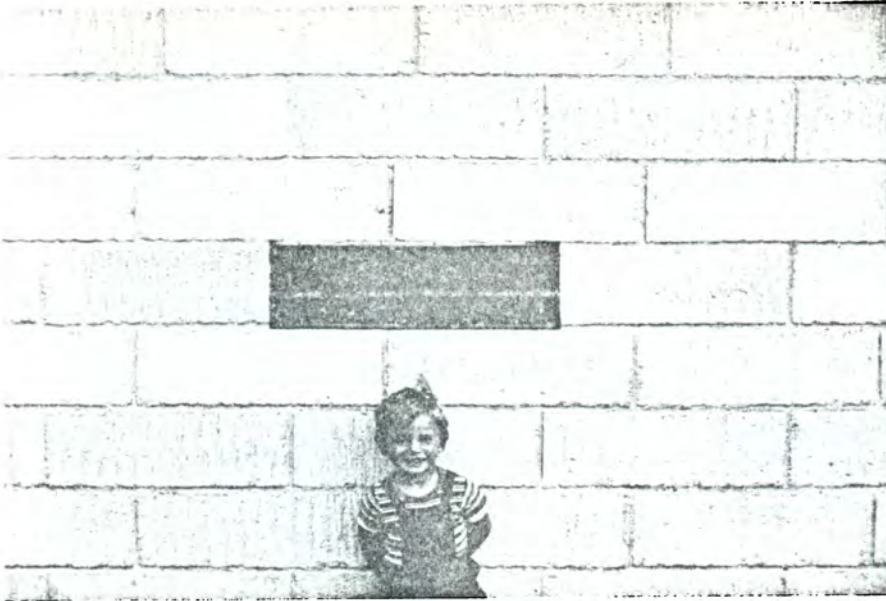

Den indmurede bjælkestump i muren til "Annexgaarden's gamle stuehus.

Drengen er Jens Jørgensens 5-årig-oldebarn, Christian Barker, der har slægtsnr. 31.1.2.1.2.1 og er dattersøn af Ejner Løllesgaard Rasmussen på "Strandlyst" ved Rudkøbing.

Se nærbilledet side 21.

gårdens gamle stuehus. Et nærbillede af bjælkestykket ses side 21. Margrethe Mortensdatter blev ikke ret gammel, idet hun døde 1749 og blev begravet mandag d. 19. juni i en alder af "45 Aar ringere end 8 Uger og 3 Dage." Jens Jørgensen døde i 1768 og blev begravet løverdagen d. 3. december. De havde 8 børn. Da "Annexgaarden" endnu er på slægtens hænder - det er nu 6. slægtsled efter Jens Jørgensen, der har gården - er der her gjort lidt nærmere rede for efterslægten, end tilfældet ellers er her i slægtsbogen:

1. Riborg Margrethe Jensdatter (249.1), født 1728. Hun blev hjemmedøbt 14. november, og dåben confirmeredes 21. november. Hun menes opkaldt efter byfoged Claus Bertelsens datter på "Søvertorp." Hun blev 22. juni 1753 gift med enke-mand Lars Carstensen fra Hjødeby.
2. Jørgen Jensen (249.2 = 125), født 1731. Han blev hjemmedøbt 14. oktober, og dåben confirmeredes d. 21. Han blev min 3-tipoldefar. 9. november 1763 blev han viet til Karen Hansdatter, der var enke efter Jens Andersen i Skråbelev. De fik følgende børn:
 - A. Jens Jørgensen (125.1 = 63), født 18. august 1765, død 20. februar 1821. Han blev min 2-tipoldefar.
 - B. Rasmus Jørgensen (125.2). Han blev formentlig født 1767.
3. Karen Jensdatter (249.3), født 1734, døbt 7. april. Hun blev gift med gdr.(eller fester) Oluf (Cle?) Jensen i Svenstrup. De fik 7 børn, hvis navne ikke kendes.
4. Morten Jensen (249.4), født 1736. Han blev hjemmedøbt 6. hujus, og dåben confirmeredes 9. december. Hujus er latin og betyder her: I samme måned. Han døde som barn.
5. Anna Jensdatter (249.5), født 1739, døbt 1. marts. Hun døde 11 dage gammel.
6. Anna Jensdatter (249.6), født 1740. Hendes hjemmedøb blev confirmeret 6. juni. Ifølge tidens skik blev hun opkaldt efter sin afdøde søster. 2. november 1767 blev hun gift med Jens Madsen Guldborg i Torpe. Han var født 1739 som søn af Mads Guldborg og Karen Hansdatter (967.9.1) på "Guldborggaard." Efter at have forpagtet "Nordenbrogaard" købte de i 1798 herregården "Højsomhed" på Lolland for 10.000 Rd. af den såkaldte "gale Baron Knuth", og de blev meget velhavende. De fik børnene:
 - A. Mads Guldborg (249.6.1), født 1774, død 1819. Han blev student og senere ejer af herregården "Glostrup" på Lolland. Han efterlod sig børnene:

- a. Jens Guldborg (249.6.1.1). Han blev student og senere ejer af "Vintappergaarden" ved Lyngby. Var ugift.
- b. Peder Jessen Guldborg (249.6.1.2). Var først ejer af herregården "Marienborg" på Lolland, derefter af "Ragnesminde" på Sjælland og ved sin død ejer af Dronninglund Storskov i Jylland. Han fik tre sønner, der alle døde ugifte, og tre døtre. Den ene datter blev gift med billedhuggeren Holthe og den anden med ritmester Fencker (Fencker ?). Den tredje kom til at bo i Charlottenlund - den sidste af denne slægtslinje, der bar navnet Guldborg, idet hun var ugift.
- B. Hans Guldborg (249.6.2), født 1778, død 1853. Han overtog "Nøjsomhed" efter sine forældre og blev også meget velhavende. Han var ugift og boede sammen med sin søster Maren.
- C. Maren Guldborg (249.6.3). Hun var ugift og boede sammen med sin broder Hans på "Nøjsomhed."
7. Morten Jensen (249.7), født 1743 og døbt 21. april, død 24. august 1809. Han overtog fæstet på "Annexgaarden" efter sine forældre i 1773. Han blev gift med Elisabeth Soehie Madsdatter. Hun var født 1749 og døbt 19. marts som datter af Mads Guldborg og Maren Hansdatter (967.9.1) på "Guldborggaard." Hun var søster til forannævnte gods-ejer Jens Madsen Guldborg, der var gift med Anna Jensdatter (249.6). Dette ægteskab har givetvis gavnnet Morten Jensen og hans slægt. Det fremgår således af kirkebøgerne notater om faddere, at "Annexgaarden"s beboere - skønt de kun var fæstere - har haft nær forbindelse med egnens ansete slægter.
- Elisabeth Sophie døde 12. august 1825, medens Morten Jensen døde allerede 24. august 1809.
- De havde følgende børn:
- A. Margrethe Cathrine Mortensdatter (249.7.1), født 1768, døbt 23. oktober. Hun blev gift med gmd. Lars Rasmussen i Herslev. Deres børn:
- a. Peder Larsen (249.7.1.1), født 1805, død som meget gammel.
- b. Lisbeth Larsdatter (249.7.1.2), født 1806. Død ugift. Efter Lars Rasmussens død giftede Margrethe Cathrine sig med gmd. Godtfred Pedersen Egmose i Herslev. De fik datteren:
- c. Laurine Godtfredsdatte (249.7.1.3). Hun blev gift med gmd. Jacob Nissen i Herslev. De fik 2 sønner og 3 døtre.
- B. Maren Mortensdatter (249.7.2), født 1770, døbt 18. oktober. Hun døde som barn.
- C. Maren Mortensdatter (249.7.3), født 1775 og døbt 30. juli. Opkaldt efter sin afdøde søster. Hun døde ugift.
- D. Rigborg Margrethe Mortensdatter (249.7.4), født 1779 og døbt 18. april. Hun blev gift med Hans Krøyer Madsen på øen "Enehøje" i Nakskov Fjord i 1809.
- E. Jens Mortensen (249.7.5), født 1781, døbt Skærtorsdag 17. april, død på "Annexgaarden" 12. januar 1846. Han overtog fæstet på "Annexgaarden" 21. juni 1809 efter sine forældre. Han blev gift 1. gang med Maren Hansdatter Foged, født 10. oktober 1788, død 12. september 1815.
- De fik børnene:
- a. Morten Jensen (249.7.5.1), født 1810.
- b. Marthe Jensdatter (249.7.5.2), født 1812. Hun blev gift med fæster Jørgen Fihl i Humble.
- c. Jørgen Jensen (249.7.5.3), født 8. juni 1814.

Jens Mortensen blev 9. marts 1816 gift 2. gang med Micheline Godtfredsdatter, født 6. maj 1797, død 23. februar 1866. Han så hende første gang, da hun i Rudkøbing gik ind i en legetøjsforretning. Hans ængstelse for, at hun skulle købe legetøj til sine egne børn, viste sig at være ubegrundet. Hun var heldigvis ugift. De fik børnene:

- d. Godtfred Jensen (249.7.5.4), født 18. februar 1819, død 30. april 1905. Han overtog fæstet på "Annexgaarden" i 1846 efter sine forældre. Han blev 18. oktober 1852 gift med Marte Jacobine Dinesen, født 25. juli 1821 i Torpe på Fyn, død 1. december 1884. Godtfred Jensen ombyggede "Annexgaarden", hvorved man fandt bjælkestumpen med initialerne for Niels Giødsen og hans kone. De fik følgende børn:
- d1. Jens Mortensen Jensen (249.7.5.4.1), født 6. juli 1853. Han blev gift med Cecilie Kathrine Hansen fra Svendstrup. De fik en datter:
- d1a. Marte Jensen (249.7.5.4.1.1), født 4. august 1892, død i september 1953.
- d2. Niels Dinesen Jensen (249.7.5.4.2), født 15. november 1858, død 13. maj 1937. Han overtog "Annexgaarden" efter sine forældre i 1895 som selveje. Han blev 19. maj 1899 gift med Kathrine Leth, født 8. juli 1874 i Blegind ved Aarhus, død 27. april 1944. De fik børnene:
- d2a. Christine Leth-Jensen (249.7.5.4.2.1), født 18. juli 1900.
- d2b. Godtfred Leth-Jensen (249.7.5.4.2.2), født 30. oktober 1901, død 27. november 1971. Han overtog "Annexgaarden" efter sine forældre i 1930. Han blev 19. februar 1932 gift med Inga Kvist Madsen, født 1. oktober 1908 i Holding. De fik børnene:
- d2b1. Helle Leth-Jensen (249.7.5.4.2.2.1), født 26. januar 1933.
- d2b2. Ida Leth-Jensen (249.7.5.4.2.2.2), født 17. marts 1936. Hun blev 30. marts 1961 gift med Tage Andersen, født 24. oktober 1930 i Kogtved. De overtog "Annexgaarden" 1970 efter hendes forældre. Deres børn:
- d2b2a. Hanne Leth-Andersen (249.7.5.4.2.2.2.1), født 9. april 1962 på Wandalsvej, Svendborg.
- d2b2b. Jens Leth-Andersen (249.7.5.4.2.2.2.2), født 4. marts 1966 på Wandalsvej, Svendborg.
- d2b3. Niels Leth-Jensen (249.7.5.4.2.2.3), født 31. juli 1940.
- d2c. Helga Leth-Jensen (249.7.5.4.2.3), født 24. januar 1904. Hun var sygeplejerske.
- d2d. Ellen Leth-Jensen (249.7.5.4.2.4), født 5. oktober 1906. Hun var lærerinde og udførte et stort slægtsforskningsarbejde.
- d2e. Sigrid Leth-Jensen (249.7.5.4.2.5), født 31. maj 1912, død 4. august 1969. Hun blev 18. maj 1936 gift med Ejner Lollesgaard Rasmusen, "Strandlyst" (31.1.2.1). Se side 106.
- d3. Micheline Jensen (249.7.5.4.3), født 9. juni 1860, død 7. marts 1931. Hun var ugift.
- e. Firstine Marie Jensdatter (249.7.5.5), født 24. november 1820, døbt 7. januar 1821. Hun levede ugift hos sin broder Godtfred til sin død 5. juni 1894.

- f. Hans Jensen (249.7.5.6), født 13. februar 1822, døbt 20. juli. Han blev gårdejer på Fyn.
- F. Anna Mortensdatter (249.7.6), født 1783 og døbt 2. marts. Hun blev 14. oktober 1809 gift med Anders Hansen Foged til "Gammel Fogedgaard." Han var broder til Jens Mortensens (249.7.5) første kone. De fik følgende børn:
- a. Hans Andersen Foged (249.7.6.1), født 29. august 1815. Han arvede sine forældres gård og tilgifte sig "Ø. Snaremosegaard" ved sit ægteskab med Anna Cathrine Guldborg, der var enke efter Claus Nielsen.
- b. Morten Jensen Andersen Foged (249.7.6.2), født 19. maj 1819. Han blev gift med Christine Guldborg, der var født 1817 og døde 1896. Hun var søster til hans broder Hans' kone. Han blev gennem sit ægteskab ejer af "Guldborggaard", og han anlagde den smukke have ved foden af Guldborg Banke. Han var en fremtrædende personlighed og blev kaldt for "Langelands Konge." Han var bl. a. landstingsmand. Han døde 1891.
- G. Mads Mortensen (249.7.7), født 1785, døbt 16. maj. Han døde 19. marts 1851. Gennem sit ægteskab med enken Dorthea Rasmusdatter blev han fæster på "Bjerggaard" i Illebølle. Hun var født 1766 og døde 1845. Mads Mortensen giftede sig da med sin husholderske, Ane Claudsdatter d. 24. oktober 1845. De fik datteren:
- a. Dorthea Elisabeth Madsdatter (249.7.7.1), født 7. maj 1849. Hun blev gift med Erik Haugaard i Vindeby.
8. Pasmus Jensen (249.8), født 1746 og døbt 15. maj. Han blev 16. december 1772 gift med Bodil Madsdatter fra Windeltorp.

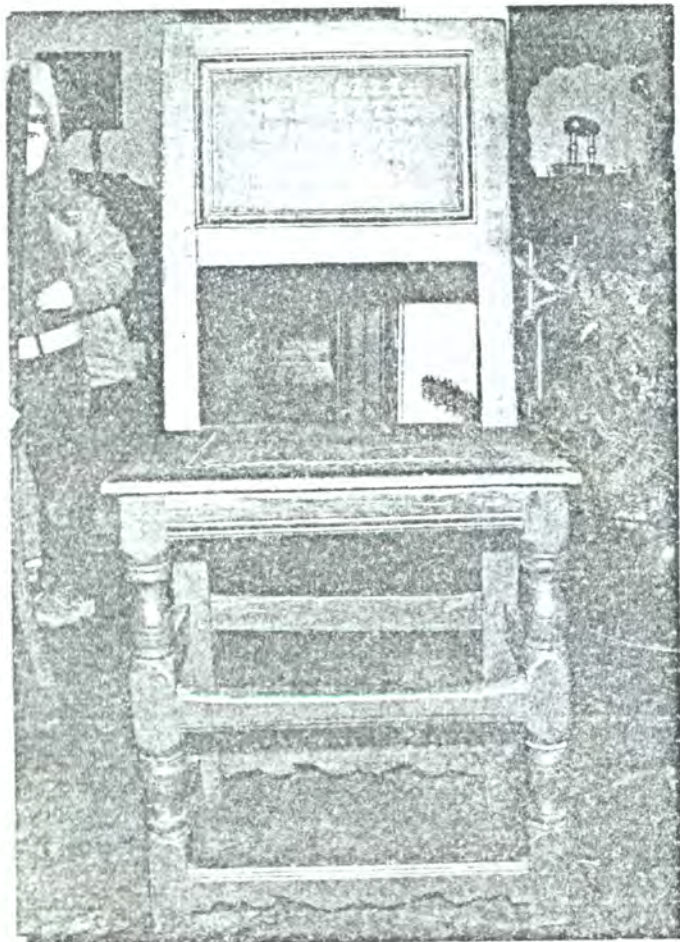

På "Annexgaarden" værner man pietetsfuldt om slægtens minder, bl. a. har man bevaret nogle gamle møbler.

Til venstre ses en af de gamle, smukke stole, hvor ejernes initialer samt overtagelsesåret er malet på rygglænet:

- J.J. = Jens Jørgensen (249).
 M.J. = Morten Jensen (249.7).
 J.H. = Jens Mortensen (249.7.5).
 G.J. = Godtfred Jensen (249.7.5.4).
 N.D.J. = Niels Dinesen Jensen (249.7.5.4.2).
 G.L.J. = Godtfred Leth-Jensen (249.7.5.4.2.2).

De nuværende ejeres initialer er ikke med på stolens rygglæn - der er simpelthen ikke plads til dem.

Jørgen Rasmussen.

Mette Rasmusdatter

Jørgen Rasmussen, der blev født 6. november 1709 i Gammel Skrøbelev, var min 4-tipoldefar (247). Han var søn af Rasmus Rasmussen, der først boede i Krægholm, senere i Gammel Skrøbelev, hvor han formentlig havde en gård i fæste, og Karen Hansdatter, der stammede fra Fodslette.

Jørgen Rasmussen var kun 12 år gammel, da begge hans forældre døde, men det vides ikke, hvor han derefter blev opdraget.

Jørgen Rasmussen var formentlig fæstebonde i Gammel Skrøbelev, men ifølge et gammelt slægtsnotat skal han også have boet en tid i Krægholm.

Han blev gift to gange. 16. oktober 1735 blev han gift med pigen Kirsten Andersdatter. Hun var født i 1708 i Ristinge på Langeland, og hun døde allerede i 1740. Om der var børn i ægteskabet vides ikke.

Som tidens skik var, og som vel nødvendigheden bød, giftede Jørgen Rasmussen sig meget hurtigt igen. Allerede 13. november samme år, altså 1740, blev han gift med den 6 år ældre Mette Rasmusdatter, som blev min 4-tipoldemor (248). Hun var født 1703 i Rifbjerg på Langeland som datter af Rasmus Hansen (495). Hendes mors navn kendes ikke. Mette Rasmusdatter havde været gift tidligere, idet hun i 1726 blev gift med Peder Hansen, der boede, eller var født, på Turø. Det vides ikke, om de havde børn sammen. Da skilsmisser dengang sjældent forekom, har hun formentlig været enke efter Peder Hansen.

Jørgen Rasmussen og Mette Rasmusdatter fik sammen en datter:

1. Karen Jørgensdatter (247.1 = 124), født 2. februar 1743 i Gammel Skrøbelev, død 18. april 1800. Hun blev min 3-tipoldemor. 25. september 1776 blev hun gift med Peder Larsen, der blev min 3-tipoldefar (123).

Om der udover Karen Jørgensdatter var andre børn i ægteskabet vides ikke.

Jørgen Rasmussen døde 23. marts 1773, og Mette Rasmusdatter døde 10. juni 1783.



Skrøbelev, hvor Jørgen R. boede, er på kortet afmærket med rødt.

Lars Rasmussen

Ane Andersdatter

Lars Rasmussen, der blev født i Skrøbelev på Langeland 15. november 1708 som søn af Rasmus Lauritsen (evt. Larsen) og Johanne Rasmusdatter, var min 4-tipoldefar (245).

9. januar 1735 blev han gift med pigen Ane Andersdatter, som blev min 4-tipoldemor (246).

Hun var fra Henninge, der ligger nogle få kilometer sydligere end Skrøbelev. Om hendes forældre vides ikke andet, end at hendes far hed Anders.

Lars Rasmussen og Ane Andersdatter fik en gård i fæste i Kragholm på Langeland.

Lars Rasmussen og Ane Andersdatter fik sammen følgende 7 børn:

1. Christen Larsen (245.1), født 13. marts 1740.
2. Jens Larsen (245.2), født 16. april 1741.
3. Rasmus Larsen (245.3), født 22. september 1743.
4. Johanne Larsdatter (245.4), født 30. maj 1746.
5. Peder Larsen (245.5 = 123), født 19. februar 1749, død 18. januar 1815 i Kragholm. Han blev min 3-tipoldefar.
6. Laurits Larsen (245.6), født 5. januar 1752. Han blev 13. september 1776 gift med pigen Sidsel Godtfredsdatter fra Kragholm på Langeland.
7. Jeppe Larsen (245.7), født 6. februar 1754.

Lars Rasmussen døde d. 24. januar 1792. Han boede da i Kragholm, muligvis som aftægtsmand hos sønnen Peder. Det vides ikke, hvornår Ane Andersdatter døde.



Kragholm, hvor Lars R. boede, er afmærket med rødt.

Rasmus Nielsen Hovgaard

Karen Nielsdatter

Rasmus Nielsen Hovgaard var min 4-tipoldefar (241).

Han blev født i Vindeby i Lindelse sogn på Langeland, men hans fødselsår kendes ikke, ligesom man heller ikke kender hans forældres navne og øvrige data.

Der er lidt usikkerhed om hans navn, idet han også ses benævnt som Rasmus Hansen Hovgaard i gamle notater. Hovgaard var et såkaldt kaldenavn. Det menes, han havde "Hovgaard" i Vindeby i fæste, og det kan være der fra, han havde tilnavnet. I et gammelt slægtsnotat er nævnt den mulighed, at kaldenavnet skulle stamme fra Bøstrup på Langeland, hvor der lå to gårde, der kaldtes "Hovgaardene."

"Hovgaard" i Vindeby blev i 1850 delt mellem to sønner fra gården. Den gamle gård har matr. nr. 8 A, og den nye har 8 D. På den gamle gård er der på en ladeport ridset årstallet 1827, og det samme er afmærket på en marksten, der nu står i en sten-
høj i haven. De nuværende ejere (1972), Erik Hovgaard Skytte Hansen og hans kone, Ruth, ved ikke, hvad årstallet hentyder til. Ejeren af den udskilte gård hedder (1972) Rasmus Nielsen og Antonia Hovgaard Nielsen.

Rasmus Nielsen Hovgaard blev 1731 gift med Karen Nielsdatter, som blev min 4-tipoldemor (242). Hun blev født 1710 som datter af den jordegne bonde, Niels Iversen og Augusta Margrethe Wardinghausen på "Guldborggaard" i Illebølle på Langeland.

Rasmus Nielsen Hovgaard og Karen Nielsdatter fik følgende børn:

1. Niels Rasmussen (241.1), født 1732.
2. Marie Dorthe Rasmusdatter (241.2), født 1734.
3. Hans Christoffer Rasmussen Hovgaard (241.3 = 121), født 1739, død 1782 i Skejbjerg. Han blev min 3-tipoldefar.

Rasmus Nielsen Hovgaard havde muligvis stort uheld med sine køer og mistede hele sin besætning to gange på grund af kvægsygdom, men der er usikkerhed om dette. Se derom i afsnittet om hans søn, Hans Christoffer Rasmussen Hovgaard (121).

Rasmus Nielsen Hovgaard døde 1779. Karen Nielsdatter døde allerede 1742, altså året før hendes mor døde.

P.S. Rasmus Nielsen Hovgaard blev muligvis født i Henninge. Hans ægteskab med Karen Nielsdatter fandt formentlig sted i juli måned.

Det ovenfor omtalte angreb af kvægpest skal have fundet sted i 1745-1747.

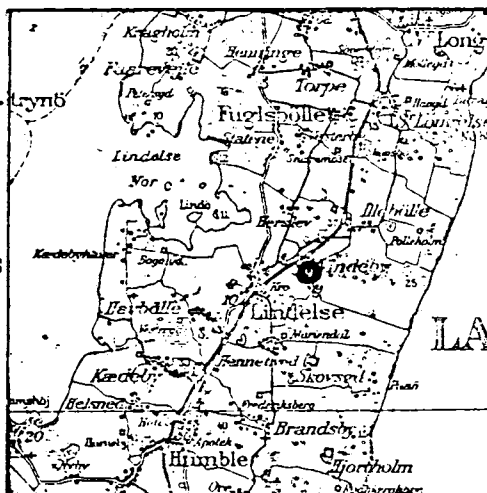

"Hovgaard", som Rasmus N. H. havde, er afm. med rødt.

Chresten Rasmussen

Anne Cathrine Rasmusdatter

Chresten Rasmussen, der blev født i 1740 i Kragholm på Langeland, var min 3-tipoldefar (127).

Om hans forældre vides ikke andet, end at hans far hed Rasmus, og at de ved Chrestens fødsel boede i Kragholm.

Chresten Rasmussen blev 9. december 1774 gift med pigen Anne Cathrine Rasmusdatter, som blev min 3-tipoldemor (128).

Hun blev født i 1755 i Svendstrup på Langeland, men om hendes forældre vides kun, at hendes far hed Rasmus.

Det er oplyst, at Chresten Rasmussen boede en kort tid i Simmerbølle, hvorfra han flyttede til Svendstrup.

Hvor mange børn, Chresten Rasmussen og Anne Cathrine Rasmusdatter havde, vides ikke, men de havde i hvert fald en datter:

1. Christine Chrestensdatter (127.1 = 64), født nytårsaften d. 31. december 1780 i Svenstrup, død 13. august 1854 i Kirke Skrøbelev. Hun blev min 2-tipoldemor.

Anne Cathrine Rasmusdatter blev desværre ene om glæden, idet Chresten Rasmussen døde d. 21. august 1780, kun 40 år gammel. Han fik således aldrig sit barn at se.

Som det var almindeligt dengang, giftede Anne Cathrine Rasmusdatter sig hurtigt igen. 23. februar 1781 giftede hun sig med Niels Jeppesen. Det vides ikke, hvor de kom til at bo. Anne Cathrine Rasmusdatter døde d. 30. marts 1842, 87 år gammel.

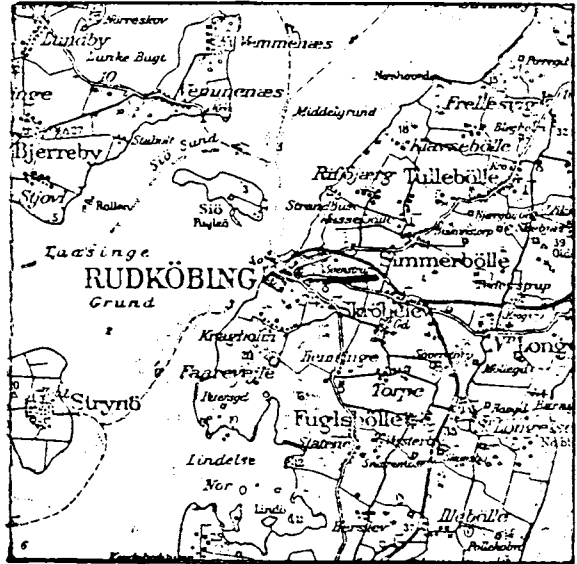

Svendstrup, hvor Chresten R. boede, er afmærket med rødt.

Jørgen Jensen

Karen Hansdatter

Jørgen Jensen, der blev født i 1731 på "Annexgaarden" i Skrøbelev på Langeland som søn af Jens Jørgensen og Margrethe Mortensdatter, var min 3-tip-oldefar (125).

Han blev hjemmedøbt 14. oktober, og dåben blev konfirmeret i Skrøbelev kirke 21. samme måned. Han blev opkaldt efter sin farfar.

Jørgen Jensen blev 9. november 1763 gift med Karen Hansdatter. Hun blev min 3-tipoldemor (126).

Hun var født 1732, men hendes forældre vides der intet om.

Hun havde tidligere været gift med Jens Andersen i Skrøbelev. Ægteskabet blev formentlig indgået i 1758, og da skilsmisser dengang var usædvanlige, har hun formentlig været enke, da hun blev gift med Jørgen Jensen. Fra ægteskabet med Jens Andersen medbragte hun to døtre: Margrethe og Johanne Jensdatter.

Jørgen Jensen og Karen Hansdatter fik sammen to børn:

1. Jens Jørgensen (125.1 = 163), født 18. august 1765, død 20. februar 1821 i Kirke Skrøbelev. Han blev min 2-tip-oldefar.

2. Rasmus Jørgensen (125.2). Han blev formentlig født 1767.

I "Stamtavle over Slægten Jensen fra Skrøbelev-Annexgaard" fra 1914 skriver lokalhistorikeren Harald Kier, at Jørgen Jensen og Karen Hansdatter havde to døtre, der hed Margrethe og Johanne. Da det er de samme navne, som de to piger, Karen Hansdatter bragte ind i ægteskabet, havde, må det formodes at Harald Kier her har taget fejl.

Jørgen Jensen blev gårdfæster i Kirke Skrøbelev. Ifølge et gammelt familienotat skulle gården have heddet "Lundgaard." Det var muligvis denne gård, sønnen Jens overtog fæstet på, og Jørgen Jensen og Karen Hansdatter var formentlig aftægtsfolk hos denne søn.

Karen Hansdatter døde 12. maj 1809, medens Jørgen Jensen døde 23. februar 1813 i kirke skrøbelev.

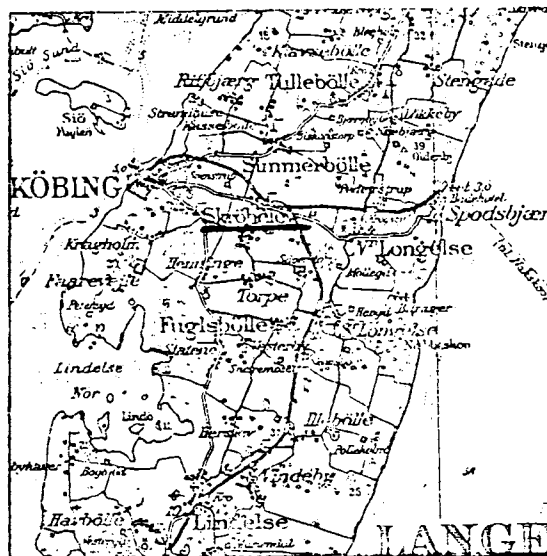

Skrøbelev, hvor Jørgen Jensen boede, er på kortet markeret med rødt.

Peder Larsen

Karen Jørgensdatter

Peder Larsen, der blev født d. 19. februar 1749 i Kragholm som søn af Lars Rasmussen og Ane Andersdatter, var min 3-tipoldefar (123). Den 25. september 1776 blev han gift med pigen Karen Jørgensdatter, som blev min 3-tipoldemor (124). Hun blev født d. 2. februar 1743 i Gammel Skrøbelev som datter af gårdfæster Jørgen Rasmussen og Mette Rasmusdatter.

Peder Larsen og Karen Jørgensdatter fik en gård i fæste i Kragholm på Langeland, og en periode havde de deres senere svigersøn, min 2-tipoldefar Rasmus Hansen Kragholm (61), som karl på gården.

Peder Larsen og Karen Jørgensdatter fik sammen følgende fem børn:

1. Lars Pedersen (123.1), født d. 19. maj 1777.
2. Jørgen Pedersen (123.2), født d. 13. december 1778.
3. Rasmus Pedersen (123.3), født d. 9. april 1780.
4. Marie Cathrine Pedersdatter (123.4 = 62), født d. 2. december 1781, død d. 14. august 1819. Hun blev min 2-tipoldemor.
5. Mette Cathrine Pedersdatter (123.5), født d. 1. januar 1785.

Karen Jørgensdatter døde d. 18. april 1800, medens Peder Larsen døde d. 18. januar 1815 i Kragholm.



Kragholm, hvor Peder L. boede, er afmærket med rødt.

Hans C. Rasmussen Hovgaard

Johanne Nielsdatter

Hans Christoffer Rasmussen Hovgaard, der blev født i Vindeby i Lindelse sogn på Langeland i 1739 som søn af Rasmus Nielsen (eller Hansen) Hovgaard og Karen Nielsdatter, var min 3-tipoldefar (121).

Hovgaard var et tilnavn, som han fik i arv efter sin fader. Han fik "Søgaard" i Skebjerg, Tullebølle sogn, ifæste efter sine svigerforældre.

Skebjerg var dengang en lille landsby. På opmålingskort, matricler og markbøger ses byens navn skrevet som Skægebjerg, Shiebiere og Schebiere.

"Søgaard" hørte under godset "Faarevejle." Såvel i hoveri-protokollen i 1773 for Fyn og

Langeland som i hartkorns specifikationerne 1778-86 i godset "Faarevejle"s jordebog for 1781 står Hans Christoffer Rasmussen opført som fæster af "Søgaard", der havde 11 tdr. og 2½ alb. hartkorn.

Som hoveri skulle han årligt afgive ialt 28 spanddage og 41 gangdage, d.v.s., at han 28 gange om året skulle stille med en mand og et spand heste og 41 gange med en mand uden heste.

Hans Christoffer blev gift med pigen Johanne Nielsdatter, som blev min 3-tipoldemor (122). Hun blev født i 1749 på "Søgaard", som hendes forældre havde i fæste. Om dem ved man kun, at han hed Niels, og hun hed Maren.

Johanne Nielsdatter havde to brødre, Lars Nielsen og Hans Nielsen, der begge fik tilnavnet Søgaard. Lars blev født i 1747 og døde i 1825 i Skrøbelev. Han havde "gaard nr. 6" i Torpe, Skrøbelev sogn, i fæste. Gården var på godt 7 tdr. hartkorn. Han blev i 1777 gift med den 36-årige enke, Karen Claudsdatter. De fik sammen bl. a. en datter, der hed Anne Marie Larsdatter, som Johanne Nielsdatter stod gudmoder til ved dåbshandlingen i Skrøbelev kirke i 1778. Den anden broder, Hans Nielsen, blev født i tiden mellem 1749 og 1755. Han blev gårdfæster i Kragholm i Skrøbelev sogn. Af folketællingslisterne for 1801 ses det, at Johanne Nielsdatters søn, Rasmus Hansen Kragholm (121.1 = 61) var karl hos Hans Nielsen.

Hans Christoffer og Johanne Nielsdatter blev gift i begyndelsen af 1770'erne. Ifølge hoveri-protokollen havde de "Søgaard" i fæste i 1773, så de er givetvis blevet gift før dette tidspunkt.

"Søgaard" lå i et naturskønt område. Tæt ved gården lå en meget stor banke og en sø. Søen, der gav navn til gården, er nu forsvundet. Søen ses tydeligt på det gamle kort over Langeland, der bringes på side 66. Søen ses ud for den røde pil.

De naturskønne omgivelser skal dog ikke forlede til at tro, at der altid har været ro og fred på den gamle gård. Svenskekrigens skygger faldt også over "Søgaard." I godset "Faarevejle"s jordebog for året 1660 er der i marginen gjort et datidigt



Skebjerg er på kortet afmærket med en rød streg.

notat, der "i knappest tænkelige form (giver) et rystende indtryk af det drama, som det foregående Aar, 1659, udspillede sig på Langeland", i dette tilfælde altså på "Søgaard", hvis fæster på det tidspunkt hed Niels Bay. I notatet står der først Søgaard og nedenunder Niels Bay. Derefter står der: "Manden død shut aff Fienderne. Quinden i Bagovnen pint til døde gaarden megit Ruin erit och Affbrut ehr öde."

Foran klammen oplyses det, at der i Landgilde skulle svares 2 Mk., 6 Sk., 2½ pd. Biug, 1¼ oting smør, og efter klammen oplyses gårdens hartkorn, der på det tidspunkt var på 10½ Td og ½ Skp.

Hvorvidt Hans Christoffer muligvis ikke var nogen dygtig landmand, vides ikke, men han synes i hvert fald at have været forfulgt af uheld. Ifølge gamle optegnelser i min slægt mistede han således ikke mindre end to gange hele sin besætning på grund af en kvægsygdom, og det var katastrofalt dengang, hvor man ikke kendte til forsikringer. Ifølge

slægtsnotatet endte det til sidst med, at han måtte gå fra gården og i stedet fik et hus i fæste. Disse oplysninger er dog næppe rigtige, for ifølge hoveriprotokollen for 1781, altså året før han døde, var han stadig på gården. Muligvis er han i notatet blevet forvekslet med sin far, Rasmus Nielsen Hovgaard (241). Se omtalen af denne side 61. Hans Christoffer Rasmussen Hovgaard og Johanne Nielsdatter fik sammen to børn:

1. Rasmus Hansen (121.1 = 61), født i 1779, død 2. juni 1830 i Ribbjerg. Som voksen fik han tilnavnet Kragholm. Han blev min 2-tipoldefar.

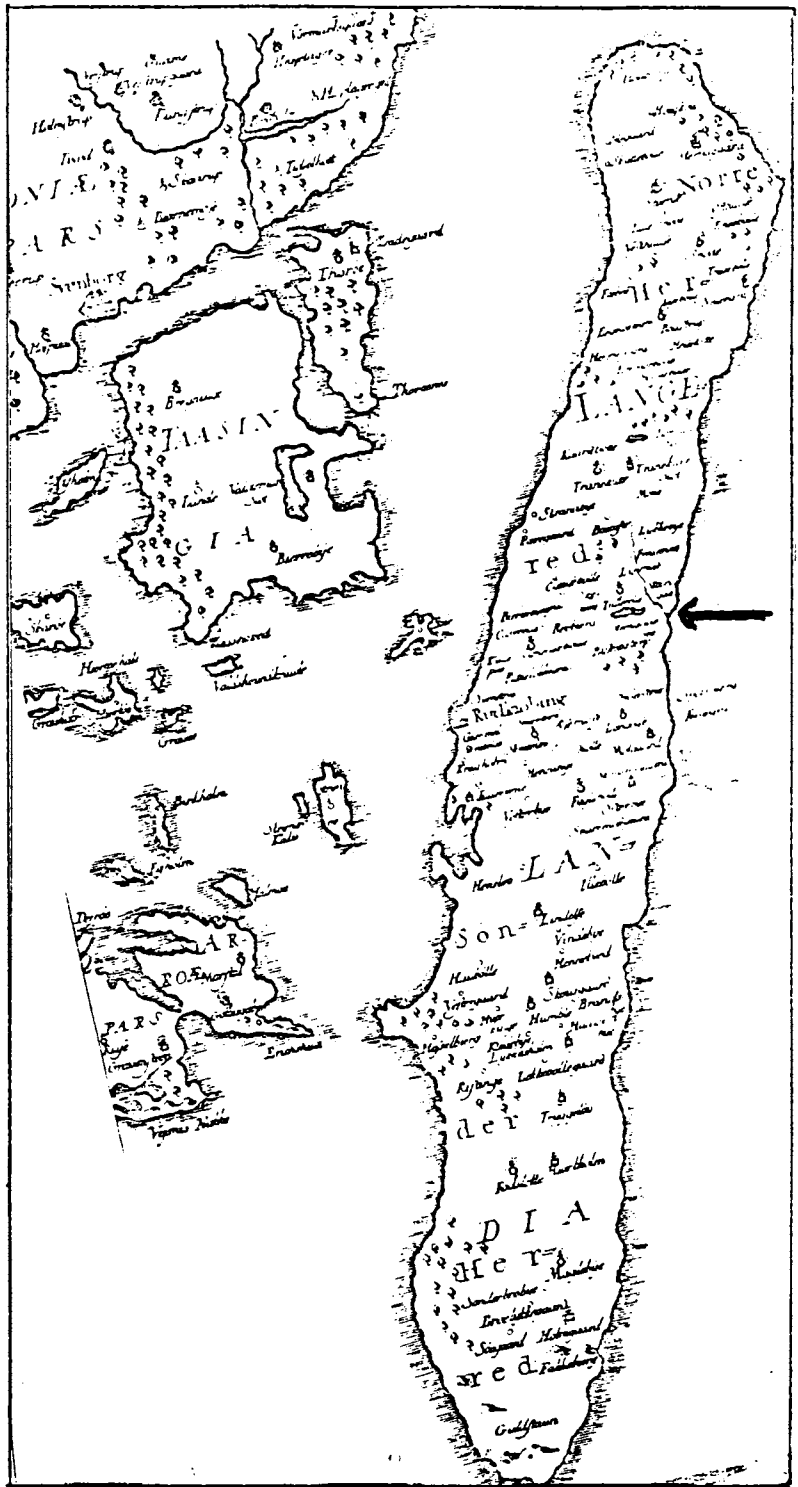

Et gammelt kort over Langeland, hvor den nu forsvundne sø i Skebjerg, der gav navn til "Søgaard", tydeligt er afmærket.

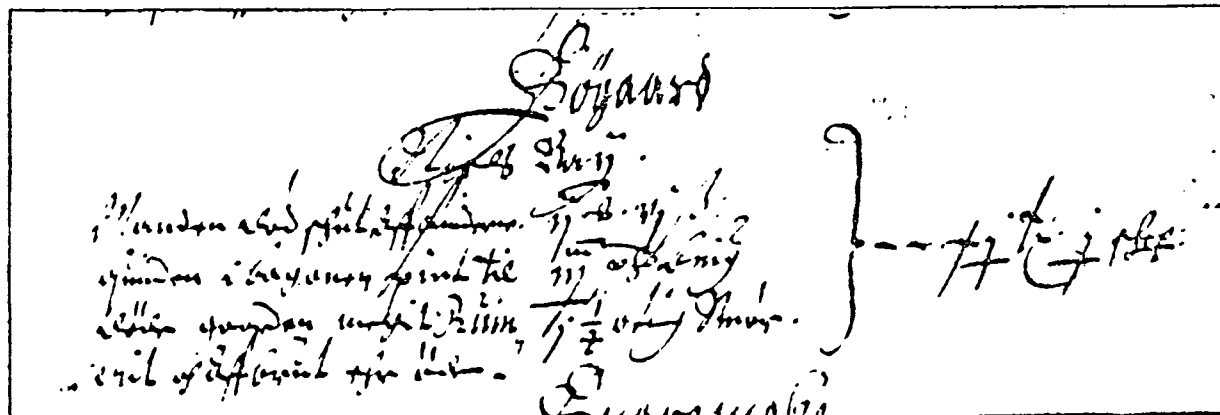

Fotokopi af det foran omtalte notat i jordebogen for godset "Faarevejle" i året 1660.

Hans Christoffer Rasmussen Hovgaard døde sidst på året 1782 i Skebjerg, og året efter fødte Johanne Nielsdatter en søn, der efter tidens skik blev opkaldt efter sin afdøde far:

2. Hans Christoffer Hansen Hovgaard (121.2), født 1783.
Det er lidt uklart, om han kom til at hedde Rasmussen eller Hansen.

Som det var almindeligt dengang, og vel også nødvendigt, sad Johanne Nielsdatter ikke længe i enkestand. Hun blev gift med Arnt Olsen, der havde et husmandssted i Skebjerg.

De to fik sammen følgende børn:

3. Anne Marie Arentsdatter, født ca. 1785.
4. Maren Arentsdatter, født ca. 1791. Hun blev opkaldt efter sin mormor.

Johanne Nielsdatter døde i 1819. I kirkebogen står der anført, at hun blev 70 år gammel.

P.S. Om "Søgaard" kan der læses yderligere i Einar V. Søgaard-Larsens: "Vor langelandske slægt."

Hovgaard-slægten har en slægtsbog, men ved henvendelse til medlemmer af slægten her i København har det ikke været muligt at få lov at se bogen.

Jens Jørgensen

Christine Chrestensdatter

Jens Jørgensen, der blev født d. 18. august 1765 i Kirke-Skrøbelev på Langeland som søn af Jørgen Jensen og Karen Hansdatter, var min 2-tipoldefar (63).

Udover fødestedet vides der intet om, hvor han har opholdt sig som ung.

Den 18. oktober 1799 blev Jens Jørgensen gift med pigen Christine Chrestensdatter, som blev min 2-tipoldemor (64). Hun blev født d. 31. december 1780 i Svendstrup på Langeland som datter af Chresten Rasmussen - der døde nogle måneder før hendes fødsel - og Anne Cathrine Rasmusdatter.

Jens Jørgensen blev fæster af en gård i Kirke-Skrøbelev, muligvis den gård, hans forældre havde haft i fæste. Ifølge et gammelt familienotat skulle gården hedde "Lundgaard." Hans forældre har formentlig været aftægtsfolk der på gården.

Om Jens Jørgensen og Christine Chrestensdatter havde flere børn vides ikke, men de havde i hvert fald en datter:

1. Anne Marie Jensdatter (63.1 = 32), født d. 7. november 1805, død d. 14. april 1842 i Rifbjerg. Hun blev min tipoldemor.

Jens Jørgensen døde d. 20. februar 1821 i Kirke-Skrøbelev. Christine Chrestensdatter sad som enke til d. 13. januar 1828, hvor hun giftede sig med Mogens Hansen. Christine Chrestensdatter døde d. 13. august 1854 i Kirke-Skrøbelev



Skrøbelev er på kortet afmærket med rødt.

Rasmus Hansen Kragholm

Marie Cathrine Pedersdatter

Rasmus Hansen Kragholm, der var født i 1779 på "Søgaard" i Skebjerg, Tullebølle Sogn på Langeland, som søn af Hans Christoffer Rasmussen Hovgaard og Johanne Nielsdatter, var min 2-tipoldefar (61).

Kragholm var et tilnavn, nan fik, og det skriver sig sikkert fra, at hans kone kom fra Kragholm, og at han selv som ung havde tjent hos hendes forældre. Selv underskrev han sig altid kun som Rasmus Hansen.

Rasmus Hansen blev 20. september 1806 gift med Marie Cathrine Pedersdatter, som blev min 2-tipoldemor (62).

Hun var født (døbt?) 2. december 1781 i Kragholm som datter af gårdfæster Peder Larsen og Karen Jørgensdatter. De fik sammen følgende børn:

1. Hans Rsmuassen (61.1), født 4. januar 1807, død 3. januar 1814.
2. Peder Rasmussen (61.2 = 31), født 10. september 1808, død 4. april 1896. Han blev min tipoldefar.
3. Karen Rasmussen (61.3), født 21. december 1810, død 1892.
4. Maren Rasmussen (61.4), født 10. april, død få dage gammel.
5. Johanne Rasmussen (61.5), født 10. april 1813 (tvilling-søster til Maren), død 4. marts 1894.
6. Martha Rasmussen (61.6), født 19. september 1815, død 15. november 1846.
7. Rasmus Rasmussen (61.7), født 3. april 1818, død 23. marts 1861.

De af børnene, der iøvrigt vides noget om, bliver omtalt senere i dette afsnit. Især er der en hel del at fortælle om Martha Rasmussen, som fik en ganske mærkelig skæbne.

Rasmus Hansen og hans kone kom i 1808 til Riffbjerg på Langeland og fik "Havelundgaard", der var på ca. 40 tdr. land, i livsvarigt fæste under grevskabet Langeland, d. v. s. "Tranekær." Gården ligger stadig ved byens gamle gadekær, og den er endnu (1978) i slægtens eje, idet den ejes af Rasmus Hansens tipoldebarn, Johannes Drost Rasmussen (31.1.2.3).



"Havelundgaard" er afmærket med en rød ring.



Fæstebrevet blev underskrevet 1. marts 1808 af Frederik Greve Ahlefeldt Laurvig til "Tranekær" og Rasmus Hansen.

Som det fremgår af det følgende, kom de to til at stå på en særdeles god fod med hinanden.

Vi kender navnene på "Havelundgaard"s fæstere ret langt tilbage i tiden. Niels Mortensen havde fæstet 1719-21, Hans Rasmussen 1721-52, Michel Clausen 1752-77 og Rasmus Andersen fra 20. januar 1777 til 1808. Rasmus Andersen døde 5. marts 1814, 65 år gammel, og hans kone, Karen Pedersdatter, døde 4. oktober 1821, 71 år gammel. Deres dødsår nævnes her, for ifølge fæstebrevet skulle Rasmus Hansen svare dem huslejlighed og alle fornødenheder på gården som aftægtsfolk.

Udover aftægtsfolkene måtte Rasmus Hansen ikke uden Grevens tilladelse "indtage nogen til Huse, hverken for kort eller lang tid." Hver Mortensdag skulle der til Grevens husholdning leveres to forsvarligt fede, levende gæs. Iøvrigt skulle han for fæste af gården, der stod for hartkorn ager og eng 2 tdr., 6 skp., 3 fdk. og 1 alb., svare alle kongelige skatter, jordebogspenge og landgilder. Til gengæld slap han for at yde kirkens anpart af tiende og kvægtiende.

Ifølge notater fra "Havelundgaard" overtog Rasmus Hansen 15. juli 1808 noget jord fra Rasmus Mortensen i Kulepile, hvorved gårdens samlede tilliggende kom op på hartkorn 3 tdr., 10 skp., 3 fdk. og 2/3 alb. Det oplyses ikke, om det var som tilkøb eller fæste.

Rasmus Hansen var en usædvanlig dygtig og driftig bonde. "Havelundgaard"s jord var fuld af sten og lavtliggende mosehuller og sumpede strækninger, og der var ingen ordentlig have og alt for få bygninger. Han tog straks fat på at dræne, den opgravede jord blev fyldt på de lave strækninger, og der blev bygget gærder af de opsamlede sten.

Rasmus Hansen var den første, der indførte og avlede kartofler på Langeland, og han byggede to store kældere til opbevaring af denne afgrøde. Han var den første, der indførte svingploven der på øen som afløser af de gamle, tunge hjulplove. Han lavede selv en del af gårdens markredskaber, bl. a. menes det, at han selv lavede den første svingplov, der anvendtes på gården.

Hvor der ikke blev sat stengærder, plantede han levende hegn om alle gårdens marker, og han anlagde en stor frugthave, hvoraf der i begyndelsen af dette århundrede endnu var træer tilbage. I Svendborg Amts historiske Årsskrift for 1926 fortælles om et langelandsk æble, der hed Rifbjerg Gylling, men som tidligere blev kaldt Rifbjerg Rosenæble. Æblet er fremkommet i frugthaven hos Rasmus Hansens sønnesøn, Rasmus Hansen Rasmussen (31.1), på "Havelundgaard", men skal stamme fra et træ helt tilbage fra Rasmus Hansens tid, antagelig omkring 1810. I forbindelse med den meget store have plantede Rasmus Hansen også en lille skov, som han kaldte Ellelunden. Bl. a. plantede han ca. 1000 canadiske popler, hvoraf en del findes endnu. Lunden, hvorigennem der løber en bæk, ligger der endnu og er med sine gamle træer en seværdighed.

Ved enden af haven findes nu en nøddegang, Der, hvor stien fører ind i lunden, slår den et lille sving, og på det sted skal to svenske soldater ligge begravet. Det fortælles, at de en nat faldt i baghold og blev dræbt af de desperate bønder, da de kom for at plyndre under svenskekrigen 1658-59. Man begravede dem så i haven, og den nuværende ejer, Johannes Drost Rasmussen, fortæller, at der forhen var et lille anlæg på graven, hvor der var - og stadig er - en masse forårsblomster.

For sin flid og dygtighed modtog Rasmus Hansen fra Det konge-

Fraderik Orens Ahlefeldt
Lairving til Langeland.

Gjød villerligt at have stude
af ligesom jeg og nu hermed
klæder og fæster til Rasmus Hansen
af Kragholm, den gård i under grev.
skabet Langeland i Ribbjerg, som
Rasmus Andersen hittil har besiddet
det i fælle (fælle d. 20. 1777, forrige
fæster var Michel Blauen), hvilken
gård den står for hartkorn Ager
og Eng 2 td. 6 skp. 3 ftk. 1 alb. med
alle dets retligheder i byen og
mark, hermed på limbit over-
draget til bemættede Rasmus Han-
sen, når og så længe han nøjer
iagttager disse vilkår:

I.
Af hartkorn og personens svare
han til rette forfaldstid og når
påkræves alle kongl. skatter, som
allerede ere eller herefter vorder
påkrævede, samt jordbogs penge
årlig til Markise 2 rdl. 2 ft 6 skp.
samt hovingspenge årlig 1 rdl.
2 ft 8 skp. i følge den kontrakt om
købsretten, som formanden og flere
med mig har indgiet, hvilken han
og iøvrigt holder sig efterrettelig.
Lig indtil samme er udløst, den
desangående med mig på
nyer bliver at acorderes.

II.
Gårdens til hvert års Markise
forfalden Landgilde, nemlig:
Byg 2 td. 3 skp 3 1/2 alb. af Havre;
1 skp 3 1/2 ft. samt en forhøjelse i
samme af 4 skp. Byg pr tønde hart.
Korn årlig, den udtjener 1 td. 3 skp. 1 1/2 ft.,
yder han i godt, skindt og velre-
set korn med forsvarelig mæl;
og alle foranførte skatter og
afgifter at udsede uden mindste
sestance når påkræves, dog ydes
den sidetvænnte forhøjelse i
Landgilde. Bygget og førend fra-
træderes er født.

III.
Den husejlighed og ophold, som
ved en af mig approberet skrift-
lig accord er fastsat for Rasmus
Andersen og hustru, skal fæstene
herunder forsvarelig.

IV.
Af formandens sestance betaler
han til omis skriverstue 100 rdl.
når påkræves; Resten er eftergivet.

V.
Gårdens bygninger, besatning og
inventarium, samt føde og sæd-
korn besøger fæstene snarest
omligt i standset, således at se-
me i complet og forsvarelig stand
han overleveres han ved lovlig
synsforretning, den vedtræftes
dette fæstene og forpligtes han
til derefter stette at vedligeholde
dette dele godt.

VI
Jeg kan ikke give nogen godtgørelse for
den jord, gærdene ved indskræftningen
jeg har afgivet.

VII
Til min husholdning leverer
fæstereuden inden betaling hvor
Norskerud og forsvarligt fæde
besønde gjes; hvorimod han fri-
tages for at yde kirkenes andpart
i tiende og kongetiende.

VIII
Når bygningerne er blevet for-
sikrede i brandkassen, da se-
taler fæstereuden den årlige brandhjælp.

IX
Kan man ingen indtægt til huset,
eller mere end hos sig, enten
på kort eller lang tid, inden
min forudgående skriftlige
billadelse.

X
Alle byrder og pligten, som i-
følge love eller sædvaner på-
lægges gærdene, skal fæstereuden op-
fylde og præstere, ligesom sine
naboer.

Dets til bekræftelse i under
min hånd og i undertrykte grene.
lige seigl.

Franker Glad d. 1. marts 1808
Gv. af Ahlefeldt hærving.

Lige lydende original. fæste-
brev har jeg til i underdanigt
efterlevelse modtaget, hvortil
jeg mig hermed forpligter.

Parsons Skarven.

Jeg tillygne fæsten
Parsons Andersen, f 7/5. 1814, 65-år.

Efter Karsten Pedersen, f 1/2 1811, 71 år.



Erna Tudvad, gift med Rasmus Hansens 2-tipoldebarn, Haakon Tudvad (1), på det sted, hvor de to svenske soldater skal være begravede under krigen i 1658-59.

lige danske Landhusholdningsselskab et sølvbæger, der var forgyldt indvendigt og havde følgende inskription: "Til den næderlige og dygtige landmand Rasmus Hansen i Rifbjerg." Arkivar Lauritsen, Erhvervsarkivet i Århus, oplyser, at man indtil omkring år 1800 brugte medaljer ledsaget af en pengepremie. Efter den tid gik man over til sølvbægre med inskription. Bægrene blev fremstillet i seks klasser. Rasmus Hansens bæger var i klasse 2, hvilket var en usædvanlig ære for en bonde. Der fulgte intet diplom med. Praksis var den, at en af egnens prominente personer overrakte bægeret, ledsaget af en hædrende tale. I Rasmus Hansens tilfælde var det Greven på "Tranekær." I "For Fædrelandets Flor, Bidrag til Det kgl. Landhusholdningsselskabs Historie 1769-1969," der i 1969 blev udgivet af selskabet, findes side 211 et billede af et sådant sølvbæger. På Erhvervsarkivet i Århus findes den 12 sider lange indberetning, som Rasmus Hansen på opfordring indsendte til selskabet forud for tildelingen af bægeret. Der er skrevet adskilligt om Rasmus Hansen i aviser og blade. En svendborgavis skrev for nogle år siden følgende: "I tiden efter de store landboreformers gennemførelse var den langlandske gårdfæster Rasmus Hansen en af bondestandens aner-



Et hyggeligt hjørne af Rasmus Hansens gamle gård i Rifbjerg, "Havelundgaard." Fotografiet er taget inden ombygningen af gården. Bygningen til venstre i forgrunden ligger der endnu, og arrangementet med beplantningen er stort set den samme. Midt i billedet ses en af de to sten-ledstolper, der er omtalt på side 100.

kendte foregangsmænd og fremskridtsmænd, der ikke blot var praktisk dygtig, men også havde en evne til offentlig optræden som talsmand for kravet om bøndernes overtagelse af bønder-gårdene. Rasmus Hansen fæstede 1808 en gård i Ribbjerg på livstid og gjorde her en indsats så stor som praktisk landmand indtil sin død 1830 i en alder af knap 50 år. Han var stærkt interesseret i havebrug og frugtavl og anlagde en frugtplantage og en planteskole, hvorfra han solgte canadiske pøbler til hegnsplantning rundt på øen. Endvidere var han så energisk på kartoffeldyrkningens område, at man på egnen gav ham tilnavnet "Kartoffelbonden." Når han mødte sin lensherre, den gamle general på "Tranekær", var det stående emne for samtale mellem dem, hvor mange tønder kartofler hver især havde avlet. Et bestemt år, om hvilket der foreligger beretning, kunne Rasmus Hansen sætte 700 tønder op mod lensgrevens 7000, et overordentlig fint resultat i betragtning af hans gårds størrelse (ca. 40 tdr. land). 1821 modtog han Det kgl. danske Landhusholdningsselskabs store sølvbæger som anerkendelse for flid og dygtighed, og i selskabets beskrivelse af hans virksomhed hedder det, at han på sin veldrevne gård holdt "6 heste, 15 Qvæghøveder og 9 får," endvidere at han selv havde forfærdiget sine agerdyrkningsredskaber, deriblandt en svingplov. Som frugtavlervar Rasmus Hansen banebryder blandt sine standsfæller, langt forud for sin tid, og hans indsats kan i dag nævnes med så megen større ære, som hans efterkommere, slægtled efter slægtled, har taget interessen for frugtavl i arv og har fortsat traditionen i lige linie."

Rasmus Hansen havde selv en hel del bøger, og han tog initiativet til oprettelse af et læseselskab for Simmerbølle sogn. I forbindelse med diskussionen om bøndernes kår efter landboreformens indførelse, hvor bl. a. spørgsmålet om forpagter kontra selvejer var særdeles brændende, skrev han i ugeskriftet "Den oeconomicke Correspondent" for 22. marts 1821 en artikel, hvis ordlyd findes i en artikel om Rasmus Hansen, der stod i "Fynske Årbøger for 1940". I artiklen gengives også Landhusholdningsselskabets omtale af hans virke.

Den 30 maj 1829 skete der det besynderlige, at Rasmus Hansen skrev et brev til digteren H. C. Andersen. Brevet er i sig selv mærkeligt, idet det virker fuldstændig svermerisk og overspændt og er med sine mange reliøse henvisninger og betragtninger noget nær uforståelig. Men endnu mærkeligere er det dog, at en bonde på Langeland finder på at skrive til H. C. Andersen, der da var ret ung og forholdsvis ukendt. Han blev student samme år, og på det tidspunkt var han ikke begyndt på at skrive sine kendte eventyr. Helt ukendt var H. C. Andersen dog ikke, idet han året i forvejen i Johan Ludvig Heibergs "Flyvende Post" havde offentliggjort sit digt "Det døende Barn." Desuden havde han skrevet "Fodreise fra Holmens Kanal til Østpynten af Amager," der åbenbart er blevet læst flere steder vest for Valby Bakke. Som det vil fremgå af det følgende, havde også Rasmus Hansen læst Fodrejsen. Brevet opbevares i dag på musæet i H. C. Andersens Hus i Odense, og ved henvendelse til musæet fik jeg af museumsdirektør Niels Oxenvad venligst tilsendt en kopi af brevet, som han samtidig oplyste var blevet skænket til musæet i 1906 af etatsrådinde Collin, i hvis hjem i Store Kongensgade i København digteren opholdt sig meget. Som det fremgår af adresseringen på brevet "skulle dette aflægges hos etatsraad Collin." Fotokopi af brevet samt et forsøg på at lave en oversættelse til nutidsdansk bringes på side 75, 76 og 77.



Erna Tudvad, gift med Rasmus Hansens 2-tipoldebarn, Haakon Tudvad (1), på det sted, hvor de to svenske soldater skal være begravede under krigen i 1658-59.

lige danske Landhusholdningsselskab et sølvbæger, der var forgyldt indvendigt og havde følgende inskription: "Til den næderlige og dygtige landmand Rasmus Hansen i Rifbjerg." Arkivar Lauritsen, Erhvervsarkivet i Århus, oplyser, at man indtil omkring år 1800 brugte medaljer ledsaget af en pengepræmie. Efter den tid gik man over til sølvbægre med inskription. Bægrene blev fremstillet i seks klasser. Rasmus Hansens bæger var i klasse 2, hvilket var en usædvanlig ære for en bonde. Der fulgte intet diplom med. Praksis var den, at en af egnens prominente personer overrakte bægeret, ledsaget af en hædrende tale. I Rasmus Hansens tilfælde var det Greven på "Tranekær." I "For Fædrelandets Flor, Bidrag til Det kgl. Landhusholdningsselskabs Historie 1769-1969," der i 1969 blev udgivet af selskabet, findes side 211 et billede af et sådant sølvbæger. På Erhvervsarkivet i Århus findes den 12 sider lange indberetning, som Rasmus Hansen på opfordring indsendte til selskabet forud for tildelingen af bægeret. Der er skrevet adskilligt om Rasmus Hansen i aviser og blade. En svendborgavis skrev for nogle år siden følgende: "I tiden efter de store landboreformers gennemførelse var den langelandske gårdfæster Rasmus Hansen en af bondestandens aner-



Et hyggeligt hjørne af Rasmus Hansens gamle gård i Rifbjerg, "Havelundgaard." Fotografiet er taget inden ombygningen af gården. Bygningen til venstre i forgrunden ligger der endnu, og arrangementet med beplantningen er stort set den samme. Midt i billedet ses en af de to sten-ledstolper, der er omtalt på side 100.

kendte foregangsmænd og fremskridtsmænd, der ikke blot var praktisk dygtig, men også havde en evne til offentlig optræden som talsmand for kravet om bøndernes overtagelse af bønder-gårdene. Rasmus Hansen fæstede 1808 en gård i Rifbjerg på livstid og gjorde her en indsats så stor som praktisk landmand indtil sin død 1830 i en alder af knap 50 år. Han var stærkt interesseret i havebrug og frugtavl og anlagde en frugtplantage og en planteskole, hvorfra han solgte canadiske popler til hegnsplantning rundt på øen. Endvidere var han så energisk på kartoffeldyrkningens område, at man på egnen gav ham tilnavnet "Kartoffelbonden." Når han mødte sin lensherre, den gamle general på "Tranekær", var det stående emne for samtale mellem dem, hvor mange tønder kartofler hver især havde avlet. Et bestemt år, om hvilket der foreligger beretning, kunne Rasmus Hansen sætte 700 tønder op mod lensgrevens 7000, et overordentlig fint resultat i betragtning af hans gårds størrelse (ca. 40 tdr. land). 1821 modtog han Det kgl. danske Landhusholdningsselskabs store sølvbæger som anerkendelse for flid og dygtighed, og i selskabets beskrivelse af hans virksomhed hedder det, at han på sin veldrevne gård holdt "6 heste, 15 Qvæghøveder og 9 får," endvidere at han selv havde forfærdiget sine agerdyrkningsredskaber, deriblandt en svingplov. Som frugtavlervar Rasmus Hansen banebryder blandt sine standsfæller, langt forud for sin tid, og hans indsats kan i dag nævnes med så megen større ære, som hans efterkommere, slægtled efter slægtled, har taget interessen for frugtavl i arv og har fortsat traditionen i lige linie."

Rasmus Hansen havde selv en hel del bøger, og han tog initiativet til oprettelse af et læseselskab for Simmerbølle sogn. I forbindelse med diskussionen om bøndernes kår efter landboreformens indførelse, hvor bl. a. spørgsmålet om forpagter kontra selvejer var særdeles brændende, skrev han i ugeskriftet "Den oeconomicke Correspondent" for 22. marts 1821 en artikel, hvis ordlyd findes i en artikel om Rasmus Hansen, der stod i "Fynske Årbøger for 1940". I artiklen gengives også Landhusholdningsselskabets omtale af hans virke.

30. maj 1829 skrev Rasmus Hansen et brev til eventyrdigteren H. C. Andersen. Brevet er mærkeligt i sig selv, men mærkeligst er det dog, at en bonde på Langeland overhovedet kendte digteren, der da var ret ung og ukendt, og fandt anledning til først at opsøge ham og derefter skrive til ham. Brevet opbevares i H. C. Andersens Hus i Odense, og kopi af det, som Musæet venligst har sendt mig, bringes som bilag i dette afsnit. Musæumsdirektør Niels Oxenvad oplyser, at brevet 1906 blev skænket til H. C. Andersens Hus af etatsrådinde Collin, København, i hvis hus digteren som bekendt færdedes meget. Det fremgår også af kuverten, at brevet er adresseret til Collins adresse.

I forannævnte artikel i "Fynske Årbøger" er gengivet ordlyden af nogle kristelige betragtninger, som Rasmus Hansen som ældre nedskrev på en lap papir. Papiret findes endnu på "Havelundgaard", og det bringes som fotokopi i dette afsnit. I det hele taget var Rasmus Hansen foruden sin faglige dygtighed meget optaget af kristelige problemer. Noget tyder dog på, at han efterhånden blev lidt åndeligt overspændt.

Rasmus Hansen og Cathrine Pedersdatter fik som foran nævnt 7 børn sammen. Om nr. 1, 4 og 5 vides der ikke andet end det side 69 anførte. Nr. 2, der blev min tipoldefar, har sit eget afsnit her i bogen. Se anenummer 31. Om de øvrige kan følgende fortælles, idet nr. 6, Martha Rasmussen, omtales sidst på grund af hendes særlige livsskæbne:

Brevet til H. C. Andersen

Kopi af det brev, Rasmus Hansen d. 30/5 1829 sendte til digteren H. C. Andersen. Brevet findes på H. C. Andersens Museet i Odense som nr. VI-16. Det blev i 1906 givet til museet af statsrådsinde Collin, København.

Riisbjerg ved Rindøbjerg 30 Mai 1829.

H. C. Andersen!

I Anledning af at jeg forigeftes Gange viist til Herr, Klem
for at vide der der at Lige om det Tantebale med Dem — jeg
nu maatte jeg den Brevet: W. Kongensgade No 33 den 25 Mai 1829
men da jeg som du sagde, viist jeg tænkt jeg nogle Dage — og
af det gjemte Brev som jeg maatte Lige om iigjennem i den Tid som
100 for det som iigjennem vil det med mig, og som som at jeg
nødvendig til oplysning af Gennem Gjørte 31. 26. Deres Brev
kæde jeg mig for det — den Lighed vil jeg: — Naar skal den Lige om
at Lige om en rigtig Grundvold til Gjørte? Men Lige om den
31. 26. Lige om Højskole og som? — Gjørte skal Lige om
og Lige om.

Iflige Gjørte om Lige om Lige om.

I Lige om Lige om Lige om Lige om
Lige om Lige om Lige om Lige om

I Lige om Lige om Lige om Lige om

I Lige om Lige om Lige om Lige om

for Gud Tak til alle mig og alle de andre i det indre og ydre
 Og barmhjertig og al den gode af Gud. —

Lovet være Herrens navn og Guds! — 2. Lu. 30, 21.
 Pf. 110, 3. Ordf. 13, 11. Vis 27, 9. Tænke sig blidt

Rasmus Hansen
 Guds barmhjertighed

LIBR. VII Nr. 16



til
 J. P.
 for H. C. Andersen

betalt for
 (H. C. Andersen)

Kjøbenhavn

Lut

11

Oversættelse af Rasmus Hansens brev til H. C. Andersen.
 =====

Selv om Rasmus Hansens håndskrift må siges at være usædvanlig god, især når man tager i betragtning, at brevet er skrevet af en fæstebonde for ca. 150 år siden, har oversættelsen af brevet været en særdeles vanskelig opgave for en amatør. Den er foretaget af Rasmus Hansens tipoldebarn, Inger Nielsen, født Knudsen (15.3.3), Skovsbo.

Oversættelsen følger brevet's linieopdeling, og hvor der er tvivl om et ord, er der sat en parentes () udenom, og hvor et ord ikke har kunnet oversættes, er der sat en kort streg. Som Peter R. Olsen (31.3.1) bemærker i sin artikel i "Fynske Aarbøger", vidner brevet om, at Rasmus Hansen i sine sidste leveår har været stærkt optaget af religiøse spekulationer af en noget overspændt karakter.

Til

herr H. C. Andersen!

I Anledning af at jeg forgjæves haver rejst til Hovedstaden for at nyde den (Ære) at (knytte) en kort Samtale med Dem - jeg var nemlig paa Deres Bopæl i St. Kongensgade No. 33 den 25 Mai men De var, som der sagdes, rejst paa Landet paa nogle Dage -og efter Hjemkomsten er jeg (vaagnet) ligesom (inspireret) i (Tan-
 ken) over
 loo (før) 50, som ingen vil dele med mig, og som formenes at
 være
 nødvendig til Opførelsen af herrens Huus Ez. 37,26. Desårsag
 tager jeg mig herved den Frihed at spørge: Naar skal der begyn-
 des
 at lægge en varig Grundvold til samme? Naar begynder den
 Ez. 34,26 lovede Velsignelsernes Dage? hvorefter Jorden bliver
 Velsignet. -

Ifølge heraf en (Tanke) om (Tiden).

I Lægedomstiden Aar femten er

- mig bleven særdeles kær

I (Sovetiden) efter Måneders -

Jeg - nævner med fornyet -

Har Beel Sebul ikke nu paa det sidste udvidet - -

Og drømmer vel (ei) om at den gaar af (Lave) ?

Lovet være stedse vor Konge og Gud! - - 36,21

Ps. 110,3 - 13,12 - 27,9

Tjenstvilligt

Rasmus Hansen

Gaardfæster.

I sit brev skriver Rasmus Hansen, at han forgæves havde opsøgt H. C. Andersen, som han ikke traf hjemme. Som det vil fremgå af det følgende, var Andersen imidlertid hjemme, og Rasmus Hansen havde også en længere samtale med ham. I Københavns Højskoleforening overværede min kone og jeg en foredragsrække om H. C. Andersen af pens. overlærer Børge Larsen. Ham fortalte jeg om min 2-tipoldefar og brevet. Dette interesserede taleren meget, og den følgende dag ringede han og fortalte, at Topsøe Jensen havde udgivet digterens erindringer under navnet "H. C. Andersens Levnedsbog," og der fandtes en fyldig omtale af Rasmus Hansens besøg. Således som H. C. Andersen refererer samtalen med Rasmus Hansen, fremgår det klart, at årsagen til besøget tildels skyldtes, at gæsten havde læst digterens publikation "Fodrejsen." H. C. Andersen fandt imidlertid Rasmus Hansen så underlig og overspændt, at han i første omgang troede, at en af hans bekendte havde klædt sig ud og på den måde forsøgte at drive gæk med ham, og det sagde han da også til gæsten. Denne fortsatte imidlertid med sine besynderlige spørgsmål, og til sidst blev H. C. Andersen aldeles forskrækket ved tanken om, at han var helt alene på sit værelse med "en Vanvittig og en Sværmer, der kunne være istand til Alt." Han antyder endog, at han ligefrem blev ængstelig for sit liv, og han kaldte derfor i panik sin værtinde og dennes pige ind, så de om fornødent kunne fungere som hjælpetropper. H. C. Andersen forklarede derefter Rasmus Hansen, at det var en fejltagelse, når denne antog ham for digteren, idet den rigtige H. C. Andersen lige var rejst på landet, og han henviste Rasmus Hansen til etatsråd Collin, som havde fået i Commission at give alle fornødne oplysninger - og endelig fik de Rasmus Hansen lempet ud. H. C. Andersen fortæller, at han kort efter foretog en jyllandsrejse, og man forstår, at han til adskillige har fortalt om det sælsomme besøg og brev. En af dem, historikeren Lauritz Schebye Vedel Simonsen, oplyste da, at også han havde fået lignende breve fra Rasmus Hansen, og de var af ganske samme ånd og hånd.

Bagerst i bogen har Topsøe Jensen skrevet nogle meget oplysende og interessante noter. I dem skriver han bl. a., at Rasmus Hansen synes at have været en veloplyst bonde, og hans brev til H. C. Andersen er smukt skrevet og med perfekt ortografi. Men ligesom H. C. Andersen synes han, at Rasmus Hansens brev er aldeles uforståeligt.

Topsøe Jensens udgave er illustreret af tegneren Des Asmussen, og det mager sig så heldigt, at han bl. a. har valgt Rasmus Hansens besøg som emne. Ganske vist har tegneren aldrig set min 2-tipoldefar, så illustrationen er fri fantasi - bortset fra H. C. Andersens udseende, som jo er velkendt fra utallige tegninger og fotos, men det er alligevel morsomt at have en tegning, der forestiller min 2-tipoldefar, Rasmus Hansen Kragholm.

I en artikel i "Fynske Årbøger" er gengivet ordlyden af nogle kristelige betragtninger, som Rasmus Hansen som ældre nedskrev på en lap papir. Papiret findes endnu på hans gamle gård, "Havelundgaard." Se side 83 og 84. I det hele taget var Rasmus Hansen foruden sin faglige dygtighed meget optaget af kristelige problemer, men som nævnt tyder meget på, at han efterhånden blev lidt åndelig overspændt.

Rasmus Hansen og Cathrine Pedersdatter fik som foran nævnt 7 børn sammen. Om nr. 1, 4 og 5 vides ikke andet end det på side 69 anførte. Nr. 2, der blev min tipoldefar (31) har sit eget afsnit her i bogen. Om de øvrige børn kan der fortælles følgende, idet dog nr. 6 af børnene, Martha Rasmussen, vil blive omtalt sidst på grund af hendes ganske særlige livsskæbne.

← H. C. Andersens egen beretning om Rasmus Hansens besøg.

- I

Aarhus fik jeg strax Besøg af *Elmquist* og *Guldberg*, man viiste mig almuelig Opmærksomhed og overalt traf jeg Venner, især af *Fodreisen*, der ret synes at have reist om, saaledes maa jeg her fortælle et characteristisk Træk, skjont det tidligere skulde være meldt. *Fodreisen* var ogsaa kommen til Falster, hvor der var en riig Bonde, *Rasmus Hansen* paa Rifsberg, een af de Hellige, og som var noget forstyrret ved at læse og studere *Johannes Aabenbaring*; han læste *Fodreisen* og antog Forfatteren til denne for en Viis, der kunne give ham Underretning om meget af det Skjulte. Jeg havde i Bogen skrevet at jeg var hjemme om Morgenen mellem 8 og 9 og man kunne da faae Oplysning om et og andet. - En Dag jeg sad paa mit Værelse i Kjøbenhavn, kommer denne Bonde, som var mig aldeles ubekjendt, ind i min Stue, spørger om jeg er »Andersen« og da jeg bejaer det, tager Bogen op af Lommen og beder mig først forklare Slutnings Capitlet, spørger dernæst hvorledes jeg kunne sige, at »Fanden havde forledt mig til at skrive,« medens jeg paa et andet Sted benægtede

ham paa Døren, i det jeg forklarede ham at jeg nok havde »udgivet« Bogen, men den der havde skrevet den var en ganske anden, og da denne nu var paa Landet, havde Etatsraad Collin i Commission at give alle Oplysningerne; Manden spurgte om hans Bopæl og jeg beskrev ham den. - Han traf ikke Collin, og derfor troede flere at det hele havde været Loier, noget der var opspundet for at spadse med mig. Men efter en 3 Ugers Forløb kom der et virkeligt Brev med Posten fra Falster, det var adresseret *Collin* og den gode Mand, Rasmus Hansen fortalte, at han forgjæves havde uleiligt sig til Hovedstaden for at tale med den kloge Mand, og forlangte nu at vide: »om det tusindeaarige Rige, Antichristens Ankomst etc. etc.« - Paa denne min Sommer Udflugt traf jeg flere i Jylland der kjendte Manden og erfarede af *Vedel Simonsen* at han ogsaa havde lignende Breve fra ham. Det var ganske samme Aand og Haand. -

Topsøe Jensens egne kommentarer til H. C. Andersens beretning om Rasmus Hansens besøg.

↓

- Rasmus Hansen

paa Rifsberg: Riffbjerg ligger ikke paa Falster, men i Simmerbolle S. paa Langeland, Nabosogn til Rudkøbing. Her var Rasmus Hansen, der ogsaa kaldes Rasmus Hansen Kragholm (1780-1830) født; han var to Gange gift og havde flere Born i begge Ægteskaber, og her døde han 10. Juni 1830, altsaa faa Dage efter at A. begyndte sin Jyllandsrejse. I *Erslews Forfatterleksikon* (I, 581), hvor han kaldes Gaardfæster i Riffbjerg By paa Langeland, anføres et Par Artikler af ham i landøkonomiske Tidsskrifter. Han synes at have været en veloplyst Bonde; det senere omtalte Brev til A. er smukt skrevet og med perfekt Ortografi. - at jeg var hjemme om Morgenen mellem 8 og 9: I »Fodreisen« Trettende Capitel (SS, VI, 264), hvor Forf. lover mundtlig at meddele det manglende Slutningskapitel, hvis man vil glæde ham med et Besøg; »jeg er hjemme fra 8 til 9, men for Damer er jeg hjemme paa alle Tider«. - »Fanden havde forledt mig til at skrive«: »Fodreisen«s Forste Capitel hedder: »Hvorledes Satan faaer Magt over Forfatteren« (SS, VI, 163).

S. 202. et virkeligt Brev: Det eksisterer stadig, er dateret »Riffbjerg ved Rudkøbing 30 Mai 1829 (Aflægges hos Etatsraad Collin)« og findes i H. C. Andersens Hus i Odense. Brevskriveren fortæller ganske rigtig heri, at han »forgieves haver reist til Hovedstaden for at nyde den Ære at knytte en kort Samtale med Dem - jeg var nemlig paa Deres Bopæl i St. Kongensgade No 33 den 25 Mai d. A. men De var, som der sagdes, reist paa Landet paa nogle Dage«. Resten af Brevet er aldeles uforstaaeligt - og godt spækket med Henviisninger til Bibelsteder. »Antichristens Ankomst« nævnes dog ikke. - *Vedel Simonsen*: Historikeren Lauritz Schebye Vedel Simonsen (1780-1858) havde A. besøgt paa Elvedgaard (Veflinge S.) paa Nordfyn 13.-14. Juli 1829



hans Tilværelse! - Jeg troede strax at det var een af mine Bekjendtere der havde klædt sig ud og sagde det, men Manden blev meget alvorlig veed og forlangte mange underlige Ting at vide, da han tilsidst spurgte om jeg var Antikristen, blev jeg ganske forskrækket og mærkede nu at det var en Vanvittig og en Sværmer, der kunne være istand til Alt, og det var dog formeget at miste sit Liv for »Fodreisen«, jeg kaldte min Vertinde og Pigen ind og med disse Hjelpetropper søgte jeg at faae

3. Karen Rasmussen (61.3), født 21. december 1810. Hun blev gift med Mads Hansen, der var kusk i Tryggelev. De fik et hus i Simmerbølle og havde følgende børn:
- A. Hans Madsen (61.3.1), født 11. februar 1838. Han blev vognmand i Svendborg.
 - B. Marie Madsen (61.3.2). Hun blev gift og kom til at bo i Rifbjerg.
 - C. Rasmine Madsen (61.3.3). Hun blev distriktjordemoder i Rudkøbing.
 - D. Tine Madsen (61.3.4). Hun døde ganske ung.
 - E. Martha Madsen (61.3.5). Hun blev gift og bosat i Lohals. Det fortælles, at hendes mand ejede et skib og sejlede fragt, navnlig fra og til nordtyske havne. Hans skib forliste i stormvejr, og der blev aldrig fundet spor af hverken skib eller mandskab. Han begyndte derefter at leje sit hus ud til sommergæster, og det skulle være begyndelsen til den ferieby, Lohals senere er blevet.
 - F. Rasmus Madsen (61.3.6). Han blev sømand, og som marinesoldat deltog han i søslaget ved Helgoland i 1864, hvor han blev dræbt eller druknede.

Karen Rasmussen selv døde i 1892.

7. Rasmus Rasmussen (61.7), født 3. april 1818. Han blev 30. november 1849 gift med Anne Margrethe Johansdatter, der tjente i Simmerbølle Præstegård. Han blev jordfæster i Kragholm og døde 23. marts 1861. De havde 4 børn:
- A. Marie Rasmussen (61.7.1), født 7. december 1850.
 - B. Ane Rasmussen (61.7.2), født 27. juli 1852. Hun blev gift med gårdejer Theodor Larsen i Tullebølle.
 - C. Rasmus Hansen Rasmussen (61.7.3), født 15. februar 1858. Han blev gift med Hansigne Kristine Kristiansen, der var født 26. juni 1867 og døde i marts 1953 i Odense. Han var kalkbrænder på "Sommerlyst" og drev også et gartneri ved Galgebakken. Han døde ca. 30 år gammel.
 - D. Martha Rasmussen (61.7.4), født 26. oktober 1859. Hun blev vist nok gift Tønnesen.

6. Martha Rasmussen (61.6), født 19. september 1815. Skønt det bryder rækkefølgen, nævnes hun sidst på grund af den store omtale hun her vil få.

1. november 1840 kom Claus Lauritsen Clausen til Rifbjerg som privatlærer for nogle familier, og her traf han Martha. Han var født 1820 i Borgnæs i Tranderup Sogn på Erø som søn af gårdfæster Erik Clausen og Karen Pedersdatter, der senere flyttede til Øster Bregninge på Erø. Allerede som 18-årig begyndte

**Landene vrimler af saakaldte Præster,
der skulde prædike Sandhedens Ord;
men ak, de fleste er som deres Mester,
Djævelen, fulde af Løgn og af Mord.
Dyder og Gerninger er deres Lære,
Naaden i Kristo, den ties der med,
Byrder af Loven faar Folket at bære,
selv bærer Præsten den ikke et Fjed.**

han at tale ved de guddelige forsamlinger, som Peder Larsen Skråpenborg og andre holdt rundt omkring i landet. 1841-42 foretog han et par rejser til Norge,

Gid dog, at disse Forførere kunde nøjes med selv at gaa Satan i Vold, men de forblindede Helvedes Hunde spiller med Djævelen som med en Bold. Jesus er dem en Forargelses Klippe, hans Blod og Vunder, det er dem en Pest, saadan en Lærer jeg onsker at slippe, thi han er ikke en kristelig Præst.

Hyrder de kaldes, men Ulve de ere, som gaar omkring i en Faareskindsdragt, hvor skal jeg saadan til Lærer begære, da min Fordærvelse er kun hans Agt. O, gid de arme forblindede vilde søge Vorherre med Alvor og Flid, førend det bliver aldeles forsilde, og der er ej til Omvendelse Tid.

Oversættelse af Rasmus Hansens brev til H. C. Andersen.
 =====

Selv om Rasmus Hansens håndskrift må siges at være usædvanlig god, især når man tager i betragtning, at brevet er skrevet af en fæstebonde for ca. 150 år siden, har oversættelsen af brevet været en særdeles vanskelig opgave for en amatør. Den er foretaget af Rasmus Hansens tipoldebarn, Inger Nielsen, født Knudsen (15.3.3), Skovsbo. Oversættelsen følger brevet's linieopdeling, og hvor der er tvivl om et ord, er der sat en parentes () udenom, og hvor et ord ikke har kunnet oversættes, er der sat en kort streg. Som Peter R. Olsen (31.3.1) bemærker i sin artikel i "Fynske Aarbøger", vidner brevet om, at Rasmus Hansen i sine sidste leveår har været stærkt optaget af religiøse spekulationer af en noget overspændt karakter.

Til

herr H. C. Andersen!

I Anledning af at jeg forgjæves haver rejst til Hovedstaden for at nyde den (Ære) at (knytte) en kort Samtale med Dem - jeg var nemlig paa Deres Bopæl i St. Kongensgade No. 33 den 25 Mai men De var, som der sagdes, rejst paa Landet paa nogle Dage - og efter Hjemkomsten er jeg (vaagnet) ligesom (inspireret) i (Tanken) over loo (før) 50, som ingen vil dele med mig, og som forment at være nødvendig til Opførelsen af Herrens Huus Ez. 37,26. Desaaarsag tager jeg mig herved den Frihed at spørge: Naar skal der begyndes at lægge en varig Grundvold til samme? Naar begynder den Ez. 34,26 lovede Velsignelsernes Dage? hvorefter Jorden bliver Velsignet. -

Ifølge heraf en (Tanke) om (Tiden).

I Lægedomstiden Aar femten er

- mig bleven særdeles kær

I (Sovetiden) efter Måneders -

Jeg - nævner med fornyet -

Har Beel Sebul ikke nu paa det sidste udvidet - -

Og drømmer vel (ei) om at den gaar af (Lave)?

Lovet være stedse vor Konge og Gud! - - 36,21

Ps. 110,3 - 13,12 - 27,9 Tjenstvilligst

Rasmus Hansen

Gaardfæster

3. Karen Rasmussen (61.3), født 21. december 1810. Hun blev gift med Mads Hansen, der var kusk i Tryggelev. De fik et hus i Simmerbølle og havde følgende børn:
- A. Hans Madsen (61.3.1), født 11. februar 1838. Han blev vognmand i Svendborg.
 - B. Marie Madsen (61.3.2). Hun blev gift og kom til at bo i Rifbjerg.
 - C. Rasmine Madsen (61.3.3). Hun blev distriktjordemoder i Rudkøbing.
 - D. Tine Madsen (61.3.4). Hun døde ganske ung.
 - E. Martha Madsen (61.3.5). Hun blev gift og bosat i Lohals. Det fortælles, at hendes mand ejede et skib og sejlede fragt, navnlig fra og til nordtyske havne. Hans skib forliste i stormvejr, og der blev aldrig fundet spor af hverken skib eller mandskab. Han begyndte derefter at leje sit hus ud til sommergæster, og det skulle være begyndelsen til den ferieby, Lohals senere er blevet.
 - F. Rasmus Madsen (61.3.6). Han blev sømand, og som marinesoldat deltog han i søslaget ved Helgoland i 1864, hvor han blev dræbt eller druknede.

Karen Rasmussen selv døde i 1892.

7. Rasmus Rasmussen (61.7), født 3. april 1818. Han blev 30. november 1849 gift med Anne Margrethe Johansdatter, der tjente i Simmerbølle Præstegård. Han blev jordfæster i Kragholm og døde 23. marts 1861. De havde 4 børn:
- A. Marie Rasmussen (61.7.1), født 7. december 1850.
 - B. Ane Rasmussen (61.7.2), født 27. juli 1852. Hun blev gift med gårdejer Theodor Larsen i Tullebølle.
 - C. Rasmus Hansen Rasmussen (61.7.3), født 15. februar 1858. Han blev gift med Hansigne Kristine Kristiansen, der var født 26. juni 1867 og døde i marts 1953 i Odense. Han var kalkbrænder på "Sommerlyst" og drev også et gartneri ved Galgebakken. Han døde ca. 30 år gammel.
 - D. Martha Rasmussen (61.7.4), født 26. oktober 1859. Hun blev vist nok gift Tønnesen.

6. Martha Rasmussen (61.6), født 19. september 1815. Skønt det bryder rækkefølgen, nævnes hun sidst på grund af den store omtale hun her vil få.

1. november 1840 kom Claus Lauritsen Clausen til Rifbjerg som privatlærer for nogle familier, og her traf han Martha. Han var født 1820 i Borgnæs i Tranderup Sogn på Erø som søn af gårdfæster Erik Clausen og Karen Pedersdatter, der senere flyttede til Øster Bregninge på Erø. Allerede

Landene vrimler af saakaldte Præster,
der skulde prædike Sandhedens Ord;
men ak, de fleste er som deres Mester,
Djævelen, fulde af Løgn og af Mord.
Dyder og Gerninger er deres Lære,
Naaden i Kristo, den ties der med,
Byrder af Loven faar Folket at bære,
selv bærer Præsten den ikke et Fjed.

Gid dog, at disse Forførere kunde
nøjes med selv at gaa Satan i Vold,
men de forblindede Helvedes Hunde
spiller med Djævelen som med en Bold.
Jesus er dem en Forargelses Klippe,
hans Blod og Vunder, det er dem en Pest,
saadan en Lærer jeg onsker at slippe,
thi han er ikke en kristelig Præst.

han at tale ved de gudelige forsamlinger,
som Peder Larsen Skræppenborg og andre holdt
rundt omkring i landet.
1841-42 foretog han et par rejser til Norge,

Hyrder de kaldes, men Ulve de ere,
som gaar omkring i en Faareskindsdragt,
hvor skal jeg saadan til Lærer begære,
da min Fordærvelse er kun hans Agt.
O, gid de arme forblindede vilde
søge Vorherre med Alvor og Flid,
førend det bliver aldeles forsilde,
og der er ej til Omvendelse Tid.



Peder Rasmussen (61.2 = 31)



Karen Rasmussen (61.3)



Dette billede har været offentliggjort som Martha Rasmussen (61.6).



Martha Rasmussens mand, pastor Claus Lauritsen Clausen.

Vægtene kaldes de, men de er Tyve,
som rane Guds Huses Helligdom bort,
Sandheden nægte, men derimod lyve,
og drive Folket i Sikkerhed fort.
Saaledes er den største Part Præster,
som skulde føde Guds Folk med Guds Ord,
er det da Under, at Folk er som Bæster,
rede til Løgn, til Utugt, til Mord!

Dog, Gud ske Lov, der er dog ogsaa Hyrder,
hvilke ret troligen føder hans Faar
og sig ej plager med trældende Byrder,
men viser Frihed i Frelserens Saar.
Og denne Hyrdeflok er kun saa lille,
ligesom Faarene ere kun faa,
men de i Gabet mod Ulven sig stille
og frygter ej som den frygtsomme Raa.^o

hvor han blev påvirket af Hans Nielsen Hauge. I "Fra Ristinge Overdrev" gengiver lærer Bondesen et digt, som Clausen har skrevet, og som bringes på de to foregående sider. Digtet illustrerer, hvor stærke brydningerne var mellem de åndelige bevægelser og den daværende folkekirke. Som det ses, lagde Clausen sandelig ikke fingrene imellem i denne debat.

Den 23. november 1842 blev Martha Rasmussen og pastor Clausen gift. Samme år blev han kaldet til præst for en norsk-amerikansk menighed i Newark i staten Wisconsin i U.S.A. Under indtryk af alt det, der bandt hende herhjemme, og den forestående afsked, skrev Martha en salme, som ifølge familieberetninger blev sunget første gang ved en afskedsfest, som hendes slægt og beboerne i Rifbjerg holdt for dem kort før deres afrejse til U.S.A.

Salmen hed "Saa vil vi nu sige hverandre Farvel - ", og den blev gennem slægtled sunget ved de fleste begravelser landet over.

En anden familieverision af salmens oprindelse er den, at Martha skrev den under et ophold hos venner i Boeslunde præstegaard på Sjælland. Ved

afskeden med vennerne blev hun bedt om at skrive i deres poesibog, og hun skrev da de to vers. Hendes broder Peder Rasmussen (min tipoldefar) sejlede ofte i åben båd fra Langeland til Sjælland. Båden lagde han til i Skælskør Nor, hvorfra han og hans evt. ledsagere vandrede til fods ind i landet på besøg i "det hellige Land", som egen omkring Slagelse-Skælskør kaldtes. I denne forbindelse kan det nævnes, at Greven på "Holsteinborg" var med i den religiøse vækkelse. På en af disse ture skulle Peter Rasmussen have bragt salmen med til Langeland fra Boeslunde præstegaard uden at vide, den var skrevet af hans søster Martha. Det blev først opklaret, da salmen blev kendt på Langeland. Hvilken af de to versioner, der er den rigtige, bliver nok aldrig opklaret.

Der er i årenes løb skrevet adskillige artikler om salmen og dens oprindelse, og der hersker som nævnt nogen uenighed om hvor og under hvilke omstændigheder, den blev skrevet. Der har endog været luftet tvivl om, hvorvidt Martha overhovedet har skrevet salmen selv, men i salmebogen er den i hvert fald optaget under hendes navn. Den står i "Salmebog for Kirke og Hjem" som nr. 424. I den ovenfor gengivne kopi, er den vist nok i en let bearbejdning af Grundtvig. I almindelighed går tvivlen nok mest på, om salmen er original, eller om Martha - bevidst eller ubevidst - har brugt og forbedret tidligere anvendt stof. Salmen blev trykt første gang i "Psalmer til Himmelfesten og Pinsen", samlede af J.F. og R.Th. Fenger i 1846. Derefter indførte Ingemann den i 2. udgave af Salmekomiteens forslag til "Psalmebog", udgivet af Roskilde Præstekonvent 1852, og den blev optaget i den endelige, autoriserede udgave af Roskilde Konvents salmebog i 1855, hvorfra den senere gik over i andre samlinger.

I årene umiddelbart efter salmens fremkomst sluttede præsteforsamlingerne i "det hellige Land" altid med, at man sang "den langlandske Bondepiges Salme," men salmen blev også hurtigt yndet i kredse udenfor lægmandsforsamlingerne. Et vidnesbyrd derom har man i den omstændighed, at

(Egen Melodi.)

424. Saa vil vi nu sige hverandre Farvel Og ønske: Guds Fred over eder! Guds Fred med os alle i Gry og i Kvæld, Saa mange, som hjertelig beder, At Kristus, Guds Son, Maa være vor Løn, Naar vi skal af Verden udvandre!
2. O hjælp os, Gud Fader! o hjælp os, Gud Søn! Saa glade vort Løb vi fuldende! Gud Helligaand, himmelske Trøster i Løn! Lad Kærlighedsluene brænde, At vi kan med Lyst Og Mod udi Bryst Saa kæmpe, at Kronen vi vinde!

flere komponister fik lyst til at lave en ny melodi til den. Der kom således i 1852 en melodi af Gebauer, optaget i Berggreens Koralbog, en melodi af H. Rung i hans Koralbog i 1857, en melodi af organisten i Aarhus, C.A.C. Jung i hans "Ni Salmemelodier" i 1860, en melodi af pastor Kallenbach i Mern i hans "16 Psalmemelodier" i 1860, en melodi af Lindeman i Kristiania (Oslo) i hans Koralbog, en melodi af Erik Hoff i Kristiania i hans Koralbog i 1878, og muligvis er der flere endnu, som jeg ikke har fået registreret.

Den melodi, Martha selv brugte, og som blev anvendt i de første år, var Jefta-visen: "Det hændte sig Jefta den Gileads Mand - ".

Martha kom kun til at leve i Amerika i 4 år. En heftig lungebetændelse gjorde på 8 dage ende på hendes liv. Da hun blev syg, var hendes mand på rejse til andre menigheder. For at nå hurtigt hjem red han godt 18 engelske mil i mørke og ad ubandede veje og stier på godt 2 timer.

Martha døde 15. november 1846 i Newark, og pastor Clausen stod da alene tilbage med deres lille dreng, Martin Clausen (61.6.1). Marthas sidste dage er bl. a. beskrevet således:

»Om Torsdagen (da hun alt var yderlig svag) begærede hun Nadveren, og da hun havde faaet den, udbød hun: Ja, Gud være nu evig Tak og Pris! Min Frelser er min, og jeg er hans! Nu er jeg færdig at følge, hvad Tid det skal være.« — — Saa slumrede hun smilende ind, og da hun vaagnede og saae sin Mands Taarer, anstrengte hun sig for endnu engang at afviske dem, drog ham ned til sig og hviskede: »Nu veed jeg, at jeg skal snart komme hjem; jeg har alt seet min Bolig, aa hvor den er deilig. Du og Martin (deres lille Dreng) skal snart følge efter, saa vær nu glad og græd ikke mere!« Efter det laa hun mest ganske stille til Lørdag Aften sent; da tog hun Afsked med alle i Huset, sendte sine Søskende, Slægt og Venner i Danmark den Hilsen, at hun døde salig i Troen paa sin Frelser, og den Bøn, at de dog alvorlig maatte trachte efter det ene fornødne; og sin Mand bad hun ikke at tage sig hendes Død for nær, men være tilfreds med Herrens Styrelse ogsaa i dette. Efter et Par Timers Døs spurgte hun, hvad Klokken var, og ved Svaret 5 sagde hun: »Gud ske Lov, saa er det kun een Time!« — spurgte saa, om det ikke var Søndag, og da hun fik Ja, smilte hun og sagde: »Min Frelsers Opstandelsesdag«. En halv Time efter bad hun om at blive flyttet fra Sengen hen paa Sofaen; der opgav hun to Psalmer i Wexels Psalmebog, som hun gjerne vilde have sunget ved sin Begravelse, og da det sidste Øjeblik lidt efter kom, havde hun endnu Kraft til at tage sin Mand om Halsen og hviske til ham med et Kys: »Nu Farvel, kjære Clausen — jeg gaar nu — befal min Aand i min himmelske Faders Haand — i Jesu Navn — som jeg alt har gjort det — og tryk mine Øjne til.« Strax efter drog hun blot et Par dybe Suk og var død.³⁰

I et brev hjem til Danmark skildrede pastor Clausen Marthas sidste dage. Det vandrede rundt blandt slægt og venner og blev oplæst ved deres forsamlinger. Clausens brev ligger til grund for ovenstående skildring af Marthas død.

Clausens brev hjem var stilet til Marthas broder, formentlig min tipoldefar, Peder Rasmussen (61.2 = 31), idet Clausen skriver, at "Du har fristet en lignende skæbne." Peder Rasmussen havde jo mistet sin kone i 1842, få måneder efter, at deres sidste barn var født.

Clausen blev biskop (Superintendent) i den norsk-amerikanske kirke og fik dermed ret til at ordinere og indsætte præster i det store nybyggerensamfund.

Clausen var utvivlsomt i besiddelse af store organisatoriske evner, og i det praktiske liv ydede han en meget stor indsats i det primitive samfunds opbygning. Han fik også selv en stor

farm og blev hurtigt en velstillet mand. Under krigen mellem Nord- og Sydstatene 1861-65 meldte Clausen sig som frivillig i Nordstaternes hær og deltog i krigen som feltpræst. Pastor Clausen døde 20. februar 1892 under et besøg hos en søn i Washington. Clausens gamle dagbøger findes hos hans slægtning, Ejnar Løllesgaard Rasmussen (31.1.2.1) på "Strandlyst" ved Rudkøbing.

Sønnen Martin Clausen kom i 1867 til Danmark og begyndte at læse theologi i 3 år ved universitetet, men så begyndte han at studere på Den polytekniske Lærestanstalt og blev civilingeniør. Senere rejste han tilbage til U.S.A. og blev bl. a. landinspektør i Minnesota.

På "Strandlyst" opbevares et brev, som Martin sendte til min tipoldefar, Peder Rasmussen på "Havelundgaard." Brevet er dateret 24. juni 1870 og afsendt fra København. Det fremgår af brevet, at Peder Rasmussen havde ydet ham adskillige lån, og nu beder Martin ham om et yderligere lån på 100 Rigsdaler, hvilket var temmelig mange penge dengang. Om disse lån nogensinde blev tilbagebetalt, vides ikke. På 100-årsdagen for Martha Rasmussens død 15. november i 1946, rejstes af Langelands Hjemstavnsforening og hendes efterlevende slægtninge en mindesten for hende i Rifbjerg.



Mindesten for Salmedigteren

Martha Rasmussen.

Langelands Hjemstavnsforening afslører paa Fredag i Rifbjerg en Sten til Minde om Martha Rasmussen, der skrev Salmen „Saa vil vi nu sige hverandre Farvel“. Stenen rejses ved Martha Rasmussens Barndomshjem paa 100 Aars Dagen for hendes Dgd.

Ved mindestenen ses Johannes Drost Rasmussen (31.1.2.3) og Erna Tudvad, gift med Haakon Tudvad (1). Omkring stenen er der hver sommer et væld af blomster.

Stenen er en af de mange marksten, der er fundet på "Havelundgaard"s jorder, og inskriptionen lyder således: "Her fødtes 1815 Martha Rasmussen, G. Clausen, død i Wisconsin 1846." Nederst på stenen står begyndelseslinierne til hendes salme "Saa vil vi da sige hverandre farvel og ønske Guds fred over eder."

Stedet, hvor stenen står, var oprindeligt et hjørne af "Havelundgaard"s have ud mod vejen, men stedet er nu adskilt fra selve haven, således at besøgende ugenert kan komme hen til stenen. Mindet over hende står altså i hendes barndoms have.

I forskellige publikationer har der været bragt et fotografi, der skulle forestille Martha Rasmussen, se foran, men der er en del usikkerhed om "ægtheden" af dette billede.

At det er et fotografi af pastor Clausens hustru er hævet over enhver tvivl, for han har selv i sin tid sendt det hjem til familien her i Danmark med den oplysning, at det var hans hustru. Clausen blev imidlertid gift igen nogle år efter Marthas død med en dame, der var engelskfødt.

I et enkelt tilfælde har jeg set, at hun skulle være norskfødt og hed Berit. Med hende fik Clausen flere sønner. En af dem blev medlem af den lovgivende forsamling i staten Washington, og to blev apotekere.

Da Martha døde i 1846, var fotograferingskunsten endnu på et noget eksperimentalt stadium og absolut ikke særlig almindeligt. De tidligst kendte fotografier er fra 1830-

Rasmus Hansens efterladte notat, som er omtalt foran. Når man tager i betragtning, at han var bonde, og at det er skrevet først i 1800-tallet, vidner det om, at han var en begavet mand og en usædvanlig personlighed. På bagsiden af dette blad bringes en oversættelse til nutidsdansk foretaget af en af slægten.

Det vil jeg sige, at jeg har
 været i den her land i mange
 år og har set mange gode
 mennesker og gode ting.
 Men jeg har også set mange
 dårlige mennesker og dårlige
 ting. Det er derfor, at jeg
 har skrevet dette notat.
 Jeg håber, at det vil være
 nyttigt for nogen.
 Rasmus Hansen

Det vil jeg sige, at jeg har
 været i den her land i mange
 år og har set mange gode
 mennesker og gode ting.
 Men jeg har også set mange
 dårlige mennesker og dårlige
 ting. Det er derfor, at jeg
 har skrevet dette notat.
 Jeg håber, at det vil være
 nyttigt for nogen.
 Rasmus Hansen

Afskrift.

Siktede sig da ogsaa min Dødsbestem-
melte at Jesus Kjærlighed og Naade
Jesus Kristi Forløsning og Forsoning
Gjættede skal forherlige Løved
Løved skal Hans Naade oplysning
op i mig anden, og over Kløften
mellem Her og Himmelen aldrig
saa Fred saa har han dog alle
Kædes bygget og bered mig Lige
og indet Gieblige vil han lade mig
Lige det her. Her ved her har jeg
saa de hellige Tengel. I Himmelen
Lethed kommer de fra Himmelen (med
saa for dem og op i Himmelen igen.
Løved for mig da at her
at ogsaa min oplyste Naade vil
komme for mig og med mig
Lethed, men de alle vde mig om

det vil den daer de alle dog. Lige
saa at her de vde her for mig (her)
Lige at de alle sin Naade i Jesus (Kristi)
gjættede Naade. (Her for mig)
Lige saa at blive modtaget af Hans
med en Forløsning Gledes Lige saa
vied om Hans egen færdige
Naade alle ankommet med Gud.
Løvedelig Færdige af Hans
Lige Færdige og mig for mig
(Lige) det store Gieblige da men
vil so Jesus for mig Lige og
Lige sig selv her Naade.

Pasmin Naade

erne, så der er vel næppe noget at sige til, at man fra forskellig side har luftet en tvivl om, at det gengivne fotografi skulle være et billede af Martha.

Man har fra den side hævdet, at fotografiet langt snarere forestiller pastor Clausens anden hustru.

På den anden side har Marie Hansen, født Pedersen (15.4.1) i sin tid fortalt mig, at gamle i slægten, der havde set Martha Rasmussen og kendte hende godt fra tiden på Langeland, hævdede, da de fik fotografiet forevist, at det uden nogen tvivl var af hende.

Af naturlige årsager bliver dette problem aldrig løst, og det kan kun her tilføjes, at tidsmæssigt kan fotografiet godt være af Martha Rasmussen, og det kan yderligere tilføjes, at såfremt fotografiet virkelig er af Martha Rasmussen, er billedet i sig selv ikke så lidt af en sjældenhed.

Mindestenen over pastor Clausens første hustru, Martha Rasmussen, i Rifbjerg gav iøvrigt stødet til, at man på Ærø begyndte at tale om betimeligheden af, at der også blev rejst en mindesten over ham.

Under vejarbejde ved foden af kørebanken syd for Stokkeby på Ærø fandt man en stor sten, som var egnet til formålet, og den blev skænket af Ærøskøbing kommune. Stenen står nu på "Rastepladsen" ved Olde Mølle med dejlig udsigt ud over land og hav som et minde om en af dem, der drog ud og gjorde Ærø og Danmark ære i det fremmede. Der blev ydet bidrag til mindestenen både fra institutioner og private, såvel her i Danmark som i U.S.A.

Inskriptionen på stenen lyder således: "Præsten og pioneren Claus Lauritsen Clausen, født 1820 i Borgnæs, død 1892 i staten Washington. Rejst af venner i U.S.A. og på Ærø."

Der er næppe mange ægtepar, hvem den ære er overgået, at der er blevet rejst en mindesten over hver af dem.

Den 14. august 1819 døde Rasmus Hansens kone, Mette Cathrine Pedersdatter. Allerede d. 16. oktober giftede Rasmus Hansen sig igen. Efter nutids opfattelse var det mildest talt lidt hurtigt, men dengang fandt man det både praktisk og nødvendigt. Det må jo heller ikke glemmes, at Rasmus Hansen stod ene med 7 børn i alderen 1 til 12 år.

Hans nye kone hed Kathrine Larsdatter og var født 1797 som datter af Lars Eskebæk fra "Eskebækgaard" i Simmerbølle.

I den anledning blev der 14. september 1819 afholdt skifte. Skifteprotokollen viser, at 585 Rigsdaler blev fordelt til børnene med 130 Rigsdaler til hver af sønnerne og 65 Rigsdaler til hver af døtrene. Pigernes arvelod var dengang kun halv så stor som drengenes.



*Martin Clausen
Søn af Martha
hende som skrev*

hans anden "farvel"

Martha Clausens søn, Martin, som ung. Det vides ikke, hvornår billedet er taget.

Der må foreligge en skrivefejl, enten i arveprotokollen eller ved afskriften fra den, for hvordan man end regner på det, kan fordelingen med de nævnte beløb ikke komme til at stemme med 585 Rigsdaler ialt.

Ifølge protokollen udbetaltes for de fires vedkommende arven i kontanter, medens to fik dels kontanter, dels boeffekter. Da det giver et interessant tidsbillede, skal der for de to's vedkommende gives en udskrif fra protokollen.

Til sønnen Hans (der må i hvert fald her foreligge en fejl-skrivning i protokollen, idet han døde allerede i 1814, 7 år gammel) udbetaltes således:

Et Egechatol med Beslag	40 Rdl.
En Fyrretræs Halvkiste	4 "
En Ko, 6 Aar	16 "
I Penge	70 "
Til datteren Karen udbetaltes arven således:	
Et Sengested med Kartuns Omhæng	12 Rdl.
En ulden Overdyne	8 "
To linnede Underdyner	4 "
To Hovedpuder	8 "
Et Par blaalærreds Lagen	4 "
En Egedragkiste med Beslag	14 "
Noget mere	11 "
Rest (Kontant)	4 "

Rasmus Hansen afgav ifølge Skifteprotokollen samtidig en erklæring om, at han intet skyldte til nogen.

Rasmus Hansen og Kathrine Larsdatter fik følgende børn:

8. Lars Rasmussen (61.8), født 21. oktober 1820, død 29. januar 1905. Han blev gift med Marie Clausen fra Bostrup.

Hun var født 26. marts 1821, og hun blev meget gammel. I en artikel i "Sorø Amtstidendes Søndagslæsning" 30. marts 1913 i anledning af hendes 92 års fødselsdag, fortæller hun, at hun fra Martha Rasmussen selv ved, at det var hende, der skrev salmen: "Saa vil vi nu sige hverandre Farvel- ". Marie havde som ung pige tjent i Simmerbølle præstegård og der haft et nært venskab med Martha Rasmussen (61.6) fra "Havelundgaard." Sammen var de flittige deltagere i de gudelige forsamlinger. Egteparret fik en gård på Foerlev Mark ved Slagelse. De fik 4 børn, hvis navne desværre ikke kendes, og deres rækkefølge her er tilfældig:

- A. En søn (61.8.1). Han var ugift og overtog forældrenes gård sammen med sin ugifte søster.
- B. En datter (61.8.2). Hun var ugift og overtog forældrenes gård sammen med sin ugifte bror.
- C. En datter (61.8.3). Hun blev gift med Niels Kristensen, Rosager på Fyn.
- D. En søn (61.8.4). Han blev bosat på Holstebroegnen.



Marie Clausen, g.m. Lars Rasmussen (61.8).

erne, så der er vel næppe noget at sige til, at man fra forskellig side har luftet en tvivl om, at det gengivne fotografi skulle være et billede af Martha.

Man har fra den side hævdet, at fotografiet langt snarere forestiller pastor Clausens anden hustru.

På den anden side har Marie Hansen, født Pedersen (15.4.1) i sin tid fortalt mig, at gamle i slægten, der havde set Martha Rasmussen og kendte hende godt fra tiden på Langeland, hævdede, da de fik fotografiet forevist, at det uden nogen tvivl var af hende.

Af naturlige årsager bliver dette problem aldrig løst, og det kan kun her tilføjes, at tidsmæssigt kan fotografiet godt være af Martha Rasmussen, og det kan yderligere tilføjes, at såfremt fotografiet virkelig er af Martha Rasmussen, er billedet i sig selv ikke så lidt af en sjældenhed.

Mindestenen over pastor Clausens første hustru, Martha Rasmussen, i Rifbjerg gav iøvrigt stødet til, at man på Erø begyndte at tale om betimeligheden af, at der også blev rejst en mindesten over ham.

Under vejarbejde ved foden af kørebanken syd for Stokkeby på Erø fandt man en stor sten, som var egnet til formålet, og den blev skænket af Erøskøbing kommune. Stenen står nu på "Rastepladsen" ved Olde Mølle med dejlig udsigt ud over land og hav som et minde om en af dem, der drog ud og gjorde Erø og Danmark ære i det fremmede. Der blev ydet bidrag til mindestenen både fra institutioner og private, såvel her i Danmark som i U.S.A.

Inskriptionen på stenen lyder således: "Præsten og pioneren Claus Lauritsen Clausen, født 1820 i Borgnæs, død 1892 i staten Washington. Rejst af venner i U.S.A. og på Erø."

Der er næppe mange ægtepar, hvem den ære er overgået, at der er blevet rejst en mindesten over hver af dem.

Den 14. august 1819 døde Rasmus Hansens kone, Mette Cathrine Pedersdatter. Allerede d. 16. oktober giftede Rasmus Hansen sig igen. Efter nutids opfattelse var det mildest talt lidt hurtigt, men dengang fandt man det både praktisk og nødvendigt. Det må jo heller ikke glemmes, at Rasmus Hansen stod ene med 7 børn i alderen 1 til 12 år.

Hans nye kone hed Kathrine Larsdatter og var født 1797 som datter af Lars Eskebæk fra "Eskebækgaard" i Simmerbølle.

I den anledning blev der 14. september 1819 afholdt skifte. Skifteprotokollen viser, at 585 Rigsdaler blev fordelt til børnene med 130 Rigsdaler til hver af sønnerne og 65 Rigsdaler til hver af døtrene. Pigernes arvelod var dengang kun halv så stor som drengenes.



*Martin Clausen
Søn af Martha-
hustru som skrev*

"Martha Rasmussen"

Martha Clausens søn, Martin, som ung. Det vides ikke, hvornår billedet er taget.

Der må foreligge en skrivfejl, enten i arveprotokollen eller ved afskriften fra den, for hvordan man end regner på det, kan fordelingen med de nævnte beløb ikke komme til at stemme med 585 Rigsdaler ialt.

Ifølge protokollen udbetaltes for de fires vedkommende arven i kontanter, medens to fik dels kontanter, dels boeffekter. Da det giver et interessant tidsbillede, skal der for de to's vedkommende gives en udskrift fra protokollen.

Til sønnen Hans (der må i hvert fald her foreligge en fejl-skrivning i protokollen, idet han døde allerede i 1814, 7 år gammel) udbetaltes således:

Et Egechatol med Beslag	40 Rdl.
En Fyrretræs Halvkiste	4 "
En Ko, 6 Aar	16 "
I Penge	70 "
Til datteren Karen udbetaltes arven således:	
Et Sengested med Kartuns Omhæng	12 Rdl.
En ulden Overdyne	8 "
To linnede Underdyner	4 "
To Hovedpuder	8 "
Et Par blaalærreds Lagen	4 "
En Egedragkiste med Beslag	14 "
Noget mere	11 "
Rest (Kontant)	4 "

Rasmus Hansen afgav ifølge Skifteprotokollen samtidig en erklæring om, at han intet skyldte til nogen.

Rasmus Hansen og Kathrine Larsdatter fik følgende børn:

8. Lars Rasmussen (61.8), født 21. oktober 1820, død 29. januar 1905. Han blev gift med Marie Clausen fra Bostrup. Hun var født 26. marts 1821, og hun blev, se nedenfor, meget gammel. De fik en gård på Foerlev Mark ved Slagelse. Marie tjente som ung pige i Simmerbølle præstegaard og fik et meget nært venskab med Martha Rasmussen (61.6) fra "Havelundgaard." Sammen var de flittige deltagere i de gudelige forsamlinger. Lars og Marie fik 4 børn, hvis mavne desværre ikke kendes. Deres rækkefølge her er tilfældig:

- A. En søn (61.8.1). Han var ugift og overtog forældrenes gård sammen med sin ugifte søster.
- B. En datter (61.8.2). Hun var ugift og overtog forældrenes gård sammen med sin ugifte bror.
- C. En datter (61.8.3). Hun blev gift med Niels Kristensen, Rosager på Fyn.
- D. En søn (61.8.4). Han blev bosat på Holstebroegnen.

I en artikel i "Sorø Amtstidendes Søndagslæsning" 30. marts 1913 i anledning af Maries 92 års fødselsdag, fortæller hun, at hun fra Martha Rasmussen selv ved, at det var hende, der skrev salmen: "Saa vil vi nu sige hverandre Farvel -"

9. Jørgen Rasmussen (61.9), født 2. oktober 1822, død 11. september 1871. Han blev bosat i Foerlev ved Slagelse.
10. Marie Rasmussen (61.10), født 8. marts 1825, død 10. marts 1840, kun 15 år gammel.
11. Frederik Rasmussen (61.11), født 26. september 1828, død 15. marts 1878. Han blev bosat i Foerlev ved Slagelse.

9. Jørgen Rasmussen (61.9), født 2. oktober 1822, død 11. september 1871. Han blev bosat i Foerlev ved Slagelse.
10. Marie Rasmussen (61.10), født 8. marts 1825, død 10. marts 1840, kun 15 år gammel.
11. Frederik Rasmussen (61.11), født 26. september 1828, død 15. marts 1872. Han blev også bosat i Foerlev

Den 2. juni 1830 døde Rasmus Hansen Kragholm. Det derpå følgende skifte blev ret omstændeligt. 5. juni samme år afholdtes møde i skifteretten, og der blev foretaget vurdering af boet og skrevet lister over boets effekter. Enken anmeldte en del udestående tilgodehavender, hvorfor mødet blev udsat til 31. juli 1831, men trods det lange tidsrum var der stadig ikke kommet rede på de udestående fordringer, og først 21. december samme år blev det endelige skifte foretaget. Blandt genstandene på listen over boets effekter var det forgyldte sølvbæger, som Rasmus Hansen fik af Det kgl. danske Landhusholdningsselskab. Dets vægt er på bolisten angivet til 18 Lod, hvilket er ca. 270 gram, og dets pris blev sat til 25 Rigsdaler. For at vise dets værdi kan til sammenligning nævnes, at en ko på 4 år blev sat til 15 Rigsdaler. Rasmus Hansens enke, Kathrine Larsdatter, giftede sig igen 30. november 1833 med den kun 23-årige fæstebonde i Rifbjerg, Christian Jensen, men han døde allerede 18. februar 1835. 3. december 1843 giftede Kathrine Larsdatter sig for tredje gang. Den lykkelige var denne gang den 29-årige ungkarl, Niels Hansen, der var skræder i Skrøbelev og blev kaldt den "hellige Skræder."

Kort efter må Kathrine Larsdatter have forladt "Havelundgaard," idet min tipoldefar, Peder Rasmussen (61.2 = 31), overtog fæstet pr. 26. november 1844.

Kathrine Larsdatter tog det gyldne sølvbæger med sig, og med hende forsvandt det fra den del af min slægt, jeg kender til. Hvor mon det findes nu?

Rasmus Hansen Kragholm var ikke en almindelig fæstebonde, men hævede sig højt over sine standsfæller. Hvor kendt og betydningsfuld en mand, han var, kan resumeres således: Det menes, at han indførte kartoffelen og svingploven på Langeland. Han skrev artikler i "Den oeconomiske Correspondent" og andre landøkonomiske tidsskrifter. Han modtog for sin flid og dygtighed Det kgl. Landhusholdningsselskabs sølvbæger. Han er omtalt i Erslews Forfatterleksikon og i H. C. Andersens Erindringer. Og endelig er han nævnt i Politikens Danmarkshistorie, der blev udgivet i 1955. For året 1820 anføres det, at apotekersønnen fra Rudkøbing, H. C. Ørsted, opdagede elektromagnetismen, og videre står der: "Det kgl. Landhusholdningsselskab uddeler en belønning til en fæster på Langeland, som har arbejdet en gård op efter de nye metoder." Denne fæster var min 2-tipoldefar, Rasmus Hansen Kragholm fra Rifbjerg.

Rasmus Rasmussen Øbo

Sophie Rasmusdatter

Rasmus Rasmussen Øbo, der var født i 1748, var min 2-tipoldefar (59).

Der har været antydning af en smule tvivl om, hvorvidt han hed Rasmussen eller Hansen.

Om hans forældre vides kun, at hans far sikkert også har haft tilnavnet Øbo. Oplysningerne er sparsomme, idet de gamle kirkebøger for Egense kirke brændte omkring 1780, og de første folketællingslister er fra 1801. Det gik hårdt ud over Egense sogn under svenskekrigen. I "Svendborg Amts Årsskrift", bind 27 for 1934 oplyser Erik Quistgaard, at 7. juli 1666 aflagde 4 stedlige vidner følgende vidnesbyrd:

"- i en eneste Heelgaards og 2 Gadehuse undtagendes, ere blefne samptlige fra Huus og Hjem forjagede, deres Huse og Gaarde nedbrudt og opbrændt saaat der huerken fan-tis Stick eller Stage der Fred blev sluttet Anno 1661.

Klokken af Kirketaarnet bortstaalen, alle Vinduer af Kirken udslagene, Kirkedøren med Alteret, Predikestolen med de andre Kirkens Stole afbrudte og opbrændte- ". Krigens eftervirkninger har givetvis kunnet mærkes helt op til Rasmus Rasmussen Øbo's forældres tid.

Rasmus Rasmussen Øbo blev gift med Sophie Rasmusdatter, der blev min 2-tipoldemor (60). Hun blev født 1751 på "Gemalgaarden" i Kirkeby. Derudover vides kun, at hendes far hed Rasmus. Så vidt vides fik Rasmus Rasmussen Øbo og Sophie Rasmusdatter to børn sammen:

1. Marie Rasmusdatter (59.1). Iflg. Egense kirkebog blev "Marie Rasmusdatter Øbo" døbt i 1784. Hun er sikkert død som ganske lille, idet deres næste barn også fik navnet Marie, og det var almindeligt, at et afdød barns navn blev givet til et af de efterfølgende søskende.
2. Mette Marie Rasmusdatter (59.2 = 30), født 4. eller 6. oktober 1789, død 15. maj 1864. Hun blev min tipoldemor.

Rasmus Rasmussens tilnavn Øbo - oprindeligt Øboe - menes at stamme helt tilbage fra en tid, hvor det var almindeligt at give folk tilnavne. Før udskiftningen sidst i 1700-tallet, da alle gårde og huse lå samlet i Skovsbo, havde man et fælles, lukket vænge (vænge) til løsgående kreaturer. Den gård, der lå nærmest vængeleddet (i daglig tale "vongle") kaldtes "Vonglegaarden", og dens fæster fik derfor tilnavnet Vongled.

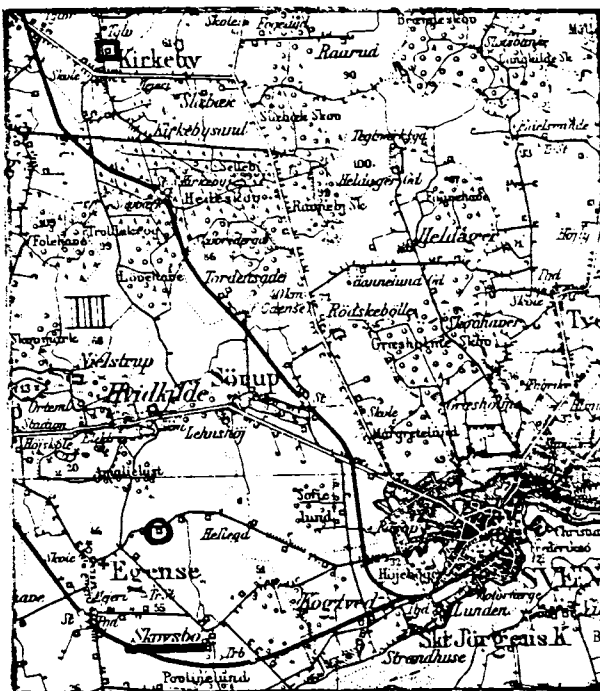

Skovsbo by er afmærket med en rød streg, "Lundshøj"s placering afm. med en rød cirkel og "Gemalgaarden" afm. med en rød firkant.

Den 2. juni 1830 døde Rasmus Hansen Kragholm. Det derpå følgende skifte blev ret omstændeligt. 5. juni samme år afholdtes møde i skifteretten, og der blev foretaget vurdering af boet og skrevet lister over boets effekter. Enken anmeldte en del udestående tilgodehavender, hvorfor mødet blev udsat til 31. juli 1831, men trods det lange tidsrum var der stadig ikke kommet rede på de udestående fordringer, og først 21. december samme år blev det endelige skifte foretaget. Blandt genstandene på listen over boets effekter var det forgyldte sølvbæger, som Rasmus Hansen fik af Det kgl. danske Landhusholdningsselskab. Dets vægt er på bolisten angivet til 18 Lod, hvilket er ca. 270 gram, og dets pris blev sat til 25 Rigsdaler. For at vise dets værdi kan til sammenligning nævnes, at en ko på 4 år blev sat til 15 Rigsdaler. Rasmus Hansens enke, Kathrine Larsdatter, giftede sig igen 30. november 1833 med den kun 23-årige fæstebonde i Rifbjerg, Christian Jensen, men han døde allerede 18. februar 1835. 3. december 1843 giftede Kathrine Larsdatter sig for tredje gang. Den lykkelige var denne gang den 29-årige ungkarl, Niels Hansen, der var skræder i Skrøbelev og blev kaldt "den hellige Skræder."

Kort efter må Kathrine Larsdatter have forladt "Havelundgaard," idet min tipoldefar, Peder Rasmussen (61.2 = 31), overtog fæstet pr. 26. november 1844.

Kathrine Larsdatter tog det gyldne sølvbæger med sig, og med hende forsvandt det fra den del af min slægt, jeg kender til. Hvor mon det findes nu?

Hvor betydningsfuld en mand, Rasmus Hansen dengang var, fremgår bl. a. af "Politikens Danmarkshistorie," udgivet i 1955. For året 1820 anføres, at apotekersønnen fra Rudkøbing, H. C. Ørsted, opdagede elektromagnetismen, og videre står der: "Det kgl. Landhusholdningsselskab uddeler en belønning til en fæster på Langeland, som har arbejdet en gård op efter de nye metoder."

Denne fæster var min 2-tipoldefar, Rasmus Hansen Kragholm fra Rifbjerg.



Marie Clausen, gift med gård-ejer - eller fæster - Lars Rasmussen (61.8) i Foerlev ved Slagelse, som 92-årig. Billedet er fra foran omtalte artikel i "Sorø Amtstidende" 30. marts 1913.

Rasmus Rasmussen Øbo

Sophie Rasmusdatter

Rasmus Rasmussen Øbo, der var født i 1748, var min 2-tipoldefar (59).

Der har været antydnet en smule tvivl om, hvorvidt han hed Rasmussen eller Hansen.

Om hans forældre vides kun, at hans far sikkert også har haft tilnavnet Øbo. Oplysningerne er sparsomme, idet de gamle kirkebøger for Egense kirke brændte omkring 1780, og de første folketællingslister er fra 1801. Det gik hårdt ud over Egense sogn under svenskekrigen. I "Svendborg Amts Årsskrift", bind 27 for 1934 oplyser Erik Quistgaard, at 7. juli 1666 aflagde 4 stedlige vidner følgende vidnesbyrd:

"- i en eneste Heelgaards og 2 Gadehuse undtagendes, ere blefne samptlige fra Huus og Hjem forjagede, deres Huse og Gaarde nedbrudt og opbrændt saaat der huerken fantis Stick eller Stage der Fred blev sluttet Anno 1661.

Klokken af Kirketaarnet bortstaalen, alle Vinduer af Kirken udslagne, Kirkedøren med Alteret, Predikestolen med de andre Kirkens Stole afbrudte og opbrændte". Krigens eftervirkninger har givetvis kunnet mærkes helt op til Rasmus Rasmussen Øbo's forældres tid.

Rasmus Rasmussen Øbo blev gift med Sophie Rasmusdatter, der blev min 2-tipoldemor (60). Hun blev født 1751 på "Gemalgaarden" i Kirkeby. Derudover vides kun, at hendes far hed Rasmus. Så vidt vides fik Rasmus Rasmussen Øbo og Sophie Rasmusdatter to børn sammen:

1. Marie Rasmusdatter (59.1). Iflg. Egense kirkebog blev "Marie Rasmusdatter Øbo" døbt i 1784. Hun er sikkert død som ganske lille, idet deres næste barn også fik navnet Marie, og det var almindeligt, at et afdød barns navn blev givet til et af de efterfølgende søskende.
2. Mette Marie Rasmusdatter (59.2 = 30), født 4. eller 6. oktober 1789, død 15. maj 1864. Hun blev min tipoldemor.

Rasmus Rasmussens tilnavn Øbo - oprindeligt Øboe - menes at stamme helt tilbage fra en tid, hvor det var almindeligt at give folk tilnavne. Før udskiftningen sidst i 1700-tallet, da alle gårde og huse lå samlet i Skovsbo, havde man et fælles, lukket vænge (vange) til løsgående kreaturer. Den gård, der lå nærmest vangeledet (i daglig tale "vongle") kaldtes "Vonglegaarden", og dens fæster fik derfor tilnavnet Vongled.

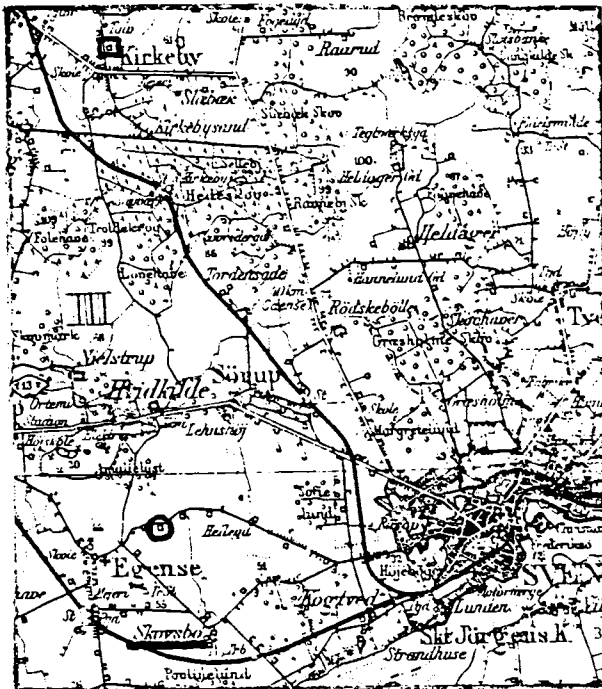

Skovsbo by er afmærket med en rød streg, "Lundshøj"s placering afm. med en rød cirkel og "Gemalgaarden" afm. med en rød firkant.



På kornmarken til venstre på billedet lå i sin tid Rasmus Rasmussen Øbo's gamle fæstegård.

Personerne fra venstre er Inger Nielsen (15.3.3) og Erna Tudvad, gift med Haakon Tudvar (1).

Fotoet er 1973 taget fra gårdspladsen foran Inger Nielsens hus, Skovsbovænge 2 i Skovsbo.

skovpart på ca. 10 tdr. land, hvor de kunne hugge brændsel, materiale til gærdefletning og det fletværk, der bandt lerklining mellem bindingsværkstømmeret, samt træ til huggehuset, hvor man dengang selv forarbejdede alt til gårdens brug. Senere, da gårdene i 1850-60 blev solgt til fæsterne, beholdt herskabet på Hvidkilde det meste af skovene, men hogle af gårdene bibeholdt dog ca. 5 tdr. land skov, som endnu hovedsagelig tilhører dem.

Byggestilen for gårdene var før udskiftningen ret ens med kun få bekvemmeligheder. I aftægtsstuen var der således kun varme, når der fyredes op i bageovnen. Gulvene i opholdsrummene var lerstampede. I forstue og bryggers var der stenbro, som i enkelte tilfælde er bevaret helt op til vor tid.

I staldene stod heste og køer sammen i samme rum, og møddingen var oftest anbragt midt på gårdspladsen. Enkelte steder, som det blandt andet ses af skitsen af "Vonglegaarden" side 90, var der en mødding på hver side af gårdens stald, så man kunne trille gødningen ud til den side, hvor der var læ. Taget var overalt af strå eller rør med mange små kviste med træluger for. De kaldtes høhuller, og det var gennem dem, hø og halm bragtes op på lofter og stænger. Alt kornet blev tærsket med plejl og rensat for avner ved at blive kastet i tærskeloen. Man får et indtryk af gårdenes størrelse ved at se på de angiv-



"Lundshøj" efter udflytningen til Hvidkilde Løkker.

ne mål på skitsen over "Vonglegaarden". Hovedlængen var 52 alen lang og 12 alen bred med 3-alens fag, og de to fløje var 10 alen bred med 2½-alens fag. En alen er 0,6277 meter.

Rasmus Rasmussen Øbo døde d. 14. februar 1815. I et gammelt slægtsnotat står, at han blev 69 år gammel, så dødsfaldet er muligvis sket i 1817. Hans død skyldtes et ulykkestilfælde, idet han væltede med en arbejdsvogn og kom til at ligge under den.

Sophie Rasmusdatter "bortforpagtede" gården til Knud Nielsen fra Dongs Højrup, som på det tidspunkt var forlovet med hendes datter, Mette Marie Rasmusdatter. De to blev mine tipoldeforældre. Nævnte forpagtning er givetvis sket med allerhøjeste tilladelse fra Hvidkilde Godskontor. Sophie Rasmusdatter selv døde d. 21. maj 1819.

Niels Hansen

Johanne Rasmusdatter

Niels Hansen, der blev født 1738, var min 2-tipoldefar (57).

Om hans forældre vides kun, at hans far hed Hans.

Niels Hansen blev gift med pigen Johanne Rasmusdatter, som blev min 2-tipoldemor (58). Hun blev født 1748, og om hendes forældre vides kun, at hendes far hed Rasmus.

Niels Hansen og Johanne Rasmusdatter fik en fæstegård i Dongs Højrup under godset Hvidkilde. Af folketællingslisterne fra Dongs Højrup i 1801, hvor Niels Hansen betegnes som "husbonde," ses det, at de kun havde en tjenestekarl, så det har ikke været nogen stor gård.

Da Niels Hansen var blevet en ældre mand - det må i henhold til ovenstående være efter 1801 - besluttede Hvidkilde Gods, at hans fæstegård skulle flyttes ud til Højbjerg, der ligger nord-østlig for Dongs Højrup ved Præsteskov og Gudbjerg Skov. Det var en kendt sag, at jorden i Højbjerg var dårlig i forhold til jorden i Dongs Højrup, og da der tillige efter flytningen skulle gøres hoveriarbejde på "Heldagergaard", der var en hovedgaard under Hvidkilde, ville Niels Hansen ikke flytte med. Han og Johanne fik da et hus i Dongs Højrup by med 4 tdr. land. Det var et fæstehus under Hvidkilde. Det lå ved landevejen og var dengang det første hus i byen, når man kom nord fra. Huset kaldtes - i hvert fald senere - for "Brøndgraverhuset." Huset, der ligger der endnu, forblev fæstebolig indtil 1939. Det har nu matr. nr. 15 B. Bindingsværket er blevet erstattet med fast mur, og der er revet et stykke ned i hver af husets ender. Jordtilliggendet på 4 tdr. land er ligeledes solgt fra. De nuværende ejere (1971), Erik og Inger Hansen, der købte huset 1. maj 1942 for 5.000 kr., fortæller, at en lejer i 1938 fraflyttede huset, fordi det spøgede.

Udover børnene vides der ikke mere om Niels Hansen og Johanne Rasmusdatter, og deres dødsdata er ukendte.

De fik sammen følgende 7 børn. Ved deres dåb er navnene ikke anført i kirkebogen, og i stedet er der anført "Unge Niels Hansen."

1. Kirsten Nielsdatter (57.1), født 28. januar 1781, død ca. 80 år gammel. Hun blev gift med Hans Kristensen, Thinggaarden" ved Svendborg. I slægtsoptegnelserne står, at de fik følgende børn:

- A. Rasmus Hansen (57.1.1), som fik "Thinggaarden" efter forældrene. Han blev gift med Karoline Jensen (søster til tømrer Niels Jensen i Pasop) og fik en søn, Hans Kristjan Rasmussen (57.1.1.1). Rasmus Hansen døde 42 år gammel, og Karoline giftede sig da med Jakob Hansen (broder til gmd. Jens Hansen i Kogtved). De fik ingen børn, hvorfor Hans Kristjan fik gårdrden. Han giftede sig med en datter

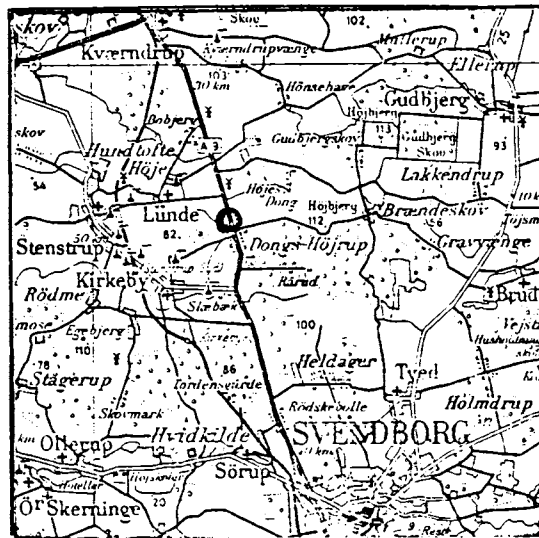

"Brøndgraverhuset" i Dongs Højrup er på kortet afmærket med en rød ring.

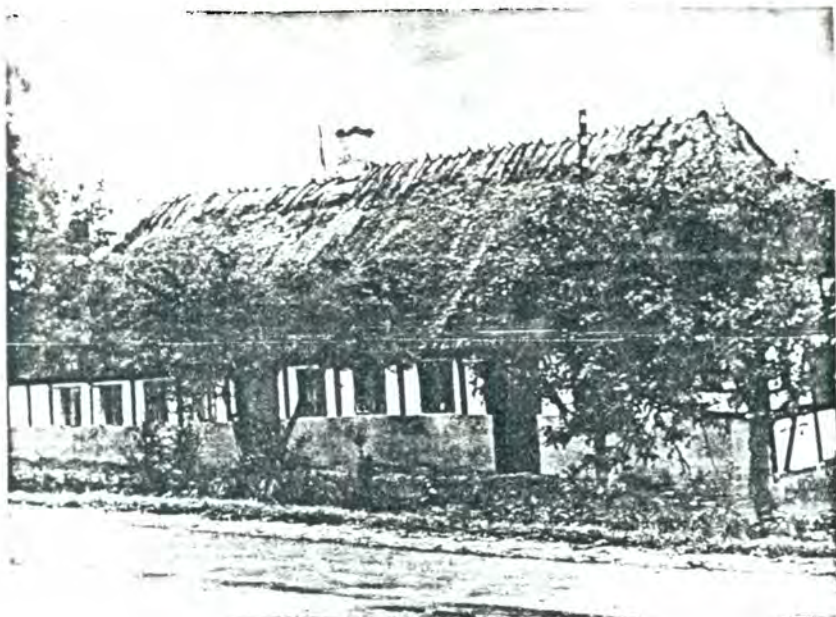

Niels Hansens og Johanne Rasmussdatters fæstebolig, "Brøndgraverhuset", der ligger i Dongs Højrup på Sydfyn. Fotografiet er formentlig fra omkring år 1930. Huset er senere ændret en del.

af Rasmus Rytter i Rødskebølle, men skønt de ikke skyldte ret meget på gården og solgte en del byggegrunde ved landevejen, blev det ved med at gå tilbage for dem. Han byttede gården bort og kom til Jylland, hvor han efter nogle års forløb gik fallit.

- B. Mourits Hansen (57.1.2). Han fik en ejendom i Vornæs på Thorseng. Vornæs ligger på Taasinge. En søn, Hans Kristjan Mouritsen, fik senere gården. En anden søn, Anders Mouritsen, blev bosat i Slæbæk.
- C. Kristen Hansen (57.1.3). Han rejste til Jylland og fik en gård i Homaa, syd for Grenaa. Han var gift tre gange og efterlod sig en enke og 5 børn.
- D. Niels Hansen (57.1.4). Han kom også til Jylland, men da han ikke kunne klare sig, rejste han til Sjælland, hvor hans kone stammede fra, og fik et hus ved Gaasetoftebakken udenfor Kalundborg.
- E. Marie Hansen (57.1.5), født 20. september 1825, død 11. marts 1910. Hun blev gift med Rasmus Jensen, "Søgaarden" ved Svendborg. Han var født d. 23. januar

1817 og døde 8. januar 1892. De fik to døtre:

- a. Sine Jensen (57.1.5.1), der blev gift med Mads Mikkelsen i Strandhuse.
- b. Hendes navn kendes ikke (57.1.5.2.). Hun blev gift med Anders Jacobsen fra Hundtofte og fik "Søgaarden" efter forældrene.

2. Hans Nielsen (57.2), født d. 21. december 1783.

3. Karen Nielsdatter (57.3), født 21. december 1783. Hun var tvillingsøster til Hans. Hun er formentlig død som lille, idet det yngste barn i søskendeflokken også blev døbt Karen.

4. Karen Nielsdatter (57.4), født i 1785, død omkring 80 års alderen. Hun blev gift med Niels Rasmussen. De havde "Brøndgraverhuset" i fæste efter hendes forældre. Karen Nielsdatter og Niels Rasmussen fik følgende børn:



Hedevig og Jens Østbjerg med datteren Asta. Foto fra deres have 1959.

- A. Kirsten Nielsdatter (57.4.1). Døde ca. 6 år gammel.
 B. Johanne Nielsdatter (57.4.2). Hun blev gift med Anders Nielsen fra Ellerup.
 C. Karen Nielsdatter (57.4.3), opkaldt efter en afdød søster. Hun blev gift med Hans Nielsen fra Espe Thing-skov. De boede i mange år i et hus i Skovsbo ved Hvidkilde Løkker. Hans Nielsen arbejdede på Hvidkilde Lade-gaard, og Karen vaskede for folk. De fik en datter, Hede-vig Kirstine Nielsen (57.4.3.1), som d. 13. novem-ber 1885 blev gift med Jens Christensen, Munkebo sogn ved Kerteminde. De boede en tid i "Østbjerg-huset" i Hø-rup, og navnet Østbjerg blev hængende ved dem siden. Han blev senere brændemester på Stenstrup Teglværk. De fik 8 børn. To af sønnerne begik kriminelle handlinger. En anden søn, der vist hed Otto, fik en kendt mø-belforretning i Odense, hvor han var en agtet borger. Min far besøgte ham et par gange og satte stor pris på ham.

Datteren Asta mistede ved sygdom det ene ben og gik med protese. I min barndom på Stevns besøgte hun os nogle gange. Bekendtskabet stammede fra den tid, min mor (stedmoder) var ung pi-ge hos direktør Laursen på Stenstrup Teglværk og i sin fritid kom meget hos Asta og hendes forældre. Bag på billedet side 94, som jeg har fået af Asta, har Hede-vig i sin tid skrevet en hilsen til sin søn Hans. Be-mærk, at hun rimer på fynsk:

"Her ser du Far og Mør
 i deres Efteraar.
 Og saa en Søster god og Tro.
 Tør du sige mig imod!"

Ovenstående lille notits fra Hede-vigs og Jens Østbjergs guldbryllup er taget fra en lokalavis.

5. Hans Nielsen (57.5), født d. 8. januar 1787.
 6. Knud Nielsen (57.6 = 29), født d. 13. september 1789, død d. 16. april 1882. Han blev min tipoldefar.
 7. Karen Nielsdatter (57.7), født d. 17. marts 1792.

Guldbryllup.

Den 13. November kan fhv. Teglværksformand Jens Østbjerg og Hustru, Egebjerg Hede, fejre deres Guldbryllup. „Jens“ og „Stine“ har alle Dage været kendt som et Par flittige, stræbsomme og retskafne Mennesker, og der er ingen Tvivl om, at mange Hilsener og Lykønskninger fra Venner og Bekendte vil finde Vej til deres lille, hyggelige Hjem paa Egebjerg Hede paa Onsdag.

Peder Rasmussen

Anne Marie Jensdatter

Peder Rasmussen, der blev født 10. september 1808 på "Havelundgaard" i Rifbjerg som søn af Rasmus Hansen Kragholm og Marie Cathrine Pedersdatter, var min tipoldefar (31). 16. november 1833 blev han i Skrøbelev gift med Anne Marie Jensdatter, der blev min tipoldemor (32). Hun blev født 7. november 1805 som datter af Jens Jørgensen og Christine Chrestensdatter i Skrøbelev. Af skifteprotokollen for 14. september 1819 fremgår det, at Peder Rasmussen ved faderens andet ægteskab arvede 130 rdl., og ved skiftet efter faderens død arvede han godt 52 rdl. Efter ægteskabets indgåelse boede Peder Rasmussen og Anne Marie Jensdatter en tid i Kirke-Skrøbelev, hvor de ældste af børnene blev født. I 1838 fik Peder Rasmussen præstegården i Simmerbølle i forpagtning, og 26. november 1844, omtrent samtidig med, at hans stedmo-



"Havelundgaard" er afm. med en rød cirkel, "Strandlyst" med en rød trekant og "Lollesgaard" med en rød firkant.



Mette Sophie Rasmusdatter

Peder Rasmussen (31) og hans anden hustru, Mette Sophie Rasmusdatter. Der findes intet foto af hans første kone.

der, Kathrine Larsdatter, giftede sig tredie gang - med den "hellige" Skrædder" - overtog Peder Rasmussen sit barndomshjem, "Havelundgaard", som fæste. Han drev gården til 1872, da hans ældste søn overtog den. Peder Rasmussen beholdt forpagtningen af Simmerbølle præstegårdsjord til 1860.

Peder Rasmussen og Anne Marie Jensdatter fik sammen følgende børn:

1. Rasmus Hansen Rasmussen (31.1), født 2. marts 1834, død 7. marts 1923.
2. Marie Cathrine Rasmussen (31.2 = 16), født 7. august 1836, død 3. juni 1900. Hun blev min oldemor.
3. Jensine Rasmussen (31.3), født 25. september 1838.
4. Martha Rasmussen (31.4), født 16. maj 1840, død 15. august 1875.
5. Christen Rasmussen (31.5), født 2. april 1842, død 4. januar 1903.

Nærmere omtale af disse børn findes sidst i dette afsnit.

Anne Marie Jensdatter døde 14. april 1842, altså ret kort efter det sidste barns fødsel. Da man på det tidspunkt ikke kendte til fotografering, findes der intet billede af hende.

Peder Rasmussen var hurtig til at gifte sig igen. Han havde jo også 5 små børn. 25. november samme år giftede han sig med Mette Sophie Rasmusdatter. Hun var født 1811 som datter af Rasmus Hansen Toftemand i Rifbjerg. Toftemand var et såkaldt kaldenavn. Hun blev, så vidt vides, en god stedmoder for børnene. Selv fik hun ingen børn.

Peder Rasmussen var som sin fader en foregangsmand både på det timelige og åndelige område. Han var flittig og dygtig, passede sin gård og have mønsterværdigt og foretog mange avlsforbedringer. Han udvidede haven betydeligt og anlagde en planteskole, hvorfra omegnens beboere forsynede sig med frugttræer. Folk kom fra fjern og nær for at se hans bedrift, og han havde altid gode medhjælpere, da der var nok af unge karle, der vilde lære af ham.

1867 blev Peder Rasmussen udnævnt til Danebrogsmand. Det skete ved en stor landbofest på rådhuset i Rudkøbing, hvor greven på "Tranekær" overrakte ham ordenen og hyldede ham for hans store flid og dygtighed.

Man kom ikke sovende til tingene dengang, fremgår det af følgende lille tildragelse. I 1854 lod Peder Rasmussen et nyt stuehus opføre. "Havelundgaard"s nuværende ejer, Johannes Drost Rasmussen (31.1.2.3), fortæller følgende: "Farfar (31.1) var dengang hjemme som karl, og han fyldte tyve år d. 2. marts 1854. Han var dagen før sin fødselsdag blevet færdig med at køre grus til det nye stuehus, og om aftenen sagde Peder Rasmussen (hans far) til ham: "Nå, min søn, nu må du holde fri i morgen på din fødselsdag, og så må du holde fri på din fødselsdag hvert tyvende år, så længe du lever." Farfar var en meget flittig mand, og om han holdt fri, da han fyldte fyrre, og da han fyldte tres, fortæller historien intet om, men den dag, han fyldte firs, klædte han sig i søndagstøjet fra morgenstunden og satte sig ved sit skrivebord og læste i en bog. Min farmor kom ind og udbrød forbavset: "Men dog, far, er du allerede kommet på stuen." Han fortalte hende da denne historie, som så blev fortalt videre til os."

Stuehuset på "Havelundgaard", som står der endnu, er vist et af de ældste, grundmurede bønderhuse, man kender. Grunden er ikke støbt, men består af store, meget omhyggeligt tilhugne



Foran "Havelundgaard":
 1. Martha (31.4). 2. Mettini Kirstine Jørgensen (g.m. 31.5). 3. Christen (31.5). 4. Marie Cathrine (31.2=16). 5. Sophie (g.m.31). 6. Mettillie Sofie Knudsen (15.4). 7. Mathilde Louise Drost (g.m. 31.1). 8. Peder Rasmussen (31). 9. Anne Marie Knudsen (15.2=8). 10. Rasmus H. R. (31.1). 11. Jensine

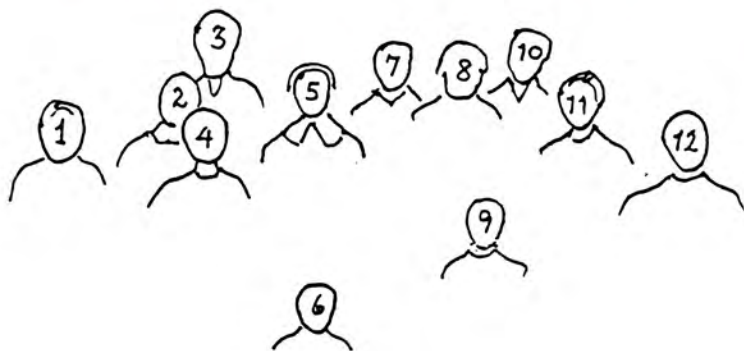

(31.3). 12. Ikke identificeret, muligvis en tjenestepige.

Fotografiet er taget omkring år 1865, da det endnu ikke var almindeligt at blive fotograferet. Det hænger nu på "Havelundgaard", hvor man hæger over slægtens minder.



Fra "Havelundgaard" sidst i 1870'erne. På bænken sidder Peder Rasmussen (31) sammen med sin svingerdatter Mathilde Louise Drost (g.m. 31.1). Ved siden af bænken sidder hendes søn, Peder (31.1.2). I forgrunden to af hendes andre børn: Siddende Anna Marie Rasmussen (31.1.3) og stående Chresten (31.1.1).
 Fotografi fra "Havelundgaard."

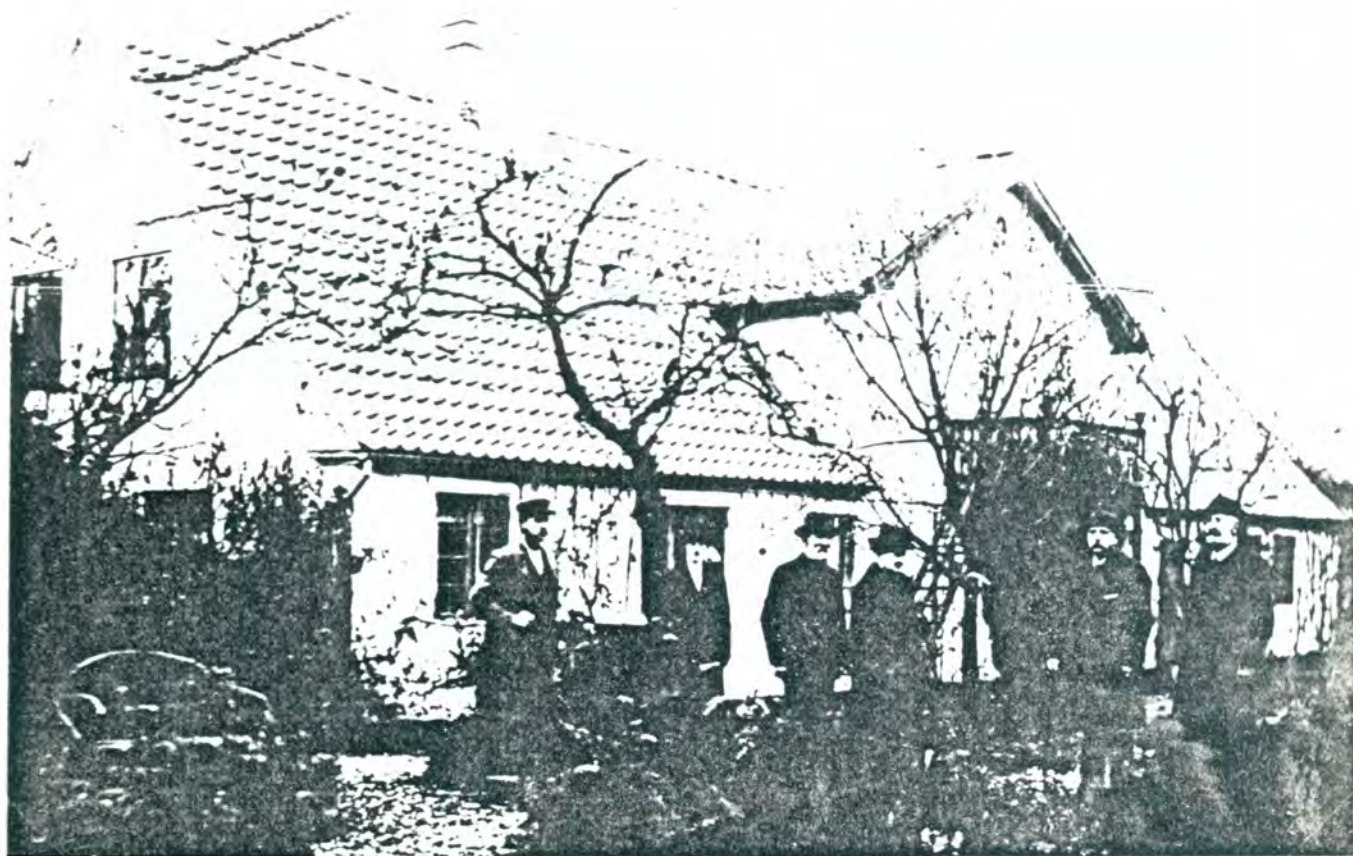

Foran stuehuset på "Havelundgaard" ses i midten Rasmus Hansen Rasmussen (31.1) og hans kone Mathilde Louise Drost. Til venstre Johannes (31.1.5) og Anna. Det er uvist, om det er deres datter (31.1.3) eller deres svigerdatter (g.m. 31.1.2). Til højre Chresten (31.1.1) og pastor Lütken, Simmerbølle, hvis bog om Langeland er af stor betydning for slægtsforskere. Billedet er taget i tiden 1916-1920.



Et sjældent, gammelt familie-galleri:

Peder Rasmussen (31) sammen med sin anden kone, Mette Sophie Rasmusdatter.

Ovenover ses deres børn: Jensine (31.3), Martha (31.4), Christen (31.5), Marie Cathrine (31,2 = 16) og Rasmus (31.1).

Granitsten. Stenene stammer fra en meget stor sten, som Peder Rasmussen fik eller købte af en nabo, på hvis mark den lå. Johannes Drost Rasmussen (31.1.2.3) fortæller, at der gik to stenhuggere i flere måneder for at flække stenen og tilhugge stykkerne. Det har været en meget stor sten, for foruden grunden til det meget store stuehus blev der sten nok til husets trappe-trin og til nogle store ledstolper, som endnu står ved indgangen til haven ved køkkenenden af stuehuset. Huset fik stråtag, men det blev i 1916 udskiftet med fast tag, og der kom ny kvist. Peder Rasmussen var, som mange langelændere, fortrolig med søen. Han sejlede således ofte i åben båd til Sjælland, hvor han lagde til i Skælsør Nor. Derfra gik han til fods ind i landet på besøg hos venner og bekendte. Muligvis har han fra "det hellige Land", som egnen der blev kaldt, efter et besøg i Boeslunde præstegaard bragt sin søsters salme "Saa vil vi da sige hverandre Farvel" med til Langeland uden at vide, at det var hans søster, der havde skrevet den. Se herom under omtalen af Martha side 80. Hvor engageret, Peder Rasmussen var i det åndelige liv, fremgår af, at han ofte holdt ret store møder i "Havelundgaard"s have. Som talere ved disse møder kom folk som Vilhelm Birkedal, Schørring (som skrev salmen "Kærlighed fra Gud-") og Ernst Trier. Sidstnævnte var iøvrigt blandt dem, der ofte sendte lærlinge til Peder Rasmussen, fordi de unge mennesker der kom til at stå i en god lære både åndeligt og materielt. Som det fremgår af nedenstående, havde de gudelige forsamlinger barske vilkår at virke under:

I Nørre Herred tog Politiet først i Juni 1838 fat paa Forsamlingerne; Sognefogderne bekjendtgjorde Politimesterens Forbud, og de første Forhør om Overtrædelse af Frd. 13/1 1741 skete den 4. Juni. Pintsedag den 3. Juni havde Johan Nielsen og Lars Møller holdt Forsamling hos Rasmus Madsen i Peløkkegaarden. Og da Sognefoged Mikkel Lollesgaard efter Ordre kom og vilde hæve Forsamlingen, som de forud var advarede imod, erklærede R. Madsen, at i sit eget Hus var han selv Politi, og at Sognefogden ikke maatte forstyrre Forsamlingen i dens Andagt, som skulde være forbi omtrent Klokkeren 8, og han indestod for, at begge Fyenboerne skulde blive tilstede og næste Dag sammen med ham møde paa Birkekantoret i Leibølle, hvad de ogsaa gjorde. Her erkjendte de alle tre at være advarede, men mente ikke, at deres Forsamlinger i Virkeligheden stred mod Loven; der var jo endnu ikke beordret Tiltale mod Joh. Nielsen efter hans Arrestation i Rudkjøbing i Januar. Selvejer og Præstegaardsforpagter Peder Rasmussen i Simmerbølle og Selvejer og Forpagter Rasmus Jørgensen i Kadsebølle gik i Kaution for dem, og der tøvendes ogsaa her med Tiltale. Men i Høsten kom omsider Sagsanlægene, og da Forsamlingerne

32

Peder Rasmussen havde stort lune. Hans stedmoder, Kathrine Larsdatter, døde i 1864. Hendes daværende mand, der blev kaldt "den hellige Skræder", giftede sig da med en ung, 18-årig pige, som han fik nogle børn sammen med. Et af disse børn kom engang til "Havelundgaard", da han var der på egnen. Medens han sad og talte med Peder Rasmussen, som da var ca. 80 år gammel, sagde denne til gæsten: "Nu skal jeg sige dig en ting, min Ven. Vi to er jo faktisk en slags brødre." Et andet af "den hellige Skræder"s børn blev iøvrigt gift med forstanderen for Langelands Højskole i Rudkjøbing, K. Chrestensen Tange. Da Peder Rasmussens søn Rasmus, som senere omtalt, i 1885 overtog gården "Strandlyst" efter broderen Christen, flyttede Peder Rasmussen og Mette Sophie Rasmusdatter dertil som aftægtsfolk



"Havelundgaard" set fra indkørselen.

T. h.: Peder Rasmussens gravsted på Simmerbølle kirkegård.



og boede der i 7 år. Den 22. november år 1892 døde Mette Sophie Rasmusdatter efter et hoftebensbrud, som hun havde pådraget sig ved, at en kvie havde væltet hende omkuld ude på marken. Efter hendes død flyttede Peder Rasmussen tilbage til "Havelundgaard" i Rifbjerg, hvor han døde Påskedag den 4. april 1896.

Om Peder Rasmussens og Anne Marie Jensdatters børn kan der fortælles følgende:

1. Rasmus Hansen Rasmussen (31.1) fik som den eneste af børnene mellemnavnet Hansen, og han blev senere oftest kaldt Rasmus Hansen.

Den 28. august 1868 blev han i Humble gift med Mathilde Louise Drost. Hun var født 21. februar 1850 som datter af Christen Pedersen Drost og Ane Madsdatter i Ristinge.

Som et eksempel på dette ægtepars livsholdning kan det fortælles, at Mathilde Louise i sommeren 1869, altså året efter brylluppet, tog på højskole hos Christen Kold i Dalum. Det blev Kolds sidste pigehold, idet han døde det følgende forår.

Der findes næppe mange eksempler på, at en ung, lykkelig, nygift kvinde tager på et højskoleophold.

I 1872 overtog Rasmus Hansen "Havelundgaard", som han drev godt. Han dræned alle gårdens marker i 1860'erne og tegnede så nøjagtige kort, at man 100 år efter kunne benytte dem, når drænsrør skulle graves op. Han gav alle agrene navne: Nedretoft, Kohaven, Skadevænget, Holmvænget, Bankevænget, Nedervænget, Gamle Have og Langager.

Han var så søgt af unge landmænd, at han en sommer måtte sige nej til 15 unge karle.

Han interesserede sig meget for frugtavl, og han tiltrak adskillige nye og gode sorter. Fra Det kgl. Landhushold-



Rasmus Hansen Rasmussen (31.1) og hans kone Louise Drost med deres førstefødte, Chresten Rasmussen (31.1.1).



Nogle af de diplomer og medaljer Rasmus Hansen Rasmussen modtog på frugtavlstudstillinger. Foto "Havelundgaard" 1973.

ningsselskab, som han var medlem af til sin død, fik han hvert år nye sorter, som det var ham en glæde at vise frem for besøgende. Hans sønnesøn, Ejner Lollesgaard Rasmussen, der selv er frugtavl, fortæller, at Rasmus Hansen foruden den sædvanlige frugtavl (podning) ofte såede frugtkærner for at se, om der tilfældigvis skulle komme en værdifuld ny æble- eller pæresort ud af det. Er metoden ikke særlig videnskabelig, så har den dog andet steds givet så gode æblesorter som "Ingrid Marie", "Filippa" og "Bodil Neergaard."

I Svendborg Amts historiske Aarvog 1926 fortælles - så vidt vides af Johannes Tholle - om følgende æblesorter, som Rasmus Hansen har tiltrukket: "Anna Æble" (moderfrugten er "Langelands hvide Pigeon", der fik certifikat fra Det kgl. Haveselskab), "Mathildeæble", "Rifbjerg Skarlagen Parmain", "Skønheden fra Langeland", "Rifbjerg Gylling" (der tidligere blev kaldt "Rifbjerg Rosenæble" og er fremkommet på "Havelundgaard" i Rasmus Hansens farfars tid, antagelig omkring 1810) samt "Bredstedts Æble", der stammer fra udsæd af Filippæblekærner. Johannes Drost Rasmussen (31.1.2.3) oplyser, at der også fandtes et "Rifbjerg Graasten." Johannes Tholle skriver i ovennævnte artikel, at "den Familie, der har virket mest for Frugtavlen, er Familien Rasmussen i Rifbjerg." Dette arbejde med frugtavlen gav stort salg og mange diplomer og medaljer.

Ved en udstilling fremviste Rasmus Hansen 150 forskellige sorter æbler og pærer, og måske opflammet heraf sendte han i 1889 en sending udsøgte "Graastenerne" til det kongelige hof på Fredensborg Slot. 9. oktober samme år skrev overhofmarskallatet på Kong Christian den Niendes vegne et takkebrev til ham, ledsaget af et sølvkrus. Det var en stor ære, der her vistest Rasmus Hansen, men sølvkruset og skrivelsen blev dog hemmeligholdt i nogle år. - Det var jo i provisorietiden, må man huske. Senere fik kruset naturligvis en hædersplads på "Havelundgaard," og det har det endnu.

Brevet fra Kongen bringes i kopi på side 103 med oversættelse til nutidsdansk på side 104.



Rasmus Hansens og hans hustrus gravsted på Simmerbølle kirkegård.

Oversættelse af brevet fra Kong Chr. d. 9.

=====

Efterat de af Dem under 18 f. M. fremsendte, som Gave til Hans Majestæt Kongen bestemte Ebler var blevet serverede paa det Kongelige Taffel, hvor de have tildraget sig megen Opmærksomhed ikke blot ved deres smukke Udseende men ogsaa fordi de i Størrelse som i Smag viste sig at være særlig udsøgt Frugt, og idet man føler sig forvisset om, at De med Tilfredsstillelse vil erfare, at saavel Hendes Majestæt Dronningen som Hendes Majestæt Kejserinden af Rusland og Hendes Kongelige Højhed Prinsessen af Wales flere Gange har udtalt sig meget smigrende om de i alle Henseender saa fortrinlige Frugter, undlader Hofmarskallatet ikke herved ifølge Allerhøjeste Befaling at bringe Dem Hans Majestæt Kongens Allernaadigste Tak for den af Dem saaledes viste Opmærksomhed, hvorfor det har behaget Hans Majestæt at befale tilstillet Dem det hermed følgende Sølvbæger som et synligt vidnesbyrd til Erindring om Hans Majestæts Glæde over den modtagne, om Deres fremragende Dygtighed paa Frugtstæddyrkningens Omraade vidnende Gave, ligesom ogsaa om Allerhøjst-sammes Paaskjønnelse af de loyale Følelser, som derigennem fra Deres Side have fundet deres Udtryk.

For Modtagelsen af Gaven forventer Overhofmarskallatet Deres Tilstaaelse.

Løvenskiold

Til

Hr. Gaardmand og frugtdyrker Rasmus H. Rasmussen.

Rifbjerg pr. Rudkjøbing

Af nedenstående Contract fremgår det, at Rasmus Hansen Rasmussen, der blev fripladsmand i 1859, i henhold til Krigsministeriets kundtgørelse for Armeen af 16. januar 1864 blev inkaldt til krigstjeneste. Det fremgår endvidere, at han - som man kunne det dengang - købte sig fri af krigstjenesten ved at betale en anden, våbenfør, ikke stillingspligtig mand til at stille i sit sted. Formedels 1500 Rigsdaler Rigmønt lejede han Hans Henrik Pedersen, der havde været infanterist (Københavns Amts 54 Lægd, Liste N. 1158), men som nu var meddelt afskedigelse og udslettet af lægdsrullen, til at forrette tjeneste i Armeen. Contracten blev opstillet af autoriseret Stillingskommissionær H. Sørensen og underskrevet i København 14. marts 1864. I gebyr blev der erlagt 14 Rigsdaler og 2 Skilling, og Contracten ses at være godkendt af de militære myndigheder i Nyborg 18. marts 1864. Rasmus Hansen var da 30 år, ugift og ikke jordbesidder. Hans grunde til at købe sig fri m^o derfor have været af mere personlig art. Ingen i slægten mindes, at han har omtalt, at han købte sig fri af krigstjeneste.

14/3 1864
 FOR DOCUMENTER AF
 FØRSTE KLASSE
 som angår 1864.
 Stempel-Tarif N^o 4.



N^o 18
 FOR DOCUMENTER AF
 ANDEN KLASSE
 som angår 1864.
 Taxt: 32 Sk.

Handwritten text in cursive script, likely a preface or introduction to the contract, mentioning names and dates.

Contract

Main body of handwritten text in cursive script, detailing the terms and conditions of the contract between Rasmus Hansen Rasmussen and Hans Henrik Pedersen.

Endnu på sine gamle dage var Rasmus Hansen så rask og rørig, at mange unge havde besvær med at følge ham i arbejdet.

Mathilde Louise Drost døde i januar 1923, og hun blev begravet 26. januar. Rasmus Hansen overlevede hende ikke længe. Han døde 7. marts samme år og blev begravet 12. marts.

De blev begge begravet af pastor Lütken i Simmerbølle, der var deres personlige og nære ven. Pastor Lütkens meget personlige ligprædikener over dem opbevares stadig på "Havelundgaard." Deres fællesgrav findes stadig på Simmerbølle kirkegård.

Rasmus Hansen Rasmussen og Mathilde Louise Drost havde sammen følgende børn:

A. Chresten P. Rasmussen (31.1.1), født 21. oktober 1871. Han blev 26. marts 1926 i Ollerup gift med Thora Marie Hansen. Hun

blev født 12. februar 1894 som datter af husmand Jens Peder Hansen i Egebjerg og var således søster til lærer Johannes Hansen, der var gift med Marie Pedersen (15.4.1). Han fik "Havelundgaard" i forpagtning i 1903 og overtog den som ejendom i 1920. Han havde gården til 1954, da hans brodersøn, Johannes Drost Rasmussen, overtog den. Chresten havde forskellige tillidshverv, bl. a. var han sognerådsformand, formand for mejeriet og i bestyrelsen for slagteriet og banken. Han døde 10. august 1957. I henhold til hans testamente blev der oprettet et "Chresten Rasmussen, Rifbjerg, og hustrus Mindefond." Legatet består i øjeblikket (1975) af obligationer med et pålydende af 100.000 kr., hvortil kommer 100.000 kr., som hans enke har renteydelsen af, så længe hun lever. Legatet, der uddeles hver 21. september, bestyres i henhold til fundatsen af "Havelundgaard"s ejer, der for tiden er legatstifterens brodersøn, Johannes Drost Rasmussen. Midlerne fordeles til Kadsebølle Friskole til unges uddannelse samt til støtte for ældre mennesker, alle fortrinsvis med tilknytning til Friskolen.

B. Peder Rasmussen (31.1.2), født 9. marts 1874. Han blev 30. april 1903 gift med Anna Marie Margrethe Lollesgaard, som var født 4. juli 1877 i Simmerbølle. Samtidig med brylluppet overtog han "Strandlyst" og havde den til sin død. Han havde en to-årig uddannelse som havebrugskandidat fra Vildvorde Havebrugsskole. "Strandlyst"s overgang fra landbrug til frugtplantage skete gradvist gennem årene. Peder Rasmussen købte kort efter århundredsskiftet en lille landejendom, hvis stuehus stadig ligger ved "Strandlyst. Det blev lejet ud for 80 kr. om året, men der var den klausul på huset, at det skulle rømmes omgående, hvis der blev brug for det til karantænestation. Store Bededag 1917 ringede politiet, at 4 russiske soldater, der var kommet i land på Sydlangeland, skulle i karantæne. De havde været tyske krigsfanger nær den tyske Østersøkyt, og om natten havde de stjålet en lille robåd og nåede i den frem til Langeland. Politiet gav dog tilladelse til, at fangerne kom til at bo i et bindingsværks-havehus, som tilhørte "Strandlyst." Det var i sin tid bygget af borg-



Johannes Drost Rasmussen med sølvbægeret fra Kong Christian den 9.

mester Krarup, som holdt ferier der i 11 år. Huset findes ikke mere.

En gammel skipper fra Rudkøbing, der talte tysk, blev sat til at bo hos fangerne. Opholdet blev kun på 4-5 dage. De opførte sig så pænt, at de i de sidste dage spiste sammen med Peder Rasmussen og hans familie. Fangerne

blev via København sendt tilbage til Rusland. De lovede at skrive, men man hørte aldrig noget fra dem - måske på grund af revolutionen.

I 1936 byggede Peder Rasmussen og hans kone en villa ved siden af "Strandlyst", hvor de boede de sidste år. Peder Rasmussen kom i sognerådet 1925, hvor han afløste sin broder Chresten. Han var formand, til han afgik i 1937.

Anna Marie Margrethe Lollesgaard døde 6. december 1939, og Peder Rasmussen døde 24. november 1940.

De havde sammen følgende børn:

a. Ejner Lollesgaard Rasmussen (31.1.2.1), født 18. maj 1904. Han blev gift med Sigrid Leth Jensen, der var født 31. maj 1912 på "Annexgaarden" i Skrøbelev. De overtog "Strandlyst" i 1940. Ejner var elev på Vallekilde Højskole 1924-25 på Uffe Grosens første hold. Han sad i sognerådet 1941-50. Ejner har bidraget med mange oplysninger til denne slægtsbog.

Sigrid Leth Jensen døde 4. august 1969, og i 1972 blev "Strandlyst" overdraget til sønnen Peder. Ejner flyttede senere ind i den tidligere nævnte villa.

De havde følgende børn:

al. Peder Lollesgaard Rasmussen (31.1.2.1.1) født 22. september 1937. Han blev 31. januar 1969 gift med Karen Marie Kruchou Sønderby fra Øse ved Varde. Hun er født 15. august 1945 og er sundhedssygeplejerske. De overtog "Strandlyst" 1972. De har børnene:

ala. Kristoffer Lollesgaard (31.1.2.1.1.1), født 5. november 1969.

alb. Martin Lollesgaard (31.1.2.1.1.2), født 5. april 1972.



"Strandlyst" i 1973



Ejner Lollesgaard Rasmussen (31.1.2.1).

- a2. Gunhild Lollesgaard Rasmussen (31.1.2.1.2), født 4. oktober 1939. Hun blev 11. november 1969 gift med Vincent Allan Barker, der blev født i U.S.A. De bor Parcelvej 80 A i Virum. Hun er tandlæge. Han er amanuensis.
Deres børn:
a2a. Christian Barker (31.1.2.1.2.1), født 14. maj 1970.
a2b. Michael Barker (31.1.2.1.2.2), født 17. januar 1972.
- a3. Karsten Lollesgaard Rasmussen (31.1.2.1.3), født 18. februar 1946. Han blev 29. november 1968 gift med Ulla Winifred Bo Eriksen fra Thurø. Hun er født 14. maj 1946.
De bor Bianco Lunos Alle 5 i København. Han er Byplanarkitekt. Hun er socialmedhjælper.

- b. Edith Mathilde Rasmussen (31.1.2.2), født 2. august 1906 på "Strandlyst." Hun var på Vallekilde Højskole sommeren 1927 samt en vinter på Askov udvidede Højskole. Hun er uddannet som håndarbejds lærerinde og har i flere år undervist på Langelands Husholdningsskole. Hun bor i den villa ved "Strandlyst", som hendes forældre byggede. Hun er ugift og fører hus for sin broder Ejner, som hun deler hus med.



Edith Mathilde Rasmussen (31.1.2.2)

- c. Johannes Drost Rasmussen (31.1.2.3), født 13. marts 1910 på "Strandlyst." Han er tvillingbroder til Karl. Som 18-årig kom han slemt til skade med den ene fod i en selvbinder. Det gav et halvt års sygeleje, men han genvandt aldrig helt sin forlystelse. Johannes var elev på Vallekilde Højskole 1930-31. Efter en tid i frugtplantagen på "Havelundgaard" var han på Danebod Højskole i 1933-34. Han blev senere bestyrer på "Havelundgaard", derefter forpagter og fra 1954 ejer. Han gennemgik i 1970 en større hjerneoperation, og bortset fra den ca. 2 tdr. land store have og lund er al jorden fra 1971 forpagtet ud. Johannes sad i sognerådet 1962-66, hvor han afløste sin broder Karl, og han er bestyrer af sin farbror Chrestens Legat. Han er ugift. "Havelundgaard" rummer mange slægtsminder både ude og inde, som der pietetsfuldt holdes hævd over. Haven og lunden er i sig selv en severdighed. I et hjørne af haven, men adskilt fra den, står mindestenen over vor slægtning, salmedigteren Martha Rasmussen (61.6). Der løber en bæk gennem lunden, hvor der er mange, store træer og ejendommelige vækster.



Som nævnt i afsnittet om Rasmus Hansen Kragholm (61) påvises i lunden stedet, hvor to svenske sol-dater, der i 1659 faldt i baghold under et plynd-

Johannes Drost Rasmussen (31.1.2.3) og Erna Tudvad (g.m.1) foran "Havelundgaard"s stuehus.

ringstogt, skal ligge begravede. Se billedet side 73. Hvert forår er der et væld af blomster på graven. Da Johannes i 1956 under arbejdet med at forlænge en af gårdens udhuslænger gravede ud til støbning af grund inde i den gamle lade, stødte de på et gammelt hesteskelet, der lå i en dybde af ca.

½ meter. De havde kraniet og det meste af forpartiet oppe, men lod så det hele ligge på stedet. Da skelettede dukkede op, udbrød Johannes spontant:

"Der har vi en af sven-skernes heste!"

Normalt ville man ikke finde på at grave en død hest ned indendørs, og et bedre gemmest ed for et hestekadaver end i en gammel lade med lerstampet gulv og godt med halm og avner kunne vel vanskeligt tænkes.

På "Havelundgaard" opbevares stadig en gammel brødkæremaskine, hvis alder er ukendt, men den er i hvert fald omkring 100 år. Johannes kan huske, at maskinen var i brug så sent som i hans barndom, hvor man endnu brugte den store bageovn - som nu desværre er revet ned - og hvor de store, hjemmebagte rugbrød blev skivet ud på den. Maskinen betegnede i sin tid et stort, teknisk fremskridt. Den er et udpræget museumsstykke og er derfor tilbudt Danmarks tekniske Museum i Helsingør.

Mathildeæbletræet, der fik navn efter Mathilde Louise Drost,

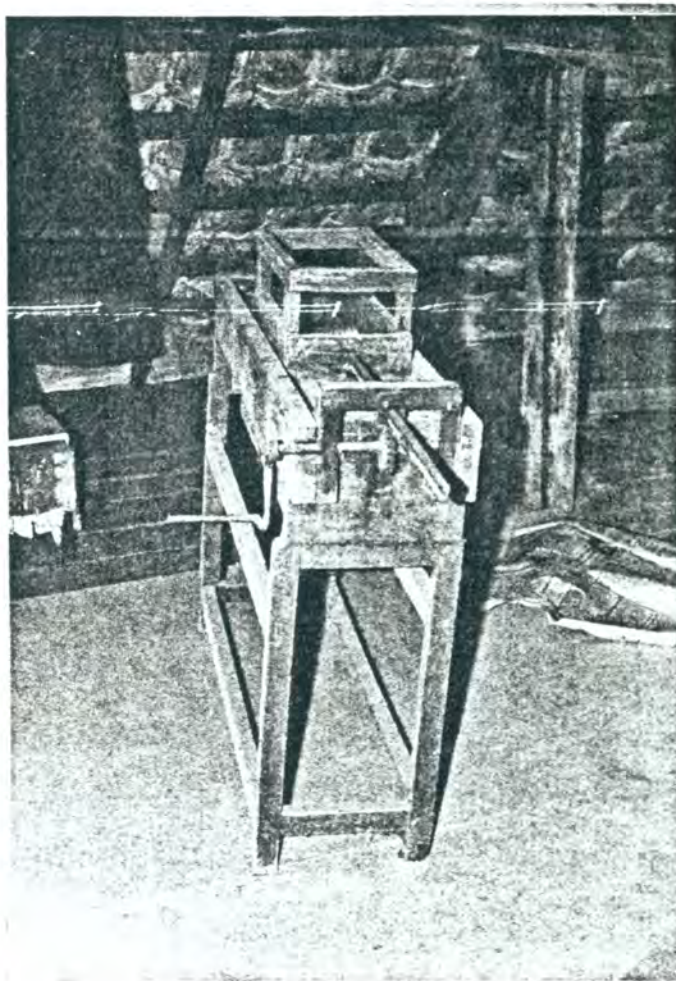

Den gamle, hjemmelavede brødkæremaskine på "Havelundgaard."

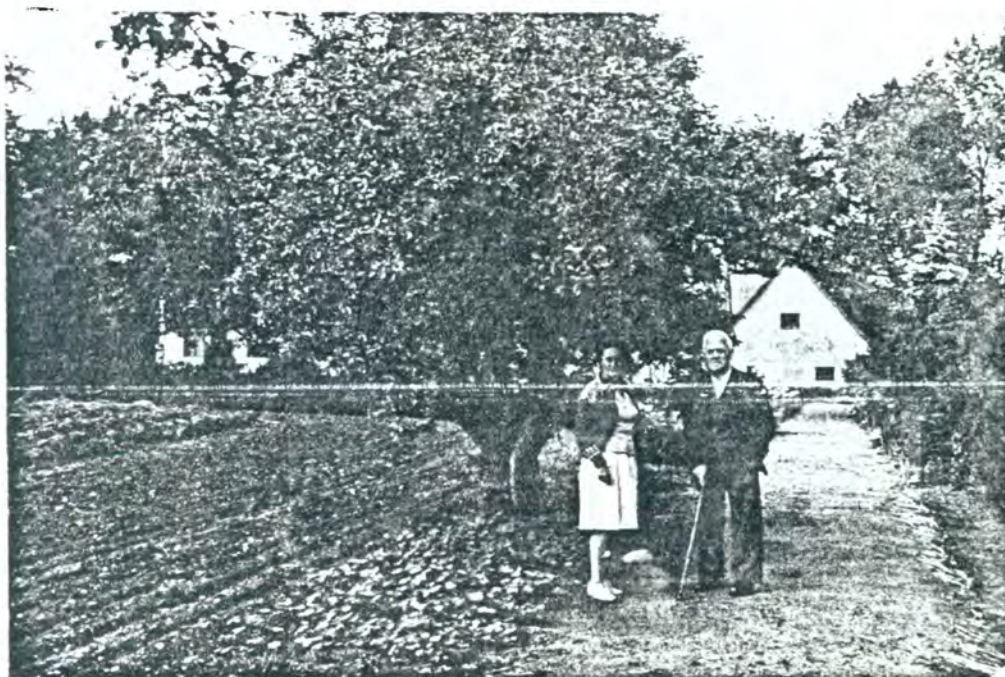

Johannes Drost Rasmussen (31.1.2.3) og Erna Tudvad (g.m.1) foran det gamle Mathildeæbletræ.

som var gift med Rasmus Hansen Rasmussen (31.1), var vel nok det mest udbredte af de æblesorter, der udgik fra "Havelundgaard". Modertræet stod i "Havelundgaard"s have endnu i 1932, da Johannes Drost Rasmussen (31.1.2.3) kom til Rifbjerg, men da det var ved at blive affældigt, blev kviste af det podet på et træ, som endnu (1978) står i haven og bærer frugt. Træet er ikke stort, men meget gammelt, idet Rasmus Hansen plantede det for 70-80 år siden. Træet står ved den lange gang i havens østre side.

I 1932 stod der foruden Mathildeæbletræer også Rifbjerg Gylling, Annasæble, Rifbjerg Parmain, Rifbjerg Graasten, Rifbjerg hvid Pigeon og Rifbjerg Reinette. Med vor tids system med de store salgsforeninger har disse gammeldags sorter ikke kunnet klare sig prismæssigt.

I den forbindelse kan det være interessant at vide, at Mathildeæblet alene i 1920 gav "Havelundgaard" en indtægt på mellem 400-500 kroner, hvilket var mange penge dengang.

"Havelundgaard"s ejer, Johannes Drost Rasmussen, har ydet en afgørende indsats i forbindelse med denne slægtsbog, og derigennem, at han gæstfrit har åbnet den gamle slægtsgårds døre for mig, har jeg hentet inspiration ved at færdes på de steder, hvor så mange af min slægt har levet.

- d. Karl Bernhard Rasmussen (31.1.2.4), født 13. marts 1910 som tvilling til Johannes. Da hans mor var svagelig, blev pasningen af to små samtidig en for stor belastning for hende, og det resulterede i, han ca. 1 år gl. kom til "Lollesgaard" hos sin moster, Sine Lollesgaard og hendes mand, Peder Navne, der var barnløse. Karl blev ikke adopteret, men det blev dog ordnet sådan, at han efter onkelens død i 1935 overtog "Lollesgaard", som familien endnu har.

Peder Navne havde en slægting i Simmerbølle, der hed Hans Navne. Kiilsgaard fortæller i en af sine bøger, at Hans Navne engang solgte nogle sække korn til købmand Filegaard Bay. Kornet så godt ud, men da købmanden stak hånden dybt ned i sakkene, konstaterede han, at kornet i bunden af sakkene var blandet godt op med avner. "Du har fået et forkert navn", sagde købmanden, "for du burde have heddet Hans Avne i stedet for Hans Navne!"

Karl var på Vallekilde højskole 1929-30, og han sad i sognerådet 1950-62, hvor han blev afløst af sin tvillingbroder Johannes. Han blev 18. juli 1940 gift med Ebba Regitze Tang Jespersen, der var født 25. august 1917 i Rudkøbing.

På "Lollesgaard" findes endel gamle møbler. I spisestuen står således et smukt, gammelt egetræsskab, som muligvis har tilhørt Karen Reichsdatter på "Guldborggaard." (966). Øverst på skabet i venstre side er skåret bogstaverne "K.H. D.", og til højre er skåret årstallet "1688." Man har altid haft den formening, at skabet stammede fra slægten, og såvel initialer som årstal passer på Karen Reichsdatter. Initialerne passer også på Karen Hansdatter (494), men i 1688 har hun kun været 16 år, og skabets fine udførelse peger også mere hen på "Guldborggaard."

Forklaringen på, at skabet er kommet til "Lollesgaard" kan



Svampevækst i Lunden på "Havelundgaard."

være følgende: Ved skiftet 29. juli 1743 efter Augusta Margrethe Wardinghausen (484), der var enke efter Niels Iversen (483), overtog sønnen Iver Nielsen (483.3) sine forældres gård i Illebølle, men han solgte den senere til sin svoger, Peder Michelsen i Vindeby, der var gift med Ivers søster, Marie Dorothea Nielsdatter (483.1). Ved denne handel er skabet muligvis blevet stående på gården og er på den måde kommet i slægten Lollesgaards eje.

I den forbindelse bør det erindres, at Peder Michelsen og Marie Dorothea havde en søn,

Mikkel Pedersen, der i 1753 fik "Lollesgaard" i fæste. Han blev iøvrigt i 1777 tildelt Det kgl. Landhusholdningselskabs sølvbøger. Som det var skik og brug fik han valget mellem sølvbøgeret og 20 Rigsdaler. Han valgte dalerne.

I spisestuen på "Lollesgaard" findes også et ældgammelt egetræsbord, der kan antages at være mindst et par hundrede år gammelt. Da der efter Mikkel Pedersens død i 1796 afholdtes skifte 2. december, nævnes det i indbofortegnelsen, at der i spisestuen stod et egebord med drejede stabler. Det er højst sandsynligt dette bord, der endnu findes på "Lollesgaard."

Anna Marie Margrethe Lollesgaard, der var gift med Peder Rasmussen (31.1.2) har fortalt, at ovennævnte skab og bord var lige gamle, og at der i hendes barndom hørte et par stole, en fast bæk og et andet gammelt egetræsskab til. Sidstnævnte var dog blevet henvist til huggehuset, hvor det brugtes til opbevaring af gammelt skrammel.

Karl Bernhard Rasmussen døde 5. juni 1977 og blev begravet 9. juni på Simmerbølle kirkegaard. Ebba Regitze Tang Jespersen døde 23. juli 1978 og blev begravet 27. juli ved siden af sin mand.

De havde sammen to børn:

- dl. Inge Marie Lollesgaard Rasmussen (31.1.2.4.1), født 6. februar 1945. Hun blev 5. juni 1969 gift med Henning Johannes Hansen, der er født 25. juli 1938 på "Polleholm." Som soldat blev han løjtnant. Efter brylluppet flyttede de ind på "Bjerggaarden" i Illebølle, som Henning havde købt i 1966. Den er nabogård til "Guldborggaard", og haven støder direkte op til Guldborg Banke. En af gårdens agre, der støder op til banken, kaldes Polleholmen. Her lå i sin tid gården "Polleholm", som Hans Christopher Wardinghausen (967) ejede, og Inge Marie fortæller, at de endnu ved markarbejde kan finde murbrokker i jorden. I hvert fald en



Karl Bernhard Rasmussen
(31.1.2.4).

del af "Bjerggaarden"s jord har i sin tid tilhørt den gamle "Polleholm", så man kan sige, at jorden er vendt tilbage til slægten. Den nuværende "Polleholm" ligger et godt stykke fra "Bjerggaarden."

De har sammen to børn:

d1a. Jakob Lollesgaard Hansen (31.1.2.4.1.1),
født 13. marts 1973.

d1b. Hans Peder Lollesgaard Hansen (31.1.2.4.1.2),
født 12. juni 1978.

d2. Jørgen Lollesgaard Rasmussen (31.1.2.4.2), født 28. juni 1947. Han er ugift og læser til cand. mag. i matematik og fysik ved Københavns Universitet. Han har på mange sjove måder udnyttet sin tekniske viden og sit praktiske håndelag. Efter sin mors død 23. juli 1978 har han overtaget "Lollesgaard."

C. Anna Marie Rasmussen (31.1.3), født 23. juni 1876. Hun blev i 1898 gift med Rasmus Christiansen, der var født 8. marts 1870 i Heden. De fik en købmandsforretning i Ellested, men flyttede senere til Bredstedgade i Odense, hvor han blev frøhandler. Han døde 7. januar 1933, og hun døde 25. december 1966.

De havde følgende børn:

a. Johannes Evald Drost Christiansen (31.1.3.1), født 5. november 1898 i Ellested. Han døde 10. januar 1966. Han var da ejer af to boligblokke i Odense: Ansgarsgade 7 og Haugstedsgade 12. Marie Hansen, f. Pedersen (15.4.1) boede som ældre i nogle år i en af lejlighederne i Haugstedsgade 12.

b. Kristian Rasmus Drost Christiansen (31.1.3.2), født 21. november 1904 i Odense. Han blev gift med Ellen Margrethe Jensen, der var født 20. januar 1914 i Odense.

~~D.~~ Johannes Rasmussen (31.1.4), født i 1878. Han døde allerede i 1880.

E. Johannes Evald Rasmussen (31.1.5), født 3. august 1881. Han var opkaldt efter sin afdøde broder. Han fik sukkersyge og var i det hele taget lidt svag af helbred. Fra han var 29 år måtte han holde streng diæt (insulinen var jo ikke opfundet). Han passede den store have på "Havelundgaard" i mange år, men i 1927 købte han 1 tdr. land jord i Pelykke og byggede sig et hus. Han blev forlovet, men hans kæreste, Inger Guldborg fra Illebølle, druknede 22. juli 1927 under Badning. Det skete en måneds tid, før de skulle have været gift. Han flyttede dog til Pelykke i foråret 1928 og boede der til sin død i 1961. Fra broderen Chrestens Legat oppebar han til sin død renteydelsen af 80.000 kr.

F. Karl Rasmussen (31.1.6), født 1883. Han døde allerede i 1884.

2. Marie Cathrine Rasmussen (31.2 = 16), født 7. august 1836, død 3. juni 1900. Hun blev 25. oktober 1856 i Simmerbølle kirke gift med gårdejer Hans Knudsen (15) fra Skovsbo. Hun blev min oldemor. Se afsnittet om Hans Knudsen.

3. Jensine Rasmussen, kaldet Sine (31.3). Hun blev 25. april 1874 gift med Jakob Olsen fra Sjælland. De fik en gård på ca. 24 tdr. land i Kassebølle i Simmerbølle sogn. Da det gik skidt for dem, solgte de og fik en anden gård i Marslev ved Odense. Jakob Olsen var en veltalende mand, der forstod at belægge sine ord og var klog på alting. I Marslev blev han straks valgt ind i sognerådet, og folk så op til ham. Det varede dog ikke længe, for i det praktiske var han ikke meget bevendt, hvorfor alting gik tilbage for ham. Efter nogle år måtte de forlade Marslev og boede så en tid hos sønnen Peder, og da dennes kone døde, flyttede de hen til sønnen Oluf. De havde sammen de nævnte to sønner:
- A. Peder R. Olsen (31.3.1). Han blev skolelærer i Salby skole på Hindholm. Han har bl. a. skrevet en stor og udmærket artikel i "Fynske Aarbøger" om sin oldefar Rasmus Hansen Kragholm (61).
- B. Oluf Thorvald Olsen (31.3.2). Han fik en gård i Holmdrup.



Jensine Rasmussen (31.3)

4. Martha Rasmussen (31.4). Hun pådrog sig som ung en legemsbeskadigelse, så hun kom til at halte lidt. Hun blev 10. maj 1867 gift med lærer Michelsen i Sludstrup ved Slagelse. Han drev en jordlod, der hørte til skolen. Det tjente han en del penge på, idet han fik sit roefrø i første klasse, så han kunne sælge det som stamfrø. På et enkelt år gav stamfrøet ham således 6.000 kr. Det var mange penge dengang. Det er fra ham, Sludstrup Barres stammen kom. Det var i en årrække en meget kendt og anvendt roefrøstamme. De havde sammen følgende børn:
- A. Peder Michelsen (31.4.1). Han rejste som voksen til Amerika.
- B. Rigmor Michelsen (31.4.2). Hun døde 19 år gammel af underlivsbetændelse.
- C. Gunnar Michelsen (31.4.3). Han blev senere bosat i København.



Martha Rasmussen (31.4)

5. Christen Rasmussen (31.5). Han blev i 1864 gift med den kun 16-årige Mettine Kirstine Jørgensen, der blev født 24. januar 1848 som datter af Lars Jørgensen og Ane Margrethe Madsdatter på "Pelykkegaard" beliggende mellem Rudkøbing og Riffbjerg. De unge fik ca. 20 tdr. land af hendes fars jord, hvor de byggede en gård, de kaldte "Ny Pelykkegaard." Senere døbte de den om til "Strandlyst", og som det fremgår af det foregående har den siden været på slægtens hænder.

De fik følgende børn, hvis rækkefølge her er tilfældig:

- A. Johannes Rasmussen (31.5.1). Han blev skomager og havde to skotøjsforretninger i København.
- B. Marie Rasmussen (31.5.2). Hendes mand blev husmand og skibstømmer på Thurø.
- C. Dagmar Rasmussen (31.5.3). Hun blev gift med en funktionær på Øxenbjerg Dampmølle.
- D. Christen Rasmussen (31.5.4). Han fik en landejendom på Fyn og senere et børnehjem.
- E. Peder Laurits Rasmussen (31.5.5). Han blev mejerist og fik senere en mælkeforretning i København.
- F. Richard Rasmussen (31.5.6). Han blev frugt- og grønthandler i København.
- G. Thyra Rasmussen (31.5.7).
- H. Tine Rasmussen (31.5.8).

Det er blevet sagt, at Christen på sine lidt ældre dage fik et barn med en dame fra Rudkøbing, men der foreligger ikke nærmere oplysning herom.

Christen var en dygtig og veltalende mand, som fik flere tillidshverv. Han var bl. a. medlem af Borgerforeningens bestyrelse i Rudkøbing. Men han forsømte sin egen bedrift, så det rent økonomisk gik tilbage for ham. Han prøvede så at lave en slags restauration på "Strandlyst" og plantede i den hensigt nogle tønder land til som et lystanlæg, der gik helt ned til stranden. Det er ikke så mange år siden, at man, når stuehusets gavl blev kalket, kunne se, at der stod "Restauration Strandlyst" malet på murværket. Inden Christen nåede at komme i gang med restaurationsvirksomheden, var gælden imidlertid blevet så stor, at han måtte gå fra gården. Hans broder Rasmus måtte overtage den i 1885 for at redde nogle af de penge, han havde lånt Christen. I nogle år blev "Strandlyst"s jord derfor af praktiske grunde drevet sammen med "Havelundgaard."

Efter fallitten var Christen så i flere år gartner på herregården "Horsebølle." Senere kom han til Rudkøbing Dampmølle, hvor han blev ansat på kontoret.

Christen Rasmussen var enkemand i mange år, idet hans kone døde allerede 14. juli 1883. Selv døde han på Rudkøbing Sygehus 4. januar 1903, knap 61 år gammel.



Christen Rasmussen (31.5)

Knud Nielsen

Mette Marie Rasmusdatter

Knud Nielsen, der blev født 13. september 1789 i Dongs Højrup som søn af Niels Hansen og Johanne Rasmusdatter, var min tipoldefar (29).

Ifølge familieoverleveringen kendte han ikke selv sin fødselsdag helt nøjagtigt. Han svarede, når han blev spurgt, at han fyldte år til Mikkelsdag, hvilket er d. 29. september. Under Napoleonskrigene lå han som soldat i Helsingør 1812-1814.

Efter sin svigerfar arvede han tilnavnet Øbo og blev i daglig tale altid kaldt Knud Øbo. Dette tilnavn gik ikke videre i slægten.

9. November 1816 blev han gift med Mette Marie Rasmusdatter, der blev min tipoldefar (30). Hun var født i Skovsbo 4. eller 6. oktober 1789 som datter af fæstebonde Rasmus Rasmussen Øbo og Sophie Rasmusdatter.

31. december 1824 fik han af baroniet Hvidkilde fæstebrev på den gård, som hans svigerfar havde haft i fæste lige til sin bratte død 14. februar 1815. Gården hed - eller kom i hvert senere til at hedde - "Lundshøj." I de mellemliggende år havde Knud Nielsen drevet gården for sin svigermor, der havde beholdt fæstet efter sin mands død.

Knud Nielsen var - ligesom den del af min slægt, der kom fra Langeland - med i den religiøse vækkelse ved bl. a. Peder Larsen Skræppenborg og Johan Nielsen Skaarupøre, og der var ofte forsamlinger (møder) hos ham. Det huede ikke Baronnen, som velsagtens i disse sammenkomster har set noget konspiratorisk, der var vendt mod det bestående, og det vides, at Baronnen engang troppede op sammen med to håndgangne mænd og jog de forsamlede ud. For nutiden ser det ud som et overgreb fra Baronens side, men i virkeligheden havde han lov medholdighed, idet han kunne henholde sig til en forordning af 13. januar 1741, hvorefter det ikke tillodes fremmede at deltage i gudelige forsamlinger i hjemmene. Denne forordnings ordlyd blev endog oplæst fra prædikestolen i nogle kirker, og det var indskærpet præster og sognefogeder at våge over, at bestemmelsen blev overholdt. I Vilhelm Lützens bog "Bidrag til Langelands Historie" er der nævnt adskillige episoder, der henviser til nævnte forordning. I denne forbindelse er bl. a. min tipoldefar, Peder Rasmussen (31) nævnt.

31. januar 1851 købte Knud Nielsens søn, Hans Knudsen (29.6 = 15), der på det tidspunkt endnu lå ved armeen i Slesvig, gården af Baronnen på Hvidkilde for 3.500 Rigsdaler Rigsmynt, men ifølge et gammelt notat vedblev Knud Nielsen dog med at være "mand i gården" til 1856, hvorefter han og hans kone blev aftægtsfolk på gården.

Knud Nielsen blev en efter den tids forhold meget gammel mand, og han var næsten aldrig syg. Han røg meget tobak. Gennem



"Lundshøj" er på kortet afmærket med en rød ring.

Købekontrakt

mellem Baronen på "Evidkilde" og Hans Knudsen/Knud Nielsen.
(afskriften foretaget af pens. lærer Eriksen på landsarkivet i Odense).

Frederik Christian
Baron af Holsten-Reden,
Hans Kongelige Majestæts
Kammerherre, Ridder
af den svenske Nordstjerneorden,
Besidder af Baroniet Reden.

Gives hermed vittelig:

at jeg i medfør af kongelig
allernædigst bevilling af 2. juni
1852, der vil findes læst ved
Baroniet Holsten Ridderskabsret d.
11. samme måned, og i ovennævnte
mølse med Købekontrakt af 27.
juli 1852, har solgt og afhændet
til fælledkommunen ejendommen til
Hans Knudsen, den af hans fader
fader Knud Nielsen, født 1789 ifølge
fødselsreg af 31/12 1824 hidtil i forve
hansende gård i Skovsbo by, Egebo
sogn, der står for nyt matr. nr.

Matrkort H t. l. 4 skp. 1 ft. 1/4 alb.
under matr. nr. 6 med byg-
ningen, besætning og inventarium,
alt med den ret og retlighed,
hvormed Baroniet Reden hidtil

116
har ejes samme, dog med undtagelse
af fiskerettighed, søn og søster i
ferske søer og vande.

Da Kiøberen Hans Knuds. har
berigtiget den accorderede Kjøbssum
3500 rdl. Rigsmynt, ved Contract
at udbetale 1200 Rdl. Rigsmynt,
og at udsæde første prioritetens
præmie obligation i den Kiøbte
ejendom for 2300 Rigsdaler Rigsmynt,
så erklærer jeg hermed, at den
således solgte ejendom med sam-
mes rest tilhørende skat, være
benyttet Hans Knudsens med
fuldkommen ejendomsret til
hørende, fri for hvar mand
krav og tilfælde:

Kiøbecontracten og Contract over
ejendommen medfølgende alle skjøde
Til bekræftelse uuder min
Hånd og segl.

Hvidkilde d. 31/1. 1851.

Hæresen-Lshw.

At denne Kiøbecontract er af-
sluttet med mit samtykke, og
at jeg tillige her uuder skriven
for min søn Hans Knuds, der
kun er 24 år gl. tilføjer

Knud Knuds.



Johanne Sofie Knudsdatter
(29.2)



Rasmus Knudsen (29.3)



Niels Knudsen (29.5)



Hans Knudsen (29.6 = 15)

flere år røg han således et pund tobak om ugen.
Mette Marie Rasmusdatter døde 15. maj 1864, medens Knud Nielsen først døde 16. april 1882.
De havde sammen følgende 6 børn:

1. Rasmus Knudsen (29.1), født 22. juni 1817, død 25. februar 1821, knap 4 år gammel.
2. Johanne Sofie Knudsdatter (29.2), født 7. april 1819. Hun blev 22. marts 1844 gift med Hans Povlsen, der var født 1815. Han var søn af Povl Jensen, som var fæster af et

hus, der lå lige overfor vejen fra Højen i Egense med jord helt ned til stranden. Under små kår blev det Johannes hjem. Hun døde 19. april 1902, og hendes mand døde 1910. De havde sammen følgende 7 børn:

- A. Povl Hansen (29.2.1), som overtog forældrenes hus. Han led meget af gigt og døde 2. februar 1917.
- B. Knud Hansen (29.2.2), som kom til at bo i Høje Bøge. Han led også af gigt og måtte til sidst gå med krykker.
- C. Hans Hansen (29.2.3), som blev bosat i Vestergade i Svendborg. Han var ansat på eddikebryggeriet.
- D. Jens Hansen (29.2.4), der var tvillingbroder til Hans. Han blev lods og havnefoged i Langøre på Samsø.
- E. Berthe Marie Hansen (29.2.5), som blev gift med en sømand.
- F. Mette Marie Hansen (29.2.6). Hun blev gift med Frederik Bødker, som var skatteopkræver i Sørup.
- G. Kristjane Hansen (29.2.7), der kom til at bo i Høje Bøge og forblev ugift.

3. Rasmus Knudsen (29.3), født 8. marts 1821 og opkaldt efter sin afdøde broder. Da han blev udskrevet som soldat blev der lejet for ham, d.v.s., at en anden, som ikke var udskrevet, for betaling blev soldat i hans sted. 22. februar 1846 blev han gift med Ane Kirstine Kristensdatter. Hun var født 21. maj 1824 som datter af skomagermester Kristen Rasmussen og Anne Marie Hansdatter, boende i Vesterby, Fuglsbølle sogn på Langeland. I 1846 købte Rasmus Knudsen af Jens Hansen Bødker en lille gård i Espe, som lå ved "Højgaard" tæt op til Thingskoven. Det havde tidligere været en større gård, men omkring 1810 var den blevet delt mellem Jens Hansen Bødker og broderen Frederik. De to brødre havde boet i hver sin ende af stuehuset og havde delt ladebyggingerne ligeligt imellem sig. Til gården, som Rasmus Knudsen gav 300 Rdl. for, hørte 24 tdr. land, Jorden lå ned til åen, der fortsætter ud i Odense å. Det fortælles, at Jens Hansen Bødker skyldte 600 Rdl. på gården, men før statsbankerotten i 1813 kunne han have afviklet hele sin daværende gæld ved at sælge blot een ko - hvilket han uheldigvis ikke gjorde, men i stedet pådrog sig en stor gæld. Da krigen brød ud i 1848, slap Rasmus Knudsen for indkaldelse under fanerne, da de, som var gifte eller havde en ejendom, gik fri for militærtjeneste. Rasmus Knudsen var - ligesom sin far - med i den religiøse vækkelse og rejste tit til møder, bl. a. på Langeland, og det var ved et sådant møde, han lærte sin tilkommende brud at kende. På sine gamle dage levede han i minderne fra ungdomstiden. Dem talte han tit med præsten om i sine sidste 2½ år, som han tilbragte i sengen. Han var ikke egentlig syg, men kun alderdomssvækket. Han befandt sig vel ved at ligge i sengen, så han ville ikke op. Rasmus Knudsen døde 21. juni 1912, godt 91 år gammel. Han havde da været enkemand i 45 år, idet hans kone Ane Kirstine Kristensdatter døde allerede 19. juni 1867. De havde følgende børn sammen:
- A. Hansine Kirstine Rasmussen (29.3.1), født 24. juni 1847. Hun blev gift med murer Niels Kristensen Vashus.
 - B. Laurentine Marie Rasmussen (29.3.2), født 11. august 1849. Hun blev gift med Kristoffer Nielsen, der nogle år var ladefoged på Hvidkilde. De var bosat i Espe.

- C. Kristen Rasmussen (29.3.3), født 28. november 1851. Han blev gift med Anne Elisabeth Kristensen. De fik senere hendes fars gård.
- D. Knud Rasmussen (29.3.4), født 2. juni 1854. Han døde 1868 ved et ulykkestilfælde. Han red hestene hjem fra marken, men faldt af og blev indviklet i tøjret og slæbt efter dem. Han blev så hårdt kvæstet, at han døde straks.
- E. En søn, hvis navn ikke kendes. Han døde som ganske lille. (29.3.5).
- F. En datter, hvis navn ikke kendes. Hun døde som ganske lille (29.3.6).
- G. Lars Rasmussen (29.3.7), født 28. november 1859. Han blev gift første gang med Marie Rasmussen 22. maj 1896 og anden gang med Jakobine Rasmussen. De fik et hus i Aarslev.
- H. Anne Marie Rasmussen (29.3.8), født 20. juni 1864. Hun blev gift med Jens Andersen.
4. Karen Knudsdatter (29.4), født 16. marts 1823. Hun blev 31. marts 1846 gift med enkemand Anders Hansen Bødker, som var bødker i Espe. Det vides ikke, om de fik børn sammen, men Anders Hansen Bødker havde fra sit første ægteskab sønnerne Hans og Frederik. Karen Knudsdatter døde 6. august 1902. Hende har jeg ikke noget billede af.
5. Niels Knudsen (29.5), født 28. maj 1825. Som så mange andre i min slægt hentede han sin brud på Langeland. De blev også bosat på Langeland, hvor deres barn blev født. Da hans kone døde, flyttede han til Fyn, hvor han i 1853 for 1000 Rdl. købte 6 tdr. land af sin fars jord og byggede sig et hus, hvorved han blev nabo til "Lundshøj." Marie Hansen, født Pedersen (15.4.1) har fortalt, at der alle dage lurede en gnist af misundelse fra Niels's side, fordi broderen Hans på "Lundshøj" havde mere end han. Niels Knudsen giftede sig anden gang med en pige fra Espe. Hun hed Henriette, men blev oftest kaldt Jette. Hun var datter af Frederik Kristensen, der boede i et af "Penselvit"-husene. En broder til Henriette blev skovfoged på "Nordskov." Niels Knudsen døde 13. november 1899. Han havde 4 børn ialt. I det første ægteskab var der en datter:
- A. Johanne Knudsen (29.5.1). Hun blev gift med fæstemand Rasmus Hansen i Ballen i Øster Skjerninge sogn.
- I Niels Knudsens ægteskab med Henriette var der tre børn:
- B. Stine Knudsen (29.5.2), født 11. maj 1877. Hun blev gift med tømrer Frederik Hansen i Sørup.
- C. Kristiane Knudsen (29.5.3). Hun blev gift med Jens (evt. Niels) Rasmussen, der blev kaldt Jens Hovmand, fordi han havde tjent som bestyrer på "Hovmandsgaarden" i Ollerup. De fik huset efter hendes far. Jens Hovmand var en rask arbejder, men han døde ret ung efter en operation for en svulst i maven i København. De havde 2 børn sammen:
- a. Henriette Rasmussen (29.5.3.1). Hun var meget blid, men svagelig og ofte sengeliggende. Efter en lang forlovelsestid blev hun gift med Niels Kusk ved Engense Fattighus. Han var skomager og arbejdede i København, og han var meget godmodig og trofast under Henriettes sygdom. Da de giftede sig, flyttede de -

antagelig omkring 1904 - sammen med hendes mor, Kristjane Rasmussen, til Sjælland, hvor de købte et hus nær Hillerød.

- b. Rasmus Rasmussen (29.5.3.2). Han tjente i flere år på "Lundshøj" hos Mettillie (15.4) og Kristjan Pedersen. Han flyttede til Sjælland, og han købte sig senere hen også et hus nær Hillerød.

D. Frederikke Knudsen (29.5.4), der blev bosat i København og ernærede sig ved at sy..

- 6. Hans Knudsen (29.6 = 15), der blev min oldefar. Han var født 24. september 1828 og døde 26. maj 1911. Han overtog "Lundshøj" efter sine forældre. Han var på sine gamle dage meget skrivende. I "Minder og Oplevelser fra Ungdom til Alderdom" fortæller han minder fra bl. a. hove-ritiden og sin deltagelse i Treårskrigen 1848-1850. Disse erindringer blev i 1975 trykt og udgivet af hans sønnesøn, Hans Knudsen i Kogtved (15.3.2) under titlen "Optegnelser fra tre generationer." Bogen kan fås eller skaffes gennem boghandelen.

Jens Nielsen

Anne Marie Andreasdatter

Jens Nielsen, der boede i Fiskop, nær Tankefuld ved Svendborg, var min tipoldefar (27).

Ifølge folketællingslisterne for året 1850 var han da 57 år gammel - altså født omkring år 1793. Han betegnes på listen som husmand, og det er angivet, at hans fødested var Vester Aaby på Fyn.

Hans forældres navne og øvrige data ved jeg intet om. Jens Nielsen blev gift med Anne Marie Andreasdatter, som blev min tipoldemor (28).

Ifølge folketællingslisterne for året 1850 var hun et år yngre end sin mand, altså født omkring år 1794. Hendes fødested er angivet at være Strynø. Derudover ved jeg intet om hende, ligesom jeg heller intet ved om hendes forældre.

Jens Nielsen og Anne Marie Andreasdatter har i hvert fald en tid boet i Skaarup, men senere kom de til at bo i et hus i Fiskop, der i gamle familieoptegnelser er kaldt for "Mads Kusk's hus". Dette navn på huset må formentlig referere til en tidligere - eller senere - beboer af huset. Det ligger der stadig, og adressen er nu Rantzausmindevej 57. Det er et ret langt, stråtakt og meget velholdt og pynteligt bindingsværkshus, hvor de gamle, originale døre og vinduer er bevarede.



Mads Kusk's hus, Rantzausmindevej 57, er på kortet afmærket med en rød ring.



Fotografi fra juli 1974 af Mads Kusk's hus. Foran huset står Erna Tudvad, gift med Haakon Tudvad (1). Som det ses, er haven og bevoksningen holdt i en stil, der klæder det gamle hus.

Jens Nielsen og Anne Marie Andreasdatter fik sammen en datter - om de havde flere børn, vides ikke:

1. Maren Jensdatter (27.1 = 14). Hun blev min oldemor. Ifølge folketællingslisterne blev hun født i Skaarup, og fødselsåret angives til omkring 1821. Hun kom som lillepige til "Tankefuldgaard", hvor hun senere blev gift med ejerens adoptivsøn, Lars Mortensen (13). Han blev min oldefar. Maren Jensdatter døde 30. juni 1906.

Der er lidt usikkerhed omkring dette afsnit af slægtsbogen, og det er i hvert fald givet, at der ved grundige arkivstudier vil kunne findes flere oplysninger frem. Her ligger altså en opgave og venter på et slægtsinteresseret medlem af slægten.

Morten Rasmussen

Karen Petersdatter

Morten Rasmussen, der blev født omkring år 1789 i Hundstrup sogn i Svendborg Amt, var min tipoldefar (25).

Udover, at hans far hed Rasmus, ved jeg intet om hans forældre. Som det fremgår af det følgende har faderen rimeligvis været smed. Forældrene boede i Skaarup Sogn, inden de flyttede til Hundstrup.

Morten Rasmussen var smed i Hundstrup By og blev i daglig tale kaldt Morten Smed, også inden for familiens kreds. I Peder Knudsens (15.3) optegnelser er han udelukkende omtalt som Morten Smed, og hans efternavn, Rasmussen, har jeg fundet frem til i Rigsarkivets

papirer. Tilnavnet Smed refererer sikkert ikke alene til, at han var smed af profession, idet hans broder, Niels Rasmussen, der senere blev ejer af "Tankefuldgaard" i Egense Sogn, i daglig tale altid blev kaldt Niels Smed. Dette tyder på, at de har fået kaldenavnet, fordi deres far var smed.

Udover, at Morten Rasmussen havde en broder, der hed Niels, vides der kun lidt om hans familieforhold. Ifølge folketællingslisterne var Niels født 1775 i Skaarup Sogn, medens Morten var født i Hundstrup. At der måske har været et lidt afvigende familiemønster synes at fremgå af en familieberetning, der er fortalt af Peder Knudsen (15.3), og som gengives på de følgende sider.



Hundstrup er på kortet afmærket med en rød streg.



Det ualmindelig velholdte, gamle hus, der ligger umiddelbart overfor den nuværende smedje.

Smedjens nuværende ejer, Leo Christiansen, mener, at huset er det oprindelige beboelseshus, der hørte til Morten Rasmussens smedje. Foto fra sommeren 1978.

Morten Rasmussen blev gift med Karen Petersdatter, som blev min tipoldemor (26). Hun blev født omkring år 1792 i Hundstrup Sogn, men udover, at hendes far hed Peter, vides der intet om hendes forældre.

Morten Rasmussen og Karen Petersdatter fik sammen 5 sønner:

1. Peter Rasmussen (25.1), født omkring år 1812.
2. Rasmus Mortensen (25.2), født omkring år 1819.
3. Lars Mortensen (25.3 = 13), født 16. februar 1822, død 12. marts 1891. Han blev min oldefar. Han blev som 12-årig bortadopteret til sin farbror, Niels Rasmussen og dennes kone, Anne Pedersdatter, på "Tankefuldgaard" i Egense Sogn. Se nedenstående beretning om adoptionen.
4. Mads Mortensen (25.4), født omkring år 1824.
5. Niels Mortensen (25.5), født omkring år 1827.

Det må her bemærkes, at det ældste af børnene på folketællingslisterne hedder Rasmussen til efternavn i stedet for, som de øvrige, Mortensen. Den mulighed, at det kan skyldes en skrivefejl eller tanketorsk ved udfyldelsen af listerne, kan naturligvis ikke helt udelukkes. Men der er også den mulighed, at han er bragt ind i ægteskabet af moderen, enten fra et tidligere ægteskab eller - som man så bramfrit udtrykte det dengang - som en horeunge, altså født udenfor ægteskab. I så fald har faderen heddet Rasmus til fornavn.

I forbindelse med denne teori må man bemærke, at der er ca. 7 år mellem det første og det andet barn, medens der mellem de øvrige børn er et mere jævnt og normalt interval.

I Peder Knudsens slægtsoptegninger, som er nævnt side 131, findes følgende gamle beretning, som i det store og hele anses for at være korrekt:

Omkring år 1835 var Morten Smed (Rasmussen) i Svendborg, formentlig til marked, og der faldt han tilfældigvis i snak med en mand, som han ikke kendte. I samtalens løb studsede de naturligvis over, at de begge blev kaldt for Smed, og Morten Rasmussen blev efterhånden klar over, at den fremmede var hans kødelige broder, Niels Rasmussen, der havde "Tankefuldgaard" i Egense Sogn. Hvorfor de to brødre indtil da var fremmede overfor hinanden, melder historien desværre ikke no-

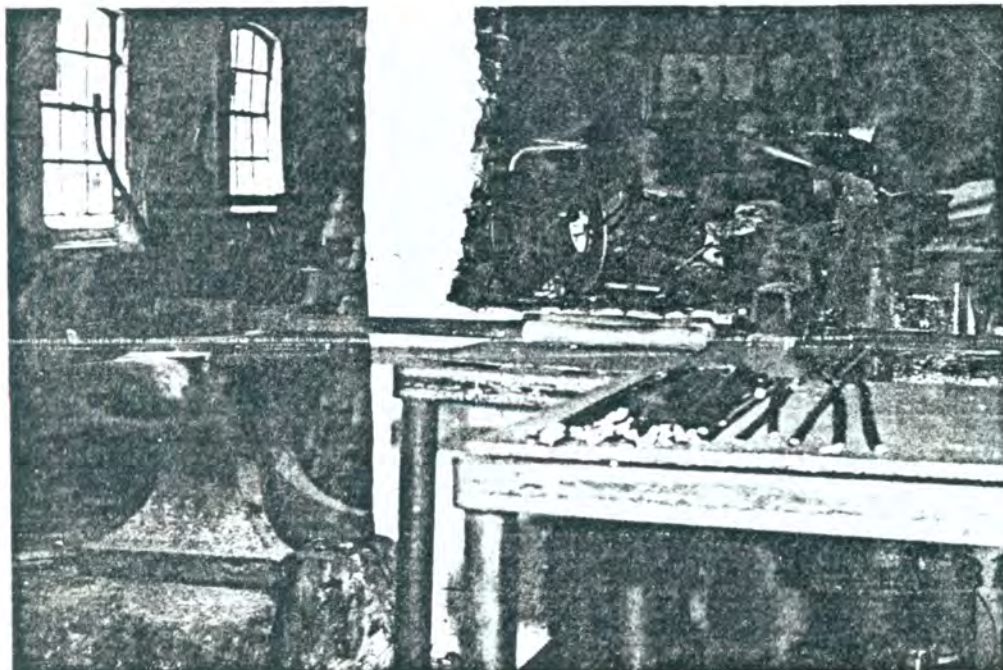

Et kig ind i Hundstrup gamle Smedje, som der ser ud i dag.

Der findes adskilligt gammelt smedeværktøj rundt omkring i rummet. Den nuværende ejer beskæftiger sig med blyindfattede ruder.

get om. Niels Rasmussen fortalte i samtalens løb, at han og hans kone havde mistet deres eneste barn, en ung søn. Dette tog hun sig så nær, at hun var ved at sulte sig ihjæl. Morten Rasmussen trøstede ham da og sagde, at det skulle Niels og hans kone ikke tage sig så nær, for han havde selv 5 sønner, og hvis de gerne ville det sådan, kunne de godt få en af dem som deres egen. Dette tilbud tog Niels Rasmussen og hans kone, Anne Pedersdatter, imod, og valget faldt på den da 12-årige Lars, som på denne måde kom til "Tankefuldgaard." De blev så glade for Lars, at de efterhånden betragtede ham helt som deres egen søn, og senere, da Anne Pedersdatter døde, fik han gården, og Niels Rasmussen levede sine sidste år som aftægtsmand hos Lars.

At Morten Rasmussen og Karen Petersdatter har siddet nogenlunde godt i det, fremgår af folketællingslisterne, der oplyser, at de holdt tjenestepige. Den uofficielle rangfølge i et landsogn dengang var jo også: Præsten, Degnen og smeden.

Der ligger endnu en smedje på nogenlunde samme sted, som Morten Rasmussen boede. Den bruges ikke længere som almindelig smedje, men den gamle esse og en mængde gammelt smedeværktøj findes stadig i rummet.

Under en reparation fandt håndværkerne årstallet 1862 skåret ind i bjælken over smedjens dobbeltdør. Det betyder, at enten er den oprindelige smedje blevet ombygget i 1862, eller også er det en nybygning fra nævnte år. Det smukke smedeskilt er et guldmedaljesvendestykke fra 1936, udført af den nuværende ejer, Leo Christiansen, udført efter gamle tegninger.

Leo Christiansen, der beskæftiger sig med blyindfattede ruder, oplyser, at det gamle hus på den modsatte side af gaden sikkert er det oprindelige, gamle stuehus til smedjen.

Adressen er nu Filippavej 34. Navnet Filippa kommer af, at det kendte spiseæble af samme navn stammer her fra Hundstrup.

En datter af skolelærer Johansen hed Filippa, og hun lagde i sin tid en æblekerne fra et Graastenæble. Det blev ikke - som ellers almindeligt - til et vildt æbletræ, men til det første Filippæbletræ. Normalt er æbletræer jo et podeprodukt.

Når skolelærerens datter undertiden ses benævnt som Filippa Jørgensen, skyldes det sikkert, at hun blev gift Jørgensen.

Det vides ikke, hvornår Morten Rasmussen og Karen Petersdatter døde.

Hans Knudsen

Marie Cathrine Rasmussen

Hans Knudsen, der blev født i Skovsbo 24. september 1828 som yngste barn af fæstebonde Knud Nielsen (Øbo) og Mette Marie Rasmusdatter, var min oldefar (15).

I sin barndom og ungdom oplevede han hoveritiden, og i "Minder og Oplevelser fra Ungdommen til Alderdommen", som han afsluttede i september 1906, har han givet en grundig og levende beskrivelse af hoveriet, som han oplevede det. Han fortæller også om sin deltagelse i Treårskrigen 1848-1850. Uddrag af disse erindringer har været bragt i dagspressen, og i 1975 er de blevet trykt i en smuk bog, som hans

sønnesøn, Hans Knudsen (15.3.2) i Kogtved bekostede udgivelsen af under titlen "Optegnelser fra tre Generationer." Som ung var Hans Knudsen ligesom sine forældre og søskende med i den religiøse vækkelse, som bl. a. Peder Larsen Skråpenborg og Johan Nielsen, Skaarupøre, stod for. Han rejste ofte til møder i andre sogne, bl. til Langeland, hvorfra han - ligesom andre af min slægt - senere hentede sin brud. En vinter, da frosten var så hård, at isen kunne bære, kørte de med hestevogn over isen til Langeland. Da det pludselig slog om til tøj, måtte de skyndsomst bryde op og køre hjemad. Det sidste stykke på isen, måtte de skiftes til at gå foran med økse og slå på isen for at prøve dens styrke. Til sidst kunne de hugge gennem isen ved hvert hug. De slap dog lykkeligt hjem, men de lovede sig selv, at de aldrig mere skulle køre over isen til Langeland. Det var ved et møde på "Havelundgaard" i Rifbjerg, han traf sin tilkommende brud.

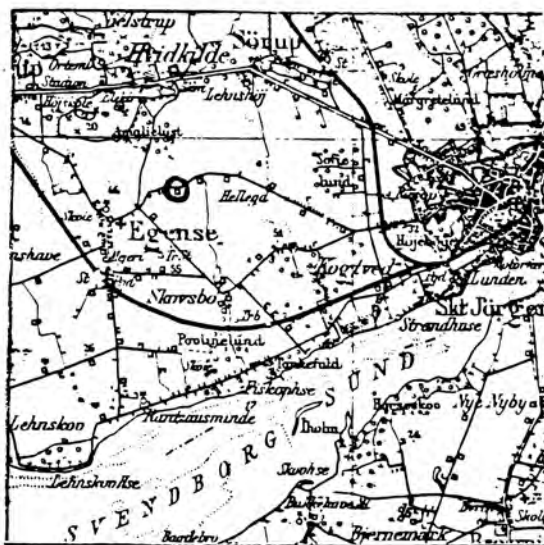

"Lundshøj" er på kortet afmærket med en rød ring.



Mine oldeforældre, Hans Knudsen (15) og Marie Cathrine Rasmussen (16).

Fotografiet er fra den tid, hvor det endnu var en luksus at lade sig fotografere. Fotografiet er tids typisk derved, at han sidder ned, medens hun står op.

Hans Knudsen kom på session i Svendborg 5. september 1850 og blev udskrevet til infanteriet. På grund af krigen fik han ordre til at møde straks i Nyborg, hvor han gennemgik en hastig rekruttskole. Allerede 7. november samme år marcherede hans kompagni til Assens, hvorfra et sejlskib førte soldaterne til Flensborg, hvor de blev indlemmet i armeen. Da Hans Knudsens oplevelser under krigen er fortalt i ovennævnte bog, bliver omtalen her kun kort. Han blev ret hurtigt forfremmet til underkorporal, og en tid stod han under kommando af den berømte oberst Helgesen. Han oplevede Isted, Slesvig, Danevirke, Rendsborg, Gottorp Slot og Eckernförde, hvortil han blev forflyttet som følge af uroligheder i forbindelse med sænkningen af linjeskibet "Kristian den Ottende" og fregatten "Gefion" i Vemmingbund. I Rendsborg så han for første gang en jernbane. Den var kort tid forinden blevet anlagt og gik fra Hamborg til Rendsborg. Hans Knudsen slap for at være i direkte kamphandlinger, og 20. april 1852 blev han permitteret. Efter krigen fik han tildelt krigsmedaljen, som nu ejes af hans sønnesøn, Hans Knudsen (15.3.2) i Kogtved.

Den 31. januar 1851, altså medens han endnu lå ved armeen, købte Hans Knudsen af Baron Frederik Christian Holsten-Lehn den gård, som hans far, Knud Nielsen (29) hidtil havde haft i fæste. Købesummen var 3.500 Rdl. Rigsmynt med kontant betaling ved overtagelsen på 1200 Rdl. Gården stod for "nyt Matriculs Hartkorn 4 Tdr., 4 skp. og 1¼ Alb. under Matriculs Nr. 6." Med i købet fulgte ikke de til gården hidtil hørende fiskeretigheder og ret til rør- og sivskæring. Rør og siv brugtes til tagdækning. Det samlede areal var på 46 tdr. land. Navnet "Lundshøj" fik gården vistnok først, da den blev flyttet ud, og det har sin oprindelse i en nærliggende skov. I 1856 købte Hans Knudsen 4 tdr. land af nævnte skov for 1650 rdl. Se iøvrigt købekontrakten, side 115-116.

25. oktober 1856 blev Hans Knudsen i Simmerbølle kirke viet til Marie Cathrine Rasmussen. Hun var født 7. august 1836 som datter af Peder Rasmussen og Anne Marie Jensdatter i Ribbjerg. Hun blev min oldemor (16).

Da hun var 2 år gammel, flyttede hendes forældre til Simmerbølle-sø-forpagtere af præstegårdsjorden. Hun kom derfor meget i præstens hjem og legede med hans børn. Præsten hørte ikke særlig godt, og hun har fortalt, at når han nyste, skulle børnene sige "Gud velsigne Dem" - en skik fra den sorte Døds tid, hvor sygdommens første tegn ofte var et nys - men i stedet sagde børnene: "Dævlén pine Dem", hvortil den døve præst mildt sagde: "Tak, børn, tak, børn."

Hun fortalte også, at en af præstens sønner ville være sømand, og for at hærde sig lagde han sig ofte om natten ude i den kolde lade og sov. Han pådrog sig derved en lungebetændelse, der gjorde ende på hans liv. Samtidig med, at hun rykkede ind på "Lundshøj", gik hendes svigerforældre på aftægt. Svigerfaderen havde indtil da, skønt Hans Knudsen var ejer, ifølge familiens udsagn været "mand

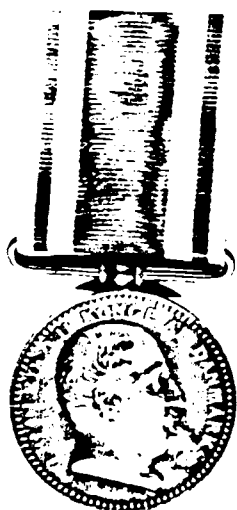

Hans Knudsens krigsmedalje fra krigen 1848-1850, henholdsvis for- og bagside.

i gården." Marie Cathrine Rasmussen var en dygtig og flittig kone, der omhyggeligt passede det, der var hende betroet både ude og inde. Hun sad vinteraftenerne og spandt lige til kl. 10, medens pigerne kartede uld. De lavede omtrent alt tøjet selv: Lærred til senge- og undertøj, vadmel til mandfolkenes tøj, hvergarn til kvindernes skørter, forklæder o. m.a. Hun var også dygtig til at kærne smør og lave ost, som dengang blev solgt på torvet i Svendborg om lørdagen, men Hans Knudsen sendte også i mange år smørret i dritler til en grosserer i København, hvor de altid opnåede en god pris. De sang meget på "Lundshøj." Min far, Jens Tudvad (3) har fortalt mig, at når han sammen med dem fra Egebjerg kom på besøg i Skovsbo, kunne man som oftest på lang afstand høre sang fra gården.

Hans Knudsen havde et godt helbred og nåede at blive over 82 år gammel. Han virkede rolig og stilfærdig. Af naturen var han heftig, men han forstod altid at beherske sig. Han var en overbevist kristen og levede sit liv derefter.

Han var altid travlt beskæftiget, så længe hans helbred tillod det, men han følte sig tit ensom, da han blev enkemand. Han sagde ofte, at han længtes efter at blive forenet med sin hustru igen.

Hans Knudsen havde en smuk og sikker håndskrift, og hans erindringer, som er omtalt foran, er ualmindelig godt og klart skrevet. Som gammel holdt han bl. a. den store have på "Lunds høj", og når han blev træt, gik han "på stuen", som man sagde, og skrev på sine erindringer. Han skrev dem i 3 eksemplarer, et til hver af sine tre ældste børnebørn: Min mor, Julie Larsen (4a), Karen Marie Knudsen (15.3.1) og Marie Pedersen (15.4.1). Alle tre eksemplarer er bevarede. Jeg har det, som min mor fik.

I de sidste måneder, Hans Knudsen levede, led han noget af blærebetændelse. Da han kom nogenlunde over det, stødte der bronkitis til, og den ville ikke fortage sig. Han kunne ikke tale i de sidste dage, og det sidste døgn var han bevidstløs. I den tid, han lå på sit sygeleje, levede han i tankerne sit liv om igen. En gang, da præsten var hos ham og spurgte, om tiden ikke faldt ham lang, svarede han: "Nej, det gør den ikke, for jeg har så mange minder fra min ungdom, og dem tager jeg frem. Så går tiden hurtigt." Og så fortalte han bl. a. om, hvordan de i hans unge dage rejste til møder rundt omkring. Da han lå på sit dødsleje og ikke kunne tale, sad hans søn Peder hos ham. Han hørte faderen hviske noget, og da han bøjede sit øre ned til hans mund, hørte han ham sige: "O, lad mig fare i Jesu navn."

Hans Knudsen døde 26. maj 1911. Han havde da været enkemand i 11 år, idet Marie Cathrine Rasmussen døde 3. juni 1900.

Hans Knudsen og Marie Cathrine Rasmussen fik 4 børn:

1. Anne Marie Knudsen (15.1), født 22. juli 1857, død få dage efter fødselen.
2. Anne Marie Knudsen (15.2 = 8), født 2. april 1859 og opkaldt efter sin afdøde søster, død 5. juni 1912. Hun blev min mormor.
3. Peder Rasmussen Knudsen (15.3), født 19. april 1863. I 1884 blev han indkaldt og lå i Nyborg ved 25. bataljon, 3. kompagni, og i 1885 blev han underkorporal ved 19. bataljon. Permitteret 1885. Han var på Ryslinge Højskole en vinter, og en sommer var han hos sin morbror Rasmus Hansen Rasmussen i Rifbjerg. 24. september 1887 blev han gift med naboens datter,



Foto fra året 1908: Fire generationer. Mig selv (1), bagved min far, Jens Tudvad (3), til højre min morfar, Niels Larsen (7) og til venstre min mormors far, Hans Knudsen (15).

T. v. Anne Marie Knudsen (15.2 = 8).



Peder Rasmussen Knudsen
(15.3)



Laurentine Julie Pedersen,
gift med 15.3.

Laurentine Julie Pedersen, kaldet Laura. Hun var født 16. juni 1866 som datter af Rasmus Pedersen Juul og Karen Rasmusdatter, som havde en gård, matr. nr. 5 af Skovsbo i livsvarigt fæste under Hvidkilde Gods. Rasmus Pedersen Juul deltog som dragon i krigen i 1864. Han var med ved Danevirke og hele tilbagetoget, og han lå som ordonans i Dybbølstillingen. Et par dage før stormen på Dybbøl 18. april var han blevet forflyttet. Gården i Skovsbo fik han ved d. 15. september 1865 at gifte sig med sin farbrors enke, Karen Rasmusdatter, der havde gården i fæste. Rasmus Pedersen Juul var dygtig og begavet og var i 14 år sognefoged og lægdsmand i Egense sogn, men han forstod ikke at følge med tiden. Han var no-

Skovsbo den 11de November 1910

Kjære Rasmus og Familie
 Hjærtelig tillykke til Eders sølvbryllup.
 Ligeledes med ønske om at i mange
 fremmangs gode og lykkelige
 dage til ens sønnen med datteren

den 13de November er ogsaa
 en Mindetug for mig thi da er det
 60 Aar siden at jeg kom og til
 Skovsbo i Skovsbo som da Laas
 indsejler Frødevikstad hvor jeg
 med mange flere blev indskrevet
 i skolebøgerne for at indfjilde de gladske
 som man gaar langt med Børnen.
 Samtidig som Børnen det var jo
 ikke lige indsigler den gang man
 var Høve magede det godt for
 mig udigant men er jeg bleven
 gammel og Minderen er blevet
 mange man Guds tak ogsaa for dem

En prøve
 på Hans
 Knudsens
 håndskrift
 da han var
 blevet 82
 år gammel.
 Det skrev-
 ne er før-
 ste side
 af et brev,
 han sendte
 som sølv-
 bryllups-
 hilsen til
 Jens Øst-
 bjerg og
 Hedevig
 Kirstine
 Nielsen -
 (57.4.3.1).
 Brevet har
 jeg fået
 af sølv-
 brudepar-
 rets dat-
 ter, Asta.

get uomgængelig og slem til at kritisere. Efter bryllup-
 pet flyttede Peder og Laura ind på hendes fars gård som
 karl og pige, og i november 1893 fik de gården i forpagt-
 ning. Gamle Rasmus Juul havde ikke, som de andre bønder,
 villet købe gården, men havde beholdt den som livsvarigt
 fæste. Han var imod alt nyt, så svigersønnen måtte hver-
 ken dræne markerne eller lave forbedringer på bygningerne.
 Uoverensstemmelserne endte med, at Peder og Laura i
 1909 købte en gård i Kogtved, matr. nr. 13, af Lauras
 farbror, Anders Pedersen Juul. De om- og nybyggede går-
 den, som de kaldte "Juulsminde." Gamle Rasmus fik en ny
 forpagter og blev på sin gård i Skovsbo, men de kunne ik-
 ke enes, og snart efter flyttede han også til "Juulsminde."
 Peder R. Knudsen var en meget oplyst mand med man-



Ovenover: "Juulsminde" i Kogtved, som Peder Knudsen og Laura købte og om- og nybyggede i 1909.

T. v. Peder Knudsen (15.3) og hans kone Laura med deres børn. Fra v. til h.: Karen Marie (15.3.1), Inger (15.3.3) og Hans (15.3.2).



ge interesser. Når arbejdet på gården tillod det, stod han på værkstedet og fremstillede fine udskårne møbler, alle i eg, som endnu pryder hans børns hjem. Han skabte sig også en stor samling af flintredskaber, og han var medlem af bestyrelsen for Svendborg Amts Museum, som han var medstifter af. Han havde også et stort herbarium, og som ung havde han været delingsfører i Egense Skyttekreds. Sidst, men ikke mindst, skal her nævnes, at han lavede en slægtsbog. Den var ikke særlig systematisk, og der blev ikke "gravet dybt". Men hans optegnelser rummer en rigdom af fotografier og optegnelser, som uden hans arbejde sikkert ville være gået tabt. For denne slægtsbog har den været til uvurderlig nytte. Ikke mindst har de oplysninger, man ikke kan hente på arkiverne, men består i, hvad man har fortalt hinanden i slægten, været af enorm betydning for mig. I den foran omtalte bog "Optegnelser fra tre generationer" af hans søn Hans (15.3.2) findes en ret

fyldig omtale af ham, og der bringes en række gode fotografier af hans dejlige egetræsmøbler. Også i dagspressen har hans store indsats været omfattende beskrevet. Peder R. Knudsen døde 17. marts 1919 på Svendborg Sygehus, og hans kone Laura flyttede da tilbage til sit barndomshjem, som datteren Inger og hendes mand havde købt, og der døde hun 20. juni 1925.

Peder R. Knudsen og Laura havde tre børn:

- A. Karen Marie Knudsen (15.3.1), født 2. december 1887. Hun var i 1908 på Vestbirk Højskole. Hun syslede lidt med at sætte ting på vers. Hun blev 9. november 1917 gift med gårdejer Hans Sørensen Hansen i Egense. Han var født 25. september 1885. De havde hans fødegård. Karen Marie døde 13. juli 1964, og hendes mand døde 16. december 1970. De havde følgende 6 børn:
- a. Erhard Kristian Hansen (15.3.1.1), født 4. september 1916. Gift i Århus 29. oktober 1955 med Kamma. Har en lille ejendom på Århuskanten. Han er desuden Svinekontrolassistent. De har et barn:
 - al. Inge Hansen (15.3.1.1.1), født 19. oktober 1962.
 - b. Peder Marius Hansen (15.3.1.2), født 11. april 1918. Er ugift og bor (1972) hos sin broder Thorvald.
 - c. Aksel Johannes Hansen (15.3.1.3), født 5. august 1920. Er ugift. Forpagtede 1. april 1950 Egense præstegårdsjord. Da der i 1965 blev bygget en ny præstegård, købte han både jorden og den gamle præstegård. Den var fredet i klasse A., men fredningen blev ophævet. Han bor også (1972) hos sin broder Thorvald.
 - d. Karl Richard Hansen (15.3.1.4), født 5. december 1921. Blev 3. november 1956 gift med Anni. De har en ejendom i Stenstrup. De har følgende børn:
 - d1. Karen Marie Hansen (15.3.1.4.1), født 12. oktober 1957.
 - d2. Bodil Hansen (15.3.1.4.2), født 14. juni 1960.
 - d3. Svend Aage Hansen (15.3.1.4.3), født 2. september 1965.
 - d4. Ingrid Hansen (15.3.1.4.4), født 23. januar 1971.
 - e. Søren Thorvald Hansen (15.3.1.5), født 4. september 1923. Han blev 26. maj 1962 gift med Anna Vogn, der var født 17. december 1935 i Ulbølle. De fik hans forældres tidligere gård i Egense (vistnok med broderen Peder som medejer). De fik følgende børn:
 - e1. Hans Hansen (15.3.1.5.1), født 1. november 1964.
 - e2. Margit Hansen (15.3.1.5.2), født 11. maj 1970.
 - f. Ingeborg Julie Hansen (15.3.1.6), født 29. november 1925. Hun er opkaldt efter min mor, Julie (4a). 21. april 1956 blev hun gift med Poul Kilde fra Tved Gartneri. Det er nu solgt, og han er gartner ved kommunen. De har (1972) ingen børn.
- B. Hans Knudsen (15.3.2), født 24. juni 1891. Han blev i 1911 indkaldt og lå ved 26. bataljon, 4. kompagni og kom på korporalskole. Han blev indkaldt under sikringsstyrkerne fra 1. august 1914 til 20. maj 1915 og igen i 1916 som korporal ved 26. bataljon. Han overtog "Juulsminde" 1. april 1919. 4. maj 1919 blev



Karen Marie Knudsen
(15.3.1)

T. v. Karen Marie på sin sølvbryllupsdag 9. november 1942 sammen med mand og børn.

Nedenunder: Hans Knudsen
(15.3.2)

han gift med Anna Marie Jensen, der var født 12. maj 1891 som datter af gdr. Niels Jensen og Pouline Christensen i Ollerup. På hendes fødegård har der været 4. generationer som ejere og sognefogeder. Hans Knudsen opnåede også at blive sognefoged, dog kun som konstitueret. Han fik bil allerede i 1925 og sluttede først som bilist, da han var 83 år. Han var menighedsrådsmedlem i Sct. Jørgens kirke i Svendborg. Da kirken efter en stor restaurering blev genindviet i 1965, gav Hans Knudsen og hans kone (den gang anonymt) et nyt messehagel til kirken.

Da Hans Knudsen var ca. 40 år, blev han udtaget til et gymnastikhold, der gav opvisning på Lings 75-årsfest på Vallekilde Højskole, og på sine gamle dage var han med på et gammelmands gymnastikhold i Ollerup. Anna Marie døde 26. august 1970, så de nåede at holde guldbryllup. De fik ingen børn sammen.

"Juulsminde"s jord blev i 1962 udstykket i 53 byggegrunde. Hans Knudsen lånte mig i sin tid sin fars



slægtsoptegnelser til gennemlæsning og afskrift samt affotografering af billederne, og han var derved med til at starte arbejdet med denne slægtsbog. I 1975 glædede Hans Knudsen sin slægt ved at bekoste udgivelsen af en smuk, lille bog: "Optegnelser fra tre generationer", der på bedste måde har sikret, at gamle Hans Knudsens (15), Peder Knudsens (15.3) og hans egne erindringer bliver bevarede for efterslægten. Udgivelsen af denne bog, som var en smuk gestus overfor slægten, skylder vi udgiveren stor tak for.

C. Inger Kirstine Knudsen (15.3.3), født 12. marts 1896. Hun blev 23. maj 1916 gift med daværende kontrolassistent Herman Nielsen, der var født 19. april 1890 som søn af gdr. Niels Herman Nielsen, Rødebæk pr. Agerbæk St. Deres bryllup var bestemt til 18. maj 1916, men dagen før fik Inger blindtarmsbetændelse. Gildet, der jo var forberedt, blev dog holdt, men selve vielsen fandt først sted d. 23. i samme måned. De flyttede ind i hendes forældres tidligere gård i Skovsbo, "Juulsgaard", som Ingers morfar, Rasmus Juul, stadig havde i fæste. Han blev nu aftægtsmand hos de nygifte, men da han som foran nævnt ikke var nem at have med at gøre, var det ikke altid let for de unge. Da gamle Rasmus Juul døde 24. juli 1917, købte Inger og hendes mand d. 26. april 1918 den gamle, forsømte gård af Grev Ahlefeldt til Hvidkilde for 40.000 kr. Samme dag blev deres første barn født.

Nu blev der drænet og bygget om, og gården fik officielt navnet "Juulsgaard." Den gamle gård brændte desværre 19. januar 1926. Ilden opstod i forbindelse med optænding i en gammel kakkelovn i soveværelset. Gården blev straks bygget op igen. Ingers mand, Herman Nielsen, var en særdeles agtet mand i sognet, og han blev hædret med Dannebrogordenen. Han var således sognefoged og sognerådsformand fra 1937 til sin død 30. november 1965. Inger kom til at bo på Skovsbovænge nr. 2 i Skovsbo. Hendes hus lå umiddelbart overfor det sted, hvor "Lundshøj" lå før udskiftningen. Inger døde lørdag d. 11. marts 1978 efter længere tids svagelighed og blev begravet torsdag d. 16. Inger og Herman havde følgende børn sammen:

a. Edith Marie Juul Nielsen (15.3.3.1), født 26. april 1918. Hun blev 2. oktober 1952 gift med Hans Pos, der blev født 13. oktober 1925 i Amsterdam. De traf hinanden på Korinth Landbrugsskole, hvor Edith var husholdningslærerinde. Som udsendinge for Verdensbanken i Washington har de været 2 år i Chile og 2 år i Tunis for at lære befolkningen kvæg- og landbrugsdrift. De bor nu på New Zealand, hvor han arbejder på en forsøgsstation. De har to børn:

a1. Eric Jan Pos (15.3.3.1.1), født 2. marts 1954 i Hammelton på New Zealand. Han går på officersskole.

a2. Annette Brigitte Pos (15.3.3.1.2) født 28. august 1956 i Hammelton. Hun er tandlægesekretær. Hun blev 1. februar 1975 gift med Stephen Bryant i St. Andrew's Presbyterian Church i Clevedon på New Zealand.

b. Karen Elisabeth Juul Nielsen (15.3.3.2), født 30. august 1922. Hun blev 14. december 1945 gift med Orla Dons Hansen, født 8. november 1920 i Svendborg, hvor han er overpostbud. De bor i et hus på Skovsbovej 249 i

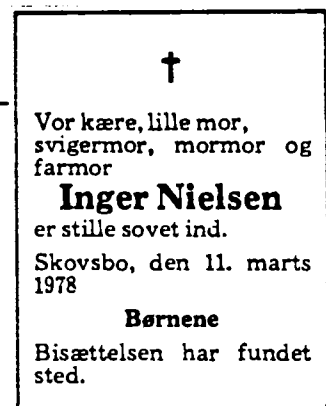



En fynsk
bindings-
værksidyl:
Den gamle
fæstegård
under Hvid-
kilde,
"Juulsgaard",
matr, nr. 5
af Skovsbo.
Gården ned-
brændte des-
værre 19.
januar
1926.



T.v.: Bryllupsbillede af Inger
Kirstine Knudsen (15.3.3) og
Niels Herman Nielsen.

Nedenunder et gammelt skolebillede
fra Egense. I bagerste række, y-
derst til højre Peder Knudsen
(15.3). I forreste række, yderst
til højre hans senere hustru Lau-
ra Julie Pedersen. Samme række
nr. 3 fra højre Mettille Sofie
Knudsen (15.4).
Til venstre for læreren midt i
billedet min mormor, Anne Marie
Knudsen (15.2 = 8).



Skovsbo og var naboer til Karens mor, Inger. Karens mand, Orla Dons Hansen, har været en flittig og meget værdifuld medarbejder ved indsamling af oplysninger til denne slægtsbog, ikke mindst ved kritisk afprøvning af materialets værdi gennem Biblioteks- og arkivstudier. Orla er desuden ivrig deltager i skyttebevægelsen. De har sammen to børn:

- bl. Birte Dons Hansen (15.3.3.2.1), født 23. marts 1949. Hun er lægeeksamineret fodplejer.
 - b2. Lisbeth Dons Hansen (15.3.3.2.2), født 17. november 1951. Hun blev 5. august 1977 i Egense kirke viet til oversergent Paul Henriksen. De bor på Rosmarinvænget 1 i Kværndrup. Lisbeth har bestået eksamen som merkonom.
 - c. Laura Agnete Juul Nielsen, kaldet Anette (15.3.3.3), født 19. april 1926. Hun blev 16. juli 1954 gift med gdr. Bent Nielsen, der er født 21. juli 1930 i Marbjerg ved Hedehusene. De har den gård i Skovsbo, hvorfra de første Juul'er stammer. Anette er ivrig gymnast og delingsfører fra Snoghøj Gymnastikhøjskole. Hun fik i julen 1973 Svendborg Amts Avis' "Avisand", en procelænsand, som hun blev indstillet til af bladets læsere. De har adopteret to børn:
 - cl. Claus Juul Nielsen (15.3.3.3.1), født 22. januar 1963.
 - c2. Dorthe Juul Nielsen (15.3.3.3.2), født 21. marts 1970.
 - d. Eva Ingeborg Juul Nielsen (15.3.3.4), født 2. maj 1928. Hun blev 27. april 1956 gift med gdr. Evald Iversen, "Maalund" i Sindal ved Hjørring. Han er født 20. april 1930. De har adopteret to børn:
 - d1. Peter Juul Iversen (15.3.3.4.1), født 7. juni 1964.
 - d2. Inger Juul Iversen (15.3.3.4.2), født 28. januar 1966.
 - e. Holger Juul Nielsen (15.3.3.5), født 17. juli 1936. Han blev 6. juni 1964 gift med Gerda Bruun Mortensen, der er født 30. april 1941. Holger byggede det hus på Skovsbovænge 2, hans moder senere boede i. Han overtog "Juulsgaard" efter sin mor 1. marts 1966. De har to børn:
 - e1. Maria Juul Nielsen (15.3.3.5.1), født 4. januar 1966.
 - e2. Richey Thomas Juul Nielsen (15.3.3.5.2), født 11. september 1970.
4. Mettillie Sofie Knudsen (15.4), født 19. april 1863 som tvillingsøster til Peder. Hun blev 10. maj 1890 gift med Kristjan Pedersen, der var født 27. oktober 1857 i Egebjerg som søn af husmand Peder Nielsen og Maren Kristjansen. 1. juni 1900 overtog de "Lundshøj" efter hendes far, Hans Knudsen, der blev på gården som aftægtsmand til sin død 26. maj 1911. Kristjan Pedersen var en højt begavet mand, der skrev en række både smukke og muntre viser og sange samt nogle småfortællinger, hvoraf flere foreligger på tryk. Ikke mindst hans "Sladrevise" og "Rygtet", der er skrevet på fynsk dialekt, kendes endnu, bl. a. gennem hans datter Marias optræden. Der var, som i Hans Knudsens tid, hyggeligt at komme på "Lundshøj." 14. december 1918 gik Kristjan Pedersen ned på Hvidkilde godskontor og betalte 4.600 kr., som



Mettillie Sofie Knudsen
(15.4)



Kristjan Pedersen
gift med 15.4



Mettillie Sofie Knudsen
med sin mand og børnene
Marie og Hans Peder.

havde indestået der, siden gården blev købt i 1851. Kristjan Pedersen døde 12. marts 1933, og Mettillie Sofie Knudsen døde 4. februar 1954. De havde sammen to børn:

A. Marie Pedersen (15.4.1), født 12. april 1892. Hun blev 16. maj 1919 gift med lærer Johannes Hansen, der var født 28. februar 1890 i Egebjerg, søn af husmand Jens Peder Hansen (født 7. marts 1864, død 1936). Marie og Johannes var i mange år lærerpar ved Stige skole ved Odense. Han døde 6. marts 1954. Marie har som medarbejder ved Nationalmusæet ydet en stor indsats for bevarelse af de gamle, sydfynske dialekter og skikke, godt hjulpet af sine store musikalske evner. Hun spillede således glimrende klaver. Marie har i den forbindelse flere gange fortalt og sunget viser (sin fars) i radioen,

og hun var 27. marts 1966 med i fjernsynet i Otto Leisners Krobal-udsendelse fra Ebberup Kro på Sydbyn. En omtale med hendes billede blev dengang bragt i "Billedbladet." Marie har fremskaffet en masse materiale til denne slægtsbog, og hun skyede ikke nogen anstrengelse for at skaffe oplysninger og finde gamle papirer og billeder frem. Bl. a. betalte hun flere gange en pensioneret lærer Eriksen, der var kendt med slægtsforskning, for at sidde på landsarkivet i Odense og fremdrage oplysninger. Marie fik en hjerneblødning og var i sine

Kannibalerne er gode naboer

Fortæller gårdmandsdatter fra Svendborg-egnen efter årrække på New Zealand

Som ægte sy'fynsk landmandsdatter endog fra Svendborg-egnen, har Edith Pos aldrig frygtet de kannibaler, der gennem godt femten år har været hendes nabo på det halvtropiske, nordlige New Zealand.

- Det er den plet på jordkloden, hvor de oprindelige beboere, maorierne, spiste mennesker og dyrkede kannibalisme helt frem til århundredskiftet, fortæller den hjemvendte fynbo, der i nogle uger holder ferie hos sin 80-årige mor, Inger Nielsen i Skovsbo ved Svendborg.



Edith Pos på visit hjemme hos sin mor i Svendborg.

Fra en artikel, en svendborgavis bragte, da Edith Pos var hjemme på besøg hos sin gamle mor.

Nedenunder: TV-programmet for søndag 27. marts 1966, hvor Marie Hansen deltog.

sidste år ret hjælpeløs. Hun døde 24. december 1974 og blev begravet mandag 30. kl. 11 fra Ansgar Kirke i Odense. Marie og Johannes havde følgende børn:

a. En dreng(dødfødt) 15. september 1920.

b. Børge Klastrup Hansen (15.4.1.1), født 27. august 1921. Navnet Klastrup

stammer fra hans farmor, der var døbt Klastrup. Han blev uddannet som maskinarbejder. Han købte som 30-årig navnet Ersing, hvis oprindelse ikke kendes. Blev 21. oktober 1945 i Stige kirke gift med Esther Strand, født 25. april 1926 i Silkeborg. Hun døde 19. januar 1962 i Århus. De havde børnene:

b1. Lisbeth Klastrup Ersing (15.4.1.1.1), født 1. august 1946. Hun blev 18. juni 1966 gift med urmager Finn Bleshøj. De fik et barn:

bla. Allan Bleshøj (15.4.1.1.1.1), født 7. september 1966.

b2. Niels Svarre Klastrup Ersing (15.4.1.1.2), født 3. september 1948. Han blev 13. april 1974 gift med Bodil Trueisen.

Den 1. juli 1962 giftede Børge Klastrup Ersing sig i Christianskirken i Århus med Antje Karin Dorby, som var født 20. november 1939 i Flensborg og er lærerinde. De fik børnene:

b3. Carsten Dorby Ersing (15.4.1.1.3), født 29. november 1967 i Svendborg.

b4 Connie Dorby Ersing (15.4.1.1.4), tvilling til Carsten.

På sin 50 års fødselsdag 27. august 1971 var Børge Klastrup Ersing ude for et alvorligt biluheld

19.40 Vi mødes på Ebberup Kro.

Underholdning for den modne ungdom tilrettelagt af Otto Leisner og Poul Due.

- ★ Ebberup Kro på Fyn danner
- ★ rammen om det sidste krobøl i
- ★ UHA-afdelingens vinterserie.
- ★ Som solister har Otto Leisner
- ★ og Poul Due denne gang valgt
- ★ skuespillerinden Annie Birgit
- ★ Garde og skuespilleren Erik
- ★ Paaske. Bror Kalles Kapel spiller op til dans.



Marie Pedersen
(15.4.1) sammen
med sin mand,
lærer Johannes
Hansen i Stige
skole sommeren
1947.

ved Svendborg Havn, men han har nu, så vidt vides, overstået følgerne så nogenlunde.

- c. Arne Klastrup Hansen (15.4.1.2), født 6. marts 1925. Han er advokat i Nykøbing S. Han blev 13. juni 1953 gift med Vibeke Kaas, født 16. august 1930 i København. Hun er sygeplejerske. De har børnene:
- c1. Eigil Klastrup Hansen (15.4.1.2.1), født 3. april 1958 i Haslev.
 - c2. Inge Klastrup Hansen (15.4.1.2.2), født 24. marts 1961 i Vejle.



Inger Marie Hansen, gift
med 15.4.2.



Hans Peder Pedersen (15.4.2)
som syttenårig.

- B. Hans Peder Pedersen (15.4.2), født 28. oktober 1895. Han var som ung på Vallekilde Højskole. Han blev 21. oktober 1927 gift med Inger Marie Hansen, der var født 28. august 1908 som datter af gårdejer Antonius Hansen og Martha Marie Johannessen, der boede i Ejby ved Odense. Hans Peder Pedersen overtog "Lundshøj" efter sin mor, Mettillie Sophie Knudsen (15.4), da hun var blevet enke. Skødet blev underskrevet 5. april 1933, og den formelle købesum var 51.000 kr. Hans mor forblev på "Lundshøj" på livsvarig aftægt.

- Inger Marie døde 1. september 1957, og Hans Peder døde 3. september 1967. De havde følgende børn:
- a. Kristian Richard Pedersen (15.4.2.1), født 2. august 1928. Han blev 4. april 1953 i Fredens Kirke i Odense gift med Bitten Jonna Mølgaard Madsen, der var født 10. maj 1936. De fik en købmandsforretning i Odense. De har følgende børn:
 - a1. Nick Mølgaard Pedersen (15.4.2.1.1), født 21. december 1955.
 - a2. Michael Mølgaard Pedersen (15.4.2.1.2), født 24. juni 1959.
 - a3. Jesper Mølgaard Pedersen (15.4.2.1.3), født 1. april 1964.
 - b. Sigrid Marie Pedersen (15.4.2.2), født 8. juli 1930. Hun blev 5. november 1954 i Egense Kirke gift med Aage Nielsen, der blev født 16. juni 1926 i Refsvindinge. I 1962 forpagtede de "Lundshøj", og 1. oktober 1964 købte de gården af hendes far. De har følgende børn:
 - b1. Erling Lundvang Nielsen (15.4.2.2.1), født 4. maj 1959.
 - b2. Inger Lundvang Nielsen (15.4.2.2.2), født 5. juli 1962.
 - c. Gunnar Pedersen (15.4.2.3), født 6. april 1935. Han er ugift. Gunnar blev uddannet som blomsterbinder og fik en blomsterforretning i Svendborg. Han bor Laxtanvænget 4, 5493 Søhus.

*Debut
som for-
fatter
og for-
lægger
84 år
gammel*



Se side 14

Tilføjelse til side 134: Fra en fynsk avisforside, da Hans Knudsen (15.3.2) i 1975 udsendte sin lille slægtsbog "Opregnelser fra tre generationer."

Lars Mortensen

Maren Jensdatter

Lars Mortensen, der blev født 16. februar 1822 i Hundstrup som søn af Morten Rasmussen, med tilnavnet Smed, og Karen Petersdatter, var min oldefar (13).

Lars Mortensens farbror, Niels Rasmussen, ligeledes med tilnavnet Smed, havde "Tankefuldgaard" ved Tankefuld. Gården havde før udskiftningen ligget i Skovsbo by på Jens Povlsens lod ved siden af "Ullemandshuset." Marie Hansen (15.4.1) fortæller, at i hendes barndom var "Ullemandshuset" beboet af Mads Hansen, der blev kaldt Mads Ullemand. Han var vejmand og den levendegjorte Jens Vejmand. Når han slog skærver i nærheden af Lundshøj, blev den lille Marie ofte sendt ud for at byde Mads ind på en bid brød og en snaps. Som Jens Vejmand fik han senere et simpelt trækors på sin grav på Egense kirkegård. Udflytningen af "Tankefuldgaard" fandt sted i 1781 som en af de første gårde. På det gamle billede herunder ses, hvordan den så ud efter udflytningen, dog med den ændring, at stuehusets to fag nærmest porten og hele den længe, hvor porten er, blev bygget til senere. Gården har matr. nr.



"Tankefuldgaard" er afmærket.



Den gamle "Tankefuldgaard". t. v. ses Maren Jensdatter (14)

14 a m. fl. af Skovsbo, og den har i hartkorn 5 tdr., 7 skp., 2 fdkr. og 1 alb. Gårdens samlede areal er 57 tdr. land, deraf mose 2 og skov 5 tdr. land.

Her på "Tankefuldgaard" blev Lars Mortensen opdraget og fik sit hjem. Det gik således til: Ejeren (fæsteren) af "Tankefuldgaard" var gift med Anne Pedersdatter, der var født 1778. Hun var vist nok en datter af Peder Andersen, der var den forrige fæster af gården, medens den endnu lå i Skovsbo by før udflytningen. De havde en søn, som var deres eneste barn. Han døde som ganske ung, og det tog moderen sig så nær, at hun faktisk var ved at sulte sig ihjæl. En dag omkr. 1835 var Niels Rasmussen i Svendborg, formentlig til marked, og der faldt han tilfældigt i snak med en mand, han ikke kendte. I samtalen løb studsede de over, at de begge blev kaldt Smed i daglig tale, og at deres efternavn var det samme. De fandt efterhånden ud af, at de var kødelige brødre, men hvorfor de var fremmede for hinanden, melder historien ikke noget om. I samtalen løb fortalte Niels Rasmussen da, hvor bekymret han var for sin kone efter sønnens død. Broderen, Morten Rasmussen (25), der var smed i Hundstrup, trøstede ham og sagde, at det skulle Niels og hans kone ikke tage sig så nær, for han havde selv 5 sønner, og hvis de ville, kunne de godt få en af dem. Dette tilbud tog Niels Rasmussen og hans kone imod, og valget faldt på den da 12-årige Lars, som på den måde kom til "Tankefuldgaard". De blev så glade for Lars, at de fuldt ud betragtede ham som deres egen søn, og senere, da Anne Pedersdatter døde, fik han gården, og Niels Rasmussen levede sine sidste år som aftægtsmand hos Lars. Han fik gården i 1852, og det siges, at det var Anne Pedersdatter, der lagde pres på sin mand, for at Lars skulle overtage den. Niels Rasmussen fortrød i hvert fald senere, at han ikke havde beholdt gården selv. Han var stadig rask og rørig og noget af en kraftkarl, så han kunne godt have tænkt sig at blive gift igen. Hvor rørig han var, fremgår af, at da han var 80 år, kunne han endnu følge de unge med leen i høstens tid. Da Lars Mortensen kom til "Tankefuldgaard", havde de en lille pige - d.v.s. en ukonfirmeret tjenestepige - der hed Maren Jensdatter. Hun var født i Skaarup, men hendes forældre boede nu i Michael Kusk's hus i Fiskop. Hendes forældre var, så vidt det har kunnet klarlægges, Jens Nielsen og Anne Marie Andreasdatter. Faderen var født ca. 1793 i Vester Aaby, og moderen var født ca. 1794 på Strynø. Michael Kusk's hus ligger der stadig. Det er et langt, stråtakt og meget velholdt bindingsværkshus med de gamle, originale døre og vinduer beholdt. Maren Jensdatter tjente senere en tid hos jordemoderen i Sørup, men kom så tilbage til "Tankefuldgaard."

Hjertelig Løvkønskning
til Lille

Julie

fra Bestemor
paa din Fødselsdag

Hjertelig Lykønskning
fra Bestemor paa
din 15 års Fødselsdag

Maren Jensdatters håndskrift. De to lykønskningkort skrev hun til min mor, Julie Larsen (4a).

Bemærk som enpudsighed, at hun på det ene kort skriver "Løvkønskning", og på det andet skriver hun "Lykønskning."

og hans kone Ida, imod at de senere skulle arve hende.

2. Anne Kathrine Larsen (13.2), født 1851. Hun blev gift med Hans Clausen og bosat i Ollerup. De fik tre sønner.
3. Niels Larsen (13.3 = 7), født 23. marts 1853, død 16. januar 1931 i Gerrild ved Bjerringbro. Han blev min morfar.
4. Stine Larsen (13.4). Hun blev gift med P. Christensen i Rudme. De havde følgende børn:
 - A. Arthur Christensen (13.4.1).
 - B. Peder Christensen (13.4.2).
 - C. Gustav Christensen (13.4.3).
 - D. Mary Christensen (13.4.4).
 - E. Kirstine Christensen (13.4.5).
5. Marie Larsen (13.5). Hun var lys og havde en slank skikkelse. Hun blev gift med Peder Hansen, der havde en gård i Bobjerg. Han var meget fortrukket, og han blev voldsom, når han var fuld. Marie måtte ofte sove ude for at være sig for ham, og det skete også, at hun måtte gemme sig i den store, murede bageovn for at undgå hans voldsomheder. En dag, da hun gik med et af børnene på armen, kom han løbende efter hende med en hammer, men da hun rakte barnet frem mod ham og sagde: "Slå så da!" lod han armen synke, og der skete ikke mere. Navnene på deres børn er ikke oplyst.
6. Sine Larsen (13.6). Hendes forældre ville gerne have hende gift med Peder Knudsen (15.3), men han foretrak sin Laura. Sine var en køn pige med mørkt hår, mørke øjne og røde kinder. Hun blev i stedet gift med Henrik Henriksen i Egense. Han døde ret ung. De havde følgende børn:
 - A. Laura Henriksen (13.6.1), født ca. 1888. Hun blev gift og bosat i Odende. I 1967 vides hun at have haft en lotterikollektion. Hun boede i Hans Tavsgade.
 - B. Jørgen Henriksen (13.6.2). Han druknede som lille i en dam ved gården.
 - C. Martin Henriksen (13.6.3), født ca. 1892. Han fik fødegården og giftede sig ret sent med deres pige, som hed Alma. De adopterede en dreng, der hed Henrik. Alma døde ret ung.
 - D. Jørgine Henriksen (13.6.4), født ca. 1894. Hun blev gift med Aksel Lauritsen, Egense, og de fik en gård i Rønninge på Fyn. De fik tvillinger, der døde straks efter fødselen. De fik også en søn og en datter. Jørgine døde, da de var henholdsvis 14 og 16 år.
 - E. Jørgen Henriksen (13.6.5), født ca. 1896. Han blev tømrer og rejste som ung til Amerika. Hans kone fødte tvillinger samme dag, som hans søster Jørgine.
 - F. Marius Henriksen (13.6.6), født ca. 1898. Han blev gift og fik en gård i Sønderjylland.

Sine blev senere gift med Jocum Nielsen. De havde en gård i Egense by, men de havde ikke megen selskabelighed eller familiær omgang. Jocum var en meget stilfærdig mand, der gik meget i kirke. De fik ingen børn sammen.

7. Morten Larsen (13.7), født 22. april 1863. Han havde mørkt hår og skæg. Han blev gift med Ida Jensen. Hun var født 27. februar 1868, og hendes forældre havde "Brydegaard", der lå lige ved Sct. Jørgens kirke i Sørup. Hun gik til pynt med guldørenringe, som hun bar i huller i øreflipperne. Det var fint dengang. I familien fortælles, at Morten som ung drømte om at blive gift med Mettillie Sophie Knudsen (15.4). Dette bekræftes af, at han som ældre i et



Familiebillede fra 1903 foran stuehuset på "Hjelmsgaard" i Egebjerg hos mine mor-forældre. Stående fra v. Sine Larsen (13.6), Mette, gift m. 13.8, Mads Larsen (13.8), min mor Julie (7.1 = 4a), Maren Jensdatter (14), Anne Marie Knudsen (8), Niels Larsen (13.3 = 7), foran ham Marie Larsen (13.5), Morten Larsen (13.7), gdr. Niels Hansen, Egebjerg,

Ida, gift m. 13.7, Peder Hansen, gift m. 13.5, samt forannævnte Niels Hansens kone. Siddende med Maren Jensdatters hånd på sin skulder Anders Peder Larsen (7.2). Derefter siddende fra venstre: Maren Larsen (7.5) med Ejner Larsen (7.8) på skødet, Laurits Larsen (7.3) og Hans Larsen (7.4).

brev til Herman Nielsen, der var gift med Inger Kirstine Knudsen (15.3.2), skrev følgende i et brev: "Jeg troede jo, at det skulle være blevet Sofie og mig, for nu var Niels (min morfar) blevet forlovet med Marie (min mormor), og så var det somme tider, når vi unge havde været sammen til et eller andet, at Sofie og jeg fulgte hinanden et stykke på vej, når vi skulle hjem, men så kom ham oppe fra Egebjerg, og han kunne skrive vers, det kunne jeg jo ikke." Versema-geren fra Egebjerg var Kristjan Pedersen, der senere blev gift med Sofie. Brevet er gengivet efter hukommelsen, idet det desværre blev brændt, kort før arbejdet med denne slægts-bog blev påbegyndt.

Morten Larsen og Ida Jensen købte "Højlundgaard", der nu har adressen Juulgaardsvej. Morten blev meget tunghør og fik et stort hørerør. Han cyklede lige til det sidste og var



På billedet yderst til venstre ses Morten Larsen (13.7) med sin kone Ida og et oldebarn.

Det andet billede viser Sine Larsen (13.6).

kendt for at holde sin egen kurs uden smålige hensyn til gældende færdselsregler.

Ida Jensen døde 27. marts 1956, Morten Larsen døde 10. marts 1960.

De havde følgende børn, hvis rækkefølge her er tilfældig på grund af manglende oplysninger om fødselsdata:

- A. Maren Larsen (13.7.1). Hun blev gift med en købmand i Jordrup ved Kolding. De fik sammen to døtre, hvis navne ikke kendes.
- B. Hans Larsen (13.7.2). Han blev gift med en pige, der menes at være fra Jordrup. De fik en landejendom og havde sammen 4 børn, hvis navne ikke kendes.
- C. Marie Larsen (13.7.3), født 10. februar 1899. Hun blev gift med Asmus Lassen, der var fra Sønderjylland. De havde først en mindre ejendom i Stenstrup, men kom på et senere tidspunkt hjem til hendes forældre. De fik sammen en søn:
 - a. Kristian Lassen (13.7.3.1), født 20. juni 1930. Han overtog gården ved sin fars død. Han og hans kone Inge solgte senere gården, og han fik arbejde ved vejvæsenet i Svendborg, og Inge fik en osteferretning i Svendborg. De havde tre døtre, hvis navn ikke er kendt.
- D. Thora Larsen (13.7.4). Hun blev gift med Jens Bertelsen. De havde først en gård i Vester Skjerninge, men senere blev han kommunekasserer i Ollerup. De havde en datter, der blev defektrice på et apotek i Svendborg.
- E. Nina Larsen (13.7.5). Hendes forlovede rejste til Amerika, og hun fulgte efter et halvt års tid senere. De blev gift og fik sammen følgende børn:
 - a. Lillian (13.7.5.1). Hun blev gift og senere bosat i Svendborg.
 - b. Hans (13.7.5.2). Han blev gift med Inge Jensen fra Egense. Han blev styrmand og kom til at sejle på Langeland. De har en søn, hvis navn ikke foreligger oplyst.
 - c. Rosie (13.7.5.3). Hun blev gift og senere bosat i Svendborg.
 - d. Ellen (13.7.5.4).
Nina Larsens ægteskab blev opløst i Amerika, og hun vendte hjem til Danmark. Hun blev senere gift igen med murer Frits Andersen. De fik sammen en datter, hvis navn ikke er oplyst.
- F. Inger Larsen (13.7.6). Hun blev gift med Chresten Andersen, der var broder til hendes søster Nina's anden mand. De fik sammen en datter, der blev gift og bosat i Nordnorge, og en søn, der blev gift med Lillian Ploug. Hun var fra Egense.

8. Mads Larsen (13.8), født 7. december 1865. Han var blond og havde grå øjne og lyst skæg. Han blev gift med en pige, der hed Mette Nielsen. Hun var født 29. september 1870 i Estvad. Hun havde en smuk figur, og hendes rødblonde hår var sat højt op på hovedet i en fletning. De overtog "Tankefuldgaard" efter hans forældre 11. juni 1892. Gårdens bygninger stammede fra udskiftningen i 1781 og var efterhånden blevet for gamle og uhensigtsmæssige, og i 1915 lod Mads Larsen en helt ny gård opføre. Mette Nielsen døde i 1941, og Mads Larsen døde i 1951.

De havde sammen følgende børn:

- A. Niels Larsen (13.8.1), født 1896, død 1907 (eller 1908).
- D. Jensine Larsen (13.8.2), født 1898. Hun blev gift med

- en gårdejer i Nr. Aaby på Fyn. De fik en søn, hvis navn ikke er oplyst.
- C. Anna Larsen (13.8.3). Hun blev gift med Mads Nielsen og bosat i København. De fik en datter, hvis navn ikke kendes.
- D. Lars Larsen (13.8.4), født 18. august 1901, død 12. december 1966. Han blev gift med Julie Madsen fra "Pilegaard" i Vester Aaby. Han overtog "Tankefuldgaard" efter sine forældre. De fik følgende børn:
- Elise Larsen (13.8.4.1). Hun blev gift med en lærer. De havde tre børn.
 - Vibeke Larsen (13.8.4.2). Hun blev gift med gdr. Hans Rasmussen i Egense. De fik to børn.
 - Laurits Larsen (13.8.4.3). Han blev gift og fik sin mors fødegaard, "Pilegaard", i Vester Aaby.
- E. En søn, hvis navn ikke kendes (13.8.5), født i 1903. Han døde som ganske lille.
- F. Petrea Larsen (13.8.6), født i 1905. Hun blev gift og bosat på Thurø.



"Tankefuldgaard"s nye bygninger, som Mads Larsen lod opføre i 1915. De oprindelige bygninger, der stammede helt fra udflytningen fra Skovsbo i 1781, havde stået lige til 1915. Foto fra 1962.



Mads Kusk's hus i Fiskop, hvor Maren Jensdatter (14) blev født. Huset, der nu har fået adressen Rantzausmindevej 57, er et ualmindelig velholdt og smukt stykke bindingsværksarkitektur med de gamle, originale døre og vinduer bevarede.

Foto fra 1975.

Niels Larsen

Anne Marie Knudsen

Niels Larsen, der blev født 23. marts 1853 på "Tankefuldgaard" ved Tankefuld som søn af gård-ejer Lars Mortensen og Maren Jensdatter, var min morfar (7). Niels Larsen blev i maj 1882 gift med Anne Marie Knudsen, der var født 2. april 1859 som datter af gårdejer Hans Knudsen og Marie Cathrine Rasmussen på "Lundshøj" ved Skovsbo. Hun blev min mormor (8).

Til hendes 39 års fødselsdag i 1898 skrev hendes svoger, Kristjan Pedersen (gift med 15.4) en sang, han kaldte "Til en veninde", og som senere kom med blandt hans trykte sange.

Niels Larsen og Anne Marie Knudsen fik en gård i Egebjerg på Sydfyn, der hed "Hjelmsgaard".

Gården lå lige overfor Egebjerg Forsamlingshus, der dengang kaldtes Øvelseshuset, idet salen mest brugtes af gymnasterne og skytterne. Som direkte nabo til gården - og vist nok på et stykke jord, der oprindeligt havde hørt til "Hjelmsgaard" -



*Niels Larsen, Egebjerg
sin mors mand.*

Ungdomsbillede af Niels Larsen (7).



"Hjelmsgaard" er afmærket med en rød ring.

lå Egebjerg Friskole, til hvis forældre Niels Larsen og hans kone kom til at høre. Da min far, Jens Tudvad (3) - der muligvis dengang endnu kaldtes Jens Kristian Pedersen - kom til Egebjerg Friskole som ung andenlærer, kom han ganske naturligt til at bo og spise på "Hjelmsgaard." Det var en hyggelig og typisk fynsk bondegård med stråtag og malede bindingværksstolper. Sammenlignet med f. eks. "Lundshøj" og "Tankefuldgaard" var den lille, men gården blev passet godt, og mormor var dygtig i sit hus. Der var en stor, muret bageovn, hvori hun selv bagte al deres brød. Desværre har senere ejere revet ovenen ned. I det hele taget er den gamle gårds hyggelige atmosfære blevet skæmmet af de skiftende ejere, bl. a. er stråtaget fjernet og erstattet af et lidet pynteligt, fast tag. De avlede humle i haven og bryggede selv deres øl. Til særlige lejligheder, såsom høst og fester, bryggede de en ekstra god øl, hvori der kom lidt rom. Morfar røg lang pipe, og han dyrkede selv en del tobak under

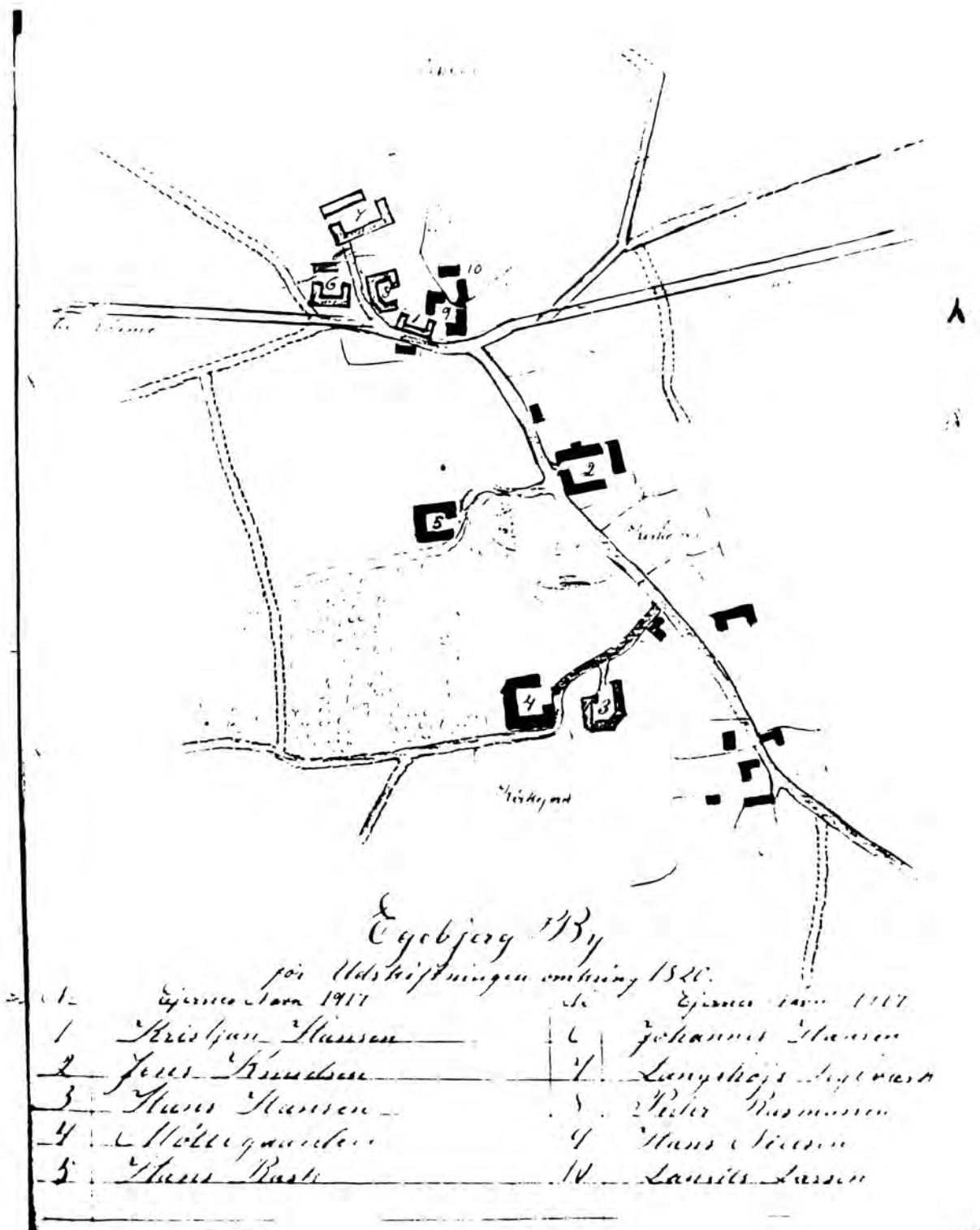

Et gammelt bykort over Egebjerg fra før udskiftningen i 1820. Nr. 9 svarer til "Hjelmsgaard"s placering. I bedstefars tid var det en lukket, firlænget gård.



Mine mor-forældre med min mor mellem sig. De tre drenge er f. v. Anders Peder (7.2), Laurits (7.3) og Hans (7.4). De står foran "Hjelmsgaard"s stuehus på havesiden. Billedet er taget af min far, som var ejer af noget så sjældent som et fotografiapparat.

den første Verdenskrig. Som ung havde mormor været en sommer på Vejstrup Højskole, og livet på gården prægedes af deres tilknytning til Fri- og Højskolekredse.

Mormor var i mange år plaget af en galdestenslidelse, som til sidst gjorde ende på hendes liv. Hende husker jeg ikke. Morfar var som ung en smuk mand med mørkt hår og brune øjne, som både min mor og jeg arvede efter ham. Jeg

husker ham som en elskelig og mild mand, og et besøg hos ham var det bedste, jeg vidste. Bortset fra den daværende konsejlspræsident Klaus Berntsen er morfar det eneste menneske, jeg kan erindre at have siddet rigtig på knæ hos. Efter min mors død i 1910 blev morfar min ad hoc værge. Det viste sig senere, at det havde han ikke været nær så god til, som til at være bedstefar.

Mormor døde 5. juni 1912 og blev begravet på Kirkeby kirkegård. Efter hendes død overtog morbror Laurits i 1913 "Hjelmsgaard", og morfar blev aftægtsmand og havde det godt hos sin søn og svigerdatter. Da min far senere på året giftede sig med Kristine Carlsen, var vi alle tre stadig meget velkomne på "Hjelmsgaard", hvor Laurits og Marie var gæstfrie og hjertelige værter, men der var jo den lille pikante omstændighed ved det, at Kristine havde været forlovet med min morbror Hans og havde svigtet ham til fordel for min far - og mig.

Laurits hørte næppe til de førende og mest energiske landmænd, og i 1918 måtte han sælge gården, og dermed mistede jeg kontakten med morfar, som jeg holdt så meget af. Han fulgte Laurids på de skiftende steder, og han døde 16. januar 1931 i Borridsø ved Bjerringbro. Hans kiste blev ført til Fyn, hvor han 22. januar blev begravet i samme gravsted som mormor på Kirkeby kirkegård. Nu findes graven ikke mere. For nogle år siden tog jeg et billede af graven, men det var desværre underbelyst, og da jeg det følgende år vendte tilbage for at tage et bedre fotografi, var graven sløffet, og heller ikke den store natursten, der havde stået på den, lod sig opspore.

Niels Larsen og Anne Marie Knudsen fik otte børn sammen:

1. Julie Larsen (7.1 = 4a), født 24. december 1882, død 31. juli 1910. Hun blev min mor.
2. Anders Peder Larsen (7.2), født 17. marts 1884, død 21. april 1950. Han blev begravet 26. april fra Sct. Jørgens kirke. Han blev gift med Anna Pouline Rasmussen, der var født 5. maj 1891 i Husmandsgyden i Ølsted ved Brobyværk på Fyn. Hun døde 25. juni 1966. De boede sidst på Eggertsvej 8 i Svendborg. De havde følgende børn:
 - A. Niels Henry Larsen (7.2.1), født 4. december 1918 i Stenstrup sogn. Han blev 4. november 1951 i Brahe Trol-



Niels Larsen som gammel (7) formentlig sammen med nogle af sine børnebørn.

†

Det meddeles, at vor kære
Fader, Svigerfader og Bedstefader,
thv. Gaardejer i Egebjerg,
Niels Larsen,
er død.
»Skovsbo«, Bjerringbro, d. 16. Jan. 1951.
Paa Familiens Vegne:
Laurits Larsen.
Begravelsen foregaar Torsdag
den 22. januar Kl. 12 ved Kirkeby Kirke.
Følget bedes drikke Kaffe hos
Kbm. Kristensen efter Begravelsen.

leborg gift med Anna Petersen, der var født 3. juni 1924 på "Immerkærgaard" i Arreskov, Gærup pr. Korinth.

De havde ingen børn og blev senere skilt.

- B. Gunnar Børge Larsen (7.2.2), født 17. juni 1920. Han blev uddannet som maler. 28. juli 1946 blev han gift med modist Kirstine Nielsen, der var født 28. juli 1924 på Grev Schachsvej i Svendborg. Han er nu ansat ved F.A.F. i Svendborg. De fik to piger, der begge døde ved fødselen, og 10. december 1950 adopterede de en lille pige, der blev født 30. maj 1950. Hun hedder Inge Birgitte og er nu lærer i tysk og engelsk ved Handelshøjskolen i Svendborg.

- C. Hans Holger Larsen (7.2.3), født 18. december 1923 i Rødskebølle. Han blev 15. december 1962 gift med sygehjælper Johanne Schmidt, der er født 14. april 1937 i Lindeballe ved Vejle.

Hans Holger fik sukkersyge, og efter flere store operationer er han nu invalidepensionist. De har en søn:

a. Kurt Schmidt Larsen (7.2.3.1), født 24. april 1963.

3. Laurits Larsen (7.3), født 22. april 1888 i Egebjerg på Fyn. Han blev uddannet som kontrolassistent i Dalum, hvor han traf sin senere kone, Marie Møller, der også var under uddannelse der. Hun var født 31. juli 1887 i Karlby ved Krogbæk som datter af Rasmus Rasmussen Møller. Han var født 1848 i Villendrupgaard. Laurits og Marie blev gift i Århus 22. april 1913 og overtog samtidig "Hjelmsgaard" i Egebjerg. Laurits var en hyggelig og meget talende mand, og hans hjem var gæstfrit. Han var noget af et "livstykke" og kunne undertiden finde på de mærkværdigste og pudsige ting. Et eksempel: Min far var friskolelærer, og en dag, da han stod midt i undervisningen i skolen på Stevns, ringede Laurits fra København og bad indtrængende far om omgående at komme ind til ham. Han fortalte, at han havde taget et værelse på Hotel Kong Frederik. Udover, at det var meget vigtigt, ville Laurits ikke fortælle far, hvad der var i vejen. Skønt far og Laurits var meget forskellige, havde det det godt sammen som svogre, så fyldt med bange anelser lukkede far skolen, sendte børnene hjem og tog toget ind til København, hvor han på Hovedbanegården blev modtaget på det hjerteligste af svoger Laurits. Forklaringen på, at han havde ringet efter min far, viste sig at være den simple, at han blot syntes, at de to svogre skulle have nogle gemytlige timer sammen i Hovedstaden - lidt Wein, Weib und Gesang - og var der noget, far var uegnet til, var det det. Laurits drev "Hjelmsgaard" til 1918, hvor han måtte sælge den. Han fik derefter en købmandsforretning i Heden til 1921. Han var derefter bl. fodermester i Nr. Søby, og i 1929 blev han statshusmand ved Borridsø Skov i nærheden af Bjerringbro. Der opnåede han bl. a. at blive formand for Nøddelund Husmandsforening. Laurits døde 9. maj 1937 på Hammel Sygehus, efter at han nogle dage før blev ramt af en hjerneblødning under arbejdet på sin mark. Marie drev ejendommen videre, bl. a. med hjælp fra sønnen Rasmus, til 1947, hvor hun solgte den. Hun opholdt sig ved

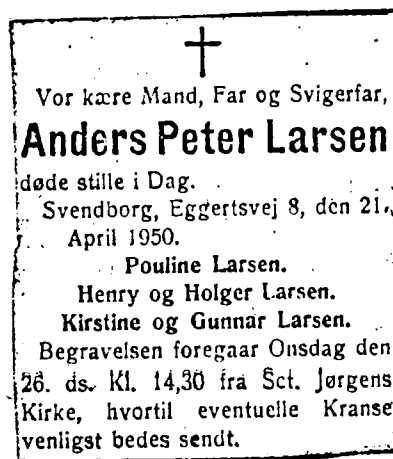

sin død i juli 1951 hos datteren Julie.

Laurits og Marie fik følgende børn sammen:

- A. Magda Møller Larsen (7.3.1), født 6. februar 1914 i Egebjerg. Hun døde 16 år gammel i Borridsø.
- B. Gudrun Møller Larsen (7.3.2), født 25 februar 1915 i Egebjerg, død 8. maj 1944 på Sygehuset i Kjellerup. Hun blev 13. december 1942 gift med gdr. Anthon Marius Rasmussen, der var født 26. juni 1902 i Danstrup, Gerding som søn af gdr. Peder Rasmussen og Mette Kirstine Sørensen. Gudrun og hendes mand blev bosat i Danstrup og fik tvillinger, der kostede deres mor livet:
- a. Anna Marie Braad Rasmussen (7.3.2.1), født 8. maj 1944, død 3 uger gammel.
- b. Margith Braad Rasmussen (7.3.2.2), født 8. maj 1944, død 3 dage gammel.
- C. Julie Møller Larsen (7.3.3), født 22. februar 1916 i Egebjerg. Hun blev 19. maj 1939 i Odder gift med Gdr. Jens Astrup Sørensen, der var født 28. oktober 1893 i Bovlstrup, Bjergager, som søn af gdr. Niels Sørensen og Karen Marie Jensen Astrup. Niels Sørensen overtog i 1930 sin fars gård, "Strandkær" på Bovlstrup Mark og drev den til sin død 10. februar 1960. Julie er nu bosat Aparken 23 i Odder. De fik følgende børn:
- a. Karen Astrup Sørensen (7.3.3.1), født 5. marts 1940 på "Strandkær." Hun blev gift med Aksel Ravn, der er studerende. De er bosat Vennelystvej 44 E i Randers.
- b. Ulla Astrup Sørensen (7.3.3.2), født 8. juli 1942 på "Strandkær." Hun blev 31. oktober 1964 i Århus gift med lagerarbejder Thomas Eigil Thomassen, der er født 4. januar 1931 i Brabrand som søn af Aksel Thomassen og Jensmine Kirstine Jensen. Thomas er ansat ved Dansk Landbrugs Grovvarereselskab i Århus, og Ulla virker som rengøringsassistent i Århus. De er bosat på Hans Broges Vej 27 i Brabrand og har en datter:
- bl. Jane Astrup Thomassen (7.3.3.2.1), født 16. juni 1968 på Fødeanstalten i Århus.
- c. Gudrun Astrup Sørensen (7.3.3.3), født 24. april 1945 på "Strandkær." Hun blev gift med Kurt Jan Hansen, der er slagter. De er bosat på Lupinvej 96 i Silkeborg.
- d. Else Astrup Sørensen (7.3.3.4), født 2. juli 1947 på "Strandkær." Hun døde i december 1961 i Bovlstrup.
- e. Ingrid Astrup Sørensen (7.3.3.5), født 16. maj 1950 på "Strandkær." Hun er kontorassistent og bosat på Bøgevej 3 i Hadsten.
- f. Jens Astrup Sørensen (7.3.3.6), født 11. marts 1956 på "Strandkær."

BORRIDSØ

Fundet bevidstløs paa Marken.

**Den 49-aarige Husmand
L. Larsen, Skovsbo.**

I Tirsdags fandt en Tjenestekarl paa Nabogaarden til »Skovsbo« i Borridsø Husmand *Laurits Larsen* liggende paa sin Mark, hvor han var ude at arbejde. Tjenestekarlen troede, at Husmanden hvilede sig, men ved nærmere Eftersyn saa han, at Larsen var bevidstløs og han slog straks Alarm til Gaarden. Dr. *Evers*, Bjerringbro, blev tilkaldt og han beordrede den syge Mand indlagt paa Hammel Sygehus. Her viste det sig, at han var ramt af en Hjerneblødning, og i Lørdags afgik han ved Døden.

Den Afdøde stammede fra Egebjerg paa Sydlyn og kom for otte Aar siden her til Egnen. Han var en varm Forkæmper for Husmandsagen og var Formand for ~~Nedde-~~lund Husmandsforening.

Han efterlader sig Hustru og fem Børn, tre voksne Døtre og to ukonfirmerede Sønner.

- D. Marie Møller Larsen (7.3.4), født 15. december 1919 i Egebjerg. Hun blev 20. september 1942 i Gerning gift med Erik Elmquist Pedersen, der er født 26. juni 1911 i Bovlstrup som søn af landmand Einar Elmquist Pedersen og Thyra Sofie Eriksen. Han har siden 1947 drevet sit fødehjem. De er bosat på Toldvejen 15 i Bovlstrup og har følgende børn:
- a. Jens Erik Elmquist Pedersen (7.3.4.1), født 25. november 1946 i Ringsted. Han er serviceassistent indenfor bilbranchen og brandmand i Odder. Han blev 10. december 1966 i Svendborg gift med Bente Hartmann, der er født 20. juli 1947 i Nyborg som datter af Taxavognmand Jens Karl Hartmann og Eva Kirsten Simonsen. De er bosat Thorvald Køhls Vej 38 i Odder og har følgende børn:
 - a1. Anne Marie Elmquist (7.3.4.1.1), født 17. april 1967 i Svendborg.
 - a2. Jens Peter Elmquist (7.3.4.1.2), født 15. december 1970 i Svendborg.
 - a3. Susanne Elmquist (7.3.4.1.3), født 4. februar 1972 i Odder.
 - b. Lars Ejnar Elmquist Pedersen (7.3.4.2), født 16. maj 1951 i Århus. Han er maskinarbejder og bosat på Toldvejen 15 i Bovlstrup.
- E. Niels Møller Larsen (7.3.5), født 10. marts 1927 i Nr. Søby. Han blev 10. april 1966 i Gerning gift med Else Høvids (navneændring i 1943 fra Else Høvisch Nielsen), der er født 3. januar 1927 i Århus som datter af tricotatehandler Christian Peter Høvids og Judith Dorothea Ingemann Sørensen. De er bosat på Munkevænget 1 i Skæring pr. Egå. Niels var "på valsen" i Sverige, Tyskland og Schweiz, derefter kontrolassistent i Skæring-Egå, fik så en kørende mælkeforretning og virker nu som entreprenør med kloakservice som speciale. Else har realeksamen og handelsskoleeksamen og er nu ansat som lægesekretær på Kommunehospitalet i Århus. De har en søn:
- a. Ole Larsen (7.3.5.1), født 4. februar 1967 i Århus.
- F. Rasmus Møller Larsen (7.3.6), født 29. april 1930 i Borrisø. Han aftjente sin værnepligt ved Gardehusarregimentet i Næstved, var på Navigationsskolen i Svendborg, sejelede nogle år som telegrafist på forskellige af D.F.D.S's både, blev uddannet som elektroniktekniker, havde ansættelse som høreapparattekniker ved Oticon A/S, og har siden 1966 virket som radiotelegrafist ved Søværnets operative Kommando i Århus. Han blev 28. december 1968 i Horsens gift med Grethe Eriksen, der er født 24. december 1930 i Horsens som datter af købmand Martin Eriksen og Johanne Georgine Christensen Østergaard. De er bosat på Fastrupvej 49, Ny Solbjerg og har en søn:
- a. John Møller Larsen (7.3.6.1), født 28. juni 1971 i Århus.
4. Hans Larsen (7.4), født 17. februar 1890. Han var som ung forlovet med Kristine Carlsen, der dengang var i huset på Stenstrup Teglværk. Hun blev senere min gode stedmoder (4b). Hans var meget overtroisk. Han lagde f. eks. et spejl under hovedpudden og gik baglæns i seng Hellig Trekongersaften, og så fremsagde han den gamle anråbelse om at få lov at se sin tilkommende brud. Da han senere ved et bal traf sin tilkommende, hævdede han, at hende havde han set en Hellig Trekongersnat. Han blev i februar 1918 gift med Marie Kirstine Laursen, der var født 28. maj 1896 i Boes ved Ry.

Hendes forældre havde et Mølle-
ri i Boes. Hans blev slagteri-
arbejder, og de kom til at bo i
Vestergade i Svendborg.

Han døde 5. februar 1929, og
Marie døde 6. april 1966 på Plej-
ehjemmet i Hatting ved Horsens.

De havde følgende børn:

A. Gudrun Larsen (7.4.1), født
5. maj 1918 i Boes, Dovre
kommune. Hun blev 19. okto-
ber 1939 i Dovre kirke gift
med Aksel Peder Valdemar Ole-
sen, der var født 22. april
1917 i Velholt ved Ry. Han
arbejder ved Texaco Olierafi-
naderi i Fredericia, og de

bor på Ansgarsvej 17 i Fredericia. De har følgende børn:

a. Sonja Marie Olesen (7.4.1.1), født 3. juli 1941 i
Gram, Bjerre Herred. Hun blev 1. januar 1960 i Århus
gift med Kent Hansen, der er buschauffør. De har sam-
men følgende børn:

a1. Kim Hansen (7.4.1.1.1), født 15. juni 1960.

a2. Tom Hansen (7.4.1.1.2), født 22. maj 1961.

a3. Helle Hansen (7.4.1.1.3), født 19. maj 1963.

Ægteparret blev skilt, da de ventede det tredje barn.
Sonja giftede sig igen, idet hun i Veterslev ved
Ringsted 2. oktober 1965 blev gift med gdr. Erik Mad-
sen, der er født 12. maj 1940 i Veterslev. De fik
også 3 børn:

a4. Annette Madsen (7.4.1.1.4), født 16. januar 1966.

a5. Henrik Madsen (7.4.1.1.5), født 27. januar 1969.

a6. Tina Madsen (7.4.1.1.6), født 9. juni 1971.

b. Tove Birgit Olesen (7.4.1.2), født 28. juni 1944 i
Skanderup ved Stilling. Hun blev 22. november 1963
på Københavns Rådhus gift med sølvsmed Vagn Larsen,
der er født 9. oktober 1942 i København. De har føl-
gende børn sammen:

b1. Jan Larsen (7.4.1.2.1), født 24. januar 1964.

b2. Henrik Larsen (7.4.1.2.2), født 18. januar 1966.

b3. Peter Larsen (7.4.1.2.3), født 12. juni 1971.

c. Jytte Mona Olesen (7.4.1.3), født 19. juli 1949.

Hun blev 26. februar 1972 gift med Jørgen Christen-
sen, der er født 30. december 1950 i Viborg.

De har sammen følgende børn:

c1. Michael Christensen (7.4.1.3.1), født 29. okto-
ber 1974.

c2. Martin Christensen (7.4.1.3.2), født 13. novem-
ber 1976.

B. Svend Åge Larsen (7.4.2), født 6. januar 1920 i Vester-
gade i Svendborg. Han er ugift og arbejder ved F.A.F.

C. Esther Marie Larsen (7.4.3), født 2. april 1922 i Svend-
borg. Hun blev 15. april 1946 gift med arbejdsmand Mar-
tin Hansen, der er født 11. januar 1915 i Staunskjold
ved Frederikshavn, hvor hans far var træskomager.

De har sammen følgende børn:

a. Hans Steffen Hansen (7.4.3.1), født 16. januar 1947.
Han er tolder og blev 22. juni 1970 i Sæby gift med
Jette Jørgensen, der er født 10. februar 1959 i Sæ-
by. De har sammen følgende børn:

a1. Torben Hansen (7.4.3.1.1), født 5. december 1971.

a2. Michael Hansen (7.4.3.1.2), født 8. februar 1974.

SVENDBORG AVIS



Vor kære Mand og Fader,
Slagteriarbejder

Hans Larsen,

døde i Dag.

Svendborg, den 5. Februar 1929.

Marie Larsen og Børnene.

Føres fra Kapellet paa Svend-
borg Kirkegaard Søndag Efter-
middag Kl. 2½ og Begravelsen
foregaar fra Kirkeby Kirke Kl.
5½.

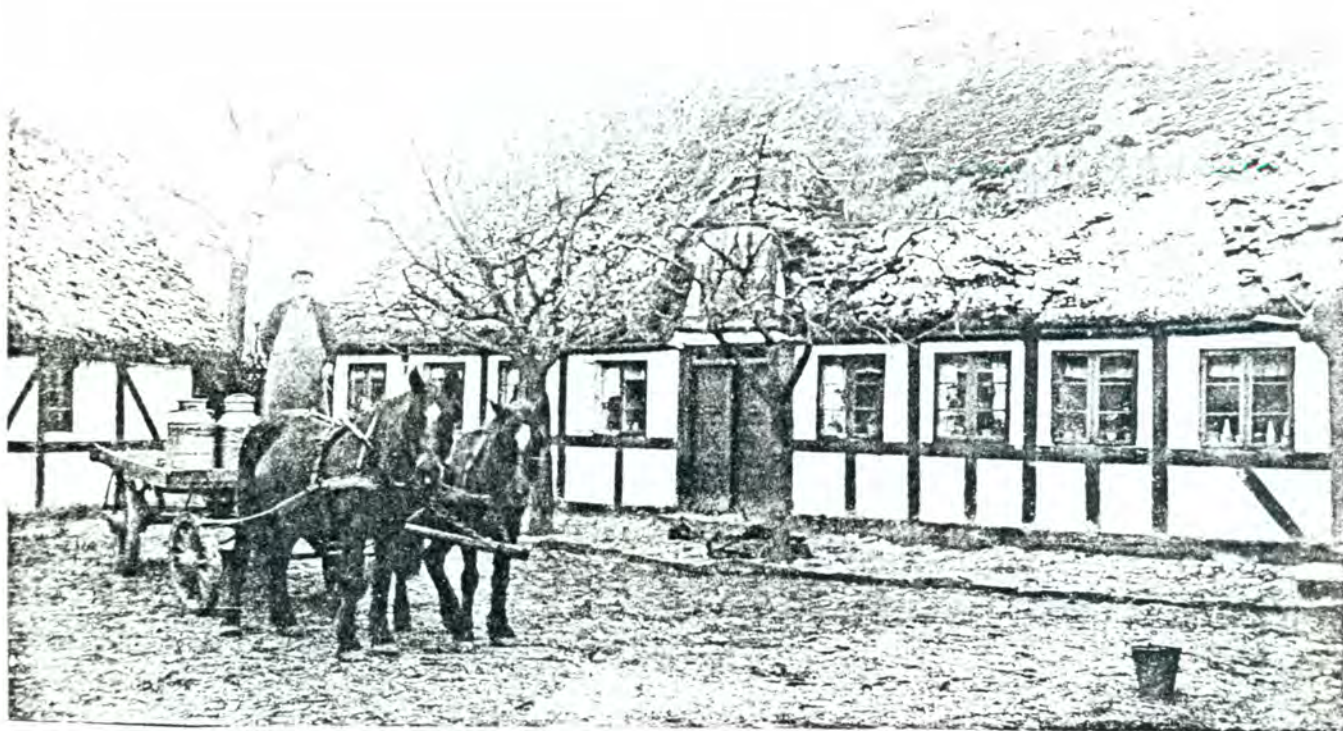

Foran stuehuset på "Hjelmsgaard". På vognen står Hans Larsen (7.4). Fotografiet er formentlig taget af min far (3).

- a3. Heidi Hansen (7.4.3.1.3), født 4. marts 1977.
 - a4. Henrik Hansen (7.4.3.1.4), født 4. marts 1977.
 - b. Finn Otmann Hansen (7.4.3.2), født 1. april 1951.
 - c. Annegrethe Hansen (7.4.3.3), født 2. februar 1955.
 - D. Gunnar Larsen (7.4.4), født 6. oktober 1924 i Vestergade i Svendborg. Han blev 29. oktober 1949 gift med Else Pedersen, der var født 12. marts 1930. De fik en datter:
 - a. Bodil Petra Larsen (7.4.4.1), født 17. januar 1951. Hun blev gift med Mogens Ladegaard Mogensen, der er født 9. juli 1948. De fik sammen følgende børn:
 - a1. Bettina Ladegaard Mogensen (7.4.4.1.1), født 8. juli 1970.
 - a2. Dennis Ladegaard Mogensen (7.4.4.1.2), født 30. juli 1971.
- Else Pedersen døde 16. december 1952. Gunnar giftede sig igen 27. november 1971 med Karen Lillian Henriksen, der er født 22. marts 1944. Hun medbragte en søn, som Gunnar har adopteret: Claus Henrik Larsen, født 19. juni 1964. Gunnar og Karen bor nu på Tastrupvej 14, Ny Solbjerg, og de har sammen en søn:
- b. Jesper Michael Larsen (7.4.4.2), født 20. august 1971.
5. Maren Larsen (7.5), født 8. juli 1892 i Egebjerg. Som ung tjente hun et stykke tid som pige hos min fars moster Sabine og onkel Kresten på "Grønhøjgaard" i Jylland. Hun blev 3. oktober 1913 på Faaborg Rådhus gift med Hans Andreas Pedersen, der var født 31. december 1890 som søn af Rasmus Pedersen og Katrine Marie Emilie Hansen fra Brahetrolleborg. Hans Andreas var uddeler i Hadsbjerg Brugsforening i 11 år og i Øster Hornum i 3 år. Han var fiks på fingrene og forstod at bruge værktøj. Blandt mange andre ting lavede han et meget smukt træskib med tre master og fuld rigning. Efter hans død tilbød Maren det som kirkeskib til de kirker, som de gennem deres ægteskab havde haft til-

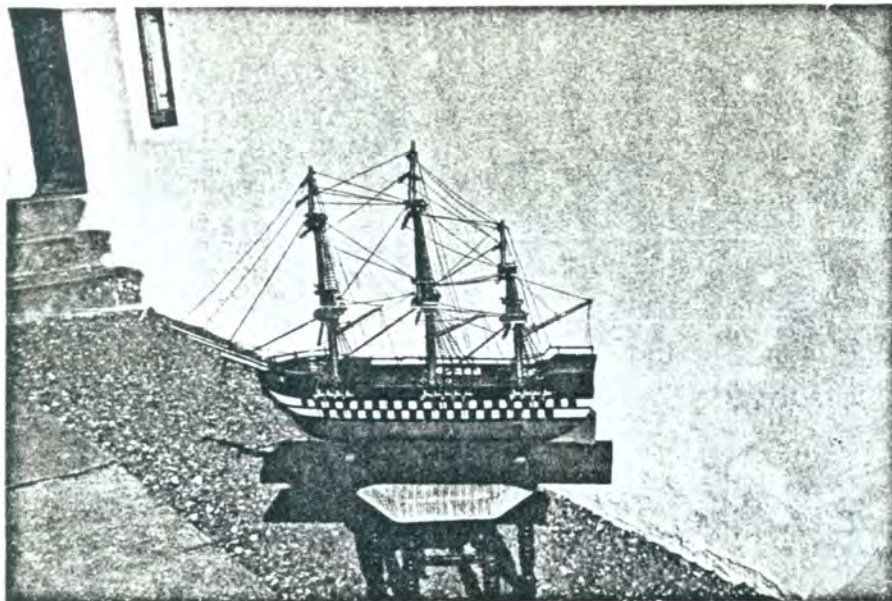

Træskibet, som Hans Andreas lavede, og som var tænkt som kirkeskib. Det ejes nu af hans datterdatter Dorrit Mikkelsen (7.5.4.1), gift Kiel.

knytning til, men tilbudene blev afslået til stor glæde for hans datterdatter Dorrit Mikkelsen (7.5.4.1), gift Kiel, som nu ejer det.

Hans Andreas var dog mere end almindelig fingernem, idet han konstruerede et løfteapparat til sække, tønder og lignende tunge genstande, som han fik patent på i en række lande. Hos hans datter, Ella Mikkelsen (7.5.4) i Svendborg opbevares endnu patentbrevene for følgende lande: Belgien, patentnr. 307020, udst. i Bruxelles 15. december 1922.

England, patentnr. 204572, udst. i London 4. oktober 1923.

Holland, patentnr. 11373, udst. 23. august 1924.

Italien, patentnr. 215174, udst. i Rom 8. oktober 1924.

Norge, patentnr. 40201, udst. i Kristiania (Oslo) 10 november 1924.

Portugal, patentnr. 13071, udst. i Lissabon 8. april 1924.

Spanien, patentnr. formentlig 83452, udst. i Madrid 1. juni 1922.

Der må givetvis også have eksisteret et dansk patentbrev, og muligvis har der været flere patentbreve end de ovenover nævnte. Alle patentbrevene var ledsaget af en konstruktionstegning. For at give lidt tidskolorit kan det nævnes, at det engelske patentbrev var udstedt på vegne af "Georg V, By the Grace of God, Of the United Kingdom of Great Britain and Ireland and the British Dominions beyond the Seas King, Defender of the Faith, Emperor of India."

Selve specifikationerne på patentbrevene var maskinskrevne, men på det engelske var det trykt og ledsaget af imperievåbnet.

Ingen af Hans Andreas Pedersens børn ved ret meget om patentsagen, men det vides

dog med sikkerhed, at en model af opfindelsen var med på købestævnet i Fredericia, vistnok i 1926, og der forsvandt modellen på mystisk vis. På grund af barnefødsel (Sine) og kort efter Hans Andreas' død var enken, Maren Pedersen forståeligt nok lidt længe om at samle sig sammen til at få modellen hjem. Da det, som nævnt, viste sig, at den var forsvundet, henvendte hun sig til en sagfører, der ikke mente, der var noget at gøre, og da man dengang ikke kendte til fri proces og lignende hjælpeforanstaltninger, måtte hun af økonomiske grunde lade sagen falde.

I, HANS ANDREAS PEDERSEN, Danish subject, of Hadsbjerg, near Hadsten, in the Kingdom of Denmark, do hereby declare the nature of this invention and in what manner the same is to be performed, to be particularly described and ascertained in and by the following statement:—

Det hollandske patentbrev på Hans Andreas Pedersens opfindelse.

توثيق

OCTROOIRAAD  NEDERLAND.

OCTROOIBEWIJS.

OCTROOI N^o. 11373 KLASSE N^o. 35 d GROEP 2 .

DE OCTROOIRAAD VERKLAART, DAT EEN OCTROOI VERLEEND IS AAN:
HANS ANDREAS PEDERSEN, TE HADEJERG BIJ HADSTEN (DENUMARKE!!)-----

VOOR: **HEFINRICHTING VOOR VATEN EN DERGELIJKE**-----

WAARVAN EENE BESCHRIJVING MET TEEKENING AAN DIT BEWIJS IS
GEHECHT, ONDER NUMMER **11373**
EN DAGTEEKENING VAN **16 APRIL** 19 **24**, INGEVOLGE
DE AANVRAGE INGEDIEND OP **16 NOVEMBER** 19 **22**, DES
NA MIDDAGS TE **1** UUR **51** MINUTEN. -----

DE BESCHERMING KRACHTENS DIT OCTROOI KAN ZICH UITERLIJK UIT-
STREKKEN TOT EN MET **15 APRIL** 1900**NEGEN EN DERTIG.**
UITGEREIKT **23 AUGUSTUS** 19 **24** .

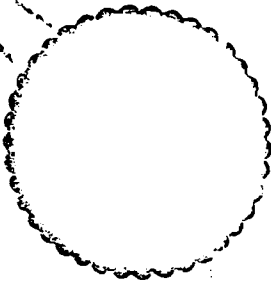
 DE OCTROOIRAAD.

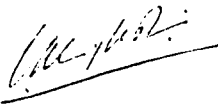

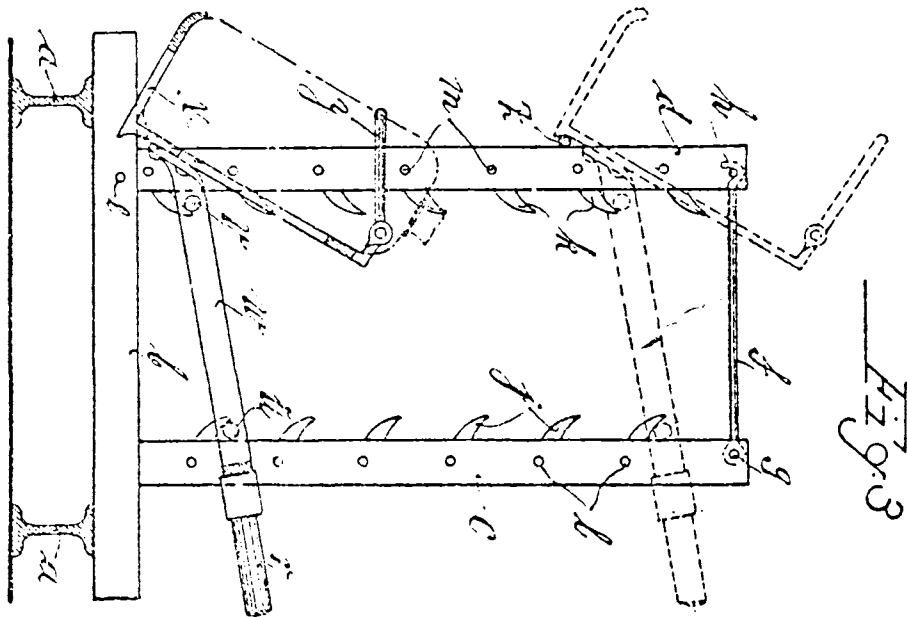
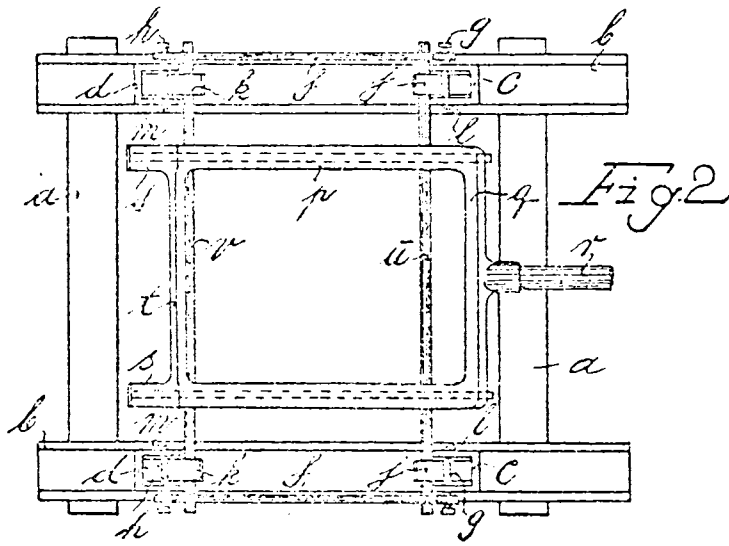
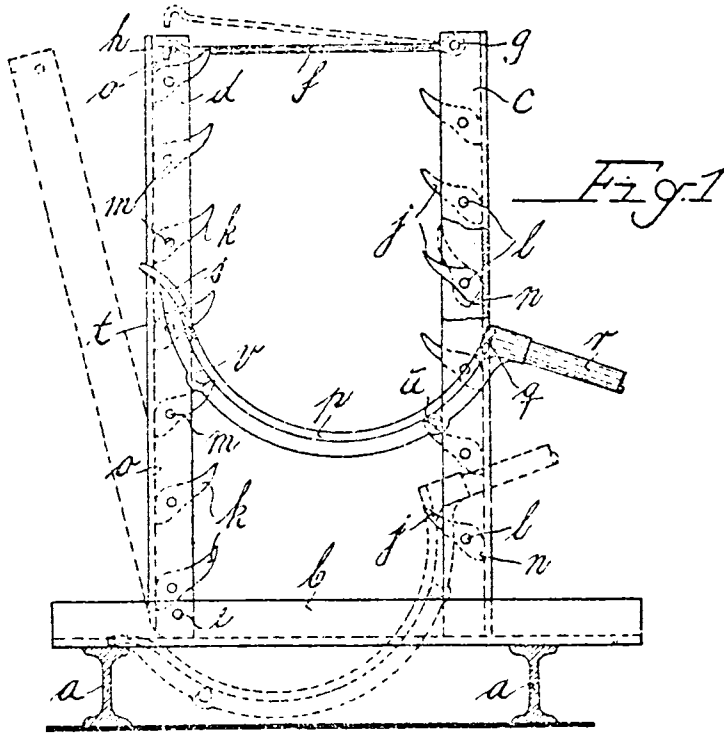
VOORZITTER.



Fakta er, at opfinderen og hans familie ikke fik noget økonomisk udbytte af opfindelsen - snarere tab. Medvirken- de hertil kan bl. a. være, at Hans Andreas Pedersen måske ikke har været "smart" nok til at begå sig i den jungle af jura og fupperi, som patentsager kan befinde sig i nærheden af. Han døde 29. september 1926. Hans

enke, der nu stod ene med tre små piger, tog bl. a. plads som husbestyrerinde, og ved siden af sled hun i mange år i det med frugtplukning o. l. Maren døde 18. oktober 1973 på Marie Søstrenes Alderdomshjem i Svendborg og blev begravet i de ukendtes grav. Maren Larsen og Hans Andreas Pedersen havde sammen følgende børn:

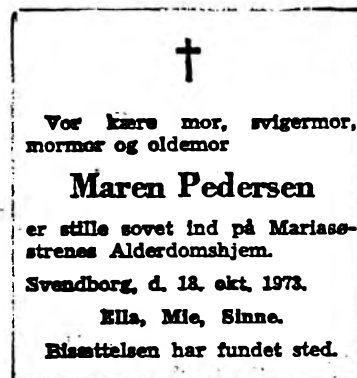
- A. Julie Pedersen (7.5.1), født 12. januar 1914, død 13. januar 1941, dagen efter sin 27 års fødselsdag. Hun var forlovet med en ung mand, der hed Jørgen Pedersen.
- B. Erhard Tage Pedersen (7.5.2), født 18. maj 1916, død 14. januar 1917.
- C. Folke Erhard Pedersen (7.5.3), født 21. december 1917, død 13. april 1921.
- D. Ella Marie Pedersen (7.5.4), født 14. april 1921 i Hadbjerg. Hun blev 5. marts 1944 i Kirkeby kirke gift med Børge Sigfred Harry Mikkelsen, der er født 13. oktober 1919 i Hvejsel i Jylland. Han er uddannet gartner og har nu i en årrække været ansat ved Gartnernes Frugtaktion i Svendborg. De er bosat på Kobberbæksvej 87 i Svendborg. Ella har med stor flid bidraget til denne slægtsbog ved at deltage i indsamling af oplysninger og billeder. For nogle år siden skænkede hun musæet på Koldinghus et fint, gammelt papmachebord, der passede sammen med en stol, musæet havde i forvejen. De har sammen to børn:
 - a. Dorrit Mikkelsen (7.5.4.1), født 2. marts 1945. Hun er seminarieuddannet og fungerer som lærer i Svendborg. Også hun har deltaget i indsamlingsarbejdet til denne slægtsbog. Hun blev 18. august 1972 gift i Freløse kirke med murer Knud Erik Kiel, der er født 9. februar 1949. De har en søn:
 - al. Johnny Dennis Kiel (7.5.4.1.1), født 29. januar 1973.



Fra Maren Pedersens (født Larsen 7.5) 75 års fødselsdagsfest i Tved forsamlingshus i 1967. Fra venstres ses Børge Mikkelsen (gift med Ella 7.5.4), fødselaren selv og Haakon Tuðvad (1).

- Dorrit og Knud Erik bor på Mellemvej 12 i Svendborg.
- b. Hans Otto Mikkelsen (7.5.4.2), født 12. maj 1948. Han har en selvstændig revisionsvirksomhed i Svendborg. Han blev 22. april 1972 gift med Susie Nielsen, der er født 10. november 1947 i Svendborg. I marts 1977 adopterede de en lille koreansk pige. Hun var sat på gaden i Pusan i Sydkorea 22. november 1976 med en seddel, der oplyste, at hun hed Jin Hee Cho og var født 6. december 1974. Hun blev 27. november 1977 døbt Lone Jin Mikkelsen. De bor på H. C. Andersensvej 10 i Svendborg.
- E. Katrine Marie Emilie Pedersen, kaldet Mie (7.5.5), født 5. december 1922. Hun blev 30. april 1942 gift med Mogens Tofte Holm, der var født 11. januar 1922. Han arbejdede på Svendborg Skibsværft. Torsdag d. 15. maj 1975 kom han ud for en frygtelig eksplosionsulykke, og han døde 20. maj af sine forbrændinger. Mie er bosat på Store Byhavevej 8 i Svendborg. De fik følgende børn:
- a. Hanne Julie Holm (7.5.5.1), født 18. december 1943. Hun blev 28. maj 1966 i Fredens kirke i Svendborg gift med Norman Andersen. Han blev født 7. november 1943 og er værkfører. De bor på Porthusvej 37 i Svendborg. De har en datter:
- al. Bettina Holm Andersen (7.5.5.1.1), født 11. september 1970.
- b. Lisbeth Irene Holm (7.5.5.2), født 19. september 1945. Hun blev 4. maj 1968 i Fredens kirke i Svendborg gift med Charles Hegelund Rasmussen, der er født 22. januar 1946. Han er uddannet mekaniker, men er nu taksator. De bor på Rosenhjørnsvej 31, Odense M. De har en datter:
- bl. Lone Hegelund Rasmussen (7.5.5.2.1), født 22. juni 1972.
- c. Palle Tofte Holm (7.5.5.3), født 18. april 1952. Han er uddannet mekaniker og arbejder på Svendborg Skibsværft. Han er ugift og bor på Priørvej 5 i Svendborg.
- F. Hansine Andrea Pedersen, kaldet Sine (7.5.6), født 14. august 1926. Hun blev 13. august 1958 gift med Herluf Riis Jensen, der er født 15. januar 1921 i Nykøbing F. De bor Torpedammen 12 i Hvidovre og har følgende børn:
- a. Helle Riis Jensen (7.5.6.1), født 1. januar 1959.
- b. Søren Riis Jensen (7.5.6.2), født 2. januar 1961.
- c. Marianne Riis Jensen (7.5.6.3), født 20. november 1965.

6. Døde som ganske spæd (7.6).

Den 53-årige værftsarbejder Mogens Tofte Holm, Store Byhavevej 8, Svendborg, døde i går ved 20-tiden på Odense Sygehus af de voldsomme forbrændinger, han fik i torsdags ved en gasekspllosion om bord på fregatten »Bellona« i dokken på Svendborg Skibsværft.

Efter ulykken blev Mogens Tofte Holm af Falck-Zonen bragt til Svendborg Sygehus. Her konstaterede man 2. og 3. grads forbrændinger over alt på Mogens Tofte Holm, undtagen i ansigtet. Han blev straks overført til specialafdeling på Odense Sygehus.

Ulykken skete torsdag ved 7-tiden, da »Bellona« skulle slæbes fra den store dok til monteringskajen. Mogens Tofte Holm var gået ned i bunden af skibet for at kontrollere, om søventilerne var lukket. Aftenen i forvejen var der blevet arbejdet med skærebrændersæt i bunden af fregatten, og noget gas var sivet ud og havde lagt sig i aksel-tunnelen. Tofte Holm strøg en tændstik for at orientere sig, og så skete eksplosionen. Ilden fængede i hans tøj, og som en levende fakkel kom han op fra maskinrummet, hen over dækket og kastede sig ud i den vandfyldte dok. Han blev bjærget op af mandskabet på den slæbebåd, som var ved at bugserer »Bellona« ud af dokken.

Ekspllosionen antændte også isolering og aptering på fregatten, men Falck-Zonen fik hurtigt ilden under kontrol, og skaderne var så små, at de ikke betyder nogen forsinkelse af arbejdet på fregatten. Den har ligget på Svendborg Skibsværft i et par måneder og afleveres til tjeneste midt i juni. gan-

7. Døde som ganske spæd (7.7).

Det ene af disse børn var muligvis unavngiven. Det andet blev født 1. februar 1898 og fik i dåben navnet Marie Larsen. Hun døde ganske få dage efter. Kristjan Pedersen, der var svoger til barnets mor, Anne Marie Knudsen, skrev følgende i sin dagbog for d. 21. marts 1898: "Da døde Niels Larsens lille pige. Solen må ofte for skyer vige."

8. Ejner Larsen (7.8) født 2. februar 1902, død 12. juni 1960. Han blev gift med Anna Nielsine Kirstine Larsen, der er født 18. august 1907 i Fangel, hvor hendes fader var fodermester. De blev bosat i Svendborg og fik sammen følgende børn:

- A. Inger Larsen (7.8.1), født 6. maj 1928. Hun blev 10. maj 1947 gift med Poul Sylvest Hansen. De fik en søn:
- a. Mogens Sylvest Hansen (7.8.1.1), født 26. oktober 1947, død 19. oktober 1948 af koldbrand i tyndtarmen. Inger og Poul blev skilt 17. februar 1949. Inger blev 17. november 1951 gift med former, senere støbemester Kaj Wikkelsø Pedersen, der er født 22. juli 1926 i Faaborg. Hans far var fisker. Hans mor var kaptajnsdatter fra Fanø og blev udstødt af familien, da hun efter deres mening giftede sig under sin stand. De fik følgende børn:
 - b. Bent Wikkelsø Pedersen (7.8.1.2), født 16. august 1950. Han er revisor og ansat på Amtsgården i Odense. 19. maj 1978 blev han gift med lægesekretær Jytte Schmidt, der er født 13. marts 1954 som datter af bagermester Schmidt i Taarup.
 - c. Erik Wikkelsø Pedersen (7.8.1.3), født 1. marts 1953. Han læser til cand. mag. i tysk på Odense Universitet. 26. maj 1975 blev han gift med socialrådgiver Berit Schwartzbach, der er født 7. marts 1951 i Sorø, hvor hendes fader er ansat som arbejdsleder på Sorø Akademi. De har en søn:
 - cl. Nicolaj Wikkelsø Pedersen (7.8.1.3.1), født 11. juni 1976.
 - d. Ulla Wikkelsø Pedersen (7.8.1.4), født 27. januar 1955. Hun er ansat som kontorassistent i Odense kommune.
 - B. Børge Larsen (7.8.2), født 28. februar 1931. Han arbejder ved F.A.F. i Svendborg. Han blev 27. februar 1960 gift med Inge Hempler Kristiansen, der er datter af skræddermester Carl Emil Kristiansen i Vejstrup på Fyn. De har følgende børn:
 - a. Dorte Hempler Larsen (7.8.2.1), født 2. juni 1960.
 - b. Randi Hempler Larsen (7.8.2.2), født 8. oktober 1963.
 - C. Dagny Tove Larsen (7.8.3), født 8. oktober 1935. Hun blev 24. juli 1955 gift med Erhardt Erhardttsen, der er født 6. november 1931. Hans far var gårdejer i Jylland. Erhardt er ingeniør og ejendomsmægler i Odense. De har følgende børn:
 - a. Helle Erhardttsen (7.8.3.1), født 19. november 1959.
 - b. Ulrich Erhardttsen (7.8.3.2), født 29. juni 1964.
 - D. Lejf Egon Larsen (7.8.4), født 26. november 1943. Han blev 13. august 1966 gift med Karen Henningsen Pedersen, der er født 3. august 1941 i Kværndrup på Fyn. De har en søn:
 - a. Ejnar Larsen (7.8.4.1), født 3. januar 1967. De blev skilt igen 3. februar 1970. Sønnen bor nu hos sin mor i København. Lejf selv bor på Mellemvej i Svendborg. Han er elværksarbejder.

E. Edith Elise Larsen (7.8.5), født 12. februar 1947. Hun blev 12. juni 1969 gift med Kaj Madsen, der er født 4. januar 1946 i Faaborg. Han er rejsemontør. De har en søn:
 a. Henrik Kim Madsen (7.8.5.1), født 16. juni 1969.

Foruden disse børn har Ejner og hans kone haft en søn, der hed Hans Erhardt, og en datter, der hed Grethe.
 De døde begge som små.



I haven på "Hjelmsgaard" sommeren 1910 kort efter min mors død. Min far står yderst til højre. Ved siden af ham står Hans Larsen (7.4) sammen med sin kæreste, Kristine Carlsen, der senere blev min stedmoder. Bagerst til venstre står Laurits Larsen (7.3). Mine morforældre sidder midt i billedet. Foran sidder jeg (1) sammen med Ejner Larsen (7.8).

Sic transit gloria mundi!
 10. april 1979 nedbrændte alle udlængerne til "Hjelmsgaard." Fyns Amts Avis skrev den følgende dag:

Ingen så hvordan storbrand opstod

EGEBJERG: - Vi fatter det ikke. Da vi gik forbi for 10 minutter siden var der intet at bemærke.

En undrende skare i det lille lokalsamfund fulgte i går den nærmest eksplosionsagtige brand på naboboejendommen til den nu nedlagte Egebjerg Skole. Kun en af de fire længer, nemlig stuehuset, på gården Egebjergvej 6 gik fri. Og kun takket være en mssiv indsats fra Falcks brandvæsen i Svendborg, der igen kunne takke en våd sommer og et vådt forår for, at de nærmeste to branddamme

kunne give vand til slukningen.

Brandårsagen er foreløbig ukendt. Ordenspolitiet i Svendborg overvejer om kriminalpolitiet skal se på sagen. Det forlød i går på brandstedet, at ilden, der hurtigt fik et solidt tag i en halmfyldt længe, kan skyldes børns leg med ild.

Ilden blev opdaget ved 13,15-tiden, da beboerne i den bortforpagtede gård lugtede røg. I løbet af ganske få minutter var gården omspændt af flammer, og Falcks første opgave var at redde fire fedesvin ud - i øvrigt sammen med 50 duer

og lige så mange vildænder. En nabogård i vindretningen var i fare, men brandmandskabet fik hurtigt kontrol over ilden.

For Falck-folkene var det en sælsom oplevelse at skulle tage en helt ny sprøjte i brug samme dag som man lige var blevet sat ind i dens funktion. Ejendommen, der er vurderet til 420.000 kr. kr. og som for nogle år siden fik stråtaget udskiftet med faste tagplader, beboes af fru Gerda Petersen, der har bortforpagtet den til sin søn, Knud Henning Petersen.

tor-.

Jens Kr. Tudvad

Julie Larsen

Min far (3), der var døbt Jens Kristian Pedersen, blev født 8. september 1879 som søn af husmand Niels Christian Pedersen og Else Marie Jensen, Jelling Mark. I 1906 købte han efternavnet Tudvad. Baggrunden derfor var den, at han mistede sin mor, da han var et par år gammel og blev opdraget hos sin mors forældre, der havde en gård på Tudvad Mark nær Egtved. Da far vil få en udførlig omtale i anden del af min slægts historie, vil han her kun blive omtalt ret kort.

Min mor, Julie Larsen (4a) blev født juleaften 1882 på "Hjelmsgaard" i Egebjerg som datter af Niels Larsen og Anne Marie Knudsen.

Min mor er skildret for mig som en glad og velbegavet pige. Hun var en dygtig gymnast og fløjmand på Egebjerg pigehold. Hun dansede godt, og karlene var nok ret ivrige efter at være sammen med hende. Der er bevaret et brev, som rent ortografisk er morsomt, og som giver et glimt fra en svunden tid, hvor man ikke blandt de unge gik så direkte til sagen, som man gør nu. Brevet viser også tydeligt den uvilje, der var mod den "fremmede Jens", der løb af med byens kønste pige. Brevet bringes i kopi på side 165 - 166. Min mors kusine, Marie Hansen (15.4.1) har fortalt, at mor som ung blev kaldt Egebjergs



Sydstevn's Friskoles beliggenhed er afm. med rødt.

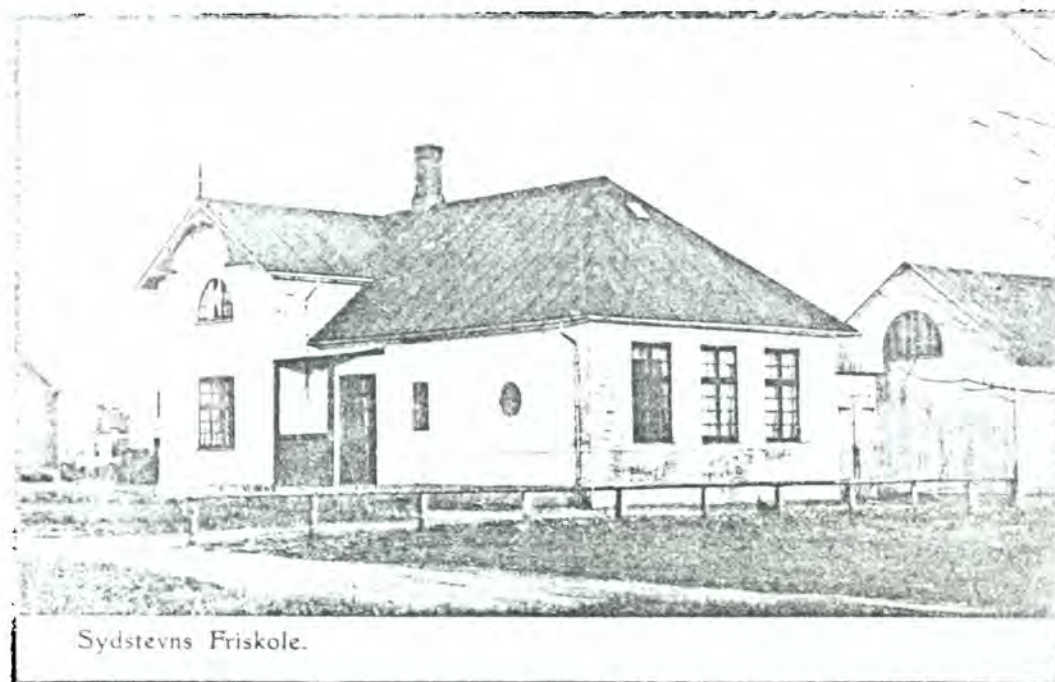

Sydstevn's Friskole.

Øverst t. v. min mor som ung.

Sådan så fars og mors nye hjem ud i 1907, da de flyttede ind. Senere blev der plantet til, og efterhånden blev der også bygget en del til.

Skønhed, og at "Julie var dronningen i den familie." Da de i Friskolen i Egebjerg fik en ung lærer - min far - kom han til at bo og spise på "Hjelmsgaard", der var nabo til skolen. Den nye lærer og den ældste datter på gården, Julie, blev forelskede i hinanden og forlovede sig. Sidst på året 1906 søgte de på opfordring pladsen som lærerpar ved Sydstevnns Friskole og fik den. De blev gift i januar 1907 og rejste til Stevnns, hvor de begyndte skolegerningen 1. februar.

Skolen, der var en grundtvigsk Friskole, var omtrent ny og lå - og ligger - i en lille by, der dengang ikke havde noget navn. I daglig tale blev den ofte kaldt skolebyen, idet der også lå en højskole (der nu er ungdomsskole) og senere en skole for kontrolassistenter. Trods sin lidenhed bredte byen sig over tre sogne, idet Lyderslev, Havnelev og Frøslev sogne mødtes i den lille by. Den hedder nu Boestofte og er "hovedstad" i en ny storkommune. Eldre folk kaldte undertiden byen for Bou. Stevnns er flad som en pandekage, men terrainet, hvor byen ligger, er en anelse højere end omegnen, og det menes, at der i gammel tid har været baunehøj her, og at Bou er en afledning af baun. Den nærmeste gård hedder "Bousgaard", og den gamle stubmølle, der stod før den nu lige nedrevne mølle, hed Bous Mølle.

Far og mor gik ikke ind til store forhold rent økonomisk da det dengang var god latin, at en friskolelærer ikke skulle leve fedt. Far måtte hele sin skoletid have arbejde udenom, for at familien kunne eksistere nogenlunde. Min mor blev umådelig afholdt i skolekredsen. Hun havde en køn sangstemme og spillede godt på orgel, og som medgift fik hun bl. a. et stueharmonium. Det og hendes brudekiste står nu hos hendes sønnetatter, Margit på Filippavej 18 i Højbjerg ved Århus. På den store brudekistes forside står til venstre for låsebeslaget malet "Anne Hansen" og til højre står malet "1878." Hvem denne Anne Hansen er, vides ikke. Ved sidebelysning kan man se, at der under denne maling oprindeligt har stået "M.R.D." og "1822" malet med røde, snørklede bogstaver, men "M"et er et romersk bogstav og ser ud til at være malet af en amatør, medens de andre bogstaver er kunstfærdigt udført. Det tyder på, at "M"et er rettet i forbindelse med et ejerskifte af kisten, og i så fald er den ældre end fra 1822. I hvert fald er kisten over 150 år. Jens Tudvad og Julie Larsen fik en søn:

1. Haakon Pedersen Tudvad (1), født 7. november 1907 og døbt i Sydstevnns Frimenighedskirke af pastor Krebs Lange. Så vidt jeg ved, var jeg den første, han døbte, og min senere broder, Jens Tage, den sidste, inden han rejste fra Stevnns. Fødselen fandt sted bag det halvrunde vindu i gavlen, der ses på billedet side 163.

I forsommeren 1910 blev min mor, Julie Larsen, syg. Lægen blev jævnlig tilkaldt og stillede lige så jævnligt en forkert diagnose. Til sidst blev hun i hestetrukken sygevojn med jernbeslåede hjul kørt den lange vej til Fakse Sygehus, hvor man straks konstaterede, at hun led af fosterforgiftning. Indlæggelsen skete alt for sent, og 31. juli 1910 døde min mor. Jeg var kun 2½ år gammel og har derfor ingen som helst erindring om hende. Næsten alle i skolekredsen kørte til Fakse og fulgte hendes bære hjem til Friskolen. Efter forældrenes ønske blev skolen lukket, og hendes kiste blev sat i skolestuen i stedet for at komme i kapellet. I tiden indtil begravelsen samledes skolekredsens forældre hver morgen og sang morgensang ved hendes kiste. En dag kunne far pludselig ikke finde mig. Efter nogen søgen fandt han mig inde i skolestuen, ridende på min mors kiste med tøjsnoren bundet om som tømme. Således hyppede den lille dreng på sin mors kiste uden at vide, hvad han gjorde - og

Karud den 8. Febr.

Kære Julie

Begrunden på det dårlige vejr
og Peders undserlighed er jeg
nød til at skrive

Han har bedt mig om at
helbre dig fra ham og sige om
du ikke vilde med ham til
Skyttebal på Søndag, og nu
var det jo regnvejr i går og
er idag igen ellers havde jeg
kommet op til dig, jeg har
 sagt at han kunde selv gå
en aftenstid eller også skrive
til dig men det er han ikke for
den gavtøse han er, han vilde

betet have at jeg enten skulde
gå op til dig en aftenstid eller
skrive.

Du kan tro at Peter er glad
med dig, ja det er mesten for
galt at skrive hele herligheden
vi har haft siden i Søndags.

Ved kl. var 10^{te} var Peter med
af vejen for at møde os i Sønd.
Da du kom tro han blev bettet
da han hørte at du var gået,
og hvis jeg ikke havde bedt
ham inden, at jeg havde fulgt
dig dagene som jeg gjorde, og
at jeg havde gået uden for
huset længe havde han vist
sagt bag efter det straks
nærmest jeg sagde at du var smert
hjemme. Og så måtte jeg
bede dem ind at det var en

overvejst fra Hestning nu klydes
med, der var nogen som havde
set os, jeg har så meget at fortælle
dig men det får være til
vi træffes sammen.

Men vil du nu ikke lade
et brev gå herud så smert
du er betyret. Hvad kallet
angår så er det vist et helt
næt tal det er jo kind
skytten med sine dækkelse
Og jeg siger, "hvis du ikke er
forlovet med Jens" så for
Peters skyld gå dog med
han bliver ikke glad hvis han
for mig. Han gik som han
var syg i mandags jeg vidste
jo godt at det var argelig
han
over han ikke træff dig.

skrift, jeg måtte skynde mig.
Jegusk så at svare straks
og brænde mit brev
og så når du kommer til
at tale med hane så sig
ikke for meget at vi skal
være kvesandere for jeg skulle
jo have den Jens skyldt
i mellemst alt det andet,
der er ingen der ved jeg
skinner, så huc helsen
fra Peden og mig,
men de er også de bedste,
og så hvis du kan gå så med
jeg kan næsten ikke nævne
at han skal skuffes

Her vil fra Hans og
Peden



Et amatør fotografi af far og mor i haven i Egebjerg. Far stillede sit apparat op, og en anden "knipsede."

Far, mor og mig få måneder før hendes død. Billedet er et udsnit af et stort gruppebillede af elever og lærere på Stevns Højskole, hvor far også underviste.

Min mor, Julie Larsen, med mig på skødet i haven foran Friskolen i Sydstevn. Far har selv taget billedet, antagelig i 1908.

hvad han havde mistet. Mor blev begravet 5. august på Frime-nighedens kirkegård, og far satte en natursten på hendes grav. Da far mange år efter var til en mindre, ambulans behandling på Fakse Sygehus, fortalte overlægen ham, at han af den gamle journal kunne se, at det ikke burde have voldt vanskeligheder at redde mors liv. Far var meget skrivende, bl. a. skrev han gennem mange år dagbog. Jeg har et stilet hæfte, hvori han fortæller om mor fra den første dag, hun følte sig dårlig, og til den dag, da han og jeg stod alene tilbage. Hæftet blev sendt til familien på Fyn, og i 1962 fik jeg det af min moster Maren (7.5). Jeg turde ikke læse hæftet, men 1. maj 1967, da jeg skulle være alene på mit kontor i FDB, tog jeg det med og læste det. Skønt jeg var godt forberedt, var det en lykke, at jeg var alene.

11. oktober 1912 giftede far sig med Kristine Carlsen fra Tommerup på Fyn. Hun var oprindelig forlovet med min morbror, Hans Larsen (7.4), og far kendte hende således som sin svigerinde. I en nødsituation, hvor far ikke havde nogen husbestyrerinde til at føre hus og - navnlig - til at passe mig, rejste Kristine over for at bistå far midlertidigt. Det gik sådan, at hun blev, og hun kom for mig til at blive alle tiders stedmoder. Hun døde 25. februar 1952 og blev begravet lørdag 1. marts ved siden af min mor Julie.

Far døde 13. juni 1958. Han skulle til Jylland som censor ved en lærereksamen og havde lige stillet sin knallert på Hotel Stevns i Store-Heddinge. På vej til stationen faldt han pludselig om som ramt af lynet. Hjertet kunne ikke mere. Han blev begravet 18. juni i samme grav som sine to hustruer.

På trods af, at jeg i Kirstine Carlsen fik en dejlig, ny mor, har det ofte som voksen kunnet føles tomt ikke at have blot den mindste erindring om min mor.

Måske har dette savn ubevidst været med til, at jeg fik mod til at gå i gang med det store arbejde, det har været at skrive min mors slægts historie.



Evt. tilføjelser og rettelser: