



Danskernes Historie Online

Danske Slægtsforskeres Bibliotek

Dette værk er downloadet fra Danskernes Historie Online

Danskernes Historie Online er Danmarks største digitaliseringsprojekt af litteratur inden for emner som personalhistorie, lokalhistorie og slægtsforskning. Biblioteket hører under den almennyttige forening Danske Slægtsforskere. Vi bevarer vores fælles kulturarv, digitaliserer den og stiller den til rådighed for alle interesserede.

Støt Danskernes Historie Online - Bliv sponsor

Som sponsor i biblioteket opnår du en række fordele. Læs mere om fordele og sponsorat her: <https://slaegtsbibliotek.dk/sponsorat>

Ophavsret

Biblioteket indeholder værker både med og uden ophavsret. For værker, som er omfattet af ophavsret, må PDF-filen kun benyttes til personligt brug.

Links

Slægtsforskeres Bibliotek: <https://slaegtsbibliotek.dk>

Danske Slægtsforskere: <https://slaegt.dk>

ERHVERVS- HISTORISK ÅRBOG

1966

Meddelelser fra Erhvervsarkivet

17

1687
Kong Laant -- 20 Daler og Andens Søffru
Kong borgent ing nu Søft aff Bar Marten i
Drens for --- 21 Dalar.
Kong borgent Ing nu Søft Kong aff Hans Walsen
Andens for --- 44 Dalar.
Kong aff Jon Hansson min Broder i Søft Kong
for --- 22 Dalar.
Kong Laant Anna for Søft mig -- 36 Dalar.
Summa 352 D

ERHVERVSHISTORISK
ÅRBOG

ERHVERVSHISTORISK ÅRBOG

MEDDELELSER FRA ERHVERVSARKIVET

XVII

1966

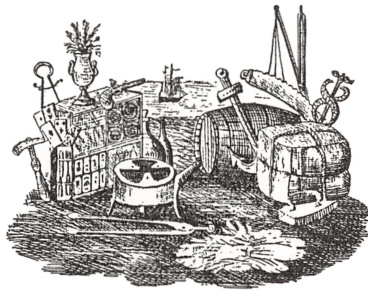

UNIVERSITETSFORLAGET I AARHUS

1967

O M S L A G :

Udsnit af Ribe-købmændene Niels Grisbecks og
Hans Nielsen Friis' regnskabsbog,
jfr. s. 145.

T I T E L V I G N E T :

Udsnit af Hjørring-købmanden Chr. H. Nielsens
regningsblanket fra 1840'erne,
se Erhvervshistorisk Arbog 1963, side 93 ff.

Copyright © by Erhvervsarkivet 1967

Printed in Denmark
by
AARHUUS STIFTSBOGTRYKKERIE A/S

Indhold

<i>Lars Rumar: Jordbrug og brændevinsbrænding</i> 1	7
Indledning	7
I. Råvarer og teknik	
1. Råvarerne	8
2. Teknikken	12
3. Produkterne	20
II. Brænderierhvervet i Danmark 1800–1850	
1. Bestemmelserne	22
a. Grænserne for næringsudøvelsen	22
b. Brændevinsbrænderlavet i København	30
c. Afgifterne	32
2. Brænderierne	41
3. Brændevinsbrænderne	55
4. Legal og illegal brændevinsbrænding på landet .	72
5. Råvareforbrug og produktion	78
Kilder, litteratur, noter og henvisninger	84
<i>Karl Beukel og John W. Oldam: Udviklingslinier i dansk kon-</i> <i>fektions- og hatteindustri historie 1870–1914</i>	96
To Ribe-købmænd og deres selvbiografier for årene 1580–1644. Ved <i>Ole Degn</i>	143
Beretning om virksomheden 1965–1966	166
Publikationer fra Erhvervsarkivet	174

Jordbrug og brændevinsbrænding I

Af LARS RUMAR

Efterfølgende afhandling af amanuensis ved Landsarkivet i Härnösand *Lars Rumar* udgør 1. del af en større fremstilling af brændevinsbrændingens historie i Danmark 1800–1850. I denne 1. del behandles teknikken og redegøres for brænderierhvervets struktur og omfang. I 2. del, som ventes at fremkomme i Erhvervshistorisk årbog 1967, vil navnlig blive redegjort for samspillet mellem landbruget og brænderierhvervet. – Afhandlingen er oversat af arkivar, cand. mag. *Ole Degn*.

Indledning

Brænderierhvervet som økonomisk faktor var tidligere ikke den ubetydelige kuriositet, man i dag ofte tror. Det udgjorde tværtimod en vigtig del af landets næringsliv. I datidens byer, som havde privilegium på denne næringsvej, udgjorde dens udøvere et bemærkelsesværdigt talrigt islæt. Det kan derfor være på sin plads af denne specielle næringsvej at få en undersøgelse, der er mere indgående end dem, man for tiden har. En sådan undersøgelse kan også være af mere almen økonomisk-historisk interesse. Da brændevinsbrænderne var underkastet en særlig streng statslig kontrol, er der i kollogerne, især i Generaltoldkammeret, blevet samlet et for datiden usædvanlig fyldigt statistisk materiale vedrørende deres erhverv. Dette materiale er fremkommet i andet øjemed end det materiale, man ellers ofte er henvist til, når det gælder datidens erhvervsstatistik, og synes at være uafhængigt af dette; derved muliggøres sammenligninger og kontroller mellem forskellige kildegrupper. Materialet gør det også muligt at følge, hvorledes statsmagten formåede at gennemføre den næringspolitiske målsætning, den havde opstillet.

Som tidsramme for afhandlingen er sat årene 1800–1850. Det siger sig selv, at den for et emne som dette ikke er ganske fast; også forhold før og efter perioden kan berøres. Tidsafgrænsningen er ikke tilfældig. For det første er perioden interessant, fordi den i mange henseender står som en overgangstid – fra håndværk til industri, fra et mere primitivt landbrug til et mere rationelt m. m. For det andet findes der for denne periode et rigt

kildemateriale at arbejde med. I disse 50 år sad ikke mindre end to særlige brændevinsbrænderikommissioner. Den første, som nedsattes 1801, skulle komme med forslag til tekniske forbedringer for erhvervsgrenen. Den anden og vigtigste arbejdede i årene 1824–27 og skulle undersøge det omfattende spørgsmål, om brændevinsbrænderier burde ligge i byerne eller på landet. Særlig den sidstnævnte kommission har efterladt sig et righoldigt materiale, som udgør grundstammen for denne afhandling.

En ældre undersøgelse af brænderierhvervet i Danmark findes i L. V. Scheels bog »Brændevinsbrændingen i Danmark« fra 1877; Aktieselskabet De Danske Spritfabrikkers jubilæumsskrift fra 1931 er en »populær« omarbejdelse af den førstnævnte bog. Scheels arbejde er stadig i flere henseender anvendelig; det er imidlertid udformet og indrettet noget anderledes end denne afhandling. For det første behandler det erhvervsgrenens historie fra de ældste tider, hvilket naturligvis har bevirket, at det ikke overalt er blevet så grundigt. For det andet er hovedvægten lagt på lovgivningen om erhvervet, mens derimod erhvervet som sådant og debatten om det er blevet mere stedmoderligt behandlet. På disse punkter kan den foreliggende undersøgelse måske udfylde en lakune.

1. Råvarer og teknik

1. Råvarerne

Den kemiske forudsætning for al ældre spiritusfremstilling var, at sukker ved gæring kan spaltes i alkohol og kulsyre. Sukkerholdige produkter som råsukker, melasse, frugt og druer m. m. kan derfor med fordel anvendes. I Nord-europa har disse udgangsmaterialer imidlertid spillet en ringe rolle, fordi det har været for vanskeligt og for kostbart at anskaffe dem i tilstrækkelige mængder. Her har i stedet de stivelsesholdige råvarer korn og rodfrugter domineret. For at disse skal kunne anvendes, må stivelsen imidlertid omdannes til sukker; dette sker ved den såkaldte mæskning. Ved denne blandes kornet eller rodfrugterne med vand og malt. Det sidstnævnte indeholder et enzym, det såkaldte diastase, som er nødvendigt ved stivelsens omdannelse til sukker¹.

Malt kan fremstilles af hvede og rug, men mest fordelagtigt er det at anvende byg. Selve tilberedningen foregår på den måde, at kornet først blødgøres i vand (støbsættes). Når det er blevet rigtigt gennemfugtet, tages det op og lægges til spiring; ved hver fremvoksende spire dannes et lille område, hvor de omtalte enzymer findes.



Brændevinsbrænder Christen Anthon Brøndum (1777–1846).

Brøndum, der var født i Vester Hanherred, kom som ung til København, og blev i 1806 optaget som medlem af Brændevinsbrænderlavet. I 1808 købte han en brænderigård, og han blev snart bemærket for sine bestræbelser for at rationalisere brænderierhvervet. Han var en af de første, der anlagde et dampbrænderi, han udgav adskillige bøger om brændevinsbrænderi, metoder og redskaber, og allerede i 1819 blev han af øvrigheden beskikket til at undervise dem, der ville vinde borgerskab som brændevinsbrændere. Endnu lever hans navn gennem De Danske Spritfabrikkers produkt »Brøndums snaps«. – Maleri af David Monies 1830.

Dette var ikke så enkelt, som det lyder til. Fremstillingen kunne mislykkes af mange forskellige grunde. Det gjaldt om at lade »støbsætningen« foregå i et tidsrum af passende længde og i godt vand; ellers kunne korn og vand blive surt, hvilket forringede maltens kvalitet. Spiringen skulle foregå ved passende varme og fugtighed, således at den ikke blev for langsom eller for hurtig. Det gjaldt også om at lade den foregå så tilpas længe, at man kunne få det største udbytte af malten. I moderne anlæg foregår disse processer i lokaler med jævn og let regulerbar varme og under laboratoriekontrol. I begyndelsen af 1800-tallet derimod var lokalerne ofte trange og udsat for store temperatursvingninger. Man arbejdede også ud fra erfaringer uden egentlig

indsigt i det, der skete. Ved reguleringen af varmen anvendte man den metode, at det fugtige korn blev lagt i dynger. Under spiringen frembringer kornet selv varme, og denne bliver større, jo større de mængder er, som ligger sammendyngede; derfor skulle dyngerne gøres store i køligt vejr og mindre i varmt vejr. Med jævne mellemrum skulle de vendes, for at temperaturen i dyngens midte ikke skulle blive for høj, og for at spiringen kunne blive jævnt fordelt.

Det er givet, at så primitive metoder medførte, at maltens kvalitet blev ret skiftende – især da et så nyttigt hjælpemiddel som termometret længe var et særsyn i brænderierne ². Nye muligheder for, at malten skulle blive forringet, fremkom, når den efter spiringen skulle tørres. Dette kunne ske ved luftning i det fri; men tørringen blev da ofte ufuldstændig, hvorved man risikerede, at malten mugnede eller forbrændtes. Sædvanligvis benyttede man sig derfor af særlige opvarmede tørreanordninger, »køller«, eller ganske simpelt en almindelig ovn. Herved kunne malten imidlertid let blive ødelagt, idet dens enzym diastase ødelægges allerede ved en temperatur på 75° C. Ved anvendelse af dårlige tørreanordninger og uden brug af termometer skete det naturligvis let, at denne grænse blev overskredet ³.

Brændevinsbrænder Anthon Brøndum siger i en instruktionsbog, han udgav, at det meste af hovedstadsbrænderiernes malt købtes fra bryggerierne, som jo var specialister i tilberedningen af den ⁴. Dette er måske i hovedsagen rigtigt for Københavns vedkommende, men det kan dog påpeges, at 23 af byens 273 brændevinsbrændere i 1801 selv var maltgørere ⁵. I de mindre provinsbyer har brændevinsbrænderne under alle omstændigheder sandsynligvis været mere selvforsynende med malt, selv om de også købte en del fra hovedstaden eller fra de større maltgørerier, som fandtes her og der også i provinsen ⁶. Hos disse mindre brændevinsbrændere, hvor tilvirkningen skete i mindre målestok, er resultatet sikkert ofte blevet ringere end i de større bryggerier og i maltgørerierne. Fremvæksten af større brænderier medførte uden tvivl i denne henseende en forbedring gennem bedre lokaler og redskaber og større sagkundskab. I de større brænderier begyndte man også i 1840'erne at anvende grønmalt, dvs. malt, der ikke er tørret. Dette indebar en besparelse i arbejde og brændsel, men krævede en nøje planlægning og helst en kontinuerlig drift. Grønmalten må nemlig efter færdigspiringen anvendes inden to dage, for at den ikke på forskellig måde skal blive ødelagt. Man kunne derfor ikke have et lager af færdig grønmalt, men måtte sørge for at få en successiv tilførsel, afpasset efter brændingens størrelse. Det krævede gode og store maltningslokaler, som garanterede en jævn tilførsel af en god kvalitet. Desuden krævedes der en del specielle anordninger, bl. a. særligt ind-

rettede møller til formaling af malten. Herved blev anvendelsen kapitalkrævende, hvilket også bidrog til at koncentrere den til større og mere industrielt drevne anlæg ⁷.

Ved brænderierne måtte man naturligvis også have midler til at fremkalde gæringen i mæsken. I begyndelsen af århundredet var man i denne henseende udelukkende henvist til to bryggeriprodukter: gær og påsætsøl (øl til påsæt). Gæren fik man på denne tid ved at opsamle det overfladeskum, som dannes på øllet under brygningen. Det blev imidlertid ikke regnet for tilstrækkelig effektivt til at frembringe en kraftig gæring i brændevinsmæsken. Man tilsatte derfor også »øl til påsæt«, dvs. ikke fuldt udgæret øl ⁸. Der synes at være gået ret betydelige mængder til dette formål; ifølge brændevinsbrænder Brøndum var det nødvendigt med en tønde øl til to tønder indmærsket hvede ⁹. Fra sagkyndig side opgives, at der omkring år 1800 anvendtes 90.000 tønder godt øl i København til brændevinsbrænding ¹⁰. I de mindre byer var brygning og brændevinsbrænding som oftest forenet. Førstnævnte synes imidlertid, på grund af det store behov for påsætsøl, nærmest at være blevet drevet som en slags underafdeling af sidstnævnte næringsvej. I hvert fald opgiver toldkammeret i Rødby, at brændevinsbrænderne i denne by anvendte $\frac{3}{4}$ af deres øl til dette formål, mens kun $\frac{1}{4}$ blev tilbage til egen husholdning og til salg ¹¹.

Forbruget af øl medførte naturligvis store omkostninger for brændevinsbrænderne. I det halve århundrede, som her behandles, begyndte disse imidlertid at frigøre sig for afhængigheden af brygningen. Allerede den tidligere nævnte brændevinsbrænderikommission af 1801 anbefalede, at man i stedet for »øl til påsæt« anvendte en del af en tidligere gæret brændevinsmæsk ¹². Denne metode blev dog langt fra almindeligt accepteret, og som det fremgår af de forskellige kommentarer til den statistik, der førtes af Generaltoldkammeret, så anvendtes øl i stor udstrækning endnu i 1840'erne ¹³. Såvel »på-sættet« som bryggerigæren begyndte imidlertid i dette årti at blive afløst af gær, fremstillet af brænderierne selv. Denne fremstilling, som krævede specielle redskaber og en speciel teknik, fandt for det meste kun sted i de mere industrimæssigt drevne brænderier. En del mindre anlæg, som havde specialiseret sig i ren gærproduktion alene, fandtes dog også. Til at begynde med fik man det meste af denne vare gennem indførelse fra store brænderier i udlandet, særligt i Hertugdømmerne. Fremstillingen i selve Danmark øgedes imidlertid gradvis, og i 1860'erne kunne man endda begynde at eksportere brænderigær ¹⁴.

De råvarer, som skulle behandles med malten, gæren og »på-sættet« bestod helt frem til 1840'erne næsten alene af korn – til trods for, at man udviste

en lidt alkymistisk iver for at finde frem til nye udgangsmaterialer. Hvede, som er den mest stivelsesholdige kornart, ansås af sagkyndige for at være mest givende, dernæst kom rug og byg. Mindst udbytte fik man af kornarter som havre og boghvede samt af ærteplanter. En blanding af to eller tre kornarter ansås for at give størst udbytte og at indebære den mindste risiko for at brænde på i destillationskedlen¹⁵. Udvalget synes imidlertid ikke så meget at have været dikteret af hensynet til den tekniske egnethed, som af lokale forhold, høstudbyttet og vekslende kornpriser¹⁶. Desuden benyttede man vel ofte det dårligste og mest urene korn til brænding, således at det gode kunne bruges til brød eller til eksport¹⁷.

Kartofflen begyndte man relativt sent at anvende i danske brænderier, og anvendelsen af den nåede i det 19. århundrede aldrig samme udbredelse som i Sverige og Norge¹⁸. Allerede i begyndelsen af århundredet gjorde man ganske vist forsøg med anvendelse af denne råvare. På »Det kongelige Brænderi«, som blev startet af brændevinsbrænderikommissionen af 1801 som et mønsterbrænderi, forsøgte man at vise, at kartofflen kunne bruges til brændevinsbrænding¹⁹. Man knyttede også stor forhåbninger til dens anvendelse til dette formål. Man påpegede, at den kunne give store besparelser i forbruget af korn, som derved frigjordes til formaling til mel, gryn og lignende og til eksport, og at denne anvendelse stærkt ville bidrage til at give kartoffeldyrkingen større udbredelse²⁰. Til trods for forsøgene og de store forhåbninger skulle eksemplet fra det kongelige mønsterbrænderi dog ikke blive fulgt af andre brænderier i landet. Flere forhold bidrog hertil. Kartoffelbrændingen krævede bl. a. mere brændsel end kornbrændingen, og dette var vanskeligere og dyrere at anskaffe i Danmark end f. eks. i Sverige. Endnu vigtigere var det måske, at brænderierhvervet i Danmark ikke måtte udøves på landet, og kartofflen var en tung og omfangsrig vare, som det var dyrt at transportere til byen, ligesom også lageromkostningerne dér ofte var større.

2. Teknikken

Inden for få næringsgrene – muligvis med undtagelse af ølbrygningen – har man haft så lidt indsigt i det, man arbejdede med, som inden for brændevinsbrændingen. Dette hænger sammen med, at man hér arbejdede med kemiske og biologiske processer, hvis årsager og indre sammenhæng man kun vidste meget lidt om. Helt frem til 1830'erne var f. eks. diastase et ukendt begreb selv i videnskabelige kredse. Om gæringsprocesserne havde man meget diffuse begreber, indtil Pasteur udgav sine banebrydende arbejder »Études sur le vin« og »Études sur la bière«, henholdsvis 1866 og 1876²¹. Den viden,

brændevinsbrændere og bryggere havde, byggede derfor for størstedelen blot på traditioner og erfaringer, og i mange tilfælde havde den mere at gøre med overtro end med virkelig indsigt. Dertil kom, at man sædvanligvis arbejdede med dårlige redskaber. Som det tidligere er påpeget, manglede oftest et termometer. Et stort antal brændevinsbrændere måtte derfor prøve sig frem efter det, de havde på fornemmelsen – og det var naturligvis ikke en heldig metode, eftersom mange dele af fremstillingsprocessen var ret afhængige af, om man kunne bedømme temperaturen nogenlunde rigtigt.

Det første led i fremstillingen af brændevin og anden spiritus var mæskningen. Inden denne kunne påbegyndes, måtte malten og kornet eller kartoflerne males, for at diastasen kunne få fuld virkning. For maltens og kornets vedkommende skete dette – når der ikke var tale om smugbrænding eller privilegeret brænding på landet – på en af byens møller. Dette var et vigtigt moment for skatteopkrævningen. Hér pålagdes nemlig den ene af afgifterne på brændevinsbrændingen: formalingsafgiften. Kartoflerne og grønmalten skabte imidlertid hér problemer. Disse varer måtte nemlig i nær tilslutning til mæskningen males i særlige møller, som fandtes på brænderiet. Dette ordnedes i 1840'erne således, at redskabsafgiften, som var den anden af de to brænderiskatter, sattes højere i de brænderier, som ville anvende disse råvarer, mens der derimod ikke skulle betales nogen formalingsafgift ²².

Af de formalede råvarer opblandede med visse mængder vand tilberedtes mæsken. Det var naturligvis af vigtighed, at den tilsattes god malt i rigtige mængder. Herfor findes nøje anvisninger i de nye lærebøger fra 1840'erne og 1850'erne. I hvert fald i begyndelsen af århundredet synes man imidlertid at have løst problemet på den måde, at man for en sikkerheds skyld iblandede store mængder malt ²³. Dette var dog ikke særlig fordelagtigt, dels fordi malten var kostbar, dels fordi den under maltningen mistede en del af sin stivelse ²⁴.

For at malten i den størst mulige udstrækning skulle kunne omdanne stivelsen, måtte mæsken bearbejdes ordentligt, således at råvarerne blev rigtigt blandet. Dette var særlig besværligt, når det drejede sig om kartoffelmæsk. Denne var nemlig meget vanskelig at arbejde med, og når omrøringen var rent manuel, krævede den i et nogenlunde stort brænderi flere mands arbejde. I de store brænderier indrettedes derfor særlige omrøringsmaskiner, som sparede kraft og samtidig formåede at bearbejde mæsken langt bedre. Hér var en væsentlig grund til, at kartofflen især fandt anvendelse i større brænderier. Dette så meget mere, som bearbejdelsen kunne ske allermest effektivt dér, hvor man kunne drive omrøringsmaskinen med en dampmaskine ²⁵.

Mæsken skulle også have en bestemt temperatur. Ifølge Pistorius' og

Schubarts lærebøger skulle denne temmelig nøje være 65° C. Under ingen omstændigheder måtte den overstige 75° C. Ligesom under maltens tørring kan enzymet diastase helt eller delvis blive ødelagt ved denne temperatur. På den anden side bør mæsken ikke være meget koldere end 65° C, idet ekstraktionen af sukker da bliver dårlig²⁶. Det siger sig selv, at temperaturen i de mange brænderier, som ikke havde termometer, ofte blev dårligt afpasset. Desuden synes man før 1840'erne at have haft ringe forståelse for betydningen heraf. I en lærebog fra 1802 siges f. eks., at mæsken skulle have en sådan temperatur, at man kunne holde hånden i den – en angivelse, som jo må siges at levne plads for ret store variationer. Brøndum er i sin bog mere nøjagtig og angiver, at mæsken skal være mellem 50 og 75° C, men også dette er, sammenlignet med de senere lærebøger, en upræcis angivelse²⁷. Også når man vidste, hvilken temperatur mæsken helst skulle have, mødte man dog vanskeligheder. Man kunne ikke opvarme den ved direkte ild, men måtte forsøge at beregne, hvilken temperatur de forskellige råvarer: vand, kartofler eller korn, skulle have ved iblandingen, for at den sammenlagte temperatur kunne blive 65° C. Såvel Pistorius' som Schubarts lærebøger indeholder lange afsnit med angivelser af, hvorledes dette kunne nås. En stor lettelse var det derfor, når man, som i de nyeste brænderier, havde anordninger, hvori mæsken kunne varmes op med damp²⁸.

Efter mæskningen begyndte den måske vanskeligste proces i hele fremstillingen: gæringen. Under denne skulle temperaturen være ganske lav, 15 – 20° C, hvorfor den varme mæsk måtte nedkøles. Denne nedkøling måtte ikke tage for lang tid, da man så risikerede, at der dannedes eddikesyre i mæsken, hvilket medførte tab af sukker og vanskeliggjorde den efterfølgende gæringsproces. I de små brænderier, hvor nedkølingen foregik i selve mæskekærrene, måtte man derfor ved kraftig omrøring sørge for, at temperaturen gik ned så hurtigt som muligt. I de større brænderier var man i almindelighed noget bedre stillet; her anvendtes såkaldte »svalebakker«, dvs. brede trækker, hvor fordampningen fra den store flade var hurtig. Når disse brænderier var velindrettede, fandtes desuden omrøringsanordninger, som dog krævede megen kraft, da massen under mæskningen blev sej og vanskelig at arbejde med. Allerbedst var dog det såkaldte wagemannske køleapparat. Det bestod af en slags rørsystem, som drejedes rundt i mæskekærret, samtidig med, at det gennemstrømmedes af koldt vand. Det var at foretrække frem for svalebakkerne, fordi det i mindre grad udsatte mæsken for luftens påvirkning, hvilket ville have fremmet syredannelsen. Apparatet krævede imidlertid så megen kraft, at det ikke kunne udnyttes effektivt uden brug af hestekraft eller helst dampmaskine²⁹.

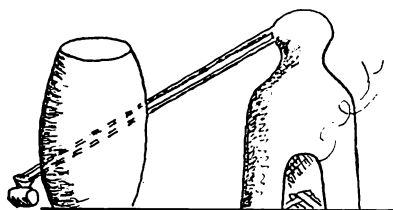

Fig. I. Brænderiapparat efter brændevinsbrænderskilt fra 1700-tallet.

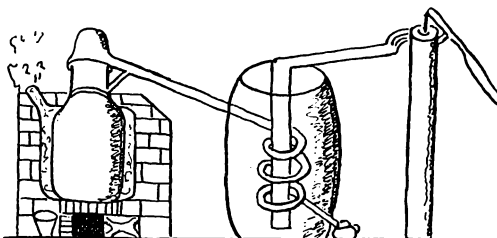

Fig. II. Brænderiapparat med spiralerør, efter J. With: Anvisning til at få meget og godt brændevin . . . , 1802.

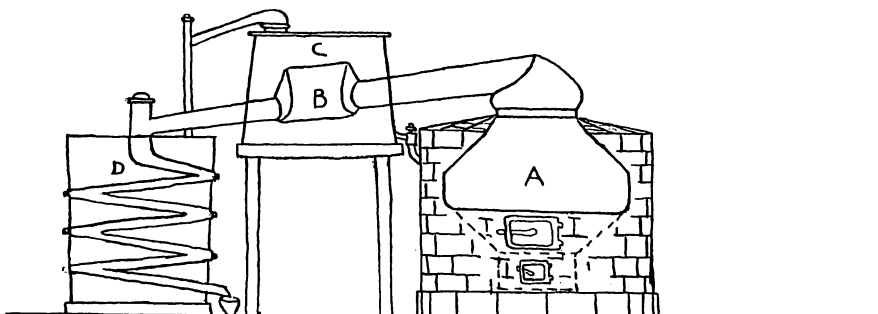

Fig. III. Brænderiapparat med mæskevarmer, efter Friedrich Groening: Beskrivelse over flere, dels nye opfundne, dels forbedrede brænderi- og destillér-apparater, 1820, tavle 3.

A Destillationskedel. C Mæskevarmer.
B Svalekar. D Svaletonde.

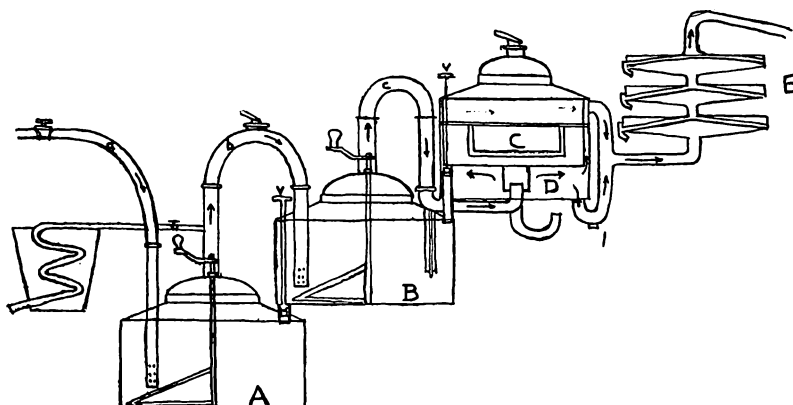

Fig. IV. Skitse af et pistorisk apparat, efter O. J. Rawert: Leitfaden für die Zollbeamte, 1853.

A Destillationskedel. a Damprør til A
B Mæskevarmer. b Damprør til B
C Forvarmer. c Damprør til C
D Lutterkasse. v Ventil for mæsk fra C til B, B til A.
E Rektifikator. r Afløb for »lutter« (fortættet damp) fra D og E.

Den store fare ved gæringen var, at mæsken kunne blive sur. Om årsagerne hertil vidste man naturligvis på denne tid meget lidt. Pasteur påviste langt senere, at bakterierne var en hovedårsag til den »sure« gæring. Sådanne fandtes sikkert i store mængder i det ofte urensede korn og det urene vand, man anvendte. I endnu højere grad gjaldt dette måske luften og redskaberne i de ofte trange og snavsede brænderilokaler ³⁰.

Dertil kom, at mæsken ikke ved brændevinsbrænding, således som ved brygning, koges før gæringen – noget som jo bidrager til at reducere bakteriernes antal ³¹.

Bakterierne bar imidlertid ikke *alene* skylden for, at mæsken kunne blive sur. Danskeren E. C. Hansen påviste et par årtier efter Pasteur, at der findes en mængde forskellige arter gærsvampe, og at nogle af dem er anvendelige, mens andre, de »vilde« arter, forårsager en »sur« gæring ³². Givetvis var man i begyndelsen af århundredet helt uden kendskab også til dette, og sikkert var den gær, man anvendte, mange gange fejlagtig. Under sådanne omstændigheder kan det ikke undre, at gæringen ofte mislykkedes, og at tilfældigheder mange gange var bestemmende for udfaldet. På grundlag af gjorte erfaringer havde man dog lært at iagttage en del forholdsregler. I alle lærebøger formaner man brændevinsbrænderne til f. eks. renlighed, og man advarede også mod anvendelse af gær, der smagte surt. Tiden mellem gæringens fuldendelse og destillationen skulle gøres så kort som muligt, da der, så længe gæringen foregik, dannedes kulsyre, som udgjorde en vis beskyttelse mod luftens påvirkning. Når gæringen var ophørt, stod mæsken derimod åben for alle de bakterier og svampe, som fandtes i brænderilokalerne, og som kunne forårsage syredannelse. For at undgå dette, begyndte man endda mange gange at destillere, inden mæsken var færdiggæret. En anden regel var, at man skulle undgå at brænde i varmt vejr, da risikoen for sur gæring var særlig stor. Mange brænderier ophørte derfor helt med at brænde i sommermånederne ³³.

Efter mæskningen og gæringen begyndte destillationen. De apparater, som ved 1800-tallets begyndelse anvendtes hertil, var meget primitive. De bestod af en kedel, oventil dækket af et kun mådeligt tætsluttende låg. På dette fandtes en »hat«, hvorfra en eller flere lige piber udgik. Disse passerede gennem en tønde fyldt med vand. Spiritusdampene skulle ledes gennem piberne og ved passagen gennem vandet afkøles og kondenseres til brændevin (jævnfør illustrationen s. 15, fig. I).

Fejlene ved dette apparat var mange. I almindelighed var kedlen, som i mange tilfælde også anvendtes til ølbrygning og andre formål, alt for høj. Dampdannelsen skete fra en lille overflade, hvorfor kedlen måtte opvarmes unødvendigt stærkt. Dens bund havde desuden ofte en fejlagtig form, så-

ledes at ilden ikke udnyttedes effektivt, og mæsken brændte på. Køleanordningen var yderst ineffektiv. Dampen nåede på den korte vej gennem køletønden ikke at blive ordentlig kondenseret. Dette gjaldt så meget mere, som alkoholen med dens lave kogepunkt fortættes langsommere end vand, syre og olie m. m., som dampen indeholder. Disse sidste produkter kunne man altså altid være sikker på at få i den vædske, man fik, mens til gengæld en stor del af alkoholen forsvandt ud i luften i form af damp. Den vædske, man i første omgang fik, kaldtes heller ikke brændevin, men »lutter« eller »drank«. Den var meget alkoholsvag, fuld af vand, syrer, olie og overkogt mæsk. For at den kunne blive drikkelig, måtte den en eller flere gange omdestilleres, »klares«. Denne omdestillering medførte sikkert yderligere tab af alkohol³⁴.

I 1800-tallets første årtier begyndte interessen for effektiviseringer af produktionen at øges, og en del enkle forbedringer vandt indpas. Kyndige mænd anbefalede, at kedlerne gjordes lavere og bredere for at lette fordampningen. Man forsøgte også at give dem en mere formålstjenlig bund, således at varmen fra ilden blev bedre udnyttet. Den kunne f. eks. gøres hvælvet indad mod midten, således at ilden gjorde mere nytte³⁵. I en håndbog for brændevinsbrændere foreslås endda, at man lader indhvælvingen fortsætte gennem et rør gennem kedlen³⁶. Man forsøgte også i en del brænderier at forbedre afkølingen af dampene fra kedlen ved at give kølerørene spiralform, således at dampen måtte passere en længere strækning gennem vandet i tønden (jævnfør fig. II). Disse rør kunne imidlertid let tilstoppes og var vanskelige at rengøre. I Brøndums og Groenings lærebøger anbefales derfor rør i vinkelform, hvor det var muligt at åbne ved hver vinkelspids, således at et rengøringsredskab kunne stikkes ind³⁷. For at nedsætte dampens gennemløbs-hastighed og for at øge den kølende overflade, konstrueredes også forskellige former for kølekamre på piberne. En af de mest bemærkede var svenskeren von Geddas, som anbefalede af brænderikommissionen af 1801, og som anvendtes i »Det kongelige Brænderi«³⁸. Der fandtes imidlertid andre varianter. Brændevinsbrænder Brøndum, som betegnede Geddas apparat som uegnet, havde f. eks. i sit brænderi installeret en anden langstrakt model med større køleoverflade³⁹ (jævnfør fig. III).

De mere afgørende tekniske nykonstruktioner kom fra udlandet. De første dampbrænderier og de første effektive rektifikatorer byggedes i de første år af 1800-tallet i cognac'ens hjemland, Frankrig. Til Norden kom disse nyheder via Tyskland. Her var de franske opfindelser blevet tilpasset en anden råvare-anvendelse – korn og kartofler i stedet for druer – og det gjorde de tyske konstruktioner mere anvendelige end de franske her oppe mod nord⁴⁰.

I de fleste tilfælde anvendtes dampen på den måde, at den gennem rør

blev ledet fra dampkedlen ind i det eller de kar, som skulle opvarmes. Anvendelsesområderne og fordelene var flere. Som tidligere nævnt kunne dampen, til forskel fra den direkte ild, anvendes til opvarmning ved mæskningen. Den var også anvendelig, for ikke at sige nødvendig, ved kartoffelkogning i større stil. Eftersom kartoflerne måtte koges, før de kunne mæskes, var dampopvarmning allerede af den grund nødvendig ved en mere omfattende kartoffelbrænding. Man undgik først og fremmest den påbrænding, som så let fandt sted ved anvendelsen af direkte ild. Dette var især vigtigt, når det gjaldt kartoffelmæsk, som er særlig følsom herfor ⁴¹. Dampbrændingen var derfor en næsten nødvendig teknisk forudsætning for, at man kunne anvende kartofler ved fremstillingen. Andre vigtige fordele fandtes også. Varmen kunne på en helt anden måde end tidligere reguleres derved, at man kunne øge eller mindske tilførselen af damp. Sliddet på kedlerne mindskedes også. Syrer og lignende, der dannedes i de fastbrændte dele, som altid fandtes ved de ældre kedeltyper, tærede hårdt på metallerne og førte til hurtig opslidning. Nu kunne kedlerne gøres tyndere, og de kunne endda være bygget af træ. Anvendelsen af damp var også en forudsætning for erhvervets industrialisering derved, at man kunne anvende samme varmekilde til flere forskellige formål på én gang, såsom til opvarmning af flere kedler og kar, kartoffelkogning og i de største brænderier i 1840'erne endda til drift af en dampmaskine ⁴².

Vigtige forandringer foretoges også ved køle- og »klarings«-anordningerne. Man fik den idé at benytte mæsk i stedet for vand i »svaltetønden«, hvorved man kunne udnytte varmen fra kølekammer og piber til mæskenes opvarmning i stedet for at spilde den på vand. Sådanne såkaldte »mæskevarmere« begyndte med at anvende i Tyskland omkring 1810 (jævnfør fig. III). Ideen videreudvikledes hurtigt. Den mest sindrige konstruktion skabtes af den tyske brændevinsbrænder J. H. L. Pistorius i 1817. Til denne hørte også en rektifikator, dvs. en klaringsanordning, som gjorde, at man uden omdestillation kunne frembringe en meget stærk og fin sprit. Konstruktionen skulle blive forbillede for al effektiv fabriksbrænding frem til 1860'erne, og den fortjener derfor en nærmere beskrivelse ⁴³.

Dampene i Pistorius' apparat ledtes gennem fire forskellige kedler. Først kom de naturligvis fra dampkedlen. Herfra ledtes de ind i destillationskedlen (jævnfør fig. IV A). De spritdampe, man fik her, gik derefter gennem et rør over i mæskevarmeren (B). Når mæsken hér var opvarmet, fortsatte de over i forvarmeren (C). I denne skete to ting: 1. mæsken opvarmedes af dampene, 2. den første rektifikation fandt sted. Under forvarmeren fandtes et hulrum, »lutterkassen« (D), hvor dampene kunne udvide sig, og hvor for-

tætningen derfor var stor. Den affaldsvædske, »lutter«, som her udskiltes, ledtes tilbage til mæskevarmeren, mens dampene fortsatte til den egentlige rektifikator (E). Denne bestod af tre skråt over hinanden anbragte bækkener, der indtil en bestemt højde var fyldt med vand. I det øverste lod man vandet løbe langsomt og når det havde nået en vis højde, fortsatte det over i et lavereliggende bækken. Dampen kom ind ved det nederste bækken, blev fortættet og afgav varme til vandet. Spritdampen, som herved var blevet renere, steg til næste bækken og fortættes yderligere, hvorefter den steg til det øverste rum. To modgående strømme mødtes altså i rektifikatoren: det kolde vand ovenfra, som gradvis opvarmedes under bevægelsen nedad, og den varme damp, som gradvis afkøledes, mens den løb samme vej i modsat retning. Ved en rigtig afpasning af tilstrømningen af vand, kunne man regulere temperaturen i de tre bækkener temmelig nøje, således at den fik den ideelle fordeling: øverst 57° C, i midten 70° C og nederst 75° C. Endelig fandtes ved mundingen en særlig konstruktion, som forhindrede de ellers ret store tab, som ville fremkomme ved en alt for direkte og åben udmunding i fri luft. I denne anordning sad et alkoholometer, hvormed man kunne måle spritens styrke og derved kontrollere, om processen forløb rigtigt. Var alkoholprocenten for lav, tydede det på fejl et eller andet sted i destillationsprocessen ⁴⁴.

Med dette apparat kunne brændingen udføres kontinuerligt. Den færdigbrændte mæsk i kedlen kunne direkte udskiftes med den, der allerede kogte i mæskevarmeren. Denne igen fyldtes med varm masse fra forvarmeren. Først i den sidstnævnte fyldtes ny mæsk. Fremgangsmåden indebar betydelige besparelser af brændsel og en langt bedre behandling af alkoholen. Til gengæld krævede den gode kundskaber og ordentligt tilsyn fra brænderens side, og hvis den skulle være effektiv, måtte der anvendes termometer og alkoholometer. Desuden krævede de nye brændingsmetoder naturligvis kapital. Udgifterne omfattede ikke blot indkøb af apparatet, men også pladsudvidelser. Helst måtte man have helt nye bygninger med særlige rum til maltning, gæring og brænding. Dette var mere, end de fleste brændevinsbrændere havde råd til, og man nøjedes da i stedet gerne med småforbedringer, som at anskaffe bedre kedler, at installere mæskevarmere, svalebakker og lignende; i øvrigt arbejdede man efter de gamle principper. Først i 1830'erne kom et rigtigt pistorisk apparat i brug i Danmark, og ikke før end i 1840'erne kom det i brug i flere brænderier ⁴⁵.

3. Produkterne

Brænderiernes spiritus inddeltes i tre forskellige hovedtyper: brændevin, akvavit og »spiritus vini«. Det, der skilte de tre grupper, var alkoholstyrken, men skarpe grænser mellem dem synes man ikke at have trukket. Rawerts vareleksikon fra 1830'erne giver således blot den vage definition, at brændevin skulle være rektificeret én eller to gange, akvavit tre gange og »vinspiritus« fire gange eller flere ⁴⁶.

Bruun Juuls vareleksikon fra 1807 er nøjagtigere, men angivelserne er givet efter en så ufuldstændig gradskala, at de må betegnes som meget upålidelige. At dømme efter disse opgivelser skulle brændevinen i styrke kunne variere mellem 15 og 65, akvavit mellem 65 og 75 %, mens sprit af endnu højere styrke får betegnelsen »spiritus vini« ⁴⁷.

Den uden sammenligning største del af al fremstillet spritus udgjordes af brændevin. I den officielle statistik angives denne altid med en styrke på 8° Spendrup – den på denne tid anvendte gradskala – hvilket svarer til ca. 47 % efter den skala, som nu benyttes. Det er givet, at ikke al brændevin i handelen holdt denne styrke; men det kan jo tænkes, at den betragtedes som den normale. Dette kan i hvert fald støttes af det københavnske toldkammers opgivelser vedrørende den brændevin, som fra denne by udførtes til udlandet eller til andre danske byer. Denne angives for året 1832 for ca. 80 %s vedkommende at have haft en sådan styrke ⁴⁸. Eftersom der var tale om udførsel, kan man imidlertid få mistanke om, at det er den bedste brændevin, som her er repræsenteret. Det er næppe heller troligt, at toldvæsenet har kontrolleret styrken i hver forsendelse; den er sikkert ofte angivet tilfældigt og rutinemæssigt. Nogen sikker viden om, hvilken styrke datidens brændevin havde, kan man sikkert aldrig nå frem til. Opgivelser fra anden side tyder imidlertid på, at alkoholindholdet har været mere varierende og ofte mindre, end den officielle statistik angiver. Således opgiver en håndbog for vinhandlere 1829, at man »med den almindelige kornbrændevin allerede er tilfreds, når den i hundrede dele indeholder 36 dele spiritus« ⁴⁹. En professor i medicin angiver også den almindelige styrke af menigmands brændevin til 30–40 % ⁵⁰. Også de købmandsregnskaber, som er bevaret, tyder på dette. Her angives nemlig nu og da styrkegrad på den solgte brændevin. En købmand fra Nykøbing på Falster har således i sin »kladde« optegnet brændevin varierende mellem 7° og 8° Spendrup ⁵¹. En større brændevinsbrænder i Helsingør har en omhyggelig årsopgørelse for året 1854. Ifølge denne solgtes fra hans dampbrænderi 88.000 liter 7-gradet brændevin og 117.000 liter 8-gra-

det⁵². Dette viser i hvert fald så meget, at brændevinen i handelen ofte var svagere end det, den officielle statistik angiver som det normale.

Foruden alkohol og vand fandtes der i brændevinen mange, ofte særegne ting. Større eller mindre mængder fuselolie, som skyldtes proteiner i kornet, hørte altid til bestanddelene i kornbrændevinen. Den gav en lidet behagelig bismag, som man søgte at skjule ved tilsætning af kommen⁵³. Eddike fra syrnet mæsk var heller ikke nogen helt usædvanlig bestanddel. Med denne fulgte gerne et andet og farligere kemisk produkt: kobberoxyd. Som bekendt er kobber meget påvirkeligt af syrer, og da sådanne fandtes i mæsken, og da redskaberne var dårligt rengjorte, forekom meget let udfældninger fra kedlen, der som oftest var lavet af kobber. Kobberoxyd er jo, selv i små mængder, en farlig gift, og man forundres ikke over, at det i en købmandshåndbog, Hofmanns »Drikkeprøveren«, hedder, at »brændevin, der indeholder kobber, forvolder kvalme, brækning, kolik, diarrhé og selv livsfarlige tilfælde, eftersom den indeholder mere eller mindre deraf«⁵⁴. Nu og da forekom det også, at dette »livets vand« indeholdt sådanne ting som alun, svovlsyre og bly. Sådant kunne nemlig tilsættes af hensynsløse producenter for at give brændevinen større klarhed og for at få den til at se bedre ud, end den var.

Forfalskninger synes at have været almindelige forteelser i 1800-tallets handel. I hvert tilfælde er klagerne over sådanne mange og højlydte. Brændevinen udgjorde i den henseende ingen undtagelse. Nu og da forekom en mærkbar opspædning med vand, hvilket man siden forsøgte at skjule ved tilsætning af stærke krydderier som sennep, peber og lignende. En sådan brændevin gjordes ofte yderligere skadelig derved, at man for at give den en mere naturlig farve »rensede« den med blyukker eller alun. For at give drikken berusende egenskaber tilsatte man nu og da tilmed narkotiske planter af forskellig slags⁵⁴.

Selv om man ser bort fra disse forfalskninger, som vel trods alt mere var undtagelser end regelen, så kan man nok formode, at en stor del af den sædvanlige brændevin må have været en, i det mindste efter vor opfattelse, ildsmagende drik. Den vare, som man henimod slutningen af perioden begyndte at fremstille i fabriksbrænderierne, turde have været af en bedre kvalitet. I disses større og mere effektive rektifikationsapparater har man næsten helt kunnet befri brændevinen for fuselolie, eddike og lignende. Fabriksbrænderierne har kunnet konkurrere med de mindre brænderier ikke blot med hensyn til pris, men sikkert også med hensyn til kvalitet. At de til trods herfor ikke hurtigere slog de mindre konkurrenter ud, hænger sikkert sammen med, at disse fortsat kunne bygge en stor del af deres økonomi på det andet vigtige produkt fra et brænderi, nemlig »dranken«, »bærmen«, »spølen« eller

mæsken, som det betegnedes med forskellige ord. Når det gjaldt dette bi-produkt, som anvendtes til kreaturfoder, var de små brænderier ikke de store underlegne – snarere tværtimod.

Efter vor tids målestok var mæsken eller bærmen ikke noget godt fodermiddel. Sætter man den derimod i forhold til den magre kost, kreaturerne på den tid ofte måtte nøjes med, var den dog måske ikke så dårlig. Bærmen var vel ganske vist ikke så næringsrig som kløver og kartofler, men uvidenhed og dårlige redskaber bevirkede sikkert, at den endda indeholdt en del næring. Dette understøttes indirekte af en undersøgelse af senere dato, nemlig fra 1893. Endnu på denne tid solgtes en hel del bæreme til landbrugerne, og efter anmodning fra Landhusholdningsselskabet blev der foretaget en undersøgelse af dens næringsværdi for dyrene. Undersøgelsen viste, at den bæreme, der kom fra de store fabriksbrænderier, indeholdt mellem 5 og 8 % næringsstoffer, mens derimod den, der kom fra et mindre kedelbrænderi, indeholdt ca. 11 %⁵⁵. Eftersom metoderne selv i dette mindre brænderi turde have været bedre end i dets forgængere fra århundredets begyndelse, kan man måske driste sig til den antagelse, at bærmen i disse har været endnu en del mere næringsrig. På den anden side kan den dog også have indeholdt en del stoffer, som ikke var så nyttige, f. eks. eddikesyre og kobber. Nu og da er der vel også forekommet alkohol i bærmen, således at også dyrene fik sig en rus – og det var måske ikke så heldigt⁵⁶.

Til sidst kan i korthed nævnes, at yderligere to produkter kunne udvindes ved brændevinsbrænding: gær og eddike. Gærfremstillingen fik, som tidligere nævnt, først betydning i 1840'erne og 1850'erne. Brænderieddike ansås længe for at være ringere end anden eddike, og den kunne derfor ikke konkurrere på markedet, førend den virkelige industribrænding slog igennem⁵⁷.

11. Brænderierhvervet i Danmark 1800–1850

1. Bestemmelserne

a. Grænserne for næringsudøvelsen

Lige siden slutningen af 1600-tallet havde det danske brænderierhverv i princippet – om end ikke i praksis – været et byerhverv. I 1700-tallet gjorde man ganske vist et kortvarigt forsøg med sognebrænderier på landet, men det opgaves allerede efter nogle få år. I forordninger af 1773, 1786 og 1797 fastsloges det, at brændevinsbrænding var et privilegium for byerne, og at der end ikke til brug for egen husholdning måtte forekomme brændevinsbrænding på landet. Dette var også gældende regel i den tidsperiode, der her er tale om⁵⁸.

Nogle vigtige undtagelser fra denne almindelige regel fandtes dog. På Bornholm og Læsø havde man således ret til at brænde brændevin til husbehov på landet ⁵⁹. For den førstnævnte øs vedkommende havde lovgivningen ganske vist været lidt vaklende. I 1710 siges det således, at forbudet mod brændevinsbrænding på landet også skal gælde for Bornholm ⁶⁰. I 1785 ophæves dette forbud ⁶¹. Allerede samme efterår kommer imidlertid et nyt, og bønderne opfordres til at indlevere deres brænderiredskaber til opbevaring i kirkerne, hvor de skulle være under præstens opsyn ⁶². Det følgende år ophævedes dette forbud igen, men nye kom 1801, 1812 og 1813. Disse var dog dikteret af forsyningspolitiske hensyn og havde til formål at fremtvinge besparelser på korn i dårlige høstår. Derimod synes det ældre reskript af 1710 at have været et forsøg på at sætte Bornholm på linje med det øvrige land. I så fald er forsøget imidlertid mislykket. I 1800-tallet regnede man i almindelighed med, at øen havde privilegium på fri brændevinsbrænding på landet ⁶³.

Områderne ved grænsen til hertugdømmerne frembød et særligt problem. I Slesvig-Holsten gjaldt nemlig andre og friere bestemmelser, som tillod hjemmebrænding til privat forbrug på landet. Dette bevirkede, at man anså det for nødvendigt at gøre visse undtagelser fra den danske lovgivning i disse grænseområder. Således gav man de godser og gårde, som lå syd for Kongeåen, men inden for Ribe stift, lov til at brænde efter samme regler som i hertugdømmerne ⁶⁴. På lignende måde fritoges Ribe by i 1829 for at betale de høje brænderiafgifter, som skulle betales i andre danske byer, bortset fra dem på Bornholm. Man anså det nemlig for nødvendigt, at byen fik denne rettighed, for at den skulle kunne klare konkurrencen fra de lavt beskattede brænderier i hertugdømmerne ⁶⁵.

Bortset fra de her nævnte undtagelser havde byerne i Danmark eneret på brænderierhvervet. Brændevinsbrænding på landet kunne alene tillades den, som havde fået særlig tilladelse hertil fra Kancelliet. Sådanne såkaldte »bevillinger« var det dog vanskeligt at få. De kunne blot tildeles visse større fabrikker, som man mente havde behov herfor til deres arbejdere, og desuden en del kroer, som brugte brændevin til »de rejsendes vederkvægelser« ⁶⁶.

Gennem hele perioden førtes lange og hidsige debatter om, hvorvidt man i større udstrækning skulle tillade udøvelse af brænderierhvervet på landet. Gennemgribende forandringer medførte de ikke. Det eneste håndgribelige resultat var en resolution 1835, hvori det tillodes, at visse landbrænderier måtte anlægges i mere afsides egne, hvor det kunne formodes, at de ville være til særlig stor nytte for landbruget – og til ringe skade for byerne. Der krævedes imidlertid fortsat særlig »bevilling«, som nu udstedtes af Generaltoldkam-

meret, efter at Rentekammeret og Kancelliet havde været rådspurgt. Et brænderi måtte heller ikke ligge nærmere ved en by end 1 dansk mil⁶⁷. Først i 1851 opgaves byernes almindelige privilegier, hvilket skete i forbindelse med en gennemgribende skattereform: ophævelsen af konsumtionsskatterne⁶⁸.

Ville man have ret til at brænde brændevin i byen, måtte man have borgerskab, udstedt specielt på dette erhverv. Dette fastsloges i den i 1797 udstedte told- og konsumtionsforordning, som var den grundlæggende for tiden frem til 1851. Borgerskab udstedtes af »ethvert steds øvrighed«, dvs. af magistraterne, og det kunne alene gives den, »som ingen anden næring driver«. Det blev særlig understreget, at møllere, bagere, melhandlere og bryggere ikke måtte brænde brændevin, eftersom de så let kunne anvende korn, der skulle formales til mel eller bruges til ølfremstilling; for sådant korn var afgifterne betydeligt lavere end for korn, der skulle anvendes til brændevinsbrænding⁶⁹. I en plakat af 1820 skærpedes dette yderligere derhen, at disse erhverv ikke engang måtte drives i samme bygning. Undtaget var nu blot ølbrygningen, som siden 1804 for provinsbyernes vedkommende og 1806 for hovedstadens var belagt med de samme formalingsafgifter som brændevinsbrændingen⁷⁰.

Bestemmelsen i forordningen af 1797 var dog ikke uden vigtige undtagelser. Den gjaldt ikke for »de købmænd i stæderne uden for København, som handler med kornvarer«, dvs. kornhandlende købmænd. Disse havde en generel ret til at have brændevinsbrænding som bierhverv, og de behøvede ikke engang, som andre borgere, at have borgerskab hertil. Også andre næringsudøvende kunne imidlertid undtagelsesvis have brændevinsbrænding som bierhverv, nemlig hvis de ved forordningens udfærdigelse havde haft tilladelse til det. Denne skulle da »for den tid den er givet stå ved magt, som undtagelse fra den almindelige allerede forhen fastsatte og nu her gentagne regel«⁷¹.

I årene 1812–1838 stillede der yderligere det krav til den, som ville vinde borgerskab, at han skulle aflægge en særlig brændevinsbrændereksamen. Kundskaberne hertil skulle indhentes derved, at man – mod en ikke ubetydelig afgift – gennemgik en uddannelse på det i 1804 grundlagte »Kongelige Brænderi« eller i et andet af de større brænderier i hovedstaden⁷². Efter at den førstnævnte institution var blevet nedlagt i 1817, overtoges uddannelsen af brændevinsbrænder Anthon Brøndum – den samme, som forfattede den tidligere nævnte instruktionsbog for brændevinsbrændere⁷³. Afsluttende prøve aflagdes derefter over for en kommission, nedsat af Generaltoldkammeret.

Brændevinsbrændereksamen udsattes i årenes løb for adskillig kritik og betegnede nu og da som komisk⁷⁴. Man får også sine tvivl om uddannelsens effektivitet, når det f. eks. i en plakat af 1813 siges, at man ikke personligt be-

høvede at overvære den, men kunne sende en anden person i stedet ⁷⁵. Det forekommer også tvivlsomt, om alle dertil forpligtede virkelig har aflagt eksamen. Selv i brændevinsbrænderlavet i København synes der at have været medlemmer, som ikke har aflagt den ⁷⁶. Hvordan det end forholdt sig, så fandt man det i 1839 hensigtsmæssigt at afskaffe brændevinsbrændereksamen. I motiveringen hed det, at den frie konkurrence i stedet for kongelige påbud skulle fremtvinge de nødvendige tekniske forbedringer inden for erhvervet ⁷⁷.

Den, der ville være undtaget fra de generelle bestemmelser for brænderierhvervet, måtte indsende ansøgning om en særlig »bevilling« fra kancelliet. I 1801 blev det desuden påbudt – og det blev yderligere understreget i 1809 – at magistraterne for fremtiden ikke måtte udstede borgerskab til personer, som ville starte nye brænderier. For sådanne krævedes nu en særlig »kancellibevilling« ⁷⁸. Efter beskatningsreformen af 1804 synes det desuden at have været således, at kancelliets »tilladelse« – dette udtryk anvendes i stedet for »bevilling«, som tydeligvis indebar mere – i princippet krævedes for alle brænderier. Princippet var ganske vist vagt udformet i de gældende bestemmelser, men Kancelliet synes at have regnet det for gældende ⁷⁹. Det ses tydeligst af en forordning af 23. mar. 1827, hvor Kancelliet delegerer visse af sine beføjelser til amtmændene. Herved blev det overladt disse »at meddele tilladelse til at drive brændevinsbrænderier i købstæder, når disse ikke er nye anlæg, men allerede forud indrettet« ⁸⁰. Hvis dette princip virkelig alment er ført ud i livet, så har det dog ikke haft nogen større praktisk betydning. I Kancelliets forestilling vedrørende spørgsmålet til kongen bemærkes nemlig, at en sådan tilladelse aldrig nægtes, og at amtmændene bør overtage denne beføjelse, eftersom »tilladelsen« ikke gives i form af en »bevilling« ⁸¹. I det højeste turde princippet have haft den funktion, at det gav Kancelliet en vis kontrol med, at gældende bestemmelser efterfulgtes.

Virkeliggørelsen af bestemmelserne af 1797 om næringsudøvelsen var dog mere indviklet, end det ved første øjekast kan se ud til. For at forstå dette, bør man først se lidt også på den tidligere lovgivning vedrørende dette spørgsmål. Den nærmeste forgænger finder man da i en kancellipromemoria 1786, hvori stiftamtmændene opfordres til at sørge for, at magistraterne i fremtiden giver særligt borgerskab på denne næringsgren, når den dreves i større omfang end til privat forbrug, og at dette borgerskab kun gaves til personer, som ikke samtidig ernærede sig ved et andet erhverv ⁸². En ældre bestemmelse af dette indhold findes ikke. I virkeligheden udgjorde den et brud på al ældre næringslovgivning for købstæderne, København undtaget. For disse gjaldt de regler – og de havde tydeligvis også tidligere været gældende – som kom til udtryk i et reskript af 1761. Det fastslås hér »én gang for alle, at udi købstæder,

hvor der ikke er noget sluttet lav, eller noget andet sær privilegium, som derudi kunne være hinderlig, der skal det være alle og enhver, som har taget deres borgerskab, tilladt at ernære sig paa hvad lovlig måde de bedst ved og kan, enten af en eller anden profession, som de måtte have lært, eller af at anlægge en eller anden fabrik, eller af at drive en eller anden handel, som de formener at kunne have deres ophold ved«⁸³. Dette tydeliggjordes yderligere i et reskript det følgende år, hvor det sagdes, at dette næringsfrihedsprincip i byerne også gjaldt, når der i en mindre by fandtes mestre, som var indskrevet i et lav i en anden by⁸⁴. Disse skulle ikke kunne hindre andre borgere i at forsøge sig i det erhverv, hvori de var specialister.

I Danmark fandtes der kun ét brændevinsbrænderlav, nemlig det i København. I alle de øvrige byer havde borgerne da, ifølge det ovennævnte princip, ret til at brænde så meget og så lidt, de selv ville, blot de betalte de foreskrevne afgifter. Resolutionen af 1786 udgjorde et første forsøg på at bryde med denne regel. Eftersom den stred mod tidligere praksis og mod det, som gjaldt helt frem til 1820 for de fleste andre næringsgrene, var den imidlertid vanskelig at gennemføre⁸⁵. I 1794 følte Kancelliet sig således foranlediget til over for amtmændene igen at understrege, at resolutionen af 1786 gjaldt for brænderierhvervet, ikke reskriptet af 1761, således som mange – ifølge Kancelliet – stadig troede⁸⁶. Kancelliets egen politik i dette spørgsmål var imidlertid så uklar og inkonsekvent, at den ikke kan have stimuleret en strengere virkeliggørelse af principperne fra de lokale myndigheders side. I et senere reskript gjordes således undtagelser for visse erhverv – vognmænd, jordbrugere og herbergere – som fik tilladelse til at have brændevinsbrænding med henblik på salg som bierhverv⁸⁷. Desuden fritoges visse byer – Ebeltoft, Hobro, Mariager og Grenå – fra bestemmelserne i resolutionen af 1786⁸⁸. Rent generelt kendetegnedes Kancelliets politik af en meget forsigtig konservatisme. I en principudtalelse 1795 hed det f. eks., at man ganske vist i princippet skulle have brændevinsbrænderi som eneerhverv, men at »de indvånere, som hidtil upåtalet har brændt brændevin og udsolgt samme, ikke bør forbydes sådant«. Derimod skulle man forlange af dem, at de løste borgerskab på erhvervet⁸⁹. Tydeligt nok var det kun, når det gjaldt helt nye borgerskaber, at princippet førtes ud i livet. Det bør her påpeges, at det fortsat var magistraterne, som udstedte borgerskaber, og at disse sandsynligvis har haft ret store muligheder for at handle efter eget forgodtbefindende. Således havde Kancelliet sikkert kun ringe muligheder for at kontrollere, om det virkelig drejede sig om nye borgerskaber eller blot om en legalisering af en borgers allerede tidligere udøvede næring.

På denne baggrund synes det lidet troligt, at resolutionen af 1786 skulle

1852 Kjøbmand Joh. H. Bruhn i Hillerød							
Februar 15	842	potter 7° Bræn.	181	105	1	8	betalt 15. Februar
April 28	828	do 7° - 12	192	103	3	4	betalt 28. April
Mai 5	825	do 7° - 12	193	103	4	12	betalt 5. Mai
Juli 8	885	do 7° - 12	194	110	3	19	betalt 8. Juli
September 15	853	do 7° - 14	194	124	2	6	betalt 15. September
Oktober 26	875	do 7° - 12	194	104	2	4	betalt 26. Oktober
December 18	874	do 7° - 12	194	106	4	8	betalt 18. December
<u>1853</u>							
Februar 4	867	do 7° - 12	194	108	2	4	betalt 4. Februar
" 24	838	do 7° - 12	194	104	4	8	betalt 24. Februar
April 15	904	do 7° - 13	194	122	2	8	betalt 15. April
Mai 22	858	do 7° - 13	194	116	1	2	betalt 22. Mai
Juli 13	904	do 7° - 13	194	122	2	8	betalt 13. Juli
August 5	826	do 7° - 13	194	111	5	2	betalt 5. August
Oktober 31	745	do 7° - 13	194	93	1	12	betalt 31. Oktober
Oktober 6	875	do 7° - 12	194	109	2	4	betalt 6. Oktober
November 29	816	do 7° - 12	194	102	2	2	betalt 29. November
<u>1854</u>							
Februar 19	907	do 7° - 12	194	113	2	4	betalt 19. Februar
Marts 18	826	do 7° - 13	194	111	3	2	betalt 18. Marts

En side af en af J. L. Tvedes regnskabsbøger i Erhvervsarkivet: Salgsbog 1845-54. Siden optages af regnskabet over leverancer af brændevin til købmand Joh. H. Bruhn i Hillerød.

Det var ikke små mængder, en sådan enkelt købmand kunne aftage. Man ser, at han den 15. februar 1851 fik 842 potter 7° brændevin. For hele dette år blev det til i alt 5.922 potter, og det følgende år nåede denne købmand helt op på 7.633 potter.

have medført større forandringer. De kategoriske ord i forordningen af 1797, at »ingen anden må brænde brændevin i købstæderne, end de, som derpå har taget borgerskab, og ingen anden borgerlig næring driver ...«, turde efter dette have stået i ret skarp kontrast til virkeligheden i et stort antal mindre byer i landet. Senere reskripter, kancellipromemorier og lignende vidner også om, at man ikke har bragt forordningen i anvendelse efter bog-

staven. Det påpegedes således, først i 1799, siden i 1819, at reglerne i forordningen af 1797 ikke gjaldt hjemmebrænderi til privat forbrug i byerne. Dette var tilladt for alle og enhver, blot man betalte brænderiafgifterne og – efter skattereformen 1804 – havde sine redskaber stemplede og indregistrerede. Kun ved brændevinsbrænding til forhandling krævedes det, ligesom tilfældet var i resolutionen af 1786, at man havde særligt borgerskab på erhvervet, og at man ikke drev det ved siden af et andet erhverv⁹⁰. Entydig var Kancelliets stilling til spørgsmålet dog ikke. I en promemoria til amtmanden i Vejle 1807 siger man således i Generaltoldkammeret, at det ganske vist »bør være de borgere i købstaden Vejle uforment at brænde brændevin til eget brug, som de har været berettiget dertil før den 8. maj 1801, hvorimod brændierne bør nedlægges, når de afhænder deres huse eller gårde«⁹¹. Om en sådan gradvis afskaffelse siges der derimod intet i de to førstnævnte principudtalelser. Sluttelig kom i 1829 en ny resolution, som sagde, at hjemmebrænderi til privat forbrug ikke var tilladt for alle. De, som ville udøve erhvervet, selv i den mindste målestok, måtte nu erhverve særligt borgerskab dertil⁹². I løbet af 30 år var altså reglerne for hjemmebrænderi til privat forbrug i byerne blevet tilpasset forordningens ordlyd.

Bestemmelserne i forordningen af 1797 har åbenbart i begyndelsen været møntet på de kommercielle brændier. Også når det gælder disse, turde de umiddelbare virkninger imidlertid have været ganske begrænsede. Først og fremmest fandtes jo i selve forordningen den undtagelsesklausul, at de, som ved forordningens udfærdigelse havde tilladelse til at brænde til forhandling ved siden af anden erhvervsudøvelse, også fortsat skulle have ret hertil. Hvad Kancelliet krævede, var da – det fremgår af en promemoria af 1802 – at vedkommende løste særligt borgerskab på sin brændevinsbrænding, derimod ikke at han afstod fra sit bierhverv⁹³. Forbudet mod bierhverv skulle blot gælde, når nye borgerskaber udstedtes. Også når det gælder disse, var forholdet imidlertid uklart. Kancelliet legede på dette punkt virkelig skjul med dem, der skulle tolke bestemmelserne. I et cirkulære 1809 proklameredes pludseligt og kortfattet, uden nogen nærmere kommentar, at »reskriptet« af 28. okt. 1786 var ophævet⁹⁴. Der nævnes intet om forordningen af 1797, som jo indeholdt de samme bestemmelser, og som burde have haft juridisk forrang frem for det ældre reskript. Cirkulæret nævner ikke, om ophævelsen gjaldt både kravet om særligt borgerskab og forbudet mod bierhverv. Af senere principudtalelser fremgår det imidlertid, at det gjaldt det sidstnævnte, men ikke det førstnævnte⁹⁵. Stik imod alt dette kom senere reskriptet af 14. april 1820 angående »Regler, hvorefter adgang til borgerlig næring for fremtiden må tilstås«⁹⁶. I dette siges det klart og tydeligt, at »borgerskab må

for fremtiden ikke meddeles uden på en bestemt næring, og enhver borger skal blive ved den næring, hvorpå han har vundet borgerskab, under straf som for uberettiget næringsbrug«. Forening af næringsveje skulle altså blot kunne tillades gennem Kancelliet. Bestemmelsen gjaldt nu alle erhverv og sigtede først og fremmest til reskriptet af 10. april 1761 om næringsfrihed i byer uden lav. Netop brændevinsbrændingen fremhæves imidlertid som et eksempel på, at en sådan skarp grænsedragning allerede længe, nemlig siden told- og konsumtionsforordningen af 1797, var praktiseret inden for et erhverv. Om reskriptet af 28. okt. 1786 og dets ophævelse i 1809 siges derimod intet.

Man kan altså ikke sige andet, end at bestemmelserne var meget uklare og modstridende. Meget tyder også på, at Kancelliet var kommet ind på at gribe langt mindre ind i disse forhold, end det efter forordningen af 1797 burde have gjort. Ser man f. eks. på den fortegnelse, der findes over givne »kancellibeveillinger« på brændevinsbrænding, altså de beveillinger, som skulle gives, når nogen ville drive denne som bierhverv, så finder man dels, at det ikke drejer sig om særlig mange – sammenlagt 28 i hele perioden 1811–1848 – dels at de næsten udelukkende drejer sig om sjællandske byer. Det skulle være mærkeligt, om Kancelliet i disse 38 år, om bestemmelserne fulgtes, ikke havde haft anledning til at udstede flere »beveillinger«; ligeledes at det slet ikke behøvede at gøre det for Fyn og Jylland⁹⁷. Det ligger nær at tolke dette som et udtryk for, at Kancelliet på dette punkt ikke har taget sig lovens bogstav særlig nær, eller at de lokale myndigheder har taget det ved næsen ved ikke at give meddelelse om de tilfælde, som egentlig burde have været afgjort af højeste instans. I denne forbindelse kan man også pege på en udtalelse i en statsautoriseret håndbog for brændevinsbrændere fra 1839. I overensstemmelse med § 358 i forordningen af 1797 siges det her, at alle, som brænder brændevin, skal have særligt borgerskab, og at dette gælder også den mindste hjemmebrænder, der brænder til privat forbrug. Følger man dette og de øvrige påbud, som findes, har – siger håndbogen – hverken Kancelliet eller Generaltoldkammeret noget imod, »at hvilkensomhelst brænder brændevin i købstæderne uafhængigt af, om han har brændevinsbrænding som bierhverv eller som eneste erhverv«⁹⁸.

Det var ikke blot således, at de gældende bestemmelser var modstridende og vanskelige at fortolke. De indeholdt også afgrænsningsproblemer, som gjorde, at reglerne, i den udstrækning, de fulgtes, har kunnet tolkes til fordel for en ganske fri udførelse i praksis. Det må f. eks. mange gange have været vanskeligt at afgøre, om et brænderi blev drevet kommercielt eller blot til privat forbrug. Endnu vanskeligere må det dog have været med den grænse, som skulle trækkes mellem købmænd, der handlede med korn, og sådanne, der

ikke gjorde det. Som tidligere nævnt var de førstnævnte jo fritaget for kravet om erhvervelse af særligt borgerskab på brændevinsbrænding og fra forbudet mod bierhverv. De sidstnævnte havde derimod ingen sådanne generelle særettigheder⁹⁹. Hvor grænsen mellem dem gik, har det været svært at afgøre, eftersom de fleste købmænd, om end i større eller mindre målestok, vel har handlet med korn. Dette erkendtes også af Kancelliet. I en principudtalelse af 1816 erklærede det nemlig, at »det følger såvel af bogstaven i forordningen af 1. febr. 1797, § 358, som af den handels beskaffenhed, som finder sted i vore mindre købstæder, at brændevinsbrænderi må . . . forbindes med købmandsnæring, som tildels består i kornhandel, skønt købmanden tillige afkøber landmanden hans øvrige produkter«¹⁰⁰.

Hvor grænsen mere nøjagtigt gik, ville man hverken nu eller senere bestemme nærmere¹⁰¹. Under sådanne omstændigheder må de lokale myndigheder have haft stor frihed til at afgøre, om en købmand måtte brænde uden særligt borgerskab eller ikke. A. S. Ørsted, der i sin egenskab af fremtrædende jurist og tidligere generalprokurør må have været godt inde i sådanne grænsedragningsproblemer, udtalte også i en stænderdebat i 1838, at man umuligt kunne trække en sådan grænse. Alle, som i provinsbyerne havde borgerskab som købmænd, måtte – mente han – henregnes til dem, der handlede med korn, og dermed til dem, der måtte drive kommerciel brændevinsbrænding uden særligt borgerskab¹⁰². Når en af landets førende eksperter på næringslovgivningens område kunne udtale sig således, så forstår man, hvor frit stillede de lokale myndigheder i denne henseende var.

b. *Brændevinsbrænderlavet i København*

Brænderierhvervet i hovedstaden indtog i flere henseender en særstilling sammenlignet med de øvrige byers. Her fandtes nemlig landets eneste brændevinsbrænderlav, og for dette og inden for dette gjaldt visse særlige regler. For det første krævedes naturligvis, ved siden af borgerskab og brændevinsbrændereksamen, medlemskab af lavet. Kun undtagelsesvis kunne personer uden for dette udøve erhvervet, nemlig i kraft af særlig »kancellibevilling« (modsvarende andre håndværkerlavs frimestre). Eftersom det drejede sig om et lav, kunne givetvis ingen kommercielt drevne bierhverv forekomme. Ikke engang kornhandlende købmænd havde, som i andre byer, ret til at udøve erhvervet.

Medlemskab af lavet medførte særlige pligter og rettigheder. Ved indtrædelsen skulle man ifølge lavsskråen betale 20 rigsdaler sølv til lavskassen, 4 rigsdaler til oldermænden og 4 rigsdaler eller mere – »hvad enhver godvillig vil give« – til lavets fattigkasse. Derefter skulle man betale en årlig afgift til

lavskassen på 2 rigsdaler sølv. Gennem medlemskabet sikredes man en vis, om end mager, social støtte. Det fastsattes således i lavsartiklerne, at den, som kom i ulykke, skulle efter omstændighederne »og lavets samtykke, noget til assistance efter lavets befindende tilstand meddeles«. Når et medlem døde, kunne der også gives en vis begravelseshjælp, og i hvert fald var lavet pligtigt at hjælpe med til at bære kisten til graven ¹⁰³.

Vigtigere end disse sociale rettigheder og pligter var imidlertid i denne forbindelse de regler, som gaves for næringsudøvelsen. Her søgte lavsartiklerne at lægge hindringer i vejen for, at der opstod en »usund« konkurrence mellem medlemmerne. Man måtte ikke, siges det, »enten ved skænk eller gave, tilgift eller andre offerter af hvad navn nævnes kan, uden alene den tyvende pot . . .« vinde for sig en værtshusholder, til hvem en lavbroder havde leverancerne. Man måtte ikke engang overtage en andens »kroerske«, uden at denne kunne fremvise rigtig kvittering på, at al gæld var betalt til den brænder, hos hvem han tidligere havde hentet sin brændevin ¹⁰⁴. Man kan sikkert gå ud fra, at en sådan kvittering ikke altid var så let at få fra den leverandør, man ville forlade. Lavet som helhed synes også at have gjort forsøg på at være endnu mere konkurrencehæmmende, end lavsartiklerne berettigede til. I en regelsamling og årsberetning, som lavets skriver udgav i 1820, bemærkes således, at lavets flertal i modsætning til et mindretal havde ment, at man ikke engang havde ret til at overtage en andens »kroerske«, selv om denne var gældfri og man ikke benyttede sig af skænk og gave ¹⁰⁵. At dømme efter lavsprotokollen, har denne opfattelse også været fulgt. Her forekommer nemlig et stort antal sager mod lavsbrødre, som har forbrudt sig på dette punkt og derfor dømmes til at bøde til lavskassen ¹⁰⁶.

Også på andre punkter søgte man at lægge hindringer i vejen for, at et medlem skulle vokse sig for stort. Ved en lavssammenkomst i 1793 besluttede man f. eks. med 222 stemmer mod 8, at en brændevinsbrænder i det højeste måtte have én destillationskedel og to mæskekar. Anledningen til beslutningen var, at nogle lavsmedlemmer – formodentlig de 8, som stemte imod – havde anskaffet sig »dobbelte« værker. Især vendte man sig imod en brændevinsbrænder Jens Nimb, som havde 2 kedler og hele 6 mæskekar ¹⁰⁷. I 1800-tallet synes principbeslutningen dog ikke at have haft praktiske konsekvenser. I hvert fald møder man ikke i lavsprotokollen nogen videre henvisninger til den, til trods for, at der især efter 1820 (jfr. s. 48) foregik en betydelig koncentrationsproces.

På den anden side måtte medlemmer ikke, udtalte skråen, hæmme den indbyrdes konkurrence gennem prisaftaler. »De må ej«, hed det, »ved fælles aftale eller vedtægt sætte pris paa deres varer, men enhver sælge det billigste

han kan«¹⁰⁸. Denne paragraf synes det dog at have været vanskeligt helt at acceptere. I 1764 besluttede lavets flertal således, at det skulle være et lavs-medlem forbudt på egen hånd at slutte akkord om leverancer med de »oktrojerede kompagnier og ellers til at udføres til søs«. Leveranceoverenskomster i større omfang skulle sluttet gennem oldermændene på hele lavets vegne, således at de mindre brændevinsbrændere ikke kom til at tabe derved¹⁰⁹.

Gennem lavet udøvede magistraten en vis kontrol med brændevinsbrændernes næringsudøvelse. Den kunne bl. a., ligesom for øl, brød og kød, fastsætte en maksimalpris gennem såkaldte »takster«. Denne rettighed synes dog ikke at være blevet udnyttet mere end én gang, nemlig i 1813¹¹⁰. Magistraten krævede også, ligesom af bagere og bryggere, at brændevinsbrænderne hvert år, inden søfarten standsede, skulle have oplagt et forråd af korn – 15 tønder hvede for hvert kar, de anvendte – således at man ikke i vintermånederne skulle blive tvunget til at afbryde virksomheden¹¹¹.

c. Afgifterne

Brændevinsbrændingen var den højst beskattede af alle næringsveje i landet. Ifølge told- og konsumtionsforordningen af 1797 pålagdes skatten alene i form af formalingsafgifter. Som navnet siger, opkrævedes disse i forbindelse med kornets formaling på en af byens møller. Det foregik således, at man først henvendte sig til told- og konsumtionskontoret – i København fandtes et særligt »maleværkskontor« og et »konsumtions-hovedkontor« – hvor man angav, hvor meget og hvad man ønskede at formale, og hvad det skulle anvendes til. For det, man opgav, betalte man afgift og fik som bevis herfor en »konsumtionsseddel«, hvor kornmængder, formål og betalte afgifter opgaves. Denne »seddel« skulle senere forevises, kontrolleres og underskrives af den toldtjenestemand, der var posteret ved møllen. Sedlen skulle også kunne forevises ved kontrolundersøgelser under kornets transport eller i selve brænderiet. Formalingen skulle ske samme dag, konsumtionssedlen var afhentet, og kornet skulle anvendes inden 3 dage fra denne dato¹¹².

Afgifterne var af forskellig højde i København og i de øvrige byer. Ifølge forordningen af 1797 betaltes de med følgende beløb pr. tønde korn:

Formalingsafgifter på korn til brændevin ifølge forordningen af 1/2 1797

	København	Provinsbyerne
1 tønde hvede	2 rdl. 48 sk.	1 rdl. 64 sk.
1 tønde rug, byg, havre, malt	2 - 32 -	1 - 48 -
1 tønde klid eller kornaffald	80 -	80 -

Man får et indtryk af, hvor stor tilskyndelsen til afgiftsbedragerier var, når man sammenligner med de formalingsafgifter, der gjaldt for korn til andre formål:

Formalingsafgifter på korn til andre formål ifølge forordningen af 1/2 1797

	København	Provinsbyerne
1 tønde hvede til mel og stivelse	80 sk.	80 sk.
1 tønde rug el. byg til samme	32 -	32 -
1 tønde blandsæd el. byg til gryn el. kreaturføde ..	24 -	24 -
1 tønde malt til øl	88 -	72 -
1 tønde malt til eddike	1 rdl. 48 sk.	80 -

Som det ses, var forskellen mellem forskellige anvendelsesområder stor, og toldmyndighederne, der sørgede for opkrævningen, forsøgte også på forskellige måder at sikre sig imod, at korn med lavere afgifter blev brugt til brændevinsbrænding. Som tidligere nævnt var det jo forbudt at drive bageri, bryggeri og lignende i forbindelse med brændevinsbrænding¹¹³. Udøvere af dette erhverv måtte heller ikke have finmalet korn på lager eller formale korn til kreaturføde. Konsumtionssedlen skulle lyde på den rigtige person og det rigtige anvendelsesområde. Ikke mindst var det vigtigt, at det formalede korn sendtes til den rigtige person – således at det kom til en melhandler, hvis det var formålet til mel, og ikke til en brændevinsbrænder. At dette var et besværligt punkt for toldvæsenet, understreges måske mest deraf, at bøderne var dobbelt så høje, når der blev brændt brændevin af korn, der var pålagt lavere afgifter, end når der slet ikke var betalt nogen afgift¹¹⁴. Risikoen for bedragerier af denne art mindskedes dog en del gennem en ny forordning af 1804. Ved denne lagdes en del af afgiften på redskaberne. Man skulle ved hver brænding betale 9 skilling pr. tønde rumindhold af redskaberne. Herved regnedes »hatten« og kedlen efter dobbelt indhold, mæskekarrerne efter det virkelige – en skatteteknisk finesse, som havde til hensigt at fremtvinge bedre redskaber, frem for alt et bedre forhold mellem mæskekarrernes og kedlens størrelse¹¹⁵. Den væsentligste fordel ved skattereformen var, at man nu kunne sænke formalingsafgifterne, således at de mere kom på højde med dem, som gjaldt for andre anvendelsesområder. Ifølge konsumtionsforordningen af 1804 var afgifterne pr. tønde korn til brændevin følgende:

Formalingsafgifter på korn til brændevin ifølge forordningen af 25/5 1804

	København	Provinsbyerne
1 tønne hvede	1 rdl. 72 sk.	88 sk.
1 tønne af øvrige kornsorter	1 — 56 —	72 —
1 tønne klid eller kornaffald	32 —	14 —

Værd at lægge særlig mærke til er, at afgifterne for malt til øl nu i provinsbyerne blev lig med dem for malt til brændevin. Disse to nærliggende næringsveje kunne nu uden hindring fra konsumtionsvæsenets side forenes – hvilket også blev særlig understreget i en plakat 1820¹¹⁶. Derimod var der endnu en forskel mellem øl- og brændevinsafgifterne i København. Denne afskaffedes dog et par år senere i forbindelse med bryggerlavets ophævelse. Redskabsafgiften i hovedstaden hævedes nu til 16 skilling pr. tønne, mens formalingsafgiften for malt sattes lige for brænderier og bryggerier¹¹⁷.

I forbindelse med kriseårenes voldsomme prisforandringer foretoges en del reguleringer af afgiftens højde, dog uden at hovedprincipperne ændredes. Bl. a. betaltes de en overgang i korn, for at staten ikke skulle lide for store tab ved kursændringer på mønten¹¹⁸. I 1814 fastlåstes afgifterne i et niveau, som lå noget over det fra 1804¹¹⁹. Derefter ændredes de først i 1837. Da gjordes yderligere et skridt i retning af forenkling og udjævning af afgifterne. Redskabsafgiften lagdes alene på mæskekarrene og fastsattes til 46 skilling pr. tønne i København og 24 skilling i de øvrige byer. Formalingsafgifterne beregnedes nu efter vægt og sattes til følgende beløb pr. lispund (der gik 10–14 lispund korn på en tønne, afhængig af kvalitet og kornart)¹²⁰.

Formalingsafgifter ifølge forordningen af 22/11 1837

	København	Provinsbyerne
1 lispund malt til øl og eddike	14 sk.	10 sk.
– malt til brændevin	11 —	10 —
– hvede til brændevin, mel, gryn, stivelse, kreaturfoder m. m.	11 —	11 —
– rug, byg, havre og andre kornsorter, samt klid og kornaffald til brændevin	11 —	10 —
– byg til mel og stivelse	4 —	4 —
– rug, havre m. m., mel, stivelse, kreaturfoder m. m.	3 —	3 —

Således som brænderibeskatningen hidtil havde været udformet, havde den uden tvivl sine store ulemper. For told- og konsumtionsmyndighederne

indebar den en tyngende og besværlig kontrol. Alt formalet korn måtte nøje efterses og anvendelsesområdet fastsættes, og der måtte til stadighed foretages inspektioner i brænderierne for at kontrollere, at der anvendtes afgiftsbelagt korn, og at redskabsafgiften betaltes i forhold til antallet af brændinger og redskabernes størrelse. I henseende til sidstnævnte synes kravene endda stadig at være blevet skærpet. I København pålagdes det i 1820'erne toldpersonalet at inspicere hvert brænderi gennemsnitligt hver tredje dag, og i 1840'erne skulle det ske hveranden dag ¹²¹.

Lige så besværlig var den kontrol, der måtte føres med al handel med brændevin. Eftersom selve fremstillingen var belagt med høje afgifter, måtte man jo påse, at al indført brændevin blev belagt med en told, som svarede til eller oversteg disse. Også den indenrigske handel måtte imidlertid kontrolleres. Man kunne jo ikke forlange, at det, som blev belagt med høje fremstillingsafgifter i én by, skulle beskattes dobbelt ved indførsel til en anden by, derved at man yderligere pålagde konsumtionsafgift. Denne sidste kunne man imidlertid ikke afskaffe. Så risikerede man nemlig, at smugfremstillede eller indsmuglede varer bragtes ind til købmænd og andre i byen, hvorfra de distribueredes til det omliggende land. Problemet kunne blot løses på den måde, at hver forsendelse fra en by til en anden forsynedes med en »følgese-dedel«, hvori fandtes opgivelser vedrørende kvantiteter og styrkegrad. Denne seddel skulle medfølge transporten til modtagerbyen og dér kontrolleres af toldkontrollørerne ved byporten, hvorved det nøje skulle undersøges, om forsendelsen var blevet forøget med smugbrændt eller indsmuglet brændevin. Længe komplicerede man det hele yderligere derved, at man først krævede indførselsafgift af brændevinen og senere gav godtgørelse herfor til den brændevinsbrænder, der havde afsendt den. Denne »konsumtionsgodtgørelse« kunne dog først udbetales, efter at følgesedlen var tilbagesendt fra modtagerbyen med det derværende toldvæsens underskrift. Dette indviklede system, som krævede en betydelig administration, afskaffedes først i 1841, da det bestemtes, at man kun skulle kræve en følgeseddel ved forsendelser mellem forskellige byer, mens derimod godtgørelsessystemet forsvandt. Den eneste undtagelse udgjorde København, hvor brændevinsbrænderne ved udførsel til provinsbyerne fik godtgørelse for den forskel, der forekom med hensyn til fremstillingsafgifterne. Denne erstatning udbetaltes dog nu allerede ved selve udførselen af byen ¹²².

Hvis systemet var besværligt for told- og konsumtionsvæsenet, så var det ikke mindre hindrende for de næringsdrivende. Uventede og ubehagelige inspektioner var man til stadighed udsat for. Regnskabsaflæggelsen på told- og konsumtionskontorerne tog unødvendig lang tid, og det samme gjorde

transporten til de lovmæssige møller og den kontrol, som fordredes dér. Beskatningen kunne også lægge hindringer i vejen for anvendelsen af nye og bedre driftsmetoder. Rawert hævder f. eks., at de bedste destillationskedler ikke kom i anvendelse på grund af den dobbelte beskatning af kedel og »hat«¹²³. Skattesystemet havde også en udpræget statisk karakter. Praktisk taget alle nyheder voldte vanskeligheder. Indførelsen af flere mæskekar, mæskevarmere og hjælpekar skabte f. eks. problemer med hensyn til, hvad der skulle beskattes, og da man begyndte med kontinuerlig drift, måtte eksperterne gruble meget for at finde frem til, hvor meget der skulle medregnes til en brænding¹²⁴. De største vanskeligheder voldte dog indførelsen af de nye råvarer: grønmalt og kartofler. Eftersom disse ikke kunne formales på de offentlige møller, kunne beskatningen af dem ikke ske inden for rammen af et skattesystem, som for en væsentlig del byggede på formalingsafgifter¹²⁵.

Beskatningen skabte også mure mellem land og by. Så længe den for en stor del byggede på formalingsafgifter, som opkrævedes i de kontrollerede købstadmøller, kunne erhvervet af hensyn til statskassen ikke forlægges til landet. Dér kunne en sådan afgift jo aldrig kontrolleres. En skattereform var derfor en nødvendig forudsætning for, at man skulle kunne gennemføre en liberalisering af erhvervet. Enten måtte man da helt opgive konsumtionsafgiftssystemet og gå over til en indkomstskat, eller også måtte man forsøge at finde en erhvervsskat, som var ens for by og land, og som kunne kontrolleres lige godt begge steder¹²⁶.

Fra vidt forskellige sider krævede man derfor en skattereform. De ivrigste merkantilister og de ivrigste liberalister kunne blive enige om dette punkt, om end med forskellige motiveringer. Hvad man gik ind for, var en overførsel af hele brændevinsskatten til redskaberne, mens formalingsafgifterne skulle afskaffes¹²⁷. Dette kunne ske, enten ved at man pålagde en vis afgift pr. uge eller måned afhængig af brænderiets størrelse, eller ved at man søgte at opkræve den efter antallet af brændinger, således som tilfældet havde været med den hidtilværende redskabsafgift, som jo siden 1804 havde været en del af brænderiskatten. Disse former for beskatning skulle befri brænderierne for de stadige regnskabsafregninger for kornet, og redskabsafgiften skulle kunne opkræves lige så vel på landet som i byen.

Forslag i denne retning havde – selv inden for kollegierne – været fremme allerede i begyndelsen af århundredet, og de blev mere talrige, efterhånden som næringsfrihedsspørgsmålet blev mere aktuelt¹²⁸. I praksis var man også tidligt delvis blevet tvunget til at anvende den foreslåede skatteform. De ganske vist få landbrænderier, som fandtes, havde nemlig skullet svare en sådan afgift. Denne skulle i størst mulig udstrækning modsvare de sammenlagte for-

malings- og redskabsafgifter i byerne. I en vis udstrækning havde man også generelt taget skridt i denne retning gennem sænkningen af formalingsafgiften og pålæggelsen af redskabsskatten. Yderligere et skridt måtte man tage, da brænding af kartofler blev mere almindelig. Da denne råvare ikke kunne formales på de offentlige møller, måtte man 1841 indføre en særlig afgift for kartoffelbrænding. Den beregnedes alene på grundlag af mæskekarrenes størrelse og lå på et niveau, der modsvarede det, man med et normalt udbytte måtte betale ved brænding med korn (64 skilling i København, 42 skilling i de øvrige byer)¹²⁹. Med hensyn til grønmalten, som heller ikke kunne males i almindelige møller, blev man tvunget til at nøjes med en halvgjort foranstaltning: de, der anvendte grønmalt, fik et tillæg til redskabsafgiften, men skulle i øvrigt betale afgifter som alle andre brændevinsbrændere¹³⁰.

Resultatet af den skattetekniske udvikling blev altså, at formalingsafgifterne ganske vist sænkedes og forenkledes noget, men at beskatningen på grund af den tekniske udvikling, som fremtvang flere særbestemmelser, kompliceredes i næsten endnu hurtigere takt. I midten af 1840'erne var der således forskellige afgifter og delvis forskellige afgiftsformer i København og i de øvrige byer, for købstadbrænderier og for landbrænderier, for kartoffelbrænderier, for kornbrænderier, for brænderier, som anvendte grønmalt, og for sådanne, som ikke gjorde det, for brænderier med hjælperedskaber og for brænderier uden sådanne osv. Dette, såvel som tekniske, økonomiske og ideologiske motiver, talte for en radikal overgang til redskabsbeskatning. En forandring af denne art kom imidlertid først så sent som i 1850. At det skulle tage så lang tid at gennemføre en reform, om hvis ønskelighed de fleste i princippet var enige, skyldtes dels, at den rent skattetekniske var temmelig vanskelig at gennemføre, dels, at den var så nært sammenknyttet med en række andre samfundsøkonomiske problemer af største vigtighed.

For at forstå dette, bør man gøre sig klart, at brændevinsbeskatningen indbragte mellem 10 og 15 % af statens samlede indtægter. Den var også langt den vigtigste af de såkaldte konsumtionsskatter, dvs. afgifterne på fremstilling af og handel med konsumvarer. Af disse tegnede brænderiafgifterne sig for ca. 60 %, dvs. de dannede faktisk grundpillen i det danske konsumtionsskattesystem¹³¹. I deres form var de også uadskilleligt forbundet med dette system. Så længe det bestod, førte eventuelle ændringer ikke til noget. Ville man f. eks. afskaffe formalingsafgifterne på korn til brændevinsbrænding, måtte man også afskaffe formalingsafgifterne på korn til andre formål. Ellers ville kontrollen blive endnu mere omfattende end tidligere, idet man i så fald nøje måtte holde øje med, at der ikke blev begået bedragerier med det afgiftsfri brænderikorn. En reform af brænderiskatten kunne af denne og andre år-

sager ikke gennemføres isoleret. Den måtte ske i sammenhæng med en fuldstændig omformning eller en afskaffelse af hele det eksisterende konsumtions-skattesystem.

I og for sig var en sådan omformning heller ikke uden aktualitet. Tværtimod. Kritikken af konsumtionsskattesystemet var gammel, og den tiltog i styrke, jo mere de liberale tankegange gjorde sig gældende. Med særlig styrke og vidtløftighed kom den til udtryk i 1830'erne og 1840'erne under stænderforsamlingernes debatter. Det fremhævedes, at afgiftsopkrævningen i den form, den havde, var en alvorlig hemsko for al industri og håndværk, og at den bandt næringslivet til byerne. Samtidig måtte man imidlertid holde sig for øje, at konsumtionsskatterne udgjorde en betragtelig indtægtskilde for staten. Ved en ophævelse af systemet måtte statskassen på en eller anden måde have erstatninger for *det*, den mistede. Skrækken for indkomstkatten – som i øvrigt i sin daværende udformning heller ikke var særlig retfærdig – var imidlertid stor, og meget få, selv blandt de liberale, var ivrige efter på denne måde at skulle indestå for et beløb på næsten to millioner rigsdaler. Den løsning, som da stod tilbage, var at beholde den vigtigste konsumtions-skat, brændevinsafgifterne, men afskaffe de øvrige. I så fald måtte man imidlertid give brændevinskatten en sådan udformning, at den ikke var så nært forbundet med det eksisterende afgiftssystem. Midlet hertil var redskabsafgiften.

Meget stod altså på spil hér, og det var unægtelig en vigtig opgave for de respektive myndigheder at nå frem til en funktionsdygtig afgiftsform for brænderierne. Sagen var imidlertid vanskeligere, end det i første omgang kunne se ud til. Der måtte tages mange hensyn, og der var altid den risiko, at skatterne blev uretfærdige eller forstyrrende, og at staten kunne lide tab. Til grund for beskatningen måtte ligge beregninger over gennemsnitsudbyttet. Dette kunne variere meget fra brænderi til brænderi. I de industrielt drevne anlæg lå det højt over det, der var gældende for de mindre. Rttede man sig efter de førstnævnte, ville de sidstnævnte blive ramt meget hårdt. Skulle de mindre brænderier være retningsgivende, så rammes derimod statskassen. Udbyttet af forskellige råmaterialer kunne også være forskelligt, men det kunne man ikke tage hensyn til ved en redskabsbeskatning. Frem for alt krævede kartoffelbrænding en større redskabsmængde end kornbrænding ved fremstilling af samme mængde brændevin. Dette tilsidesatte naturligvis let denne form for brændevinsbrænding ¹³².

Mange undersøgelser og beregninger måtte naturligvis til, for at man med hensyn hertil kunne finde en passende højde for redskabsafgiften. Allervanskeligst var det dog måske at afgøre, hvilke tidsperioder der skulle være grund-

læggende for beskatningen. Man kunne ikke fortsat opkræve skatten for hver brænding. Når man ikke længere havde nogen kontrol med kornformalingen, ville dette være meget vanskeligt at kontrollere. Enhver form for tidsbestemt beskatning, dvs. afgifter opkrævet for hvert 3., 4., 5. døgn eller mere, værket var i drift, ville imidlertid indebære uretfærdigheder, og disse ville blive større, jo længer perioderne var. De store brænderier, som blev drevet kontinuerligt og kunne brænde langt hurtigere end de mindre, ville få store fordele, mens statskassen ville lide tab. Eksperter på området anbefalede derfor, at man ligesom i Preussen skulle indføre beskatning efter tidsplaner. Dette indebar, at brændevinsbrænderne hver 14. dag skulle opstille en plan over, hvor mange brændinger de havde til hensigt at foretage, og at de skulle beskattes i forhold til disses antal. Gennem stikprøver skulle toldvæsnet sikre sig, at planerne stemte med virkeligheden¹³³. Mange frygtede imidlertid for, at usikkerhedsmomenterne herved ville være for mange, eller at systemet ville binde brænderierne for meget.

Ved siden af skattetekniske spørgsmål spillede også toldtekniske en vigtig rolle. Disse to ting var nemlig nært forbundet. Konsumtionsgrænserne, grænserne rundt om byerne, fungerede ikke blot som opkrævningssteder for konsumtionsafgifter. De udgjorde også for en stor del rigets toldgrænser. Der fandtes ganske vist også en grænsetold mod syd og et opsynsvæsen langs kysterne. Dette var imidlertid helt utilstrækkeligt. I en tid, hvor skibene i regelen var små, og hvor der savnedes ordentlige havneanlæg i byerne, var det ikke meget vanskeligere og dyrere at losse på et hvilket som helst sted på kysten, end det var i byerne. Mulighederne for indsmugling til landområderne må have været legio, og en kontrol var yderst vanskelig for et grænse- og kysttoldvæsen. Den toldtekniske løsning på dette problem synes at have været, at man for en væsentlig del forlagde toldgrænsen til bygrænserne, mens handel og håndværk på landet i det omfang, det lod sig gøre, blev forbudt. Herigennem havde næringslovgivningen den dobbelte funktion, at den dels muliggjorde en toldkontrol, dels skabte baggrund for konsumtionsskatter, der kun ramte byernes befolkning¹³⁴.

Dette medførte, at en ophævelse af konsumtionsskattesystemet krævede en omorganisering ikke blot af skattevæsnet, men også af toldvæsnet, og denne forandring måtte ske samtidigt. Toldgrænsen måtte ændres fra i første række at ligge rundt omkring byerne til i første række at ligge langs kysterne. Den tyngende kontrol ved bygrænserne kunne ikke opgives, førend bevogtningen langs kysterne og langs grænsen var blevet forbedret¹³⁵.

I nær forbindelse med de toldtekniske spørgsmål stod toldpolitiske problemer, og disse skulle blive af største betydning for den endelige afgørelse af

spørgsmålet. Det, sagen drejede sig om, var, om man ville kunne gennemføre en toldunion med Hertugdømmerne. Både toldvæsenet og skattevæsenet var imidlertid her anderledes indrettet. Frem for alt havde man ikke et konsumtionsskattesystem af en så hæmmende karakter som i Danmark. Ville man skabe en toldunion, måtte man imidlertid skabe et så vidt muligt ensartet skatte- og toldvæsen for hele riget. Dette kunne naturligvis teoretisk set ske derved, at man indførte det danske konsumtionsskattesystem i Slesvig-Holsten. I realiteten var dette imidlertid en politisk umulighed. Systemet forkastedes blankt i hertugdømmerne, og finansminister Sponneck karakteriserede det i en debat i rigsdagen i 1850 som »det stadigste agitationsmiddel for den slesvig-holstenske separatisme«¹³⁶.

Den eneste udvej var – også af denne grund – at man afskaffede det gamle system i kongeriget. Som erstatning for statskassen måtte man imidlertid da indføre en høj redskabsbeskatning på brænderierne. Denne måtte da også indføres i Hertugdømmerne, hvor brænderierne var anderledes og lavere beskattede. Dette voldte imidlertid vanskeligheder, dels fordi det ville indebære en skatteforhøjelse, dels fordi separatisterne af taktiske grunde bekæmpede den. Indførtes redskabsbeskatningen på brænderierne, ville toldunionen nemlig i det store og hele være en realitet¹³⁷.

Derved at reformen af brændevinsbeskatningen var så nært forbundet med mange andre store og vanskeligt løste problemer, og omvendt igen betød så meget for løsningen af disse, skulle det komme til at vare længe, før man nåede frem til et endeligt resultat. Da forandringen endelig kom i 1850, var det på en måde, som måske var betegnende for hele problematikken. Den kom nemlig i form af en provisorisk lov, som først efterhånden – om end noget modstræbende – kunne godkendes af rigsdagen. Finansministeren understregede herved, at den egenmægtigt gennemførte reform, som indebar indførelsen af redskabsafgiften, ophævelse af konsumtionsskattesystemet uden for København og omorganisation af toldvæsenet, først og fremmest var presset igennem af hensyn til ønskeligheden af en økonomisk forening af Danmark og Slesvig. Det drejede sig altså her om et stykke økonomisk Ejder-politik, hvor brændevinsbeskatningen spillede en meget central rolle. Med hvilken ængstelse, man skred til værket, fremgår imidlertid af, at konsumtionsskattesystemet blot ophævedes i provinsen, men ikke i København, hvor det gav langt de største indtægter! Først tre år efter afskaffedes det også i hovedstaden.

For brændevinsbeskatningen, som interessen hér især gælder, indebar reformen, at der skulle erlægges en afgift af 64 skilling pr. tønde mæskekar uafhængigt af, hvilke råvarer man anvendte. Brænderier, der havde hjælperedskaber som formæskekar, svalebakker, mæskeholdere og forvarmere, skulle



Primitivt brændevinsbrænderi, opstillet i »Den gamle By«, Århus.

Man ser i forgrunden til højre mæskekarrene, i baggrunden destillationskedlen, foroven afsluttet af »hatten«, hvorfra piberne løber ned gennem svaletønden og ned i brændevinsankeret.

Tegning af Alfred Larsen i Arthur Fang: Den gamle Købmandsgaard, 1935, s. 59.

betale afgift for hvert tredje døgn, de brændte, mens andre brænderier betalte for hvert fjerde døgn. For Københavns vedkommende betaltes skatten imidlertid indtil videre som tidligere¹³⁸.

2. Brænderierne

Det ville være en overdrivelse at påstå, at samtidens skildringer af brænderierhvervets tilstand udgjorde en strøm af lovord. De må snarere karakteriseres som en lang klagesang over uvidenhed og dårlig teknik. »Godt kan det værk kaldes«, siger f. eks. O. J. Rawert, »hvis pande er på 6 tdr. og hvor der brændes 2 gange om ugen. Det er i meget få købstæder, hvor der brændes 3 gange ugentlig, og i disse få købstæder er det endda få brænderier, som gør det . . . Der gives købstæder, hvor der kun brændes for spølsens skyld, og der er brænderier, som derfor kun brænder 2 eller 3 gange om foråret, når foderet bliver kreaturerne for tørt«. Brændevinsbrænderne var ukyndige og drev næringen ved siden af en eller flere andre. »At være skomager, garver,

landbruger og brændevinsbrænder på én gang, er ikke sjældent at finde, ikke heller det, at alle dele drives lige slet«¹³⁹.

Det billede, Rawert gav, var næppe uden hold i virkeligheden. Der foreligger klare vidnesbyrd om, at anlæggene mange steder var yderst små og følgelig teknisk ufuldkomne. Disse belæg finder man i de fortegnelser og opmålingspapirer, der findes bevaret fra og med år 1804, da redskabsbeskatningen indførtes. Denne reform indebar, at alle brænderier, store som små, skulle indregistreres, og deres destillationskedler og mæskekar skulle opmåles¹⁴⁰. Herved er der for eftertiden blevet skabt et omfattende materiale, som giver oplysninger ikke blot om brænderiernes antal, men også om deres størrelse. Som målestok for sidstnævnte er det mest praktisk at anvende det kubikindhold, som angaves for mæskekarrene. For disse angives nemlig den virkelige størrelse, mens der derimod noteredes det dobbelte kubikindhold for destillationskedler og hatte – dette skyldtes beskatningens udformning. Hertil kommer, at mæskekarsumfanget er den eneste målestok, som er anvendelig for hele den tidsperiode, der hér er tale om. I 1837 afskaffedes jo afgiften på hat og destillationskedel, hvorfor statistikken siden blot giver oplysninger om mæskekarrenes størrelse¹⁴¹.

Selve opmålingspapirerne, som er bevaret i stort tal, er et meget omfattende materiale – der findes 21 pakker på Rigsarkivet og en del i landsarkiverne. Det ville være en uoverkommelig og sikkert ikke særlig udbytterig opgave, statistisk at bearbejde alle disse. Hvad der derimod kan benyttes, er de fortegnelser, som er udarbejdet på grundlag af disse opmålingspapirer. Sådanne fortegnelser findes dels fra den første registrering i 1804, dels fra 1810 og 1820.

Som kilder har disse fortegnelser dog en del mangler. De er frem for alt ikke ensartet bevaret. Fra adskillige byer, især i Jylland, mangler de helt. Fra disse byer findes blot en del spredte opmålingspapirer fra 1830'erne og 1840'erne. I de tilfælde, hvor der findes fortegnelser, stammer de ikke altid fra samme år. Sædvanligvis findes ganske vist fortegnelser både fra 1804 og 1820; men i mange tilfælde er de blot bevaret for ét af disse år. Som det senere vil blive behandlet nærmere, kan man ikke altid gå ud fra, at alle brænderier overalt blev registreret eller medtaget i listerne. Man må regne med, at der er tale om minimumstal. Det er dog sandsynligst, at de større brænderier er med – de havde jo vanskeligst ved at undgå kontrol og var mest kontinuerligt i drift. Mange mindre brænderier kan derimod have undgået kontrollen, enten gennem bedrageri, eller ved at de på det pågældende tidspunkt ikke var i drift.

Alt dette medfører naturligvis, at man ikke kan opstille en fuldstændig statistik for 1800-tallets første årtier. Det eksisterende materiale omfatter fortegnelser fra 1804 for 26 byer, fra 1810 for andre 2 og for 1820 for endnu 4

andre byer. Flertallet af de førstnævnte har fortegninger også fra 1820¹⁴². Dette materiale er så omfattende, at det i hvert fald skulle kunne give et omtrentligt billede af erhvervets struktur i begyndelsen af forrige århundrede.

Fortegnelserne viser uden tvivl, at et stort antal brænderier i byerne var meget små. Mange af dem havde mæskekar af en størrelse på blot én eller to tønder. Disse værker var så små, at de ikke har kunnet anvendes til andet end hjemmebrænderi til privat forbrug. Dette finder man i øvrigt bemærket i en af fortegnelserne, hvor det endda siges om et værk med mæskekar af en størrelse som 8 tønder, at det drives »kuns til husbehov«¹⁴³. Ved siden af disse mindre anlæg fandtes der naturligvis også større, hvor man brændte til forhandling. Også disse var dog, sammenlignet med 1840'ernes og 1850'ernes store fabriksbrænderier, ganske små. Et anlæg med mæskekar af en størrelse som 25 tønder var ganske anseligt, og de, som havde ca. 50 tønder eller mere, hørte til de helt store. Kun undtagelsesvis nåede et brænderi op på mæskekarsrumfang af omkring 100 tønder. I reglen anvendte man i de mindre anlæg, men også i mange større på 20–30 tønder, kun ét mæskekar. I en by som Slagelse havde for eksempel 10 brændevinsbrændere 1, mens 7 havde 2 og 2 havde 3 mæskekar. I Rudkøbing havde, for at tage et andet eksempel, 41 af 46 ejere af brændevinsapparater blot ét mæskekar, og de øvrige 5 havde 3. Dette var ikke uden betydning. Den, som blot havde ét sådant kar, kunne, som Rawert sagde, højst brænde to gange om ugen. Mæsken skulle nemlig have tre dage til at gennemgå den lange tilberedningsproces, og da denne skulle finde sted i ét og samme kar, medførte dette et tilsvarende langt ophold mellem hver brænding. Først da man anskaffede flere mæskekar, som muliggjorde en mere successiv tilførsel af færdig mæsk, kunne man brænde med kortere mellemrum. Der fordredes imidlertid mindst fire forskellige kar, før man kunne tale om en kontinuerlig drift¹⁴⁴.

Fortegnelserne viser dog ikke blot, at brænderierne generelt set var ganske små. De antyder også, at erhvervets struktur var forskellig i forskellige byer. Udregner man således gennemsnitsstørrelsen for brænderierne i 1804 i nogle af byerne, få man følgende resultat:

Gennemsnitligt tøndemål for mæskekarrene i nogle byers brænderier i 1804

	Antal tønder		Antal tønder
Slagelse	29	Nykøbing F.	22
Sorø	15	Bogense	5
Skelskør	20	Rudkøbing	6
Korsør	25	Kerteminde	3,5
Kalundborg	24	Kolding	5
Nakskov	19	Varde	4

Som det fremgår, findes der store forskelle med hensyn til gennemsnitsstørrelsen. Disse skyldes ikke blot, at et større antal brænderier, der brændte til privat forbrug, er optegnet for visse byer – et forhold, der skulle kunne skyldes, at fortegnelserne ikke alle er lige nøjagtige. Det skyldes også, at de største brænderier i disse byer er mindre end i de byer, hvor gennemsnittet lå højere. Det største anlæg i f. eks. Kerteminde havde et sammenlagt mæskekarsrumfang på blot 9 tønder. Tilsvarende tal i Kolding, Bogense og Rudkøbing var omtrent 13 tønder. Derimod havde det største brænderi i Korsør mæskekar af et kubikindhold af 105 tønder, i Kalundborg af 67 og i Nakskov af 58 tønder. I de sidstnævnte byer fandtes også flere anlæg på 25–50 tønder, mens derimod antallet af ganske små brænderier på under 10 tønder var lille, sammenlignet med det for de førstnævnte. I Korsør var der således blot ét brænderi på to tønder, mens Varde havde hele 64 af 86 anlæg i denne størrelsesorden eller endnu mindre. Materialet er naturligvis ikke tilstrækkeligt ensartet bevaret til, at man skulle kunne drage helt sikre slutninger om fordelingen af disse to typer brænderierhverv. Meget tyder dog på, at der hér, i hvert fald delvis, er tale om regionale forskelle. Det er f. eks. påfaldende, at de eksisterende fortegnelser for byerne på Sjælland og småøerne gennemgående udviser større gennemsnit. Det gælder også for småbyer som Skelskør og Store Heddinge, selv om gennemsnittene hér naturligt nok er noget mindre end i større handelsbyer som Korsør og Slagelse. Ser man imidlertid bort fra det lille isolerede Nykøbing S., møder man derimod på Sjælland ingen byer af typen Kerteminde og Varde. Det store antal små brænderier, der brændte til privat forbrug, møder man derimod i fortegnelser fra Fyn og Jylland, skønt der også hér forekommer store brænderier. Det må dog siges, at byerne ikke er tilstrækkelig godt repræsenteret til, at man kan drage helt sikre slutninger heraf. Frem for alt savnes materiale fra flere af de største byer som Ålborg og Århus. Det er vel sandsynligt, at brænderierne her, ligesom i Odense, var større end i småbyerne ¹⁴⁵. Netop når det drejer sig om disse sidste, foreligger der imidlertid en påfaldende forskel i det materiale, som er bevaret. Det er ikke urimeligt at tænke sig, at dette afspejler noget alment. Det forekommer sandsynligt, at den i disse egne af landet mere udbredte smugbrænding og smugleriet afspejler sig på denne måde. Hertil er vel kommet, at kornhandelen i disse dele af landet var mindre betydningsfuld og pengeøkonomien mindre udbredt ¹⁴⁶. De kommercielle brænderier burde, synes man, have haft vanskeligere ved at hævde sig i egne, hvor landbefolkningen i højere grad forsynede sig selv med sine produkter.

Da brænderierne i reglen var så små, er det naturligt, at de i tilsvarende grad var talrige – hvor mange, er det af forskellige grunde vanskeligt nøjagtigt

at fastslå. For det første kan man blot skaffe statistiske opgivelser vedrørende byerne, disse »teglhængte landsbyer med privilegium på brændevinsbrænding«, som nogen kaldte dem ¹⁴⁷. Det gjaldt i øvrigt ikke dem alle. De bornholmske byer samt efter 1829 Ribe udgjorde undtagelser, eftersom brændevinsbrændingen hér var afgiftsfri og tilladt for alle. De mange små brænderier, som fandtes i disse områder, både i by og på land, blev derfor ikke registreret som afgiftspligtige, hvilket har medført, at der ikke er efterladt nogen statistik af værdi for disse landsdele. Det samme gælder naturligvis også om det store antal smugbrænderiapparater, der sikkert har eksisteret i Jylland og i visse dele af Fyn. Disse forekom vel især på landet; men så længe brænderierne var så små, kan man heller ikke udelukke, at en del har skjult sig også i byerne. Dertil kommer, at man ikke engang besidder fuldt kendskab til de registrerede brænderier. Det var nemlig ikke dem alle, som var i brug hvert år. Borgmesteren i Fredericia opgiver f. eks., at blot 60 af de 111 registrerede apparater, som fandtes i byen i 1813, var i brug ¹⁴⁸. Herom giver det ældste statistiske materiale meget dårlige oplysninger. Først i den statistik, som kommer i 1840'erne, gives nøjagtige oplysninger om, hvilke brænderier der har været i brug eller ikke ¹⁴⁹.

På denne baggrund kan det måske synes meningsløst at forsøge at opstille en statistik over brænderiernes antal i begyndelsen af 1800-tallet. Opfattelsen er også motiveret, for så vidt som det er umuligt at angive, hvor mange der virkelig har været. Derimod kan man nå frem til visse minimumstal, som ikke er uden værdi i denne sammenhæng. Når det drejer sig om provinsbyerne, har man i den henseende især to kilder at bygge på. Den ene udgøres af en »Fortegnelse over brændevinsbrænderiernes antal og forfatning i Danmark tillegemed antallet af brændevinspander«, som er opstillet på grundlag af oplysninger indsendt af amtmændene til brænderikommissionen af 1801 ¹⁵⁰. Den anden består af de tidligere behandlede opmålingsfortegnelser fra 1804.

Som tidligere påpeget, omfatter den sidstnævnte kilde ikke mere end en del af landets byer. Således savnes opmålingsfortegnelser fra København, de fleste jyske byer samt en del også på øerne. Den førstnævnte kilde, fortegnelsen fra kommissionen af 1801, omfatter derimod hele landet. På grund af opmålingsfortegnelsernes fravær for flere byers vedkommende, kan en sammenligning mellem de to kilder kun blive delvis. Hvor den har været mulig, har den givet følgende resultat:

Antallet af brænderier i en del danske byer
ifølge kommissionsfortegnelsen 1802 (K) og opmålingsfortegnelser 1804 (O)

	K	O		K	O
Store Heddinge	7	14	Ribe	23	42
Køge	37	27	Nykøbing F.	15	21
Ringsted	42	21	Nykøbing S.	35	39
Stege	16	22	Nysted	12	20
Stubbekøbing	8	5	Nakskov	26	47
Maribo	16	17	Nyborg	40	38
Assens	24	61	Kerteminde	22	21
Fredericia	101	111	Kolding	69	66
Skelskør	11	15	Korsør	31	17
Slagelse	21	19	Holbæk	34	32
Sorø	10	7	Kalundborg	16	31
Rudkøbing	38	46	Bogense	34	47
Præstø	18	22	Fåborg	23	36

Som det ses, stemmer tallene aldrig helt overens, og i flere tilfælde afviger de stærkt fra hinanden. Forskellene er ofte så store, at de umuligt kan bero på, at der er sket større forandringer inden for næringsgrenen i de tre år, som er forskellen mellem de to kilders tilblivelse. Herpå tyder også det forhold, at forskellene ikke er entydige. I det ene tilfælde angiver opmålingsfortegnelserne flere brænderier end rapporterne til kommissionen, i det andet forholder det sig omvendt. Dette forhold gør det heller ikke sandsynligt, at forskellene beror på, at den ene kilde konsekvent udelader de mindste apparater eller blot medregner dem, som var i brug.

Den mest sandsynlige forklaring på forskellene er, at man har anvendt forskellige opgørelsesprincipper i forskellige byer. Dette er i hvert fald tilfældet for fortegnelsen af 1802. Bemærkninger til de i denne meddelte talopgivelser siger, at hjemmebrænderierne i visse byer, f. eks. Ebeltoft, udelades, mens de i andre, f. eks. Horsens, medregnes. Muligt er det også, at man visse steder har medtaget brænderier, som på det pågældende tidspunkt ikke var i brug, mens man andre steder har udelukket sådanne.

Angående opmålingsfortegnelserne fra 1804, så skulle man bedre kunne kontrollere opgørelserne. Det, som her er bevaret, er jo de lokale myndigheders fortegnelser, mens kommissionens materiale blot består af en sammenstilling af nu forsvundne rapporter fra disse. Man skulle også kunne forvente, at der er tale om en mere nøjagtig inventering, eftersom redskabsbeskatningen, der nu indførtes, skulle ramme alle brænderier, uafhængigt af størrelsen. Praksis synes imidlertid også her at have været varierende. Ganske vist medregner man,

som tidligere nævnt, overalt selv meget små apparater, således at man ikke har grund til at tro, at hjemmebrænderier principielt er udelukket. Derimod har disse små brænderier sikkert haft lettere ved at undgå kontrol – hvilket der jo også var anledning til, eftersom det drejede sig om en skatteomlægning. Hvad der især er bemærkelsesværdigt er imidlertid, at man i visse byer, såsom Skelskør, har opmålt og registreret alle brænderier, selv om de var ude af drift eller blev drevet af personer uden borgerskab. I andre derimod, som f. eks. Nakskov, forsegledes disse og opmålt ikke, selv om den pågældende brænderiejer opførtes og navngaves i fortegnelsen. Der er ingen garanti for, at man ikke andre steder er gået et skridt videre og helt har udelukket de forseglede brænderier af fortegnelserne.

Ingen af kilderne kan af disse grunde anses for at give et entydigt og sikkert billede af næringens omfang. Det er imidlertid sandsynligt, at de angiver minimumstal for hele mængden af virkeligt *eksisterende* brænderiapparater, heri medregnet såvel dem, der blev drevet til privat forbrug, som dem, der på det pågældende tidspunkt var ude af drift. Der har jo ikke været nogen grund til at angive flere, end der virkelig fandtes, snarere tværtimod. Opgivelser om, hvor mange af disse der virkelig var i drift, kan man derimod ikke få. Det samme gælder spørgsmålet om, hvor mange der var hjemmebrænderier med brænding til privat forbrug. Kun for de byer, hvorfra der findes opmålingsfortegnelser, kan man, som oven for vist, få en vis opfattelse af dette forhold, selv om registreringen ikke altid var fuldkommen.

Ud fra fortegnelsen af 1802 når man frem til et samlet tal for kongerigets byer på ca. 2000 brænderier. Som tal på alle virkeligt eksisterende apparater må dette betragtes som et minimum, eftersom mange brænderier kan være udelukket. I denne sammenhæng kan der peges på, at opmålingsfortegnelserne for de 26 byer 1804 opviser et antal af 844 mod kommissionens 809. Regner man med de højeste tal i begge kilderne – en fremgangsmåde, som kan være forsvarelig med henvisning til, at de begge angiver minimumstal – når man frem til et tal på hele 905 brænderier for de samme byer.

De allermest pålidelige statistiske opgivelser fra århundredets begyndelse stammer fra København. Dette hænger først og fremmest sammen med, at brændevinsbrænderne hér var organiserede i et lav, hvilket gjorde forholdene mere kontrollable, end tilfældet var ude i provinsen. Disse tal fortjener af denne grund en mere indgående behandling. De giver nemlig mulighed for, i det mindste for én by, hovedstaden, at følge udviklingen med større sikkerhed gennem hele den tidsperiode, der hér er tale om.

Ifølge brænderikommissionen af 1801 fandtes der i året 1802 316 brændevinsbrændere i København. Samtidig angaves det imidlertid, at kun 280 bræn-

dévinshedler var i brug i byen. Dette stemmer godt overens med det, som opgives fra anden side. Samme tal for antallet af medlemmer af lavet bringes i en artikel i *Handels- og industritidende* i 1801¹⁵¹. Oplysningen om antallet af brændevinskedler i brug får støtte i en »beretning« fra brændevinsbrænderlavets oldermænd samme år, hvor det opgives, at blot 273 af medlemmerne på dette tidspunkt var aktive udøvere af erhvervet, og at antallet af apparater i brug udgjorde 278¹⁵². Overensstemmelsen mellem de forskellige kilder gør, at man tør betragte dem som troværdige, og at der altså skulle have eksisteret omkring 280 brænderier i drift i hovedstaden ved århundredets begyndelse.

I 1824 nedsattes en ny brænderikommission. Også denne har efterladt sig en del statistiske oplysninger. Ifølge disse skulle antallet af brænderier i København i året 1822 have været 204, men tallet skulle i de følgende to år hurtigt været faldet til 181¹⁵³. Disse opgivelser kan sammenlignes med dem, der findes i bevarede tabeller over »Lavenes interessenter og mestere, samt svende og drenge i København«. Ifølge disse havde lavet i 1821 307 medlemmer, men derefter fandt en nedgang sted til 242 i 1823¹⁵⁴. Begge kilder tyder altså på en nedgang – den sidstnævnte når det gælder antallet af medlemmer af lavet, den førstnævnte formodentlig når det gælder antallet af brænderier i drift. Det samme siger også tre små skrifter, »Kort efterretning om brændevinsbrænderlavet i København«, som blev skrevet af lavsskriveren. De gælder for årene 1820, 1822 og 1826 og er for de to førstnævnte års vedkommende forfattet og udgivet af landsoverrets- samt hof- og stadsretsprokurator J. N. Høst, for sidstnævnte år af landsover- samt hof- og stadsretsprokurator C. M. Hansen. Ifølge disse efterretninger havde lavet det førstnævnte år 312 medlemmer, men kun 252 og 235 de sidstnævnte. Interessanter end dette er opgivelserne vedrørende antallet af brændevinsbrændere, der aktivt udøvede deres erhverv. Det fremgår nemlig, at disse i 1820 kun udgjorde 192, i 1822 191 og i 1826 170 af lavets medlemmer¹⁵⁵. Dette indebærer, at 120 af lavets medlemmer ikke var aktive i 1820, hvilket udgør en langt større del end dem, som opgaves for årene 1801, 1822 og 1826. Forholdet tyder på, at den mindskning i antallet af brænderier i drift, som samtlige kilder vidner om, er begyndt allerede i 1820 eller tidligere. Kriseårene har formodentlig ikke umiddelbart ført til en mindskning i antallet af medlemmer, men derimod i antallet af aktive medlemmer. Først i de følgende år medfører de dårlige tider en øget udtræden af lavet. At netop de første år af 1820'erne var en vanskelig tid for mange af Københavns brændevinsbrændere, fremgår også af lavsprotokollen. Den viser nemlig, at konkurrencen om afsætningen da skærpedes stærkt. Mens klagerne over, at lavsmedlemmer stjal andres »kroesker« – hvilket jo ifølge lavsskråen var forbudt – tidligere kun

indløb nu og da, så øgedes de kraftigt i antal i årene 1820–22, da næsten 20 sådanne tilfælde blev behandlet på lavsmøder ¹⁵⁶.

Kommissionen af 1824 giver også oplysninger vedrørende provinsbyerne. Ifølge disse oplysninger fandtes der her 1.412 brænderier i 1815. Derefter synker tallene til 1.364 i 1822, 1.202 i 1823 og 1.188 i 1824. Oplysningerne er indhentet fra Generaltoldkammeret. Det angives imidlertid ikke, om tallene referer til alle brænderier eller blot dem, som var i brug. Man kan muligvis finde en støtte for det sidste deri, at opgivelserne for København sandsynligvis gælder de brænderier, der er i brug – skønt de ikke stemmer helt overens med de opgivelser, lavets skriver bringer. Kommissionen siger heller ikke noget nærmere om, på hvilken måde oplysningerne er indhentet. Man må derfor sikkert afstå fra at drage slutninger ud fra dette materiale, og en sammenligning med de tidligere nævnte tal fra århundredets begyndelse er helt umulig, bl. a. af den grund, at disse sidste er ufuldstændige og usikre.

Også for de følgende år frem til 1840'erne er statistikken for provinsbyerne usikker og ufuldstændig. Muligvis kan man finde et vist holdepunkt i den tabel over købstadbrænderiernes antal, som findes i en bog, skrevet af borgmester Ræder i Horsens 1835 ¹⁵⁷. Den angiver, at der fandtes 699 brænderier i drift i hele landet i 1834. Tallet bygger muligvis på materiale fra en højere toldmyndighed. Det viser nemlig nær overensstemmelse med en fortegnelse over brænderierne i forskellige jyske byer, som sidstnævnte år blev opgjort i Over-toldinspektoratet for Nørrejylland ¹⁵⁸. Her findes for hver by oplysninger om antallet af eksisterende brænderier samt for nogle af byerne om, hvor mange af disse der var i drift. Tallene for de sidste stemmer, hvor de forekommer, helt overens med tilsvarende tal hos Ræder. Forbavsende er det imidlertid, at han for flere byer, hvor overtoldinspektoratets fortegnelse savner oplysninger, synes at have været bedre orienteret end dette højere embedskontor. Det bør desuden understreges, at man intet véd om, hvorfra Ræder har hentet sine tal for det øvrige land. Når det forholder sig således, gør man nok klogest i heller ikke at bygge for meget på denne kilde. I øvrigt er den også, selv om den eventuelt skulle være nogenlunde rigtig, uanvendelig til sammenligninger bagud i tiden, idet den som nævnt kun angiver antallet af brænderier i drift, mens man i den ældre statistik er meget lidt orienteret om dette.

Kun for Københavns vedkommende kan man statistisk mere tilfredsstillende følge udviklingen. Generaltabellerne over »Lavenes mestere og interessenter . . .« viser for hele perioden frem til 1823 en jævn nedgang i antallet af medlemmer, således at det i 1830 var sunket til 214, i 1835 til 188 og i 1840 til 167 ¹⁵⁹. Opgivelser vedrørende antallet af brænderier i drift findes for året 1835. For dette år opgiver den daværende toldinspektør i hovedstaden,

O. J. Rawert, at der fandtes 124 brænderier i drift, mens der var 187 medlemmer af lavet ¹⁶⁰. Eftersom opgivelserne kommer fra en meget velunderrettet mand, og eftersom de gælder den lettere kontrollerbare hovedstad, turde man kunne betragte dem som pålidelige. At Rawert opgiver et medlem mindre end »lavstabelen« for dette år, ændrer næppe herved. Forskellen kan meget vel skyldes, at Rawert indhentede sine oplysninger på et andet tidspunkt end lavstabelen, der gælder stillingen ved årets slutning.

Den første nogenlunde tilforladelige statistik for hele landet kom i 1840'erne. Fra og med 1843 indkaldte ledelsen af Generaltoldkammeret hvert år rapporter fra de forskellige toldsteder vedrørende antallet af brænderier i deres distrikter. Toldembedsmændene skulle give meddelelser om, hvilke af dem der var i brug, og hvilke der var forseglede. Desuden skulle der gives oplysninger om ejernes navne, brænderiernes størrelse og råvareforbrug samt om driftsmetoderne. Det sidste skete på den måde, at man angav, hvilke hjælpere – svalebakker, gæringskar, formæskekar og lignende – der anvendtes, samt gav oplysninger om, hvilke brænderier der var dampbrænderier. I sidstnævnte henseende udgjorde kun København en undtagelse. For hovedstadens vedkommende skelnede man af en eller anden grund først mellem de to typer i statistikken for året 1849 ¹⁶¹.

På grundlag af disse rapporter skulle man kunne opstille en statistik, hvor man kan følge udviklingen år for år. Dette ville imidlertid kræve meget arbejde, og det er næppe heller nødvendigt. Det er her anset for tilstrækkeligt at opstille beregninger for hvert andet år: 1843, 1845, 1847 og 1849. De anførte tal gælder antallet af brænderier i drift, mens de forseglede ikke er medregnet, og de bygger på de statistiske oplysninger for første halvdel af de år, der er tale om. Tabeller vedrørende hele år findes nemlig kun for visse landsdele og for visse år, hvorfor det er fundet rigtigst at anvende dem, der gælder for første halvår, og som findes for hele landet. Dog er de statistiske tabeller for 1843 indsendt kvartalsvis, hvorfor de, der vedrører 2. kvartal (april, maj, juni) er benyttet. At netop første halvdel af året er valgt i stedet for anden, hænger sammen med, at de brænderier, som fandtes, i de fleste tilfælde brændte sent på vinteren, dels fordi vejret da var særlig belejligt, dels fordi bærmen til dyrene da var særlig fornøden. Nogen større forskel sammenlignet med de tal, man ville være nået til, om der havde fandtes helårsoversigter, behøver man derfor ikke at regne med. Det bør i denne sammenhæng også påpeges, at der findes sammenfattende oversigter for hvert halvår for Sjælland og småøerne og visse år for Fyn. Disse angiver dels, hvor mange brænderier der fandtes, dels hvor mange der var forseglede. Det sidstnævnte tal gælder imidlertid de brænderier, der var forseglede ved halvårets slutning og om-

fatter også dem, der tidligere på året en tid havde været i drift. For at nå frem til et rigtigere tal for brænderier i drift er derfor hver by blevet kontrolleret for sig, og byerne er siden lagt sammen landsdelsvis.

Under disse forudsætninger ser statistikken for perioden 1843–1849 således ud ¹⁶²:

Antallet af brænderier i drift i Danmark i 1840'erne

a = almindelige kedelbrænderier d = dampbrænderier

(beregnet efter Generaltoldkammerets statistikker for 1. halvår af hvert af følgende år)

	1843		1845		1847		1849		
	a	d	a	d	a	d	a	d	
Sjælland	129	7	117	10	112	13	109	11	
Møn	5	0	4	0	1	3	1	3	
Falster	12	1	11	1	12	1	12	1	
Lolland	22	0	21	1	22	1	22	2	
Langeland	7	1	7	1	6	1	6	1	
Fyn	125	1	112	3	98	2	99	2	
Jylland	157	25	130	33	90	43	84	47	
I alt	457	35	402	49	341	64	333	67	
København		107		104		91		77	12

Tabellen viser, at der frem til 1847 var en nedgang i antallet af brænderier på omkring 100. Nedgangen berører først og fremmest Jylland og Fyn, mens den derimod foregik langsommere på Sjælland, København medregnet. På småøerne forblev stillingen stort set uforandret. Nedgangen omfattede alene almindelige kedelbrænderier, mens tallet af dampbrænderier i alle egne, især dog i Jylland, øges. Situationen er derimod noget anderledes i 1849. Kun i Jylland er antallet af anlæg, der benytter sig af damp, øget noget. Antallet af almindelige dampbrænderier ændres derimod meget lidt. Forklaringen på denne stagnation i udviklingen må uden tvivl søges i kartoffelsygen, der satte ind i 1846, og som indebar, at denne råvare fandt langt mindre anvendelse end i begyndelsen af årtiet. Dermed blev det også for en tid mindre lønnende at investere i dampbrænderier ¹⁶³.

Mange statistiske oplysninger er her anført for at belyse udviklingen inden for brænderierhvervet i første halvdel af 1800-tallet. Kun for hovedstadens vedkommende er disse så tilforladelige, at man med større nøjagtighed kan angive, hvilke forandringer der har fundet sted. Ved århundredskiftet fandtes i denne by omkring 280 brænderier i drift. Dette tal var i 1820 sunket til omkring 200. Nedgangen fortsatte derefter til 125 i midten af 1830'erne og til

90 i slutningen af 1840'erne. I løbet af dette halve århundrede synes altså antallet af brænderier i hovedstaden at være faldet til en trediedel. Det benyttede materiale gør det muligt ganske godt at følge forløbet af denne udvikling. Lavstaberne viser, sammen med de oplysninger, lavets skriver gav, at en kraftig nedgang er indtruffet omkring 1820. Dette må sikkert sættes i forbindelse med den lavkonjunktur, der da for alvor satte ind. I 1823 synes en vis stabilisering at være indtrådt. Efter dette år foregår der en jævn nedgang i antallet af lavsmedlemmer, og man kan sikkert regne med, at dette gjaldt også brænderierne i drift.

Vedrørende landet som helhed er det vanskeligere at sige noget sikkert om forandringens størrelse og forløb. At en lignende udvikling har fundet sted også i provinsbyerne, er dog højst sandsynligt. For at konstatere dette, behøver man jo blot at sammenligne tallene i de tidligere nævnte opmålingsfortegnelser med det statistiske materiale fra 1840'erne. Ringsted f. eks. havde 21 registrerede apparater i 1804, men blot 8 i 1845, og en by som Assens havde sidsdstnævnte år 13 registrerede brænderier mod 61 i 1820. Hvor stor den samlede forandring har været, er det vanskeligt at udtale sig om, eftersom tallene fra århundredets begyndelse er så usikre. Hvis alle apparater til hjemmebrænding til privat forbrug medregnes, er det imidlertid højst sandsynligt, at det kvantitativt set har drejet sig om en endnu større nedgang end i hovedstaden, hvor erhvervet allerede fra begyndelsen var specialiseret og drevet erhvervsmæssigt. Særlig i byer som Kerteminde, Fredericia og Horsens, hvor hjemmebrænderierne tidligere var så talrige, har der været tale om en kraftig talmæssig nedgang.

Den nedlægnings af brænderier, som fandt sted i årene 1800–1850, indebar en voksende koncentration til større anlæg – en proces, som altså fandt sted før den egentlige industrialisering i landet. Når det drejer sig om de tidligste årtier, kan denne udvikling blot følges glimtvis gennem opmålingsfortegnelserne. Til visse af disse er der nemlig senere føjet bemærkninger om nedlæggelse, salg eller udvidelse af brænderierne. Disse notitser bestyrker, at det især er de små anlæg, der forsvinder. Ved den registrering, som synes at være foretaget i Assens i 1831, noteredes, at 22 af de allermindste apparater var forseglet eller forsvundet, og 5 var solgt til kobbersmede, sandsynligvis fordi de skulle smeltes om. Af de 24 »større« anlæg med mæskekarsumfang på omkring 10 tønder eller mere, var 4 blevet nedlagt, 5 var solgt, og 4 var udvidet med flere mæskekar. Man kan som et andet eksempel tage en større by, Odense. Fortegnelsen fra 1820 opregner her 55 eksisterende brænderier. Disse er gennemgående større end i Assens (10–20 tønders mæskekarsumfang), men alligevel reduceredes antallet i de følgende år. I 1840 var der 40 tilbage.

Det var gennemgående de mindste anlæg, som var blevet nedlagt, mens derimod 8 af de større havde anskaffet flere mæskekar ¹⁶⁴.

Gennem de bevarede brænderistatistikker fra Generaltoldkammeret kan man mere detaljeret følge denne udvikling i 1840'erne. Som det fremgår af tabellen for årene fra 1843 til 1849 (se side 51) falder nu de almindelige kedelbrænderier hurtigt i antal, mens der frem til 1847 bliver stadig flere dampbrænderier. Man er i begyndelsen tilbøjelig til at tolke disse tal som et udtryk for, at den rationelle fabriksbrænding begyndte at udkonkurrere de gammeldags kedelbrænderier, hvor destillationskarret blev opvarmet ved direkte ild. Dette er imidlertid kun delvis sandt. Det er fejlagtigt at tro, at alle dampbrænderier var store og alle kedelbrænderier små. Af statistikken opgivelser fremgår det, at der i 1843 kun fandtes en halv snes virkelig store brænderier på omkring 300 tønders mæskekarsrumfang. Disse anvendte alle damp. Ved siden af disse fandtes et stort antal mellemstore dampbrænderier på omkring 100 tønder, og endelig en del temmelig små, som kun havde omkring 50 tønders mæskekarsrumfang. Nu og da forekom dampbrænderier med kar af blot 20–30 tønders størrelse. Mange brænderier af den gamle type kunne måle sig ganske vel med disse anlæg. Et stort antal af dem havde et mæskekarsrumfang på omkring 100 tønder, og der forekom endda nogle, der havde en størrelse af 150 tønder. De redskaber, der anvendtes i disse, kunne ofte være bedre end dem i de mindre dampbrænderier. I Helsingør fandtes f. eks. et almindeligt brænderi med 4 mæskekar, mæskevarmere og svalebakker. Derimod anvendte et af dampbrænderierne i Holstebro blot ét mæskekar. Det førstnævnte brænderi kunne altså være i så godt som kontinuerlig drift, mens det sidstnævnte ikke kunne brænde mere end hver tredje dag ¹⁶⁵.

Som det fremgår af det fremførte, kan man tale om to forskellige typer dampbrænderier. Dels fandtes der de store, mere industrielt betonedede anlæg, dels disse mindre, som var startet alene for at kunne anvende kartofler i stedet for korn som råvare. De investeringer, man måtte foretage i disse sidste, var ikke så store. Strengt taget behøvede man blot at anskaffe en dampkedel og med et rør forbinde denne med den gamle destillationskedel. I øvrigt kunne redskaberne være omtrent de samme som i et gammeldags kornbrænderi. Sådanne små dampbrænderier blev særlig almindelige i de mindre byer i Jylland. Disse brænderier havde dog ikke på nogen måde noget at gøre med industriel produktion.

Der fandtes stadig et betydeligt antal gammeldags kornbrænderier i landet, og disse klarede sig endnu forbavsende godt, i hvert fald på øerne. Der fandtes endda byer, som Frederikssund, hvor der ingen nedgang fandt sted. I de fleste tilfælde er der dog sket en vis reduktion, og mange steder er den kraftig. Den

ramte naturligvis i første række de mindre anlæg. Der fandtes dog samtidig en hel del større kedelbrænderier, som øgede deres kapacitet gennem installation af flere mæskekar, anskaffelse af specielle gæringskar, mæskevarmer, svalebakke m. m. I almindelighed synes kartoffelsygen, som i 1846 ramte dampbrænderiernes produktion, at have medført, at de gammeldags brænderier i nogle år bedre kunne klare konkurrencen og opretholde stillingen mere uforandret.

Ved siden af alle disse trods alt mere eller mindre håndværksmæssigt drevne anlæg begyndte i 1840'erne virkelige fabriksbrænderier at vokse frem, og disse vokser i løbet af dette årti i størrelse. Mens det største brænderi i hovedstaden i 1840 havde et mæskekarsrumfang på 159 tønder, så havde samme brænderi i 1843 310 tønders og i 1847 560 tønders mæskekarsrumfang¹⁶⁶. Sidstnævnte år fandtes desuden tre brænderier i byen på mere end 350 tønder og seks på mellem 200 og 300 tønder. Det største brænderi i landet dette år var konsul Wiibroes i Ålborg på over 600 tønder. Regner man et mæskekarsrumfang på 200 tønder som minimum for et fabriksbrænderi, fandtes der i 1847 sådanne i København (10 stykker), Ålborg (3), Århus (1), Fredericia (1), Hobro (1), Randers (1), Helsingør (1), Holbæk (1) og Slagelse (1).

Af en skildring i O. J. Rawerts »Kongeriget Danmarks industrielle forhold« får man et billede af, hvordan der kunne se ud i et af disse fabriksbrænderier. I det skildrede brænderi, som lå i København, fandtes 14 forskellige kar og et pistorisk apparat til destillationen. Brænderiet var bygget i 4 etager, og passende fordelt på disse fandtes dampkogere til kartofler, formæskekar med mæskeomrørere, svalebakke, hvortil anvendtes en Wagemann-kølemaskine osv. En lille dampmaskine på 4 hestes kraft blev benyttet til driften af alle de forskellige maskiner¹⁶⁷.

Anvendelsen af dampmaskine er noget, man må lægge særlig mærke til. Nu og da anvendes den jo som kriterium for industrialisering. Accepterer man dette, stilles man over for det uventede perspektiv, at brænderierhvervet omkring midten af 1850'erne kan have været det mest industrialiserede erhverv i Danmark. Ifølge de tal, man nåede frem til ved industritællingen i 1855, havde 9 brænderier i København og 38 i provinsen dampmaskine. I hovedstanden havde de sammen med støberierne det største antal, mens de i provinsen indtog en ubestridt førsteplads. Nærmeste konkurrent – igen støberierne – havde blot 14 dampmaskiner¹⁶⁸. Hertil må dog føjes det forbehold, at brænderierne var forholdsvis nøjagtigt kontrollerede, og at man derfor kan have mere sikre opgivelser vedrørende dette erhverv end vedrørende andre. Herigennem kan perspektivet være blevet noget fordrejet.

I industritællingen gaves også oplysninger om antallet af virksomheder og ansatte. Tallene er formodentlig ikke på alle punkter korrekte, men kan dog sikkert i grove træk anvendes til at give et indtryk af de forskellige erhvervs indbyrdes størrelse og betydning; således giver de også et vist indtryk af brænderiernes stilling i datidens næringsliv. Ifølge industritællingen 1855 var antallet af virksomheder og ansatte samt antallet af dampmaskiner i de fire største erhverv følgende:

*Antallet af virksomheder, af ansatte og af dampmaskiner i Danmark
ifølge industritællingen 1855*

	Ansatte	Damp- maskiner
<i>København:</i>		
22 væverier	582	3
14 jernstøberier	464	9
87 brændevinsbrænderier (omfatter sandsynligvis også sådanne, som ikke var i drift)	443	9
25 bogtrykkerier	424	2
<i>Provinserne:</i>		
1.186 møller	2592	9
29 klædefabrikker	1355	5
56 jernstøberier	1033	14
340 brændevinsbrænderier	1079	38

Kilde: Industriens historie i Danmark, III, s. 402.

3. Brændevinsbrænderne

»Til sikkerhed i formalingsafgifterne og til orden i næringer må ingen anden brænde brændevin i købstæderne end de, som derpå har taget borgerskab og ingen anden næring driver, samt de købmænd i stæderne uden for København, som handler med kornvarer«. Således lød jo ordene i told- og konsumtionsforordningen af 1797 om retten til brændevinsbrænding. Som det tidligere er søgt påvist, stod den juridiske tolkning og udførelsen i praksis ikke i særlig god overensstemmelse med forordningens kategoriske ordlyd. At dette var tilfældet, bemærker man også hurtigt, når man ser på det statistiske materiale vedrørende brænderierhvervet, især da opmålingsfortegnelserne og et antal fortegnelser fra 1816, som Kancelliet indkaldte, og som skulle give oplysninger om, hvor mange brændevinsbrændere der fandtes i byerne med alene brændevinsbrænding som erhverv.

Som det tidligere er påpeget, gjaldt den ovenfor citerede paragraf i forordningen af 1797 i begyndelsen ikke hjemmebrænderiet til privat forbrug. Det

var tilladt for alle borgere i byen, blot de betalte deres konsumtionsafgifter. Det kan da ikke på nogen måde forbavse, at man mellem opmålingsfortegnelsernes ejere af små brænderiapparater finder et bredt register af forskellige erhverv i byen. Det spænder faktisk over hele den sociale rangstige, lige fra det øverste trin til det nederste. I Viborg og Ribe havde således bisperne Bloch og Middelboe mindre brænderiapparater ¹⁶⁹. Kirkens mænd var i øvrigt overalt ganske godt repræsenteret. I mange byer hørte præster til blandt dem, der hjemmebrændte til privat forbrug. I Varde var såvel sognepræsten som ringeren, organisten og degnen herimellem. Også fremtrædende repræsentanter for den verdslige myndighed gav sig af med denne virksomhed. I sidstnævnte by havde således byfogden og et par prokuratorer egne apparater, og i et stort antal byer var postmestrene mellem de små eller middelstore brændevinsbrændere – noget som formodentlig hænger sammen med, at de havde ret til at foretage en vis udskænkning til kuske og rejsende med postdiligerne ¹⁷⁰.

Til hjemmebrænderne hørte naturligvis også alle slags håndværkere. I Assens finder man f. eks. to rebslagere, en tømmermand, en snedker, to felberedere, en garver og en skomager imellem dem. Til gruppen hørte sædvanligvis også et stort antal kuske, vognmænd og avlsmænd, altså jordbrugere. I opmålingsfortegnelserne for Fredericia gik ikke mindre end 28 små brændevinsbrændere – nu og da også større – under den sidstnævnte betegnelse. Af særlig interesse er de erhvervsgrupper, der havde med kornforædling at gøre, dvs. bagere, møllere, stivelsesfabrikanter, bryggere og melhandlere. Af hensyn til risikoen for bedragerier i forbindelse med formalingsafgifterne var det, som tidligere nævnt, forbudt disse at brænde brændevin. Ikke destomindre forekommer disse erhvervsgrupper nogle gange i opmålingsfortegnelserne. I Fredericia fandtes der således i 1804 – syv år efter udstedelsen af forordningen af 1797 – to hestemøllere og en bager med brændevinsredskaber. De, der tilhørte de to førstnævnte, konfiskeredes ganske vist; men bageren fik lov at beholde sine. Det samme gjaldt en kollega til ham i Varde ¹⁷¹. I Assens fandtes endda så sent som i 1816 en bager, der regnedes med blandt de kommercielle brændevinsbrændere ¹⁷². Det skal dog tilføjes, at han havde særlig kongelig bevilling hertil.

Af større interesse end hjemmebrænderierne, der brændte til privat forbrug, er i denne sammenhæng de kommercielle brænderier. Det var i første række dem, forordningen af 1797 sigtede til. Gode oplysninger om dem får man, foruden i opmålingsfortegnelserne, i de fortegnelser, som efter anmodning fra Kancelliet 1816 indsendtes fra byerne, og som skulle omfatte de personer, der brændte brændevin til forhandling ¹⁷³. Ikke mindst interessante er

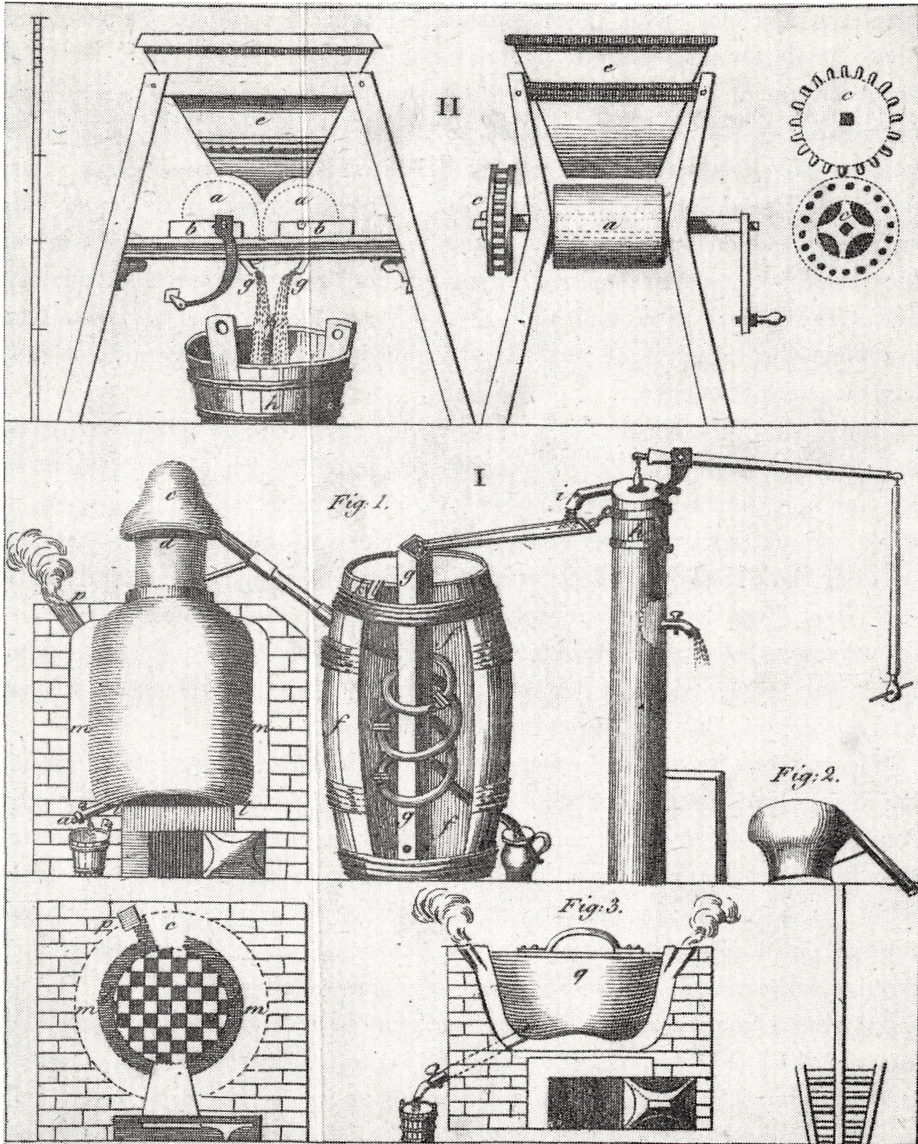

Udfoldstavle i J. Withs Anvisning til at få meget og godt brændevin . . . , 1802.

I, fig. 1, viser et brænderiapparat, fig. 2 den ellers benyttede, efter Withs mening uheldige form for »hat«; II viser en kartoffelmølle.

de kommentarer, byfogderne gav i tilslutning til disse fortegnelser. De viser nemlig tydeligt, hvor uklare bestemmelserne var for dem, der skulle tolke dem, og hvor frit de anvendte dem i praksis.

Bedst orienteret i problemerne synes byfogden i Køge at have været. Han

mente, at alle, der havde taget borgerskab i byen, ligegyldigt på hvilket erhverv havde ret til at brænde til forhandling, når de havde haft det i tiden før reskriptet af 1786 (dvs. kancellipromemoria af 28/10 1786), som først fastslog princippet, at bierhverv ikke måtte forekomme ved siden af brændevinsbrænding. De, der i tiden derefter havde erhvervet borgerskab på anden næring, måtte derimod ikke brænde brændevin, medmindre de havde fået særlig kancellibevilling dertil. Byfogeden mente imidlertid, at dette krav var blevet ophævet med cirkulæret af 13. juni 1809, hvormed han antagelig sigtede til cirkulæret af 6. juni 1809. Fra dette år kræves blot borgerskab på brændevinsbrænding, samt efter 1812 brændevinsbrændereksamen, mens bierhverv er fuldt tilladelige.

Anderledes forholder det sig med byfogeden i Kalundborg. Han støttede sig til helt andre bestemmelser. For ham gjaldt forordningen af 1797, men, siger han, alle, som har taget borgerskab i byen før dette år, bør have ret til at drive kommerciel brændevinsbrænding ved siden af andet erhverv. Dermed henviser han til reskriptet af 10. april 1761, som proklamerede fuld næringsfrihed i byer, hvor der ikke fandtes lav. Reskriptet af 1786 kendte han derimod ikke, ligesom heller ikke cirkulæret af 1809, som ophævede dette. Han synes heller ikke at have vidst, at der krævedes brændevinsbrændereksamen. I hvert fald nævner han ikke dette krav i sine kommentarer.

Går man herefter til den fortegnelse, Fyns stiftamtmand opstillede på grundlag af rapporter fra byfogderne i byerne på Fyn, dukker atter nye principper frem. Ganske vist findes her ingen direkte kommentarer; men det angives for hver brændevinsbrænder, hvad han havde løst borgerskabsbrev på, og hvornår dette var sket. Disse breve synes, at dømme efter fortegnelsen, ofte at være udstedt på to eller tre erhverv samtidig. I Odense var f. eks. kombinationen brændevinsbrænderi, værtshushold og ølbryggeri særlig almindelig. Der er i høj grad bemærkelsesværdigt, at disse kombinerede borgerskabsbreve i et stort antal tilfælde stammer fra årene 1786–1809, da det princip, at brændevinsbrænding ikke måtte drives ved siden af andre næringsgrene, utvivlsomt var gældende. Åbenbart havde magistraterne i denne henseende fuldstændig negligeret gældende reskripter og forordninger.

Et endnu mere ejendommeligt tilfælde har man i Viborg. I anledning af Kancelliets anmodning indkaldte magistraten hér gennem en annonce i bladet »Viborger privilegerede Samler« de borgere, »som for nærværende tid måtte være berettiget til brændevinsbrænden til udsalg«. De skulle møde op på rådhuset og forevise deres borgerskabsbreve og bevillinger. Fire personer mødte op: en branddirektør og hospitalsforstander, som repræsentant for et brændevinsbrændende interessentskab, en mand med borgerskabsbrev fra 1777, ly-

dende på »avling og anden borgerlig næring«, en yngre mand, der præsenterede sin fars borgerskabsbrev fra 1778, lydende på »al borgerlig næring«, og som mente, at han i kraft af det havde ret til at brænde til salg. Endelig kom der en ældre mand med sin adoptivsøn. Denne sidste brændte brændevin i kraft af plejefaderens borgerskabsbrev fra 1780, lydende på »husnæring og avling«. Byfogden gav kort og godt den kommentar, at disse personer anså sig for berettigede til at brænde brændevin til forhandling. Han bestred ikke dette, men påpegede kun, at han havde foretaget en undersøgelse af borgerskabsprotokollen siden 1786 og herved fundet, at der i disse år ikke var udstedt noget borgerskab på brændevinsbrænding! Derimod fandtes der i byen 86 stemplede redskaber, men han kunne ikke angive, hvor mange af disse der anvendtes til mere kommerciel drift.

Når de lokale myndigheder tog så let på den gældende næringslovgivning, er det ikke forbavsende, at så mange erhverv var repræsenteret blandt dem, der drev brænderi i større stil. Fortegnelsen af 1816, som blot skulle omfatte de mere eller mindre kommercielt drevne anlæg, omfatter således mange brændevinsbrændere med håndværk som bierhverv eller hovederhverv, ligesom også erhvervsdrivende som vognmænd, skippere, spækhøkere m. m. Det samme gælder for opmålingsfortegnelserne. Her finder man f. eks., at en mand i Skelshør med betegnelsen glarmester havde det trediestørste brænderi i byen med et mæskekarsrumfang på over 40 tønder.

Af særlig interesse i forbindelse med håndværkenes forening med brændevinsbrænding er ølbrygningen. Ifølge forordningen af 1797 hørte dette erhverv blandt dem, der absolut ikke måtte forbindes med brændevinsbrænding. Bestemmelsen ophævedes for provinsbyerne i 1804 i forbindelse med skattereformen dette år. Ikke destomindre har magistraten i Odense, ifølge fortegnelsen af 1816, som angiver årstallene for de tilbagegivne borgerskabsbreve, i de syv år, forbudet gjaldt, udfærdiget hele 6 borgerskaber lydende på brændevinsbrænding i forbindelse med ølbryggeri.

Noget lignende forekommer ganske vist ikke i de øvrige samtidige fortegnelser. Dette indebærer dog sikkert ikke, at Odense udgjorde en særlig undtagelse. Snarere har det forholdt sig således, at brændevinsbrændingen i provinsbyerne næsten altid var forbundet med ølbryggerier af et større eller mindre omfang. Brygning til privat forbrug var tilladt for alle i byerne, og når brændevinsbrænderne af tekniske grunde havde brug for øl til deres fremstilling af brændevin, så må de have haft tilladelse til at være selvforsynende med denne vare – enten de havde borgerskab på det eller ikke¹⁷⁴. Det var højst sandsynligt dette, der lå bag skattereformen i 1804. Når der ikke fandtes et selvstændigt bryggerierhverv som i hovedstaden, var det umuligt at holde

bryggerimalten adskilt fra al anden malt – noget, som også senere blev fremhævet i en stænderdebat om konsumtionsafgifterne ¹⁷⁵.

Brændevinsbrændernes ølbrygning var dog ikke begrænset til deres eget behov. De ældre brænderiregnskaber, som er bevaret, vidner om, at der også kunne forekomme en del ølsalg fra et brænderi ¹⁷⁶. Dette fremgår også af en principudtalelse fra Kancelliet. Der var nemlig sket det, at en brygger i Odense – en af de sikkert ret få byer, der var stor nok til at have helt selvstændige kommercielle bryggerier – havde klaget over, at brændevinsbrænderne havde gjort indgreb i hans næring. Kancelliet svarede hertil, at dette ofte var tilfældet, men at det ikke burde formenes dem »med hensyn til, at der ved brænderiet kunne være adskillige artikler tjenlige til ølbrygning, som ellers ville gå spildt«. Derimod måtte brændevinsbrænderne ikke, mente Kancelliet, drive bryggeri i større målestok, »eller omkøre med øl i store kvantiteter til udsalg« ¹⁷⁷. Om dette forbud så altid er blevet respekteret, er sikkert en anden sag.

De tre almindeligste betegnelser for større brændevinsbrændere er i fortegnelserne uden tvivl »brændevinsbrænder«, »værtshusholder« og »købmand«. Hertil skal dog også straks siges, at der kunne skjule sig meget bag disse titler – ligesom det naturligvis også var tilfældet med de håndværkerbetegnelser, der blev nævnt ovenfor. I de fleste byer, især de mindre, var det således, at borgerne kunne drive to, tre, måske fire forskellige erhverv ved siden af hinanden. Det kunne da være ret tilfældigt, hvilken erhvervsbetegnelse man benyttede som titel. At det forholdt sig således, fremgår også af en del af fortegnelserne fra 1816, hvor de opregnede personers forskellige erhverv nøjere angives. I fortegnelsen fra Kalundborg, som omfatter alle de efter 1786 udstedte borgerskaber i byen, finder man f. eks. en person, der i 1805 fik borgerskab som øltapper, værtshusholder, spækhøker og brændevinsbrænder. En anden mand i denne by havde et borgerskabsbrev, der ikke var præciseret nøjere, end at han måtte drive »brændevinsbrænderi samt anden dermed forbunden lovlig næring og håndtering«. Brevet var udstedt to måneder efter ikrafttrædelsen af forordningen af 1797, som kategorisk fastslog, at brændevinsbrænderi ikke måtte drives ved siden af andre næringsgrene! Kalundborg udgør ikke noget isoleret særtilfælde. Også for andre byer opregnes ofte flere sidestillede erhverv og vage borgerskabsbetegnelser. I Odense var således brænderi, værtshushold og ølbryggeri en meget almindelig kombination, og i mange byer, især de mindre, hørte vognmandskørsel, jordbrug og brændevinsbrænding ofte sammen.

Fortegnelserne angiver blot, hvad de opregnede personer beskæftigede sig med ifølge deres borgerskabsbreve. Nu var forholdet imidlertid det, ifølge det

tidligere nævnte reskript af 1761, at alle borgere, uafhængigt af borgerskabsbrevets angivelser, havde ret til at drive, hvilken næring de selv ville ¹⁷⁸. Man må da altid regne med, at der også kan have været drevet andre erhverv, end borgerskabsbrevene angiver, og at borgerskabsbrevets eller borgerskabsbrevenes erhvervsbetegnelser måske ikke engang gjaldt længere. En anmærkning i fortegnelsen for Assens 1816 støtter dette. Her siges det nemlig om en mand ved navn Hans Mortensen, at han i 1799 havde taget borgerskab som vognmand, men at han »i medhold af reskriptet af 10. april 1761 har valgt sig næringsvej som kromand« – åbenbart uden at dette fremgår af noget borgerskabsbrev.

Intet står altså i vejen for, at der kan have skjult sig et eller flere bierhverv eller hovederhverv bag erhvervsbetegnelser som værtshusholder, brændevinsbrænder og købmand, ligesom bag de tidligere nævnte håndværkerbetegnelser. Dette indebærer, at den, der i fortegnelserne står som f. eks. skomager eller glarmester i virkeligheden i lige så stor udstrækning kunne være brændevinsbrænder. På den anden side kan en brændevinsbrænder, lige så vel som de førstnævnte, være skomager eller glarmester. Hvad angår en erhvervsbetegnelse som købmand, så kommer hertil yderligere, at den i sig selv var den vageste af alle betegnelser. Den kunne faktisk omfatte alt – og ingenting. Dette fremgår nu og da af selve borgerskabsbrevene, særlig dem fra slutningen af 1700-tallet. I den meget detaljerede borgerskabsfortegnelse fra Kalundborg 1816 finder man f. eks. folk, der havde borgerskab på »små handel og anden borgerlig næring efter byens lejlighed« eller som »hosekræmmer samt ellers hvad tilladelig og lovlig handel han kan afstedkomme efter byens lejlighed; samt at brænde brændevin«. Disse vidtgående borgerskabsbetegnelser kan sammenlignes med det, der siges i en anden kilde, nemlig nogle statistiske oplysninger om Jyllands og Lolland-Falsters byer ¹⁷⁹. Her hedder det f. eks. om Nakskov, at byen har »omtrent 50 borgere, der har borgerskab som købmand, men af disse befatter næppe den halve del sig med handel, og af disse igen næppe over 12 à 14 med nogen betydelig«. Samme kilder siger også om en by som Stubbekøbing, at den har 13 købmænd, »af hvilke 4 ejer brændevinsbrænderier, men hvis handel, med undtagelse af én, kun er ubetydelig«. Sådanne udtalelser om købmandsstanden i småbyerne maner unægtelig til forsigthighed ved anvendelsen af denne erhvervsbetegnelse.

I denne sammenhæng bør betegnelsen købmand også sættes i forbindelse med klausulen i forordningen af 1797, at »kornhandlere« ikke behøvede særligt borgerskab for at brænde brændevin. Som det tidligere er påpeget, var grænsen mellem »kornhandlere« og andre købmænd vag, og ofte eksisterede den ikke ¹⁸⁰. Dette indebar, at de fleste købmænd kunne regnes herhen –

for så vidt de lokale myndigheder ikke ville være alt for smålige. Dette kan tænkes at have indebåret, at mange, som hovedsagelig levede af brændevinsbrænding, fandt det bekvemt at tage borgerskab på det mere omfattende begreb købmand. Dette kan i hvert fald tænkes at have været tilfældet frem til 1803. Indtil da synes der nemlig ikke at have været nogen forskel på størrelsen af afgiften for erhvervelse af borgerskab, og man kunne derfor måske lige så godt tage borgerskab på købmandskab som på brændevinsbrænderi – blot magistraten tillod det. At det ikke alle steder var så vanskeligt at få det, fremgår deraf, at en lille by som Nakskov kunne opvise 50 personer med borgerskab som købmænd.

I 1803 indførtes der imidlertid en graduering af afgifterne, således at købmænd ved erhvervelse af borgerskab skulle betale 12 rigsdaler, brændevinsbrændere, øltappere og værtshusholdere 7 rigsdaler og håndværkere, fabrikanter m. fl. ca. 2 1/2 rigsdaler¹⁸¹. Hensigten var vel i første række at forbedre købmandsstanden, dog også brændevinsbrænder- og værtshusholdererhvervene, ved gennem afgifterne at udelukke de mere ubemidlede. Forandringen betød, i den udstrækning den blev praktiseret, både en hindring for og en opmuntring til at søge borgerskab som købmand. Den højere afgift var naturligvis en hindring, men samtidig indebar gradueringen, at man i højere grad søgte at holde de forskellige erhverv adskilt, og heri lå en opmuntring¹⁸². Dette medførte nemlig, i hvert fald i princippet, at brændevinsbrænderne ikke måtte drive handel med andet end brændevin, mens de såkaldte købmænd, med støtte i bestemmelsen om kornhandlere, havde almindelig ret til at brænde brændevin. Deri lå sandsynligvis en opfordring til at søge borgerskab som købmand. Herved fik man jo ret til både handel og brændevinsbrænderi. Spørgsmålet var blot, hvor tyngende afgiftsforskellen følte, og hvor tolerante magistraterne har været.

Fortegnelsen 1816 fra Horsens tyder på, at man måske nu og da må regne med endnu en mulighed. Her betegnes nemlig samtlige brænderiejere i byen som »kornhandlere«. Helt forkert var dette jo heller ikke, idet enhver, der drev brænderierhverv kommercielt, i en vis udstrækning var kornhandler. Det er muligt, at dette tyder på en ganske særlig liberal indstilling fra Horsensmagistratens side. Betegnede man nemlig enhver brændevinsbrænder som kornhandler, ville dette nemlig indebære, at man som nævnt helt kunne undgå kravet om særligt borgerskab for brændevinsbrændere. Det er dog ikke sandsynligt, at en sådan fremgangsmåde har spillet en større rolle for de øvrige fortegnelsers udseende. Det kunne muligvis være sket derved, at man har foretaget en cirkelslutning: en brændevinsbrænder = en kornhandler = en købmand. Derimod er betegnelsen »kornhandler« meget sjælden i andre forteg-

nelser. Om nogle af disse mange købmandsbetegnelser vil kunne forklares på denne måde, er imidlertid tvivlsomt. Fortegnelserne er næsten forbavsende frimodige, når det gælder at opgive alle de tilfælde, der er i strid med bestemmelserne. Om princippet var blevet bragt i anvendelse, ville det vel i øvrigt have medført, at alle brændevinsbrændere var blevet kaldt købmænd ¹⁸³.

Købmand, brændevinsbrænder og værtshusholder var, som tidligere nævnt, de almindeligste erhvervsbetegnelser for dem, der drev brændevinsbrænding med henblik på salg. Dette gjaldt både for fortegnelserne fra 1816 og for opmålingsfortegnelserne 1804. Den sidstnævnte kilde viser også, at det almindeligvis var købmænd, der havde de store brænderier med mæskekar på 25 tønder eller mere. Brændevinsbrænderne står i regelen som ejere af noget mindre brænderier på 10–20 tønder, mens værtshusholdernes anlæg gerne var endnu lidt mindre.

Man fristes let til at generalisere ud fra dette og hævde, at det her drejede sig om erhvervsgrupper, som havde specialiseret sig i dette erhverv, og at de største brænderier i regelen var knyttet til datidens købmandshandel. Dette må dog blive generalisationer, hvortil må knyttes meget store forbehold. I og for sig er det måske troligt, at en hel del af dem, der blot betegnedes som brændevinsbrændere, havde erhvervet som den hovedsagelige eller nu og da endda som den eneste indtægtskilde. Det behøver imidlertid langtfra altid at være således. Erhvervsbetegnelserne var tit og ofte tilfældige og kunne være afhængige af mange ting, som deres sociale anseelse, sammenhængen, hvori de anvendtes osv. En mand, der i en fortegnelse over brænderiejere betegnedes som brændevinsbrænder, kan meget vel ved siden af have haft lige så vigtigt eller måske endda vigtigere erhvervsarbejde. Omvendt kan en hel del af de brænderiejere, der betegnedes med andre erhvervstitler, lige så meget eller mere have været brænderiejere, som mange af dem, der bar denne titel. Dette gælder om dem, der betegnes som håndværkere, men først og fremmest om værtshusholdere og købmænd. I provinsbyerne har brændevinsbrænderi meget ofte været forbundet med værtshushold, og det kunne sikkert være tilfældigheder, der afgjorde, om en person kom til at bære titel efter det ene eller det andet af disse erhverv. Når det drejer sig om købmændene, så var deres titel så vag og vidtspændende, at mange af dem meget vel kan have været brændevinsbrændere.

Det fremførte spiller en særlig stor rolle, når talen er om opmålingsfortegnelserne. Disse opgiver i almindelighed blot en erhvervstitel; men fortegnelserne af 1816 giver ofte bedre, om end ikke fuldstændige, oplysninger om de forskellige bierhverv og hovederhverv; nemlig derved, at de i mange tilfælde

gengiver, hvad de forskellige borgerskabsbreve siger. Opmålingsfortegnelserne er imidlertid den eneste kilde, som giver oplysninger om brænderiernes størrelse, og de får herigennem deres særlige værdi. Man kunne forestille sig, at de herved også kunne give et billede af de forskellige brænderistørrelsers fordeling på forskellige erhverv. På grund af de fremførte forhold bliver dette billede dog meget uklart. Man kan ganske vist betragte det som sandsynligt, at de mere specialiserede brændevinsbrændere for største partens vedkommende fandtes inden for titelgruppen brændevinsbrændere, værtshusholdere og købmænd, men det lader sig ikke med sikkerhed afgøre, hvorledes fordelingen mellem de tre erhvervstitler var, og hvilken relativ rolle de forskellige bierhverv spillede for dem. Man kan heller ikke ud fra det forhold, at de største brænderier i regelen ejedes af personer med titlen købmænd, sige, at disse større anlæg var forbundet med regulær købmandshandel.

Dette indebærer naturligvis ikke, at erhvervstitlerne altid skulle være vildledende. Når det gælder købmænd, kan man i mange tilfælde påvise, at de store købmandshuse, med stor omsætning af mange varer, ofte virkelig havde de største brænderier i provinsbyerne. Dette ses, når man ikke bare ser på selve købmandstitlen, men også på de familienavne, der er bærere af den. I fortegnelserne finder man da flere af de mere velkendte og besiddende handelsfamilier, som Hage i Stege, Kornerup i Roskilde, Borch i Holbæk, Wiibroe, Herskind og Strøyberg i Ålborg, Monberg i Horsens, Ahlmann i Fredericia¹⁸⁴. I amtsbeskrivelsen over Svendborg amt nævnes, for at tage et andet eksempel, købmand Kruuse som den største købmand i Nyborg, ved siden af agent O. B. Suhr. Den sidstnævnte havde intet brænderi, derimod havde Kruuse det største brænderi i byen. Samme kilde nævner agenterne Ploug og Voigt som de største købmænd i Fåborg¹⁸⁵. Begge disse genfindes i brænderistatistikken af 1843 og står dér som ejere af byens to største brænderier på omkring 80 tønders mæskekarsrumfang¹⁸⁶. Foretages på lignende måde en sammenligning med de af folketællingslisternes købmænd, der synes at være store købmænd, idet de har et usædvanlig stort antal tjenestefolk, så bliver resultatet omtrent det samme. Mange ansatte havde f. eks. købmændene Raae og Ostermann i Kalundborg, Smith i Holbæk, Monberg og Feveile i Horsens, Agerschou og Nødskov i Holstebro – alle købmænd med brænderier, som ifølge brænderistatistikken 1845 hørte til de største i de pågældende byer¹⁸⁷.

At de store købmænd ofte havde store brænderier, kan ikke direkte vække forbavselse. Den bondehandel, de drev, gav dem rig adgang til råvaren, korn, samtidig med, at den bragte dem i nær kontakt med en stor kundekreds. Måske var det ofte således, som det blev udtrykt i en stænderdebat i 1838, at »når en købmand nemlig foruden handel driver brænderi, har han lejlighed

til at trække landhandelen til sig, thi bønderne vil hellere søge den, hos hvem de ikke alene kan gøre deres indkøb, men også sælge deres kornvarer og kreaturer, end særlig besørge det første hos en købmand, og det sidste hos en brændevinsbrænder. Næsten hele handelen i en by kan således komme i den eller de købmænds hænder, som har råd og lejlighed til at drive brænderier«¹⁸⁸.

Meget ofte synes det også at have været disse store købmænd, som sørgede for erhvervets rationalisering og industrialisering ude i provinsbyerne. I de opmålingspapirer, som udarbejdedes, når brænderier blev bygget om eller udvidedes med nye redskaber, figurerer i mange tilfælde sådanne større købmandshuse¹⁸⁹. Det samme er tilfældet med brænderistatistikkerne fra 1840'erne¹⁹⁰. Flere af dem, der her står som ejere af de største brænderier, tilhører større handelsfamilier som Wiibroe og Herskind i Ålborg, Ahlmann i Fredericia m. fl. Hvordan deres rolle har været i denne udvikling i forhold til andre brændevinsbrændere, er det dog vanskeligt nøjagtigt at angive. Det kræver et omfattende kendskab til alle landets købmandsslægter, og en sådan besidder forfatteren ikke. Det forekommer imidlertid langt fra unaturligt, at disse på mange måder skulle være gået i spidsen for industrialiseringen. De havde også den kapital og de handelsforbindelser, som var en nødvendig forudsætning for, at man kunne drive brænderierne i industriel målestok.

Der kan i forbindelse med de store købmænd være anledning til at påpege, at fortegnelserne måske ikke altid angiver de rette ejendomsforhold. Det er ganske vist vanskeligt at få et rigtigt begreb herom, eftersom oplysningerne herom er sporadiske. Regnskaber hos C. Hage i Stege kan tyde på, at han foruden at drive sit eget brænderi også har været økonomisk interesseret i driften af et andet, Puttferckens¹⁹¹. I bevarede opmålingspapirer kan man også finde eksempler på, at brænderier ejedes af en person, ofte en købmand, som udlejede dem til eller lod dem drive gennem andre¹⁹². Disse forhold gør det muligt, at store købmænd i provinsbyerne kan have ejet eller haft indflydelse på flere brænderier, end fortegnelserne angiver. I øvrigt kunne den egentlige ejer også være at finde uden for byen. I et par tilfælde viser det sig nemlig, at store godsejere på landet ejede et brænderi i den nærmeste by og lod det drive ved en af dennes borgere. I det ene tilfælde drejede det sig om selveste gehejmestatsminister greve Moltke på Bregentved slot. Han ejede et temmelig stort brænderi i Køge, som han lod drive gennem en »polyteknisk kandidat«. I det andet tilfælde var det baron Thott på Gaunø, som havde et brænderi i Næstved; det blev passet af gæstgiver og brændevinsbrænder Bjørnsen i samme by¹⁹³.

Bemærkelsesværdigt er det også, at kvinderne optræder i ret stort tal blandt

brænderiejerne. Særlig almindelige i fortegnelserne er »madammer«. De ejede nemlig ofte meget store brænderier, som de – det fremgår af fortegnelserne – havde arvet efter deres afdøde mænd. Af materialet fremgår det imidlertid også, at deres ret til at drive erhvervet ofte snart vendte tilbage til den mandlige del af befolkningen – nemlig via giftermål med enken. Ikke alle kvindelige brændevinsbrændere var imidlertid enker. En og anden enligstillet »jomfru«, forekom også¹⁹⁴.

Hidtil er kun brændevinsbrænderne i provinsbyerne blevet behandlet. Forholdene var anderledes i hovedstaden. Her var de fleste erhverv organiserede i lav, hvilket indebar, at bierhverv ikke måtte forekomme. I brændevinsbrændernes lavsartikler bestemtes således, at det ikke kunne tillades nogen, »som bruger profession eller er i et eller andet lav, herudi (dvs. lavet) at indkomme uden at tilforn have opsagt og er udtrådt af samme«¹⁹⁵. Hvorvidt denne bestemmelse opretholdtes, kan ikke afgøres uden en omfattende sammenligning mellem medlemslisterne i forskellige lav. Eftersom næsten alle næringsgrene i hovedstaden var organiserede i lav, og eftersom disses medlemmer plejede at våge nøje over, at ingen kolleger skaffede sig ekstrafordele, er det lidet sandsynligt, at brændevinsbrænderne i hovedstaden har haft nogen bierhverv – bortset fra kreaturhold, som nærmest hørte sammen med erhvervet.

Dette gjaldt i det mindste frem til 1805. Da ophævedes bryggerlavet i hovedstaden, og i sammenhæng hermed blev grænserne for denne næringsgren mere uklare. I forordningen, hvori ophævelsen proklameredes, udtaltes det ganske vist, at de to produktionsgrene fortsat skulle være adskilt. I samme åndedrag tilføjedes det dog, »at når nogen nuværende brændevinsbrænder i de nærmeste 10 år tilkøber sig en af de med lavsbryggerret ved udgangen af 1805 forsynede bryggergårde i staden, må han dertil henlægge sit brændevinsværk og i denne gård drive begge næringer, dog uden at holde skænkestue og uden at sælge påsæt«¹⁹⁶. Når man tænker på, at brændevinsbrænderne tidligere havde kæmpet hårdt for at få ret til selv at brygge deres påsætsøl i stedet for at være tvunget til at købe det af bryggerlavet, kunne man have ventet, at bestemmelserne havde medført en vis sammensmeltning mellem de to så nærliggende næringsgrene¹⁹⁷. Meget tyder på, at dette ikke har været tilfældet, i hvert fald ikke i begyndelsen. I Kancelliets fortegnelse over »bevillinger« møder man eksempelvis blot én brygger, der har fået tilladelse til at anlægge brænderi i sin gård¹⁹⁸. Dette kan måske skyldes fortegnelsens ufuldstændighed; men på den anden side finder man heller ingen omtale af sammenlægninger i brændevinsbrænderlavets protokol eller i papirerne fra den kommission, som i 1824 nedsattes for at undersøge bryggerierhvervets forhold i hovedstaden. For kommissionen fremførtes tværtimod bl. a. klager over, at

ølbrygning ikke måtte drives i forbindelse med nogen anden næringsgren ¹⁹⁹. Det kan også påpeges, at lavstaberne helt frem til midten af århundredet fortsætter med at opregne bryggerierne som en særlig erhvervsgren ²⁰⁰. Imod dette står en oplysning i Villads Christensens bog om København 1840–1857, hvor det hedder, at mange bryggergårde i den omtalte periode var forbundet med brændevinsbrænderi ²⁰¹. Hvorfra oplysningen er hentet, nævnes ikke, så det er vanskeligt at afgøre, om den er rigtigere end den påstand, der her er fremført.

Københavns brændevinsbrænderlav hørte, i det mindste med hensyn til antallet af medlemmer og ansatte, til de største i byen. Dette fremgår af lavstaberne ²⁰². I året 1820, der kan tages som et egnet eksempel af den grund, at det ligger omtrent i midten af den her behandlede periode, angav disse lavstaber følgende tal for de seks største lav:

Tabel over medlemmer og ansatte, der var medlemmer af lavene i København i året 1820

	Medlemmer og mestre	Svende	Lærlinge
Skipperne	874		
Skomagere	471	490	366
Skrædere	358	259	67
Snedkere	228	227	253
Brændevinsbrændere	310	328 fast ansatte arbejdere	
Urtekræmmere	197	98	128

Kilde: Generaltabel over lavenes interessenter og mestere, samt svende og drenge i København 1820.

Tallene fra 1820 giver et godt billede af lavets talmæssige stilling fra århundredskiftet frem til dette år. I de nærmest følgende år skete der, som tidligere nævnt, en kraftig reduktion ²⁰³. Denne var påbegyndt allerede i 1820, idet så meget som 120 medlemmer ikke formåede at holde deres værker i drift dette år. Til trods herfor, og selv om man ser bort fra, at der sikkert også inden for andre lav fandtes folk, som ikke var i virksomhed, har lavet dog, som tabellen viser, alligevel hørt blandt de 5–6 største.

Økonomisk og socialt set synes brændevinsbrænderne at have indtaget en middelklassestilling mellem byens næringsdrivende. Herpå tyder i hvert fald den klassifikation, der blev opstillet til brug for opkrævningen af indkomstskat. Den inddelte byens forskellige erhvervsgrupper i 6 klasser på grundlag af formodninger om økonomisk ydeevne. Til den første klasse regnedes et økonomisk toplag med grossister, tømmerhandlere, bankiers og lignende. I

klasse 2 finder man erhvervsfolk som bryggere, garvere, mæglere; og i klasse 3 jernhandlere, urtekræmmere m. m. Brændevinsbrænderne tilhørte den 4. klasse, på linje med bagere, guldsmede, vognmænd i det store vognmandslav m. m.²⁰⁴ Naturligvis var denne inddeling meget grov, og der fandtes til visse både rige og fattige brændevinsbrændere. Den viser imidlertid så meget, at brændevinsbrænderlavet ikke regnedes til det økonomiske bundlag i hovedstaden, og at den karakteristisk af brændevinsbrændingen, der blev givet i slutningen af 1600-tallet, nemlig at den var »det fast eneste middel, som fattige folk har at gribe til«, næppe længere havde almen gyldighed²⁰⁵.

Den anførte klassifikation opstilledes i begyndelsen af 1800-tallet. På dette tidspunkt var brænderierne endnu gennemgående håndværksmæssigt drevne, og forskellene i deres størrelse var ikke så betydelige som senere. Endnu i 1835 var det største brænderi i hovedstaden på 130 tønders mæskekarsrumfang og i 1840 på 160 tønder. I det følgende årti skete der imidlertid en kraftig ekspansion for en del anlægs vedkommende. I 1847 fandtes således hele 10 brænderier med et mæskekarsrumfang på mere end 200 tønder. Samtidig forblev dog lavets flertal ved den håndværksmæssige drift. Sidstnævnte år havde 46 brændevinsbrændere mindre end 50 tønders mæskekarsrum og 30 havde mellem 50 og 100 tønder²⁰⁶.

Denne udvikling må have skabt et stort skel inden for lavet og gjort visse af dets medlemmer forholdsvis rige, mens andre gik med den stadige trussel over hovedet, at de kunne blive udkonkurreret af deres lavsbrødre. Skriftlige vidnesbyrd om de stridigheder, som sikkert har forekommet, findes ganske vist ikke bevarede fra netop dette årti. Derimod indsendte brændevinsbrænderlavet allerede i 1824 et langt indlæg til den da siddende brænderikommission, og dette viser klart, hvorfra lavets flertal, dvs. de mindre brændevinsbrændere, så den farligste trussel mod deres eksistens. Til trods for, at indlægget er skrevet før den egentlige industrialisering, er det først og fremmest rettet mod denne. Derved bringer det et veltalende vidnesbyrd om de bekymringer og vanskeligheder, den tekniske og økonomiske udvikling kunne skabe inden for et lav. »Brænderi er«, siger oldermanden, som affattede skrivelseren, »en af de første borgerlige næringsveje, som det ikke bør være enhver tilladt at drive så stærkt han vil, med udelukkelse af flere medborgere og indskrænkning af dissers næring«. For at understrege dette, henvises der til et udenlandsk eksempel. »Flere staters eksempel lærer«, siges det, »at fabriksmæssige foretagender kun nærer rigmand, men undertrykker den mindre formuende og fattige, forsåvidt hans kraft ej dertil behøves, og det er nok endnu ikke givet noget menneske med afgørende vished enten at foretrække eller forkaste en fabriksstat. Sådanne stater synes vel at have al jordisk lyksalighed,

men er det andet end blændværk? Skylder staten ikke ligeså godt at sørge for tiggeren som for den første stats- og rigmand, og har de ikke lige stort krav herpå? Men hvorledes står det sig med den simple borger- og almuesstand i fabriksstaterne? Ligger ikke deres skæbne i de riges magt? Gør de ikke folkeoprør osv. Alt noget, som staten, hvor den ene med den anden har udkomme, undgår. Hvilken tilstand er nu den lyksaligste? Dette behøver ikke besvares, thi svaret står skrevet i virkningen«²⁰⁷.

Som afslutning på dette kapitel skal med baggrund i det, som her er fremført om erhvervsgrupperne i forskellige danske byer, siges nogle ord om de oplysninger vedrørende antallet af næringsdrivende i landet, som indsamledes ved folketællingerne. Tallene i disse byggede alene på de opregnede personers erhvervstitler. Som tidligere påpeget var disse ofte tilfældige og skjulte ofte de bierhverv, de pågældende personer havde. Af denne grund kan det være af interesse at sammenligne folketællingernes opgivelser med tallene for antallet af virkeligt eksisterende brænderier, således som de fremgår af Generaltoldkammerets brænderistatistikker. Denne sammenligning vil give en god målestok for rigtigheden af det, som tidligere er blevet fremført i dette kapitel. Som egnet sammenligningsår kan tages 1845, da der foretoges en folketælling. Sammenligningen ser ud som følger:²⁰⁸

*Sammenligning mellem Generaltoldkammerets brænderistatistik
og folketællingen 1845*

	General- toldkammeret	Folketællingen
Sjælland	127	75
Møn	4	1
Falster	12	1
Lolland	22	3
Langeland	8	3
Fyn	115	52
Jylland	163	39
I alt	451	174
København	104	124

Kilder: Statistisk tabelværk, X, Folketællingen 1845. Generaltoldkammeret I. D. 5, Brænderistatistikker 1845.

Tallene viser med al ønskelig tydelighed, at erhvervstitler er et usikkert kapitel, og at folketællingerne af den grund er uanvendelige som angiver af, hvor mange brænderier der virkelig fandtes i landet. Dette gælder så meget

mere, som de små hjemmebrænderier på mindre end 10 tønders mæskekarsrum nu er meget sjældne. Selv store brænderier har undgået at komme med i folketællingens tal; der findes endda byer, hvor der ikke opregnes én eneste brændevinsbrænder. Det gælder f. eks. en by som Ålborg, der på dette tidspunkt havde 4 af de største dampbrænderier i landet. Jylland er for øvrigt i det hele taget den landsdel, hvor afvigelserne er størst. Folketællingen opgiver her ikke engang en fjerdedel af de brænderier, der var i drift. Overensstemmelsen er bedst for Sjælland, hvor omkring tre fjerdedele af de i drift værende brænderier registreredes i folketællingen. Muligvis kunne dette tyde på en større erhvervsspecialisering på denne ø, men erhvervsbetegnelser er på den anden side så usikre, at man ikke kan drage nogen helt sikre slutninger.

Som det fremgår af den opstillede tabel, foreligger der heller ikke for Københavns vedkommende overensstemmelse mellem de to kilder. Her forholder det sig dog omvendt: det er folketællingens tal, der er højere end Generaltoldkammerets. Derimod er det mindre end antallet af lavsmedlemmer ifølge lavstabellen 1845²⁰⁹. Denne siger nemlig, at der dette år fandtes 146 interessenter i brændevinsbrænderlavet. Forholdet kan for en del bero på, at de opregnede tal fra Generaltoldkammeret gælder for det første halvår. Brændevinsbrænderne i København var imidlertid organiserede i et lav og levede følgelig udelukkende af denne deres næringsudøvelse. Dette kan have indebåret, at de fleste af dem drev deres erhverv nogenlunde kontinuerligt året rundt, hvorfor der næppe kan være kommet så mange som 20 til i den anden halvdel af året. Den mest sandsynlige forklaring bliver derfor i stedet, at en del brændevinsbrændere, der ikke længere udøvede erhvervet, blev stående i lavet og beholdt deres titel. Derved er de kommet med i folketællingen, skønt de på det pågældende tidspunkt ikke var næringsudøvere.

Hvis dette er rigtigt, kunne man få den mistanke, at et sådant forhold også kan have indvirket på statistikken for andre byer. Stikprøver i folketællingsmaterialet fra 4 byer, Holbæk, Kalundborg, Horsens og Holstebro, giver også en vis støtte for tanken. I den førstnævnte by fandtes der en brændevinsbrænder Hansen, der i Generaltoldkammerets statistik står som ejer af et forsejlet brænderi. I Horsens og Kalundborg fandtes ligeledes to personer, der i folketællingslisterne er optegnet som brændevinsbrændere. De forekommer derimod overhovedet ikke i Generaltoldkammerets statistik. Dette kan skyldes, at de bestyrede brænderier, som de ikke selv ejede, eller omvendt ejede brænderier, de ikke selv ledede. Af denne grund kan de have undgået at blive navngivet i Generaltoldkammerstatistikken. Det er imidlertid lige så sandsynligt, at de tidligere havde ejet brænderier, som var nedlagt og solgt, og at de derfor ikke er kommet med i denne statistik. Er dette rigtigt, så indebærer det,



En brændevinsmand eller brændevinsbrænder.

Stik af G. L. Lahe i: Københavns klædedragter eller det daglige liv i hovedstaden i karakteristiske figurer, tegnede efter naturen, 1830.

at folketællingerne giver et endnu mere urigtigt billede af virkeligheden, end den ovennævnte tabel viser ²¹⁰.

De gjorte iagttagelser er ikke blot af interesse for denne afhandling. De har også mere almindelig interesse. Folketællingerne er nemlig nu og da blevet lagt til grund for ret vidtgående slutninger vedrørende dansk erhvervsliv i begyndelsen af forrige århundrede. Således anvender professor Sven Henningsen i sin afhandling om landsbyhåndværket i Danmark folketællingerne til en detaljeret statistik over næringsforholdene i landet. Hans opfattelse er, at de ikke indeholder alvorligere fejlkilder. Præsterne har f. eks. ikke haft grund til at fortie, at nogen havde håndværk som biindtægt. Endvidere er det meningsløst, mener Henningsen, at trække en skillelinje mellem husflid og håndværk. Denne grundopfattelse af materialet muliggør opstilling af en statistik med til dels så opsigtsvækkende resultater, som at landsbyhåndværket i Københavns amt udgjorde 80 % og i andre amter 60–70 % af hele håndværkertallet. Byerne derimod skulle blot have haft en mindre del. Konklusionen er, at den iagttagelse, at landsbyhåndværket i Danmark er blevet mindre og mindre, er en fejlsætning.

sionen bliver da, at landsbyhåndværket, trods byernes monopol, var helt dominerende i datidens Danmark ²¹¹.

På denne baggrund er den her foretagne sammenligning af mere generel interesse. Ganske vist må det straks understreges, at den blot gælder materialet for byerne og inden for disse en næringsgren, som i højere grad end andre var et bierhverv. Dette mindsker naturligvis resultatets almenlydighed. De bemærkelsesværdigt store afvigelser mellem de benyttede kilder tyder dog på, at folketællingerne er en mindre problemløs kilde, end Henningsen mener. Således må der f. eks. have eksisteret andre næringsgrene, eksempelvis bageri, der også i høj grad egnede sig som bierhverv, således at man for disse kan vente lignende misvisende resultater. Folketællingerne angav jo – i det mindste for byernes vedkommende – i regelen blot en erhvervstitel for hver person, og bag denne kunne der skjule sig både ét og flere bierhverv – ligesom formodentlig også en hel del såkaldt »husflid«. Dertil kommer, at så længe familiefaderen levede, opgaves der sjældent noget nærmere vedrørende hans hustru. Hun kan jo meget vel have skabt sig en lille indtægtskilde ved bagning, syning og spinding, så hvis »husflid« ikke skal adskilles fra håndværk, så burde også denne virksomhed være taget med i en statistik. Kun for enker og ugifte kvinder angaves der noget nærmere om, hvilket levebrød de havde – noget, som måske antyder, at fattigdoms- og forsørgelsesproblemet har været af større interesse for den, der gav oplysningerne, end det at give et rigtigt billede af næringslivets struktur ²¹².

Det fremførte gælder byerne. Det er muligt, at det forholder sig anderledes med materialet vedrørende landet, og at man hér i større udstrækning har givet oplysninger om bierhverv. I så fald ville det jo imidlertid gøre sammenligningen mellem by og land skæv. Bierhverv angaves jo ikke for borgerne i byerne, og så måtte jo disse blive underrepræsenteret i forhold til landet. Desuden kunne man ikke foretage en sammenligning mellem by og land uden at tage et forbehold, når det drejer sig om næringernes omfang. Det kan næppe være rigtigt at betragte f. eks. en bager i hovedstaden statistisk som værende af samme vægt som en husmandskone på landet med brødbagning i lille målestok til forhandling.

4. *Legal og illegal brændevinsbrænding på landet*

Som det er fremgået af de foregående kapitler, kan der herske adskillig tvivl vedrørende Kancelliets og kollegiernes vilje eller evne til at gennemføre fastere reguleringer af brænderierhvervet i byerne. En skillelinje, som man derimod strengt søgte at hævde, var den mellem by og land. Uden for byernes kon-

sumtionsgrænser måtte brændevinsbrænding kun forekomme i visse privilegerede brænderier og i visse privilegerede landsdele.

De særligt privilegerede landbrænderier var og blev ganske få i forhold til det store antal købstadbrænderier. I 1700-tallet og i 1800-tallets tre første årtier gaves sådanne særrettigheder først og fremmest til visse gæstgiverier og kroer ²¹³. I 1835 havde således 12 af kroerne i Københavns omegn sådanne privilegier. Desuden havde en del fabrikker, som stod under særlig statslig protektion, ret til at brænde til deres arbejdere. Blandt disse kan nævnes Ørholm og Svanemøllens papirfabrikker, Kastrup Glasværk, Rådvad Fabrikker og Hellebæk Geværfabrik ²¹⁴.

Som tidligere nævnt fastsattes det i en resolution af 1835, at mulighederne for anlæg af brænderier uden for byerne skulle øges, hvor det kunne anses for at være til gavn for landbruget ²¹⁵. De reelle resultater heraf blev dog ganske ubetydelige. Tilladelsen var jo stadig afhængig af, om Kancelliet ville give et personligt privilegium til den, der ansøgte herom. Nogen større rundhåndethed udvist ikke derved. De fleste af ansøgningerne blev afslået med henvisning til, at brænderiet lå for nær ved den nærmeste by, at det var vanskeligt at kontrollere, eller at ansøgeren var upålidelig ²¹⁶. I 1840 var der kun blevet givet 16 nye bevillinger på landbrænderier, og ifølge Generaltoldkammerets brænderistatistik fandtes der endnu i 1847 kun 47 sådanne i landet, og af disse var blot 39 i virksomhed ²¹⁷.

Almindeligt privilegium til fri hjemmebrænding til privat forbrug på landet havde som nævnt øerne Bornholm og Læsø samt visse mindre områder nær grænsen til Hertugdømmerne (se s. 23). Hjemmebrænding er sikkert også, i hvert fald i begyndelsen af århundredet, forekommet på de fleste gårde og husmandssteder. Under et af de tilfældige forbud, som nu og da blev udstedt af hensyn til risikoen for kornmangel, forseglede man f. eks. alene i et herred 300 redskaber, og disse 300 udgjorde sikkert langfra alle faktisk eksisterende ²¹⁸. Lignende opgivelser fra et andet herred gik ud på, at der et andet nødår forsegledes 200 redskaber ²¹⁹.

I de øvrige dele af kongeriget var hjemmebrænderi til privat forbrug på landet imidlertid helt forbudt. I princippet straffedes overtrædelser med høje bøder – 30 rigsdaler for bønder, husmænd og inderster, mere for møllere, kroejere og højere rangspersoner ²²⁰. For gentagne forseelser var fastsat fæstningsarbejde ²²¹. I en forordning af 1845 afskaffedes det sidstnævnte, men bøderne hævedes, så de mindst udgjorde 100 rigsdaler ²²². For at kontrollere, om forbudet blev opretholdt, skulle byernes told- og konsumtionsekspeditioner, inkquisitioner, på landet, og de skulle herved assisteres af sognefogederne eller herredsfogeder-

ne ²²³. At man regnede med, at det herved kunne gå hårdt til, fremgår deraf, at toldinspektørerne i byerne kunne rekvirere militær assistance ved udførelsen af denne virksomhed ²²⁴.

Smugbrænderi synes i ældre tid at have været en almindelig udbredt foreteelse i hele landet. Fra 1700-tallet beretter toldmyndighederne således om hårde konflikter med sjællandske bønder, der foretog smugbrænding ²²⁵. I begyndelsen af 1800-tallet var den ulovlige hjemmebrænding dog begyndt at forsvinde eller i hvert fald kraftigt indskrænket på Sjælland, de sydlige øer og store dele af Fyn. I Jylland og delvis også på Sydfyn var hjemmebrændingen fortsat meget udbredt og vedblev at være det helt frem til midten af århundredet. Særlig i Vestjylland synes hjemmebrænderiet at være forekommet i næsten hver eneste bondegård. Ganske vist drejede det sig i almindelighed ikke om teknikkens allernyeste vidundere. Som destillationskedel synes man ofte at have benyttet en almindelig jerngryde med trælåg, hvorover man havde fastkittet en lerkrukke som »hat«. Fra denne førte man et par gamle udtjente bøssepiber gennem en trætønde, og dette var så »svaleapparatet« ²²⁶. Dette var fuldt tilstrækkeligt til hjemmets forsyning; på de større gårde havde man i regelen også råd til at forsyne sig med rigtige kobberkedler ²²⁷. Sine steder forekom også smugbrænderi, som blev drevet i større målestok. Ved en razzia i 1843 fandt man således flere anlæg med mæskekar med et kubikindhold på omkring 20 tønder ²²⁸. Disse brænderier var lige så store som mange af de mindre, men kommercielt drevne anlæg i byerne, og man har sikkert grund til at antage, at der herfra foregik salg. Den skattefri smugbrænding havde sikkert mange villige købere, således de mange smugkroer, fattige husmænd og inderster, som ikke selv havde råd til at brænde, fiskerne ved Vesterhavet, hvor klimaet var for hårdt til korndyrkning osv. ²²⁹ Ifølge en artikel i »Landøkonomiske tidender« i 1817 var handelen med ulovlig brændevin i Vestjylland så omfattende, at det var vanskeligt at få andet. »Jeg har«, siger forfatteren, »flere gange forgæves bestræbt mig at få 1 à 2 ankre brændevin tilkøbs i Holstebro, denne egnns nærmeste købstad. Der eksisterer ingen store brænderier. Købmanden brænder kun så meget som han i små portioner selv lader skænke ud, og finder regning godt ved at afkøbe landmænd deres overskud af disse varer . . .« ²³⁰.

Et godt billede af smugbrænderiets omfang – ved siden af smugleriets, som også var usædvanlig omfattende i disse landsdele – giver konsumtionsindtægternes varierende størrelse. De var pro persona uden sammenligning meget mindre i Jylland end i de øvrige dele af landet. Etatsråd Thonning, en af de ledende i Generaltoldkammeret, beregnede således i 1824, at mindst halvdelen af al brændevin i Jylland var smugbrændt eller indsmuglet ²¹³. De

i Statistisk tabelværk publicerede oversigter fra 1840'erne giver samme indtryk. Ifølge disse havde konsumtionsudgiften pr. individ i Jylland i 1840 en størrelse svarende til ca. 7 potter, mens det tilsvarende tal for det øvrige land, bortset fra det skattefrie Bornholm, var 18 potter ²³².

Et af de sikreste udtryk for smugbrænderiets omfang var byernes holdning. Mens de på øerne kompromisløst bekæmper alle former for brændevinsbrænding på landet, var de jyske kolleger mindre kategoriske. Brændevinsbrænderne i Vejle gik således ind for privilegerede, men beskattede landbrænderier, hvis ejere det skulle pålægges nøje at overvåge, at bønderne ikke brændte brændevin. Magistraten i Ålborg gik endnu et skridt videre og talte for en helt fri hjemmebrænding på landet, blot den blev belagt med en form for afgift. Baggrunden for denne liberale indstilling var naturligvis den, at man mente at have større fordel af en sådan politik. Købstadsbrænderierne i Jylland ville kunne klare sig bedre, hvis man legaliserede brændevinsbrændingen på landet, men beskattede den – bedre, end hvis man værnede om et monopol, som ikke blev respekteret ²³³.

At smugbrænderiet i Jylland var så udbredt, hang først og fremmest samme med, at det ansås for at spille en så vigtig rolle for landsdelens landbrug. Man havde ofte, som det senere nærmere vil blive vist, meget høje tanker om brændevinsbrænderiets betydning for landbruget. Denne økonomiske motivering gjorde det meget vanskeligt at bekæmpe det ulovlige brændevinsbrænderi. Det var ikke blot bønder, der værnede om det. Det synes også at have haft forsvarere i en stor del af landsdelens præstestand. Da således et stort antal bønder i Ringkøbing amt i 1840'erne indsendte en ansøgning til kongen om fri hjemmebrænding til privat forbrug, så var denne undertegnet af de pågældende sognes præster. I mange tilfælde turde det endda være dem, der har stået bag indsamlingen af navne, og i hvert tilfælde tilstår de åbent, at smugbrænderiet er almindelig udbredt, og at de ikke kan se noget forkert heri ²³⁴. Endnu mere betænkeligt ud fra byernes synspunkt var, at mange af de sognefogeder og herredsfogeder, der skulle hjælpe til med at overvåge forbudets opretholdelse, så igennem fingre med overtrædelserne og endda ofte forsvarede dem. Samtlige de 10 jyske herredsfogeder, der indsendte betænkninger til brænderikommissionen af 1824, støttede således hjemmebrænderiet til privat forbrug og ville have det frigivet. En af dem erkendte åbent, at han ikke kendte nogen mere vederstyggelig opgave end at gribe ind mod bønder, der smugbrændte, idet han vidste, hvilke økonomiske vanskeligheder han dermed kunne afstedkomme ²³⁵.

Det er på denne baggrund forståeligt, at told- og konsumtionsmyndighederne klagede over den ringe støtte, de fik fra denne side. »Det er«, skrev over-

toldinspektør Tetens i en betænkning 1841, »ren undtagelse, at nogen justitsbetent uden rekvisition fra toldvæsenet med kraft virker imod ulovlig brændevinsbrænden«. Det er, fortsatte han, så usædvanligt, »at vi i hele provinsen (Jylland) kun kender en landjurisdiktion, hvor dette er tilfældet«. Politimyndighederne på landet var, mente Tetens, i denne henseende snarere almuen beskyttere end lovens vogtere ²³⁶.

Om herredsfogeder og sognefogeder i denne sag var direkte upålidelige, så synes på den anden side de lokale told- og konsumtionsebedsmænd heller ikke at have været særlig nidkære. Fra årene 1791–94, 1805–07 og 1845–47 er bevaret nogle »kvartalsindberetninger om ulovlig brændevinsbrænden« ²³⁷. Henved 95 % heraf er rapporter om, at der ikke er foretaget nogen razziaer på landet. Det motiveres gerne med, at man ingen anmeldelser havde fået – sådanne belønnedes af staten, men var meget forhadte på landet – og så ville det være forgæves at foretage efterforskninger. Nu og da blev det endda påstået, at der ikke var nogen begrundet mistanke om smugbrænderi på landet – en mangel på viden, som må have været ganske enestående i borger-skabet i datidens jyske byer!

De lokale toldmyndigheders manglende iver for sagen hang for en stor del sikkert sammen med, at det ikke var særlig morsomt at begive sig ud på undersøgelsesekspeditioner på landet. For det første var de formentlig meget ofte resultatløse. Et så usædvanligt rejseselskab som nogle toldtjenestemænd i en vognmandskærre var det ikke vanskeligt at opdage, og straks gik ilbud til de omliggende byer, at der var fare på færde ²³⁸. Gemmesteder for redskaberne var der mange af. Rapporterne om de få heldige razziaer giver en antydning af mulighederne. Man fandt således redskaber nedgravede i kær og i møddinger eller gemt under senge, i skorstene og på lofter. Nu og da kunne de, der inspicerede, også blive taget ordentlig ved næsen. En rapport fortæller således, at den udsendte ekspedition pludselig så en mand komme farende ud af et hus i den by, man netop havde til hensigt at undersøge. Hele følget optog jagen på forbryderen, som havde en stor sæk på ryggen. Da manden endelig indhentedes nede i et ufremkommeligt kær, viste det sig, at hans sæk indeholdt – halm! ²³⁹ Det har sikkert været en grinende skare bønder, der oppe i byen imens fik tid til at gemme alle forbudne sager.

Det standsede ikke altid derved, at toldpersonalet blev udleet. Nu og da kunne der også være tale om grovere metoder. I en rapport, hvori det meddeles, at toldmyndighederne i Hjørring havde foretaget en undersøgelse i en af distriktets byer, hedder det, at »formedelst beboernes utilladelige og lovstridige opførsel, måtte inkvirenterne med uforrettet sag og uden at foretage det mindste, ophæve inkvisitionen« ²⁴⁰. Bag denne diplomatiske beskrivelse

aner man en skare truende bymænd, som det nok ikke var så fristende for nogle toldembedsmænd fra byen at give sig i kast med. Til tider kunne bønderne dog finde det formålstjenligt at anvende en mere føjelig optræden, og hermed var de lokale toldmyndigheder dem behjælpelige. I byerne omkring Skive havde man således uofficielt indført en særlig »brændevinsskat«, som indkrævedes gennem sognefogederne. Det viste sig, da denne lovstridige skat endelig afsløredes, at indtægterne af den gik til konsumtionsforvalteren i Skive, som til gengæld aldrig foretog husundersøgelser på landet ²⁴¹.

I 1840'erne ser det ud til, at toldmyndighederne har taget mere effektivt fat på at bekæmpe smugbrænderier. Bl. a. kom der i 1843 en plakat, hvori ejerne af ulovlige brænderiredskaber opfordredes til inden for et vist tidsrum at »anmelde samme til afhændelse«, mod løfte om ikke at blive draget til ansvar for besiddelsen. I denne sammenhæng synes man at have inddrevet ikke mindre end 10.000 smugbrænderiapparater i Jylland ²⁴². Det kunne jo tyde på, at man nu havde taget et virkeligt livtag med det ulovlige erhverv, som tidligere var foregået i »halvt officielt smug«. At dømme efter kvartalsindberetningerne fra de lokale myndigheder, der ikke gerne begav sig ud på landet, så skulle Jylland på det nærmeste være blevet renset for alt, der hed smugbrænderi ²⁴³.

Helt så effektive turde toldmyndighederne dog ikke være blevet. Læser man betænkningen fra overtoldinspektøren for Jylland vedrørende sagen, så får man i hvert fald et noget andet indtryk. Han mener ganske vist ikke, at antallet af indleverede apparater var angivet for højt. Han angiver det til nøjagtigt 9.808 redskaber. Hertil føjer han dog den interessante oplysning, at disse ikke var blevet inddrevet med magt; men at de var blevet afkøbt bønderne mod en betaling af 32–38 skilling for hvert pund kobber, de indeholdt. Overtoldinspektøren gjorde sig ikke store illusioner om, hvilke gennemgribende konsekvenser dette havde haft. Mange havde, mente han, benyttet sig af lejligheden til at komme af med deres gamle og dårlige redskaber for i stedet at få penge til nye og bedre. Han betvivlede også, at love og påbud havde nogen større indflydelse på denne sag. Hovedårsagen til smugbrænderiets aftagen og til, at så mange havde solgt deres redskaber, var, mente han, de høje kornpriser. Disse gjorde det mere lønnende at sælge kornet, end selv at anvende det til brændevinsbrænding. Kom der derimod et prisfald, »er det derfor sandsynligt,« mente overtoldinspektøren, »at mange af de formentlig ikke få, kun indtil videre standsede brænderier, vil blive sat igang, og redskaberne til den ende fremdrages af jordens skød, hvori de for tiden er nedlagt«. Som et morsomt eksempel på hans meget store mistro mod de jyske bønder kan også nævnes hans indstilling til de afholdsforeninger, som han på denne tid for første gang hører tale om. Overtoldinspektøren tror

ganske enkelt ikke på de ærlige hensigter med disse. Det er bønder, som er enedes om, ikke at købe byernes beskattede brændevin. »Jeg har ingen vished,« siger han, »men det ligner den jyske almuesmand«²⁴⁴.

Der kan næppe herske tvivl om, at smugbrænderiet begyndte at aftage stærkt i 1840'erne. Dette turde dog, som overtoldinspektøren for Jylland fremhævede, for størstedelen have beroet på økonomiske forandringer. Forbud mod smugbrænding og trussel om hårde straffe var jo forekommet mange gange tidligere, uden at det havde givet håndgribelige resultater. Det nye i dette årti var, at der, ikke mindst i Jylland, var begyndt en fremvækst af store industrielle brænderier. Disse havde, som tidligere vist, for størstedelen udkonkurreret hjemmebrænderiet til privat forbrug i byerne, og sandsynligvis er dette også blevet resultatet på landet. Hertil bidrog også stærkt de høje kornpriser, som gjorde det lønnende for bønderne at sælge deres produkter, samt forbedringer af landbrugets driftsmetoder, der gjorde dranken mindre nødvendig for kreaturholdet og dermed mindre eftertragtet fra landbrugernes side.

5. *Råvareforbrug og produktion*

»Købstadmanden og landmanden står hvad brændevinsbrænding angår på fjendtlig fod med hinanden«. Denne vurdering gav man i den jyske stænderforsamling af stillingen i konflikten om retten til brændevinsbrænding²⁴⁵. At denne konflikt var så hård, skyldtes naturligvis, at man anså store økonomiske interesser for at stå på spil. Brænderierne var betragtelige forbrugere af landbrugsprodukter, først og fremmest korn, og det var om retten til dette forbrug, at striden især stod. Det kan derfor være på sin plads at forsøge at opstille en beregning over, hvor stort dette forbrug i de danske brænderier var.

Desværre lader en sådan beregning sig tidligst foretage for 1840'erne. Der findes ganske vist ældre forsøg på vurderinger, men de er yderst usikre. De går ud på, at der skulle være blevet anvendt omkring 250.000 tønder korn om året til brændevin. Beregningerne er imidlertid bygget på et så løst grundlag, at de ikke har nogen større reel værdi²⁴⁶.

På mere sikker grund kommer man først i 1838, da »Statistik tabelværk« begyndte at udkomme. Værket giver oplysninger om de mængder af korn, som mod afgift blev formalet til forskellige formål. Hver kornart er specificeret for sig, og dette forøger naturligvis statistikkens anvendelighed. Derimod kan den af naturlige grunde ikke give et helt rigtigt billede af hele råvareforbruget i landet. Foruden den lovlige brændevinsbrænding i byerne var der jo den lige så lovlige, men afgiftsfri brænding på Bornholm og Læsø samt i visse områder ved grænsen til Hertugdømmerne. Herudover må man regne med den



Brændevinsbrænderskilt i Prinsensgade 4, København, hvor brændevinsbrænder C. A. Brøndum boede. Han købte ejendommen af en brændevinsbrænder i januar 1808, og i skødet omtales »det på huset hængende skiældt«.

Man ser på skiltet en hest, der drikker vand af svaletønden, til venstre for denne destillationskedlen med »hatten« og ovenover på bagvæggen på en hylde en række målekrus. Foran hestens fødder står ankeret, hvori brændevinen løber efter at være passeret igennem røret fra hatten ned gennem svaletønden.

jyske og sydfynske smugbrænding på landet. Man kan heller ikke se bort fra, at bedragerier med korn, hvorfor der skulle erlægges afgift, også kunne forekomme i byerne. Konsumtionsgrænserne rundt om disse udgjordes jo i mange tilfælde af enkle grøfter og stengærder, og det kan ikke have været så vanskeligt at smugle én eller flere sække formålet korn ind over disse. Ligeledes indeholdt selve beskatningssystemet, som påpeget i kapitlet om afgifterne, en op-

fordring til smugleri af korn bestemt til forskellige anvendelsesområder. Når afgiften for formaling til brændevin endnu i told- og konsumtionsforordningen af 1837 var fastsat ca. 4 gange højere end den for formaling til brød, så var det at vente, at en del korn, som formalede til det sidstnævnte formål, i virkeligheden blev anvendt til det førstnævnte. Et vidnesbyrd herom har man i en skrivelse fra toldinspektøren i Århus 1824. Han klager over, at flere brændevinsbrændere i byen opgiver at have anvendt mere rug til brødbagning end rimeligt var efter familiernes størrelse. Han mener, at et normalt forbrug til dette formål er 11, højst 12 skæpper mel, dvs. omtrent en tønde rug og byg pro persona. I byen findes der imidlertid, siger han, to brændevinsbrændere med husholdninger på henholdsvis 18 og 19 personer, som på mindre end et år har formalet over 100 tønder rug til brød²⁴⁷.

På denne baggrund er tabelværkets tal for brænderiernes kornforbrug – i tiåret 1838–1848 3,5–4,5 millioner lispund eller 300–400.000 tønder korn årligt – meget høje²⁴⁸. I realiteten må det dog have drejet sig om adskilligt mere. Kunne man medregne det, der indsmugledes til byerne, og det, der anvendtes til smugbrænding på landet og til brændevinsbrænding på Bornholm og Læsø, så er det ikke usandsynligt, at man ville komme op på et faktisk kornforbrug på mindst 500.000 tønder.

Et kornforbrug af dette omfang må have spillet en ret stor rolle for landbruget. Som sammenligningsgrundlag kan nævnes, at den gennemsnitlige årlige eksport i 1830'erne og 1840'erne lå på ca. 1 million tønder og i de tre første år af 1840'erne på 1.250.000 tønder²⁴⁹. Dette indebærer, at det legale kornforbrug i brænderierne i disse år svarer til mellem 1/3 og 1/4 af eksporten, og hvis man skal regne med det faktiske forbrug endnu mere. Senere i 1840'erne øgedes eksporten til over 2 millioner tønder; men selv da må kornforbruget i brænderierne have udgjort mellem 1/3 og 1/4 af udførselen.

En sammenligning med formalingen til andre anvendelsesformål kan også være af interesse. Ifølge tabelværkets opgivelser udgjorde den samlede formaling til mel, gryn, stivelse og brød 4,0–4,5 millioner lispund eller 350–400.000 tønder korn af forskellige sorter. Til ølbrygning skulle der være medgået omkring 950.000 lispund malt, hvilket svarer til 90–100.000 tønder²⁵⁰.

Disse forskellige tal for byernes formaling kan dog ikke ukritisk sammenlignes med hinanden. Eftersom det kan tænkes, at der er foregået smuglerier fra de lavere til de højere beskattede anvendelsesområder, kan det tænkes, at tallene for formalingen til brød og mel er noget for høje, mens tallene for brændevinsbrændingen i tilsvarende grad kan være for lave. Man kan også tænke sig den mulighed, at de højere afgifter for dette erhverv kan have gjort det mere fristende at smugle korn ind over konsumtionsgrænserne, end til-

fældet var for andre anvendelsesområder. Mod dette skal dog vejes, at brænderierne blev kontrolleret meget stramt, hvorfor det kan have været vanskeligere at gennemføre bedragerierne, end når det gjalt melet, for hvilket forbruget var opdelt på mange flere personer.

Det er vanskeligt rigtigt at afveje disse forskellige forholds betydning i den ene eller anden retning. Tallene for formalingen af korn til brændevinsbrænding i byerne må utvivlsomt betragtes som minimumstal. Det samme gælder sikkert også tallene for andre anvendelsesområder, men om fejlmarginen for disse er større eller mindre, er vanskeligt at sige. Det er muligt, at den har været betydelig større end for brændevinsbrændingen. I så fald måtte man også tage hensyn til, at byerne ikke fik al deres formalede korn gennem handel. Indbyggerne havde ofte deres egne jordstykker uden for byen. I den udstrækning, de dyrkede noget på disse jorder, kan de have ladet formale mel og gryn for egen regning. Brænderierne derimod havde – især da hjemmebrænderiet til privat forbrug begyndte at forsvinde i byerne – imidlertid et stort kornforbrug. De har for størstedelen – selv om en del større brændevinsbrændere også drev store landbrug – været henvist til det fra landet indkøbte korn. Derved var de måske af større betydning for landbrugets afsætning af korn, end det fremgår af sammenligningen med formalingen til andre anvendelsesområder.

Fra 1840'erne er det også muligt at opstille et skøn over kartoffelbruget i brænderierne (se i øvrigt s. 12), således som det fremgår af tabelværkets statistik. I 1841 indførtes der en særlig redskabsafgift for kartoffelbrændingen. Dette tvang told- og konsumtionsvæsenet til for sig at angive, hvor mange tønder mæskekarsrumfang der anvendtes til dette formål. For senere at nå frem til, hvor stor en mængde kartofler der var medgået til brændevinsbrænding, har man regnet med en vis gennemsnitlig indmæskningsmængde pr. tønde anvendt mæskekarsrumfang. Det er givet, at en sådan beregning langt fra bliver nøjagtig; men den giver dog et indtryk af forandringens størrelse. Ifølge Statistisk tabelværk anvendtes der i 1841 46.000 tønder kartofler i København og lige så meget i provinsbyerne. Tilsvarende tal for 1845 var 226.000 tønder og 229.000 tønder. I disse fire år skete der altså en kraftig forøgelse i kartoffelbrændingen. I det følgende år ramtes landet imidlertid af kartoffelsygen. Dette medførte en næsten lige så hurtig nedgang i kartoffelbrændingens omfang. I 1848 var erhvervets forbrug af denne råvare gået ned til 90.000 tønder i hovedstaden og 130.000 i provinsbyerne ²⁵¹.

Den statistiske kommission, som udgav tabelværket, forsøgte også at opstille en statistik over produktionen. Den er næppe forbilledlig pålidelig og nøjagtig, men den kan anvendes til at belyse visse tendenser i erhvervets ud-

vikling. Således kan den give en – ganske vist ret grov – opfattelse af forholdet mellem kornbrænding og kartoffelbrænding. Til grund for beregningen lå et gennemsnitsudbytte af brændevin pr. 100 pund korn og pr. tønde anvendt mæskekarsumfang for kartofler. Fra 1838, da det første tabelhefte med produktions- og konsumtionsstatistik udkom, og frem til 1840, regnede man med forskelligt udbytte for forskellige kornarter (hvede: 29,8 potter pr. 100 pund, rug: 30 potter, byg: 27 potter, malt: 27,4 potter)²⁵². I 1840 ændredes dette med den motivering, at kornet i København altid angaves som hvede, skønt der ofte var tale om andre kornarter (i hovedstaden var afgifterne ens for alle kornarter). Fra og med dette år regnede man derfor i stedet med et gennemsnitsudbytte på 28 potter pr. 100 pund korn uden hensyntagen til kornarten²⁵³. For kartoflernes vedkommende regnede man med, at der kunne udvindes 14 potter brændevin à 8° pr. tønde anvendt mæskekarsumfang²⁵⁴.

Gennemsnitsberegninger af denne art må være meget usikre, især i en tid, hvor brænderierne var så mange og af så varierende effektivitet. Beregningerne byggede sandsynligvis på et relativt lille antal erfaringer og må være upålidelige, dels fordi det var vanskeligt at få en opfattelse af alle brænderier i landet, dels fordi udbyttet af brændingerne må have været meget skiftende. Desuden var det ikke helt uvæsentligt, hvad man brugte til brændingen, hvilket vil fremgå af, at man i begyndelsen regnede med forskellige udbytteværdier for forskellige kornsorter. Hvede og rug synes uden tvivl at have givet mere end byg. Hvis det derfor var rigtigt, således som Statistisk tabelværk angiver, at forbruget af byg i årene 1844–48 tredobledes, mens forbruget af rug og hvede sank, så får man ikke et helt rigtigt billede af produktionsudviklingen, hvis man anvender samme gennemsnit for alle kornsorter. Heller ikke udbyttetallene for kartofler kan betragtes som mere end tilnærmelsesvis rigtige. Ganske vist var de brænderier, der benyttede denne råvare, i reglen større og dermed lettere at få overblik over; men på den anden side var udbyttet meget afhængigt af, om man anvendte gode eller dårlige kartofler, hvor tykt man indmæskede osv. Desuden må man tage hensyn til, at den tekniske udvikling af dampbrænderierne, der var de betydeligste forbrugere af kartofler, var meget hurtig. Dette har sandsynligvis medført, at det gennemsnitlige udbytte er steget en hel del tiåret igennem – uden at man af den grund har ændret ved de statistiske gennemsnit.

Rigtigheden af de anvendte gennemsnit har stor indflydelse på statistikken. For hver pot, disse gennemsnit er fejlagtige, ændres slutresultatet med 700.000 potter. Under disse omstændigheder må de fremkomne produktionstal være behæftede med store usikkerhedsmomenter. Til trods herfor turde de dog

være så meget anvendelige, at de kan give et indtryk af visse grundtræk og tendenser i produktionen. Således giver tabellerne et vist indtryk af den store rolle, de københavnske brænderier spillede i den samlede produktion. Mere end en trediedel af den legalt fremstillede brændevin synes således efter det foreliggende at være kommet fra hovedstaden. Dette må gælde så meget mere, som brænderierne her i regelen var bedre drevet og derfor gav større udbytte – mens statistikken derimod gik ud fra samme gennemsnitsudbytte. Man kan også få en vis opfattelse af forholdet mellem kartoffel- og kornbrændevin. I begyndelsen af 1840'erne udgjorde førstnævnte en meget lille del af produktionen. Dette ændredes imidlertid hurtigt, således at kartoffelbrændevinen i 1845 synes at have udgjort 1/3 af al legal brændevin i landet. Særlig stor var dens andel i København, hvor kartofler efter statistikken at dømme var råvare for næsten halvdelen af produktionen. Eftersom kartoflerne især anvendtes i de store, men relativt fåtallige dampbrænderier, giver dette også en antydning af den økonomiske magtstilling, disse sidste må have indtaget, sammenlignet med de små gammeldags anlæg i hovedstaden. Da kartoffel-sygen 1846 ramte landet, sank dog denne råvares andel kraftigt, og dampbrænderierne gik over til i stor udstrækning at brænde med korn.

Statistisk tabelværk angiver også tal for konsumtionens størrelse i forskellige byer. Også ved hjælp af disse kan man få en smule begreb om smugbrændingens og smugleriernes omfang i Jylland. Hvis man beregner konsumtionen pr. individ i denne landsdel, får man for året 1840 et tal på 7 potter legal brændevin pro persona (konsumtion = produktion + indførsel fra udlandet og andre danske byer ÷ udførsel til udlandet og andre danske byer = 3,85 mill. potter 8-gradet brændevin, divideret med 548.329 indbyggere i 1840²⁵⁵). Tilsvarende tal for det øvrige land bliver 18 potter pr. individ, dvs., at forbruget af *legal* brændevin var dobbelt så stort (12.8 mill. potter, 709.130 indbyggere, når Bornholm fraregnes). Selv om forskellen reduceres noget derved, at København og Helsingør var store søfartsbyer med et stort forbrug, så var den dog tilstrækkelig stor til, at den for størstedelen må skyldes det mere udbredte smugbrænderi og smugleri i Jylland.

KILDER OG LITTERATUR

I. Utrykte kilder

RIGSARKIVET, KØBENHAVN (RA)

Danske Kancelli

- A. 13-14 »Adskillige bestillinger«, 1-2.
 G. 105 Kvartalsindberetninger om ulovlig brændevinsbrænderi 1845-47.
 G. 158 Kommissionen ang. ølbrygningen i København 1824-25.
 I. 6 Kongelige resolutioner og Danske Kancellis forestillinger 1827.
 I. 7 Registranterne, 1801 og 1809.

Kommercekollegiet

- II. A. 2 Produktions- og fiskerifagets journal 1801-02.
 II. B. 1 Forestillinger og resolutioner 1801.

Generaltoldkammeret

- I. A. 2 Akter til konsumtionsforordningen 22/11 1837.
 I. D. 5 Ansøgninger om bevillinger til brændevinsbrænden på landet 1835-40.
 I. D. 5 *Opmålingsforretninger* fra købstædernes brænderier 1804-42.
 I. D. 5 *Brænderistatistikker* for begge overkontroldistrikter og København 1843-47.
 I. D. 5 Sager ang. formalings- og brændingsvæsenet 1806-23.
 II. B. 2 Indberetninger ang. inkquisitioner om ulovlig brændevinsbrænden på landet 1791-94, 1805-07.

Rentekammeret

- 352.7 Statistiske efterretninger vedr. Jylland og Lolland-Falster, indsendt til prins Christian Frederik 1831-33.
 2416.13 Korrespondance, dokumenter og akter vedk. sagen om brændevinsbrænderierne 1801-19.
 2416.14-16 Kommissionsakter vedk. påtænkt forandring af de hidtil gældende bestemmelser for brændevinsbrændingen 1824-27.
 2416.17 Akter fra Gehejmestatsministrene Møstings og Stemanns arkiver vedk. sagen om brændevinsbrænderierne 1824-35.

Finansministeriet

Gruppeordnede toldsager:

- I. a. 1 Alm. række, Jn. A-sager. 1841-98.
 4. gr. 10. I Toldktr. Beskatning af spiritus (derunder brændevin).
 4. gr. 16.11 Brænderi- og bryggerisager, A. 2. b. Statistikker 1848-49.

Folketællingen 1845

Holbæk, Kalundborg, Horsens, Holstebro.

LANDSARKIVET FOR SJÆLLAND (LAS)

Politidirektørens arkiv. De historiske arkiver:

G. VI. Lavstabeller 1813-44.

LANDSARKIVET FOR NØRREJYLLAND (LAN)

Toldarkiverne:

- B. 297-538, 297-625, 297-685, 297-686 Overtoldinspektoratet for Nørrejylland.
 B. 327-52 Viborg toldarkiv. Protokol over opmålte brændevinsredskaber 1826-45.

KØBENHAVNS STADSARKIV

Brændevinsbrænderlavets protokol.

Kongstads uddrag af brændevinsbrænderlavets protokol.

ERHVERVSARKIVET, ARHUS

Helsingør spritfabrik, J. L. Tvede: Salgsbog 1845–54. Oversigt over produkt, udbytte og virksomhed 1854–63.

Købmand C. Hage, Stege: Hovedbog 1819–20. Hovedbog 1818–24. Dagbog 1834.

Købmand J. L. Harboe, Nykøbing F.: Kladde 1834–36.

II. Trykte kilder

Algreen-Ussing, T: Kongelige reskripter og resolutioner, reglementer, instrukser og fundatser samt kollegialbreve med flere, Danmarks lovgivning vedkommende offentlige aktstykker 1818–49. (Fortsættelse af Fogtman).

Algreen-Ussing, T: Love og anordninger 1850.

Begtrup, G.: Beskrivelse over agerdyrkingens tilstand i Danmark. Fyn, Langeland, Ærø, Lolland-Falster, I–II, Kbh. 1806.

Bidrag til kundskab om de danske provinser nærværende tilstand i økonomisk henseende. Udg. af Landhusholdningsselskabet, VI. G. Sarauw: Frederiksborg amt. 1831. – IX. C. Dalgas: Svendborg amt. 1837.

Bruun, B.: Beskrivelse over industriens tilstand i Fredericia. Kbh. 1815.

Brøndum, Christen Anthon: Kort undervisning i kunsten at brænde brændevin. Kbh. 1820.

Brøndum, Christen Anthon: Beskrivelse over en indretning, hvorved man kan benytte den øverste del af svaletønden i brænderierne som mæskevarmer. Kbh. 1825.

Callisen, H.: Fysisk-medicinske betragtninger over København. I. Kbh. 1807.

Drewsen, J. C.: Hvilke er hindringerne for en fuldkomnere udbredelse af kartoffelavl. Landøkonomiske tidender, I, 1815, s. 173 ff., spec. s. 202.

Fjelstrup, S. A.: Bidrag til emnet om brændevinsbrænderier på landet i Danmark (Landøkonomiske tidender, VI, 1817, s. 123–31.

Fogtman, Laurids: Kongelige reskripter, resolutioner og kollegialbreve for Danmark og Norge 1761–1818. (Fortsættes af Ussing).

Groening, Friedrich: Beskrivelse over flere, dels nye opfundne, dels forbedrede brænderi- og destillér-apparater. Kbh. 1820.

Hansen, C. M.: *Fortegnelse* over brændevinsbrænderlavets embedsmænd og interessetenr den 31. december 1826. Kbh. 1827.

Hansen, C. M.: *Pligter og rettigheder* for Københavns brændevinsbrænderlavs interessenter, uddragne af lovgivningen. Kbh. 1827.

Hiorhøj, A. F.: Beregninger over de afgifter som i Danmark vedkommer formaling og brændevinsbrænding. Kbh. 1839.

Hofmann, E. A. F.: Drikkeproveren. Eller anvisning til at prøve alle slags drikke og spirituøse væsker. Oversat af H. C. Lund. Kbh. 1829.

Høst, J. N.: Kort efterretning om brændevinsbrænderlavet i København. Ca. 1820 og ca. 1822. (Findes også i en udgave fra 1824, jfr. i øvrigt ovenfor, note 155).

Håndbog for brændevinsbrændere og destillører. Oversat af M. Hallager. 2. oplag, Kbh. 1820. (1. oplag kom 1799).

Juul, Svend Bruun: Naturhistorisk, økonomisk og teknologisk handels- og vareleksikon, I–III, Kbh. 1807–12.

Mangor, C. E.: Anvisning for almuen til at forekomme sygdomme af fugtige kornvarers brug til brød. Kbh. 1800.

- Muus, H. og Rasmus Nyerup*: Om øl og ølbrygning samt om bryggerlavet i København. Kbh. 1802.
- Olufsen, Chr.*: Bidrag til oversigt af national-industrien i Danmark. Kbh. 1819.
- Pistorius' Vejledning* til brændevinsbrænden, efter de nyeste erfaringer omarbejdet og udgivet af Lüdersdorff. Bearbejdet på dansk ved C. Barfoed. Kbh. 1843.
- Rawert, O. J.*: Beretning om industriens tilstand i de danske provinser, samt om nogle midler til dens fremme nedskrevet på en rejse i somrene 1819 og 1820. Kbh. 1820.
- Rawert, O. J.*: Almindeligt vareleksikon, I, Kbh. 1831.
- Rawert, O. J.*: Artikler i *Industri- og Handelstidende*, 1835, nr. 38 og 41.
- Rawert, O. J.*: Brændevinsbrændingens beskatning i Preussen sammenholdt med den i Danmark. Kbh. 1842.
- Rawert, O. J.*: Vejledning for de ved kontrol-opsynet ansatte embedsmænd til at blive bekendte med så meget af brændevinsbrændingen, som anses fornødent til med sagskundskab at udføre deres forretning. Kbh. 1843.
- Rawert, O. J.*: Kongeriget Danmarks industrielle forhold fra de ældste tider indtil begyndelsen af 1848. Kbh. 1850.
- Ræder, N. D. A.*: Bemærkninger og forslag i anledning af brændevinsbrænderiernes tilstand i købstæderne og på landet i Jylland. Horsens 1835.
- Ræder, N. D. A.*: Kritisk bedømmelse af herr pastor Arntzens, herr kammerjunker Wedel-Heinens og herr assessor Withs imod mit skrift om brændevinsbrænderierne udgivne modskrifter, tilligemed nogle ord for købstæderne. Horsens 1836.
- Schou, Jacob Henric*: Kronologisk register over de kongelige forordninger osv.
- Schubart*: Den praktiske brændevinsbrænding med anvisning til fabrikation af malt, forskellige slags gær etc., samt anvisning til en ny indmæskningsmetode, hvorved udbyttet af vinånd betydeligt forøges. Dansk oversættelse ved Simon Groth. Kbh. 1858.
- Sommer, A. G.*: Om de spirituøse drikkes diætiske brug i det skandinaviske Norden. Et foredrag holdt i Det skandinaviske Selskab 1845. Kbh. 1845.
- Statistisk tabelværk*, IV-X, XII, XIV-XVI, XVIII-XXI. 1838-1850.
- Thaarup, F.*: Kort oversigt over Bornholms amt. Kbh. 1810.
- Thaarup, F.*: Håndbog for ejere og lejere af gårde og huse i København samt i forstæderne og på stadens grunde. Kbh. 1812.
- Uldall, W. A.*: *Om brændevinsbrænding af kartofler . . .* på Det kongelige Brænderi i København. Kbh. 1815.
- Uldall, W. A.*: *Om fordelene ved kartoflers anvendelse til brændevinsbrænding*. Kbh. 1815.
- Ussing, se Algreen-Ussing, T.*
- With, J.*: Anvisning til at få meget og godt brændevin, eddike og likør af kartofler og byg-malt i stedet for at hvede og rug. Kbh. 1802.

III. Tidsskrifter

- Handels- og industritidende*. 1801 og 1835.
- Kollegialtidende*. 1813, 1820, 1827, 1829, 1841 og 1843.
- Ny Kollegialtidende*. 1843.
- Landøkonomiske Tidender*. 1815 og 1817.
- Rigsdagstidende*. 1850.
- Stændertidende*, se *Tidende for forhandlingerne ved provinsialstænderne*.
- Tidende for forhandlingerne ved provinsialstænderne* (for øerne, for Nørrejylland og for Slesvig). 1836-48.

IV. Litteratur

- Alkærsig, S.*: Den ulovlige brændevinsbrænding. (Fra Ribe amt. 1924, s. 169 ff.).
- Christensen, Villads*: København 1840–1857. Kbh. 1912.
- Feilberg, H. J.*: Dansk bondeliv således som det i mands minde ført, navnlig i Vest-Jylland. 2. oplag, I–II, Kbh. 1898.
- Glamann, K.*: Bryggeriets historie i Danmark. Kbh. 1962.
- Gær- og spiritusindustriens historie i Danmark*. Aktieselskabet De Danske Spritfabrikker 1881–1931. Kbh. 1931.
- Hansen, E. C.*: Untersuchungen aus der Praxis der Gärungsindustrie. I–II. München 1895.
- Henningsen, Sven*: Studier over den økonomiske liberalismes gennembrud i Danmark. Landhåndværket. Göteborg 1944.
- Industriens historie i Danmark*. III. Axel Nielsen: 1820–1870. Kbh. 1944.
- Jacobsen, Fritz*: Krohold og brændevinsbrænden. (Årbog for Historisk samfund for Sorø amt. XXVII, 1939, s. 95 ff.).
- Jensen, S.*: Fra patriarkalisme til pengeøkonomi. Kbh. 1950.
- Jørgensen, A.*: Alkoholgæren. Kbh. 1901.
- Jørgensen, C. T.*: Blade af Horsens bys historie, Horsens 1942.
- Knudsen, P. C.*: Aalborg bys historie, II. Ålborg 1931.
- Larsson, T.*: Reformen i brännvinslagstiftningen 1853–1854. Förhistorien. Stockholm 1945.
- Nielsen, H. og V. Thalbitzer*: Skatter og Skatteforvaltning i ældre tider. Kbh. 1948.
- Riismøller, P.*: Aalborg. Historie og hverdag. Ålborg 1942.
- Rubin, Marcus*: Frederik VI.s tid. Kbh. 1895.
- Scheel, L. V.*: Brændevinsbrændingen i Danmark. Kbh. 1877.
- Stein, V.*: Bærmeundersøgelser og bærmehandelen. Kbh. 1893.
- Thomsen, A.*: Holbæk købstads historie, II. Holbæk 1936–42.

NOTER OG HENVISNINGER

Forkortelser:

- RA Rigsarkivet, København.
- LAN Landsarkivet for Nørrejylland, Viborg.
- LAS Landsarkivet for Sjælland, København.
- UB Universitetsbiblioteket, København.

I noterne henvises der til kilder og litteratur på følgende måde:

- 1) utrykte kilder: se ovenstående forkortelser og de kursiverede betegnelser i kilde- og litteraturfortegnelsen s. 84 ff.
- 2) trykte kilder og litteratur: der henvises ved forfatternavn, evt. tillige årstal, til det pågældende værk, hvis fulde titel fremgår af kilde- og litteraturfortegnelsen.
 1. Svensk uppslagsbok, 5, sp. 165 ff. (bränneri), 15, sp. 468 ff.
 2. *Scheel*, s. 107. Her gives oplysningen, at kun 3 af Københavns brænderier i 1811 havde termometer.
 3. Fremstillingen om maltningen bygger, hvor intet andet særligt angives, på *Glamann*, s. 17 ff; *Scheel*, s. 85, samt *Pistorius' Vejledning*, s. 43 ff.
 4. *Brøndum*, 1820, s. 24.

5. *Scheel*, s. 69.
6. *Bidrag til kundskab om de danske provinseres nærværende tilstand* VI, s. 237. Opgiver, at brændevinsbrændere og bryggere i provinsen selv malter og sælger til oplandet.
7. *Pistorius' Vejledning*, s. 157 ff.
8. *Gær- og spiritusindustriens historie*, s. 34 ff.
9. *Brøndum, 1820*, s. 39.
10. *Muus og Nyerup*, s. 18.
11. *RA, Generaltoldkammeret*, I. D. 5, *Brænderistatistikker*, Rødby toldsted, 2. kvartal.
12. *RA, Komm.koll. II. B. I: Forestillinger og resolutioner 1801*, nr. 47.
13. *RA Gen.told.kamm. I. D. 5. Brænderistatistikker 1843*, Vedlagte breve.
14. *Gær- og spiritusindustriens historie*, s. 34 ff., 99 og 102.
15. *Brøndum, 1820*, s. 21 ff. *Pistorius' Vejledning*, s. 291 ff.
16. Jævnfør »Råvareforbrug og produktion«, s. 78 ff.
17. Se f. eks. *Mangor*, § 2.
18. *Larsson*, s. 18 ff.
19. *Uldall: Om brændevinsbrænding af kartofler*.
20. *Uldall: Om fordelene ved kartoflers anvendelse til brændevinsbrænding*, s. 14 ff. — *Drewsen*, s. 173 ff., spec. s. 202.
21. *Glamann*, s. 201 ff.
22. Jævnfør »Afgifterne«, s. 32 ff.
23. *RA Gen.told.kamm.*, I. D. 5, Sager angående formalings- og brændingsvæsenet 1806–23. Assessor Rafn på Det kongelige Brænderi siger i et indlæg, at alle brændevinsbrændere mener, »at korn, som brændes, bør først gøres til malt, da det således giver langt større produkt«.
24. *Pistorius' Vejledning*, s. 51 f., s. 121 ff., s. 216 ff., s. 330 ff. — *Schubart*, s. 43.
25. *Pistorius' Vejledning*, s. 227.
26. *Ibidem*, s. 221, 295 ff.
27. *With*, s. 37. *Brøndum, 1820*, s. 30.
28. *Pistorius' Vejledning*, s. 291 ff., s. 301 ff.
29. *Brøndum, 1820*, s. 31 f. *Pistorius' Vejledning*, s. 234 ff. *Schubart*, s. 45 ff.
30. Rawert giver 1835 følgende beskrivelse af en del brænderier i hovedstaden: »Der er brænderier, som aldrig modtager dagens lys, som mangler lufttræk, næppe er 4 alen høje, hvor køerne er anvist plads i selve brænderierne eller hvor stald og lokum grænser umiddelbart dertil«. *Rawert, 1835*, s. 163.
31. *A. Jørgensen*, s. 18 f.
32. *E. C. Hansen*, Heft I, s. 9 ff, Heft II, s. 42 ff.
33. *Pistorius' Vejledning*, s. 313 ff. *Schubart*, s. 81 ff, s. 96 ff. *Brøndum, 1820*, s. 45 ff. Meget ofte forseglede brænderierne for hele sommertiden. Dette skete for at told- og konsumtionsvæsenet kunne være sikker på, at der ikke smugbrændtes i de apparater, som i almindelighed stod ubenyttede i denne tid. Se *RA, Gen.told.kamm. I. D. 5, Brænderistatistikker, 1843–47*.
34. *Scheel*, s. 12 ff.
35. *With*, s. 15. *Rawert, 1835*, s. 154.
36. *Håndbog for brændevinsbrændere og destillatører*, s. 1 ff.
37. *Brøndum, 1820*, s. 51. *Groening*, s. 10.
38. *RA. Komm.koll. II. A. 2, Produktions- og fiskerifagets journal 1801–02, A. 25*.
39. *Brøndum, 1820*, s. 188 f.
40. *Larsson*, s. 188 f.
41. *Scheel*, s. 93, 106 ff.
42. *Pistorius' Vejledning*, s. 339 ff.
43. *Larsson*, s. 189. *Brøndum* og *Groening* konstruerede også, sandsynligvis med *Pistorius'* apparat som forbillede, egne mæskevarmere. Se *Brøndum 1825. Groening*, s. 26.
44. *Pistorius' Vejledning*, s. 344 ff.
45. *Ibidem*, s. 360 ff. Jævnfør også *Rawert, 1843*, s. 6 ff.
46. *Rawert, 1831*, s. 157.
47. *Bruun Juul*, bd. I, s. 31, 164.
48. *RA, Gen.told.kamm. I. A. 2, Akter til konsumtionsforordningen 22/11 1837. I.*
49. *Hofmann*, s. 79.
50. *Sommer*, s. 23.

51. Erhvervsarkivet: købmand Harboe, Nykøbing Falster. Kladder 1834–36.
52. Erhvervsarkivet: Helsingør Spritfabrik, J. L. Tvede. Oversigt over produkt, udbytte og virksomhed. 1854–63.
53. Jævnfør note 51. Købmand Harboe, der også var brændevinsbrænder, opgiver f. eks. et kommenforbrug på omkring 8 skæpper pr. måned.
54. *Hofmann*, s. 86 f. *Callisen*, s. 464.
55. *Stein*: Bærmeundersøgelser og bærmehandelen. Kbh. 1893.
56. Forfatteren Henrik Pontoppidans skildring af en brænderistald, citeret i Årbog for Købstadmuseet »Den gamle By«, 1934, s. 47.
57. *Rawert*, 1831, s. 237 ff.
58. *Scheel*, s. 1 ff. Forordninger af 2/9 1773, 2/8 1786, 1/2 1797, *Schou*.
59. Reskript af 5/4 1738 for Læsøs vedk.; vedr. Bornholm se det flg. *Fogtman*.
60. Reskript af 1/3 1710. *Fogtman*.
61. Resolution af 13/8 1785. *Fogtman*.
62. Resolution af 26/10 1785. *Fogtman*.
63. Resolution af 23/8 1786, i Rentekpromemoria af 29/8, promemoria 7/4 1801. *Fogtman*. Plakat 23/12 1812, plakat 16/12 1813. – Dette fremgår bl. a. af behandlingen i brænderikommisionen af 1824. *RA*, *Rentekammeret*, 2416.14–16. Ved rigsdagsdebatterne i 1850 diskuteredes det endda, om Bornholm skulle have økonomisk erstatning, fordi øen blev frataget de retigheder til afgiftsfri hjemmebrænding til privat forbrug, som den hidtil havde haft. Se *Rigsdagstidende*, Folketinget 1850, I. bd., sp. 173 ff.
64. Reskript 15/11 1773, 8/5 1802, 27/1 1810, 13/11 1844. *Fogtman*, *Ussing*.
65. Reskript 27/5 1829. *Ussing*.
66. Forordninger af 2/9 1773, 2/8 1786. *Schou*.
67. Resolution af 19/8 1835. *Ussing*.
68. Foreløbig lov om den jyske toldgrænses ophævelse, samt om konsumtionens ophør og brændevinsbeskatningens forandring udenfor København, 15/9 1850. *Ussing*.
69. Forordningen af 1/2 1797, §§ 358, 359. *Schou*.
70. Plakat 14/12 1820. *Schou*. – Forordninger 25/5 1804, 20/9 1805. *Schou*.
71. Forordningen af 1/2 1797, §§ 358, 360.
72. Plakat af 26/6 1812, 25/7 1817. *Schou*.
73. Plakat af 27/9 1819, cirkulære af 11/12 1819. *Ussing*.
74. *Ræder*, 1835, s. 56 f. *Stændertidende*, Øerne, 1838, I, sp. 418 ff., II, sp. 293 ff.
75. Bekendtgørelse 10/1 1813. *Kollegialtidende*, 1813, s. 125.
76. Københavns stadsarkiv: Brændevinsbrænderlavets protokol 1823.
77. Resolution af 6/11 1839, se Kancelliplakat af 19/11 1839. *Schou*.
78. Dette udtales ikke klart i lovgivningen, men bevillinger, som blev givet, og principbeslutninger, som blev truffet, viser, at kancellibevillinger gjaldt sådanne undtagelser. Se *RA*, *Danske Kancelli*, I. 7, Registranterne. Er undersøgt for året 1808. Jævnfør også kanc.cirkulære 23/5 1801, 6/6 1809 m. fl. *Fogtman*.
79. Kanc.cirkulære 16/5 1818. *Ussing*.
80. Forordning af 23/3 1827. *Schou*. Jævnfør *Kollegialtidende* 1827.
81. *RA*, *Danske Kancelli*. I. 6. Kongelige resolutioner og Danske Kancellis forestillinger 1827.
82. Kanc.promemoria 28/10 1786. *Fogtman*.
83. Reskript af 10/4 1761. *Fogtman*.
84. Reskript af 24/9 1762. *Fogtman*.
85. Dette princip synes man at have begyndt at anvende først for brændevinsbrænderne, senere også for købmænd, øltappere, værtshusholdere og spækhøkere. Først ved resolutionen af 14/4 1820 ophævedes imidlertid reskriptet af 1761 officielt, og det fastsloges for alle næringsgrene, at borgerskab skulle udstedes på en bestemt næring, ved hvilken ansøgeren siden skulle blive.
86. Kanc.cirk. 5/4 1794. *Fogtman*.
87. Kanc.cirk. 20/6 1789, promemoria 5/4 1794. *Fogtman*.

88. Reskript af 10/10 1794. *Fogtman*.
89. Kanc. promemoria af 28/2 1795. *Fogtman*.
90. Kanc.promemoria af 20/4 1799, 16/5 1818, 17/4 1819. *Fogtman, Ussing*.
91. Rentekammer- og Generaltoldkammercirkulære af 25/4 1807. *Fogtman*.
92. Kanc.resolution 23/5 1829. *Kollegialtidende* 1829.
93. Forordning af 1/2 1797, § 360. *Schou*. – Kanc.promemoria 8/5 1802. *Fogtman*.
94. Kanc.cirkulære 6/6 1809. *Fogtman*.
95. Kanc.skrivelse 1/6 1816. *Fogtman*. Her nævnes som en undtagelse fra reglen, at de, der havde borgerskabsbreve, der var så gamle, at de lød på »al borgerlig næring«, ikke behøvede særligt borgerskab, men at alle andre skulle have det.
96. Resolutionen af 14/4 1820. *Fogtman*. Motiveret nærmere i *Kollegialtidende* 1820, s. 339.
97. RA, *Danske Kancelli* A. 14, »Adskillige bestillinger«, 2.
98. *Hiorhøy*, s. 88. Hans bog blev præmieret af Generaltoldkammeret.
99. Forordningen af 1/2 1797, § 358. Kanc.cirkulære 18/1 1840. *Schou, Ussing*.
100. Kanc.skrivelse 8/2 1816. *Fogtman*.
101. Kanc.skrivelse 12/5 1840. Heri siges det udtrykkeligt, »at der ikke lader sig give nogen almindelig regel for, i hvilket omfang omsætning af kornvarer skal drives, for at vedkommende skal kunne anses som kornhandler«. *Ussing*.
102. *Stændertidende*, Øerne, 1838, I, sp. 458. Det bør påpeges, at Ørsted nærmest hørte til de konservative, og at udtalelsen ikke faldt for at kritisere de herskende forhold.
103. De første lavsartikler stammer fra lavets grundlæggelse i 1741 (findes i Københavns stadsarkiv); de gengives hos *Høst*, ca. 1820, og hos C. M. Hansen: *Pligter og rettigheder*.
104. Lavsartiklerne, § 15. Alene betegnelsen »kroerske« anvendes.
105. *Høst*, 1820, s. 6.
106. Københavns stadsarkiv: Brændevinsbrænderlavets protokol.
107. *Ibidem* 1793.
108. Lavsartiklerne § 4.
109. Københavns stadsarkiv: *Kongstads udrag*.
110. C. M. Hansen: *Pligter og rettigheder*, s. 15. Lavsartiklerne § 7. Plakat 21/4 1813. *Schou*.
111. *Høst*, 1829, s. 17 f.
112. Forordning af 1/2 1797 §§ 304 ff. *Schou*. Det letteste overblik over denne og senere lovgivning får man hos *Hiorhøy*, s. 62 ff.
113. Jævnfør s. 24.
114. Forordningen af 1/2 1797 §§ 325 ff. *Schou, Hiorhøy*, s. 70 ff.
115. Forordning af 25/5 1804. *Schou*.
116. Plakat af 14/12 1820. *Schou*.
117. Forordning af 20/9 1805. De nye afgifter var gældende fra 1/1 1806. *Schou*.
118. Reskript 23/10 1811 og plakat 27/6 1812, se cirkulære 17/10 1812. *Fogtman*.
119. Reskript 16/6 1814. *Schou*.
120. Forordning 22/11 1837. *Schou*.
121. *Hiorhøy*, s. 112.
122. Forordning af 1/2 1797 §§ 284 ff. *Schou*. Kgl. anordning 1/5 1841. *Kollegialtidende* 1841 s. 300 ff.
123. *Rawert*, 1835, s. 154 f.
124. *Hiorhøy*, s. 103 f., 112.
125. Jævnfør s. 12.
126. Se f. eks. diskussionerne i stænderforsamlingerne. *Stændertidende*, Øerne, 1842, sp. 1082 ff.
127. Dette fremgår af mange promemoria, der er indsendt til brænderikommisionen af 1824. RA, Rentekammeret 2416. 14–16. Her går mænd af så forskellige opfattelser som gehejmestatsminister Stemann, Jonas Collin og stiftamtmand Rosenørn, Århus, ind for en redskabsbeskatning.
128. RA, *Rentekammeret* 2416.13.
129. Plakat af 5/4 1841. *Schou*.
130. Bekendtgørelse 30/12 1843. *Kollegialtidende* 1844, s. 65 ff.

131. *Nielsen og Thalbitzer*, s. 125 f. *Statistisk tabelværk*, VIII, 1841–42. Den samlede statsindtægt i 1842 udgjorde 7.820.000 rigsdaler. Heraf udgjorde brænderiafgifterne 913.357 rigsdaler. De samlede konsumtionsafgifter udgjorde 1.514.106 rigsdaler.
132. *RA Finansministeriet*, Gruppeordnede toldsager 4. gr. 10.1 Toldktr., I. 2.I, Alm. række. Jn.A-sager, 1841–98. Heri forskellige udredninger om dette. – Jævnfør også *Stændertidende*, Øerne, 1838, II sp. 4068 ff.
133. *Rawert*, 1842, s. 3 ff.
134. Det synes, som om denne sammenhæng mellem skatteopkrævning, toldteknik og næringslovgivning har været noget overset. Eli F. Heckscher, som i og for sig tillagde de fiskale motiver for den merkantilistiske ideologi stor betydning, selv om han ikke særligt indgående behandler dem, berører overhovedet ikke dette. Som eksempler på fiskalisten nævner han blot afgifter på erhvervelsen af næringsrettigheder og lignende (*Merkantilismen*, I, s. 158 ff.). Indtægterne ved konsumtionsafgifter – som ikke var en specielt dansk foreteelse, men en almeneuropæisk – turde imidlertid have været langt højere og dermed af væsentligere betydning i dette spørgsmål. Efter forfatterens opfattelse af spørgsmålet forelå der i hvert fald i Danmark en nær forbindelse mellem disse og næringslovgivningen. Denne sammenhæng er, som det senere nærmere vil blive berørt, meget tydelig, når det gælder den her behandlede næringsgren, brændevinsbrændingen. Der er imidlertid en vis sandsynlighed for, at forholdet gjaldt også for andre næringsgrene, hvorpå byerne havde privilegium. Bl. a. tyder debatterne i stænderforsamlingerne og på rigsdagen herpå. Konsumtionsskatterne betegnedes hér bl. a. som den skat, landboen måtte betale derved, »at der er berøvet ham hans næringsfrihed til fordel for købstæderne«. (*Rigsdagstidende*, Folketinget, 1850, 2. session, I, sp. 184. Jævnfør også Anhang 1850, sp. 142 ff.) På lignende måde sagdes de at lægge hindringer i vejen for en fri indenrigshandel. Hver by udgjorde, hed det, »et specielt afsluttet indenrigsk toldsystem« (Folketinget 1850, Anhang, s. 140). Om konsumtionsskatterne således har haft en betydelig indflydelse på lovgivningen vedrørende handel og næringsliv, så har tolden sandsynligvis også haft det. Måske forholder det sig endda således, at denne har været af mere primær betydning, eftersom den vel i reglen er af ældre dato end konsumtionsafgifterne. På øernes stænderforsamling i 1844 fremhævede i hvert fald »den kongelige tilfornede«, formodentlig en ekspert fra Generaltoldkammeret, at der forelå en nær sammenhæng mellem told og konsumtion. »Portopsynet vil ikke,« sagde han, »kunne bortfalde forinden ikke blot den rigtige erlæggelse af samtlige konsumtionsafgifter på anden måde vil kunne sikres, men også toldafgifterne kunne anses behøringen kontrollerede ved en tilstrækkelig bevogtning af samtlige rigets kyster, dette sidste fordi portopsynet tjener ligesåvel til at afværge de på kysterne indsnegne varers henførsel til handelsoplagerne i købstæderne, som indførselen af uberigtigede konsumtionsbare varer« (*Stændertidende*, Øerne, 1844, sp. 2411).
135. *Rigsdagstidende* 1850, Angang XIII, sp. 118 f.
136. *Rigsdagstidende* 1850, Folketinget, 2. session, sp. 39.
137. *Stændertidende*, Slesvig, 1836, sp. 403 ff., 1840, sp. 337 ff. Så vidt forfatteren har kunnet se, er disse økonomiske stridsemner i konflikten mellem Danmark og den slesvig-holstenske separatisme blevet en del overset. Så omfattende som diskussionerne om disse og andre økonomiske forhold er på begge sider, kan der knapt herske nogen tvivl om, at de spillede en stor rolle.
138. Foreløbig lov om den jyske toldgræn-

- ses ophævelse, samt om konsumtionens ophør og brændevinsbeskatningens forandring udenfor København. 15/9 1850. *Ussing*. – *Rigsdagstidende* 1850, Folkeetinget, 2. session, sp. 31 ff.
139. *Rawert*, 1820, s. 23 f.
140. Jævnfør s. 34 *RA Gen.told.kamm. I. D. 5. Opmålingsforretninger* 21 pakker, grupperet efter købstæder. Fortegnelser fra 1804 findes for Stege, Store Heddinge, Stubbekøbing, Sorø, Ringsted, Fredericia, Frederikssund, Mariibo, Skelsør, Slagelse, Rudkøbing, Rødby, Præstø, Ribe, Nykøbing Falster, Nykøbing Sjælland, Nysted, Nakskov, Kereminde, Kolding, Korsør, Kalundborg, Bogense, Fåborg. 1810: Køge, Holbæk. 1820: Assens, Varde, Nyborg, Odense.
141. Jævnfør s. 34 f.
142. Jævnfør note 140.
143. Fortegnelse fra Korsør 1804.
144. *RA Gen.told.kamm. I. A. 2, Akter* til konsumtionsforordningen af 23/11 1837. Pakke I. Oplysninger givet af A. Brøndum. Han siger, at man har brug for 4 mæskekar for at kunne drive værket nogenlunde kontinuerligt.
145. Fortegnelse for Odense 1820.
146. *S. Jensen*, s. 148.
147. *G. Begtrup*, II, s. 631.
148. *Bruun*, s. 28.
149. *RA Gen.told.kamm. I. D. 5. Brænderistatistikker*.
150. *RA Rentekammeret 2416.13*. Heri »Fortegnelse over brændevinsbrænderiernes antal og forfatning i Danmark tilligemed antallet af brændevinspander. Efter officielle indberetninger for året 1802.«
151. *Handels- og industritidende* 1801, nr. 21, s. 90.
152. *Scheel*, s. 69.
153. *RA, Rentekammeret 2416.14–16*. Kommissionsbetænkningen.
154. *LAS, Politidirektørens arkiv, G.VI, Lavstabeller* 1813–1844.
155. *Høst, ca. 1820*, s. 23–45, og *ca. 1822*, s. 25–44: fortegnelser over samtlige medlemmer, »såvel de, som driver brændevinsværker, som de, der blot svarer tildepenge til lavet«; samt *C. M. Hansen: Fortegnelse*, s. 7–25. Det kan tilføjes, at Høsts arbejde findes i endnu en udgave, nemlig fra 1824. Høsts bog fra *ca. 1820* (UB. Bibliotheca Danica, II, sp. 649) er rimeligvis trykt 1821. Dens talopgivelser for brændevinsbrænderlavets medlemmer er for dec. 1820. Høsts bog fra *ca. 1822* (findes i biblioteket i Københavns Stadsarkiv; er ikke medtaget i Bibliotheca Danica) er rimeligvis trykt 1823. Dens talopgivelser er for dec. 1822. Høsts bog fra 1824 (KB. Bibliotheca Danica, II, sp. 649) er trykt 1824. Dens talopgivelser er, som titelbladet angiver, for 31. dec. 1823. C. M. Hansens *Fortegnelse, 1827* (UB. Bibliotheca Danica, II, sp. 649) er trykt 1827. Dens talopgivelser gælder, som det fremgår af titelbladet, for 31. dec. 1826.
156. Københavns Stadsarkiv. Brændevinsbrænderlavets protokol.
157. *Ræder, 1835*. I et senere skrift, fra 1836, s. 58, meddeler Ræder, at tabellen gælder de i drift værende brænderier.
158. *LAN, B. 297–625*, Overtoldinspektora-tet for Nørrejylland.
159. *LAS, Politidirektørens arkiv, G. VI, Lavstabellerne*.
160. *Rawert, 1835*, s. 151. Det fremgår af en udtalelse af Rawert i hans bog fra 1850, at det er ham, der har forfattet artiklen, se denne bog, s. 423.
161. *RA, Gen.told.kamm. I. D. 5. Brænderistatistikker*. – *RA. Finansministeriet*. Gruppeordnede todsager, 4 gr., 16.11. Brænderi- og Bryggerisager. A.2.b. Statistikker 1848–49.
162. Jævnfør note 161. I et bilag til Scheels arbejde om »Brændevinsbrændingen i Danmark« findes en tabel som denne. Den viser samme tendens, men tallene er en del anderledes. Det kan skyldes, at Scheel har haft adgang til andet materiale, f. eks. årspogørelser, eller at han har anvendt andre principper ved beregningen. Han redegør imidlertid

- ikke for, hvilke kilder han har benyttet, og hvorledes han har benyttet dem. I denne situation har forfatteren fundet det mest hensigtsmæssigt at bearbejde det utrykte materiale, som har kunnet findes. Forskellene mellem Scheels tal og de her bragte er dog ikke så store, at de i realiteten ændrer noget.
163. Jævnfør »Råvareforbrug og produktion«, s. 78 ff.
164. *RA Gen.told.kamm.* I. D. 5. *Opmålingsforretninger*. Fortegnelser fra 1820 for Assens og Odense.
165. Jævnfør s. 43.
166. Opgivelsen fra 1840 findes i bilag II i *RA Finansministeriet*. Gruppeordnede toldager 4. gr. 10.1. Toldktr., I.a.1, Alm. række, Jn.A-sager, 1841-98.
167. *Rawert*, 1850, s. 426 f.
168. *Industriens Historie i Danmark*, III, s. 402.
169. Biskop Middelboe findes i de tidligere nævnte opmålingsfortegnelser fra 1804 (jævnfør note 140). Biskop Bloch figurerer derimod i en »Protokol over opmålte brændevinsredskaber 1826-1845«, som findes i Viborg toldarkiv (*LAN*, Toldarkiverne B. 327-52).
170. Kanc. promemoria 5/7 1777. *Fogtman*.
171. *RA Gen.told.kamm.*, I. D. 5, *Opmålingsforretninger*.
172. *RA Rentekammeret* 2416.13. I læg nr. 8 heri findes fortegnelserne fra 1816.
173. Ibidem.
174. Jævnfør s. 11. - *RA Rentekammeret* 2416. 16.I. I dets betænkning til brænderikommissionen af 1824 fremholder Københavns brændevinsbrænderlav, at kollegerne i provinsbyerne næsten altid bryggede øl.
175. *Stændertidende*. Øerne, 1842, sp. 2604.
176. Erhvervsarkivet. Købmand C. Hage, Stege: Dagbog 1834. Købmand L. Harboe, Nykøbing Falster: Kladder 1834-36. Begge disse købmænd drev brændrier, over hvis drift de førte regnskab. I marts måned 1835 solgte og brugte f. eks. Harboe 13 tønder øl.
177. Kanc.skrivelse 15/7 1817. *Fogtman*.
178. Jævnfør s. 26.
179. *RA Rentekammeret* 352.7.
180. Jævnfør s. 29 f.
181. Plakat af 14/1 1803. *Schou*.
182. Resolutionen af 14/4 1820, som fastslår, at man kun måtte have borgerskab på ét erhverv, og at man skulle forblive ved dette, henviser til gradueringen 1803 og mener, at denne, ved siden af reskriptet af 1786 om brændevinsbrænderne, var det første forsøg på at optrække klarere grænser mellem de forskellige erhverv i provinsbyerne. *Kollegialtidende* 1820, s. 339 ff.
183. At grænserne mellem købmænd og brændevinsbrændere kunne være uklare, fremgår måske deraf, at en »brændevinsbrænder« så sig foranlediget til at spørge Kancelliet, om det ikke var således, »at de der alene har borgerskab på at drive brændevinsbrænderi, på grund heraf også ligefrem er berettiget til at drive handel med såvel korn som med andre varer« Kancelliskrivelse af 28/3 1818. *Fogtman*.
184. Se *P. C. Knudsen*, II, s. 47. *Riismøller*, s. 203 ff. *A. Thomsen*, II, s. 508. *C. T. Jørgensen*, s. 133.
185. Bidrag til kundskab om de danske provinsers nærværende tilstand, IX, s. 267 ff.
186. *RA Gen.told.kamm.* I. D. 5, *Brænderi-statistikker*.
187. *RA Folketællingen* 1845. Holbæk, Kalundborg, Horsens, Holstebro.
188. *Stændertidende*, Øerne, 1838, sp. 454.
189. *RA Gen.told.kamm.* I. D. 5, *Opmålingsforretninger*.
190. Jævnfør note 186.
191. Erhvervsarkivet: Købmand C. Hage, Stege, Hovedbog 1820-22, fol. 50, 385, 450. De store købmænds stilling i provinsbyerne var en særlig undersøgelse værd. En købmand som Hage i Stege drev f. eks. ifølge regnskaberne også brænderi, bryggeri, maltgøreri og garveri samt et betydeligt landbrug. Han kan meget vel have haft en betydelig økonomisk indflydelse også på andre håndværk i byen.

192. *RA Gen.told.kamm. I. D. 5, Opmålingsforretninger* i Næstved 1827 og i Køge 1839.
193. Se f. eks. opmålingsforretninger i Køge.
194. Jævnfør opmålingsfortegnelserne og brænderistatistikkerne fra 1840'erne.
195. Lavsartiklerne § 8.
196. Forordning af 30/8 1805. *Schou*.
197. Jævnfør s. 3.
198. *RA, Danske Kancelli: A. 13-14 »Adskillige bestillinger«, 1-2.*
199. Københavns Stadsarkiv: Brændeovnsbrændernes lavsprotokol. – *RA, Danske Kancelli G. 158. Kommission 24-25 ang. ølbrygningen i København. Forhandlingsprotokol. – Ligeledes siger brændeovnsbrænderlavet i sit indlæg til brænderikommissionen af 1824, at brygning og brændeovnsbrænding i modsætning til det, der var forholdet i andre byer, ikke var forenet. RA Rentekammeret, 2416.16.*
200. *LAS, Politidirektørens arkiv G VI. Generaltabeller over lavenes interessenter og mestere, samt svende og drenge 1813-1844.*
201. *Villads Christensen, s. 298.*
202. Jævnfør note 200.
203. Jævnfør s. 48.
204. *Thaarup, 1812, s. 88 ff.*
205. Københavns Stadsarkiv: Brændeovnsbrænderlavet: Magistratens betænkning om brændeovnsbrænderiernes forringelse udi staden. Dateret 13/10 1698.
206. Oplysningen fra 1835 er fra Rawerts artikel i *Handels- og Industridende* 1835, nr. 38. I øvrigt brænderistatistikkerne 1847.
207. *RA Rentekammeret 2416.16. Brænderilavets indlæg til kommissionen af 1824.*
208. *Statistisk tabelværk, X, Folketællingen 1845, s. 134 ff. – DRA, Gen.told.kamm., I. D. 5, Brænderistatistikker 1845.*
209. Generaltabeller over lavenes interessenter og mestere, samt svende og drenge 1845. Tabellen for dette år har forfatteren fundet på *UB* i Kbh., nr. C 11550.2. Det er naturligtvis ikke udelukket, at den også findes andre steder.
210. *RA, Folketællingen 1845. Holbæk, Kalundborg, Horsens, Holstebro.*
211. *Sven Henningsen, s. 138 ff.*
212. Iagttagelserne bygger på folketællingsmaterialet for Holbæk, Kalundborg, Horsens og Holstebro 1845.
213. Jævnfør ovenfor, s. 23 f. Forordning af 2/8 1786. *Schou*.
214. *Rawert, 1835, s. 164 f.*
215. Jævnfør ovenfor, s. 23 f.
216. *RA Gen.told.kamm. I. D. 5. Ansøgninger om bevillinger til brændeovnsbrænderi på landet 1835-40.*
217. *RA Gen.told.kamm. I. D. 5, Brænderistatistikker 1847.*
218. *RA Rentekammeret 2416.13, Fortegnelsen 1802. Heri bemærkes det ved Neksø og Åkirkeby, at der brændes i næsten hvert hus, og at der blev forseglet 300 apparater ved forbudet i 1801.*
219. *Thaarup, 1810, s. 90.*
220. Forordning 2/8 1786. *Schou*.
221. *Kanc.promemoria 6/10 1798. Fogtman.*
222. Forordning 14/5 1845. *Schou*.
223. *Kanc.cirkulære af 22/9 1781, 17/11 1792, 9/1 1796. Fogtman.*
224. *Kanc.promemoria 31/8 1782. Fogtman.*
225. *Fritz Jacobsen, s. 95 ff.*
226. *RA Rentekammeret 2416.16. Betænkning fra amtmand Treschow, Vejle.*
227. Se f. eks. *Feilberg, s. 83 ff.*
228. *LAN, B.297-538, Overtoldinspektortet for Nørrejylland.*
229. *Alkærsig, s. 169 ff.*
230. *Fjelstrup, s. 124.*
231. *RA, Rentekammeret 2416.14, Betænkning fra etatsråd Thonning.*
232. *Statistisk tabelværk, VI og VII, 1840.*
233. *RA, Rentekammeret 2416.16. Betænkning fra Vejle. – 2416.17. Betænkning fra Ålborg.*
234. *RA, Gen.told.kamm. I. D. 5, Ansøgninger om bevillinger til brændeovnsbrænderi på landet 1835-1840. Heri ovennævnte ansøgning.*
235. *RA Rentekammeret 2416.16. Især herredsfogden i Hjelmslev og Gern herreder, J. D. Blichfeldt.*
236. *LAN, B. 297-686. Overkontrolinspektortet for Nørrejylland. Heri betænk-*

- ning af 20/3 1841 fra Tetens til Generaltoldkammeret.
237. *RA, Danske Kancelli* G. 105, Kvar-
talsindberetninger om ulovlig brænde-
vinsbrænden 1845-47. — *RA, Gen.told.*
kamm., II B. 2., Indberetninger angå-
ende inkvisitioner om ulovlig brænde-
vinsbrænden på landet 1791-94, 1805-
07.
238. Jævnfør note 251. Rapport 8/1 1795
fra Thisted told- og konsumtionskon-
tor.
239. *LAN*, B. 297-538. Overtoldinspekto-
ratet for Nørrejylland. Rapport 30/4
1843 om inkvisitionerne.
240. *RA, Gen.told.kamm.*, II B. 2, Indbe-
retn. ang. inkvisitioner . . . Rapport fra
Hjørring 14/1 1795.
241. *Rubin*, s. 258 f.
242. *Ny Kollegialtidende* 1843, s. 143, s.
515 ff.
243. *RA, Danske Kancelli*, G. 105, Kvar-
talsindberetninger om ulovlig brænde-
vinsbrænden . . . 1845-47.
244. *LAN*, B. 297-685, B. 297-686, B 297-
538. Overtoldinspektoret for Nørre-
jylland. Forskellige betænkninger fra
overtoldinspektør Tetens 1845-1847.
245. *Stændertidende*, 1836, Nørrejylland, sp.
2059.
246. *Chr. Olufsen*, s. 105. *RA, Rentekam-*
meret 2416.14, Etatsråd Thonnings be-
regning 1824.
247. *RA, Rentekammeret 2416.16*, Betænk-
ning fra toldinspektør Bull, Århus.
248. *Statistisk tabelværk*, IV: 1838-39, VII:
1840, VIII: 1841-42, IX: 1843, XII:
1844, XIV: 1845, XV: 1846, XVI:
1847, XVIII: 1848, XX: 1849, XX:
1850. Formalingstabellerne.
249. *Rubin*, s. 129 f.
250. Jævnfør note 248.
251. Jævnfør note 248.
252. *Statistisk tabelværk*, IV: 1838-39, s.
160, s. 234 ff.
253. *Ibidem*, VII; 1840, s. XIX.
254. *Ibidem*, VIII: 1841, s. XXXI.
255. *Statistisk tabelværk*, VI, Folketællingen
1840, s. 60 ff. — *Statistisk tabelværk*,
VII, 1840, s. 66 ff.

Udviklingslinier i dansk konfektions- og hatteindustri historie 1870–1914

Af KARL BEUKEL og JOHN W. OLDAM

Brugen af færdigsyet, konfektioneret, tøj hører en forholdsvis sen tid til. Den følgende afhandling er udarbejdet af sekretær i Socialministeriet, cand. oecon *Karl Beukel* og arkivar, cand. oecon. *John W. Oldam*. Den trækker linierne op for konfektionsindustrien fra dens spæde begyndelse i sidste fjerdedel af forrige århundrede, til den fremstod fuldt udviklet omkring 1914. Denne udvikling var forskellig for henholdsvis hovedstaden, provinsbyerne og landdistrikterne, ligesom den heller ikke helt fulgte mønstret fra industrien i almindelighed. Artiklen giver yderligere en kortfattet analyse af den hjemlige hatteindustri historie i dette åremål. Denne industrigren havde ikke så heldig en skæbne som konfektionsindustrien.

Tidsrummet fra 1870 til første verdenskrigs udbrud opfattes i reglen som dansk industris gennembrudstid. I denne periode begyndte først for alvor landbrugets eneherredømme med hensyn til beskæftigelse og produktion at vakle og industrien at antage ny teknik og organisation. Den gamle kundeproduktion afløstes af masseproduktion for en ukendt køberkreds og den gamle ejerform, enkeltmandsfirmaet, af det upersonlige aktieselskab. Visse industrier kom til, som slet ikke kendtes før, medens andre blot tilpassede sig den nye tids teknik og administration.

Til den førstnævnte gruppe hører den såkaldte konfektionsindustri. Der tiltrænges imidlertid en definition af denne industrigrens område. Den store danske ordbog siger herom: Ved konfektion forstås *fabriksmæssig* forfærdigelse (uden mål) af klædningsstykker, især færdigsyede herre- og dameklæder¹. Det væsentligste i definitionen er således for det første, at der er tale om klædningsstykker, der er færdige til at tage i brug, hvorved denne industri kommer til at adskille sig fra al spinderi og væveri, forfærdigelse af bomuldstøjer eller uldne tøjer, som kun behandler råmaterialet til en vis grænse, og som derefter leverer dette halvfabrikat videre til enten skrædderier eller konfektionsindustrien. For det andet at der er tale om fabriksmæssig forfærdigelse uden mål af dette tøj, hvorved industrien kommer til at stå i modsætning til al *skræddervirksomhed*, der før i tiden var den aktivitet, der forestod det sidste led i beklædningsproduktionens kæde, og som konfektionsindustrien i stor

målestok har udkonkurreret. Selv om man fastholder denne definition som den mest rimelige, med almindelig sprogbrug stemmende, viser det sig nu imidlertid, at den ikke passer alt for godt til de afgrænsninger, som det foreliggende kildemateriale, der hovedsagelig består af officielle statistiske publikationer, har anvendt. Disse publikationer anvender nemlig som inddelingskriterier dels materialets art, dels færdigprodukternes anvendelse. De sonderer derimod ikke efter, om disse produkter fremstilles håndværksmæssigt eller industrielt, herunder om tingene leveres på bestilling eller falbydes til en ubestemt kreds.

Industritællingen 1871-72²

Den første industritælling i den behandlede periode fandt sted i to tempi for henholdsvis hver sit geografiske område: 1871 gjaldt provinsbyerne og handelspladserne, 1872 København og landdistrikterne. Gennemgås de enkelte skemaer for København, møder man ikke ordet konfektion og derfor heller ikke konfektionsindustri. Når man aldrig i industritællingerne, bortset fra den specielt københavnske i 1882 (se s. 100), træffer dette begreb, så skyldes det formentlig to årsager. Den første er tidens ukendskab til den nye industri i det hele taget, og det forklarer især begrebets fravær fra 1872-tællingerne. Den anden er af rent indsamlingsteknisk art. Det ville have gjort oplysningsskemaerne for komplicerede, hvis disse også skulle indeholde rubrikker, hvori virksomhedens afsætningsmåde karakteriseredes. Denne sidste årsag må forklare den manglende afgrænsning i tabelværkerne 1897, 1906 og 1914, hvor ellers begrebet konfektion var kendt³.

Denne mangel i kildematerialet har medført, at det igennem hele analysen har været nødvendigt at udøve et skøn, hvad der igen bevirker, at intet af de fundne resultater må tages alt for håndfast.

Definitionen fortæller imidlertid intet om, hvad der går ind under beklædningsstykker. Efter »gængs« sprogbrug omfattes heraf vel traditionelt overtøj, derimod ikke undertøj, i hvert fald sådan at forstå, at konfektion ikke omfatter undertøj, der henhører under trikotage.

Endvidere må ganske specielle former som ligtøj og olietøj falde udenfor. Hatte er derimod medtaget, men i en speciel sideløbende analyse.

Der optrådte i industritællingen 1871-72 kun i alt 12 virksomheder, der med rimelighed kan henregnes til den senere konfektionsindustri. Af disse 12 var 8 hatte- eller stråhattefabrikker med i alt 205 arbejdere, 2 henholdsvis en kjole- og krinolinefabrik og en tøj- og korsetfabrik med i alt 55 arbejdere, og kun de resterende 2 benævnte sig som fabrikker for klædningsstykker for damer og børn. *Herrekonfektion* i hovedstaden omtales *ikke* i denne tælling.

De to damekonfektionsfabrikker opgav deres samlede arbejdsantal til henholdsvis ca. 400–500 og ca. 700, hvoraf de fleste var opgivet som løst tilknyttet virksomheden. Disse tal er, set på baggrund af de senere tællinger, forbavsende store og må sikkert tages med yderste forbehold. Det skal dog her straks siges, at en nøjagtig opgørelse af arbejderantallet i denne branche er meget vanskelig, da den i stor målestok benyttede sig af hjemmearbejdersystemet. Den egentlige virksomhed, der leverede færdigvarerne til grossister eller detaillister – f. eks. herreekviperingsforretninger – udleverede en stor del af råmaterialet til systuer, der betaltes efter akkord, og som selv beskæftigede en del hjælpere⁴. Det ses let, at i en sådan struktureret industri bliver det meget vanskeligt at holde selvstændigt erhvervsdrivende og egentlige arbejdere ude fra hinanden, ligegyldigt hvordan man inddeler grupperne. De store tal for de to virksomheder dækker utvivlsomt over en række selvstændige eller »halvselvstændige« systuer, hvor der måske ikke har været noget videre fabriksmæssigt præg. Den mindste af de 2 virksomheder var den stadigt eksisterende Jacob Moresco, der vil blive nærmere omtalt senere; den største hed Steen Møller & Co. Denne sidste forretning fik i øvrigt ikke nogen lang levetid; den blev stiftet i 1863 og kan kun findes i firmaregistret i Københavns Vejviser til og med 1882 og var ikke indregistreret som fabrik, men som manufakturhandel. Kun 1 af de 12, nemlig Moresco, blev således til et helt stort firma.

Samme industritællings materiale for provinsbyer, handelspladser og landdistrikter indeholder, bortset fra en hattefabrik i Svendborg, nemlig J. M. Langes, overhovedet intet, der kan lede tanken hen på en konfektionsfabrik. Der opgives tøjfabrikker, hvad der formentlig kun er halvfabrikeret »tøj« i moderne sprogbrug, klædefabrikker, kradsuldsfabrikker, væverier o. l., hvorunder der muligvis kan skjule sig konfektion, men sandsynligvis er der kun tale om produktion af halvfabrikata. Virksomheder som Brd. Wiggers i Svendborg og F. C. Madsens dampvæveri, Horsens, der senere er registreret som konfektionsfabrikker, er opført som henholdsvis klædefabrik og vatfabrik. Den senere kendte konfektionsfabrik G. R. Berg, Svendborg, jfr. illustration side 113, fremgår heller ikke af denne eller senere tællinger.

Industritællingen i forbindelse med den nordiske industri- og kunstudstilling i København 1872⁵

I 1872 afholdtes på Industriforeningens initiativ en nordisk kunst- og industriudstilling i København. I udstillingens reglement punkt 18 anmodedes udstillerne om til underretning for de fællesnordiske bedømmelsesudvalg at meddele sådanne oplysninger om deres værksteds eller fabriks drift, størrelsen af deres

produktion osv., som måtte antages at have betydning ved bedømmelsen. Det hed videre, at der ved uddelingen af belønninger ville blive taget hensyn til disse oplysninger. For at effektuere denne bestemmelse udsendtes fra dommerkomiteen et specielt oplysningsskema til de anmeldte udstillere, og dette skema indeholdt rubrikker for virksomhedens beliggenhed, art, indehaverens navn, grundlæggelsesår, produktionens værdi, om eventuelt damp- eller mekanisk kraft anvendtes, om eventuelle udførselslande og endelig, foruden en rubrik til særlige oplysninger, en stor, stærkt specificeret, rubrik over arbejdernes antal og lønningsforhold. Der findes altså her et supplerende kildemateriale til industritællingen. Dette materiale blev imidlertid aldrig viderebearbejdet i tabelform i nogen af de statistiske publikationer. Flere af de fra industritællingen 1871-72 uddragne virksomheder har ikke indsendt sådanne skemaer, da de simpelthen ikke har deltaget i udstillingen; det gælder således de 2 store: Moresco og Steen Møller & Co. Til gengæld findes på udstillingslisterne flere, der er ukendte fra den officielle industritælling, og som kalder sig herrekviperingsforretninger, klædningsfabrikker, forretning med dameoverstykker og damekjoler, forretning med børnehabitter osv., men som alle har et så stort arbejder- eller syerskeantal, at det leder tanken hen på industri. Ingen af dem kalder sig dog noget med konfektion.

Det fremgår af disse lister, at for Københavns vedkommende yderligere 5 virksomheder med i alt 303 arbejdere skal medtages. Disse virksomheder havde henholdsvis 40, 45, 50, 58 og 110 arbejdere og var altså alle af en betydelig størrelse. Det samlede antal i hovedstaden kommer herefter på 8 eller 9 virksomheder inden for konfektionsindustri i snævrere forstand med i alt ca. 1.400 arbejdere, et tal, der hvad arbejderantal angår, stemmer ret godt overens med Richard Willerslevs undersøgelser⁶. Også tallet for hattefabrikker må forhøjes; her er det dog betydeligt vanskeligere at skønne, hvad der er håndværk, og hvad der er industri; men i hvert fald 5 virksomheder med 56 arbejdere i alt, altså betydeligt mindre virksomheder end inden for den egentlige konfektion, må lægges til de tidligere registrerede, således at denne branches antal i København derefter bliver 13.

I provinsen har det fra disse lister kun været muligt at fremdrage een, der muligvis hører under den egentlige konfektionsindustri, nemlig Odense Beklædningsoplæg, v/ Joh. Wiemann. Forretningen angiver sin virksomhed som fabrikation af herreklæder og herrelinned og har 17 arbejdere beskæftiget med syning og tilskæring. Der er dog formentlig kun tale om en større skræddervirksomhed. Der er yderligere kun 2 hattemagere fra provinsen, begge fra Odense, nemlig N. P. Dorch med 11 arbejdere og J. F. Frederiksen med 31 arbejdere, der kan inddrages i analysen.

Erhvervstællingen 1872⁷

I henhold til Indenrigsministeriets cirkulære af 11. okt. 1872 iværksattes en undersøgelse, hvis formål ikke var udelukkende at opnå kendskab til den danske industris stilling, men snarere at indhente oplysninger om arbejderbefolkningens vilkår. Til det formål fik alle håndværks- og industrivirksomheder, der havde lønnet medhjælp, tilsendt et ret specificeret spørgeskema⁸.

Disse indeholder dog ingen oplysninger med hensyn til konfektionsindustrien i snævrere forstand hverken i hovedstaden eller provinsen. Derimod skal tallet for hattefabrikanter i hovedstaden måske forhøjes med 2 med 26 arbejdere, således at denne gren står med 15 virksomheder og 287 arbejdere der⁹. Det samlede arbejdetal for konfektionsindustrien i udvidet forstand skulle således blive ca. 1.700. Situationen i 1872 fremgår af tabel 1.

Tabel 1. *Konfektionsindustri og hattevirksomheder i snævrere forstand*

	Antal virksomheder	Antal arbejdere
<i>Konfektionsindustri i snævrere forstand</i>		
Hovedstaden	9	ca. 1400
Provincen	1	17
I alt	10	1417
<i>Hattefabrikation</i>		
Hovedstaden	15	287
Provincen	3	57
I alt	18	344

Resultatet af undersøgelsen af disse kilder synes at være, at der på daværende tidspunkt ikke fandtes en konfektionsindustri af en sådan størrelsesorden, at den kan danne udgangspunkt for en statistisk forløbsanalyse. Det ringe antal kendte virksomheder, sat i forbindelse med det formentlig alt for højt anslåede arbejdetal hos disse, vil kunne indgive den fejlagtige opfattelse, at en tendens til formindskelse af virksomhedernes relative størrelse fandt sted i årene 1871-97. Industrien er endnu kun i sin spæde begyndelse.

Industritællingen i København 1882

I 1882 foranstaltedes af Københavns kommunalbestyrelse en industritælling for hovedstaden alene¹⁰. Industritællingen benyttede to former for grundmateriale: dels de årlige mandtalslister, dels særlige industrilister med mere spe-

cificerede rubrikker. Industrilisterne havde en afdeling for selvstændige næringsdrivende og en for medhjælperere. I afdelingen for selvstændige næringsdrivende skulle tillige navnet og beliggenheden af forretningen, dens arbejdersantal, anvendelse af mekanisk bevægkraft etc. anføres. Opgørelsen på industrilisterne skulle koncentrere sig om antallet af forretninger (virksomheder), medens mandtalslisternes oplysninger koncentrerede sig om indehavere (hovedpersoner).

Det er givet, at der vil komme store divergenser i disse opgørelsesformer. Men vi vil først vende blikket mod de for denne undersøgelse relevante begreber. I de tre forrige tællinger kaldte ingen sig konfektionsfabrikant, og i den meget kortfattede tekst og tabel i Statistiske meddelelser X benyttedes betegnelsen »etablissementer for herre- og dameekvipering«. Ser vi nu på tabel 1 i tabelværket for København, der omhandler antallet af hovedpersoner og medhjælperere fordelt på køn, alder og ægteskabelig stilling og er taget fra mandtalslisterne, møder vi lige som før hattenmagere dernæst en ny gruppe ved navn kasketmagere¹¹. Endelig er der en ret stor gruppe, der benævner sig skræddere, og som ikke fandtes i industritællingen 1871-72, men derimod såvel i tællingen i forbindelse med udstillingen 1872 som i erhvervstællingen. Betegnelsen konfektion findes ikke og for resten heller ikke korset-, kjole- og krinolinefabrikant. Tabel 2, der oplyser om antallet af virksomheder i hvert enkelt erhverv fordelt efter disses beliggenhed, antal arbejdere og disses køn, alder og ægteskabelige stilling, og som altså er taget fra industrilisterne, introducerer imidlertid det omtalte begreb. Der findes ganske vist i denne tabel også skræddere, hattenmagere og kasketmagere; men på side 106-107 findes en gruppe, der hedder *manufakturvarefabrikanter*, og disse er opdelt igen i undergrupperne: 1. Herreekviperingsfabrikanter, herrekonfektionsforretninger og børnekonfektionsforretninger og 2. Damekonfektionsforretninger, linjeriforretninger, broderiforretninger og tegnekontorer.

Antallet af virksomheder i herrekonfektionsgruppen er 10 og i damekonfektionsgruppen 31, i alt 41. Deres samlede medhjælperantal var henholdsvis 135 og 1.021, i alt 1.156. Regner vi hattenmagere og kasketmagere med i den »egentlige« konfektionsindustri i videre forstand, men undtager skræddere, som dog vil blive inddraget i analysen, når vi skal sammenligne med de senere store industritællinger, tilkommer yderligere henholdsvis 36 virksomheder med 330 medhjælperere og 3 med 26, således at konfektionsindustrien i videre forstand omfattede 80 virksomheder med 1.512 medhjælperere i hovedstaden. Udviklingen i København har således vist en kraftig ekspansion, hvad antallet af virksomheder angår. Derimod synes arbejdersantallet at være gået tilbage. Fordelingen af medhjælperere var: Inden for herrekonfektion: Ingen

med under 2, 1 med 3-4, 3 med 5-9, 5 med 10-19, 1 med 20-49 (43) og ingen derover. Damekonfektion: Ingen med under 2, 7 med 3-4, 8 med 10-19, 6 med 20-49, 1 med 50-99 og 2 med 100 medhjælpere og derover. Disse to, der ikke kan være andre end J. Moresco og Steen Møller & Co., har tilsammen 609 arbejdere, hvad der er en kraftig reduktion i forhold til 1872, hvor disse to virksomheder tilsammen opgav deres samlede arbejdsantal til i hvert fald 1.100. Muligvis skyldes dette en tilbagegang i Steen Møller & Co.'s arbejdsantal, forretningen ophørte som nævnt dette år; men i øvrigt var 1872 jo også et udpræget højkonjunkturår. Endvidere foreligger den mulighed også, at 1872 tællingerne havde registreret flere hjemmearbejdere¹². Inden for hattemagere findes virksomheder i alle grupper undtagen i den øverste gruppe, 100 medhjælpere og derover. De tre kasketmagervirksomheder findes derimod i grupperne 3-4, 5-9 og 10-19 medhjælpere og er således relativt små.

Ved siden af disse fabriksmæssigt betonedede virksomheder opererer tabelværket altså også med gruppen skræddere. Der fandtes 234 skræddere med 1.092 arbejdere i tabel 2. I tabel 1, der følger mandtalslisterne, er denne gruppes hovedpersoner opgivet til 422 og medhjælpere til 1.418. Hatte- og kasketmagernes antal er også reduceret betydeligt fra tabel 1 til tabel 2, nemlig fra 62 til 18.

Hvad man end måtte mene, at tallene oplyser om den faktiske udvikling, så står det dog klart, at det nu er gået op for de registrerende myndigheder, at en helt ny industri er vokset frem, som adskiller sig ganske fra tidligere klædefabrikanter og skræddere. Will. Scharling siger således herom: »De ved de tidligere omhandlede virksomheder frembragte stoffer (manufakturvarer) bliver yderligere genstand for videre bearbejdelse, der mest er af håndværksmæssig natur, men dog for en del i nyere tid har antaget en mere fabriksmæssig karakter. Foruden skræddere opføres således i I (Industritællingen 1882) 41 manufakturvarefabrikanter, der atter deler sig i ...«¹³. Det er i denne forbindelse ganske interessant at se, at han i samme undersøgelse forinden ofrer 30 sider på den industri, der frembringer råmateriale og halvfabrikata til konfektionsindustrien, nemlig spinderi, væveri, klædefabrikation o. l. og kun ca. 1 side på selve beklædningsindustrien, hvad der atter vidner om denne industris endnu korte levealder.

J. T. Bayer : Dansk provinsindustri 1885

1884 foranstaltede kammerassessor J. T. Bayer en privat industritælling til belysning af industriens stilling i de danske provinsbyer¹⁴. I indledningen opstilles 120 forskellige industriarter, og blandt disse findes begrebet kon-

fektion eller dermed beslægtede begreber ikke¹⁵. Derimod optræder de tidligere kendte industrier, såsom bomulds-, linned og uldvarefabrikker, klædefabrikker, tekstilfabrikker, trikotagefabrikker og væverier, altsammen virksomheder, der leverer råmaterialer og halvfabrikata til den eventuelle konfektionsindustri. Det er derfor umuligt at sammenligne de af industritællingen i København uddragne resultater med tilsvarende forhold i provinsen; begrebets fravær synes at tyde på, at konfektionsindustri endnu har været på et ret uudviklet stade uden for hovedstaden.

En vis konfektionsvirksomhed må, hvis man skal tro Jacob Moresco, jfr. side 132, havde eksisteret, men den fandt formentlig sted hos købmændene, der selv konfektionerede, og til hvem industriskemaerne ikke kom frem. Disse købmænd har sikkert selv betragtet denne virksomhed ikke som industri, men som en del af deres handelsnæring.

Derimod angiver Bayer 5 hattefabrikker. Af disse fandtes tre i Svendborg, der beskæftigede i alt 54 arbejdere; de var henholdsvis J. M. Langes, E. Millings og E. Schmidts fabrikker. Kun den første fik nogen længere levetid. E. Milling beskæftigede overhovedet ingen medhjælpere. Der fandtes videre een i Odense, nemlig I. F. Frederiksens stråhattefabrik, der beskæftigede 42 arbejdere, og endelig var der N. P. Nielsen, Assens, grundlagt 1840, som beskæftigede 19 arbejdere og ret tidligt indførte dampkraft i produktionen. Kasketfabrikationen findes ikke hos Bayer og ej heller skræddervirksomhed.

Det fremgår specielt af Bayers omtale af en senere betydelig konfektionsfabrik, Brdr. Wiggers og Svendborg Klædefabrik, grundlagt 1869, at denne fabrik på daværende tidspunkt, 1884, endnu ikke havde påbegyndt konfektionsvirksomhed, da dens produktion opgives i pd. klædevarer og pd. strømpe-garn.

Industritællingen 1897

Industritællingen 1897 var den første dybtgående industritælling her i landet, der omfattede samtlige geografiske lokaliteter, og hvor de indhentede oplysninger blev underkastet en gennemgribende bearbejdning. Tællingsskemaerne blev udsendt via kommunalforvaltningen til virksomhederne den 25. maj og skulle være udfyldt og tilbagesendt inden den 31. samme måned¹⁶.

Grupperingen af industrigrenene var ganske anderledes end tidligere, idet man nu i stedet for en lang række sideordnede, alfabetisk anførte grupper samlede de i alt 233 brancher i 11 hovedgrupper. Ved valget af disse delinger havde Statistisk Bureau i det væsentlige ladet sig lede af de erhvervsbetegnelser, de pågældende industridrivende selv havde benyttet ved skemaernes udfyldning, dog således at denne regel i ret vid udstrækning blev modificeret

af hensyn til tabellernes praktiske brugbarhed¹⁷. I øvrigt findes der ingen generelle udtalelser i tekstafsnittet om de enkelte industrigrupperes afgrænsning. Det viser sig nemlig både i dette og i de to senere tabelværker over industritællinger, – og for øvrigt også i de senere erhvervstællinger – at man stadig ikke var i stand til at afgrænse den industri, der her omhandles.

Slår man efter i det alfabetiske erhvervsregister¹⁸, finder man ikke konfektion eller konfektionsindustri som en hovedgruppe; navnet indgår derimod i nogle af undergrupperne.

Konfektionsindustrien henføres i tabelværket til hovedgruppe III, beklædningsindustri og toiletvirksomhed, som dog også henviser til hovedgruppe II, tekstilindustri og hovedgruppe VI, læder- og lædervareindustri. Men ingen af grupperne i II hører efter vor definition under konfektion, og ligeledes falder al lædervarefabrikation per definition også udenfor.

Under hovedgruppe III, beklædnings- og toiletvirksomhed, findes følgende undergrupper¹⁹:

60. Skrædderforretninger for herreklæder.
61. Tilvirkning af herre-underbeklædning.
62. Dameskrædderforretninger (herunder børnekonfektion).
63. Tilvirkning af dame- og børnelingeri.
64. Tilvirkning af korsetter.
65. Almindelige beklædningsforretninger.
66. Modesyning.
67. Tilvirkning af broderier; mønstertegning o. l.
68. Tilvirkning af dukker og dukketøj.
69. Tilvirkning af kunstige blomster og fjer.
70. Hattemagerforretninger.
71. Stråhattefabrikker.
72. Kasketmagerforretninger.
73. Buntmagerforretninger.
74. Handskemagerforretninger.
75. Syning af skindtrøjer.

Endvidere grupperne 76–82, der består af skomagerforretninger, vaskeri og strygeri, frisør- og parykforretninger, der ikke falder ind under konfektion. Det samme gælder grupperne 67–69 og 73–75. Hattemager- og kasketmagerforretninger medtages i overensstemmelse med det foranstående, hvorimod 64, korsettilvirkning, falder udenfor. Tilbage til den egentlige konfektionsindustri bliver grupperne 60–63 og 65–66²⁰; 1897-tællingerne sonderer i modsætning til 1882-tællingen *ikke* mellem fabrikmæssig fremstilling af beklædnings-

genstande og det håndværksmæssige skrædderi. Det ses tydeligt af den systematiske erhvervsfortegnelse, hvor det om dameskrædderiforretninger, gruppe 62, hedder, at de tillige omfatter børnekonfektion, dameskrædderi samt tilvirkning af overstykker, kåber, rober (kjoler) etc., altså netop, hvad man forstår ved damekonfektion. Videre hedder det om gruppe 63, tilvirkning af dame- og børnelingeri, at den omhandler systuer for linnedsyning og børnetøj samt systuer hos manufakturhandlere, når der mangler nærmere angivelser af, hvad der sys. De sidstnævnte systuer må sikkert høre til den stadig kun delvis definerede konfektionsindustri, medens det måske er tvivlsomt, om de førstnævnte gør det. Til gruppe 65, almindelige beklædningsforretninger, er henført alle beklædningsvirksomheder med blandet produktion, der også må dække over en stor del konfektion. Denne gruppe bliver senere af meget stor betydning. Endelig må formentlig også medtages gruppe 66, modesyning, da der jo ingen sondring er mellem skrædderi og fabriksdrift, selv om syning af lampeskærme og paraplyer, der medtages i denne gruppe, falder udenfor.

I tabelværket findes 14 tabeller, der belyser industrivirksomhedernes antal, arbejderstyrke, dennes fordeling på alder, køn, ægteskabelig stilling og fødested, maskinkraft, mængden af hjemmearbejdere o. a. Virksomhederne er i tabel 1, der omhandler antal, art, arbejderstyrke og maskinkraft, grupperet på forretninger med henholdsvis 0, 1, 2, 3, 4 og 5 medarbejdere, derefter på virksomheder med henholdsvis 6-10, 11-20, 21-50, 51-100 og over 100 arbejdere. Optælles nu for Københavns vedkommende de »egentlige« konfektionsvirksomheder, herunder altså også skrædderi, fås 1.459 virksomheder med 6.458 arbejdere. I industritællingen 1897 er ikke medtaget hjemmearbejders hjælpere, men kun direkte beskæftigede hjemmearbejdere ²¹. Yderligere foregik tællingen, medens der var strejke blandt herreskrædderne for at få afskaffet hjemmearbejdersystemet inden for herreekvipering, så antallet af arbejdere skulle faktisk have været ca. 1.200-1.400 større ²². Efter 1882-tællingen fandtes i hovedstaden inden for den egentlige konfektion + skrædderne 275 virksomheder med i alt 2.248 arbejdere.

Forskellen mellem situationerne i henholdsvis 1882 og 1897 er måske ikke så stor i virkeligheden, som tallene viser, hverken hvad virksomheder eller arbejdere angår. En hel række små virksomheder er sikkert undgået den første tælling. Det hedder f. eks. i indledningen til denne, at forretningsdrivende inden for syning og vask og dissers medhjælpere ikke er medtaget.

Imidlertid er stigningen i arbejdertal nok mere reel end stigningen i virksomheder, da de københavnske herreskræddere strejkede på tællingstidspunktet 1897.

Tabel 2. *Egentlig konfektion og skrædderi*

	1882 I	1897 II	II i % af I
<i>Hovedstaden</i>			
Antal virksomheder	275	1459	535
Antal arbejdere	2248	6458	286
Heraf egentlig konfektion og skrædderi med 5 arbejdere og derover *			
<i>Hovedstaden</i>			
Antal virksomheder	33	225	682
Antal arbejdere	1128	5038	447

* For 1897-tællingen 6 arbejdere og derover.

Noget anderledes stiller sagen sig, hvis blikket rettes mod de store virksomheder. En teknisk vanskelighed melder sig her derved, at tabelværket af 1897 ikke samler virksomheder i større grupper efter arbejdstal før ved virksomheder i intervallet 6–10 arbejdere, og 1882-tællingen opererer med grupperingen 5–9 arbejdere. Sammenligningen bliver derfor »skæv«, men 1882-tællingens antal virksomheder i disse grupper er jo så ringe, at denne vanskelighed ingen rolle kommer til at spille. Disse store virksomheder må antages i 1882 at være så kendte, at deres tal sikkert er mere rigtige end totaltallet. Væksten i store virksomheder fra 33 til 225, en næsten 7-dobling, er det derfor vanskeligt at rette så stor en anke mod trods den fantastiske størrelse. Noget andet er selvfølgelig, at billedet stadig er uklart på grund af sammenblandingen af fabrikmæssig konfektion med håndværksmæssig skrædderi i 1897-tabelværket. Det kunne jo være de store skræddere, der var tiltaget i antal.

På samme måde må udviklingen i arbejdstal ses; tallet kan formentlig ikke være overvurderet i 1897-tællingen på grund af strejken. Endvidere er kun direkte beskæftigede hjemmearbejdere medtaget. Stigningen fra 1.128 til 5.038 er næsten en 4 1/2-dobling, altså noget mindre end stigningen i virksomheders antal.

Ud af disse tal kan formentlig trods alle forbehold drages den slutning, at der i de forløbne 15 år er blevet etableret en konfektionsindustri. I 1872 eksisterede den knap nok; hverken dens egne udøvere eller de registrerende myndigheder var klar over, at de her stod over for noget helt nyt. De tal, de forskellige kilder opgiver, er da så behæftede med svagheder og så små, at de nærmest kun anføres for at markere et udgangspunkt. I 1882 er man nået så langt, at de registrerende myndigheder har opdaget denne industri, og fra 1897 kan en sammenligning bagud påbegyndes, selv om begrebet ikke holdtes

rent. Den nye industri har nu vundet fodfæste og udvider kraftigt de opnåede positioner. Særlig iøjnefaldende er det, at det er den egentlige industri, der kraftigst har arbejdet sig frem. Analysen gælder stadig kun hovedstaden, for provinsen er ingen sammenligning bagud endnu mulig.

Hatte- og kasketfabrikationens udvikling følger som vist i tabel 3 en anden linie.

Tabel 3. *Virksomheder for fremstilling af hatte, stråhatte og kasketter*

	1882 I	1897 II	II i % af I
<i>Hovedstaden</i>			
Antal virksomheder	39	55	141
Antal arbejdere	356	344	97
Heraf virksomheder med 5 arbejdere og derover *			
<i>Hovedstaden</i>			
Antal virksomheder	15	10	67
Antal arbejdere	294	282	96

* 1897-tællingen med 6 arbejdere og derover.

Situationen her er en ganske anden end for den egentlige konfektions- og skræddervirksomhed. Ganske vist udviser det totale antal virksomheder en stigning på 41 %, men antallet af arbejdere en tilbagegang på 3 % eller nærmest stagnation. Ejendommeligt nok er stagnationen tilsyneladende mere udbredt i de store end i de små virksomheder. Tilbagegangen i arbejdsantal kan måske skyldes indførsel af mekanisk kraft i form af hydraulisk presser, symaskiner og dampanvendelse²³. Det er for øvrigt den eneste branche inden for konfektionsindustrien, der anvender denne kraft i nogen særlig udstrækning.

I tabel 4 er vi i stand til at sammenligne tilbage til Bayers provinsindustri for 1884:

Tabel 4. *Virksomheder for fremstilling af hatte, stråhatte og kasketter*

	1884	1897
<i>Provinsbyerne</i>		
Antal virksomheder	5	73
Antal arbejdere	115	120
Heraf virksomheder med 6 arbejdere og derover		
<i>Provinsbyerne</i>		
Antal virksomheder med 5 arbejdere og derover	4	4
Antal arbejdere	115	85

For de store virksomheders vedkommende er billedet nogenlunde det samme som for hovedstadens, formentlig af samme årsager.

Opgørelsen over det samlede antal hattefabrikanter i provinsen forekommer urealistisk; formodentlig er Bayers tal for lavt ansatte eller tabelværkets for højt ved at medtage for mange små, eller begge faktorer optræder.

Industritællingen 1906

Industritællingen af 12. juni 1906 foregik principielt på samme måde som tællingen af 1897 med udsendelse af spørgeskemaer etc.²⁴. På visse områder afveg den dog fra denne. Den holdtes kort efter folketællingen af 1. febr. 1906, hvorved den på grund af denne efterkontrolleringsmulighed formentlig blev mere nøjagtig end 1897-tællingen. Af større interesse for konfektionsindustrien er imidlertid, at hjemmearbejderantallet opgjordes på en anden måde. I stedet for som i 1897 kun at tælle de direkte hjemmearbejdere som *arbejdere* ved en virksomhed og lade disses medhjælpere helt ude af statistikken og kun fremtræde i en specialoversigt optalte 1906-tællingen disse direkte beskæftigede hjemmearbejdere som selvstændige virksomheder, medens deres medhjælpere taltes som arbejdere. Dette må medføre, at såvel antallet af selvstændige konfektionsvirksomheder som antallet af disses arbejdere udviser en fiktiv stigning. Denne fejlkilde er dog ifølge tabelværket uden større betydning²⁵.

Videre fandt tællingen i 1906 sted efter pinse – 12. juni – i den for konfektionsindustrien »døde tid«, hvad der trækker tallene for både virksomheder og arbejdere ned, og således modgår tendensen til overvurdering fra den lige nævnte opgørelsesmåde. Desværre er jo imidlertid også 1897-tællingens tal i denne branche for lave på grund af den side 22 omtalte strejke²⁶.

Industrisystematikken er derimod næsten den samme som i 1897. Der er stadig ingen af de 11 hovedgrupper, der hedder konfektionsindustri; den her omhandlede branche må fremdeles lokaliseres i gruppe III, beklædningsindustri og toiletvirksomhed. Grupperingen heri er den samme for de første fire grupper som i 1897, herreskrædderi, tilvirkning af herre-under-beklædning, dameskrædderiforretning, tilvirkning af dame- og børnelingeri. Rækken begynder nu med nr. 63 i stedet for 60. Nu kommer imidlertid en ny gruppe til, forårsaget af den nye tælle måde: systuer hos manufakturhandlere, nr. 67. Derefter kommer nr. 68: almindelige konfektionsforretninger – tidligere almindelige beklædningsforretninger – og nr. 70: modeforretninger. Den specielle gruppe, hatte-, stråhätte- og kasketfabrikker har samme afgrænsninger som tidligere²⁷.

Tabel 5. *Egentlig konfektionsindustri*

	1882 I	1897 II	II i % af I	1906 III	III i % af II
<i>Hovedstaden (1906 med Frederiksberg)</i>					
Antal virksomheder	275	1459	535	2350	161
Antal arbejdere	2248	6458	286	10429	160
<i>Heraf virksomheder med 6 arbejdere og derover, jfr. tabel 4</i>					
<i>Hovedstaden (1906 med Frederiksberg)</i>					
Antal virksomheder	33	225	682	291	129
Antal arbejdere	1128	5038	447	8194	163

Konfektionsindustrien i hovedstaden er såvel i antal virksomheder som i antal arbejdere gået ca. 60 % frem i forhold til 1897. Denne ret kraftige stigning, som ganske vist ligger langt tilbage for stigningen fra 1892 til 1897, var dog for virksomhedernes vedkommende begrænset til de små, dvs. dem med under 6 arbejdere. De store virksomheder gik kun 29 % frem; men deres arbejdsantal har samme, endda lidt kraftigere vækst – 63 %. Man sporer her koncentrationstendensen i hovedstaden.

Tabel 6. *Egentlig konfektionsindustri*

	1897 I	1906 II	II i % af I
<i>Provinsbyerne</i>			
Antal virksomheder	2434	3653	150
Antal arbejdere	5880	5295	90
<i>Heraf virksomheder med 6 arbejdere og derover</i>			
<i>Provinsbyerne</i>			
Antal virksomheder	293	203	68
Antal arbejdere	3193	2512	79

Ganske anderledes var situationen i provinsbyerne. Antallet af virksomheder i det hele stiger med 50 %; men det samlede arbejderantal går tilbage med 10 %. Denne tilbagegang synes især at have ramt de store virksomheder, hvor der er en tilbagegang både i virksomheder og arbejdsantal på henholdsvis 32 og 21 %.

En vis del af denne tilbagegang er måske fiktiv. Tællingstidspunktet, den »døde tid« efter pinse, medførte som tidligere sagt, at betydelig færre virksomheder og arbejdere blev talt, end det ellers ville have været tilfældet;

dette ramte vel især arbejderantallet. Denne formindskende faktor skulle imidlertid kunne imødegås og måske overvejes af den nøjagtigere tælling med afkontrolleringsmulighed i folketællingen. Men denne omstændighed har sikkert spillet langt mindre rolle i provinsbyer (og landdistrikter), hvor de kommunale myndigheder, der stod for tællingens gennemførelse, havde et langt større lokalkendskab end myndighederne i København.

Først fra og med tællingen i 1897 foreligger oplysning om egentlig konfektionsvirksomhed i landdistrikterne. Tallene fremgår af tabel 7.

Tabel 7. *Egentlig konfektionsindustri*

	1897 I	1906 II	II i % af I
<i>Landdistrikterne</i>			
Antal virksomheder	6985	8786	132
Antal arbejdere	3836	3641	95
<i>Heraf virksomheder med 6 arbejdere og derover</i>			
<i>Landdistrikterne</i>			
Antal virksomheder	48	39	81
Antal arbejdere	363	307	85

De registrerede 6.985 virksomheder er temmelig mange i forhold til hovedstadens 1.459 og provinsbyernes 2.434. Ser man nu det tilsvarende arbejderantal, nemlig 3.836, er det ganske klart, at det er de helt små forretninger, der var dominerende der, små skræddere med ingen eller kun et par svende. Landdistrikternes konfektion er således udpræget håndværk og vedbliver at være det perioden ud. Samme år fandtes kun 48 virksomheder med 6 arbejdere og derover med 363 arbejdere. I 1906 er antallet af virksomheder steget til 8.786, en stigning på 32 %, men samtidig er antallet af arbejdere faldet med 5 % til 3.641; virksomhederne er altså blevet relativt endnu mindre. Dette fremgår også af tabel 7, hvorefter antallet »store« virksomheder på 48 reduceres til 39 i 1906, og disses arbejdere går ned fra 363 til 307, tilbagegange på henholdsvis 19 og 15 %. Disse sidste tal for landdistrikterne er kun taget med for fuldstændighedens skyld, da deres ringe størrelse ingen særlig vægt giver dem i billedet.

Det er nu et spørgsmål, om denne relative tilbagegang, der i hvert fald er udpræget i provinsbyerne, er fiktiv eller reel. En vis stagnation har uden tvivl fundet sted i den egentlige konfektionsindustri i disse år, især når henses til tiden forinden, hvor det dog må erindres, at industrien endnu var i sin vor-

den. I det statistiske tabelværk 1906 er anført tre grupper, opgangsfag, nedgangsfag og stagnationsfag²⁸. Vi finder her blandt opgangsfagene damekonfektion, 65–68, der udviser en opgang i antal virksomheder på 69 %, men i antal arbejdere på kun 16 %. Dette sidste tal er dog sikkert for lavt af de tidligere omtalte grunde. Mode- og broderiforretninger viser en procentmæssig nedgang på 4 % i antal virksomheder og på 8 % i antal arbejdere og hører derfor til nedgangsfagene. Herrekonfektion har rundt regnet det samme antal virksomheder og en stigning på 6 % i arbejdere, hvad der kun berettiger denne gren til at kaldes stagnationsfag. Meget interessant er udviklingen i provinsbyerne, hvor den formelle indvending ikke er så kraftig; her synes virkelig udviklingen at være gået i retning af dekoncentration, hvad der også nævnes i tabelværket for beklædningsindustrien som helhed²⁹. I hovedstaden var tendensen den omvendte, i hvert fald for de store virksomheders vedkommende.

Tabel 8. *Egentlig konfektion*

	1897 I	1906 II	II i % af I
<i>Hele landet</i>			
Antal virksomheder	10878	14789	136
Antal arbejdere	16174	19365	120
<i>Heraf virksomheder med 6 arbejdere og derover</i>			
<i>Hele landet</i>			
Antal virksomheder	566	533	94
Antal arbejdere	8594	11013	128

Tabel 8 viser med alle forbehold, at det samlede antal virksomheder synes at være vokset stærkere end det samlede antal arbejdere; nogen synderlig koncentrationstendens kan endnu ikke spores for industrigrenen som helhed. Anderledes ligger det med hensyn til virksomheder med 6 arbejdere eller derover – industrien i snævrere forstand; her er antal af virksomheder stagneret, medens antallet af arbejdere er steget med ca. 30 % eller måske mere. Her er en tydelig koncentrationstendens, men den er således fremgået af to modsatte strømninger i henholdsvis hovedstaden og provinsen (og landdistrikterne). Udviklingen var også forskellig i de forskellige saggrupper.

Interessant er det, at hatteindustrien snarere viser det modsatte billede af konfektionsindustrien. I tabel 9 belyses hattefabrikationens vilkår i hovedstaden.

Tabel 9. *Virksomheder for fremstilling af hatte, stråhatte og kasketter*

	1897 I	1906 II	II i % af I
<i>Hovedstaden</i>			
Antal virksomheder	55	96	175
Antal arbejdere	344	491	143
<i>Heraf virksomheder med 6 arbejdere og derover</i>			
<i>Hovedstaden</i>			
Antal virksomheder	10	21	210
Antal arbejdere	282	335	117

Denne fabrikationsgren viser en stigning på 75 % i antal virksomheder og 43 % i antal arbejdere totalt. Stigningen er her sikkert mere reel, da de ved den egentlig konfektion omhandlede fejlkilder – hjemmearbejdere og »død tid« – næppe har så stor indflydelse på hattefabrikation. Set fra den snævrere industrisynsvinkel er der også her fremgang at notere, en kraftig stigning i antallet af virksomheder med 6 arbejdere og derover – 210 %. Denne størrelse bliver dog let overvurderet på baggrund af det ringe antal i sig selv, og betydelig mindre var stigningen i antallet af arbejdere i disse virksomheder på 17 % fra 282 til 335. Hattefabrikationen i hovedstaden synes således lige akkurat at have overvundet »bølgedalen« fra 1897, men en særlig kraftig vækst eller koncentrationstendens foreligger ikke.

Noget anderledes ligger det med hattefabrikationen i provinsbyerne, jfr. tabel 10.

Tabel 10. *Virksomheder for fremstilling af hatte, stråhatte og kasketter*

	1897 I	1906 II	II i % af I
<i>Provinsbyerne</i>			
Antal virksomheder	73	65	89
Antal arbejdere	120	134	112
<i>Heraf virksomheder med 6 arbejdere og derover</i>			
<i>Provinsbyerne</i>			
Antal virksomheder	4	3	75
Antal arbejdere	85	96	113

Her er antallet af virksomheder gået tilbage fra 73 i 1897 til 65 i 1906, men arbejdetallet gået frem fra 120 til 134. Inden for den snævrere industri er det ringe antal virksomheder 4 i 1897 yderligere gået ned til 3, medens ar-

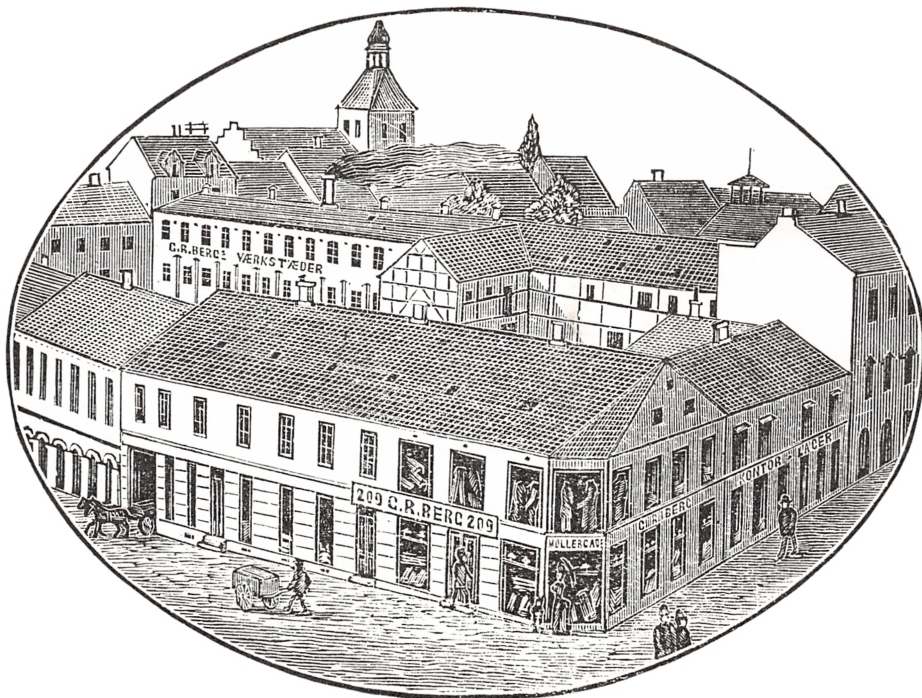

G. R. Berg (1844–1906), Svendborg, var en af dem, der sideløbende med handel med manufakturvarer optog konfektionsindustri, specielt herreekvipering. Forretningen grundlagdes 1867, men ses ikke optaget hverken i tællingerne 1870–72, i Bayers provinsindustri fra 1885 eller i tabelværket fra 1897, 1906 og 1914. I Dansk industriberetning 1906, s. 98, betegnes virksomheden endog som den største herreekviperingsfabrik uden for København.

Firmaet ophævedes 1923.

N. Malmgren: Danmarks industrielle etableringer, 1888, s. 184. Danske byerhverv, Øerne 1924. Samling af anmeldelser til handelsregistre, 1923, s. 144.

bejderantallet er steget fra 85 til 96. Her er altså snarere koncentrationstendenser at spore. I landdistrikterne fandtes i 1897 kun 7 hattefabrikationsvirksomheder: 5 uden arbejdere, 1 med en arbejder og 1 med 64 arbejdere, i 1906 3 med i alt 83 arbejdere, heraf 2 med én og 1 med 81 arbejdere. Det er naturligvis ikke muligt at tale om tendenser på dette spinkle grundlag.

Industrietællingen 1914

Denne tælling fandt sted den 26. maj, hvad der var midt i den konfektionsmæssige højsæson, så tællingen skulle ikke være behæftet med den fejlkilde, der i så henseende hvilede på 1906-tællingen³⁰. I øvrigt var tællemetoden nogenlunde den samme bortset fra, at der denne gang ikke forelå adresse-

Tabel 11. *Egentlig konfektionsvirksomhed*

	1882 I	1897 II	II i % af I	1906 III	III i % af II	1914 IV	IV i % af III
<i>Hovedstaden</i>							
Antal virksomheder	275	1459	535	2350	161	2546	108
Antal arbejdere	2248	6458	286	10429	160	11925	114
<i>Heraf virksomheder med 6 arbejdere og derover</i>							
<i>Hovedstaden</i>							
Antal virksomheder	33	225	682	291	129	264	91
Antal arbejdere	1128	5038	447	8194	163	9407	115
	1897 I	1906 II	II i % af I	1914 III	III i % af II		
<i>Egentlig konfektionsvirksomhed</i>							
<i>Provinsbyerne</i>							
Antal virksomheder	2434	3653	150	3020	83		
Antal arbejdere	5880	5295	90	6249	118		
<i>Heraf virksomheder med 6 arbejdere og derover</i>							
<i>Provinsbyerne</i>							
Antal virksomheder	293	203	68	238	117		
Antal arbejdere	3193	2512	79	3667	146		
<i>Egentlig konfektionsvirksomhed</i>							
<i>Landdistrikterne</i>							
Antal virksomheder	6985	8786	132	6250	71		
Antal arbejdere	3836	3641	95	3423	94		
<i>Heraf virksomheder med 6 arbejdere og derover</i>							
<i>Landdistrikterne</i>							
Antal virksomheder	48	39	81	40	100		
Antal arbejdere	363	307	85	365	119		
<i>Egentlig konfektionsvirksomhed</i>							
<i>Hele landet</i>							
Antal virksomheder	10878	14789	136	11816	80		
Antal arbejdere	16174	19365	120	21597	112		
<i>Heraf virksomheder med 6 arbejdere og derover</i>							
<i>Hele landet</i>							
Antal virksomheder	566	533	94	542	102		
Antal arbejdere	8594	11013	128	13439	122		

fortegnelser udarbejdet af departementet på baggrund af en tidligere folketælling som i 1906; men at det nu igen påhvilede kommunerne at udarbejde disse. Dette kan have medført, at en del små virksomheder ikke er kommet med; men departementet mente ikke, dette moment var så vigtigt, da en direkte gennemgang, herunder tilbagesendelser til kommunalbestyrelserne, fandt sted, inden den egentlig bearbejdelse skete. Hjemmearbejdere og disses hjælpere optales på samme måde som i 1906-tællingen, så de to tællinger skulle altså være relativt sammenlignelige³¹. 1914-tællingen giver slutpunktet i analysen og udviklingen er summeret op i tabel nr. 11 og 12³².

Hovedstaden viser stigning fra 1906 til 1914 såvel i antal virksomheder som i arbejdsantal. Stigningsprocenten er henholdsvis 8 og 14, hvad der jo er meget beskedne væksttal. Inden for den snævrere industri er virksomhedernes antal endda gået absolut tilbage fra 291 til 264 eller med 9 %, men 1914-tallet er dog stadig højere end 1897-tallet. Arbejdsantallet er derimod steget med 15 % fra 1906, også en ret beskedne stigning i forhold til den store stigning fra 1897 til 1906, der dog var svær at vurdere. I hele perioden siden 1882 har der været stigning i hovedstadens arbejdsantal inden for industrigrenen i snævrere forstand. Der er altså her foregået det, der kaldes koncentration af virksomhederne, en udvikling, der er så meget mere karakteristisk, som hovedstadens arbejdsantal udgør en meget stor andel af den samlede snævrere konfektionsindustri, nemlig 59 % i 1897, 74 % i 1906 og 70 % i 1914. Selv om andelen går lidt tilbage i den sidste tidsperiode, er tendensen tydelig nok, nemlig at den store industri inden for konfektionsbranchen stadig forskyder sig i retning af København.

I provinsen synker omvendt antallet af virksomheder 1906-14; det samlede antal er på 3.020, der dog stadig ligger over 1897-tallet. Til gengæld stiger antallet af arbejdere med 18 %. Her synes også en koncentrationstendens at kunne spores. Dette fremgår tillige af tallene for den snævrere industri; virksomhederne stiger med 17 % til 238, men ligger stadig under 1897-tallet 293. Arbejderantallet stiger med 46 % og ligger nu 15 % over 1897-tallet. Den sprednings- og tilbagegangstendens i provinsbyerne, der kan iagttages op til 1906, synes nu at være overvundet.

Endelig må udviklingen i landdistrikterne analyseres. Her er virksomhedernes antal i tiden fra 1906 til 1914 er gået ned fra 8.786 til 6.250, i alt 29 %. Tallet er lavere end 1897-tallet og må fortolkes som en likvidation af en lang række små skræddervirksomheder uden fremmed hjælp, således som det bliver påvist senere. Arbejdsantallet er gået ned med 6 %; det har i øvrigt været synkende gennem hele perioden fra 1897. Den snævrere industri befinder sig stadig på et ret uudviklet stade i landdistrikterne; antallet af virksomheder

steg med een fra 39 til 40, i 1897 var der 48. Landdistrikterne er så udpræget de små virksomheders. Det samlede arbejdstal steg med 19 % til 365, hvilket nogenlunde svarer til 1897-niveauet. Nogen koncentrationstendens kan næppe spores.

For landet som helhed må man sige, at antallet af virksomheder først stiger kraftigt fra 1897 til 1906, nemlig med 36 %, hvorefter det meste af denne stigning sættes til igen, således at sluttallet, 11.816, kun står 9 % over 1897-tallet. Til gengæld er arbejdstallet i støt, om end afsvækket, stigning, 12 % over 1906-tallet og 35 % over 1897-tallet. Et lignende træk frembyder den snævrere konfektionsindustri for hele landet. Der er kun foregået en stigning på 2 % i virksomhederne siden 1906, og dette tal, 542, er under 1897-tallet på 566 med ca. 5 %. Derimod viser arbejdstallet en jævn stigning fra 1897 til 1914; stigningen fra 1897 til 1906 er her en »udjævning« af den meget kraftige stigning for hovedstaden i denne periode og det kraftige fald i provinsbyerne og landdistrikterne.

En nok så god illustration af udviklingen for 1897 til 1914 giver en indeksberegning med basis i 1897. Her er dog kun den egentlig konfektionsindustri i snævrere forstand taget med.

Endelig har det interesse at undersøge, om udviklingen inden for konfektionsindustrien er et særpræg for denne industri, eller om den svarer til udviklingen inden for den danske industri i det hele taget.

Tabel 12. *Væksten i den egentlige konfektionsindustri i snævrere forstand (virksomheder med 6 arbejdere og derover) 1897-1914 1897=100*

	1897	1906	1914
<i>Hovedstaden</i>			
Antal virksomheder	100	129	117
Antal arbejdere	100	163	185
<i>Provinsbyerne</i>			
Antal virksomheder	100	68	81
Antal arbejdere	100	79	115
<i>Landdistrikterne</i>			
Antal virksomheder	100	81	83
Antal arbejdere	100	85	101
<i>Hele landet</i>			
Antal virksomheder	100	94	96
Antal arbejdere	100	128	156

Til belysning af dette spørgsmål er nedenfor foretaget en opstilling over væksten i den samlede danske industri med basis i 1897³³.

Tabel 13. *Væksten i industrien 1897-1914 1897=100*

	1897	1906	1914
<i>Hovedstaden</i>			
Antal virksomheder	100	130	127
Antal arbejdere	100	152	170
<i>Provinsbyerne</i>			
Antal virksomheder	100	106	99
Antal arbejdere	100	101	114
<i>Landdistrikterne</i>			
Antal virksomheder	100	116	134
Antal arbejdere	100	111	134
<i>Hele landet</i>			
Antal virksomheder	100	110	117
Antal arbejdere	100	122	140

Den totale industri i hovedstaden udviste en stigning fra 1897 til 1906 i antal virksomheder på 30 %, hvad der næsten svarer til konfektionsindustriens vækst. I de næstfølgende 8 år øgedes hovedstadens virksomheder ikke, men viste tværtimod en svag tilbagegang på 3 point. Den behandlede industrirens udvikling i virksomhedernes antal er således analog med helheden inden for hovedstadsområdet, blot kraftigere.

Det samme billede viser sig for arbejderantallets vedkommende. Det lå for helhedens vedkommende 1906 52 % over 1897-tallet og i 1914 70 % over dette. Stigningen fortsattes, men i afsvækket takt, hvad der også var tilfældet for konfektionsindustriens arbejdetal; her var indekstallene blot noget højere, henholdsvis 163 og 185. Konfektionsindustrien ligger således forud for gennemsnittet, hvad koncentrationstendensen angår. Konfektionsindustrien udgjorde i disse år kun 10-12 % af hovedstadens virksomheder og kun 7-8 % af arbejdetallet, så totaltallet kan ikke være påvirket af denne industris for store vægt.

Derimod følger udviklingen inden for provinsbyernes konfektionsindustri ikke udviklingen inden for den øvrige industri, således som i hovedstaden. Industrien som helhed havde ikke sidstnævntes skarpe fald i såvel antal virksomheder som antal arbejdere, men udviser ganske svage stigninger til henholdsvis 106 og 101. I den senere del af perioden falder antallet af virksom-

heder tilbage til udgangspositionen, og arbejdstallet stiger til 15 % over dette. På dette sidste område er der overensstemmelse med konfektionsindustrien, medens antallet af virksomheder hos denne endnu 1914 ligger 19 % under udgangssituationen. Ser man imidlertid bort fra »faldet« i 1906, så udviser konfektionsindustrien tilbagegang i virksomhedsantallet mod helhedens stagnation og en tilsvarende fremgang i arbejdstal; også her går konfektionsindustrien foran i koncentration.

Helt anderledes var den samlede industrielle udvikling i landdistrikterne, hvor både virksomheder og arbejdstal udviser en næsten ensartet jævn stigning i begge perioder. Her er det således andre industrier end konfektionen, der vinder indpas.

Disse komponenter giver for hele landets vedkommende en lille, men afsvækket stigning i industrivirksomhedernes antal med indekstal på 110 og 117, medens den samlede konfektionsindustriens virksomhed lå henholdsvis 6 og 4 % under udgangspositionen. Omvendt var denne industriens arbejdstal i betydeligt kraftigere vækst end helhedens, indekstallene var 128 og 156 mod henholdsvis 122 og 140.

De egentlige »kundeskrædderiers« tilbagegang 1897-1914

Denne koncentrationstendens kan nærmere belyses gennem en analyse over udviklingen i årene 1897-1914 inden for de to grupper herre- og dameskrædderi³⁴. Som tidligere nævnt er disse grupper ikke homogene i den forstand, at de udelukkende indeholder, hvad man forstår ved håndværksmæssigt kundeskrædderi; en del af dette har formentlig været egentlige konfektionsindustrivirksomheder, der producerede til lager for et senere salg til et ubestemt marked, eventuelt gennem grossister og detaillister. Det må antages, at disse konfektionsvirksomheder optræder i den snævrere industrigruppe, dvs. med 6 arbejdere og derover. Ved nu at undersøge udviklingen i disse grupper inden for herre- og damekonfektion i de tre geografiske områder, hovedstad, provinsbyer og landdistrikter, skulle det være muligt at danne sig et supplerende billede af konfektionsindustrien.

Hovedstaden havde 1897 i alt 431 herreskrædderier, i 1906 589 og i 1914 678. Der er altså ikke tale om nogen tilbagegang, men om en afsvækkelse af fremgangen.

Denne stigning er imidlertid sammensat af to ganske forskellige tendenser inden for den lille og store industri. Antallet af små virksomheder vokser næsten jævnt, hvorimod antallet af store først har en kraftig vækst på 46 %, der derefter afløses af stagnation. Der er altså i disse år ikke tale om, at de store virk-

Tabel 14. Herreskrædderier 1897-1914 1897=100

	1897	1906	1914
<i>Hovedstaden</i>			
<i>A. Virksomheder</i>			
Virksomheder med 0-5 arbejdere	100	134	162
Virksomheder med 6 arbejdere og derover	100	146	141
Virksomheder i alt	100	137	157
<i>B. Arbejdere</i>			
Virksomheder med 0-5 arbejdere	100	144	137
Virksomheder med 6 arbejdere og derover	100	181	231
Virksomheder i alt	100	173	211

somheder udkonkurrerer de små virksomheder, kundeskrædderierne som sådan; det sker først meget senere. Grunden er antagelig, at der i hovedstaden stadig fandtes et tilstrækkeligt velhavende publikum, der ønskede rigtigt skræddersyet tøj.

Arbejdertallet stiger betydeligt kraftigere i denne branche i disse år end antallet af virksomheder, en tendens, der jo er temmelig almindelig inden for hele konfektionsindustrien. Men stigningen inden for herreskrædderiet var langt kraftigere end inden for hovedstadens konfektionsindustri i det hele taget. Således er stigningsprocenterne med 1897 som basis henholdsvis 73 og 111, en anselig, om end afsvækket stigning. De absolutte tal er her henholdsvis 1.864, 3.371 og 4.309. Denne stigning fordeler sig igen ganske forskelligt på de to grupper. De små virksomheders arbejdsantal gennemløber skalaen 516, 744 og 705 eller i relative tal, 144 og 137, altså først en stigning og derefter svagt fald. De store virksomheders tal, 2.380, 4.115 og 5.014, viser stigningsprocenter på 81 og 131. Antallet af arbejdere pr. virksomhed i denne gruppe er 20, 25 og 33, altså en stadig koncentration. Der er i perioden stigning i antallet af virksomheder i gruppen 6-10 arbejdere, fald i grupperne 11-20 og 21-50 arbejdere, men derefter påny stigning i de to største grupper, 51-100 og over 100 arbejdere. I de små virksomheder er det relative arbejdsantal, 1,5-1,6 og 1,1 arbejder pr. virksomhed; deres totale arbejdsantal udgør en stadig faldende andel af det totale tal, nemlig 22, 18 og 24 %. Det er i disse år, at store skrædderier som f. eks. Julius Tafdrup går over til fabrikation af færdigsyet herretøj³⁵. Der sker altså en kraftig vandring af arbejdskraft fra de små til de store virksomheder eller rettere: ny arbejdskraft opsuges fortrinsvis af de store. Dog holder de små for så vidt »skansen« af den ovenomtalte grund.

Tabel 15. Dameskrædderier 1897-1914 1897=100

	1897	1906	1914
<i>Hovedstaden</i>			
<i>A. Virksomheder</i>			
Virksomheder med 0-5 arbejdere	100	194	206
Virksomheder med 6 arbejdere og derover	100	160	118
Virksomheder i alt	100	192	200
<i>B. Arbejdere</i>			
Virksomheder med 0-5 arbejdere	100	183	257
Virksomheder med 6 arbejdere og derover	100	275	144
Virksomheder i alt	100	246	179

Variationerne i antallet af dameskrædderier er også ganske interessante, men af en helt anden karakter end herreskrædderiernes.

Der fandtes i disse år henholdsvis 741, 1.422 og 1.485 dameskrædderier i København. Dette giver stigningsprocenter ud fra 1897 på henholdsvis 92 og 100. Der skete altså en stærk tilstrømning til denne branche i årene 1897-1906, hvoraf en del skyldtes den forbedrede tælleknik i 1906; men derefter indtraf en stagnation på dette niveau. Dameskrædderierne er langt talrigere end herreskrædderierne, i 1906 og 1914 dobbelt så talrige, men over 90 % af virksomhederne befinder sig blandt de »små«. Disse gennemløber skalaen 692, 1.344 og 1.427 eller i indekstal 194 og 206, altså meget lig med totaliteten, som de jo rent talmæssigt også må dominere. Helt anderledes er billedet for de egentlige industridrivende. De stiger fra 49 til 78, men går derefter ned igen til 58.

En noget lignende udvikling kunne ses for herreskrædderiers vedkommende, hvad antallet angår; men der viser sig en dybtgående forskel, når man studerer arbejdetallets variationer. Tallet stiger for samtlige virksomheder fra 1.805 i 1897 til 4.445 i 1906, en stigning på 146 %, hvoraf en del dog stadig må skrives på den mere rimelige tællingsdatas konto. Denne stigning fortsætter imidlertid slet ikke som for herreskrædderiernes vedkommende, men afløses af et brat fald til 3.239. Denne stigning og tilbagegang stammer *ikke* fra de små virksomheder, hvis arbejdetal er henholdsvis 563, 1.034 og 1.446, stigningsprocenter på henholdsvis 83 og 157, men fra de store, hvis tal gennemløber skalaen 1.242, 3.411 og 1.793. En stigning på 175 % fra 1897 afløses af et relativt fald til en stigningsprocent på 44 %. Der er altså ikke tale om en stadig koncentration inden for dameskrædderi som inden for herreskrædderi i hovedstaden. Variationen i antal arbejdere pr. virksomhed var

25, 44 og 31, hvilke tal stadig gengiver stigningen og faldet. På samme måde gensejles dette sagforhold i variationen inden for gruppen 100 arbejdere og derover; af disse fandtes i 1897 en med 411 arbejdere, i 1906 otte med 1.712 arbejdere og i 1914 fem med 877 arbejdere.

Forklaringen på udviklingen kan kun være, at dameskrædderiet i hovedstaden ikke i samme grad som herreskrædderiet har kunnet tilpasse sig og fremkalde konfektionsindustri fra sin egen midte; det har måttet finde sig i, at helt andre virksomhedstyper har overtaget denne rolle og derved trukket faktisk og potentiel arbejdskraft fra dameskrædderierne. En bestyrkelse af denne antagelse fås ved at se på den eneste store gruppe foruden skrædderierne: Almindelige konfektionsforretninger. Det var de forretninger, der fremstillede mange forskellige slags konfektionsvarer. Inden for gruppen 6 arbejdere og derover var arbejdetallet henholdsvis 682 og 306 i 1897 og 1906; der fandt altså mere end en halvering sted i disse år. Men i 1914 var arbejdetallet 2.715, en fremgang, der ganske satte alt andet i skyggen. Da det totale arbejdetal i denne gruppe i dette år var 3.775, er således næsten hele fremgangen faldet på den egentlige industri; i gruppen over 100 arbejdere fandtes 7 virksomheder med 1.868 arbejdere. Der er ingen tvivl om, at i denne gruppe gemmer sig de egentlige stormagasiner, som netop inden for damekonfektion trængte skrædderierne ud. På den anden side klarede de små virksomheder sig stadig, endda bedre end de små inden for herreskrædderiet i København og formentlig af samme årsag.

Det kan næppe lønne sig at gå så dybt i analysen af herre- og dameskrædderierne for henholdsvis provinsbyerne og landdistrikterne. Et fælles træk i disse år er relativ eller absolut stagnation; i enkelte tilfælde er der endda absolut tilbagegang. I provinsbyerne mistede herreskrædderierne ca. 500 arbejdere inden for gruppen 6 arbejdere og derover, medens dameskrædderiernes arbejdetal var stagnerende. Samtidig registreredes gruppen »den almindelige konfektionsindustri arbejdetal« inden for »6 arbejdere og derover« til 518 i 1914 mod 40 og 0 i 1897 og 1906. Også i provinsen begyndte altså »stormagasiner« at vokse frem, om end i mindre målestok og ofte vel som filialer af de københavnske (tabelværket tæller jo virksomheder; ikke forretninger)³⁶.

Landdistrikternes tilbagegang må sikkert forklares på samme måde. Konfektionssyet tøj er trængt ud til de bredere kredse fra hovedstadens og provinsbyernes fabrikker, og måske de udkonkurrerede skræddere har søgt til byerne som arbejdere i disse.

Hattefabrikationen 1897-1914

Hattefabrikationens skæbne i årene 1897-1914 er præget af stagnation i virksomhedsantal og en vis stigning i arbejdsantal. Denne proces ses af tabel 16.

I hovedstaden synker niveauet fra 96 til 90, i provinsen går det tilbage fra 65 til 60, og der er i landdistrikterne kun 4 virksomheder mod ganske vist 3 i 1906. Arbejdertallet er noget mere i stigning i provinsbyerne end i hovedstaden. Langt de fleste arbejdere var beskæftiget i virksomheder med 6 arbejdere og derover. Både i hovedstaden og i provinsen var arbejdsantallet i disse virksomheder støt voksende og lå i 1914 henholdsvis 45 og 34 % over 1897-tallet. Når stigningen ikke er større, skyldes det formentlig, at importen spiller en væsentlig større rolle end for den egentlige konfektions vedkommende ³⁷.

Tabel 16. *Virksomheder for fremstilling af hatte, stråhatter og kasketter*

	1897 I	1906 II	II i % af I	1914 III	III i % af I
<i>Hovedstaden</i>					
Antal virksomheder	55	96	175	90	164
Antal arbejdere	344	491	143	537	156
<i>Heraf virksomheder med 6 arbejdere og derover</i>					
<i>Hovedstaden</i>					
Antal virksomheder	10	21	210	21	210
Antal arbejdere	282	335	117	409	145
<i>Virksomheder for fremstilling af hatte, stråhatter og kasketter</i>					
<i>Provinsbyerne</i>					
Antal virksomheder	73	65	90	60	82
Antal arbejdere	120	134	112	178	148
<i>Heraf virksomheder med 6 arbejdere og derover</i>					
<i>Provinsbyerne</i>					
Antal virksomheder	4	3	75	5	125
Antal arbejdere	85	96	113	128	134
Der fandtes i 1914 4 virksomheder i landdistrikterne med i alt 73 arbejdere. Heraf 1 med 71 arbejdere!					
<i>Virksomheder med 6 arbejdere og derover</i>					
<i>Hele landet</i>					
Antal virksomheder	15	25	167	27	180
Antal arbejdere	431	512	119	608	141



Interiør fra pressestuen på Skjold Børgesens stråhattefabrik på Frederiksberg.

Skjold Børgesen (1830-1905) blev oprindelig udlært i manufakturbranchen, men startede i 1854 en fabrik for stråhatter i København. Indførslen af den hydrauliske presse i 1868 og symaskinen i 1870 gav mulighed for en virkelig industriel stråhatteproduktion, og ved sin død var Børgesen formentlig den førende inden for denne branche. Firmaet, der i 1893 fik navnet S. Børgesen & Co., 1905 A/S S. Børgesen & Co., trådte i likvidation 1930. Se Danske Byerhverv, København II, 1904. Samling af anmeldelser til handelsregistrene, 1905, s. 158. Kraks vejviser, 1930.

*Hjemmearbejdersystemet og syerskernes lønninger*³⁸

Konfektionsindustri er en af de industrigrene, der i højeste grad har gjort brug af det såkaldte hjemmearbejdersystem. I tabel 17 ses det totale antal hjemmearbejdere og disses procentvise andel af samtlige arbejdere i konfektionsindustrien.

I 1897 var tællingen som nævnt præget af strejke i herreskrædderfaget til fordel for afskaffelse af hjemmearbejdersystemet i dette fag. Strejken endte resultatløs; men arbejdsgiverne lovede, spørgsmålet skulle blive taget op til un-

Tabel 17. *Antal hjemmearbejdere og disses andel af samtlige konfektionsarbejdere*

	1897 Antal hjemme- arbejdere	% af samt- lige indu- strielle arbejdere	1906 Antal hjemme- arbejdere	% af samt- lige indu- strielle arbejdere	1914 Antal hjemme- arbejdere	% af samt- lige indu- strielle arbejdere
Herreskrædderforretninger . . .	2687	35	4180	47	4774	50
Andre konfektionsfag	3414	37	3243	38	4408	44

dersøgelse³⁹. Endnu 1914 var intet sket i denne sag; hjemmearbejderprocenten var snarere steget, skønt en del af stigningen kan tilskrives forskellen i tællingstidspunkterne. I 1906 var inden for herreskrædderfaget $\frac{1}{3}$ af samtlige mænd og $\frac{2}{3}$ af samtlige kvinder hjemmearbejdende. I den øvrige konfektionsindustri var 48 % af de mandlige arbejdere og 38 % af de kvindelige hjemmeindustrielle. I 1914 var andelen af de kvindelige hjemmarbejdere i herreskrædderier steget til 70 % af samtlige kvindelige arbejdere, medens mændenes andel var sunket til 30. I den øvrige konfektionsindustri var rollerne byttet om i forhold til 1906, idet nu 45 % af de kvindelige arbejdere var hjemmeindustrielle, medens denne andel blandt mænd var sunket til 26. Dog spiller den mandlige arbejdskraft så ringe en rolle i sidstnævnte branche, at det kvindelige hjemmearbejdertal målt på samtlige arbejdere uden hensyn til køn vil være langt overvejende; i dame- og børnekonfektionsforretningerne var således i 1897, 1906 og 1914 henholdsvis 97, 96 og 93 % kvinder. I herreskrædderierne var den totale kvindelige arbejderprocentsats henholdsvis 36, 41 og 51, altså betydeligt mindre, men dog i støt stigning, hvad der til dels kan forklare den voksende andel af kvindelige hjemmearbejdere.

Hjemmearbejdet var især fremherskende i de helt store virksomheder og derfor også især i hovedstaden. I 1897 var således næsten 80 % af samtlige arbejdere i herreskræddervirksomheder med over 20 umiddelbart beskæftigede arbejdere hjemmearbejdere. I dameskrædderifaget og de øvrige konfektionsfag var procenterne i samme gruppe henholdsvis 68 og 70, altså langt over de totale gennemsnit for samtlige disse 3 grupper, der var henholdsvis 35, 21 og 57 %. I tabelværket for 1914 hedder det side 133, at hjemmearbejderne i herreskrædderfaget i hovedstaden udgjorde 79 % af det samlede antal arbejdere, den samme andel som i 1897 var gældende i dette fag i virksomheder med 20 arbejdere og derover. I damekonfektionsfagene var hjemmearbejderprocenten i hovedstaden dette år 58. Det findes ikke i dette tabelværk hjemmearbejderprocenter for de enkelte virksomhedsstørrelser.

Et andet træk ved konfektionsindustriens udvikling, som vakte opmærksomhed i socialt interesserede kredse, var den kvindelige arbejdskrafts overordentlig lave indtægt. 1870 var de københavnske syerskers arbejdsdag ca. 13–14 timer, og herfor aflønnedes de med 1,30–1,50 kr.⁴⁰ Af erhvervstællingen 1872 fremgår, at en ufaglært arbejder i hovedstaden tjente 2,75 kr. om dagen, altså 80–100 % mere. I hele den undersøgte periode ændredes dette forhold mellem den mandlige ufaglærte arbejdskrafts og syerskerne aflønning i hovedstaden praktisk talt ikke, selv om lønniveauet som sådant steg kraftigt. I 1909 tjente således en ufaglært arbejder i København ca. 4,00 kr. pr. dag,



Hjemmesyerskernes dårlige sociale kår i slutningen af århundredet er forevigtet i Wenzel Tornøes – i reproduktion vidt udbredte – maleri fra 1882: En sypige. Pinsemorgen.

medens de højest lønnede syersker oppebar 2,30 kr.⁴¹. Da både syerskernes løn og arbejdstid varierede meget efter fag og arbejdssted – magasinerne betalte mere end skræddere, og kåbesyersker var betydeligt højere lønnet end herreskrædderinder – er denne vurdering naturligvis behæftet med stor usikkerhed. Så meget står dog fast, at de virkelig hørte til samfundets laveste lag.

Årsagen til den lave løn var naturligvis den store tilstrømning af unge kvinder fra laddistrikterne til hovedstaden og de større provinsbyer⁴². Dertil kom, at denne arbejdskraft i en årrække var meget dårligt organiseret, selv ef-

ter stiftelsen i 1883 af den første livskraftige organisation, nemlig De kvindelige Herreskrædderes Fagforening⁴³. I 1894 oprettedes Fagforeningen for Kjole- og Kåbesyersker og som den sidste i perioden korsetsyerskerne 1898. Men ingen af de to sidst tilkomne fik nogen større betydning⁴⁴. Om alle tre gælder, at de kun virkede i København.

Hjemmearbejdersystemet veg kun langsomt. Endnu ved erhvervstællingen 1925 faldt næsten 90 % af de daværende 11.000 hjemmearbejdere på beklædningsindustrien, heraf igen de fleste på herreskrædderi og konfektion i øvrigt. Procenten udgjorde 1925 58 % af den samlede arbejderstyrke for den første kategoris vedkommende og 70 % for den anden kategori. Stadig var det de store virksomheder og hovedstaden, der var fremherskende, og langt de fleste hjemmearbejdere var kvinder. Erhvervstællingen tvivler dog på, at tallene fra 1925 er sammenlignelige med tallene fra 1914. I erhvervstællingen 1935 omtaltes de industrielle hjemmearbejdere meget knapt; det totale antal er nu 9.195 mod 7.868 i 1925. Det er endnu hovedsagelig kvinder, der driver dette arbejde og stadig overvejende i de store virksomheder og i hovedstaden. Først efter erhvervstællingen 1948 er hjemmearbejderprocenten nede på 25 % af konfektionsindustriens samlede industrielle arbejdere.

Organisationstendenser 1870–1914

Først sent i den behandlede periode, men dog før Dansk Arbejdsgiver- og Mesterforenings oprettelse 1896, fandt organisation sted inden for arbejdsgiverne i konfektionsindustrien. Det skete med stiftelsen af Foreningen af københavnske Fabrikanter af Herreklæder i 1892. 1915 omdøbtes foreningen til Foreningen af Danske Fabrikanter af Herreklæder⁴⁵. Bortset fra hatteindustrien var herrekonfektionsbranchen den eneste branche inden for konfektion, der nåede at blive organiseret inden 1914 og det endda kun i hovedstaden. Den anden store afdeling af konfektionsindustrien, dame- og børnekonfektion, organiseredes først så sent som i 1929 i Danske Damekonfektionsfabrikanter Forening⁴⁶.

Fagforeningernes opkomst i 1870'erne og 1880'erne, herunder Skræddernes Fagforening af 1873 og De kvindelige Herreskrædderes Fagforening af 1883, der henholdsvis i 1887 og 1889 indmeldtes i Dansk Skrædderforbund, fremkaldte ved deres naturlige kamp for lønforbedringer her som andre steder modtræk fra fabrikanternes ide⁴⁷. De enkelte lønkrav med strejketrussel mod enkelte isolerede arbejdsgivere medførte allerede 1885 oprettelsen af en såkaldt »værneforening« inden for herreskræddermestrene i København. I denne

værneforenings love hed det blandt andet, at enhver mester havde ret til at gå under sin priskurant, men ikke ret til at gå over, samt at ingen mester måtte gå med til, at løn- eller andet krav fra svendenes side gennemførtes uden foreningsformandens samtykke, og overtrædelse af denne sidste regel medførte en bod til foreningen på 5.000 kr. Hjælp denne bøde ikke, ekskluderedes det pågældende medlem, og hans navn offentliggjordes i dagspressen. Denne forening omfattede imidlertid kun de egentlige skræddermestre og oprettedes, selv om der eksisterede en forening af skræddermestre i hovedstaden, fordi dennes formand, I. R. Lund, hævdedes det, førte en alt for eftergivende kurs, da han selv var socialist ⁴⁸.

Anledningen til dannelsen af Foreningen af københavnske Fabrikanter af Herreklæder var en uoverensstemmelse i 1892 mellem Dansk Skrædderforbund og de otte største københavnske herrekonfektionsfabrikker, dels om priskuranten, dels om hvilke foranstaltninger, der skulle træffes mod firmaer, der gik under den. Disse otte var Brødrene Andersen, Joh. Bigler & Søn, Carl Holten, Julius H. Hansen, Vilh. F. Jensen, P. C. Nielsen, Julius Tafdrup og F. Zachariae. Forbundet indvarslede de 8 firmaers ledelser til drøftelse af et fra det fremsat forslag om en bod på 1.000 kr, der skulle tilfalde forbundet, for det firma, der brød priskuranten. Det hævdedes nemlig fra skrædderforbundets side, at priskuranten ofte var blevet brudt af de egentlige lagerforretninger, dvs. herrekonfektionsfabrikker. Dette møde fandt sted den 28. august 1892, uden at der opnåedes enighed blandt de nævnte firmaer om at acceptere denne tvangsforanstaltning, og samtidig stillede forbundet krav om en ny og forbedret priskurant ⁴⁹.

Under den senere brevveksling fastholdt de 8 herrekonfektionsfabrikanter, at de kun ville gå ind på den nye priskurant, hvis alle stemte for den; i øvrigt kunne majoriteten blandt dem ikke anerkende den foreslåede bøde i den forelagte form.

Forbundet indkaldte til nyt fællesmøde den 8. september, men på dette møde fandt heller ingen afgørelse sted, da de fleste af firmaernes repræsentanter udeblev. Svendene begyndte derfor sammen med forbundsformanden at gå rundt til firmacheferne for ad denne vej at opnå deres underskrift og tilslutning til forslaget ⁵⁰.

Det lykkedes også på denne måde at opnå seks underskrifter, men V. Bigler og F. Zachariae satte sig stadig imod. På baggrund heraf indkaldte disse to de øvrige seks til et nyt møde den 15. september, hvorpå foreningen dannedes efter en lang tale af F. Zachariae, der oprullede sagens gang. Til bestyrelse valgtes V. Bigler (formand), Carl Holten og F. Zachariae og til revisor Julius Tafdrup ⁵¹.

Foreningen skulle virke for medlemmernes forretningsinteresser og den skulle søge at modvirke partielle og generelle »skruer«, som det dengang hed, fra de hos medlemmerne beskæftigede arbejdere. Hvis bestyrelsen anså det for nødvendigt, skulle der hidkaldes arbejdere andet steds fra – eventuelt etableres et kontor for anvisning af arbejde. Priskuranten måtte i denne forening i modsætning til værneforeningen hverken gås over eller under, et krav som dog senere ikke ganske kunne overholdes ⁵².

Tvistepunkterne fra før blev imidlertid heller ikke løst med denne forenings dannelse. Kravet om boden måtte opgives af forbundet efter den senere konflikt. Uoverensstemmelsen m. h. t. priskuranten gjaldt ikke priserne, dvs. lønsatsen; men at kuranten skulle gælde fra marts til marts og derfor udløb i den travleste tid. Et ændringsforslag hertil forkastedes af Skrædderforbundet, og den 4. januar 1893 erklærede Herreklædefabrikantforeningen lock-out. Denne varede til den 10. februar, hvor parterne enedes om, at priskuranten skulle gælde i 2 år til den 1. februar 1895 med 3 måneders forudgående opsigelse. Konflikten endte således nærmest med nederlag for arbejderne. Lock-outen ramte direkte ca. 150 svende, men mange andre, som på denne årstid plejede at få arbejde, kom til at gå ledige; dette gjaldt for en stor del også de kvindelige arbejdere ⁵³.

Lock-outen afdækkede også indre spændinger i foreningen. F. Zachariac udtrådte efter konfliktens ophør af bestyrelsen og udmeldte sig senere af foreningen, dog kun for en kortere periode. En del af bestyrelsens beføjelser med hensyn til at erklære lock-out og ikende bøder blev senere på generalforsamlingen 22. februar 1893 overdraget generalforsamlingen, da der havde hersket en vis misfornøjelse blandt medlemmerne, som fandt, at bestyrelsen havde handlet for egenmægtigt ved konfliktens iværksættelse ⁵⁴.

Næste gang, foreningen blev indblandet i en større konflikt, var, som tidligere omtalt, i 1897. Den 1. april nedlagde samtlige Københavns skræddersvende arbejdet på et krav om oprettelse af obligatoriske værksteder hos mestrene og dermed ophævelse af hjemmearbejdersystemet. De strejkende udgjorde ca. 1.000, men flere blev indirekte ramt. Strejken endte aldeles resultatløs, og hjemmearbejdet fortsatte stadig ⁵⁵.

Samme år blev et tvivlsspørgsmål debatteret inden for foreningens egne rækker, nemlig spørgsmålet om adgangen til at betale højere løn end priskuranten for specielt arbejde, eller som det kaldtes »fint« arbejde. Et fremsat forslag fra nogle af medlemmerne blev forkastet og medførte et par udmeldelser. Alligevel var det økonomiske krav om at kunne differentiere lønnen for kvalitetsarbejde så stærkt, at det året efter gik igennem i den formulering, at medlemmerne selv kunne aftale arbejdslønnen for bestillinger, hvorimod



Også i denne tendentiøse tegning fra århundredskiftet gengives hjemmearbejdernes fortrykte sociale stilling.

Skræddernes Fagforening af 1873. Festskrift ved 50 års jubilæet, 1923, s. 58.

priskuranten ikke kunne fraviges opefter, hvor talen var om egentlig lagerarbejde. Der opstod dog alligevel en højere priskurant – en klassificeret priskurant – for bestilt arbejde ⁵⁵.

I 1899 var foreningen blevet indmeldt i Dansk Arbejdsgiver- og Mesterforening, og i de følgende år fandt ingen voldsomme begivenheder sted. Når priskuranterne udløb, stillede fagforeningen gerne et lønkrav, som fabrikantforeningen afviste, hvorefter man efter nogen tids forhandling enedes om en forhøjelse noget mindre end den forlangte ⁵⁷.

Først i 1907 skete der noget igen. Under forhandlingerne mellem skrædderforbundet og skrædderlavet om en ny priskurant forhøjedes den såkaldte klassificerede priskurant 3. kl. B. for bestilt arbejde.

Skrædderforbundet, der var af den mening, at denne ændring automatisk også gjaldt over for Fabrikantforeningen af Herreklæder, sendte meddelelse herom til denne; men foreningen hævdede, at den kun var bundet af sin priskurant med forbundet af 1905, der ikke skulle kunne ændres før 1910. Spørgsmålet var således et udpræget fortolkningsspørgsmål, der egnede sig for voldgift, og dette var også foreskrevet i overenskomsten. Fabrikantforeningen forlangte efter forgæves mægling sagen afgjort ved voldgift; men forbundet erklærede den uegnet hertil og nedlagde arbejdet uden varsel den 27. april 1907.

Allerede den 2. maj fandt der dog et mæglingsmøde sted i Arbejdsgiverforeningen, hvis assistance foreningen havde påkaldt. Foruden parterne og Arbejdsgiverforeningen var også De samvirkende Fagforbund repræsenteret. Man enedes om at genoptage arbejdet fra 4. maj samt at henkyde tvivlsspørgsmålet til afgørelse ved Den permanente Voldgiftsret. Fabrikantforeningen, der muligvis ikke følte sig altfor sikker i sin fortolkning af overenskomsten, erklærede sig villig til under reservation m. h. t. kendelsens udfald straks at betale efter priskuranten mellem skræddermestrene og skrædderforbundet, men forlangte samtidig kendelse for, at forbundet havde handlet overenskomststridigt ⁵⁸.

Trods konflikten korte varighed var stemningen ret ophidset, og der førtes en kraftig polemik i dagspressen ⁵⁹. Den 24. juni afsagdes kendelsen af Den permanente Voldgiftsret. Skrædderforbundet blev anset for at have handlet overenskomststridigt, men fik i øvrigt medhold i sin påstand om, at den mellem

Oversigt over Toldbeskyttelse for en Paletot.

	Vægt i %	Ifølge nugældende Tarif				Ifølge Regerings- forslaget			
		Position	Told pr. %	Kr.	Øre	Løbe- Nr.	Told pr. %	Kr.	Øre
Den færdige Paletot.....	2,12	160	66,7 + 50%	2	12		55+ 50%	1	75
<i>Materialierne dertil:</i>									
Yderstof.....	1,66	160	66,7	1	10,72	136	55	0	91,80
Uldlasting.....	0,42	160	66,7	0	28,02	135	48	0	20,16
Shirting og Eisengarn.....	0,33	149	41,7	0	13,78	129	32,5	0	10,73
Stivlærred.....	0,30 ^{1/2}	143	12,5	0	03,81	122	7	0	02,13
Poss. Knapper.....	0,02	159	100	0	02	—	75	0	01,50
Egbaand.....	0,01	145	33,3	0	00,33	129	32,5	0	00,32
Ialt...	2,74 ^{1/2}			1	58,64			1	26,14
Toldbeskyttelsen for den danske Industri andrager altsaa ca. ...				0	53	og ca. ...		0	49

I oktober 1906 forelagde regeringen et forslag til ændring af den gamle toldlov af 1863. Det nye forslag indebar en sænkning af toldsatsene på en række importvarer, og denne nedgang i toldindtægter skulle samtidig afbalanceres af højere indirekte skatter. Håndværk og industri nedsatte i den anledning et særligt toldudvalg, der tilsendte regering og rigsdag en lang række andragender og redegørelser fra de forskellige brancher. Ovenstående tabel er taget fra herrekonfektionsindustriens redegørelse til toldudvalget. Den viser, at sænkningen i toldsatsen for færdigvaren har kraftigere virkning for industrien end sænkningen i råvarernes satser.

svendene og skræddermestrene vedtagne nye priskurant for bestilt arbejde automatisk var gældende også for Fabrikantforeningen af Herreklæder. Derefter fandt der ingen større arbejdskonflikt sted i resten af perioden ⁵⁵.

Derimod var der andre områder, hvor foreningen satte ind. Den søgte at sprede oplysning om, hvor ringe en beskyttelse den danske herreekviperingsindustri havde under toldloven af 1863 for derved at forhindre en yderligere forringelse ved toldloven af 1908. Bestræbelserne førte dog ikke til noget resultat; men alligevel sank indførslen af udenlandske færdige herrebeklædningsstykker fra 1.222.000 kg i 1900 til 489.000 i 1910 på grund af den forbedrede kvalitet ⁶¹. Derimod lykkedes ved periodens slutning en anden bestræbelse, der havde stået på i årevis, nemlig at få gennemført minimalpriser på en række ensartede artikler, der fremstilledes af foreningens medlemmer. Et særligt minimalpriskurantudvalg nedsat af og blandt foreningens medlemmer fik til opgave at fastsætte priserne og kontrollere, at de blev overholdt ⁵².

Enkelte større virksomheder inden for konfektionsindustrien

1. *Jacob Moresco*

Den første betydelige erhvervsdrivende inden for konfektionsindustrien var Jacob Heinrich Moresco (1828-1906), stifter af A/S Moresco, den dag i dag et af de største foretagender inden for damekonfektionsbranchen. Familien sidder stadig i ledelsen ⁶⁴. Moresco var blandt dem af den nye industris pionerer, der udgik fra handelens verden og ikke fra håndværkets. Han kom først i »kræmmerlære«, dvs. hos den tids handlende med færdigsyet beklædning, men fik dog her og i Paris også oplæring i udmåling og tilskæring af mantiller. Uddannet skrædder blev han aldrig, kun hvad man dengang kaldte for konfektionær.

I 1856 startede han sin egen forretning på Amagertorv i København med damemodelvarer, kåber, overstykker o. l. samt børneovertøj. Det var dog først efter 1857, da en symaskine, denne industris mest revolutionerende opfindelse, var blevet indkøbt i Berlin, at der kom gang i den egentlige konfektionering. Samtidig ændrede forretningen karakter fra at være en virksomhed, der tilfredsstillende det kræsne, velstående publikums smag, til at være et foretagende for de bredere befolkningslag. Allerede 1867 opgav Moresco helt og holdent at sælge en detail, og forretningen udviklede sig nu udelukkende som grossist- og fabrikantvirksomhed med salg til enten detailhandlerne eller andre grossister inden for beklædningsbranchen.

Desværre foreligger ingen eksakte oplysninger om virksomhedens økonomi og vækst i de første år. Opgørelsen til industritællingen 1872 og det forbe-

hold, de tal må tages med, er omtalt ovenfor på side 98. Ej heller er det muligt at fastlægge tidsmæssigt, hvornår firmaet helt gik over til at handle med færdigsyede dame- og børnebeklædningsstykker og opgav den tidligere handel med halvfabrikata. I et forretningsbrev til købmand J. A. Jørgensen, Nakskov, januar 1873, fortalte Moresco, at han havde været særdeles heldig med indkøbet af flere større partier waterproofs, union, zephyr, klæde og de forskellige stoffer, som han førte til de færdigsyede artikler. Waterproofs var den tids regnslag, union halvlinned eller halvuldne stoffer og zephyr forskellige meget lette tekstilstoffer. Han anmoder derefter J. A. Jørgensen om snarest at indgive sin stofordre til den rejsende, der da vil forevise prøver både af stoffer og af færdigsyede sager ⁶⁵.

Af dette brev fremgår, at J. Moresco endnu i 1870'erne også drev handel med halvfabrikata ved siden af de færdige klæder, og af fakturaerne ses, at J. A. Jørgensen kun har købt stoffer af Moresco og ikke færdigvarer. Forretningsforbindelsen ophørte uvist af hvilken grund 1877 ⁶⁶.

J. Moresco beretter i sin selvbiografi om vanskeligheden ved at finde afsætning i provinsen ⁶⁷. Han fortæller, at nye kræfter måtte engageres, nemlig repræsentanter; for hvad der kunne sælges i København, gik ikke i provinsen og på landet. Det hedder videre, at adskillige provinskøbmænd konfektionerede selv – det har muligvis været tilfældet med J. A. Jørgensen – til brug i deres egen forretning, og for at kunne konkurrere med dem i det færdigsyede tøj måtte Moresco nedsætte sylønnen for de nyankomne syersker. En sådan fremgangsmåde var kun mulig, fordi der fandt en stadig tilstrømning af unge kvinder sted til København i slutningen af det 19. århundrede.

Virksomhedens vækst tog fart i 1880'erne; efter flere flytninger forårsaget af lokaleknaphed fik firmaet 1882 til huse i Rubens gård, Østergade 24, hvor der er kontorer og lagerlokaler den dag i dag ⁶⁸. I 1892 grundlagdes en filial i Malmø og i 1897 en i Oslo i form af aktieselskaber. Den 1. januar 1900 omdannedes også hovedfirmaet til et aktieselskab med en aktiekapital på 4 mill. kroner. Den første bestyrelse bestod af Jacob Moresco selv som formand, landstingsmand, grosserer Holger Petersen og højesteretssagfører H. Dietrichsen, medens stifterens nevø Carl Moresco og prokurist Emmerich Müller blev ledende direktører. Ved industritællingen 1897 registreredes J. Moresco med en stab af egentlige arbejdere på 409; hjemmearbejders medhjælper medtalt jo ikke; i 1906 var tallet 381; men i 1914 var tallet for industrielle arbejdere, herunder direkte beskæftigede hjemmearbejdere og disses hjælpere, steget til 1.072, en absolut stigning på 691 og en relativ på 189 %, som tallenes usikkerhed til trods må have noget reelt bag sig ⁶⁹. I sammenligning med de andre firmaer i branchen havde J. Moresco både den

J. Moresco's Fabrik og Magazin for Foraarsstykker, Silke-Mantiller, Dame-Treier og Borne-Overstykker, Gl. Amagertorv Nr. 13, 1ste Sal, ligefor Helliggelststræde.



Mit Magazin er nu forsynet med de nyeste og eleganteste franske og tyske Modeller samt med derefter paa min Fabrik forfærdigede Foraarsstykker og Silke-Mantiller, hvoraf de eleganteste af sødmærkt Lyoner-Taft sælges til 12, 14, 16, 20, 25 a 30 Rd. Sikt., og de billigste i gladsfuldt svært fransk Taft sælges til 10, 8, 7 a 6 Rd. Sikt., ligesom Foraarsstykker af de fineste uldne Stoffer sælges til 8, 10, 12, 16, 20 a 25 Rd. Sikt., og de billigste Foraarsstykker af uldne og halvdulde Stoffer sælges til 7, 6, 5 Rd. Sikt., og foreføres der til ovennævnte Priser fuldstændigt Udvalg i de nyeste og klædeligste Façons med smuk Besætning; de billigste Foraarsstykker til Vorne af Pikt og halvdulde Stoffer sælges til 4 Rd., 3 Rd., 15 Mk., 2 Rd. a 10 Mk. Sikt., ligesom der forefindes et fuldstændigt Udvalg af alle Slags Dametræier og Overstykker til Børn til de billigste Priser.
De Private i Provindserne, som forkræve Overstykker, kunne faae dem tilsendte mod Postforskuud, og kan det Tilsendte, hvis det ei er efter Ønske, omgaaende ombyttes.
De af mine ærede Handlevæener i Provindserne, som forkræve Foraarsstykker, ville naar foruden et glædeligt Udvalg af forskellige Façons, som er afsatelig hos det danske Publicum, tillige faade mine Priser saameget billigere end Modellerne, at Enhver med 10 a 15 pCt. Avance kan sælge for samme Pris som de indforaktrerne koste i Indkjøbspris.
Jeg afsender som sædvanlig ogsaa til dhfr. Handlende mod Postforskuud mod 2 pCt. Rabat til et Beløb under 25 Rd. og 4 pCt. for 25 Rd. og derover. Derforuden kan det Tilsendte efter 8 Dages Forløb ombyttes med andre. Ved indgaadte Ordres bedes Farven og Façonet, hvis en bestemt søttes, da opgivet saa snar som muligt.

J. Moresco,
Gl. Amagertorv Nr. 13, 1ste Sal,
ligefor Helliggelststræde.

Announce i Berlingske Tidende 11. april 1863. På daværende tidspunkt havde Moresco endnu ikke foretaget omlægningen til ren engros- og fabrikantvirksomhed med det bredere publikum for øje. Det bemærkes dog, at »private i provinserne, som forskriver overstykker, kan få dem tilsendt mod postforskuud«, altså mod kontant.

største stigning i arbejderantal i denne sidste periode og rådede over det største personale. Inden for anvendelsen af mekanisk kraft gik firmaet stærkt frem fra 5 til 9 H. K., ganske vist uhyre lidt i sammenligning med andre brancher, men et stort antal konfektionsfirmaer anvendte endnu overhovedet ingen mekanisk energi.

2. A/S Wessel & Vett (Magasin du Nord) ⁷⁰

Intet af de øvrige stadig eksisterende damekonfektionsfirmaer kan føres så langt tilbage i tiden som J. Moresco. Det næststørste i denne branche i 1914, målt på arbejdetallet, stormagasinet A/S Wessel & Vett (Magasin du Nord),

var en videreførelse af den forretning med hvidevarer, som de to købmænd, Th. Wessel (1842–1905) og Emil Vett (1843–1911) grundlagde i 1868 i Svaneapotekets gård på Vestergade i Århus. Forretningen flyttede allerede 1871 til den Hammershøiske gård på Immervad, hvor Århus-afdelingen stadig befinder sig, om end alt nu er moderniseret og hele den vestlige side af gaden bebygget af forretningen. Samme år åbnede virksomheden et detailudsalg af hvidevarer og dermed beslægtede varer i det daværende Hotel du Nord på Kongens Nytorv i København. Denne afdeling blev 1879 hovedfirmaet og indregistreret under navnet Magasin du Nord. Der foreligger imidlertid ingen klare oplysninger om, hvornår konfektioneringen tog sin begyndelse; i industritællingen fra 1871–72 er Wessel & Vett ikke nævnt, hverken under København eller Århus, ej heller i erhvervstællingen. I den industritælling, der blev påbegyndt i forbindelse med den nordiske industri- og kunststudstilling i København 1872 opgiver firmaet sin virksomhed som fabrikation af sengeartikler, damp- og fjerrensning samt væveri for dækketøj og drejl ved vævere i byen og på landet. Oplysningen angår både forretningerne i København, Århus, Ålborg og Odense og indeholder intet om konfektion.

Men af Herman Bangs artikel i Nationaltidende for den 23. maj 1880: »Magasin du Nord«, fremgår det, at på daværende tidspunkt var kjoleafdelingen, dvs. afdelingen for færdigsyede kjoler, fornylig blevet indrettet og beskæftigede efter hans løselige skøn 400–500 syersker. Dette skøn har dog ikke kunnet verificeres i 1897-tællingen, først tællingen i 1906 gav oplysninger om individuelle firmaer. I 1899 omdannedes Magasin du Nord til et aktieselskab, og stifterne trådte tilbage fra den daglige ledelse, men fortsatte til deres død henholdsvis 1905 og 1911 som medlemmer af bestyrelsen.

I 1906 beskæftigedes i alt 649 egentlige industrielle arbejdere. Disse fordelte sig med 476 på egne damekonfektionssystemer, 28 på hjemmearbejdende systemer, i alt 504 inden for damekonfektion. Dertil kom 123 beskæftiget direkte ved herrekonfektion, som stormagasinet også havde optaget, dog i mindre skala, og 22 på dertil hørende hjemmearbejdende systemer.

Tallene i Statistisk tabelværks individuelle opgivelser i 1914 udviser i modsætning til den almindelige tendens ejendommeligt nok et fald på 34 industrielle arbejdere eller 4 % til 615. Dette tal er dog et resultat af forskydninger. Således sank damekonfektionsafdelingens direkte beskæftigede industrielle arbejdere med 158, samtidig med at arbejdetallet i de hjemmearbejdende systemer steg med 42. Den resterende tilbagegang blev næsten indhentet af de direkte beskæftigede arbejdere inden for herrekonfektionsafdelingen, der steg med 80 til 203, medens denne afdelings hjemmearbejdende systemer kun steg med 2 fra 22 til 24. Der fandt altså i disse år en omlægning sted fra dame-

til herrekonfektion. I intet af disse år anvendte firmaet nogen særlig mængde af mekanisk kraft – 1/2 H. K. i 1914 mod 0 i 1906.

3. *I. C. Gammeltoft Schougaard*

Firmaet Gammeltoft Schougaard koncentrerede sig alene om damekonfektion. Det grundlagdes 1887 af grosserer I. C. Gammeltoft Schougaard (1860-1923) i København, Købmagergade 19. Der foreligger i øvrigt kun meget knappe oplysninger om forretningen, der blev ophævet i 1963⁷¹ I 1906 beskæftigede den 239 egentlige industriarbejdere, heraf 178 direkte og 61 i hjemmearbejdende systuer. I 1914 var tallet 528 (hvoraf 369 direkte og 159 i hjemmearbejdende systuer, en stigning på 289 eller 121 %. Virksomhedens anvendelse af mekanisk kraft på de to tidspunkter var henholdsvis 3 og 5½ H. K.

4. *A. C. Illum*

Blandt de senere tilkomne virksomheder er sikkert A. C. Illums stormagasin det mest kendte. Firmaet grundlagdes 1891 på Østergade i København af Anton Carl Illum (1863-1938), der havde fået uddannelse hos Wm. Kløpper, Hamborg, et af den tids mest bekendte en gros-firmaer i sy- og besætningsartikler. Det var oprindeligt kun en specialdetailhandel i denne branche, men forretningen tog et hurtigt opsving, så den allerede 1899 erhvervede egen bygning, hvor nu et egentligt stormagasin indrettedes⁶². På et ikke nærmere oplyst tidspunkt optoges også konfektionsindustri. Statistisk tabelværk sondrer ikke mellem herre- og damekonfektion for denne virksomheds vedkommende, så begge dele kan være produceret. I denne virksomhed beskæftigedes i 1906 225 industrielle arbejdere, hvoraf 35 var direkte beskæftigede hjemmearbejdere og resten ansat på egne systuer. Hjemmearbejdende systuer anvendtes således ikke, og hjemmearbejdets andel var i øvrigt betydeligt lavere end for konfektionsbranchen i almindelighed. I 1914 var antallet af industrielle arbejdere vokset til 393, en fremgang på 75 %. Af disse var 287 beskæftiget på firmaets systuer, 87 var direkte hjemmearbejdere, og endelig var nu 8 hjemmearbejdende systuer med 19 arbejdere ansat kommet til, altså stadig en ringe hjemmearbejderandel. Den anvendte mekaniske kraft var begge år 4 H. K.

5. *Brødrene Andersen*

Brødrene Andersens firma for herreekvipering, herreskrædderi og fabrikation af herreklæder, København, blev grundlagt 1850 af hosekræmmer Ferdinand Andersen (1824-99), der i 1864 optog broderen Carl Andersen (1830-

92) som medindehaver ⁷³. Der er altså her tale om en af de konfektionsvirksomheder, der fremgik af handelen. Firmaet ses hverken i industritællingen 1872 eller i den samme år påbegyndte tælling i forbindelse med den nordiske industriudstilling, selv om der i 1867 oprettedes en ny afdeling for skrædderi og herreekvipering. Derimod fremtræder virksomheden som herreekviperingsforretning i erhvervstællingen af 1872, hvor dens samlede arbejderantal er opgivet til ca. 150. F. Andersen var en af stifterne af Foreningen af københavnske Fabrikanter af Herreklæder i 1892 ⁷⁴; på et eller andet tidspunkt mellem de to årstal må herrekonfektionen således være påbegyndt. Virksomheden er dog ikke medtaget i tabelværkerne for 1906 eller 1914; dens arbejdsantal har på disse tidspunkter ikke overskredet 200.

6. *Joh. Bigler & Søn*

Det tidligst grundlagte firma inden for herrekonfektionsbranchen var utvivlsomt Joh. Bigler & Søn, København. Firmaet blev stiftet 1844 af Joh. V. Bigler, dog som almindeligt en gros-firma. Sønnen V. J. Bigler overtog forretningen 1874 og optog broderen A. A. Bigler som medindehaver 1901. Efter V. J. Biglers død 1909 blev A. A. Bigler eneindehaver ⁷⁵. Firmaet findes hverken i industritællingen fra 1872 eller i den i forbindelse med den nordiske udstilling afholdte tælling eller i erhvervstællingen, så på det tidspunkt drev det sikkert udelukkende handel. V. J. Bigler var imidlertid ligesom Brødrene Andersen medstifter af Foreningen af københavnske Fabrikanter af Herreklæder, så man er altså ligesom ved dette firma kun i stand til at fastslå konfektioneringens begyndelse et sted i dette tyveår. I tabelværket 1906 nævnes virksomheden ikke, hvorfor den på daværende tidspunkt ikke skulle have haft over 200 arbejdere. I 1914 beskæftigede Bigler & Søn dog 317 egentlige industrielle arbejdere, heraf 292 direkte hjemmearbejdere, hvorimod ingen arbejdede i hjemmearbejdende systuer. Den anvendte mekaniske kraft var 2 1/2 H. K. Firmaet ophævedes 1960 ⁷⁶.

7. *Carl Holten*

Herrekonfektionsfirmaet Carl Holten, København, er grundlagt 1877 af Carl Christopher Holten (1854–1930) ⁷⁷. Denne virksomhed fremstiller udelukkende herreklæder, og stifteren var i årene 1894–1911 formand for Foreningen af københavnske Fabrikanter af Herreklæder, som han lige som de to tidligere omtalte fabrikanter var medstifter af ⁷⁸. Et ejendommeligt træk i denne virksomheds historie er, at den i lighed med mange andre omdannedes til et aktieselskab, da den i 1911 havde nået en dertil passende størrelse, men allerede 1917 på ny tilbageførtes til enkeltfirma med Carl Holten

som eneindehaver. 1912 indførtes en særlig arbejdsdeling, der skulle blive revolutionerende i konfektionsindustrien; den gik ud på, at de enkelte skræddere og syersker specialiserede sig i forarbejdningen af enkelte dele af den færdige habit ⁷⁹.

I 1906 beskæftigede firmaet 282 egentlige industrielle arbejdere, heraf 260 direkte hjemmearbejdere, i 1914 var tallene henholdsvis 411 og 326, en fremgang på 47 %. På intet af de to tidspunkter anvendtes systuer som underleverandører. Der var en fremgang i mekanisk kraft fra 2 til 10 H. K., den største inden for hele branchen, ligesom Carl Holten i 1914 også havde den absolutte rekord i så henseende med Morescos 9 1/2 H. K. på andenpladsen.

8. *Julius Tafdrup*

Herrekonfektionsfirmaet Julius Tafdrup var oprindeligt et skrædderfirma ved navn C. Tafdrup & Co., grundlagt af P. C. Tafdrup i København 1856. Her er altså et eksempel på, at konfektionen kunne vokse ud af skrædderhåndværket. Virksomheden findes ikke i den officielle industritælling 1872, men derimod i den i forbindelse med udstillingen 1872 foretagne, hvor den dog kalder sig skrædderforretning og i erhvervstællingen, ligeledes som skrædderi med 11 arbejdere. I 1889 ændrede imidlertid sønnen Julius Tafdrup (1864-1938) forretningens virke til herrekonfektion en gros og fabrikation heraf ⁸⁰. Arbejderantallet havde ikke nået 200 i 1906, men i 1914 beskæftigedes 278 egentlige industrielle arbejdere, heraf 250 direkte beskæftigede hjemmearbejdere; heller ikke her anvendtes systuer som underleverandører. Der anvendtes af maskinkraft 3 H. K.

Konklusion

Konfektionsindustriens udvikling fulgte som vist ikke nogen klar eller jævn linie i den behandlede periode. Materialets utilstrækkelighed og unøjagtighed gør det uhyre usikkert at sige noget eksakt om denne industris fremvækst i de første 25 år op til 1897, bortset fra, at den findes. Det ser dog ud, som om den fortrinsvis trivedes i hovedstaden, et træk, der jo også fortsætter i de følgende år. Netop for hovedstadens vedkommende findes særlige oplysninger i industritællingen 1882, der til dels gør det muligt for denne lokalitets vedkommende at føre analysen tilbage til dette tidspunkt. Derimod synes Bayers tælling over provinsindustrien ikke at kunne danne basis for en lignende fremgangsmåde for provinsen. Her kan udviklingen således først studeres efter 1897, og det samme gælder i endnu højere grad landdistrikterne. Men

i hovedstaden synes konfektionsindustrien at have taget et vældigt opsving i 15-året 1882-97, selv om en del af »opsvinget« skyldes forbedrede tællemetoder. Væksten var så kraftig, at man kunne fristes til at kalde specielt denne epoke for konfektionsindustriens endelige gennembrudstid, hvorefter udviklingen bevæger sig ad roligere baner, som det ofte er tilfældet med nye industrier.

I tiden efter 1897 tager udviklingen helt forskellig retning i hovedstaden og det øvrige land. I hovedstaden fortsætter stigningen såvel i virksomheder som i antal arbejdere i tidsrummet til 1906, men derefter falder virksomhedstallet igen, medens arbejdetallet stadig stiger, om end i afsvækket takt. Den meget omtalte koncentrationstendens er nu sat ind, de større virksomheder inden for branchen opsuger i stadig større grad de nyankomne arbejdere. Dette gælder især inden for herrekonfektionen. Inden for damekonfektionen er udviklingen snarere den, at en række virksomheder, der afsætter et meget blandet varesortiment en detail, herunder adskilligt andet end konfektionsvarer, knytter systuer og konfektionsfabrikker til denne virksomhed og dermed berøver de tidligere store virksomheder markedet. Det er stormagasinerne, der dukker op, specielt Magasin du Nord og Illum. I provinsen og landdistrikterne er tiden nærmest præget af stagnation eller tilbagegang; en vis beskeden stigning finder dog sted i arbejdetallet i provinsbyerne. I disse kan koncentrationstendensen også spores, dog i langt mindre målestok end i hovedstaden.

Konfektionsindustrien var en udpræget hjemmemarkedsindustri. Udlandets toldsatser hindrede eksport af nogen betydning; men enkelte firmaer som f. eks. Moresco kom ud over denne vanskelighed ved at oprette aktieselskaber i udlandet. Omvendt plagedes man ikke i alt for høj grad af udenlandsk konkurrence, selv om industriens udøvere hævdede, at de danske toldsatser var uforholdsmæssigt for lave på disse varer, tilmed blev de yderligere nedsat ved toldloven af 1908.

Analysen har tillige omfattet den indenlandske hattefabrikation. I hattefabrikationen er der betydelig fremgang i den første del af perioden 1897-1914 og derefter stagnation inden for virksomhedstallet, medens arbejdetallet stadig stiger ganske pænt. Alligevel er de samlede tal så små, at man må konkludere, at hattefabrikation aldrig er blevet en hjemmemarkedsindustri af samme format som den egentlige konfektion. Konkurrencen fra udlandet har her været for hård ⁸¹.

I hele perioden anvendte konfektionsindustrien i stor målestok hjemmearbejdersystemet trods voksende modstand mod det fra arbejderside. Dette system forsvandt først i en meget senere tidsalder.

NOTER OG HENVISNINGER

1. Ordbog over det danske sprog X, sp. 1190-1191.
2. Rigsarkivet. Et kort resumé af tællingen er optaget i Statistiske meddelelser X, 1873.
3. Disse tabelværker er henholdsvis: Statistisk tabelværk 5. rk., litra A, nr. 1, Statistisk tabelværk 5. rk., litra A, nr. 7 og Statistisk tabelværk 5 rk., litra A, nr. 12. De vil i det følgende blive citeret som: Danmarks Haandværk og Industri 1897, Danmarks Haandværk og Industri 1906 og Danmarks Haandværk og Industri 1914.
4. Danmarks Haandværk og Industri 1897, s. 9* og 36*. Georg Nørregaard: Arbejdsforhold inden for dansk Haandværk og Industri 1857-1899, 1943, s. 509-510.
5. Industriforeningens arkiv, Erhvervsarkivet.
6. Richard Willerslev: Studier i dansk industrihistorie 1850-1880, 1952, s. 98-99.
7. Rigsarkivet.
8. Richard Willerslev: a.a., s. 36-37.
9. Samme, s. 300.
10. Resultaterne af tællingen er trykt i Tabelværk til Københavns statistik nr. 7, 1883. Tællingens grundmateriale er tilintetgjort.
11. Ifølge Salmonsens leksikon XIII, s. 660, blev kasketten først almindelig blandt »almuen« efter 1820.
12. Richard Willerslev: a.a., s. 61.
13. V. Falbe Hansen og Will. Scharling: Danmarks statistik II, 1887, s. 575, jfr. s. 545-574.
14. Værket indeholder for hver købstad dels en summarisk oversigt over de forskellige industrivirksomheders antal, antal arbejdere, produktionsværdi, arbejds-løn og gennemsnitlig arbejds-løn pr. mand, dels en speciel oversigt, der giver lignende oplysninger om de enkelte virksomheder, samt om grundlæggere og grundlæggelsesår.
15. Oplysningerne er fremkommet som svar på udsendte spørgeskemaer; men ikke alle skemaer er tilbagesendt, og dette forhold i forbindelse med den stærke begrænsning i gruppernes antal formindsker tællingens værdi. Se herom V. Falbe Hansen og Will. Scharling: a.a., s. 500.
16. Danmarks Haandværk og Industri 1897, s. 57* ff., hvor formularer, instrukser o.l. til brug for selve indsamlingen er beskrevet.
17. Danmarks Haandværk og Industri 1897, s. 8*.
18. Samme, s. 200 ff.
19. Samme, s. 17-21 (tabel 1).
20. Samme, s. 196 (Den systematiske erhvervsfortegnelse). Gruppe 61, tilvirkning af herreunderbeklædning, medtages her, fordi den tillige omfatter herrekonfektion, herrelingeri, kravefabrik, manchettlinnedsyning, præstekravesyning, slips- og kravatsyning og skjortefabrikker.
21. Samme, s. 9*.
22. Samme, s. 36*.
23. R. Berg: Damehatteindustrien. Historiske meddelelser. Udgivne af Foreningen af danske Straa- og Filthattfabrikanter i Anledning af dens 25-Aars Jubilæum d. 13. Januar 1924, 1924, s. 47 ff.
24. Danmarks Haandværk og Industri 1906, s. 7*-8*.
25. Danmarks Haandværk og Industri 1906, s. 8*.
26. Samme, s. 8*.
27. Danmarks Haandværk og Industri 1906, tabel 1.
28. Samme, s. 38*-39* (tabel 11).
29. Samme, s. 36*-37*. Det hedder her: I beklædningsindustrien var personellet omtrent uforandret siden 1897, og tallene i denne gruppe viser, langt mere udpræget for provinsbyerne end for hele landet, en meget stærk stigning for de små virksomheder, idet antallet af virksomheder blev forøget med over en femtedel, medens arbejdetallet formindskedes med en tiendedel.
30. Danmarks Haandværk og Industri 1914, s. 8*.

31. Danmarks Haandværk og Industri 1914, s. 7*-9*.
32. Danmarks Haandværk og Industri 1897, 1906 og 1914, tabel 1 og Tabelværk til Københavns statistik Nr. 7, 1883, tabel II.
33. Danmarks Haandværk og Industri 1897, s. 13* (tabel III), 1906, s. 54* (tabel 16) og 1914, s. 44* (tabel 13).
34. Det følgende afsnits statistiske oplysninger er beregnet ud fra Danmarks Haandværk og Industri 1897, s. 17-19 (tabel 1), 1906, s. 4-5, 16-17, 28-29 (tabel 1) og 1914, s. 4-5, 16-17, 28-29 (tabel 1).
35. Krak: Danmarks ældste Forretninger 1940, s. 560.
36. Således f. eks. A/S Wessel & Vett. Så gik 75 år, 1943, s. 6-13. Se også nedenfor side 141.
37. Ifølge produktionstællingerne af 1905 og 1913 (Statistiske meddelelser 4-30-3 og 4-50-3) havde de 23 hattefabrikker, der havde besvaret skemaerne, produceret for henholdsvis 2,1 mill. kr. og 2,6 mill. kr. salgsværdi i de pågældende år. Disse 23 virksomheder havde alle 6 arbejdere og derover og har derfor leveret en betydelig del af den samlede produktion. I 1906 og 1914 var specialimporten af hatte og huer ifølge Statistisk tabelværk 5. rk. litra D, nr. 20, Danmarks vareind- og udførsel 1906, s. 16-18 og Statistisk tabelværk 5. rk. litra D, nr. 32, Danmarks vareind- og udførsel 1914, s. 18, henholdsvis 1,7 mill. kr. og 2,4 mill. kr. Specialimporten udgjorde omkring 80-90 % af den indenlandske produktionsværdi, en procent, der naturligvis er for høj, da der ikke foreligger opgørelse fra alle hattefabrikker; men som dog giver et fingerpeg om importens betydning sammenlignet med den egentlige konfektionsindustri. Fra denne indløb kun svar fra henholdsvis 62 og 68 virksomheder, der dog beskæftigede 60-70 % af den samlede arbejderstyrke. Deres produktions salgsværdi blev opgjort til henholdsvis 14,1 mill. kr. og 21,3 mill. kr. Heroverfor stod en samlet specialimport i 1906 og 1914 på henholdsvis 4,6 mill. kr. og 7,1 mill. kr. eller 30-33 % af produktionsværdien.
- Endelig meddeler Dansk Industriretning 1910, s. 92, at hatteindustrien har svært ved at klare sig i den udenlandske konkurrence og ønsker tolden forhøjet.
38. Det følgende afsnit bygger på oplysningerne i de 3 tabelværker henholdsvis side 36* ff., 134* ff. og 129* ff. Endvidere på Statistisk tabelværk 5. rk. litra A nr. 18 (erhvervstællingen 1925), s. 45-46, Statistisk tabelværk 5. rk. litra A nr. 21 (erhvervstællingen 1935), s. 56-57 og Statistisk tabelværk 5. rk. litra A nr. 24 (erhvervstællingen 1948), s. 75-77.
39. Danmarks Haandværk og Industri 1897, s. 36*.
40. Pauline Worm: Arbejderspørgsmålet og kvindesagen. Artikel i tidsskriftet »Hejmdal« 1872.
41. Statistiske meddelelser 4-33-1. Jørgen Pedersen: Arbejdslønnen i Danmark under skiftende konjunkturer i perioden ca. 1850-1913, 1930, s. 280-281 (tabel I).
42. J. H. Morescos selvbiografi: Minder fra mit Liv og min Tid, 1896. Udgivne som Manuskript for Slægt og Venner.
43. De kvindelige Herreskrædderes Fagforening 1883-1933, 1933, s. 11 ff.
44. Poul Engelstoft og Hans Jensen: Bidrag til Arbejderklassens og Arbejderspørgsmålets Historie i Danmark fra 1864 til 1900, 1931, s. 252 og 264.
45. Foreningen af danske Fabrikanter af Herreklæder gennem 50 Aar, 1942, s. 16.
46. Om damehatteindustriens organisation se R. Berg: a. a., s. 67 ff. Danske Damekonfektionsfabrikanters Forening nævnes første gang i Arbejdsgiverforeningens håndbog for 1930-31 som stiftet i 1929.
47. Skræddernes Fagforening af 1873. Festskrift ved 50 Aars Jubilæet den 24. Juni 1923, 1923, s. 18-19. De kvindelige Herreskrædderes Fagforening for Herre-

- konfektion af 1883. 1883 - d. 13. september - 1933, 1933, s. 19.
- William P. Arup: Festskrift for Dansk Skrædderforening ved dens 25-årige Jubilæum, 1912, s. 24-28. I provinsen var den ældste skrædderforening stiftet i Århus 1872. Dernæst kom en i Horsens i 1873, hvorefter der det følgende år stiftedes skrædderforeninger i Kolding, Odense, Randers og Ålborg.
48. Foreningen af danske Fabrikanter af Herreklæder gennem 50 Aar, 1942, s. 18-20 (fabrikant F. Zachariae's og skræddermester V. Therkelsens udtalelser ved det konstituerende møde 1892).
 49. Samme, s. 16-18.
 50. Samme, s. 18.
 51. Samme, s. 22.
 52. Samme, s. 21 og 23.
 53. Industriforeningens tidsskrift 1894, s. 4-5.
 54. Foreningen af danske Fabrikanter af Herreklæder gennem 50 Aar, 1942, s. 23-24.
 55. Industriforeningens tidsskrift 1898, s. 7.
 56. Foreningen af danske Fabrikanter af Herreklæder gennem 50 Aar, 1942, s. 24.
 57. Samme, s. 24.
 58. Samme, s. 25. Dansk Arbejdsgiverforenings forhandlingsprotokol (Erhvervsarkivet) 1906-07, s. 116-117.
 59. Samme, s. 25, hvor der refereres nogle udtalelser i »Socialdemokraten« af skrædderforbundets leder William P. Arup (Svendearbejde udført af kvinder. Russiske emigranter udbyttes).
 60. Samme, s. 25. »Arbejdsgiveren« 1907, s. 213-215 og 221-224, hvor hele sagens gang er refereret.
 61. Samme, s. 26. Sammenlign også note 37 om specialimporten. Foreningen udsendte i december 1906 en pjece til Haandværkets og Industriens Toldudvalg om herrekonfektionsindustriens ringe toldbeskyttelse.
 62. Samme, s. 27.
 63. Afsnittet bygger på jubilæumsskriftet A/S J. Moresco, København, 1856 - 16. April - 1931, u. å. Danmarks Haandværk og Industri 1897, s. 16-17 (tabel 1), 1906, s. 106* og 1914, s. 72*. Disse to sidste henvisninger gælder også oplysninger om arbejdsdeltal og maskinkraft for de øvrige særlig omtalte virksomheder.
 64. A/S J. Moresco er dog nu led i tekstil- og beklædningsindustrikoncernen »Bolette«. Helge Andersen: Hvem ejer Danmark, 1966, s. 132.
 65. J. A. Jørgensen, Nakskov. Indkomne breve 1873-77. Erhvervsarkivet.
 66. Samme arkiv. Fakturaer 1872-75, 1875-78.
 67. Jacob Heinrich Moresco's selvbiografi, jfr. note 42.
 68. Jubilæumsskriftet s. 28. Kraks vejviser 1966.
 69. Danmarks Haandværk og Industri 1897 havde ingen tal fra enkelte firmaer; men i gruppen dameskrædderforretninger med over 100 arbejdere findes kun een med et arbejdsdeltal på 409. Da konfektion ikke er udskilt, og ingen af de tilgrænsende grupper kan fremvise arbejdsdeltal af tilsvarende størrelsesorden, må det være berettiget at slutte, at det drejer sig om J. Moresco.
 70. Afsnittet bygger hovedsagelig på jubilæumsskriftet: Så gik 75 år, 1943, s. 6-13 og på de i note 58 anførte steder i industritællingerne 1906 og 1914.
 71. Krak: Danmarks ældste forretninger, 1950, s. 195. Samling af anmeldelser til handelsregistrene 1963, s. 130.
 72. Afsnittet bygger på jubilæumsskriftet: Halvtreds år på Østergade, 1941, s. 5-30, og industritællingerne.
 73. Krak: Danmarks ældste forretninger, 1950, s. 195. Jubilæumsskriftet: Brødrene Andersen 1850 - 22. April - 1925.
 74. Foreningen af danske Fabrikanter af Herreklæder gennem 50 Aar, 1942, s. 15-22.
 75. Krak: Danmarks ældste forretninger, 1950, s. 55.
 76. Samling af anmeldelser til handelsregistrene, 1960, s. 254.
 77. Krak: Danmarks ældste forretninger, 1950, s. 240.

78. Foreningen af danske Fabrikanter af Herreklæder gennem 50 Aar, 1942, s. 31-32.
79. De kvindelige Herreskrædderes Fagforening 1883-1933, 1933, s. 64.
80. Krak: Danmarks ældste forretninger, 1940, s. 560.
81. I Greens danske fonds og aktier 1960-61 er kun anført 3 hattefabrikker med aktiekapitaler på henholdsvis 360.000, 400.000 og 500.000 kr. Næsten hele beklædningsindustrien er ifølge Helge Andersen: Hvem ejer Danmark, 1966, s. 131-133, samlet i Bolettekoncernen, der har en samlet aktiekapital på ca. 60 mill. kr.

To Ribe-købmænd og deres selvbiografier for årene 1580–1644

Niels Hansen Grisbeck og sønnen Hans Nielsen Friis
og deres regnskabs- og notatbog

Ved OLE DEGN

De få handelsarkiver fra tiden før 1700 er af meget uens karakter. I almindelighed indeholder de kun oversigtsmæssige regnskaber, som det kan være ret vanskeligt at udnytte. De bøger, Landsarkivet for Nørrejylland har fået med Ribe rådstuearkiv, og som stammer fra købmændene Niels Hansen Grisbeck og sønnen Hans Nielsen Friis, adskiller sig fra normen ved foruden udmærkede regnskaber at indeholde korte selvbiografier af de to købmænd. I nedenstående artikel fortælles i indledningen om købmændene og den kreds, de levede i, og derefter gengives de to biografier. Det er hensigten i en senere artikel at behandle de to købmænd ud fra handelsmæssige synspunkter.

Danske selvbiografier fra 1600-årenes første halvdel er ikke almindelige, endnu mindre fra 1500-årene. De to selvbiografier, der her skal omtales og gengives, er ikke særlig lange, særlig ikke den første, og de indeholder ikke mange detaljer; men de bringer flere interessante oplysninger, og især den sidste giver et stærkt billede af en købmandsskæbne, således som den kunne forme sig på denne tid.

I Landsarkivet for Nørrejylland opbevares en lille skindindbundet bog med arkivbetegnelsen »Ribe. Regnskabsbog for Niels Hansen Grisbeck 1602–1650«¹. I virkeligheden drejer det sig om en regnskabs- og notatbog, der har været benyttet af to Ribe-købmænd, far og søn, med skilleåret 1618, da sønnen i februar overtog faderens forretning, og faderen nogle måneder senere døde.

På bogens titelblad står med sirlige bogstaver skrevet: Item denne bog hør mig Niels Hanssønn Grissbeck til met ret oc skiel oc findis her udi all min udgielld huiss jeg er henskyldig vdi Tyskland, Hamborg, Lybek, heller vdi Danmarck, Ribe heller anden sted. Oc bleff begynt først att scriffue vdi, denn 28. december anno 1602. Niels Grissbeck.

Selv om bogen »bleff begynt først att scriffue vdj denn 28. december anno 1602«, rummer den dog regnskabsnotater tilbage til 1591 og personlige notater tilbage til 1580, ja, endda historiske optegnelser tilbage til 1242². Det virker lidt ejendommeligt med disse regnskabsnotater, der må være foretaget en halv snes år, før bogen »bleff begynt«. Et forlæg har eksisteret, måske en ældre bog, der er blevet udskiftet. Her er det dog de personlige notater, selvbiografierne, der interesserer.

Niels Hansen Grisbeck var født 1549; ud fra navnet fristes man til som hans hjemsted at pege på Grisbæk i Vejrup sogn, godt 20 km nord for Ribe³. I 1576 var han i tjeneste i Ribe hos den senere borgmester Lavrids Thøgersen⁴. I 1580 nedsatte han sig med sin egen forretning. Baggrunden herfor aner man måske af selvbiografien. Den starter med en notits om den store brand i Ribe den 4. september 1580. Blandt de mange huse, der nedbrændte, var også Lavrids Thøgersens, der først blev genopbygget i 1581⁵. Mellem notatet om branden i september og notatet om Niels Grisbecks aflæggelse af borgereden den 22. december står stykket om hans nedsættelse med egen forretning uden dato, blot med årstallet 1580.

Som det fremgår af selvbiografien, havde Niels Grisbeck ved sin etablering en egenkapital på 69 daler, hvortil kom 283 daler, som han havde lånt af forskellige, således at startkapitalen var på i alt 352 daler. Forretningen er vel gået godt. I 1583 kunne han, 34 år gammel, gifte sig med den 37-årige Kirsten Christensdatter, enke efter Christen Friis, borger i Ribe⁶. Brylluppet foregik i deres eget hus på Nyjord – ved den yderste del af Skibbroen – ikke som det ellers var sædvane på rådhuset. Niels Grisbeck har vel herved sparet nogle penge. I pengesager var han meget påpasselig: han nægtede at betale 1 daler for den brudemesse, der blev sunget af katedralskolens disciple – han havde ingen messe forlangt. Imidlertid blev han stævnet for bytinget og måtte til sidst betale⁷.

I ægteskabet fødtes to sønner, Christen, født 1584, og Hans, født 14. okt. 1587⁸. De antog begge efternavnet Friis efter deres moders første mand.

Niels Grisbeck forstod at hævde sig i sin handel. Det fremgår deraf, at da han i 1618 overdrog forretningen til sin søn, ejede han ikke mindre end 14.000 daler, foruden betydelige faste ejendomme⁹. Mellem disse var et hus på nordsiden af Storegade; grunden havde han købt af Niels Mule til Nislevgård, hvorefter han i tiden mellem 1580 og 1599, vistnok o. 1590–91 bebyggede den og til sin død boede i huset, hvoraf der i dag er rester i den vestlige del af det nuværende apotek¹⁰. Huset var et gavlhus, med gavlen ud imod hovedgaden, som de huse, der opførtes og beboedes af overklassen. Han opgør selv sin fortjeneste det sidste år før forretningsafståelsen til 928 daler,

Korf Laant -- 20 Dalar aff Andri's Søffron
 Korf borgert ing nu Søst aff Bar Marten i
 Dtrins for -- -- 21 Dalar.
 Korf borgert Ing nu Søst og aff Hans' Malsen
 Ludvick for -- -- 44 Dalar.
 Korf aff Jon Søffron min Svodur i Søst og
 for -- -- 22 Dalar.
 Korf Laant Anna Jbs' Søstter mig -- 30 Dalar.
 Summa 352 D.

Anno 1479 Er den Riibens Søffron Academi
 eller den Skole først fundarit aff Kong Christen
 den første aff den Riibe.

Anno 1565 Vaar den store Pestilens her
 i Ribe som vareder fast nu jaust år.

En side af regnskabs- og notatbogen. Niels Grisbeck har her gjort de sidste notater i forbindelse med sin etablering i 1580, hvorefter han har sluttet siden med et par af sine historiske optegnelser, om grundlæggelsen af universitetet i København i 1479 og om den store pest i Ribe i 1565.

»foruden den stall jeg kiøffte vden Nørpordtt oc denn begraffelssted vdi kirken kost 200 daler«. I beløbet er endda ikke medregnet hans leveomkostninger m. m. Det fremkommer nemlig ved en sammenlægning af værdierne af hans tilgodehavender, beholdninger af hør, korn, rede penge m. m., og fra dette beløb fratrækker han det tilsvarende for det foregående år. Om størrelsen af beløbet får man et vist begreb, når man i regnskabsbogen ser, at Niels Grisbeck ved nytårstid 1617 har tegnet kontrakt med sin købmandstjener, der skal tjene ham i endnu to år og derfor have – 40 sletdaler ¹¹.

Socialt havde Niels Grisbeck nået en pæn position: i 1595 blev han én af byens otte rådmænd. I 1602 blev han forstander for »Gilden«, den ene af byens to fattiggasser, og var det til sin død; han havde da kort forinden skænket 100 daler til kassen ¹².

Niels Grisbeck har haft en vis horisont. I hvert fald to gange havde han været i København, i 1604, da han vistnok besøgte de to sønner, og i 1608, da han med en borgmester og endnu en rådmænd var Ribes repræsentanter ved udvælgelsen af Christian 4.s ældste søn til tronfølger ¹³. Sammen med sine to bysbørn underskrev han den 25. maj den borgerlige stands valgbrev – en ære, der kun tilkom repræsentanterne for købstæderne København, Helsingør, Malmø, Halmstad, Ribe, Ålborg og Odense, idet disse måtte optræde på alle de deputeredes vegne, da alle stændernes fuldmægtige ikke kunne indføres i ét instrument, dvs. dokumentet. Dette siger lidt om Ribes stilling og derigennem også om Niels Grisbecks.

Niels Grisbecks horisont i handelsforhold strakte sig til Hamborg og Lybeck, ja, så langt som til Amsterdam. På det åndelige område noterer man sig hans historiske interesse, som denne fremgår af hans regnskabs- og notatbog med optegnelserne vedrørende historiske begivenheder helt tilbage til 1200-årene. De har ikke mindst drejet sig om kirken. Dennes aktuelle forhold har også interesseret Niels Grisbeck; kort før sin død skænkede han således til domkirken en lysearm og 200 rigsdaler, hvis renter skulle gå til at holde et voksllys tændt i lysearmen hver morgen og aften i tiden mellem allehelgensdag (1. nov.) og kyndelmisse (2. feb.) ¹⁴. Han havde også i årene efter at han var blevet gift støttet en svoger, Peder Christensen Riber, der studerede teologi i København. Det var både dalere og tøj, der i perioden 1584–91 blev sendt over til den fattige student ¹⁵. Den 11. juni 1587 skrev denne i sin almanak: »Grisbeck sendt en pileum« – altså en hat; og 23. august samme år: »Accepi litteras a sorore mea Kirstina (jeg har modtaget brev fra min søster Kirsten), med en par strømper bunden og garn ferdit (dvs. smukt forfærdiget), med en par hose bender. Gud være med hende«.

Niels Grisbeck har haft forståelse for betydningen af, at de to sønner fik

en virkelig god uddannelse. I 1602 tog han Hans med til Hamborg, hvor sønnen blev sat i skole for at lære regning og skrivning. Opholdet kom til at vare mere end et år, og blot en måned efter, at Hans var kommet hjem igen, sendte faderen ham sammen med broderen Christen til København, hvor Christen skulle studere, og Hans kom i købmandslære hos den ansete stor-købmand, senere rådmand Thomas Lorck.

Christen studerede i København indtil 1608 og fik i disse år tilsendt mange gode dalere af faderen; derefter studerede han to år i Strasbourg, Basel, Dresden og Wittenberg; 1611–12 rejste han udenlands som hofmester for den unge adelsmand Jürgen v. Bülow, og i maj 1613 tog han endelig magistergraden i København, hvorefter han det følgende år blev udnævnt til rektor ved katedralskolen i sin fødeby¹⁶.

Hans gennemgik sin syvårige læretid hos Thomas Lorck og tjente ham udi hans krambod og andensteds, både indenbys og udenbys. Det har været en plads, hvor han har kunnet lære noget; fra 1607 nævnes Lorck som deltager i svigerfaderens, den kendte storkøbmand, senere borgmester Mikkel Vibes mange handelsforetagender, især på Nordlandene, Grønland og Island¹⁷. At Hans fik en sådan læreplads, helt ovre i København, vidner virkelig om udsyn hos Niels Grisbeck.

Da Hans havde udstået sin læretid i januar 1610, drog han efter forældrenes ønske hjem til Ribe, og faderen kunne drage nytte af sønnen, der kom til at forestå handelen. Han overtog førelsen af forretningsbogen; 6. februar foretog han de første notater, idet han den dag opgjorde faderens status¹⁸. I september samme år indledte han første gang en side med en af de sentenser, der siden skulle følge ham livet igennem: »Laus deo anno domini 1610: Anno 1610 vdj september vdj Jessum naffenn kiøffte ieg en ottende pardt vdj Christen Hiaresens skib, som hand kiøffte vdj Holland«¹⁹. Med stor dygtighed tog han sig af faderens virksomhed. Mens faderen havde brugt 30 år til at skabe sig en formue på henimod 7.500 daler, formåede sønnen på otte år næsten at fordoble dette beløb.

Hans Friis forestod nu faderens handel i otte år, indtil 1618, da han i februar overtog forretningen og begyndte at handle og bruge handelen med kramgods for sig selv alene. Fire måneder før var han blevet trolovet med Lene Kjeldsdatter (født 1596), datter af den ene af byens to borgmestre, Kjeld Jørgensen. Første søndag efter St. Hans stod deres bryllup, på Ribe rådhus²⁰.

Samme år døde Hans Friis' forældre, og han arvede sammen med broderen deres betydelige formue, som de to brødre skiftede i 1622; de skulle dog i fællesskab eje bl. a. forældrenes store hus i Storegade, som Hans beboede²¹.

Hans Nielsen Friis forstod i høj grad at forvalte arven, og han skulle snart socialt hæve sig nogle trin højere, end faderen havde formået. I 1620 blev han medlem af byens råd; i 1622 blev han af fire rigsråder, der fungerede som kongelige kommissærer, udnævnt som den ene af de tre forvaltere ved det spanske vin- og saltkompagni, et handelskompagni, der i 1621 var blevet oprettet i Ribe – ligesom i de fleste andre danske købstæder – til varetagelse af dansk import af vin og salt fra Spanien og Frankrig; og i 1623 arvede han, kun 36 år gammel, svigerfaderens stilling som borgmester²². Han betegner selv borgmesterhvervet som »mødsommelig« og søgte i 1638 sin afsked »for skrøbeligheds skyld og af anden årsag« – og fik den²³. 11. januar 1640 udgik fra Haderslev et kongebrev, hvori det hed, at Hans Nielsen Friis, der for nogen tid siden af afdøde hr. Albret Skeel, forrige befalingsmand på Riberhus Slot, for skrøbeligheds og anden årsags skyld har frasagt sig sin stilling, får kongens tilladelse til at være fri for denne, såvelsom al anden byens bestilling, med mindre det sker med hans vilje. Han skal endvidere for sin lange og tro tjeneste for fremtiden være forskånet for al indkvartering og vagt, byens arbejde og anden borgerlig tyngde, ligesom tilforn, da han forvaltede borgmesterbestillingen, dog tilbørlig skat og told ikke ment dermed²⁴.

De omtalte besværligheder har til tider været ganske betragtelige. Under Christian 4.s krig med den tyske kejser i årene 1625–29 var der meget at se til med fremmede indkvarteringer og udskrivning af ekstraskatter; for at skaffe dækning for én af de mange brandskatter, fjenden pålagde byen, måtte Hans Friis sammen med den anden borgmester og to rådmænd foretage en rejse til Hamborg, og han måtte flere gange rejse til Haderslev for at forhandle med den kejserlige guvernør over Haderslev amt²⁵.

Hans Friis har også derforuden haft nok at tage vare på. Hans handel var anselig; derom vidner ikke blot den omtalte lille regnskabsbog, som han havde overtaget fra faderen, men også to store regnskabsbøger i folioformat, på tilsammen over 1300 sider, omfattende årene 1627–50²⁶. Han deltog i vin- og salthandelen som forvalter i det spanske kompagni; han deltog med flere indskud i »den ostindiske handel«, den i 1616 grundlagte danske kompagnihandelsvirksomhed, der skulle hjemføre varer fra Ostindien; han havde adskillige skibe og skibsparter; og han var den købmand, som byens pramme sejlede mest gods for²⁷. Han var forstander for Gilden, således som faderen havde været det, og fra 1637 var han, sammen med den anden borgmester, forstander for hospitalet, byens forsorgsinstitution for gamle og svagelige²⁸. Han sad i sådanne kår, at han under kejserkrigen kunne låne byen penge, og under Torstenssonkrigen 1643–45 forstrakte han byen med et pænt beløb, da svenskerne brandskattede byen²⁹. Da man efter kejserkrigen op-

rettede en slags frivilligt fattigvæsen, bidrog han med 40 daler, det næsthøjeste beløb fra borgerne; i 1640 skænkede han kassen et beløb på 60 daler, til erstatning for et tab, den havde lidt ved et tyveri ³⁰.

Et begreb om Hans Friis' formåen giver også størrelsen af de beløb, de to døtre hver fik til køb af udstyr ved deres giftermål: det drejer sig om 1000 daler ³¹. Hans sociale position i byen Ribe fremgår af det forhold, at han og hans hustru flere gange stod faddere ved adelsbørns dåb. I 1649 lod hr. Gregers Krabbe til Torstedlund, lensmand på Riberhus, en datter døbe i domkirken. Faddere var velbyrdig fru Elisabeth Daa, velbyrdig fru Ingeborg Krabbe Palle Rosenkrantz (til Ørup og Vesløsgård), borgmester Hans Friis, rådmænd Peder Baggesen og Margrethe, dr. E. Monrads, bispens hustru. Selv nedlod Hans Friis sig ikke, i øvrigt lige så lidt som mænd af byens andre ansete huse, til at søge fordele ved at bede adelsfolk om at stå faddere ved sine børns dåb. Det lod man den lavere borgerstand om, og den benyttede sig flittigt deraf; de mindre borgere kunne have behov for den sociale glans og støtte, sådanne fornemme faddere kunne give, og de drog fordel af den gavmildhed, fadderne ved slige lejligheder måtte lægge for dagen. Hans Friis selv træffes ofte mellem de rige og fornemme borgere, der udviste villighed og gavmildhed ved at stå faddere hos de ringere stillede borgere ³².

Også Hans Friis forstod at sørge for sine børns uddannelse. Af selvbiografien ser man, at han i 1637 sendte sønnen Kjeld (født 1623) til Hamborg for at lære regning og skrivning og det tyske sprog, på samme måde som han selv var blevet sat i skole i Hamborg 35 år tidligere. Han var ikke karrig med penge til sønnens logivært, en forretningsforbindelse, og sendte dennes hustru en guldring til 1½ rosenobel som foræring – en fin gave: rosenobelen var en guldmønt, der svarede til fire speciedalere ³³. De i alt seks sønner fik alle lov at studere i udlandet; én blev magister og fik stilling som lagmand i Skien i Norge, to andre døde unge som studerende, en fjerde blev rådmand i sin fødeby, en femte blev siden kendt som Corfitz Ulfelds tro tjener og sekretær og fulgte sin herre i landflygtighed, idet han bosatte sig i Hamborg, hvor han var gift med en datter af dr. Otto Sperling d. æ.; den sjette og sidste søn var bare 15 år gammel, da faderen døde, og hans videre skæbne er ikke meget oplyst; af de to døtre blev den ene gift med en rig rådmand, den anden med en provstiskriver ³⁴. For sine myndlinge viste Hans Friis ligeledes megen omhu: ved påsketid 1623 ledsagede han en halvsøsters søn, Hans Nielsen Glud (se s. 152), til Hamborg, hvor han blev sat i skole for et tidsrum af godt et år, og han tog sig af en søn af den samme halvsøsters første ægteskab, Anders Hansen Svane, der senere blev borgmester i Ribe ³⁵.

Af Hans Friis' selvbiografi ser man, at hans hustru døde allerede i 1636.

Selv døde han i 1650, den 26. juni. Havde hans far efterladt sig en betydelig formue, så gjorde han det selv endnu bedre. Ved vurderingen af boet i oktober 1650 sattes dets aktiver til ikke mindre end 50.345 sletdaler, hvoraf 4.769 sldr. var rede penge; mellem det forarbejdede guld og sølv, der vurderedes til 921 sldr., fandtes et diamantsmykke til 270 sldr., et smykke med fire diamanter, et perlebånd, syv sølvkander og tre kvindebælter af sølv; huse og ejendomme vurderedes til 12.871 sldr., kramvarerne i kramboden, mest alenvarer, til 1220 sldr.; mellem klæderne, der vurderedes til 324 sldr., var to zobel-huer. Da boets forpligtelser og udgifter udgjorde omtrent 5.600 sldr., blev det samlede overskud 44.750 sldr.³⁶

Selv sammenlignet med Odense-rådmænds formuer på denne tid var dette et virkelig smukt resultat af en købmandsvirksomhed. Det måske rigeste rådmandskifte i Odense i de to årtier omkring 1650 var et skifte i 1644; dets samlede formue udgjorde 63.233 sldr., hvortil ganske vist kommer den uvisse tilstående gæld, der holdtes udenfor; efter at den samlede bortskyldige gæld var fratrukket, blev boets samlede overskud på 34.994 sldr., altså en del mindre end overskuddet af boet efter Hans Friis. De øvrige rådmandskifters formue i dette tidsrum ligger endda en del under det omtalte. Et borgmesterskifte i 1651 havde en samlet formue på et så lille beløb som 7.132 sldr., med et overskud på blot 1.229 sldr.^{36a}

Mellem de ting, der i 1650 fandtes i Hans Friis' bo, var også flere, der kaster lidt lys over hans kulturelle stade. Hans bogsamling omfattede foruden bibelen og en huspostil et historisk værk om Karl 5., det mest berømte arbejde af den tyske historiograf Johannes Sleidanus (død 1556), den augsburgske konfession, Jyske lov med recesser, stadsretter, de såkaldte Thord Degns artikler (en samling middelalderlige retsregler) og Ribe bys privilegier; desuden Niels Mikkelsens lægebog, en beskrivelse om det evige liv, en bog i folio »af adskillige lystige historier«, Paradisets urtegård, Sophie Brahes ligprædiken og enkelte andre bøger³⁷. Hertil kan føjes, at det af selvbiografien for 1634 fremgår, at han har læst i Arild Huitfeldts bispekrønike, »Den gejstlige historie«, fra 1604.

Af interesse er det også, at der i boet fandtes en temmelig rig samling våben, foruden to kyrads-harnisker, og at der i en af stuerne var et ganske anseligt antal kunstsager, herimellem otte skilderier af danske konger, ti små alabasttavler, to messingbilleder, kongens kontrafej, trykt, ridende på en hest m. m., mens en anden stue rummede »syv små konger i kontrafej«. Her fandtes også borgmesterens og hans hustrus kontrafejer, sandsynligvis de her gengivne portrætter, der engang i 1680'erne er blevet opsat i Ribe domkirke, hvor de endnu findes³⁸.

Som så mange i tiden brugte Hans Friis, når han skrev, talrige gudelige formler og vendinger. Man ser det i selvbiografien ligesom i hans regnskabsbøger, hvor han aldrig begyndte en side uden først at have skrevet ord som: Hiellp Gud alldtid, Alldting aff Gud, Laus deo. Dette træk viser sig også ellers i regnskabsbogen. Fra og med statusopgørelsen for faderen for året 1611 benytter han en for nyere statusopgørelser så fremmed vending som: »Summa er fortientt vdi dette aar Gud were loffett . . .«, fra 1613 udvidet til »Gud vere altid loffuet oc bennedidett«, ja, fra 1616 svinger han sig op til følgende: »Summa summarum pa aldt midtt frij godtz foruden eydom: er Gud were alldtid loffuidtt oc lade sin wellsignelse oc benedidellse were der wdy: 12313 daller«³⁹.

Også Hans Friis skænkede en ting til domkirken: i 1637 lod han på prædikestolen anbringe en lysearm til to lys, som brændte ved froprædiken om vinteren. Den findes endnu i kirken, ligesom faderens⁴⁰.

Flere af de her fremførte træk leder tanken hen på renæssancen. De to personer på de to smukke portrætter kunne være et nederlandsk renæssance-borgerpar, han med pibekraven, hun med det elegante hovedklæde. Man mærker interessen for mennesket, personligheden. Niels Grisbecks interesse for historiske optegnelser kan måske også ses i lys af renæssancen, ligesom både hans og sønnens interesse for den teologiske uddannelse og studieophold i udlandet. Sønnens vægudsmykning: otte skilderier af danske konger, kongens kontrafej til hest, »syv små konger i kontrafej«, viser igen interessen for personligheden. De efterladte kostbarheder, diamantsmykket, de tre kvindebælter af sølv, zobel-huerne, viser husets smag for luksus. Hvordan de to købmænds gård på den nordre side af Storegade har set ud, kan man desværre ikke sige. Som nævnt er den borte, blot rester gemmer sig i det nuværende apoteks lange grundmurede facade fra tiden kort efter 1850⁴¹.

Borgmester og købmand Hans Friis har givetvis været en dygtig forretningsmand, og hans tre regnskabsbøger vidner om den største omhu og ordenssans. Af betydning har det nok også været, at han som sin fars søn var kommet vel ind i en borgerkreds. Hans karriere er uden tvivl et godt eksempel på betydningen af de forbindelser og de slægtskabsforhold, man møder i de velstående borgerkredse på denne tid.

Allerede faderens stilling giver antydninger om de muligheder, sådanne forbindelser kunne give.

I 1576 træffer man som ovenfor nævnt Niels Grisbeck i tjeneste hos den rige Lavrids Thøgersen; denne var i 1571 blevet rådmand, 1584 blev han borgmester, og fra 1590 var han forstander for Gilden; han var gift med en datter af en rig rådmand, i sin tid den rigeste mand i Ribe, og havde tre

søstre, hvoraf den ene var gift med en rådmænd, der senere blev borgmester i Ribe ⁴². Niels Grisbecks forbindelse med denne mand og hans kreds har vel ikke været uden betydning. Man ser måske dette af Niels Grisbecks aktivitet i forbindelse med optagelsen af de lån, hvormed han finansierede sin nedsættelse som købmand i 1580; blandt långiverne var Anne Ibsdatter; hun, der da var ugift, var datter af rådmænd, fra 1594 borgmester Ib Jensen Tornum, der var gift med Marine Thøgersdatter, en søster til borgmester Lavrids Thøgersen; da Anne Ibsdatter i 1584 blev gift, var det med Kjeld Jørgensen, den senere borgmester, der skulle blive Hans Friis' svigerfar ⁴³. Det hele hænger sammen (se oversigtstavlen s. 156).

Hertil kan føjes, at en af Lavrids Thøgersens døtre af andet ægteskab langt senere, i 1617, blev gift med Niels Grisbecks ældste søn, Christen; af hans øvrige børn, 6 døtre og 3 sønner, var senere en datter gift med en biskop, 2 døtre var gift med rådmænd i Ribe og en datter var gift med en borgmester i Ålborg, mens én af sønnerne var en virksom handelsmand ⁴⁴.

Ved sit ægteskab i 1583 med borgerenken Kirsten Christensdatter fik Niels Grisbeck en svoger og to svigerinder. Svogeren var den ovenfor nævnte student, senere magister og præst i Vejle Peder Christensen Riber, hvis studier Niels Grisbeck havde støttet i årene 1584-91; han rejste i årene 1594-1601 udenlands og blev senere gift med en datter af Odense-bispen Jakob Madsen Vejle, der tidligere havde været sognepræst ved domkirken i Ribe ⁴⁵. Den ene af svigerinderne, Karen, var gift med rådmænd Anders Lydicksen Guldsmid, hvis søster var gift med en Ribe-borgmester; af Karens seks sønner, altså Niels Grisbecks nevøer, blev de to rådmænd i Ribe, én blev kaptajn i hæren, to var handelsmænd og borgere i Ribe, den sidste blev sognepræst i Højrup ⁴⁶. Den anden svigerinde, Volborg, var gift med Anders Lund; en datter af dem blev siden gift med en senere rådmænd ⁴⁷.

Ved sit ægteskab blev Niels Grisbeck stedfar til to piger, altså Hans Nielsen Friis' halvsøstre; de blev begge gift i årene omkring 1600, begge to gange. Den ene, Maren Christensdatter, var første gang gift med borgeren Hans Svane, en søn af den kgl. historiograf, magister Hans Svaning og svoger til Anders Sørensen Vedel; Hans Svane døde senest 1604; deres søn kom under formynderskab af Niels Grisbeck, siden tog Hans Friis sig af ham; han blev i 1638 rådmænd, 1647 borgmester i Ribe ⁴⁸. Anden gang var Maren Christensdatter gift med magister Niels Glud, sognepræst ved St. Katharinæ kirke; af deres fem børn blev en søn præst, en datter blev gift med en sognepræst, en anden med en borger i Ålborg, mens den sidste søn, Hans, blev støttet af Hans Friis, moderens halvbror, som det før blev nævnt ⁴⁹. Den anden af Niels Grisbecks steddøtre, Margrethe, var første gang gift med Lambert



Borgmester Hans Nielsen Friis og hustru Lene Kjeldsdatter.

Rester af epitafium i Ribe Domkirke. - Foto i Nationalmuseet.

Knudsen, borger i Ribe, anden gang (efter 1603) med den rige rådmand Oluf Pedersen Roed, der var kommet ind i byens råd samtidig med Niels Grisbeck; hans søn af første ægteskab blev rådmand i 1633, borgmester 1650⁵⁰.

Dette miljø har været et godt udgangspunkt for Niels Grisbecks søn Hans Friis. Han blev som ovenfor fortalt i 1618 gift med en datter af den ene af byens to borgmestre, Kjeld Jørgensen, og efter af han i 1620 var kommet ind i rådet, arvede han i 1623 svigerfaderens borgmesterstilling, som denne havde haft siden 1595; han var i 1588 som nævnt selv blevet gift med en datter af den ene af byens borgmestre⁵¹.

Ved sit giftermål fik Hans Friis i hvert fald tre svogre og én svigerinde; én svoger var sognepræst på Fyn, en anden var tolder i Ribe og gift med en steddatter af en Ribe-borgmester, den tredie var rektor ved Ribe katedralskole; svigerinden var gift med rektor ved katedralskolen, senere sognepræst i Møgeltønder Jørgen Pedersen Hegelund, en søn af Ribe-bispen Peder Jensen Hegelund⁵².

Hans Friis' bror Christen blev i 1617, som nævnt, gift med en datter af den afdøde borgmester Lavrids Thøgersen, den mand, Christens far i 1576 havde været i tjeneste hos. Vedrørende Christens børn kan det nævnes, at af de fire døtre blev én gift med en Ribe-borger, en anden med en Ribe-borgmester, og af de seks sønner blev én rådmand i Ribe, en anden præst i Hygum i Sønderjylland⁵³.

Af Hans Friis' børn blev som nævnt en søn magister og lagmand i Norge, en anden rådmand i Ribe, mens den ene af døtrene blev gift med en provstiskriver og den anden med den rige rådmand Bagge Baggesen, søn af rådmand Bagge Pedersen og dennes hustru, Margrethe Lavridsdatter, en datter af borgmester Lavrids Thøgersen; Bagge Baggesens brødre var alle 3 rådmænd i Ribe; af hans fem søstre var to gift med rådmænd i Ålborg, én med en rådmand i Ringkøbing, én med en rådmand i Ribe og den sidste med en borgmester i Ribe⁵⁴.

Vi ser her en familie placere sig socialt i løbet af et par generationer. På grund af mangelen på kildemateriale kan vi ikke sikkert bestemme Niels Grisbecks herkomst, men som nævnt er han muligvis kommet til Ribe fra landet; han var en homo novus. Ved sin forretningsvirksomhed og ved sit giftermål formåede han at nå op i råds kredsen, og sønnen kunne nå nogle skridt videre, både økonomisk og socialt, i sin forretningsvirksomhed og som byens borgmester. Det opnåede er vel kun delvis blevet opretholdt af Hans Friis' sønner – ingen af dem blev borgmester. Når den yngste af sønnerne, Kristoffer, i 1653, kun 18 år gammel, kunne lade gøre udlæg i herregården Endrupholm i Vester Nykirke sogn, et nabosogn til Vejrup sogn, hvor man

finder stednavnet Grisbæk, var det i kraft af et gældsbrev, der hørte til hans fædrearev⁵⁵.

Med sin karriere og sin personlighed står især Hans Nielsen Friis som en interessant personlighed i sin tid. Med sin handel, sin rederivirksomhed og sine pengetransaktioner er han en borger, der klarede sig strålende i en tid, hvor adelen ofte måtte kæmpe med betydelige vanskeligheder. Når man betænker, at adelssønnernes udenlandsrejser ofte kunne have katastrofale følger for adelsfamiliens økonomi, er det ganske imponerende, at Hans Friis kunne klare at have seks sønner på studier i udlandet. I hans regnskabsbog står endda den ene »velbyrdige« efter den anden som hans skyldnere.

Det er på denne baggrund, man må se de to små selvbiografier i den uanselige lille købmandsbog.

Niels Hansen Grisbecks selvbiografiske optegnelser begynder med året 1580, da han altså var 31 år gammel⁵⁶. Notaterne kunne synes udsprunget af hans historiske optegnelser. Disse starter med året 1278: »Anno domini 1278 fold den store taarn oc 1 part aff kircken her vdi Ribe«, og fortsætter med årene 1242, 1301, 1334, 1599, 1406, 1600, 1401, 1402, 1436 og 1523, hvorefter følger notatet om den store ildebrand i Ribe 1580 og notatet om hans forretningsnedsættelse. Efter to notater vedrørende årene 1479 og 1565 kommer optegnelserne om hans aflæggelse af borgereden 1580 og om hans optagelse i byens råd 1595. Efter et notat om Frederik 2.s død 1588 følger de mere udførlige optegnelser om trolovelse og bryllup 1583, efterfulgt af notaterne 1603–06 vedrørende sønnernes ophold i København og understøttelsen af den enes studier. For en købmand har sådanne optegnelser måske ikke været helt almindelige. Grisbeck kan dog have fået ideen flere steder fra. I denne forbindelse kan peges på hans ovennævnte svoger Peder Christensen Riber, der i hvert fald i årene 1584–94 har ført ganske detaljerede almanakker⁵⁷.

Hans Nielsen Friis' selvbiografi starter med året 1587, hans fødselsår⁵⁸. Det må dog bemærkes, at han oprindeligt er startet med ordene »Anno 1602 om pask«, men de er igen blevet streget ud, inden han havde nået at få ordet påske skrevet helt ud, for at han kunne begynde med begyndelsen: »Anno 1587 . . .«, hvorefter igen kommer »Anno 1602 om paske . . .« Hele stykket synes skrevet ud i ét stræk indtil 1626, måske helt til 1636. Kun 1634, 1637 og 1644 falder uden for, ligesom optegnelserne for februar og december 1618, der måske er det første af de selvbiografiske optegnelser, Hans Friis har skrevet. Inspirationen til selvbiografien har ligget lige for. I hvert fald siden februar 1610 har Hans Friis ofte haft faderens regnskabsbog i hånden, og han har ikke kunnet undgå at se dennes selvbiografiske notater. Da forældrene døde i 1618, skrev han på bogens allersidste side om de to dødsfald.

Oversigt over slægtsforbindelserne mellem de omtalte personer

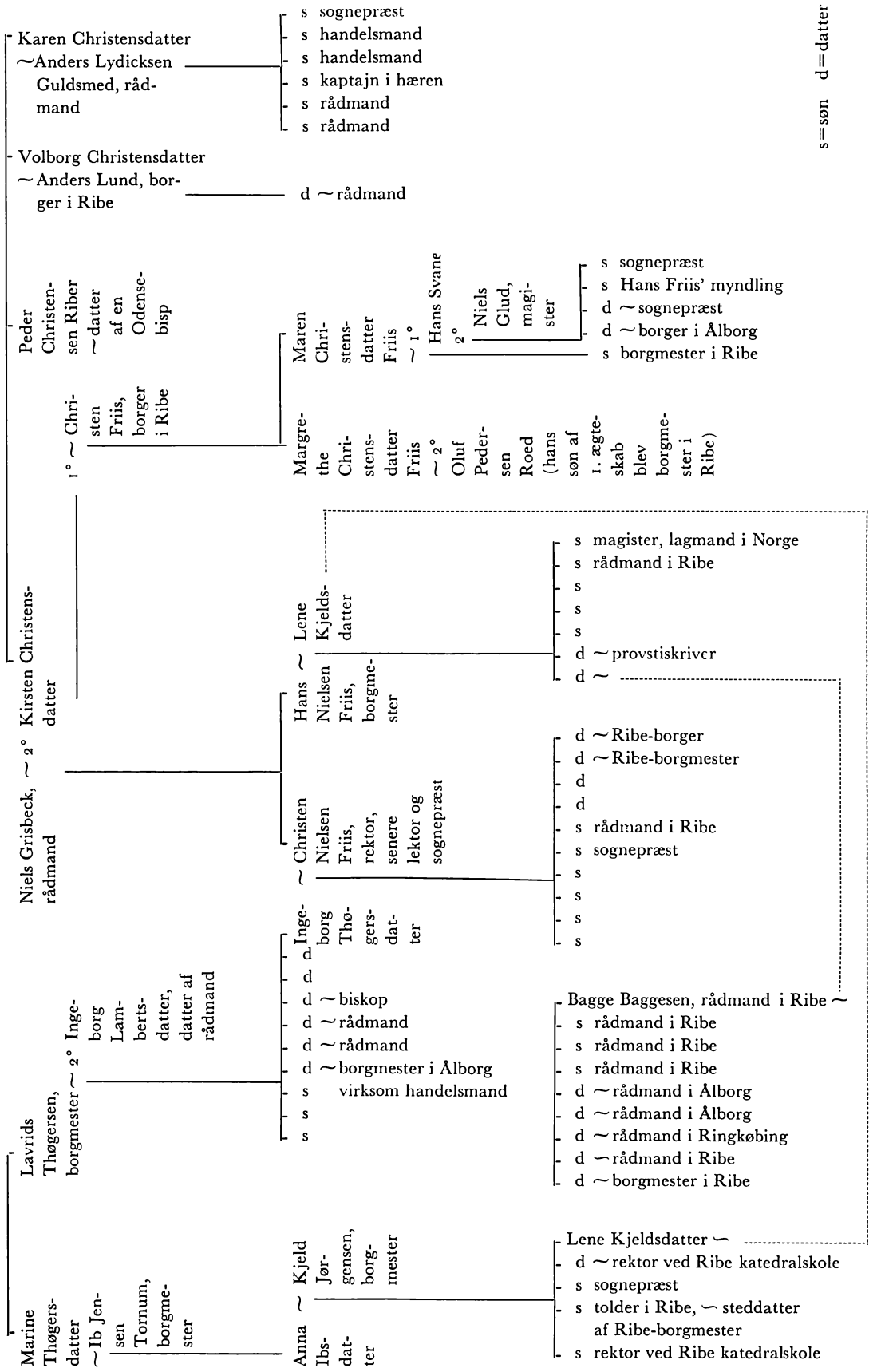

s = søn d = datter

Niels Hansen Grisbecks selvbiografi for årene 1580–1606

Anno 1580 den 4. septembris brende Riber by 8 gader aff oc en part aff den 9.

Anno 1580 tog jeg for mig selff oc haffde jeg fri pendinge	29 daler.
Noch til løn	40 daler
Noch	100 daler som jeg tog paa rente.
Noch laant jeg	40 daler aff Peder Baggessen ⁵⁹ .
Noch laant	20 daler aff Anders Seffrenssen ⁶⁰ .
Noch borget ieg en hest aff her Marten j Ostrup for	21 daler ⁶¹ .
Noch borget jeg en lest rog aff Hans Matzøn i Enderup for	44 daler ⁶² .
Noch aff Jon Hanssen min broder $\frac{1}{2}$ lest rog for	22 daler
Noch lent Anne Ibsdaatter mig	36 daler ⁶³ .

Summa 352 dr.

Anno 1580 den 22. decembris daa suor jeg borgemester Peder Hegelundt min borgereed paa Riber raadhuus, oc Michel Ibssen lofft for mig att ieg skulde gjøre byens tynger vdi 3 aar effter deriss minde ⁶⁴.

Item denn iij pinns dag anno 1583 som wor den 21. maij bleff jeg och Kiersten troloffuett vdi hendes salig faeders dørens, Chresten Mattssen, paa Ny Jord vdi disse dannemendtz neueruelse som en Laues Tøgerssen, radmand Niels Poulssen, Anders Lund, Knud Hierressen och hendes 2 søstere Karen Anders Lydickessens och Wolborig Anders Lunds ⁶⁵.

Anno 1583 denn nest søndag ephther Barthelome dag stod woris brølup den 25. augustj, vdi woris egenn huss paa Ny Jord, haffuer Gud alermechtigste giffuen oss 2 sønner till hobe. Gud forsie dennom och bewar dem frae alle vløck och fare. Gud bønnhørre mig for Jessue naffuens schüll. Amenn.

Anno 1588 paa Skier torssdag døde kong Fredrich den anden høylofflig jhukommelse.

Anno 1595 den 2. septembris bleff jeg kaldet j raaditt aff begge borgemester Ib Tornum och Kield Jørgenssen, oc Hans Jessen, Hans Jenssen, Ebbe Mogen-

senn, Anders Seffrensen, Tamis Jørgensen, Niels Pouelssen raadmend. Samme dag komme Jens Laussøn, Olluff Roed och Bartell Struck vdi raadett ⁶⁶.

Anno 1603 den 19. september forsende jeg begge mine sønner Christen oc Hans fra Ripae oc til Kiøbenhaffn, Christen der at studere, oc Hans at tiene den danemand Thamas Lorche ¹⁷. Gud giffue dennem begge lycke oc salighed, oc kom de til Kiøbenhaffn den 26. septembris.

Fick jeg Christen met sig 7 daler.

Noch sende jeg hannem den 1. decembris met Thamis Fodsuen 3 daler.

Noch med Joen Jørgensen y Hundgad 4 dr. den 20. februarj anno 1604.

Fick hand frii kost den 25. martj anno 1604.

Noch fich hand 4 dr. om pendsdag anno 1604.

Jeg war selff vdj Kiøbinghaffuen.

Noch 2 dr. hand tog aff Seuerin Anderssen 8 dag ephther penndz dag anno 1604.

Noch sende jeg hanom 4 dr. med M. Egiiedis Lauerssen denn 21. septembris anno 1604 ⁶⁷.

Noch 1 daler jeg sende hannem med Jep Suenssen den 14. marti.

Noch 4 dr. med Andres Bundssen pentz dag anno 1605. Er 20 dr.

Noch sende jeg hanom nogett till førende med Joen Jørgensen om jull tid 2 daller.

Gaff jeg Tames Jørgensen 1/2 dr. Christen haffued lontt ⁶⁸.

Fich jeg hanom 1/2 dr. hand drog till Wedel.

Fich jeg hanom med sig hand drog til Køpenhaffuen 8 dag for Marthenj anno 1605 5 dr.

Noch en sedell till mester Christen Hanssen paa 11 dr. ⁶⁹.

Noch sende jeg hanom 8 dag for penndz dag medt less til Thamis Bonums 4 dr.

1 par handsche, j spans giørdell som kost bege diell 3 mk. ⁷⁰.

Noch thog hand aff less samidtt 2 dr.

Noch sende jeg hanom med lott 1 dr. den 26. junj.

Gaff jeg Lambertt Hanssen paa Schlott 6 dr. ⁷¹ hand lent af hanom om Michelj anno 1606.

Sum 32 dr. 1 mk. dene sid.

Sumarum 61 dr. 1 mk. for-
wdenn hans kleder.

Hans Nielsen Friis' selvbiografi for årene 1587-1644

Hielp Gud aldtid:

Anno 1587 den 14. october paa en løfferdag bleff jeg, Hanns Niellsenn Friiss fød jmelom 8 oc 9 formidag her vdj Riibe vdj min salig forellers huss, som ieg nu vdj boer. Gud giffue mig lycke oc wellsignellse bade timelig oc ewig. Gud bønør mig for Christj skyll. Amen.

Anno 1602 om paske tog min salige fader mig med sig till Hamborig, oc satte mig der vdj skolle adt lere adt regne oc skriffue. Oc bleff ieg der till S. Jbs dag anno 1603, oc kom daa hiemb jgen till Ribe vdj 12. augustij manidtt.

Anno 1603 den 19. september bleff ieg strax effter adt ieg war komen hiemb offuersendt till Kiøbenhaffn, oc kom ieg der strax vdj tieniste, med den dane- mand Tomas Lorck, og tiente hannom vdj hans krambo oc andensteds bade jndenbys oc vdenbys huor hand mig behøffde paa det 7. aar, som hans skriffelig widnisbyrd der om formellde. Oc jeg endnu huer dag will giøre min skudtz- mall till hanom ⁷².

Anno 1610 den 8. januarij effter adt min forskrevne tieniste war fulldendt oc med min hossbondtz willie oc samtycke, drog ieg fra Kiøbenhaffen oc hiemb till Riibe effter min sallige forellers idellige skriffuellse, dog forskrevne min hossbond med god fortrøstening, adt ieg skulle komme till hannom jgen frem- dellis vdj hans tieniste, huillcket mine salige foreldere icke lenger wille tillstede mig.

Oc er ieg siden bleffuen hoss min salige foreldere oc forstanden dieris handell vdj 8 aar, bade jndenlandtz oc wudenlandtz. Oc Gud allsometigste gaff medellertid megen lycke oc Gudtz wellsignellse.

Anno 1617 den 13. october som war mandagen vdj min kiere broder M. Christi- sens bryllup paa Riber radhuss, bleff ieg vdj Jessuw naffen troloffidt till min kiere hustrue Lene Kielltdzater. Gud giffue oss dertill lycke oc sallighed. Amen.

Anno 1618 vdj februarij manidt offuerlod min salig foreldere mig vdj dieris wellmactt, med min kiere sødskind oc suogere dieris willie oc samtycke alld dieris handell, med kramgodtz, som ieg daa vdj Jessuw naffen begynte adt handle oc bruge for mig sellff alldienne. Gud giffue mig fremdellis lycke oc sallighed. Amen.

Anno 1618 den 14. aprillis om afftenen wed 8 sledt henkallede Gud min salig moder fra dette timellig oc till det ewige, oc bleff begraffen den 17. aprill oc ligger hendis liig begraffen her vdj Wor Fruw kiercke pa den mitte brede gang

wnder en bla wdhugen sten, Oc leffuede dij tillsamen paa dett femte oc treduete aar vdj ecteskab. Gud giffue hender en gledelig opstandellse oc dett ewige liff. Amenn. 72 aar ⁷³.

Anno 1618 den 28. junij som wor den neste søndag effter S. Hans dag stod woris bryllup paa Riber radhuss. Gud giffue oss sin wellsignellse, timellig oc eeuig.

Anno 1618 den 11. december paa en fredag afften imellom 3 oc 4 slett henkallede Gud alldsomectigste min salig fader wed den timellig død till det ewige liff. Oc liger begraffuen her vdj Wor Fruw domkiercke vdj den mitte brede gang hoss min sallig moder wnder woris egen steenn. Gud giffue hannom oc oss alle en gledellip(!) opstannellse. Vdj hanns allder 69 aar.

Anno 1619 den 31. augustij haffuer Gud begaffet oss med en wng søn, som wij lod kalle vdj daben Niells. Gud forse hannom, oc giffue adt hand matte woxe oc tilltage vdj aller oc wissdom, yndist oc nade bade hoss Gud oc menniske.

Anno 1620 den 14. jullij bleff ieg wuendelligen kalledt vdj radett, aff begge borgemestere, Kielld Jørgensen, Marten Lim, Hans Hegellund, Mogens Groffue, Balldser Knudsen, Søren Andersen oc Bagge Pedersen radmend. Oc bleff sametid indsadt med mig Anders Pedersen, Madtz Rod oc Lass Bonum. Gud giffue oss alle dertill bade lycke oc rad! Foruden hanss hiellp wij jntet kand udrette ⁷⁴.

Anno 1621 den 27. augustij bleff min søn Ib Hansen fød. Gud forse hannom oc giff hanom lycke oc sallighed, adt woxe oc tilltage y Gudtz fryctt, yndest oc nade, bade hoss Gud oc menniske. – Er han soffuidtt vdj Herren den . . .

Anno 1622 den 28. octtober pa Riber radhuss bleff ieg, Jens Joensen oc Knud Lambertsen, aff kongelig mayestets comiscario, woris kiere lenssmand welbyrdig herr Allbret Skell, Eske Brock, Christen Holck oc Iffuer Juell, Danmarckis rigis rad, wuendelligenn kalledtt till det Spanske Compagnies forualter. Gud giffue oss dertill lycke oc gode rad ⁷⁵.

Anno 1623 den 6. augustij bleff ieg wuendelligenn kalledtt till dett mødsomellig bestilling, adt were borgemester vdj midt 36. aarss allder, oc giorde same dag min ed paa Riber radhuss for woris kiere lenssmand welbyrdig her Allbret Skell, borgemester oc rad oc den menige allmue som do:
Gud Fader, søn oc den Hellig Aand, giff mig dertill lycke, rad, wissdom oc nade oc regere midt hiertte, mund oc tunge, adt ieg sadant matte foresta, begynde oc fulldende, saa det kunde were Gud alldsomectigste teckelig oc behagellig, min neste till opbyggellse oc godt exempell oc mig sellff till en god

rollig samwigthged. Gud hør oc hiellp mig dertill for din kiere søns Jessuw død oc pine skyllt. Amenn.

Anno 1623 den 29. augustij bleff min søn Kiell H. fød. Gud forsørge og forse hannom oc giff hannom den Hellig Aand, adtt hand matte woxe oc tilltage vdj gudtzfryctt oc allt skickelighed.

Anno 1624 den 16. nouember haffuer Gud begaffet oss med en wung dater, som wij vdj doben lod kalle Kierstenn effter min sallig moder. Gud beuar hender oc gjør hende yndefulld bade hoss Gud oc meniskee.

Anno 1626 den 16. januarij bleff min datter Maren Hansdatter fød. Gud lade hender woxe oc tilltage vdj allder, wiissdom oc nade bade hoss Gud oc menniskee.

Anno 1627 den 6. maij er min søn Ib fød. Gud giffue hannom lycke oc wellsignellse oc beuare hanom fra allt dett som wundt er, bade till siell oc liff.

Anno 1630 den 4. december bleff min søn Peder Hanssen fød. Gud holldt din høyre handtz beskermellse offuer hannom oc styrcke hannom vdj dett gode, oc nadelligen beuar hanom fra allt wundt.

Anno 1632 den 5. maij er min søn Lydick Hanssen fød. Gud med sin hellige engle beuare hannom, bade timellig oc æuig.

(1634) Item lesse wij vdj danske bispe crønike, som welbyrdig Aarilld Huidtfeldt haffuer ladt wudga, adtt dett aar anno 1362 paa Marcillj Marteris natt haffuer weritt saa stor en wandflod, huor aff moxen gandske Riiber by bleff offuerskiuldt, oc sked stor skade, sa well som pa andre steder vdj Sønder oc Nør Julland ⁷⁶.

Oc wijde wij aff ingen sa stoer wandflod adtt sige siden den tid, wundtagen denne, som nu disswerre er sked vdj woris tid. Anno 1634 jmellem den 11. oc 12. october om natten der den ny mane begynte at tendis (opkom en vandflod) som war meget forskreckellig, oc pa 3 timers tid fra klokken war elleue oc till klokken war thuw, woxte sa stoer oc høgdt, att den gick tuerdt jgenom Riber domb kiercke. Skibe oc skuder opsadt wed Farup kiercke, alle broer, dammer oc diger, møller, husse oc stalle her vdj Riibe mesten pardt forderuidt oc nedslagen. Item er beregnt, adt paa denne kandt pa søsiden, vdj Hollsten, Ditmarsk, Strand oc Eydersted skall vdj same wandflod were druckenet oc omkommen offer thuw oc tiffue tusinde mennisker, af kueg oc kretter wutallige. Oc vdj Farup sogn her wed byen bleff alldienne 295 meniske. Gud were alles dieris sielle nadig, oc forskone oss fremdbellis for sadane Gudtz store wredis straff for ditt hellige naffns skyld.

Anno 1635 den 18. januarij er min søn Christoffer Hanssen fød. Hanom ieg Gud befaller, hand forsørge oc forsie hannom.

Anno 1636 fredagen den 15. jullj wud pa natten der klokken wor jmellom elleue oc tollff bortkaldede Gud alldsomectigste min salige hustru Liene Kielltdater fra denne ellendige werden till sidt æuige riige. Effter adt wij haffde leuett tillsamen vdj en meget kierlig oc wenlig ecteskab vdj 18 aar. Oc effterlod sig otte leuendis moderløsse børnen, mesten part sma oc wumyndig. Den gode oc riige Gud hand forsørge oc forse dennom, oc trøste oc opholldt oss alle fordrt sidt hellig naffns skyld ⁷⁷.

Anno 1637 pa anden paske dag forsende ieg vdj Jessuw naffnn min søn Kielld Hanssen till Hamborg med Hendrick Aarendtz der samedstedtz, frembdellis adt lere regne oc skriffue oc den tydske sprog. Gud giffue hannom dertill sin Hellig Ande. Oc fick ieg Hendrick Aarendtz sametid pa regenskab till hans wudgiff. 20 rdr. Oc sende ieg hans hustru en gulderring på 1½ rosenobll till en foræring. Noc sende ieg Hindrik Aarendtz till husholdning ½ tønd smør, som ieg forerde hannom for den wumage dj haffde med Kielld vdj hans sygdom ⁷⁸.

Anno 1644 den 14. october omb en mandag for dag der klokken war jmellom 3 oc 4 begyntis den store oc megen skadellig jllebrand vdj min nabo Jens Joenssens huss oc gandske affbrendtt. Oc den gode oc baromhiertige Gud sametid forskonede oc beuarde mig oc midt saa wnderlligen, mod alld meneskellis (!) forhobning, som med den gandske by stod vdj allerstørste perickell oc frare. Derfor ditt allerhelligste naffen were louet, priiss oc tack fra nu oc till ewig tid. Amen.

Således fortæller den gamle regnskabsbog om de to købmænds liv og karriere. Hvad bogen – tilligemed Hans Friis' to store regnskabsbøger – kan fortælle om deres handel, deres pengetransaktioner, deres status og indtægter for visse år, deres rederivirksomhed, deres forretningsforbindelser og deres kundekreds, skal meddeles i en følgende årbog.

NOTER

I noterne er anvendt følgende forkortelser:
NHG: Niels Hansen Grisbeck

HNF: Hans Nielsen Friis

Jy. Saml.: Samlinger til jysk historie og topografi.

Kinch: J. Kinch: Ribe bys historie og beskrivelse, 2, Fra reformationen indtil enevoldsmagtens indførelse (1536-1660), 1884.

Terpager: Peder Terpager: Inscriptiones Ripenses, Latinæ, Danicæ, Germanicæ cum præmissa brevis urbis descriptione exscriptæ, 1702.

Trap: Trap: Danmark, 5. udg.

1. Landsarkivet for Nørrejylland, Forskellige arkiver (X-arkiver), X 397. Til landsarkivet er bogen vel kommet sammen med arkivalierne fra Ribe bys administration, idet den i forrige århundrede fandtes i Rådhusarkivet, jfr. *Kinch*, s. 337. – Af de to ejere af bogen har den første beskrevet ca. 50 sider, hvortil kommer ca. 30 s., som er skrevet af sønnen, den anden ca. 250 s., hvoraf de ca. 30 for faderen.
2. Regnskabsnotaterne 1591 (-1618) vedrører NHGs status og fortjeneste, og findes s. 327 (-48), notaterne vedrørende de beløb, NHG skylder bort, begynder i 1601 (og går til 1614); de findes s. 5 (-41). Om de personlige notater, se nedenfor og noterne 56 og 58. De historiske optegnelser går fra år 1242 til år 1565 og findes s. 373-75; de vedrører begivenheder i Ribe: brande, tilblivelser for domkirkens klokker m. m.
3. Hypotesen er også fremsat af *Kinch*, s. 312. Det kan hér tilføjes, at den sandsynliggøres af to detaljer i NHGs selvbiografi for året 1580, idet man af notatet vedrørende hans forretningsnedsættelse ser, at han i forbindelse med denne lånte en læst rug af en mand i Enderup; Enderup ligger i Vejrup sogn, det samme sogn, hvor stednavnet Grisbæk forekommer; og af hr. Marten i Ostrup, dvs. sognepræsten Morten Poulsen Grum til Åstrup og Starup (S. V. Wibergs præstehistorie, I, s. 62) lånte han en hest

for 21 daler; Åstrup sogn er ligeledes et nabosogn til Vejrup; jfr. hertil dog note 65, hvor Morten Poulsen Grums bror Niels Poulsen nævnes.

4. Lavrids Thøgersen, se nedenfor og note 42.
5. *Trap*, bd. 23, s. 654. Huset er det smukke stenhus, der nu er Hotel Dagmar, Torvet 1.
6. *Kinch*, s. 312.
7. *Kinch*, s. 312-13.
8. HNFs selvbiografi.
9. Regnskabs- og notatbogen, s. 348.
10. *Trap*, bd. 23, s. 654, hvor det angives, at resterne af gavlhuset er fra mellem 1580 og 1599; af Regnskabs- og notatbogen, s. 328, synes det at fremgå, at huset er fra o. 1590-91.
11. Regnskabs- og notatbogen, s. 42.
12. *Kinch*, s. 313, 773-74, 777.
13. Selvbiografien for 1604. Kancelliets brevbøger 1603-08, s. 690-91, valgbrev udstedt af den borgerlige stands fuldmægtige 25. maj 1608.
14. *Kinch*, s. 313 og 524, jfr. *Trap*, bd. 23, s. 693, hvor årstallet 1624 fejlagtigt opgives. *Terpager*, s. 113, har 1619.
15. Om svogeren Peder Christensen Riber, se nedenfor og note 45. – Forbindelsen mellem ham og NHG og dennes hustru fremgår af Peder Christensens almanakoptegnelser, trykt i Kirkehistoriske Samlinger, 3. rk. II, s. 472-522, af i alt 26 optegnelser for årene 1584 og 1586-91. Almanakkerne for årene 1585 og 1592-93 er forsvundet.
16. Om Christen Nielsen Friis Riber, se *Kinch*, s. 225, 299-300, 322-24, 331, 379; og Peder Terpager: *Ripæ Cimbriæ sev vrbis Ripensis in Cimbria sitæ descripto*, 1736, s. 609-10. I 1606 var Christen Friis opponent ved en astronomisk disputats af magister Christen Hansen (Riber), se Holger Fr. Rørdam: *Kjøbenhavns universitets historie*, III, Kbh. 1873-77, s. 607. Jürgen v. Bülow: der er vel tale om den J. v. B. til Gersdorf, Plüskow, Harkensee og Rosenhagen, der ifølge Danmarks adels årbog,

- LXXX, 1964, afd. II, s. 68, skal være nævnt 1590-1628.
17. Om Thomas Lorck, se O. Nielsen: Kjøbenhavnshistorie og beskrivelse, bd. 3, s. 233. Om Mikkel Vibe, se samme, s. 200-04.
 18. Regnskabs- og notatbogen, s. 340.
 19. Samme, s. 43.
 20. Selvbiografien for 1617-18. Om Kjeld Jørgensen, se nedenfor og note 51.
 21. *Kinch*, s. 323.
 22. Selvbiografien, jfr. *Terpager*, s. 152.
 23. *Kinch*, s. 422-23. Kancelliets brevøger 1640-41, s. 19-20, jfr. *Terpager*, s. 152, der gengiver en borgmesterliste på Ribe rådhus.
 24. Kancelliets brevøger 1640-41, s. 19-20.
 25. Peter Adler: Efterretninger angaaende byen Ribe, udgivne som indbydelsesskrift til den offentlige examen i Ribe cathedralskole 1834, bilag s. 15; s. 26 og bilag s. 17 og 25.
 26. Landsarkivet for Nørrejylland, X 396-1 og 396-2.
 27. Den ostindiske handel, skibe og skibsparter: Regnskabs- og notatbogen, jfr. *Kinch*, s. 290, 383, 421-22, 849. Byens pramme: *Kinch*, s. 421.
 28. *Kinch*, s. 422.
 29. *Kinch*, s. 373-74.
 30. *Kinch*, s. 331, 782.
 31. *Kinch*, s. 424.
 32. *Jy. Saml.*, I, s. 138, jfr. s. 139; s. 132-34.
 33. Selvbiografien for 1637. Af et notat i Regnskabs- og notatbogen, s. 108, fremgår det, at sønnens logivært, Henrik Aarentz, var en forretningsforbindelse.
 34. Om HNFs børn, se *Kinch*, s. 424-25, jfr. nedenfor.
 35. Regnskabs- og notatbogen, s. 287. *Kinch*, s. 423. Om Niels Glud og Anders Svane, se *Kinch*, s. 193, 318-19, 431-32.
 36. *Kinch*, s. 423-24, 595; skiftet i RA.
 - 36a. Svend Larsen: Studier over det fynske rådsaristokrati i det 17de århundrede, bd. 1, 1965, s. 185 og 188.
 37. *Kinch*, s. 595.
 38. do., s. 425-26. *Trap*, s. 696.
 39. Regnskabs- og notatbogen, s. 341, 343 og 346.
 40. *Trap*, bd. 23, s. 693.
 41. *Trap*, bd. 23, s. 654. *Kinch*, s. 524.
 42. Om Lavrids Thøgersen og hans søskende: *Kinch*, s. 190, 233-35, 710, 894; *Jy. Saml.*, I, s. 224-25, 237, 257, III, s. 150, VIII, s. 66.
 43. NHGs lån: selvbiografien for 1580. Om Anne Ibsdatter, se *Kinch*, s. 235.
 44. Om Lavrids Thøgersens børn: *Kinch*, s. 234-35.
 45. Om Peder Christensen Riber: *Kinch*, s. 160, 295, 312, 502. Om hans almanakker, se note 15.
 46. *Kinch*, s. 295-97.
 47. *Kinch*, s. 312, 888-89.
 48. *Kinch*, s. 193, 371, 388, 431-32.
 49. *Kinch*, s. 243-44, 317-19.
 50. *Kinch*, s. 313, 432, 626.
 51. Om Kjeld Jørgensen, se *Kinch*, s. 235-38, 312.
 52. Om HNFs svogre og svigerinder, se *Kinch*, s. 207, 251, 311, 312, 321-22, 331, 437, 458-59.
 53. Om Christen Friis, se note 16. Om hans børn, se *Kinch*, s. 323-24.
 54. Om NHF's børn, se note 34. Om Bagge Baggesen og hans familie, se *Jy. Saml.*, VIII, s. 67-73. Personalhistorisk tidsskrift, 11. r. III, s. 192. *Kinch*, s. 401, 424.
 55. *Kinch*, s. 425.
 56. De enkelte afsnit fordeler sig i Regnskabs- og notatbogen på følgende måde: 1580-83: s. 374-77, 1588 og 1595: s. 376, 1603-06: s. 378-79.
 57. Se note 15.
 58. Det største stykke af selvbiografien, for tiden 1587-1636, findes i Regnskabs- og notatbogen s. 316-22; i dette stykke er ved gengivelsen her indskudt 1618 14/4 og 11/12 fra s. 380 og 1634 fra s. 370-71; og dertil er føjet 1637 fra s. 355 og 1644 fra s. 371.
 59. Om Peder Baggesen, der senest 1581 blev rådmand, se *Jy. Saml.* VIII, s. 62-64; han var farfar til en svigersøn af NHGs søn HNF, se note 54.

60. Anders Sørensen Klyn var fra 1588 rådmænd, se *Kinch*, s. 218-23.
61. Se note 3.
62. Enderup, se note 3.
63. Anne Ibsdatter, se ovenfor og note 43.
64. Peder Mortensen Hegelund, se *Kinch*, s. 156-58, 230.
65. Christen Madsen: far til NHGs hustru Kirsten. Lavrids Thøgersen: se note 42. Niels Poulsen blev 1592 rådmænd, 1602 borgmester, se *Kinch*, s. 308-09, 634, 638; han var en bror til den i note 3 omtalte sognepræst Morten Poulsen Grum, jfr. *Jy. Saml.* III, s. 149-51. Med undtagelse af Knud Hjeresen er de øvrige omtalt ovenfor som NHGs familie.
66. Alle personerne omtales hos *Kinch*, s. 626.
67. Magister Ægidius Lavridsen var til 1605 rektor ved katedralskolen, se *Kinch*, s. 249-50.
68. Se note 66.
69. Mester/magister Christen Hansen er sandsynligvis den i note 16 nævnte Christen Hansen (Riber).
70. 1 spans gjørdell: (spansk) gjørdel eller gjordel: livrem, bælte.
71. Schlott: vel Riberhus; »hand« er NHGs søn Christen, hvilket fremgår af en overstreget fejlskrivning to sider tidligere.
72. Thomas Lorck, se note 17.
73. Den omtalte gravsten findes ikke mere i Ribe domkirke; dens indskrift er gengivet i *Terpøger*, s. 68-69.
74. Alle personerne omtales hos *Kinch*, s. 626.
75. Se *Kinch*, s. 292-93.
76. Arild Huitfeldt: Den geistlige histori-øfuer alt Danmarckis rige, 1604, s. Giiij.
77. Hendes og HNFs gravsten findes i Ribe domkirke, mod øst i ydre nordre sideskib. Dens indskrift gengives i *Terpøger*, s. 39-40.
78. Se note 33.

Beretning om virksomheden

1. april 1965–31. marts 1966

Afleveringerne androg i 1965–66 9.307 bind og pakker, en betydelig større tilvækst end i 1964–65, da den var 7.177. I årets løb er modtaget følgende arkiver:

Akademiet for de tekniske Videnskaber har løbende afleveret sager fra de forskellige udvalg i tiden 1947–65, i alt 17 pakker.

Centralforeningen af »Tolvmandsforeninger« og større Landbrugere i Danmark, København. Den første tolvmandsforening blev oprettet på Lolland 1890 med det formål under mindst én årlig sammenkomst på medlemmernes ejendomme at diskutere landbrugsfaglige og -politiske emner. Basis var ofte en indledende markvandring eller staldgennemgang. Foreningen fik mange efterlignere (de havde oprindeligt, som navnet siger, 12 medlemmer), og i 1927 blev de sammensluttet i en centralforening. Fra denne er der modtaget en samling på 36 bind og pakker med regnskaber, korrespondance og behandlede sager for årene 1927–54.

Forenede Danske Motorejere, København. Organisationen, der er oprettet i 1909 til varetægelse af de motorkørendes interesser, har afleveret sit sags- og korrespondancemateriale for tidsrummet 1910–60, 51 bind og pakker.

Industrirådet, København. I fortsættelse af en aflevering fra 1948 er modtaget Industrirådets sagarkiv med tilhørende journaler for årene 1920–50, i alt 3.313 bind, pakker og æsker.

Fra *De danske Mejeriers Fællesorganisation* er modtaget et arkiv på 23 bind og pakker fra Mejeriernes propagandaudvalg, Århus. Dette udvalg ned-sattes i 1932 med det formål at udbrede kendskabet til og forbruget af mælk- og mælkeprodukter. Afleveringen, der består af korrespondance, avisudklip og andet materiale vedrørende propagandavirksomhed og de enkelte udstil-linger, giver et indblik i denne institutions virke i årene fra 1932 til dens ophævelse 1942.

Prokuratorforeningen, København. Foreningen blev oprettet i 1832 som understøttelsesforening for tjenestemænd ved Landsover- samt Hof- og Stads-retten samt disses enker og børn. Den har afleveret to forhandlingsprotokoller for årene 1832–1933.

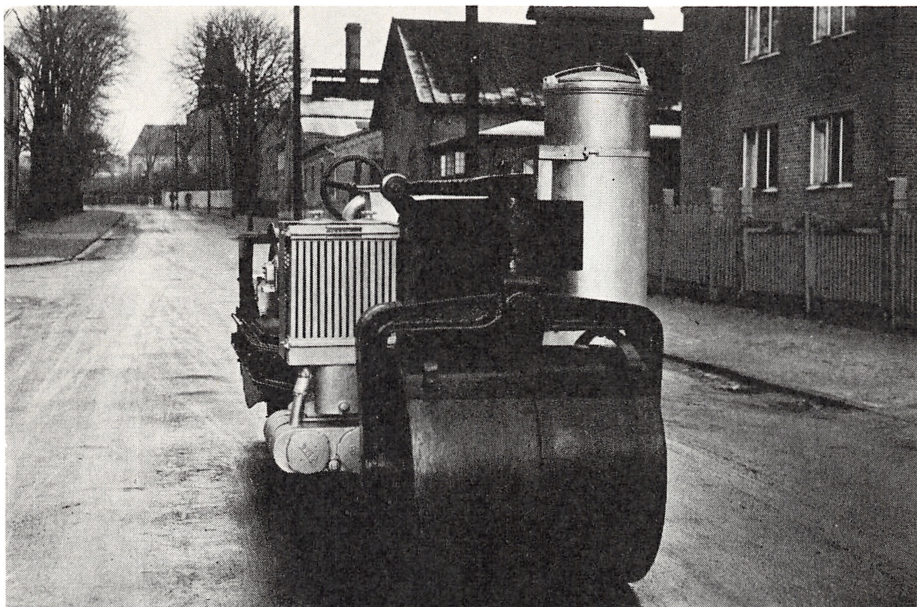

En vejtrømler (model fra slutningen af 1930'erne) påmonteret gengasanlæg. Billedet er fra Ringsted Jernstøberi & Maskinfabriks arkiv. Det viser, hvorledes fabrikkens produkter som så meget andet kørende materiel også lod sig anvende under 2. verdenskrigs knaphed på motorbrændstof.

De samvirkende danske Husmandsforeninger, København. De samvirkende danske Husmandsforeninger har fortsat afleveringerne med 189 pakker sagmateriale fra tiden 1951–64.

Århus Handelsstandsforening. I 1948 afleverede Århus Handelsstandsforening sit arkiv fra stiftelsen til 1926. Dette materiale, 63 bind og pakker, er nu suppleret med forhandlingsprotokoller og sager frem til 1960.

C. B. Hansens Etablissement A/S, kgl. Hofmøbelfabrik, København. Møbelabrikken C. B. Hansens Etablissement, der stiftedes 1830 og ophørte 1965, har afleveret et arkiv på 257 bind og pakker bogholderi og lagerbøger fra tiden 1900–61. Det giver et indblik i et firma, der en tid havde en betydelig position som leverandør til det mere velstående publikum.

Ringsted Jernstøberi & Maskinfabrik A/S. Firmaet er oprettet i 1868 af møbelbygger P. Petersen, der til et mindre værksted, som hans svigerfader nogle år i forvejen var begyndt med, føjede et støberi. 1917 blev det omdannet til et aktieselskab. Det fremstiller petroleumsmotorer, cementvaremaskiner og vejbygningsmaskiner – af de sidste har specielt motortromlerne været en stor artikel. Arkivet rummer bogholderi og korrespondance for tidsrummet 1889–1963, 621 bind og pakker.



I bryggeriet Stjernens arkiv er bevaret et omfattende reklamemateriale, der ofte, i al fald for den ældre dels vedkommende, pointerer virksomhedens tilhørsforhold til arbejderklassen. Naturligvis kunne husmoderen byde sin maler en hvilken som helst øl – men han var nok mest glad for en »Stjerne«.

A/S Bryggeriet Stjernen, København. Bryggeriet Stjernen blev stiftet 1902 af de københavnske arbejderorganisationer. Efter en årrække med jævn fremgang brød det i 1920'erne salgsmæssigt igennem, og det blev efterhånden Danmarks trediestørste bryggerivirksomhed. Da afsætningen efter 2. verdenskrig langsomt begyndte at svigte, og da visse rationaliseringsforanstaltninger ikke viste sig tilstrækkelige, besluttede man sig i 1962 til at likvidere. Efter likvidationens afslutning er afleveret 267 bind og pakker for tidsrummet 1902–63. Arkivet består af almindeligt bogholderi, driftsregnskaber, produktionsbøger, fotografier, diplomer samt et omfattende reklamemateriale.

Manufakturfirmaet M. E. Grøn & Søn A/S, København. Firmaet, der er grundlagt i 1825, blev i 1924 omdannet til et aktieselskab. 1945 blev dette delt i to selskaber: et for indkøb og fabrikation og et for salg. Der er afleveret

77 bind og pakker, der rummer regnskabsmateriale fra de forskellige afdelinger, bl. a. Englandsafdelingen og Randbøldals fabrik, samt forretnings- og familiekorrespondance. Desuden findes breve m. v. vedrørende L. J. Grøns erhvervspolitiske virke. L. J. Grøn (1827–1910, søn af firmaets stifter) var i 1862 medstifter af Frihandelsforeningen, men blev på sine ældre dage en ivrig protektionist. Det bevarede materiale omfatter tiden 1852–1938.

Manufaktur-Union ved Hans Holm og Wenø, Ålborg. I fortsættelse af tidligere aflevering har firmaet afleveret 136 bind og pakker med regnskabs-sager, korrespondance og reklamemateriale for årene 1887–1962.

Smørekportsfirmaet T. og S. Plum, København. I fortsættelse af afleveringen i 1964 er til samlingen indgået en regnskabsbog 1872–1944 og et læg med breve 1866–1907.

Købmandsfirmat Kai Simonsen, Løgstør. Firmaet, der er grundlagt i 1790, overtoges i 1854 af familien Simonsen, der har videreført det siden. Den nuværende ejer er købmand Arne Simonsen, Løgstør. I det afleverede arkiv, 130 bind og pakker, findes enkelte regnskabsbøger fra første halvdel af det 19. århundrede, en enkelt af bøgerne når tilbage til stiftelsesåret 1790; men størstedelen af materialet består dog af bogholderi og korrespondance 1881–1953.

Kolonialfirmaet Sthyr & Kjær A/S, København. Firmaet er grundlagt som et kompagniskab i 1866; det blev aktieselskab 1919. I 1888 oprettede det en sodafabrik, som 1896 overgik til A/S Sodafabrikkerne, i 1899 en kartoffelmelsfabrik (ved Holstebro). Den blev senere sukkerraffinaderi, men nedbrændte i 1912. I forbindelse med udflytningen fra den indre by i København er afgivet 666 bind bogholderi for tiden 1866–1957. Med afleveringen fulgte 39 bind fra kolonialfirmaet Trier & Goldschmidt A/S, København, 1925–55.

Den almindelige Brandforsikring for Landbygninger, København. Selskabet, der siden 1872 har været en privat institution, har afleveret forsikringsprotokoller og -kort for årene 1872–1963, 1881 bind, pakker og æsker. Arkivalierne udgør med sine vurderinger og beskrivelser et værdifuldt lokalhistorisk og også bygningshistorisk materiale.

Almindeligt dansk Vare- og Industrilotteri, København. Lotteriet blev oprettet i 1887 ved sammenlægning af flere mindre lotterier. Størsteparten af det afgivne materiale, 19 bind og pakker, vedrører af disse særligt Den københavnske Håndværkerforenings Industrilotteri. Spændvidden er 1833–1937, og indholdet er foruden en forhandlingsprotokol fra Varelotteriets oprettelse og lidt korrespondance hovedsagelig reklamemateriale, lotteriplaner og trækningsskemaer.

Sparekassen for Grevskabet Holsteinborg og Omegn. Holsteinborg Sparekasse, der afleverede hovedmassen af sit arkiv i 1960, har foretaget en lille

Litra	Anvendelse og Boligenhed	Bredde m	Længde m	Dybde m	Bygningsmåde	Værdi som Nybygning	Forsikringsværdi	
							i AN	pr. 1000
2	Kalkværk					220	220	3,170
1	Opbeholdningsplads						500	
1	Kvæsthygningsværelse med Tilbehør						1800	
1	Grillehus						600	3,170
1	Kølle og Kalkværk til g. i s				9m Bygn.		1824	
1	Kølle med afbrændt						2050	
1	1 Kalkværk med 200, Rindings-, Kalkovn og Tilbehør				9m		2000	
1	Dampmotor 1/2 h. p.				9m		1500	
1	Løsnings 1/2 h. p.				10m Bygn.		1020	
1	Rindings- og Rindings						1200	
1	Rindingsværelse til f. t.				9m Bygn.		4260	
1	Port og Kalkværk til g. i s						500	
1	Stue efter i						088	
1	Vognport m. m. 8 f. i				10m Bygn.		250	
1	Plantsort						104354	
							129182	

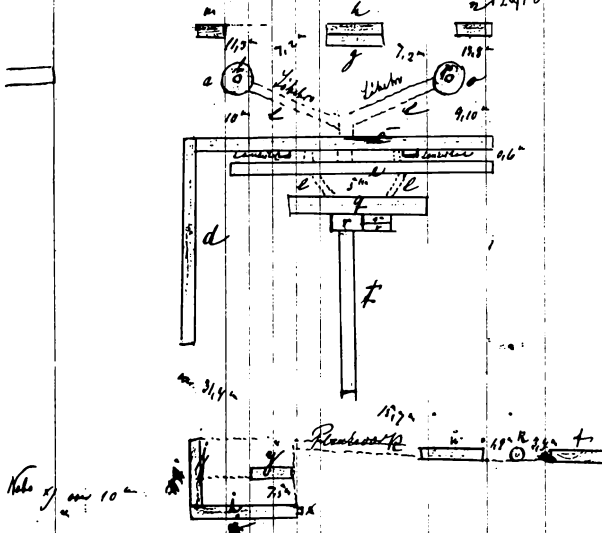

Side af en vurdering fra 1914 af A/S De jyske Kalkværkers virksomhed i Trustrup på Djursland. Vurderingen, der er fra arkivet for Den almindelige Brandforsikring for Landbygninger, illustrerer de oplysninger om virksomhedens bygninger og maskineri, det er muligt at hente i arkivet, og som det ofte vil være umuligt at tilvejebringe på anden måde.

ny aflevering. Denne består af 4 forhandlingsprotokoller om låneandragender, 2 hovedbøger over indskydere, 1 over låntagere og 1 kassebog, alt for årene 1811-1933.

Kreditforeningen af jyske Landejendomsbesiddere, Viborg. I fortsættelse af tidligere aflevering er modtaget 576 bind vurderingsjournaler for årene 1940-51.

Landsretssagfører, dr. jur. Axel H. Pedersen, København. Fra landsretssagfører, dr. jur. Axel H. Pedersen er indkommet en samling af dennes litterære produktion, bøger såvel som artikler samt korrespondance om disse; i alt 12 pakker med spændvidde 1925-64.

Havearkitekt Johannes Tholle, København. Fra havearkitekt Tholle er indgået en ny aflevering bestående af 22 bind og pakker med regnskabsmateriale,

tegninger og sager vedrørende arbejder samt 8 kasser lysbilleder – alt for tidsrummet 1918–63.

Kolonialfirmaet Trier & Goldschmidt A/S, København. Se Shyr & Kjær A/S.

A/S »Turisten«, Århus. Gennem landsretssagfører Knud Kier, Århus, har man yderligere modtaget en pakke arkivalier vedrørende dampskibsselskabet A/S »Turisten«. Afleveringen omhandler selskabets likvidation 1942.

Østifternes Brandforsikring, København. I fortsættelse af tidligere aflevering er modtaget 724 pakker med udskilte taksationssager og sager vedrørende brandskader.

Andre. Retsbehandlede arkiver er modtaget fra Frederikssund byfogedembede, Hof- og Stadsretten i København (via Landsarkivet for Sjælland) samt fra skifteretterne i Middelfart og Odense.

Andelsmejeriarkiver. I efteråret 1965 udsendtes i samarbejde med De danske Mejeriforeningers Fællesorganisation et cirkulære til samtlige andelsmejerier. Cirkulæret fastslog den forskningsmæssige interesse i sikringen af mejeriarkiverne og opfordrede mejerierne til at medvirke til, at de i videst muligt omfang blev afleveret til Erhvervsarkivet.

Ordningsarbejde

Der er udført ordningsarbejde i arkiverne fra Den almindelige Brandforsikring for Landbygninger, Almindeligt Dansk Vare- og Industrierlotteri, København, Andelsudvalget, Centralforeningen af »Tolvmandsforeninger« og større Landbrugere i Danmark, skibsmægler Rasmus Christensen, Århus, Forenede Danske Motorejere, København, Fyens Disconto Kasse, Odense, M. E. Grøn & Søn A/S, København, møbelfabrikant C. B. Hansens Etablissement A/S, København, fotograf og kortforlægger P. Hansen, Vamdrup, C. M. Hess's Fabrikker A/S Vejle, Sparekassen for Grevskabet Holsteinborg og Omegn, Industriforeningen i København og Industrirådet, København, cement-, tømrer- og savværksfirmaet C. T. & P. Jensen, Odense, A/S Jysk Elektro, Århus, Kreditforeningen af jyske Landejendomsbesiddere, Viborg, klædefabrikken A/S Gustav Krüger & Co., Odense, Manufakturunion ved Hans Holm & Wenø, Ålborg, Mejeriernes Propagandaudvalg, Århus, garverfirmaet Emil Messerschmidt & Sønner, København, landsretssagfører, dr. jur. Axel H. Pedersen, København, blikkenslagerfirmaet Hans Pers & Søn, København, speditionsfirmaet J. P. Petersen, Århus, købmandsfirmaet N. M. & F. Plum, Assens, Plums Handels-Aktieselskab, Assens, tobaksfabrikant Alexander Rasmussen, København, Ringsted Jernstøberi og Maskinfabrik A/S, De samvirkende dan-

ske Husmandsforeninger, købmandsfirmaet Kai Simonsen, Løgstør, kolonialgrossistfirmaet A/S Sthyr & Kjær, København, bryggeriet »Stjernen« A/S, København, Tekstilfabrikantforeningen, København, havearkitekt Johs. Tholle, København, A/S Titan, København, kolonialfirmaet Trier & Goldschmidt A/S, København, dampskibsselskabet A/S »Turisten«, Århus, Østifternes Brandforsikring, København, A/S Århus-Bugtens Dampskibsselskab, Århus.

Udarbejdelsen af et sammenfattende register til bankierfirmaet D. B. Adlers og til handelshuset Moses & Søn G. Melchiors kopibøger er fortsat. Det samme gælder den løbende registrering af dagspressens artikler om erhvervslivets mænd.

Håndbibliotek

Bogbestanden er forøget med 2.926 bind, hvoraf en stor del er gaver, skænket bl. a. af Centralforeningen af »Tolvmandsforeninger« og større Landbrugere i Danmark, dagbladet »Demokraten«, Århus, sognepræst J. J. Glenthøj, Borum, Industriforeningen i København (Danmarks Industriforening), landsretssagfører, dr. jur. Axel H. Pedersen, København, museumsoverinspektør Gunner Rasmussen, Århus, De samvirkende jyske Husmandsforeninger, Århus, Statistisk Departement (Danmarks Statistik), Statsbiblioteket, Århus og A/S J. Torstensen, Malling. Jubilæums- og tidsskrifter er modtaget fra firmaer, myndigheder og organisationer i Danmark, Norge, Sverige, Finland, Belgien, Frankrig, Holland, Italien, Schweiz, Vest- og Østtyskland, U.S.A. og Østrig. Til dette kommer 1.407 bind og hæfter i det løbende tidsskriftshold.

Personale

Den 15. maj 1965 blev stud. mag. Ole Degn antaget som vikar i den ledige arkivarstilling. Assistent Gudrun Pedersen fratrådte efter eget ønske sin stilling ved udgangen af december måned 1965, og stillingen blev derefter besat med korrespondent Lisbeth Navne.

Anden virksomhed

Af personalets arbejde kan anføres: overarkivar Vagn Dybdahl har fortsat deltaget i arbejdet i Århus byhistoriske Udvalg og i redaktionen af »Skrifter udgivet af Jysk Selskab for Historie«, samt af tidsskrifterne »Jyske Samlinger. Tidsskrift for Danmarks Historie« (efter 1. januar 1966 »Historie«) og »Nyt fra Historien« og bidraget dertil med anmeldelser og litteraturoversigter.

I Århus byhistoriske Udvalgs skriferække har han udgivet »Ung i Århus. II« og for Erhvervsarkivet »Handels- og industrihistorisk litteratur 1952–1965«. Overarkivar Vagn Dybdahl har fortsat virket som lektor i økonomisk historie ved Århus Universitet.

Arkivar Finn H. Lauridsen har forestået redaktionen af »Århus Stifts Årbøger« og som formand ledet arbejdet i »Historisk Samfund for Århus Stift« og Øm Kloster Museum. Ved Århus Universitet har han som undervisningsassistent holdt kursus i gotisk skriftlæsning og arkivkundskab. Endvidere har arkivar Lauridsen bidraget til »Jyske Samlinger« (»Historie«) og »Nyt fra Historien« med anmeldelser.

Arkivar John W. Oldam har i efteråret 1965 deltaget i et 12-ugers kursus på Århus Universitet i elektronisk databehandling.

I Erhvervsarkivets lokaler har Folkeligt Oplysnings Forbund i vinterhalvåret afholdt kurser i slægtsforskning og arkivbenyttelse.

PUBLIKATIONER FRA ERHVERVSARKIVET

Erhvervshistorisk årbog 1949. 96 sider, kr. 7,50.

Indhold: Af Erhvervsarkivets historie.
Erhvervsarkiver i udlandet.
Arkivordningsprincipper i erhvervsvirksomheder.
Handelsstanden og butikslukningen 1840–1908.
Aktstykker fra arkivet.

Erhvervshistorisk årbog 1950. 88 sider, kr. 7,50.

Indhold: Fra kaperkrigens begyndelse.
Et gullaschfirma fra Napoleonskrigens tid.
På trampfart 1848–50.
Bogkøb i provinsen 1800–1850.
Postgang i det 19. århundrede.
Om opbevaring af mikrofilmarkiver.

Erhvervshistorisk årbog 1951. 110 sider, kr. 10,00.

Indhold: Fra 19. århundredes handelsliv. I. Af Luis Bramsens erindringer.
Af konsulatsvæsenets historie i det 18. århundrede.
En Vesterhavsstranding 1850.
Fra halvfemsernes konsulentvirksomhed. Et par episoder fra Harald Fabers virke.
Holmens centralarkiv.

Erhvervshistorisk årbog 1952. 120 sider, kr. 9,75.

Indhold: Et dansk handelshus i Australien. Melchior & Co., 1853–62.
Af Limfjordshandelens historie. Aggerkanal og Doverodde.
Den illoyale konkurrence. Begrebets opståen.
Några reflexioner rörande industrialisering och arkiv.

Erhvervshistorisk årbog 1953. 116 sider, kr. 9,75.

Indhold: Dansk handel på Isle de France.
Et dansk imperialistisk eksperiment. Plantageselskabet »Dansk-Vestindien«.
De økonomiske problemer ved Nordslesvigs genforening med Danmark.

Erhvervshistorisk årbog 1954. 153 sider, kr. 11,75.

Indhold: Jens Bang og det ålborgske saltkompagni.
De nordsjællandske landboreformer og statsfinanserne.
Revisorloven af 1909: Forudsætninger og debat.
Fra købstadhandelen i det 19. århundrede. En lollandsk klage fra 1762.

Erhvervshistorisk årbog 1955. 154 sider, kr. 16,25.

Indhold: Adelig studehandel i 16. århundrede.
Økonomisk debat i Slesvig og Holsten 1773–1807.
En sjællandsk kornkøbmand. Af agent H. H. Schous levned og optegnelser.
Om jubilæumsskrifter.

Erhvervshistorisk årbog 1956. 212 sider, kr. 16,25.

Indhold: Dalum Papirfabrik. Fra konkurrence til sammenslutning.
Fra arkiverne. Breve fra C. A. Broberg i 1866.
Tillæg: »Sagførere i Århus«.

Erhvervshistorisk årbog 1957. 96 sider, kr. 14,00.

Indhold: En købmandsskæbne i Ålborg fra begyndelsen af 17. århundrede.
En dansk handelsekspedition til Nordamerika 1783. Et bidrag til Handels- og Kanalkompagniets historie.
Den merkantilske Forening. Fra det 19. århundredes børsliv.
Socialdemokratiet og brugsforeningerne frem til 1908.

Erhvervshistorisk årbog 1958. 171 sider, kr. 16,25.

Indhold: En tømrerslægt i 19. århundrede.
Den økonomiske debat om lavs- og købstadsprivilegier i sidste halvdel af 18. århundrede.
Erhvervsarkivets bygning.
Registre til Erhvervshistorisk årbog 1949-58.

Erhvervshistorisk årbog 1959. 141 sider, kr. 16,25.

Indhold: Fra Rosenborg Brøndanstalts første år. Dansk mineralvandsproduktions opståen.
Boghandler i Slesvig og København omkring 1864. Fra Vilhelm Trydes bog- og kunsthandels første år.
En københavnsk boglade ved århundredets begyndelse.
En tømrermesterfallit 1799. Lavstilstande og byggeforhold i København.

Erhvervshistorisk årbog 1960. 150 sider, kr. 18,25.

Indhold: Dansk industri og de store udstillinger 1889-1914.
Den teknisk-kemiske industri 1870-1914.
På forretningsrejse i Norge omkring 1830. Aktstykker fra skibsklareringsfirmaet N. P. Kirck, Helsingør.
Tillæg: »Århus Kjøbmænds Hjelpekasse 1861-1961«.

Erhvervshistorisk årbog 1961-62. 184 sider, kr. 22,00.

Indhold: Århus Handelsstandsforening 1937-1962.
Århus vestindiske Handelsselskab. Oprettelse og sammenbrud.
Købmandsportrætter fra empirens Århus.
En boglade omkring 1840. Jens Worm Bruun og Den Jessenske Boghandling.
Konsul J. M. Mørk. Århus Handelsforenings første formand.
En patriarkalsk købmandsfamilie.
Handelsborgerskaber i Århus 1674-1862.
Købmænd i tal. Fra Århuslisterne i folketællingerne 1840.
Handelsstanden i Århus og folketingsvalgene 1852, 1876 og 1879.

Erhvervshistorisk årbog 1963. 169 sider, kr. 22,00.

Indhold: Fra dansk empires bygningshistorie. Arkitekt Johan Andreas Meyer 1783-1822.
Forbindelsen mellem København og de nordtyske Østersøbyer 1750-1807.
En vignet og dens forudsætninger.
Danmarks høje renteniveau: En særlig tradition?

Erhvervshistorisk årbog 1964. 144 sider, kr. 22,00.

Indhold: Af den private smørhandels historie. Firmaerne T. & S. Plum, P. & S. Plum og T. & E. Plum.
Dansk papirindustri 1870-1914.
En rådgivende sæbesyder i 1860'erne.
Hvornår trængte det dobbelte bogholderi igennem i dansk erhvervsliv?

Erhvervshistorisk årbog 1965. 452 sider, kr. 30,00.

Indhold: Dansk-engelsk samhandel 1661-1913.
The Changing Pattern of Anglo-Danish Trade 1913-1963.

Erhvervshistorisk årbog 1966. 176 sider, kr. 24,00.

Indhold: Jordbrug og brændevinsbrænding 1.
Udviklingslinier i dansk konfektions- og hatteindustri 1870-1914.
To Ribe-købmænd og deres selvbiografier for årene 1580-1640.

Vagn Dybdahl og Finn H. Lauridsen:

Personregister over Arbejdsgiveren 1900-1952. 1954. 120 sider, kr. 6,00.

Rasmus Berg:

Minder fra håndværk og industri. 1954. 115 sider, kr. 11,75. (Udsolgt).

Vagn Dybdahl, Andreas Jørgensen og Finn H. Lauridsen:

Oversigt over industrihistorisk litteratur 1945-54. 1955. 23 sider, kr. 2,00.

Aage Rasch:

Dansk toldpolitik 1760-1797. 1955. 362 sider, kr. 19,00. (Udsolgt).

Vagn Dybdahl, Vello Helk og Finn H. Lauridsen:

Sagførere i Århus. Undersøgelser og aktstykker tilegnede Carl Holst-Knudseen.
1886-28. maj-1956. 139 sider, kr. 12,00.

Vagn Dybdahl og Finn H. Lauridsen:

Aarhus Kjøbmænds Hjælpekasse 1861-1961. 58 sider.

Sundhed og sygdom mens Århus blev stor. 1963. 240 sider, kr. 10,00. Udsendt af Sygekassen Århus til foreningens hundredårsdag 27. april 1963. Redigeret af Vagn Dybdahl.

Indhold: *Birgit Nüchel Thomsen:* Sociale og hygiejniske tilstande 1861-1909.
John W. Oldam: Var Århus en usund by? Sundhedstilstanden i Århus 1880-1909 i statistisk belysning.
Finn H. Lauridsen: Sygekassen Århus stiftes som Foreningen af Håndværkere og Fabriksarbejdere til gensidig Understøttelse og spredte træk fra 1895 til vore dage.

»Kundskaber til anvendelse for handelsfaget«. Aarhus Handelsstandsforenings Handelsskole 1865-1965. 85 sider. Udgivet af Aarhus Handelsstandsforening. Redigeret af Vagn Dybdahl. Medarbejdere: Finn H. Lauridsen, John W. Oldam og Birgit Nüchel Thomsen.

Vagn Dybdahl:

Handels- og industrihistorisk litteratur 1952-1965. 1966. 63 sider, kr. 12,00.

Birgit Nüchel Thomsen og Brinley Thomas under medvirken af John W. Oldam:

Dansk-engelsk samhandel 1661-1963, 1966, 438 sider, kr. 30,00.

