



Danskernes Historie Online

Danske Slægtsforskeres Bibliotek

Dette værk er downloadet fra Danskernes Historie Online

Danskernes Historie Online er Danmarks største digitaliseringsprojekt af litteratur inden for emner som personalhistorie, lokalhistorie og slægtsforskning. Biblioteket hører under den almennyttige forening Danske Slægtsforskere. Vi bevarer vores fælles kulturarv, digitaliserer den og stiller den til rådighed for alle interesserede.

Støt Danskernes Historie Online - Bliv sponsor

Som sponsor i biblioteket opnår du en række fordele. Læs mere om fordele og sponsorat her: <https://slaegtsbibliotek.dk/sponsorat>

Ophavsret

Biblioteket indeholder værker både med og uden ophavsret. For værker, som er omfattet af ophavsret, må PDF-filen kun benyttes til personligt brug.

Links

Slægtsforskernes Bibliotek: <https://slaegtsbibliotek.dk>

Danske Slægtsforskere: <https://slaegt.dk>



PAR

REDERIK WEILBACH

ARCHITEKTEN C. F. HARSDORFF

TRYKT I 700 EKSEMPLARER. HERAF 55 NUMMEREREDE

TRYKT I FR. BAGGES KGL. HOFBOGTRYKKERI
KLICHÉERNE ER UDFØRT I F. HENDRIKSENS REPRODUKTIONSATELIER
OG I BERNH. MIDDELBOES REPRODUKTIONSANSTALT

FORORD

Naar jeg efter flere Aars Arbejde udsender denne Bog, er det med en Følelse af Glæde over, at det er blevet mig betroet at skildre vor største Mester paa Bygningskunstens Omraade, men tillige med nogen Tvivl, om Bogen vil tilfredsstille dem, der venter at finde en rent kunsthistorisk Skildring. Jeg haaber imidlertid, at man vil indse, at det har sine gode Grunde, naar Fremstillingen paa mange Punkter er mere almén historisk end kunsthistorisk.

En Levnedsskildring af en Architect kan for det første ikke i samme Grad som Skildringen af en Maler eller Billedhugger blive rent kunsthistorisk. Architecten træder paa mangfoldig Maade i Forhold til det praktiske Liv og maa, naar han som Harsdorff tillige er Embedsmand, staa i bestandig Vekselvirkning med andre Myndigheder. Dertil kommer for Harsdorffs Vedkommende det særlige Forhold, at han ikke blot i næsten 30 Aar var Hofbygmester — fra 1781 »1ste Hofbygmester« — men tillige i en længere Aarrække Medlem af et Regeringskollegium, den af Struensee oprettede Overbygningsdirektion. Det vilde give et ganske skævt Billede af Harsdorffs Personlighed, hvis man ikke i det Omfang, som Kilderne tillader, vilde medtage hans Virksomhed her ved Siden af hans kunstneriske Virke. Desuden tror jeg, at de Afsnit, der behandler de embedsmæssige og administrative Forhold, selv om de ikke vil interessere alle Bogens Læsere, vil være til Nytte for fremtidige Forskere i denne Periode, som maaske vil skildre de samtidige, kun lidt kendte Architecter, som Hans Næss, G. E. Rosenberg, Joseph Zuber, Peter Meyn, Boye Magens, Andreas Kirkerup og flere, om hvem der her i Bogen er givet spredte Oplysninger.

De fleste af Harsdorffs Værker har altid været kendt og for største Delen højt skattede. Det var ikke at vente, at der skulde findes mange nye Arbejder, udført af ham i Statens Tjeneste. Ombygningen af Kadetakademiet i Fredericiagade og nogle betydelige Arbejder paa Fredensborg kan dog nævnes. Dertil kommer nogle Projekter, som ikke er kommet til Udførelse, Ogsaa de af Harsdorff opførte Privathuse i København er vel kendte; udenfor Hovedstaden har der derimod kunnet paavises enkelte større Bygninger, hvor han har haft en afgørende Indflydelse paa den kunstneriske Udformning, som det Claessenske Palæ i Helsingør, Jomfruens Egede i Sydsjælland og Krengerup paa Fyn. Ikke mindre vigtigt er det imidlertid at udskille de mange »falske Harsdorffere«, Bygninger, som man efter mere eller mindre løs Gætning har givet ham Æren for. Man vil ikke i denne Bog finde omtalt som Arbejder af Harsdorff General Eickstedts Gravkapel i Ringe, Hellerupgaard, Pilåsterhuset i Smallegade, den Barnekowske Ejen-

dom i Store Kongensgade (Nr. 72) eller »den Harsdorffske Sal« i Rigsarkivet, selv om det i nogle Tilfælde har været nødvendigt at diskutere Spørgsmaalet ret udførligt.

Det som denne Bog bringer af nyt, stammer overvejende fra Arkiverne, særlig Rigsarkivet, dernæst Landarkivet i København, Nationalmuseets Arkiv, Ingeniørkorpsets Arkiv og flere Privatarkiver. Til Billedstoffet, som for en stor Del er nyt, har den Kochske Samling, som nu er deponeret paa Kunstakademiet, ydet meget. Ogsaa fra Arkiverne er adskillige ukendte Tegninger fremdraget; navnlig har Rentekammerets Resolutioner og Journalsager været en rig Fundgrube. Der er ogsaa efter min Anmodning foretaget nogle nye Opmaalinger, hvorfor jeg særlig maa takke Kunstakademiets Architekturskole, Hr. Professor Kai Gottlob, og Lederen af Odense Bygningsskole, Hr. Architect K. Brücker.

I det franske Resumé, som er oversat af Hr. Professor E. Philipot i Rennes, er der af Hensyn til franske Læsere indrømmet N. H. Jardin en forholdsvis større Plads end i Hovedteksten.

Ny Carlsbergfondet har ydet et betydeligt Tilskud til Bogens Udgivelse, og Rask—Ørsted-Fondet har ligesom ved Selskabets tidligere Publikationer afholdt Udgifterne til det franske Resumé. Selskabet bringer dem begge sin bedste Tak.

November 1928.

FR. WEILBACH.

INDHOLD

Indledning	1	Hirschholm	129
		Kronborg	131
I. BARNDOM, UNGDOM OG UDDANNELSE			
Barndomstiden	4	Hof- og Stadsrettens Gaard paa Østergade	134
Ungdomstiden	5	Porten i Ny Vestergade.....	136
Udenlandsrejsen	8	Toldbodpakhusene	140
Hjemrejse og Hjemkomst.....	23	Kathedralskolen i Trondhjem	145
		Det russiske Palæ i Horsens	150
II. HARSDORFF SOM PROFESSOR OG I PRIVAT VIRKSOMHED			
Kunstakademiet. Festdekorationer	26	Harsdorffs Hus paa Kongens Nytorv	153
Brødrene Petersens Jomfrukloster	31	Husene i Amaliegade	163
Moltkes Gravkapel ved Karise Kirke	40	Anthons Død. Bygningsdirektionen ophæves ...	168
Glorup	51	Forhandlinger om Fuldendelse af Kapellet i Roskilde	174
Kadetakademiet	55	Mindre Arbejder. Embedsvirksomhed	180
		Private Forhold. Holmen	189
III. STRUENSEE-TIDEN			
Frederiksberg Slot	58	V. UNDER KRONPRINS FREDERIKS REGERING	
Frydenlund	63	Regeringsforandringen. Frederiksberg	192
Hofbygmester.....	67	Bankbygningen	195
Ægteskab	69	Projekt til en Hestgardekaserne	202
Professoratet i Architekturen	70	Græske Studier	204
Overbygningsdirektionen	71	Festdekorationer og Monumenter	206
Stadsbygmesterembedet	74	Det Claessenske Palæ i Helsingør	213
Nyboder	76	Det kongelige Theater	216
Theaterprojekt	76	Slotsbranden og Flytningen til Amalienborg ...	219
Aalborghus.....	77	Kolonnaden ved Amalienborg.....	221
		Løveapoteket	228
IV. DEN GULDBERGSKE TID (1772—84)			
Bygningsdirektionen lægges under Rentekammeret	79	Peschiers Gaard.....	232
Joseph Zuber og Domkirken i Aarhus	80	Erichsens Palæ	235
Anthonske Restaureringsforslag	83	Projekt til et St. Hans Hospital	240
Det Harboeske Enkefruekloster.....	85	Herregaarde	241
Hercules-Pavillonen	87	Jomfruens Egede	244
Det danske Theater (Comoediehuset)	95	Møbler	248
Gravkapellet ved Roskilde Domkirke	101	Marmorkirken.....	249
Festdekoration ved Arveprinsens Bryllup	111	Christiansborg	257
Fredensborg.....	113	Død og Eftermæle	258
		BILAG	263
		HENVISNINGER OG TILFØJELSER	270
		TIDSTAVLE	282
		BILLEDFORTEGNELSE	283
		NAVNE- OG STEDFORTEGNELSE	285
		FRANSK RESUMÉ.....	291

INDLEDNING

INGEN anden dansk Architect har i den Grad vundet Nationens Hjerter som Harsdorff. Om andre Architecter af samme Retning har Dommen lydt højest forskellig til forskellige Tider. C. F. Hansen er saaledes bleven haardt bedømt af Høyen og Julius Lange, medens han i nyere Tid har været Genstand for den højeste Beundring. Naar Dommen om Harsdorff lyder ganske anderledes enstemmig, kan det altsaa ikke skyldes den Omstændighed, at han indførte en ny Stil. Selv ansaa han det vel for sin Opgave at bekæmpe »den fordærvede Smag«, som han fandt i saa mange Bygninger fra den nærmest foregaaende Tid; men hans egentlige Fortrin ligger i noget andet, som han ogsaa var sig vel bevidst. »Min Indbildningskraft har aldrig bedraget mig«, skal han engang have sagt. Hermed mente han den kunstneriske Følelse, som er Kendetegnet paa den fødte Architect.

Det er derfor ikke underligt, at flere af de ældre Kunsthistorikere har følt sig tiltrukket af Harsdorff, og at der flere Gange er gjort Tilløb til at sætte ham et litterært Mindesmærke, som svarer til hans Betydning. Høyen nærrede som bekendt en stor Kærlighed til Harsdorffs Kunst, og han syslede i mange Aar med Tanken om at give en sammenhængende Skildring af den. Men lige saa let som Talen flød fra hans Læber, lige saa svært faldt det ham at bringe et større litterært Arbejde til Afslutning. Den Udgave af »C. F. Harsdorffs Værker«, som udkom i Aarene 1859—71, bekostet af det af Høyen stiftede »Selskab for nordisk Kunst«, er et smukt Værk, hvor de mest kendte Harsdorffske Bygninger er gengivne i gode Raderinger af Carl Edvard Sonne; men Teksten er yderst kortfattet, og Høyen naaede ikke at se Værket fuldendt. I 2. Hæfte lover han, at der i næste Hæfte skal komme en Fremstilling af Harsdorffs Kunstnervirksomhed; i 5. Hæfte, det sidste som han selv udgav, bebuder han ligeledes, at Slutningshæftet skal ledsages af en Udsigt over hele hans Kunstnerliv; men Julius Lange, som har skrevet Teksten til det sidste Hæfte, der udkom i 1871 efter Høyens Død, fandt ingen Forarbejder til en saadan Skildring, og han mente ikke, »at nogen vilde falde paa at give en Udsigt over Harsdorffs samlede Kunstnervirksomhed og en Karakteristik af den som Afslutning paa det af Høyen begyndte Værk«.

Det er imidlertid Høyens Fortjeneste, at han har samlet det Materiale, som endnu fandtes hos Familien. I 1849 har han været i Forbindelse med Harsdorffs Svinger, Murmester Gottfried Dietrich Schaper, som havde staaet ham meget nær og ejet alle hans Efterladenskaber af Tegninger og Papirer. Ulykkeligtvis var det meste deraf gaaet til Grunde ved Brand i 1807.

G. Schaper ejede dengang Gaarden Nr. 79 paa lille Købmagergade (nu Nr. 57) med et tilhørende Sted i Peder Hvitfeldtstræde. Da Frue Kirkes Spir faldt i den tredje Bombardementsnat mellem 4. og 5. September, brændte ogsaa Schapers Ejendom og med den baade hans og den gamle Fru Harsdorffs hele Bohave, medens Schaper som Løjtnant i det borgerlige Artilleri havde Vagt i Kirsebærgangen og hele Familien var tyet ud paa Christianshavn. To Bind i Folio med Tegninger og Optegnelser af Harsdorff blev reddet derved, at Harsdorff havde udlaant dem til en tidligere Discipel, som ikke havde leveret dem tilbage. Paa Auktionen efter denne Mands Død gjorde G. Schaper Fordring paa Bøgerne og fik dem virkelig udleveret. Dette Værk, som senere skal omtales, bærer Titelen »Recueil des idées de l'antiquité et des plusieurs maîtres de l'art, assemblées en l'an 1767«. Desuden blev en Bog i stort Oktav med nogle smaa Afhandlinger af Harsdorff og adskillige Tegninger reddet. Denne Bog, »Studiebogen«, er senere gaaet tabt; men Indholdet er til Dels kendt gennem Afskrifter.

Straks efter Branden samlede Murmester Schaper alt, hvad han kunde finde af Harsdorffs Arbejder, og han var, efter hvad han selv siger, ikke saa aldeles uheldig; en Del af disse Tegninger er dog ikke Originaltegninger af Harsdorff, men Kopier tegnede af Schapers Sønner Frederik og Carl. Gennem Høyen kom Tegningerne senere til Malerisamlingens Bibliothek og findes nu i Kobberstiksamlingen. G. Schaper havde ogsaa lovet Høyen nogle Notitser om Harsdorff; men tiltagende Alderdomssvagthed hindrede ham i at udføre sit Forsæt.

Mere Held havde Høyen, da han nogle Aar senere henvendte sig til G. Schapers Søn, Præsten Christian Gotfred Schaper og bad ham om at samle, hvad der i Familien fandtes af Minder om hans Bedstefader, og optegne, hvad han kunde huske, at hans Forældre, navnlig Moderen, havde fortalt. I over 10 Aar arbejdede Christian Schaper paa dette Værk, og i August 1865 sendte han Bogen til Høyen, hvem han tilegner den »med den inderligste Erkjendtlighed, i Tillid og Kjærlighed, i enhver Henseende til den frieste Afbenyttelse«. Hver anden Side er ladet ubeskreven, for at Høyen kunde tilføje, hvad han fandt andetsteds. Høyen har dog intet tilføjet. Schaper laante tillige Høyen den ovenfor omtalte »Recueil etc.«, »Studiebogen« og en »Avancebog« fra 1784, hvor der paa Bogens sidste Blade fandtes nogle Dagbogsnotitser af Harsdorff.

Schapers Stilling til Harsdorff er en næsten sværmerisk Beundring, som udelukker al Vurdering. Han tilstaar aabent, at han selv ikke har Forstand paa Kunst, og han siger, at intet har været fjærnere fra hans Tanke end at levere en Harsdorff-Biografi. Hans Øjemed er naet, hvis han blot kan levere en kommende Biograf — han tænker naturligvis paa Høyen — et nogenlunde brugbart Materiale og lette ham Arbejdet. Denne hans rørende Beskedenhed afvæbner Kritiken; men man maa gøre sig klart, at disse Erindringer paa anden Haand, nedskrevne henved hundrede Aar efter de Begivenheder, som skildres, nødvendigvis maa indeholde talrige Erindringsforskydninger og ligefremme Fejltagelser. Alligevel er Værket værdifuldt som et Supplement til det, som kan udledes af andre Kilder, og behandlet med Kritik giver det et ikke ringe Udbytte.

Sammen med den haandskrevne Levnedsskildring, som nu findes i det kongelige Bibliothek (Ny kgl. Samling 1475 Fol.), fik Høyen en Pakke med Bilag, som senere synes at være forsvunden. Men heldigvis har Schaper været saa forsynlig at tage en Afskrift af Bogen til sit eget Brug, og her har han i Form af Noter tilføjet Afskrifter af Bilagene. Desuden har han i de føl-

gende Aar indtil Høyens Død (29. April 1870) indført sine Breve til denne og andre Optegnelser i et nyt Bind, hvori findes adskillige vigtige Bidrag.

Dette Eksemplar, der i Omfang er omtrent dobbelt saa stort som det kongelige Bibliotheks — i alt 257 Foliosider — blev opbevaret i Familien, først hos en ugift Søster, Frk. Mathilde Schaper, derefter hos Pastor Schapers Datter Marie Severine Nicoline, som var gift med Højesteretsassessor Grüner, og tilhører nu disses to Døtre, Frøknerne J. og M. Grüner. Da Julius Lange skulde skrive Teksten til det sidste Hæfte af »C. F. Harsdorffs Værker«, laante han Haandskriftet af Frk. Schaper »uden nogen Forpligtelse eller Forbehold«. Først 15 Aar efter krævede den Grünerske Familie det tilbage, og Lange afleverede det saa sammen med det ene Bind af »Recueil etc.«. Han turde ikke benægte, at han muligvis havde haft flere Harsdorffiana; men i saa Fald maatte der være tilstødt dem »noget menneskeligt«. Det andet Bind af »Recueil etc.« er i hvert Fald ikke mere hos Familien Grüner; men Lange mente ikke, at det indeholdt noget af kunsthistorisk Betydning, væsentlig kun Skoletegninger.

Mens Biografien var hos Julius Lange, laante Philip Weilbach den af ham for at benytte den ved Udarbejdelsen af Artiklen om Harsdorff i 1ste Udgave af »Dansk Kunstnerlexikon«. I sine sidste Aar tænkte min Fader paa at give »en indgaaende Skildring af Harsdorff«, og han søgte nu Biografien, først i Boet efter Lange, som da var død, derefter hos Familien Grüner; men da var den ikke til at finde. Senere er den atter kommet for Dagen; men i Mellemtiden har han selv foretaget Efterforskninger, og derved maa det være lykkedes ham at opspore det Eksemplar, som Høyen havde haft; det fandtes nemlig i min Faders Bo og blev derfra afleveret til det kongelige Bibliothek.

Philip Weilbach havde i sit Kunstnerlexikon næsten kun benyttet Kunstakademiets Arkiv og det Schaperske Haandskrift; men paa dette Tidspunkt maa han være blevet klar over, at der laa et stort ubenyttet Materiale i Centraladministrationens Arkiver. Hans Død i November 1900 indtraf imidlertid, inden han var kommet ret langt i sine Forskninger; det eneste offentliggjorte Resultat er den lille Afhandling i »Architekten« 3. Aargang (1900) om Kathedralskolen i Trondhjem, et Værk af Harsdorff, som havde været ukendt for Høyen.

Omtrent paa samme Tid samlede ogsaa Fr. Schjøtt Stof til en »fuldstændig Redegjørelse for Harsdorffs Virksomhed og Kunstnerindividualitet«. Schjøtt havde i en Aarrække gjort grundige Arkivstudier og havde store Samlinger til dansk Bygningskunsts Historie; de Artikler, som han har skrevet i »Architekten« og andetsteds, er ofte fortrinlige og indeholder altid noget nyt; men han naaede aldrig at faa noget større Arbejde færdigt til Udgivelse. Om Harsdorff har han kun skrevet Artiklen »Fra C. F. Harsdorffs Embedsvirksomhed«, der fremkom i »Tidsskrift for Kunstindustri« 1899 som Jubilæumsartikel i Anledning af Hundredeaaret efter Harsdorffs Død. Schjøtt har her fremdraget adskillige mindre, hidtil ukendte Arbejder af Harsdorff.

I

BARNDOM, UNGDOM OG UDDANNELSE

BARNDOMSTIDEN. Caspar Frederik Harsdorff var paa fædrene Side af tysk Afstamning. Hans Fader, Johan Christoffer Harsdorff (Harsdorffer eller Harsdörffer), hørte til en Slægt, som i Nürnberg var anset og regnedes til de patriciske Slægter. Selv var han dog født i Brandenburg (1694 eller 1695) og derfra indvandret til Danmark, vistnok kort efter Pesten i 1711. Han skal nemlig have fortalt, at han ved sin Ankomst til København saa mange af Byens Huse mærkede med et Kors til Tegn paa, at Beboerne var døde af Pesten. Familietraditionen fortæller ogsaa, at det var en Duel, hvori han var saa uheldig at dræbe sin Modstander, der nødte ham til at forlade sit Fædreland. Det er dog tvivlsomt, om han hørte til den Samfundsklasse, hvor det var Skik at duellere. Da han 3. Marts 1735 blev viet til Anne Marie Eriksdatter, med hvem han var blevet trolovet 18. Oktober 1734, kaldes han »Johan Christopher Harsdorff, aftakket Soldat«, og det er derfor en nærliggende Formodning, at han er kommet ind i Landet som hvervet Soldat. Da J. C. Harsdorff indgik dette Ægteskab, var han Enkemand, men om hans første Ægteskab er intet oplyst. Hans anden Hustru kaldes i Petri Kirkebog (ved Børnenes Daab) Anna Marie Erichsen og var maaske, som Schaper tror, svensk af Fødsel. Hun var født 1702 eller 1703; hun overlevede Manden, der døde i 1770, indtil 1776 og levede sine sidste Aar i Sønnens Hus. Hun mindedes i Familien som »en nøjsom og tarvelig Kone, der ikke kunde finde sig i at blive opvartet af andre«.

I dette Ægteskab fødtes Sønnen Caspar Frederik den 26. Maj 1735. Saa glædelig denne Begivenhed end var, kunde det jo ikke nægtes, at den indtraf lidt for tidlig; men Trolovelsen, som ogsaa var en kirkelig Handling og blev indført i Kirkebogen, laa jo længere tilbage, og Barnet blev naturligvis betragtet som ægte født. Daaben fandt Sted den 28. Maj i Trinitatis Kirke, og Barnet fik Navnet Caspar Friderich. Fadderne var jævne Almuesfolk, en af dem var Skomager; Navnene er vanskelige at læse, da den gamle Klokker Søren Matthisen skriver med ry-stende Haand. De Børn, der senere fødtes i Ægteskabet, er døbt i Petri Kirke, hvis Menighed J. C. Harsdorff som tyskfødt sluttede sig til.

Paa det Tidspunkt, da J. C. Harsdorff som aftakket Soldat traadte ind i Ægtestanden, var han Skoleholder og boede i Adelgade. Borgerskab fik han dog først den 21. Juli 1738. Undervisningen gik kun ud paa »Schreiben, Rechnen und Christenthum«; dog underviste han i 1748 »den kleinen Iwer Rosenkrantz zugleich im Lateinischen«. Han maa selv have faaet en nogenlunde god Skoleundervisning, siden han kunde paatage sig dette, og det er godt muligt, at han

fra først af har tilhørt et højere Samfundslag, og at Ungdoms Letsindighed eller andre uheldige Forhold har tvunget ham til at forlade sit Hjem og lade sig hverve til Soldat.

I Hjemmet er der sikkert blevet talt baade dansk og tysk, som det dengang var Tilfældet i en Mængde Familier i København. Moderen har uden Tvivl talt dansk, og at Faderen ogsaa beherskede Sproget, derpaa tyder Fortællingen om, at han sendte Caspar op til Ludvig Holberg for at købe en »Peder Paars« for en Rigsort. Holberg gav ham selv Bogen og tiltalte ham venligt som »min Søn«. Faderen skildres som »en alvorlig, nøjagtig og noget stræng Mand«. Naar han om Søndagen gik i Kirke, maatte Caspar gaa bag efter ham og bære Salmebogen. Hans Sko, som han selv maatte børste, skulde da være saa blanke paa Næserne, at man kunde spejle sig i dem.

UNGDOMSTIDEN. Om Harsdorffs tidlige Ungdom og hans akademiske Uddannelse ved man kun meget lidt. August Hennings beretter i sin »Essay historique sur les arts et leurs progrès en Danemarck« (S. 89), at Harsdorff i sin tidlige Ungdom lagde sig efter Mathematik og Ingeniørvidenskab i det Haab at komme ind i Ingeniørkorpset (»Fortifikationsetaten«). Herimod hævder Schaper, at det snarere var Faderen end Sønnen, der nærrede dette Haab. »Familiesagnet siger nemlig ganske bestemt, at det var Faderen, der vilde, at Sønnen skulde gaa den militære Vei, fordi han haabede, at han ad den lettest vilde kunne naa en Stilling i Samfundet, i hvilken han kunde gøre sin adelige (?) Herkomst gældende, men at denne Vei ikke stemmede med Harsdorffs Tilbøielighed. Sagnet tilføjer, at det var den gamle imod, at Sønnen, efter Konstakademiets Oprettelse, aldeles helligede sig Bygningskonsten, og at han først udsønde sig dermed, da Sønnen ganske uventet, 2 Aar derefter, bragte ham den vundne store Guldmedaille, og da, inderlig glad, udtalte det i disse Ord: Ja Casper, nu ser jeg, at Du dog har valgt den rette Vei«.

At Harsdorff har studeret ved det i 1754 oprettede Kunstakademi paa Charlottenborg og der vundet den store Guldmedaille i 1756, er omtrent det eneste sikre, man ved om hans Uddannelse. Men han var i 1754 19 Aar gammel, og hans Uddannelse maa selvfølgelig være begyndt tidligere. At han skulde have begyndt med at lære et Haandværk, omtales ingen Steder; men han kan have lært at tegne paa det ældre Kunstakademi, som allerede var oprettet i 1701, men dog først i 1738 fik en saadan Form, at der fandt en regelmæssig Undervisning Sted. Under vekslende Skæbner var Akademiet i 1748 havnet i et stort Lokale over Kronprinsens Stald ved Christiansborg, og Kongen havde samtidig søgt at give Undervisningen en fastere Form ved at lægge Ledelsen i Eigtveds Haand. Den nye Ordning synes dog først at være traadt helt i Kraft i 1751, da Overhofmarskal A. G. Moltke blev Akademiets Præsæs. Der var 5 Professorer, af hvilke ingen var Architect; men Eigtveds Tegner og Medhjælper George David Anthon, der samme Aar fik Udnævnelse som Bygningsinspektør, virkede som Informator i Geometri, Architectur og Perspektiv.

Anthon maa saaledes nærmest betragtes som Harsdorffs Lærer i Bygningskunsten; men samtidig eller tidligere maa han have faaet Undervisning i Frihaandstegning af en anden. Der er nemlig i Kobberstiksamlingen bevaret en arkitektonisk Skoletegning, signeret »Harsdörffer«, som er af en saa udpræget barok Art, og har et saadant malerisk Sving, at man ikke kan tænke

paa Anthon. Ved Akademiet var Medailløren G. W. Wahl og Malerne Marcus Cardes og Ernst Heinrich Löffler Informatorer i Frihaandstegning. Men hele Manéren henleder Tanken paa Jacob Fabris, som maaske har haft en privat Tegneskole. Paa det kongelige Bibliothek opbevares en af Fabris forfattet haandskreven »Instruction in den geometrischen, perspectivischen und architectonischen Lectionen«, som maa være bestemt til Undervisningsbrug. Fabris' architectoniske Tegninger er underlig grumsede og falder komplet igennem, hvis man sammenligner

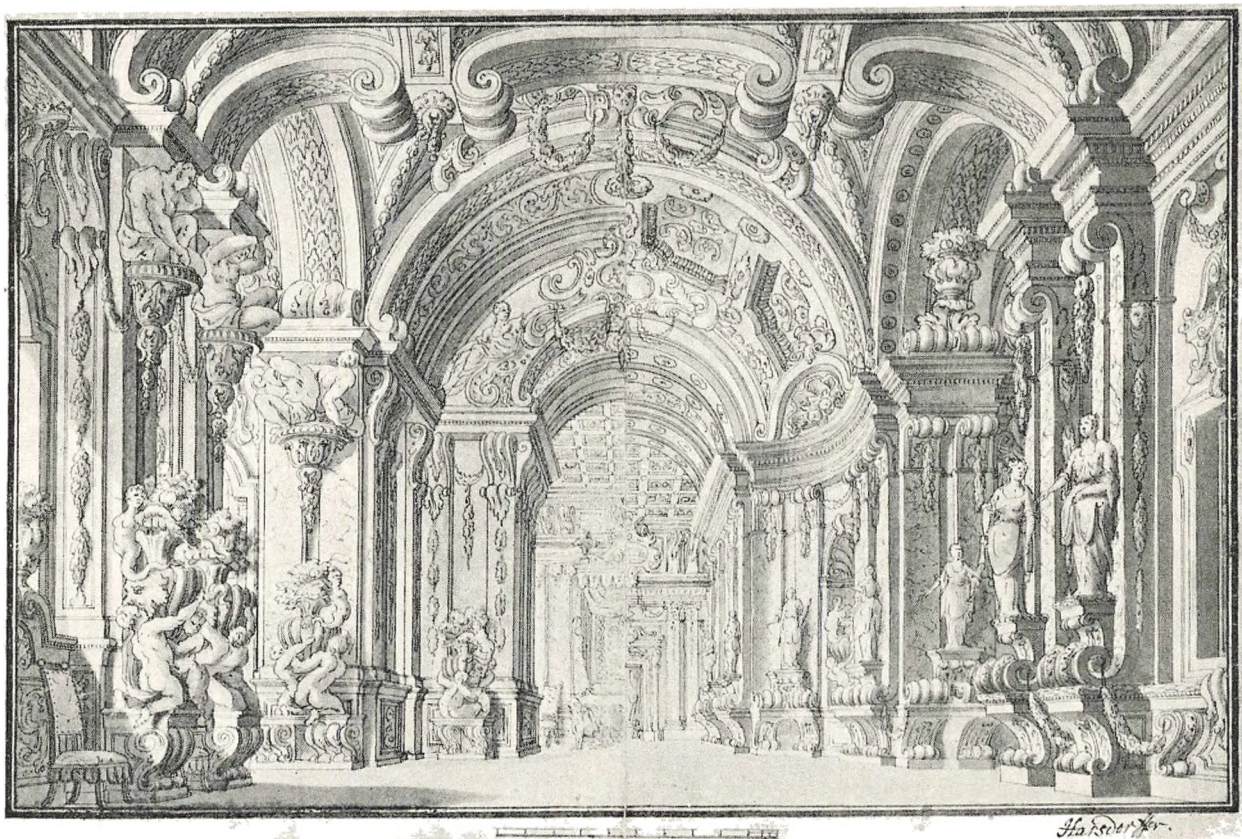

1. Skoletegning af Harsdorff. Kobberstiksamlingen.

dem med Marcus Tuschers skønne og fine Tegninger i hans »Abecedario dell' architettura civile«, der findes i Kunstakademiets Bibliothek og har haft et lignende Formaal. Ligesom Tuschers har Fabris til de gængse fem Søjleordener føjet en af ham selv opfundne sjette Orden, som han kalder »Danica«, og som i Smagløshed overgaar alle lignende Inventioner. Fabris var tillige Theatermaler, og den unge Harsdorffs Tegning, som for øvrigt er udført med en vis Dygtighed, ligner meget en Theaterdekoration (eller rettere to) à la Bibiena. Heldigvis har Harsdorff ikke taget nogen varig Skade af at tegne i denne Manér. Anthon, der som Informator gik over i det nye Kunstakademi, har sikkert givet ham en fornuftig Undervisning i Architecturens Begyndelsesgrunde efter det sædvanlige System, der var baseret paa Renæssancens Theoretikere, særlig Vignola. Hans »Anvisning til Civilbygningskunsten«, der udkom i 1759, viser, at han ikke var den Mand, der gerne gik udenfor de kendte Veje.

Det var imidlertid ikke det nye Akademis Opgave at følge de udtraadte Stier, men tværtimod at bryde nye Baner. Saly var efter Eigtveds Død (7. Juni 1754) blevet Akademiets Direktør, og Brødrene Jardin, der ankom til København i December 1754, blev ligeledes knyttede til Akademiet som Professorer, Nicolas Henri Jardin i Architekturen, den yngre Broder Louis Henri Jardin i Perspektiven. Men det er rigtignok ganske umuligt at sige noget om, hvor meget Undervisningen er blevet præget af de fremmede Kunstnere, som jo ikke engang forstod Dansk. Det er sandsynligt, at den daglige Undervisning vedblivende er blevet ledet af Anthon, og Harsdorff har næppe haft Følelsen af, at der skulde ske en pludselig Forandring. Vi vil faa at se, at de fra Vignola stammende Søjleformer, som lærtes ved Akademiet, spiller en Rolle i Harsdorffs Kunst langt op i Aarene. Den Stil, der for os staar som den egentlig Harsdorffske, er fremkommet, ikke ved et Skifte af Lærere, men ved en langsom Vækst i hans eget Sind.

Jardins egne Værker kan heller ikke have øvet nogen Paavirkning paa Harsdorff inden hans Udenlandsrejse. Jardin var helt optagen af at udarbejde Tegninger til Marmorkirken og kom først senere til at bygge andre Ting. Tegningerne til Kirken maatte han omarbejde flere Gange, og hans sidste Projekt blev først approberet 26. Juni 1756, et Par Maaneder efter, at Harsdorff havde vundet Medaillen. Men Jardin maa have været med til at stille og bedømme Opgaverne, og Harsdorff har naturligvis været klar over, i hvilken Retning der skulde arbejdes. Man skulde bort fra den Eigtvedske Rokoko og tilegne sig mere klassiske Former; men dette kunde til en vis Grad ske ved at følge de gamle Theoretikere fra Renæssancetiden. Det som egentlig er Klassicismens Væsen, fattede han først langt senere, dunkelt i Paris, med større Klarhed under Opholdet i Rom.

Opgaven til Konkursen om den store Guldmedaille i 1756 var »En Stads Port med tvende corps de gardes ved Siden, som med Porten i alt ikkun er een Bygning, udziret med en Bygningsorden, og corps de garderne en rustique«. Efter de nye Regler, som Saly havde indført for »Concoursen til den store Præmie«, skulde de konkurrerende først udarbejde Skitser under den maanedhavende Professors Tilsyn. Saa længe dette Arbejde stod paa, maatte de hverken gaa ud eller tale med nogen. Naar det var færdigt, blev det paategnet og taget i Forvaring af Professoren. Derefter foretog Akademiet ved Afstemning Bedømmelsen af disse Skitser, og Ophavsmændene til de bedste fik saa Lov til at konkurrere til Medaillen. Denne første Prøve bestod Harsdorff tilfredsstillende og blev 6. Februar 1756 »admitteret til den forestaaende Concours«.

Denne foregik i »Loger«, som var indrettet i Skolelokalerne. Hver Morgen blev de konkurrerende lukket ind, hver i sin Loge, og de maatte ved Bortgangen ikke medtage noget. Der maatte ikke benyttes Kobberstik eller fremmede Tegninger, men nok selvgjorte Tegninger og Studier. I øvrigt skulde Tegningerne udføres nøjagtig efter Skitserne uden nogen Ændring. Paa Kongens Fødselsdag, den 31. Marts, blev de Arbejder, som kendtes værdige dertil, udstillet offentlig i den store Sal, og derefter sammentraadte Akademiet for at stemme om, hvem der havde fortjent Medaillen. I 1756 fandt dette Møde Sted den 5. April, og Harsdorff var blandt dem, der fik Medaillen tilkendt. Desværre er dette Arbejde ikke bevaret; det havde været interessant at kunne sammenligne det med hans Medlemsstykke og derved danne sig et Skøn om, hvorledes hans Standpunkt var før og efter Rejsen. Kongen fik, som det var Skik, en Kopi

af »Originalstykket«, bestaaende af Grundplan, Snit og Façade, og der blev herfor 14. Marts 1757 betalt 60 Rdl. af Partikulærkassen.

UDENLANDSREJSEN. Efter at have vundet »Guldpræmien« kunde Harsdorff vente at blive indstillet til det seksaarige Rejsestipendium paa 400 Rdl. aarlig, som Kongen plejede at bevile af Partikulærkassen. Men der gik sædvanlig nogen Tid hen; Harsdorff var forholdsvis heldig, idet han kom til at rejse i Efteraaret 1757; Maleren Jens Petersen Lund, der havde vundet Medaillen samme Dag som han, maatte vente til 1. Januar 1759.

Den 6. Juli 1757 holdt Akademiet Møde og vedtog at »Architekten Harsdorffer skulde bringes i allerunderdanigst Forslag til udenlands Rejser«. Harsdorffs Ansøgning er først indgivet samme Dag; uden Tvivl har A. G. Moltke, som baade var Akademiets Præses og Direktør for Partikulærkamret, givet ham et Vink om, at Øjeblikket var kommet. Den 10. September resolvede Kongen, at Harsdorff skulde nyde Stipendiet fra 1. Oktober. Paa denne Dag underskrev han den sædvanlige Erklæring om, at han vilde gøre sig Flid med sin Uddannelse, saa at han senere kunde blive nyttig for Konge og Fædreland, og derefter tiltraadte han Rejsen. Hans Pas er udstedt den 23. September 1757.

Efter Akademiets Regler skulde Rejseaarene deles ligelig mellem Paris og Rom. Harsdorff rejste først til Paris, som naturligt maatte tiltrække ham mest. Derfra udgik jo den nye Retning i Kunsten, som med Saly og Jardin var forplantet til København. Med sin livlige Aand har han hurtig fundet sig til Rette i Verdensstaden, hvor Liv og Kunst udfoldede sig i større Glans end noget andet Sted. Han befandt sig saa vel, at han helt glemte at skrive hjem til Akademiet, og det er meget lidt, der kan oplyses om hans første Aar i Paris. Den kunstinteresserede Justitsraad Wasserschlebe, der var Æresmedlem af Akademiet, havde givet ham en Anbefalingskrivelse med til Kobberstikkeren Cochin, en af den nye Retnings Banebrydere og som Sekretær ved Akademiet i Paris en Mand af stor Indflydelse. I et Brev af 15. Januar 1758 til Wasserschlebe takker han derfor. Wasserschlebe har som bekendt mere end nogen anden Fortjente af at have tilvejebragt den Forbindelse i kunstnerisk Henseende mellem Frankrig og Danmark, som er af saa afgørende Betydning for Kunsten i Danmark i den sidste Halvdel af det 18de Aarhundrede. Ingen Anbefaling kunde være bedre end hans.

Gennem Cochin er Harsdorff blevet indført ved Akademiet, og han har maaske ogsaa gennem ham gjort Bekendtskab med nogle af de unge Kunstnere, som havde hejst Klassicismens Fane. I August Hennings »Essay sur les arts en Danemarck«, der udkom i 1778, findes en Skildring af Harsdorffs Pariserophold, som gør Indtryk af at stamme fra personlig Meddelelse af Kunstneren, idet nogle Udtryk stemmer nøje med hvad Harsdorff selv skriver i et Brev af 20. September 1761, som senere skal omtales. Hennings skriver her: »Han saa med Beundring Louvres Kolonnade, Kirken Val de Grace, Portalerne paa St. Gervais og St. Sulpice og St. Denis-Porten. Han besøgte flittig de offentlige Forelæsninger af Hr. Blondel, Kongen af Frankrigs Architect, som forenede Theori med Praxis, med stor Sagkundskab forklarede den rette Fordeleling i Architekturen, kritiserede Fejlene i de offentlige Bygninger, viste sine Elever Midlerne til at undgaa dem og lærte dem samtidig Stensnittet og Tømmermandens Kunst. Alt hvad Harsdorff saa og hørte af ham, gav ham denne for de unge Kunstnere saa nyttige Mistillid

til egen Viden og den ikke mindre nødvendige høje Forestilling om det, som han endnu havde tilbage at lære. Medens han fulgte Blondels Lære med Hensyn til Bygningskunstens Principper og Grundlag, søgte han Vejledning hos Peyre, Soufflot og Coustou i Reglerne for Dekoration, og han gjorde Bekendtskaber mellem de unge Kunstnere, hvis Kappelstrid ansporede hans Lyst til at udmærke sig blandt dem.«



2. Kirken Val de Grace i Paris. Fot.

Det er karakteristisk, at Harsdorff foretrækker Louvres Kolonnade, Val de Grace og Porte St. Denis, Værker af det 17de Aarhundredes klassicistisk sindede Architekter Claude Perrault, François Mansart og François Blondel for de senere Værker af Louis XIV's i sin Tid berømte Architekt Hardouin Mansart. Han nævner slet ikke dennes Hovedværk, Invalidedomen. Hos den yngre Blondel, Jean François, hvis Forelæsninger han hørte, kunde han lære meget godt; men dennes Værker, »Traité d'architecture« og »L'architecture française« viser, at han endnu tilhører den Stilperiode, som var ved at ebbe ud, og ikke kan betragtes som Banebryder for Klassicismen. Naar Hennings (eller Harsdorff) taler om Reglerne for Dekoration, saa menes dermed netop de nye klassicistiske Stilformer, der var saa forskellige fra Barokkens og Rokokotidens, og her søgte han altsaa Vejledning hos yngre Architekter, som Peyre og Soufflot og Billedhuggeren

Guillaume Coustou, Wiedewelts Lærer. Af særlig Interesse er det at vide, at Harsdorff har været i personlig Berøring med Soufflot, Pantheons Bygmester, den mest begavede af de unge Architekter, som gav Kunsten en ny Retning, efter at de i Rom havde fordybet sig i Oldtidens Mesterværker. Façaden af St. Sulpice, der har en særlig Betydning som det første Værk i nyklassisk Stil, maa Harsdorff have set under Opførelse.

Sit officielle Stempel fik Overgangen til den nye Stil, da selve Madame Pompadours Broder, Marquis'en af Marigny, ledsaget af Cochin og Soufflot gjorde en treaarig Studierejse (1748—51) til Italien. Rejsen strakte sig til de nyopdagede Oldtidsbyer Herculaneum og Pompeji og helt ned til Pæstum med dens oldgræske Tempelruiner. Efter Hjemkomsten blev Marigny »directeur general des bâtimens du roi«, og dermed var Rokokostilens Skæbne beseglet. Soufflot deltog ogsaa i den store Konkurrence, der fandt Sted i 1753 om Udkast til en Plads, hvor Louis XV's Statue skulde rejses, en Konkurrence, hvis Følge blev Anlæggelsen af Place de la concorde med Ange Jacques Gabriels monumentale Bygninger.

I Foraaret 1759 ankom Jens Petersen Lund sammen med Billedhuggeren Carl Frederik Stanley, der ogsaa havde faaet Stipendium, og de tre danske »Pensionærer« sluttede sig nøje sammen. Paa den Maade gik Tiden herligt; »Kvartalerne« kom regelmæssig fra Partikulærkassens Kasserer, og ingen Sky syntes at formørke Himlen for de sorgløse unge Kunstnere. Men hjemme trak et Uvejr sammen. Efter Reglerne skulde der hvert Aar indsendes et Arbejde til Akademiet; men endnu ved Begyndelsen af Aaret 1761 havde ingen af de tre Herrer ladet høre fra sig, og det er ikke underligt, at man nu begyndte at tabe Taalmodigheden. I Mødet den 16. April »forestillede Directeuren (Saly) Hans Høy-Grevelige Excellence Præsidi (Moltke), at de 3de udi Paris værende Pensionærer endnu ikke til Dato havde indsendt et eneste aarligt Stykke, omendskiøndt deres Brevet dem dertil holder, og at det altsaa uomgiængelig var nødigt at holde deres Gage tilbage og dennem det bekendt gjøre, samt at lade Hr. Justitsraad og Kasserer Linde det sige, at han herefter ikke til nogen udbetalte noget Kvartal, naar de ikke med Akademiets Attest beviislig gjorde at have indsendt deres aarlige Stykke.«

Herefter skrev Sekretæren Chr. Æmilius Biehl til de tre Pensionærer, at deres Pension vilde blive holdt tilbage, indtil de indsendte deres aarlige Stykker. Nu var gode Raad dyre. Hvorledes skulde de paa to Maaneder faa aarlige Stykker for flere Aar færdige, saa at Pensionen for Juli Kvartal kunde blive udbetalt. Harsdorff maa især have følt sig brødefuld, da han var kommet til Paris længe før de andre. Der var ikke andet for end at sende en ydmyg og angergiven Skrivelse til Direktøren og bede ham gaa i Forbøn for dem. I Akademiets Møde 6. Juli 1761 meddelte Saly, at »de tre Pensionærer havde tilskrevet ham, hvor bestyrkede de var blevne over den bedrøvede Tidende, som Secretairen efter Academiets Ordre havde tilskrevet dem«. De lover at sende Stykkerne saa snart som muligt; men da det umulig kan naas til denne Termin, »og de altsaa see sig gandske forlegne og uden nogen Redning, saa udbede de sig den grace af Akademiet, allene at tilstaae dennem dette kvartal«. Akademiet vedtog saa, at Sekretæren skulde skrive til dem, at de for denne Gang paa Direktørens Forbøn, og uden nogen Følge i Fremtiden, har erholdt denne Yndest, og at Akademiet haaber herefter at se Frugter deraf.

Det blev en travl Sommer for de tre Pensionærer; men det lykkedes virkelig Lund og Hars-

dorff at faa de Arbejder færdige, som skulde vidne om deres Studier i Aarene 1759—61. Harsdorff skulde vel egentlig ogsaa have sendt et Arbejde for Aaret 1758; men det skete ikke, og man har set igennem Fingre dermed. Den 20. September kunde de begge skrive til Biehl, at de havde overgivet deres Arbejder til Legationssekretæren Schütze, som havde lovet at sende dem over Rouen, hvor et Skib laa sejlklart for at gaa til København, da det vilde blive for dyrt at sende den omfangsrige Pakke med Posten. I Harsdorffs Brev er indlagt en Attest fra Schütze af samme Dato om, at han af de to Kunstnere har modtaget 5 Malerier og nogle Architekturtegninger efter en vedlagt Liste.

Listen over Harsdorffs Arbejder ser saaledes ud:

Pour l'année 1759: 1) Trois desseins concernant le projet d'une église Luthérienne. Elévation, coupe et plan, marqué A. 2) Une chapelle sépulcrale avec son plan, marqué B.

Pour l'année 1760: 1) Plan et élévation d'une église destinée de sépulture royale, marqué C. 2) Plan et élévation d'une principale entrée de palais, marqué D. 3) Grande élévation d'une Belvedere ou salon de plaisance situé sur un quay, marqué F.

Pour l'année 1761: 1) Une porte de ville et plan, marqué G. 2) Plan et élévation en grand d'une principale entrée pour une salle de spectacle, marqué H.

Baade Harsdorff og Lund udtaler Haabet om Biehls Bevaagenhed og Protektion, hvilket maaske nok kunde gøres nødigt. Samme Dag (20. September 1761) skrev Harsdorff et længere Brev paa Fransk til Akademiet, hvori han gør Rede for sine Studier. Efter Ankomsten til Paris har han først lagt sig efter Sproget for at perfektionere sig deri, hvilket er meget nødvendigt for at kunne følge Forelæsningerne og forstaa de Forfattere, som har skrevet om Bygningskunsten. Derefter har han i et Aar hørt Blondels Forelæsninger foruden andre, som har Berøring med Architekturen. Endvidere har han søgt at trænge dybere ind i Kunsten ved Studium af Forfatterne, og han har selv komponeret Projekter, hvoraf han sender Prøver til Akademiets Bedømmelse. Han fremhæver, at han ikke har sluttet sig til en enkelt Mester, men søgt Vejledning hos flere. Han vilde have, at man skulde forstaa, at han var fuldt moderne, ikke blot Elev af Blondel.

Der kommer derefter et Afsnit, som tyder paa, at Harsdorff har tænkt sig Muligheden af, at han efter sin Hjemkomst kunde opnaa et Professorat ved Akademiet. Han fortæller nemlig, at han i et Aarstid — idet han bestandig har haft for Øje engang at kunne blive nyttig for Staten — har arbejdet paa en »Traité ou cours d'architecture«, hvortil han henter Stoffet dels fra de offentlige Forelæsninger og Forfatterne, dels fra Kritikker, som er offentliggjort og daglig fremkommer om de Bygninger, som rejses i Paris og andetsteds, endelig fra sine egne Iagttagelser. Han skriver dette Værk paa Fransk, men han vil have det oversat paa Dansk, saa at det kan bruges ved Forelæsninger baade for Kunstnere og Haandværkere.

Men da dette kræver Tid, og da han endnu har en Del at lære, som han mener bedst at kunne tilegne sig i Paris, beder han Akademiet om at tilstaa ham den Gunst at maatte blive endnu et Aar i Paris. Tilsidst tilbyder han at sende Beviser paa sin Fremgang hver tredje Maaaned, et Løfte, som han næppe har holdt.

Harsdorff havde paa dette Tidspunkt været næsten fire Aar i Paris, og det ser meget mærkeligt ud, at han nu beder om at blive der endnu et Aar, hvoraf Følgen vilde blive, at han kun

kunde være eet Aar i Rom. Han havde maaske ikke nogen klar Forestilling om, hvad Opholdet i Rom vilde komme til at betyde for ham; men den egentlige Grund til, at han daarlig kunde løsrive sig fra Paris, var vistnok af mere personlig Art. Efter en Familietradition, som er bevaret i det Schaperske Manuskript, havde Harsdorff ladet sig bedaare af en lille Pariserinde, og han havde endog for hendes Skyld duelleret med hendes Broder. Det fortælles, at Afskeden faldt ham saa svær, at han blev baaret besvimet ud af Byen af sine Venner.

Naar Harsdorff skriver til Akademiet paa Fransk, er det ikke fordi han havde glemt sit Modersmaal; men i hele den Tid, da Saly var Direktør (1754—71), var Akademiets Sprog Fransk. Journalen føres vel baade paa Fransk og paa Dansk, men det danske er kun en ubehjælpssom Oversættelse af det franske.

Hvorledes Brevene og »Stykkerne« blev modtaget her hjemme, derom kan man læse i Akademiets Dagbog. I Mødet 26. Oktober 1761 overleverede Sekretær Biehl Harsdorffs Brev med Schützes Attest og et lignende Brev fra J. P. Lund, hvorefter man vedtog, at Sekretæren skulde tilmelde Kasserer Linde, »at disse 2de Elever, nemlig Skildreren Lund og Architecten Harsdorffer, med at indsende deres aarlige Stycker haver opfyldt deres Pligt, saa at de herefter uhindret quartaliter kan oppebære deres Pension.« Hvad de i øvrigt forlangte, vedtog Akademiet at opsætte til den første Generalforsamling. Lunds Ønske var, at han fra Figurmaleriet maatte gaa over i Landskabsfaget; Harsdorff vilde, som sagt, gerne blive endnu et Aar i Paris. Men paa dette Punkt var Akademiet ubøjeligt, som det ses af Dagbogens Beretning om Generalforsamlingen 3. Februar 1762. »Secretairen oplæste de Kongl. Pensionnaires udi Paris, Als, Lund og Harsdorffers Breve, hvorpaa Academiet een Gang for alle deciderede for den tilkommende Tiid ei at tilstaae nogen Kongl. Pensionnaire i Henseende til deres udenlandske Reiser den mindste grace, men at de gandske nøye skal holde sig Academiets Statuters Lydende efterrettelig, som er udi sex Aar at frequentere de berømmeligste udenlandske Academier, hvilke sex Aar skal tage sin Begyndelse fra deres Brevætters underteignede dato og ei vare een Dag længere end 3 Aar i Paris og 3 Aar i Rom, vel indseende, at ald længere Udsettelse ei alleene er gandske stridig imod Hans Kongl. Mayst.s expresse Øyemeed, men foraarsager tillige Hindring i de andre Elevers, som allerede haver erhvervet de store Præmier, deres Udreiser, i det de i samme intervallo ickun negligere deres Studier og udi samme Tiid taber ald deres courage og vivacité; til hvilcken Ende Academiet haver foreskrevet Secretairen udi Academiets Navn at gjøre dennem det bekiendt og at ansige Sr. Harsdorffer Dagen til Afreisen fra Paris til Rom.«

Denne Tordentale havde, som man ser, ogsaa Adresse til Peder Als, som nylig var kommet til Paris fra Rom, hvor han var blevet hængende i 5 Aar, dels fordi hans Lærer Rafael Mengs gerne vilde beholde ham, dels fordi han havde Gæld, som Akademiet tilsidst maatte betale, for at han kunde rejse. Als havde søgt om at blive endnu et Aar i Rom og derefter beholde Stipendiet endnu i 2 Aar, som han vilde tilbringe i Paris; men det blev altsaa bestemt afslaaet.

Efter at denne Sag var afgjort, »besaae Hans Høy-Grevel. Excellence Præses de Kongl. Pensionnaires Als, Lund og Harsdorffers aarlige indsendte Arbeider, hvilke Academiet ei alleene fandt meget gode og approberede, men tilstod tillige Pensionnaire-Skildreren Lund paa sit Forlangende at kunde applicere sig paa Landskaber.«

Lund og Harsdorff, som gennem Sekretæren fik Meddelelse om, at Akademiet havde været

fornøjet med deres Arbejder, takker i et Brev af 11. Marts 1762 for Akademiets Opmuntring. Paa samme Ark søger Lund, Harsdorff og Stanley i Fællesskab om at faa 2 Kvartaler af deres Pension forud »avec quelque peu de gratification«, for at de kan begive sig til Rom. De to Kvartaler bevilgede Akademiet i sit Møde 2. April paa samme Maade, som det var sket, da de rejste fra København til Paris; Gratifikationen hører man derimod ikke noget om.

Det femaarige Ophold i Paris satte et uudsletteligt Præg paa Harsdorffs Kunstnerpersonlighed. Om han end ved Opholdet i Rom og senere ved Studium af Stuarts og Revetts Opmaalinger i Grækenland naaede til en dybere Forstaaelse af den antike Bygningskunst, bærer dog de fleste af hans Værker tydelige Spor af, at han er uddannet i den franske Skole. Mario Krohn har ganske Ret, naar han finder saadanne Spor ogsaa i hans senere Arbejder, navnlig hans Privathuse. »Harsdorff opfatter og bearbejder den antike Architektur i fransk Aand. Fransk er hans sobre Detailbehandling, fransk hans Klarhed i Opfattelsen af Helheden, fransk hans Forkærlighed for den rene Flade og den skarpe Linje.« Man vil ligeledes give Mario Krohn Ret i, at Danmark fik større Ære og Udbytte af Harsdorffs Ophold i Frankrig, end nogen af de andre samtidig studerende Kunstnere hjembragte, »ja det største kunstneriske Udbytte, Danmark overhovedet høstede af de unge Kunstneres Læreaar i Paris under Frederik V's Regering.«

Den 12. Juni afrejste Harsdorff og Lund fra Paris for over Marseille at naa til Livorno. Man rejste jo dengang med Postvogne, og Rejsen tog altid lang Tid. De to Venner har vel ogsaa gerne villet se noget af Sydfrankrigs Natur og Oldtidsminder. I Lyon, som de uden Tvivl har passeret, kunde de se et af Soufflotts betydeligste Værker, det store Hospital »Hotel Dieu«, som han havde bygget i 1737. Den 4. Juli melder de i et Brev til Biehl deres Ankomst til Marseille, og at de nu rejser til Rom for at fortsætte deres Etuder der.

I Brevet lover de ogsaa at melde deres Ankomst til Rom, saa snart de ankommer der. Denne Melding indtraf først ved et Brev af 6. September 1762. Hvis Brevet er afsendt straks efter Ankomsten, har de altsaa været to Maaneder undervejs fra Marseille til Rom. Sørejsen var i de Tider ikke ufarlig paa Grund af Søøveriet, som dreves fra Algier og de andre tyrkiske Vasalstater paa Afrikas Kyst. Et saadant Eventyr maatte vore rejsende ogsaa udstaa. »Paa Veyen fra Marseille til Livourne«, skriver de til Biehl, »er vi bleven forfulgt af een Tyrk, men med stor Møde og Arbeid nærmede vi os een liden Insul og undginge saadan een Fare.« I Italien var Rejsen besværlig »i Henseende til den store Hede, som i den Tid, vi var obligeret at Reise, har maattet udstaaes«; og da de kom til Rom, var deres Penge sluppet op, saa at de dels maatte benytte »Mr. Als' recommendation«, dels laane hos nogle franske Stipendiater, som de kendte fra Paris. Ellers havde de været »tabt«.

Hvor haardt det end havde været for Harsdorff at forlade Paris, var han dog for sund en Natur til at han længe skulde ruge over sin Smerte. Hans næste Brev (13. November) viser, at han var begejstret over Italiens Herlighed. »Vi er i det lykkeligste Land at kunne studere«, skriver han til Biehl, »men af Fattighed maa lade meget tilbage, efterdi alle Ting koster Penge, at komme ind overalt for at see gode Sager, og meere naar man vil arbeide derefter.« I øvrigt handler Brevet om, at han og Lund agter at hjemsende deres Prøvestykker, men det er dem umuligt at bære Omkostningerne; de haaber, at Akademiet paa een eller anden Maade vil hjælpe

dem. Brevet er paa dansk og, som det synes, skrevet med Harsdorffs Haand, men underskrevet baade af ham og af Lund. Der medfulgte et Brev til Harsdorffs Fader, som han beder Biehl om at overlevere denne.

Fattigdom og Pengesorger har alle Dage været nordiske Kunstneres Lod, naar de var paa Rejse; men de har sjældent tabt Modet af den Grund. I November kom Vennen Stanley fra Paris

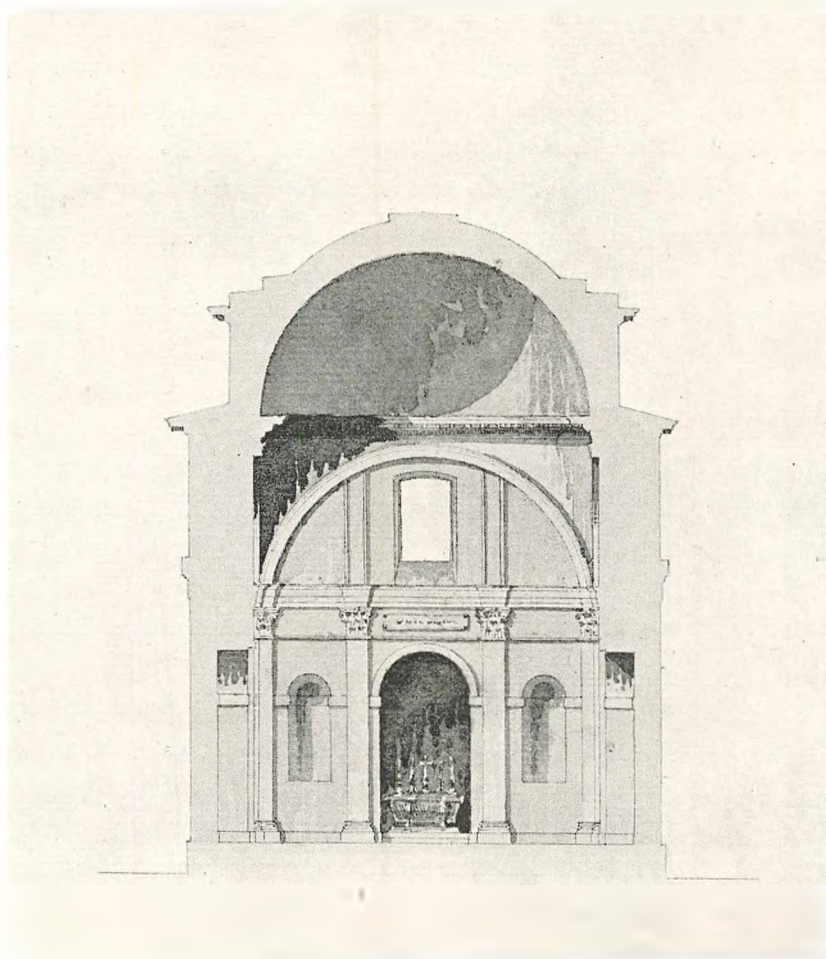

3. Snit af S. Andrea. Tegning i Kunstakademiets Samling.

— hans første Brev til Akademiet er af 20. November — og Samlivet fra Paris fortsattes. I ovrigt maa vi supplere de sparsomme Efterretninger i Brevene med det, som Hennings meddeler i den foran omtalte Bog, uden Tvivl efter Samtaler med Harsdorff. »Han blev greben af den brogede Pragt i denne Bys Kirker og Paladser; det slog ham, at store Idéer fandt Udtryk i Architekturen; han troede at finde, hvad han længe havde søgt; han mødte overalt Skønheder, som stemmede med de Idéer, som han havde dannet sig om Kunsten, og som hidtil endnu ikke havde udfoldet sig i hans Sjæl. Men selv denne Forundring maatte vige for den Beundring, som gennemtrængte ham ved Betragtningen af de smukke Ruiner af Grækernes og Romernes Bygninger. Den første Gang, han fæstede sine Øjne paa Levningerne af den gamle Stor-

hed, syntes en ny Bane at aabne sig for hans Geni. Hidtil havde han indbildt sig, at han havde gjort nogle Fremskridt i sin Kunst; nu følte han, at han havde en ny Bane at gennemløbe. Pludselig oplyst ved de Skønheder, som han betragtede, saa han, paa hvilken Mark Palladio, Vignola og andre havde høstet; han gennembævedes af en Følelse, som han ikke kunde gøre sig Regnskab for, en saadan som man føler, hver Gang en pludselig Omvæltning foregaar i ens

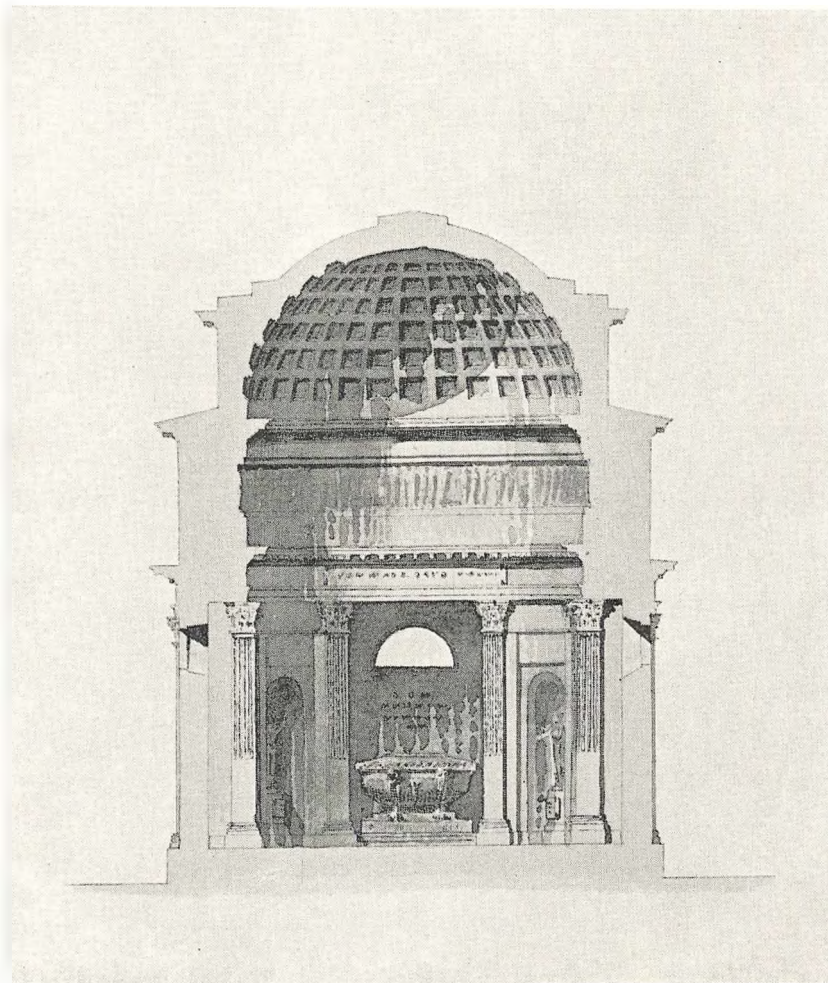

4. Udkast til et Gravkapel. Tegning i Kunstakademiets Samling.

Aand. Urolig og drømmende grublede han over, hvorledes han skulde naa den Storhed, som havde gjort Indtryk paa ham, da Tilfældet en Dag førte ham til Kapitolium, hvor de Stykker, som havde vundet Prisen, var udstillet. Det første Arbejde, som fangede hans Blik, var en Tegning af en romersk Architect, udført i den Stil, som han saa brændende ønskede at lære at kende. Han fæstede hele sin Opmærksomhed paa dette Stykke, og efter at han havde faaet at vide, hvorledes Ophavsmanden havde baaret sig ad med at danne sin Smag og tilegne sig sine Kundskaber, besluttede han at følge hans Eksempel. Fra dette Øjeblik hengav han sig udelukkende til Studiet af Antikerne; han lærte Reglernes Utilstrækkelighed at kende og erhvervede sig den Finhed i Smagen og den sikre Takt, som satte ham i Stand til at opdage de

Skønheder i Kunsten, som Geniet tager i Agt (observe) i de fuldendte Arbejder. Han maalte med Omhu alle den gamle Bygningskunsts Mindesmærker, undersøgte de mindste Enkeltheder, tegnede dem, anvendte dem paa sine egne Kompositioner, sammenlignede deres smukke Proportioner med de Regler, som man ængstelig havde fulgt i de moderne Bygninger, og saa derved, at de gamle havde vovet Ting, som gik ud over de kendte Regler og kun havde deres Ud-

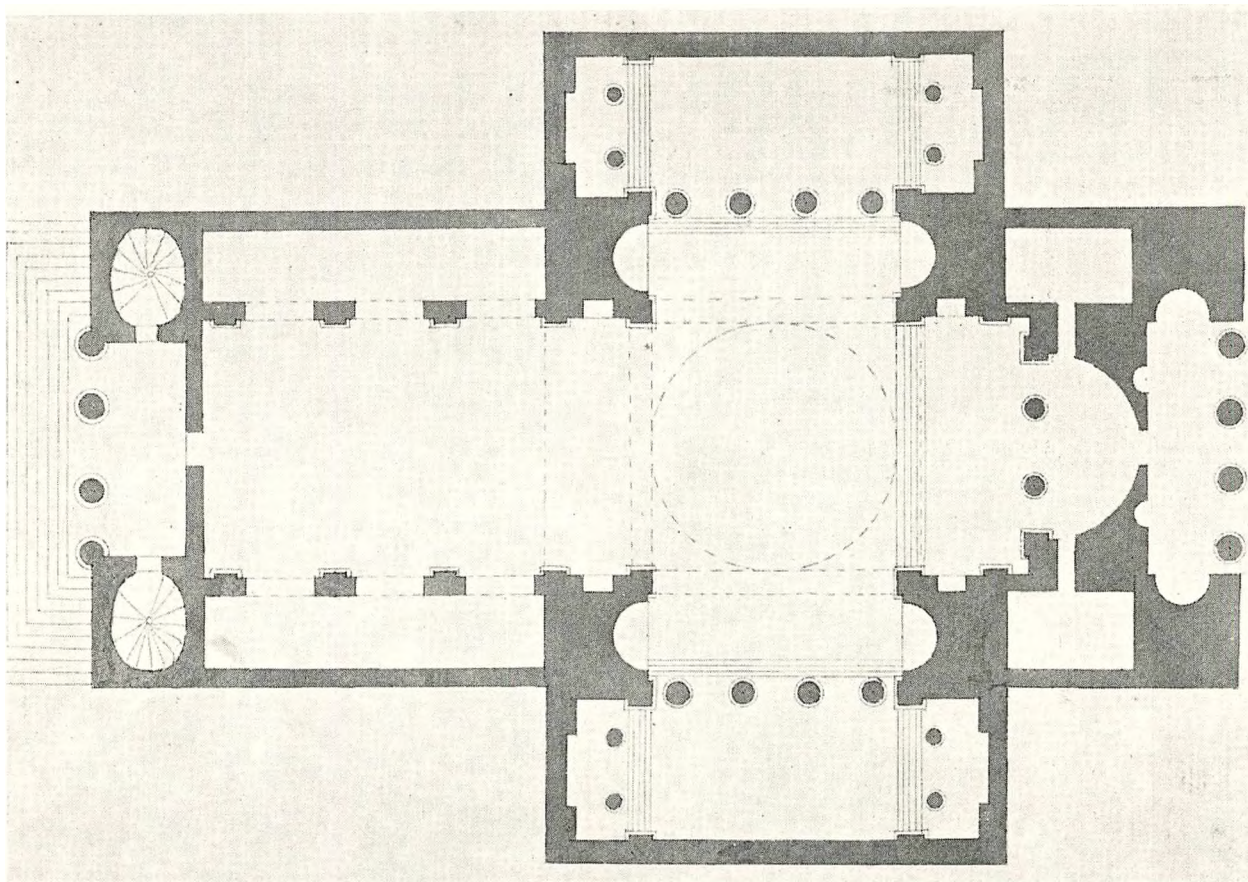

5. Kirkeprojekt. Plan. Tegning i Kunstakademiets Samling.

spring i Kunstnerens Geni. — — — Det er ikke nok at kende Bygningskunstens Regler; man maa ogsaa kende Optiken, studere den Virkning, som enhver Ting skal gøre, altid have det skønneste for Øje og give det, som man vil udføre, et behageligt Sving (un tour agréable).«

Stilen er Hennings', men Tankerne er Harsdorffs. De sidste Ord, som for øvrigt er et Citat af et af André Félibiens Skrifter, falder nøje sammen med Udtalelser, som ofte træffes i Embedsskrivelser fra Harsdorff om, hvor vigtigt det er at beregne »Effecten« og at afpasse Belysningen saaledes, at Detaillerne virker efter Kunstnerens Hensigt. Den Frigørelse, som Nyklassicismens Gennembrud bragte fra den siden Renæssancetiden herskende Regelbundethed, har haft Harsdorffs fulde Sympathi, og han søger i hele sit Liv gennem Studiet af Antikken at naa til en dybere og mere selvstændig Opfattelse af sin Kunsts Maal og Vilkaar. Renæssancens og Baroktidens Theoretikere havde efter Vitruvius' Forbillede søgt at give faste Regler for »Pro-

portionerne«, hvorved de ogsaa benyttede sig af Opmaalinger af Roms Ruiner. Men de oversaa, at disse Former var et Produkt af en lang Udvikling, og at Vitruvs og hans græske Forgængeres Skrifter tilhører en sen Tid, da Grækernes Lyst til at systematisere lagde en død Haand paa det friske Liv i Litteratur og Kunst.

Den Skildring, som Hennings giver af Harsdorffs romerske Studier, illustreres fortræffelig

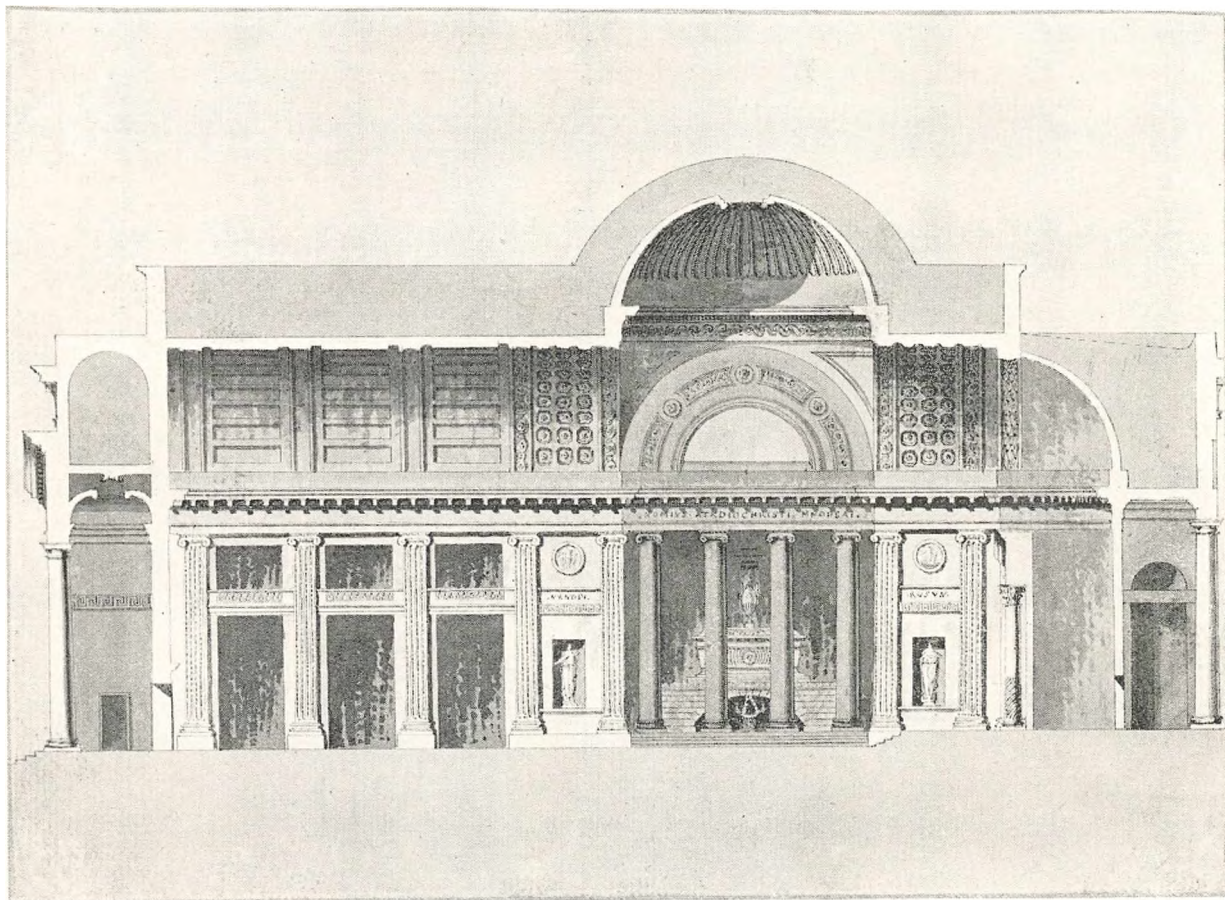

6. Kirkeprojekt. Snit. Tegning i Kunstakademiets Samling.

ved nogle smaa Tegninger, som for nylig er komne til Kunstakademiets Bibliothek fra Overretssagfører Stephan Hetsch's Samling. Tegningerne er ikke signerede, men utvivlsomt Harsdorffske, formodentlig Forarbejder til større Tegninger, som han har sendt hjem til Akademiet. Tre af dem forestiller den lille Kirke S. Andrea udenfor Porta del Popolo i Oprids og to Snit. Paa Grundlag heraf har han tegnet et Projekt til et Mausoleum. Han har benyttet det ydre Omrids af det ene Snit og deri indtegnet et Gravkammer i den Stil, som han var ved at danne sig ved Studier af antik-romerske Bygninger. Loftet er et Kassetelloft som i Pantheon; i en dyb Niche, flankeret af korinthiske Pilastre, ses Sarkofagen, derover et halvrundt Vindue, som han senere anvendte det i Frederik V's Gravkapel i Roskilde. Det er ikke noget Tilfælde, at Harsdorff studerede den lille Kirke, som er bygget af Vignola for Pave Julius III til Minde om hans Frelse i det skrækkelige Aar 1527, da Rom blev stormet af de tyske Landsknægte.

Kirken er afbildet i en fransk Udgave af Vignolas Bog om de 5 Søjleordener (1665), som Harsdorff maa have kendt og benyttet. Det er interessant at sammenligne Vignolas Renæssancebygning med Harsdorffs Projekt, der er helt i Pantheons Stil.

To Tegninger, en Grundplan og et Længdesnit, fremstiller en stor Kirke med tøndehvælvet Loft over Langskibet og Kuppel over Korsskæringen. Der er i dette Projekt Mindelser om Val de Grace i Paris, som Harsdorff beundrede; men alle Enkeltheder er gennemarbejdet i hans ny-antike Stil. Kuplens Dekoration bestaar af Riller eller Piber, der udgaar straaleformig fra Toppunktet, ganske det samme Motiv, som er anvendt i Frederik V's Kapel. Dette Træk borger os for, at vi her har med ægte Harsdorffske Tegninger at gøre, hvad ogsaa Tegnemaaden tyder paa. Uden at være særlig elegant eller rutineret, har den noget af den samme Charme, som vi finder i hans Bygninger.

Foruden disse Tegninger er der fra Harsdorffs Romertid kun bevaret en enkelt Penne-tegning, der nærmest maa opfattes som en Rejseskitse. Den er ikke som de ovenfor nævnte Tegninger tuscheret, og Stregen er lidt grov; men den er interessant som et Vidnesbyrd om, at Harsdorff allerede dengang havde Øje for de perspektiviske Virkninger, der spiller en vigtig Rolle i et af hans sidste Værker, Kolonnaden paa Amalienborg. Harsdorff har tegnet en Udsigt mellem to Søjler i Conservatorenes Palads tværs over Capitoliepladsen, Søjlerne danner ligesom en Ramme om Marcus Aurelius' Rytterstatue. Desuden har vi tilbage et Bind af den foran omtalte Skitsebog »Recueil etc.«. Det indeholder mest Studietegninger af ornamentale Detailler.

Blandt de Sager, som Høyen laante af Pastor Schaper, var ogsaa »Studiebogen«, en Bog i stort Oktav paa 92 Blade. Dens Indhold, der vel maa opfattes som Forarbejder til den »Traité ou cours d'architecture«, som Harsdorff havde sat sig for at skrive, var følgende: a) Arkitektoniske Idéer, samlede saavel fra romerske Bygninger, antike og moderne, som fra arkitektoniske Værker, som Palladio, Vignola, Scamozzi o. fl., hyppig ledsagede af Bemærkninger. b) en Samling af Uddrag af Bøger med Overskrift »Règles«. c) Udkast til en Skrivelse — formentlig til Akademiet — bestemt til at ledsage et indsendt Arbejde, en Kirke, som Frugt af Kunstnerens Studium i Rom. Udkastet endte noget afbrudt. Straks efter fulgte et andet Udkast, nemlig til en Afhandling med Overskrift »Reflexions sur la manière de bâtir les églises«, efter Schapers Mening bestemt til at følge med Arbejdet.

Bogen selv synes at være forsvundet; men Schaper har i Noterne til sin Biografi indført en dansk Oversættelse af »Règles« og »Reflexions etc.«. Den første har ingen større Interesse; men Betragtningerne over Kirkebygningskunsten har en vis Betydning, dels fordi de giver Vink om, hvilke Bygninger der særlig har vakt Harsdorffs Interesse i Paris og Rom, dels fordi vi ser, at han tidlig har gjort sig Rede for de Principper, som han vilde følge i sin fremtidige Virksomhed som Bygmester. Italiens moderne Kirker — altsaa Baroktidens Kirker — med deres »falske Glimmer af brogede Marmore, Forgyltninger, Malerier o. s. v.« tilfredsstillende ham ikke; han savner den Højhed og Fuldendthed, som bør findes i en Bygning, der er helliget Gudsdyrkelsen. »Hvor finder man i alle Roms moderne Kirker det, der heri kan tjene til Mønster og tilfredsstillende den sande Kunsts Fordringer? Hvor det hemmelighedsfulde Præg, den simple ædle Storhed, den Ro, der ligesom siger til enhver, der træder ind: Et Gud helliget Sted betræder du for at bønfalde, for at tilbøde den her boende Guddom. Den eneste af alle de Kirker,

jeg paa mine Rejser har set, der nærmer sig denne en Kirkes sande Karakter, er Klosterkirken Val de Grace i Paris. Hvilken Ro, hvilken Højhed! Af moderne Kirker, maa jeg sige, har ingen gjort et dybere Indtryk paa mig. Kirkens sande Karakter vil man da kun kunne hente fra Antiken, fra Oldtidens vise Frembringelser. Intet frembyder den i højere Grad end Romernes og Grækernes gamle Templer. Hvilken Storhed, hvilken skjøn Hemmelighedsfuldhed møder

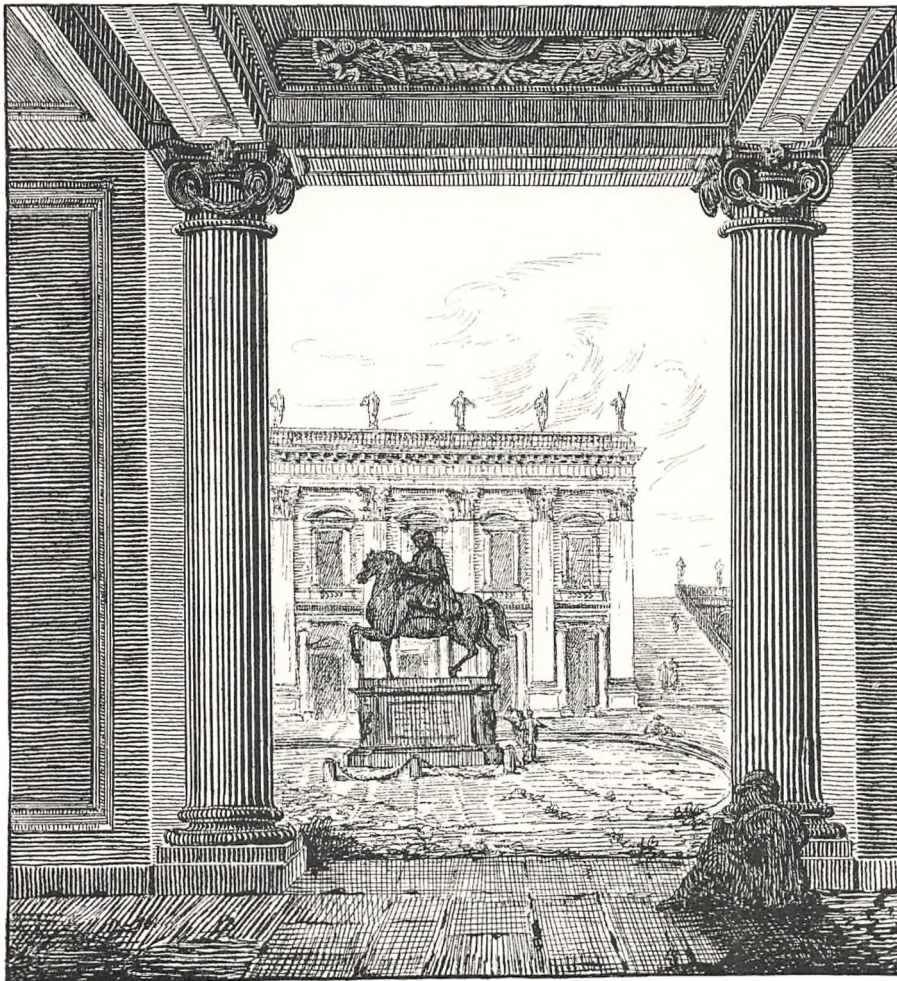

7. Rejseskitse. Tilh. Frøknerne J. og M. Grüner.

saaledes den indtrædende i Pantheon, nu kaldet Rotonden! Selv det skjønneste i Roms moderne Kirker taaler end ikke den fjærneste Sammenligning med Indgangen til denne Bygning og Storheden i det indre. Som man betræder den, føler man sig hensat for den almægtiges Aasyn, og hvor man vender Blikket, ligesom indaander man Tilbedelse.«

Naar Harsdorff bruger Ordene »den simple ædle Storhed«, tror man at høre Winckelmanns Røst. Har Harsdorff lært den store tyske Lærde at kende, der havde staaet Wiedewelt saa nær? Ingen Efterretning herom er naaet til Efterverdenen; men usandsynligt er det ikke. Maaske har han haft Anbefaling til Winckelmann fra Peder Als. Ogsaa ad anden Vej kan han have gjort hans Bekendtskab. I December 1763 kom Joachim Godske Moltke, som var paa en længere

Udenlandsrejse, til Rom og aflagde Winckelmann et Besog. Harsdorff har sikkert gjort den unge Moltke, Sonnen af Akademiets Præses, sin Opvartning og kan gennem ham være kommet i Forbindelse med Winckelmann. Joachim Godske var selv kunstinteresseret og købte paa Rej- sen Billeder til Faderens Galleri. Justi nævner blandt disse et Billede af Raphael Mengs, som jo havde været Als' Lærer, og til hvem Harsdorff sikkert har været anbefalet.

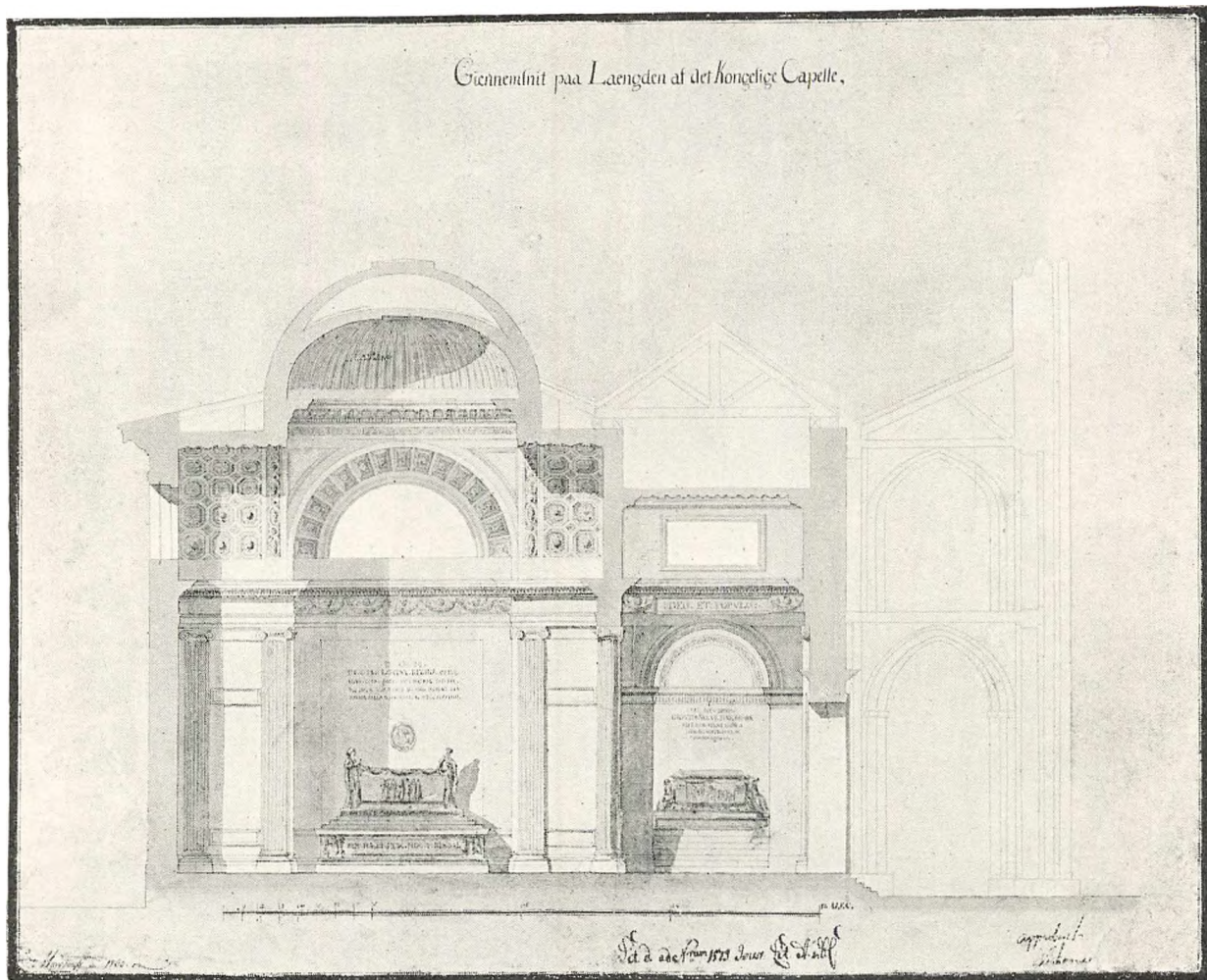

8. Udkast til Gravkapel ved Roskilde Domkirke 1763, Snit S.-N. Kochs Samling.

Til Harsdorffs Omgang i Rom hørte ikke blot de danske Kammerater og franske Venner; han færdedes ogsaa i italienske Kredse. Herom har man et ganske mærkeligt Vidnesbyrd i et Dokument, der findes hos Schaper i Afskrift. Vi føres hermed ind i Hyrdetidens ejendomme- lige Stemningsverden, der som bekendt gav sig Udtryk baade i Poesi og Billedkunst. Nogle litterært interesserede Romere havde dannet et »Pastorale istituto«, som fik Navnet »Arcadia«. Det kaldes ogsaa »Letteraria Republica«, og Formaalet synes at have været at dyrke Hyrde- poesien i tilsvarende landlige Omgivelser. Hvert Medlem havde en Hytte og havde tillige — eller snarere indbildte sig at have — Raadighed over et Stykke Land. Ved Optagelsen fik man et nyt Navn, som blev udtrykket ved Lod af en Samling Navne fra den antike Hyrdedigtning,

medens Efternavnet alledtes af opdigtede Navne paa de Stykker Land, som var tillagt de enkelte Medlemmer. Harsdorff blev saaledes optaget som »compastore« under Navnet Nisendro Artiche. Optagelsesdokumentet, som i de mest blomstrende Udtryk priser den nye Medhyrdes Dyder og Lærdom, er dateret Nymaane i Metageitnion (en græsk Sommermaaned) i den 635. Olympiades 3dje Aar, hvilket svarer til August 1763.

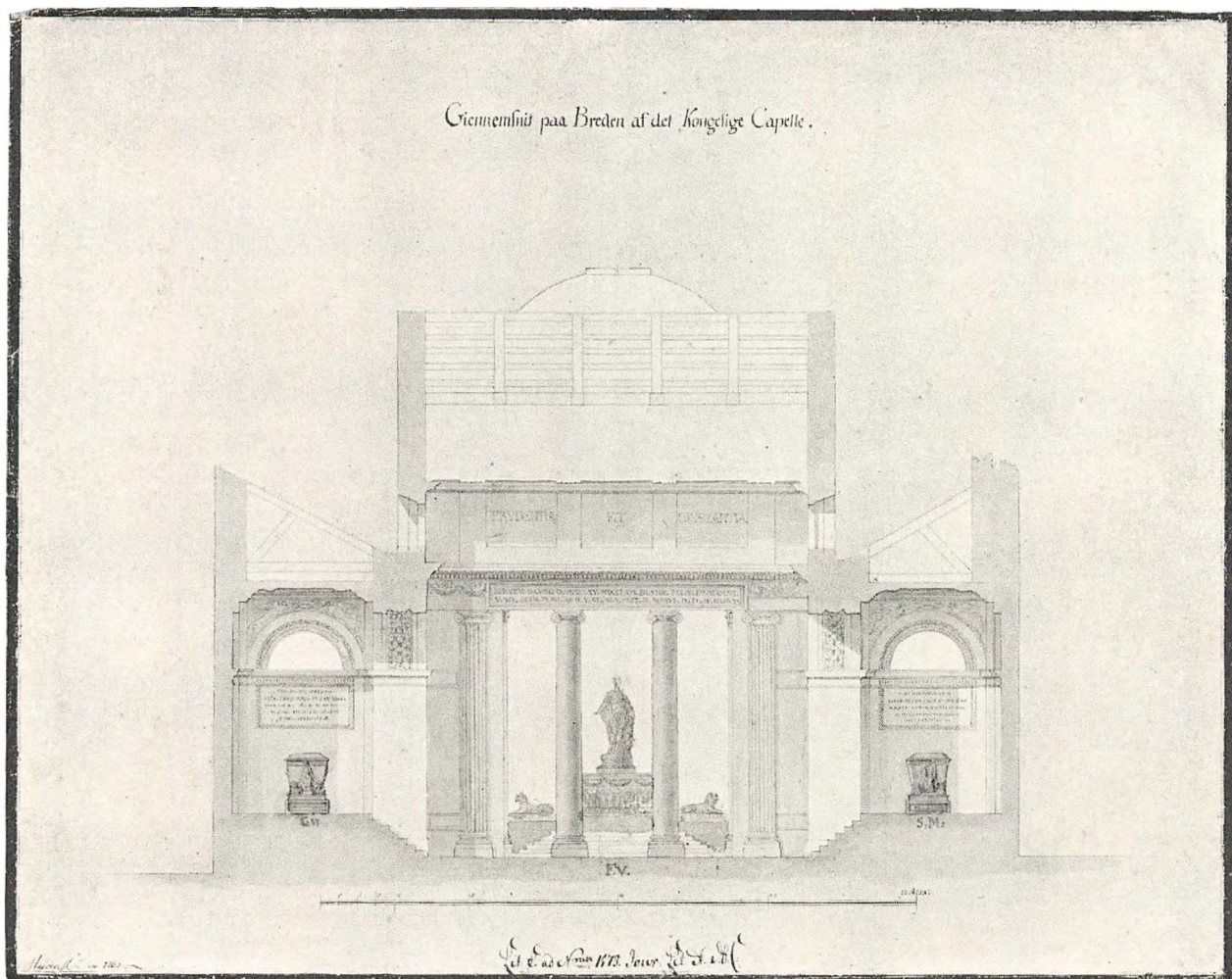

9. Udkast til Gravkapel i Roskilde 1763. Snit O.-V. Kochs Samling.

Opholdet i Rom har betydet uhyre meget for Harsdorff og virket stærkt paa hans modtagelige Kunstnersind; men det har dog ikke bevirket noget fuldstændigt Omslag i hans Kunstopfattelse. Under Læreaarene hos Jardin saavel som i de 5 Aar i Paris var han jo blevet indviet i den nye Stil, som hentede sin Inspiration fra Oldtidens Bygningskunst. Men han var betaget ved at staa Ansigt til Ansigt med de originale Monumenter, som havde vakt Soufflots og Jardins Begejstring og givet dem Mod til at bryde med den herskende Retning.

De første Opgaver, som Harsdorff i Paris havde søgt at løse ved selvstændig Komposition, var en Kirkebygning og et Gravkapel. De samme tog han i Rom op til ny Behandling. Hans Kirkeprojekt kender vi kun fra det foran omtalte lille Udkast og fra hans Afhandling om Kirke-

bygningskunsten, som viser, at han var stærkt optaget af de Problemer, som knytter sig til et saadant Arbejde. Om hans Behandling af den anden Opgave, Gravkapellet, ved vi mere, og vi behøver ikke at nøjes med hans Forsøg paa at omarbejde S. Andrea. Det er nemlig en Kendsgerning, at Tegningerne til Frederik V's Gravkapel i Roskilde, som blev approberet i 1768 og senere næsten uforandrede kom til Udførelse i 1773—78, er udarbejdet i Rom. Høyen

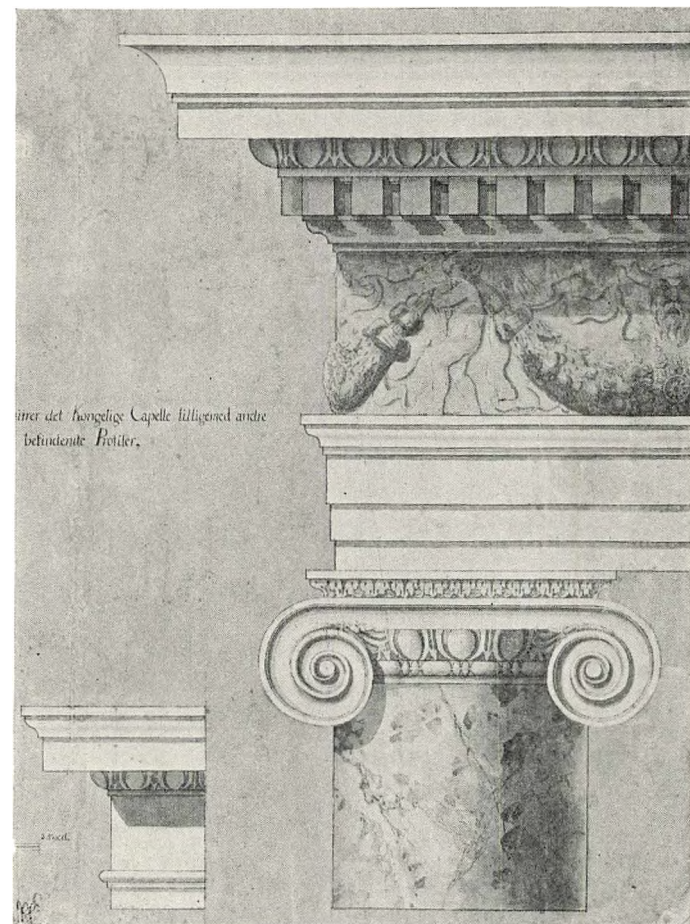

10. Detail af Udkastet til Kapellet i Roskilde. Kochs Samling.

har ikke vidst noget derom; han troede, at Initiativet var udgaaet fra Regeringen, og at det efter Frederik V's Død var blevet overdraget Harsdorff at udarbejde Tegninger. Den kunstinteresserede Fuldmægtig Anton Petersen havde henledt hans Opmærksomhed paa en Pakke Dokumenter i Indenrigsministeriets Arkiv (nu i Rigsarkivet), som angaar Kapellet. Her mangler de ældste Tegninger; der ligger blot et Omslag med Paaskrift om, at Arveprinsen har beholdt Tegningerne hos sig. Høyen maatte altsaa tro, at de var forsvundne, og han kunde ikke vide noget om, hvornaar de var blevet til. Men senere er de dukket op igen; ad ukendte Veje er de havnet i den Koch'ske Samling, som nu er deponeret i Kunstakademiets Bibliothek. De er signeret »Harsdorff invenit 1763«, og to af dem har Paategning om Kongens Approbation, der som sagt først fandt Sted i 1768. Der kan ikke være Tale om, at der foreligger nogen Fejltagelse, eller at Signatu-

ren er paaført senere. Harsdorff siger nemlig selv i en Skrivelse af 14. August 1784, at han har gjort Projektet til denne Bygning for 20 Aar siden, og at det har faaet en gunstig Bedømmelse af udenlandske Kunstdommere. Herved maa vel nærmest tænkes paa hans franske Kunstvenner; det er dog ogsaa muligt, at han har vist det til Folk som Raphael Mengs og Winckelmann.

Saa mærkeligt det end lyder, at Harsdorff skulde have udarbejdet et fuldstændigt Projekt til Gravkapellet i 8 store Tegninger paa et Tidspunkt, da der ingen Bestemmelse var taget om et saadant her hjemme, vil dog hans senere Virksomhed bekræfte, at netop denne Forudseenhed er et karakteristisk Træk hos ham. Han har mange Gange, især i den Guldbergske Tid, da hans Indflydelse var stor, selv fremkaldt de Opgaver, som blev ham stillet, og forstaaet

at faa Regeringen til at gaa ind paa hans Idéer. Det laa ikke for ham sorgløst at vente paa, at en Appelsin skulde falde i hans Turban; han vilde være sin egen Lykkes Smed.

Tanken om et nyt Gravkapel var i sig selv nærliggende, da der ikke var mere Plads i Højkoret i Roskilde Domkirke, hvor Christian V's, Frederik IV's og deres Dronningers Kister stod, og den er vel ogsaa blevet drøftet mundtlig i Hofkredse. Overhofmarskal Moltke, som paa denne Tid selv lod et kostbart Gravkapel bygge ved Karise Kirke, maa have været klar over, at der ogsaa maatte bygges et Mausoleum for hans kongelige Herre, dennes Forældre og hans afdøde første Dronning. Men det eneste faktiske, der forelaa, var at Wiedewelt i 1759 havde faaet Bestilling paa en Marmorsarkofag, der skulde gemme Støvet af højsalig Kong Christian VI. Foreløbig stod Liget i en Trækiste i Christian IV's Kapel. Harsdorff havde intet personligt Bekendtskab til Wiedewelt, som allerede var rejst ud i 1750 og først kom hjem, efter at Harsdorff var udrejst. Hvis han har hørt noget om saadanne Planer, maa det have været ad anden Vej, f. Eks. ved Brevveksling med sin Fader. Men nogen fast Form har disse Planer næppe haft, da der ikke findes det mindste derom i de officielle Kilder; og det maa anses for sikkert, at Idéen til Kapellet helt og holdent er udgaaet fra Harsdorff selv, og at den er en Frugt af hans romerske Studier.

HJEMREJSE OG HJEMKOMST. Imidlertid nærmede det Tidspunkt sig, da Stipendiet udløb, og der maatte tænkes paa Hjemrejsen. Efter 1. Oktober vilde der ikke blive sendt flere Kvarterer; men det var sædvanligt, at Pensionærene fik en saakaldet Naadegave til Hjemrejsen. Saly meddelte da ogsaa i Akademiets Møde 6. Juni 1763, at han havde faaet Brev fra »Mr. Harsdorffer udi Rom, udi hvilket han beder, at Academiet vilde intercedere sig for hannem hos Hans Høy-Grevel. Excellence Ober-Hoff-Marechallen, at tilveiebringe hannem een Naadegave til sin Reises Befordring fra Rom«. Da Moltke ikke var tilstede, blev denne Henvendelse udsat til den førstkommende Generalforsamling. Den 3. September approberede Kongen, at der maatte udbetales 400 Rdl. af Partikulærkassen »zu seiner Rückreyse«. I et Brev, som blev fremlagt i Akademiets Møde 31. Oktober, takker Harsdorff for »den bekomne Gave, vel begribende, at det er Academiets Bevaagenhed, han kan tilskrive det, og da han nu under dets Opsigt begynder sin Løbebane, saa smigrer han sig alt i Forvejen af den Fordeel, af saa herligt et Selskab at vorde beskiermet og belønnet.«

Derefter maa Harsdorff have begivet sig paa Hjemrejsen, som synes at have strakt sig over nogle Maaneder; først i Sommeren 1764 nævnes han som hjemkommen i Akademiets Dagbog. Der kan derfor maaske være nogen Sandsynlighed for, at han har lagt Vejen over Paris for at besøge gamle Venner. »Det forekommer mig dunkelt,« siger Schaper, »at jeg har hørt, at han har været 2 Gange i Paris paa sin Udenlandsrejse.« Denne Tradition er dog altfor usikker til at man kan lægge nogen Vægt derpaa. Mere bestemt lyder Beretningen om et Besøg hos Familien i Nürnberg. »Faderen havde nemlig paalagt ham at besøge sin Slægt der. Men, havde den gamle sagt, Casper, Du kommer ikke for at bede dem om noget. Du søger intet hos dem. Tage de ikke venligt imod Dig, kommer Du der aldrig mere. Harsdorff traf kun een Familie af sit Navn i Nürnberg. De toge venligt imod ham og lode ham hente til sig i deres egen Equi-page med 4 Heste for. Dog maa den fattige Konstner sandsynligvis have følt sig hos dem

som Fugl i fremmed Rede. Hans hele Ophold hos dem indskrænkede sig nok kun til et Par Besøg.«

Fra Nürnberg er Harsdorff vistnok rejst hjem over Berlin. Der er nemlig Spor af, at han har gjort Ophold i denne By. Mellem de bevarede Harsdorffske Tegninger er der to, som giver Hoved- og Sidefacaden af Opernhaus i Berlin. De er opbevaret sammen med to Tegninger til Ombygningen af det kgl. Theater i København, som Harsdorff ledede i 1773—74, og det vil senere under Omtalen af denne blive paavist, at der er en vis Forbindelse mellem det Berlinske Operahus og Theatret. Det er ikke underligt, at Harsdorff har følt sig tiltrukket af Knobelsdorffs Opernhaus, paa den Tid den eneste Bygning i Berlin, der bragte Bud om, at en ny Tid var ved at bryde frem. Den Nyklassicisme, man finder i Berlin, har sit Udspring fra England, hvor den palladianske Stil allerede i Aarhundredets første Halvdel havde fortrængt Barokken. En i England virkende italiensk Architect Giacomo Leoni oversatte Palladio til Engelsk, og derefter udkom en fransk Udgave i Holland (*Architecture de Palladio*, par Jacques Leoni, à la Haye 1725). Denne Udgave købte Harsdorff sig i Rom; hans Eksemplar var endnu, da Schaper skrev sine Optegnelser, i Familiens Eje. Paa Titelbladet var der skrevet: »Harsdorff, pagato 3½ Sequ. (Zecchiner?) Rom.«

Harsdorff vendte hjem med det faste Forsæt at kæmpe for den rene klassiske Stil imod den fordærvede Smag, som han fandt i Barok- og Rokokotidens Bygninger. Han har næppe haft Øje for, at Barokkens Mestre i Komposition og Rumudformning havde naaet store Resultater, som Efterfølgerne uden Møje tog i Arv. Det var egentlig kun med Hensyn til de dekorative Virkemidler, at der var sket et fuldstændigt Omslag i Smagen. Baroktidens Anvendelse af Søjler, Pilastre og andre arkitektoniske Enkeltheder i rent dekorativt Ojemed uden nogen virkelig Funktion føltes som uærlig. Nu skulde der kæmpes ikke blot for Skonheden i Kunsten, men ogsaa for Sandheden. Det skulde ses, at enhver Enkelthed havde sin klare og rigtige Funktion. Det store Projekt til Gravkapellet, som han hjembragte, skulde bane ham Vej til en Stilling, hvor han kunde gøre sit Syn paa Bygningskunsten gældende. Som det nærmeste Maal for hans Ærgerrighed stod det Professorat ved Akademiet, der havde staaet ledigt siden den yngre Jardins Død i 1759; som et fjærnere vinkede Hofbygmesterembedet, naar enten Anthon eller Jardin gik af. Den sidste var jo Udlænding og som saadan ikke fast knyttet til Landet, og Anthon var som Kunstner uden større Betydning. Alt var muligt for en Kunstner, der havde Talent og Virkelyst.

I de næsten 7 Aar, hvori Harsdorff havde været udenlands, var der sket meget her hjemme. Baade i København og udenfor Hovedstaden saa man Bygninger, der vidnede om, at Bernstorffs, Moltkes og Wasserschlebes Bestræbelser for, at Danmark paa Kunstens Omraade skulde være paa Højde med Tiden, ikke havde været forgæves. Saly og Jardin havde jo allerede virket i en halv Snes Aar, og gennem Akademiets Undervisning, som ogsaa søgtes af unge Bygningshaandværkere, spredtes Sansen for den nye Retning i Kunsten videre. Harsdorff har ikke været uvidende herom; i det franske Brev, som han i September 1761 skrev til Akademiet, fremhæver han som dettes Fortjeneste, at »le vrai beau des Grecs et des Romains a pris place dans nos climats au goût mauvais et déplacé par l'ignorance.« Men han er maaske dog blevet forbavset ved at se, at man i København var næsten lige saa moderne som i Paris. Frederikskirken var

ganske vist kun naaet 15 Alen over Jorden, men der var lavet en stor Træmodel, hvorpaa man kunde studere Bygningsværket i alle Detailler. Desuden havde Bernstorff og Moltke privat givet Jardin betydelige Opgaver. For Bernstorff byggede han Lyslottet ved Gentofte, som endnu bærer Bygherrens Navn; for Moltke, der i disse Aar var Ejer af den gamle »Kronborg Have« eller »Lundehave« ved Helsingør, ombyggede han Frederik II's gamle Lysthus til et moderne Landslot, det som senere, da det var kommet i Dronning Juliane Maries Eje, fik Navnet Marienlyst. Det er især Moltke, der har Fortjenesten af, at Jardin fik Lejlighed til at vise sit Talent ved forskellige Opgaver. I det grevelige »Hotel« paa Amalienborg, nu Christian VII's Palæ, dekorerede han Spisesalen, et af de skønneste Interiører, som er bevaret fra det 18de Aarhundrede; og i Haven byggede han den runde Sojlepavillon med dens Sidefloje, et højst indtagende Bygningsværk. Jardins Interiører har en egen Charme; der er endnu noget af Rokokoens legende Ynde, og samtidig det friske Pust af en Kunst, der fornyer sig og endnu er i sin Vorden. Paa Marienlyst staar endnu Kongesalen og Spisesalen i overste Elage uforandret som i Moltkes Tid; et lignende hidtil upaaagtet, meget smukt Interiør findes paa Fredensborg i Marskalshuset; det er ogsaa indrettet for Moltke, og ingen kan tvivle om, at det er af Jardin. Paa Bregentved har han ogsaa indrettet Værelser; og paa Moltkes andet Storgods, Glorup paa Fyn, findes endnu smukke Interiører i Jardins Stil. Ombygningen af Glorup var betroet til en af Jardins Tegnere, Joseph Zuber, en lidet begavet og uselvstændig Architect, som i Interiørerne ganske følger sin Lærers Stil.

For Harsdorff gjaldt det nu først og fremmest om at faa en Ansættelse, der kunde give lidt økonomisk Rygstød og efterhaanden føre til mere. Det lykkedes ogsaa forholdsvis hurtig, idet han den 18. August 1764 blev udnævnt til Bygningsinspektør med 400 Rdl. i aarlig Gage fra 1. Juli. I Bestallingen, som er udstedt gennem Partikulærkamret, er der ikke angivet noget særligt Virkeomraade. Man finder ogsaa i en senere Skrivelse fra Zuber den Udtalelse, at Harsdorff blev Bygningsinspektør uden at være ansat i nogen virkelig Tjeneste. Dette er vistnok rigtigt. Sædvanlig var Bygningsinspektørerne nærmest Medhjælpere for Hofbygmestrene, og Stillingen gav en Slags Ekspektance paa Hofbygmesterembedet. Saaledes havde Anthon været Bygningsinspektør under Eigtved, efter at han først havde tjent denne som Tegner i 13 Aar. Nu var Anthon Hofbygmester, medens Jardin havde den mere fornemme Titel »Intendant des Bâtimens« og for saa vidt var Anthon overordnet, som han var Medlem af den i 1742 oprettede Bygningskommission, der havde den Myndighed, som i tidligere Tid Generalbygmestrene havde haft. Saaledes var Forholdet blevet ordnet efter Thurs Død ved en Resolution af 19. Maj 1760. Kun var der i Begyndelsen to kgl. Bygmestre, Fortling og Anthon; men Fortling døde allerede 15. Juli 1761, og Anthon fik saa Opsynet med alle kongelige Slotte og Bygninger i Danmark med Titel af Hofbygmester. Der er imidlertid intet Spor af, at Anthon har benyttet Harsdorffs Medhjælp ved Tilsynet med Slottene, eller at denne har været ham underordnet. De Arbejder, som efterhaanden blev overdraget Harsdorff, var af ganske selvstændig Art. Men i de første Aar blev han meget lidt benyttet, da der hverken i Frederik V's sidste Aar eller i de første Aar af Christian VII's Regering blev begyndt paa nye Byggeforetagender. Først i 1770, da Struensee kommer til Magten, bliver Harsdorff benyttet af Hoffet som selvstændig Architect ved forskellige specielle Arbejder, der skulde udføres hurtigt.

II

HARSDORFF SOM PROFESSOR OG I PRIVAT VIRKSOMHED

KUNSTAKADEMIET. FESTDEKORATIONER. I de sidste Aar af Frederik V's Regering var en vis Sparsommelighed blevet nødvendig paa Grund af de store Udgifter til Rustninger, der forvoldtes af den truende Krig med Rusland i 1762, som kun ved et lykkeligt Tilfælde (Kejser Peter III's Død) blev undgaaet. Som Følge deraf indskrænkedes ogsaa Udgifterne til Byggeforetagender, med Undtagelse af Frederikskirken, hvortil der blev udbetalt et fast aarligt Beløb paa 40000 Rdl. Efter Thronskiftet blev dette Beløb nedsat til det halve, og de aarlige Udgifter til Reparationer ved de kongelige Slotte og Bygninger, som hørte under Partikulærkammeret, blev ligeledes efter Forslag af v. d. Lühe og H. C. Schimmelmann fra Begyndelsen af 1768 nedsat fra 24000 til 12000 Rdl. Dog udgik samtidig Fredensborg og Marienlyst, som var overladt Enkedronning Juliane Marie paa det Vilkaar, at hun aarlig fik 9000 Rdl. udbetalt af Partikulærkassen til Vedligeholdelse; hvad der medgik udover dette, maatte hun selv betale. Efter disse kraftige Nedsættelser indtraadte der naturligvis næsten Stilstand i offentlige Byggeforetagender, og der var ikke megen Brug for Harsdorffs Medhjælp.

Mens Tiden saaledes maatte ses an, indtil der kunde blive Udsigt til større Virksomhed, søgte Harsdorff at skaffe sig en Position indenfor Akademiet. Det første Skridt paa den akademiske Bane bestod i at blive agreeret. Dette foregik i et Møde den 8. August 1764, hvor »Directeuren presenterede Akademiet adskillige Teigninger udi Architecturen af Harsdorffer, hvorefter denne Architect ønskede at vorde aggreeret. Efter at Arbejderne var examineret, gick Scrutinium (Stemmeurnen) om, og Stemmerne faldt ud til hans Fordeel.« Hvad det var for Tegninger, Harsdorff fremlagde, er ikke bekendt; men det maa formodes, at Tegningerne til Gravkapellet har udgjort den vigtigste Del.

I samme Møde opgav Direktøren (Saly) ham »det Sujet, som han til sin Antagelse skulde behandle, bestaaende udi et Kongl. Palais med alt det som deraf dependerer, og liggende paa en smuk Plads, udziiret paa een efter Sujettet anstændig Maade. Hand sagde ham, at Akademiet forlangede, at han skal gjøre een General Grund-Riss, een Opstand i Façaden, een Durchschnitt i Længden og een i Bredden, alt i Størrelse, som hand fandt for got, at Akademiet icke bandt ham til noget, men gav ham Frihed til at give sit Genie Toylen i Henseende til Teigningerne; men at han skulde gjøre een i Perspective af heele Bygningen og udi den sædvanlige Størrelse, som Receptions Styckerne almindelig ere, og til at fuldføre alt dette gives hannem 4re Maaneder.«

Medlemsarbejdet skulde altsaa være færdigt i December og er maaske ogsaa blevet det; men den højtidelige Optagelse som Medlem fandt dog først Sted 14. Marts 1765. Herom beretter Dagbogen: »Directeuren presenterede det Stykke, som Harsdorffer efter Befaling havde udført for at blive optaget til academisk Medlem.« Kunstnerens Tegninger blev examineret, »og da samme befandtes meget skønne, fortfarede man ved Scrutinium denne Architects Op-

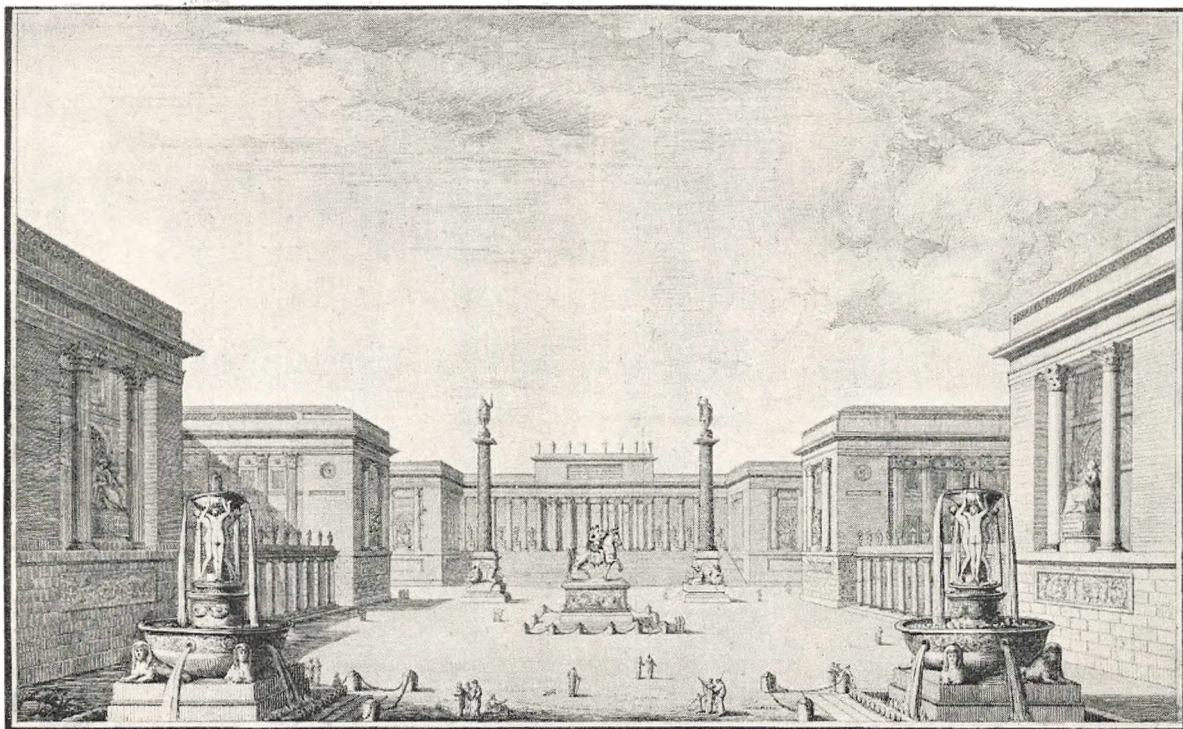

11. Medlemsstykket. Tegning i Kunstakademiets Samling.

tagelse som academisk Medlem, hvilket skeede, og Stemmerne befandtes eenstemmige.« Efter at Harsdorff havde takket og aflagt den sædvanlige Ed, tog han sit Sæde.

Medlemsstykket — den perspektiviske Tegning — hænger endnu i Lærerværelset paa Akademiet, og det er ikke uden Interesse at undersøge det lidt nøjere. Var der i Jardins Bygninger endnu en Mindelse om Rokokoen, er Bruddet hos Harsdorff afgjort og fuldstændigt. Det kongelige Palais, som man ser i Baggrunden, er i enhver Henseende et Modstykke til Baroktidens Slotte, og den foranliggende Plads staar — bortset fra Rytterstatuen i Midten — i en lige saa afgjort Modsætning til de runde eller ottekantede Pladser, som var saa almindelige i den foregaaende Periode. De Bygninger, der omgiver Pladsen, danner ikke en Ramme, der slutter fast om denne, men skyder sig kulisseeagtig frem mod det aabne Rum. Projektet er løftet op i en ideal Sphære; Slottet synes at ligge i et Drømmeland fjernt fra Virkeligheden, navnlig den som vi har for Øje i vort nordiske Klima. De Personer, som danner Staffage i Forgrunden, synes ligeledes at tilhøre fjærne Tider og Egne.

Foran Paladset breder sig en Kolonnade af korinthiske Søjler, kronet af en Attika med

Statuer. En mægtig Fritrappel fører op til Søjlebygningen, der paa Midten er gennembrudt i hele Attikaens Bredde og har saa stor en Dybde, at der er fire Rækker Søjler bag hverandre. Mellem dem ser man ind i Paladsets Gaard, og i dennes Baggrund skimter man det egentlige Palads, en Bygning i to Stokværk. De smalle Sider af Paladsets fremspringende Sidefløje, saa vel som »Dependencernes« mod Pladsen vendende Smalsider, har ingen Vinduer, men er rent dekorativt behandlede, og her møder vi det af Harsdorff saa yndede Motiv, Nicher, hvis Overværk støttes af to Søjler. I Nicherne ser man siddende Statuer. Fløjene er forbundne ved lave Kolonnader af toskanske Søjler; bag dem maa man tænke sig Gaarde og rimeligvis Bagbygninger. Façaderne mod Gaarden har Vinduer i to Stokværk og mellem dem en »stor Orden« af korinthiske Pilastre.



12. Antik Gruppe, »Trois nymphes«, i Louvremuseet. Fot.

Foruden Rytterstatuen har Pladsen som fritstaaende Dekorationer to Æressøjler og to Fontæner. Søjlerne er Efterligninger af Trajanssøjlen i Rom. For oven bærer de Imperatorstatuer, for neden knæler ved Fodstykkets Hjørner lænkede Slaver. Fontænerne er tilsyneladende mere originale; men de er ikke fri for Tegnefejl i den perspektiviske Gengivelse af krumme Linjer. For neden vælder Vandet ud fra en stor Kumme, støttet af Sphinxer; deri er anbragt et rundt Postament, hvorpaa der staar tre nogne Kvindeskikkelser, alle med Ryggen udad; paa oprakte Arme bærer de en mindre Kumme, hvori det øverste Vandspring er. Kvindegruppen er dog ikke noget originalt Paafund af Harsdorff. I Louvremuseet findes en antik Gruppe, som ganske tydelig har været hans Forbillede. Den gaar under Betegnelsen »Trois nymphes« og er ca. 1 m. høj. Den stammer fra den Borghesiske Samling og har altsaa paa Harsdorffs Tid været at se i Rom.

Hele Stykket virker som et kunstnerisk Program og er meget oplysende med Hensyn til det voldsomme Brud med Fortiden, særlig i Opfattelsen af det dekorative i Bygningskunsten. Det er ikke blot med Hensyn til de strenge Regler for Søjleordenerne, at Nyklassikerne kræver Frihed; ogsaa Baroktidens faste Komposition kommer i Opløsning. Kraften samles ikke i Façadernes Midte, men Søjleraderne udfolder sig i en Længde, der gør det vanskeligt at opfatte Søjlernes Antal og Midtpunktets Beliggenhed. I Louvrekolonnaden var Midtpunktet endnu stærkt betonet; men Ange-Jacques Gabriel havde i de søjlesmykkede Bygninger paa Concordepladsen vist Eksemplet paa de lange, ubrudte Kolonnader. De var ganske vist ikke kommet til Udførelse, da Harsdorff forlod Paris; men han kan have set Tegningerne, som blev udført efter den store Konkurrence, hvori ogsaa Soufflot deltog. Kompositionsskemaet er altsaa helt forandret; men den gennemførte Symmetri giver alligevel Projektet en fast Holdning.

Efter denne vellykkede Begyndelse kunde Harsdorff gøre sig Haab om, naar en passende Tid var gaaet, at opnaa det ledige Professorat i Perspektiven. Og snart frembød der sig en ny Løjlighed til at gøre Indtryk paa Akademiet. Den 14. Januar 1766 døde Frederik V, og der skulde hurtigst muligt gores Tegninger til en Katafalk, som Akademiet blev anmodet om at censurere. I Dagbogen skrives herom under 23. Januar: »Academiet var extraordinairement for-

samlet for at paakiende 7 Teigninger til catafalquen af Mons^r Harsdorff, academisk Medlem, een af Mons^r Anthon, og een af Mons^r Eigtweedt. Academiet haver examineret disse Teigninger og med megen satisfaction i Mons^r Harsdorffs og i Besynderlighed Litr. A seet den Overflodighed af genie i dette Project, saa vel som Stilens Skionhed, og er bleven vaer, at det aldrig kunde feile, at denne machine jo vilde giore een forfærdelig stor effect, naar samme blev udført. Academiet overdrog derpaa Secretairen tillige med Teigningerne at indhændige Præsidi Extracten af denne Foreleggelse.«

Vi kender kun Projektet af et tarveligt Stik af F. L. Bradt, og man faar ikke deraf et saa

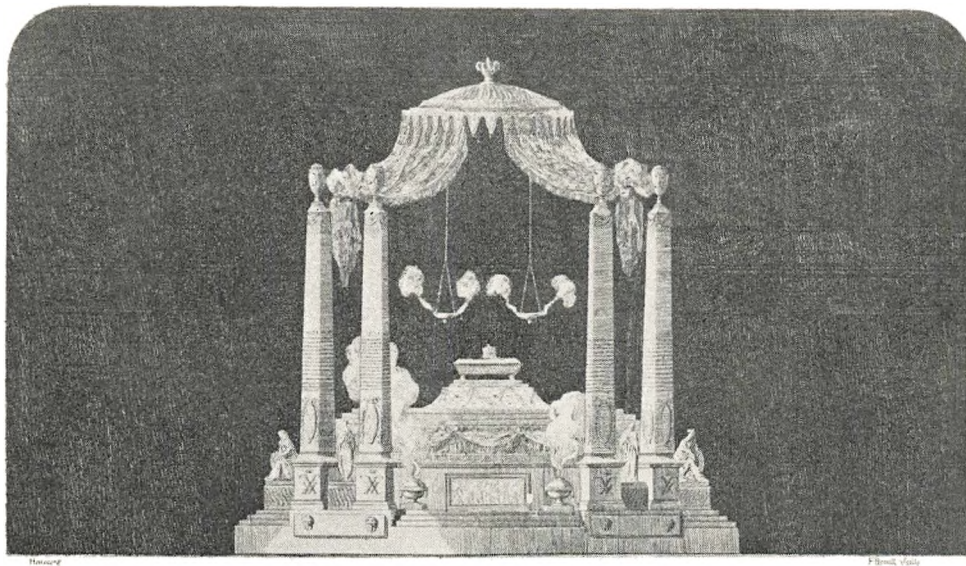

13. Udkast til Katafalk. Stik af F. L. Bradt i Müllers Pinakothek (Det kgl. Bibl.).

overvældende Indtryk, som man skulde vente efter den Begejstring, hvormed det blev modtaget af Akademiet. Men Arrangementet med de fire høje Obelisker er en smuk Idé. Projektet blev dog ikke benyttet. Moltke foretrak et Forslag af Jardin, som han har gengivet i sine »Plans, coupes et élévations etc.«, skont dette ikke var videre originalt, men en Efterligning af de Katafalker, som Brodrene Slodtz oftere havde komponeret ved kongelige Personers Ligfærd i Frankrig. Et Stik af Bradt viser Katafalken opstillet i Slotskirken. Den var formet som en Pyramide, i hvis Indre Kisten staar som i et aabent Gravkammer.

Det er ganske mærkeligt at træffe Navnene Eigtved og Anthon her. Hofbygmester Anthon kunde ikke kaldes »Mons^r Anthon«; det maa være et yngre Medlem af Familien. Mons^r Eigtved er maaske den Murmester Hans Eigtved, som i 1763 fik Kontrakt om det aarlige Reparationsarbejde paa Frederiksberg Slot. Hans Forgænger i denne Bestilling hed Mathias Anthon.

Den 9. April 1766 blev Harsdorff valgt til Professor i Perspektiven. Saly meddelte som Direktør, at Pladsen var ledig fra 2. November 1759 ved den yngre Jardins Død, og at hans Broder ad interim havde forrettet denne Tjeneste. Nu ønskede Harsdorff at indtage denne Plads. Dette Ønske fik han opfyldt paa den mest tilfredsstillende Maade, idet han valgtes en-

stemmig. Gagen var højst ubetydelig, kun 50 Rdl. aarlig; men Stillingen gav Anseelse, for ikke at tale om Rangen som virkelig Kancelliraad, noget som dengang i den honnerte Ambitions Tid var af ikke ringe Betydning. Professoratet i Perspektiv kaldes ofte det andet Professorat i Architekturen, og Arbejdet bestod væsentlig i at lede Undervisningen af Bygningsskolens Elever. I Vinteren 1768—69, da Jardin sammen med Wiedewelt var paa Rejse i Udlandet, overdrog Akademiet Harsdorff tillige at besørge det første Professorat.

Nu begyndte ogsaa Hoffet at faa Øje paa den talentfulde unge Bygmester. Egentlige Bygge-

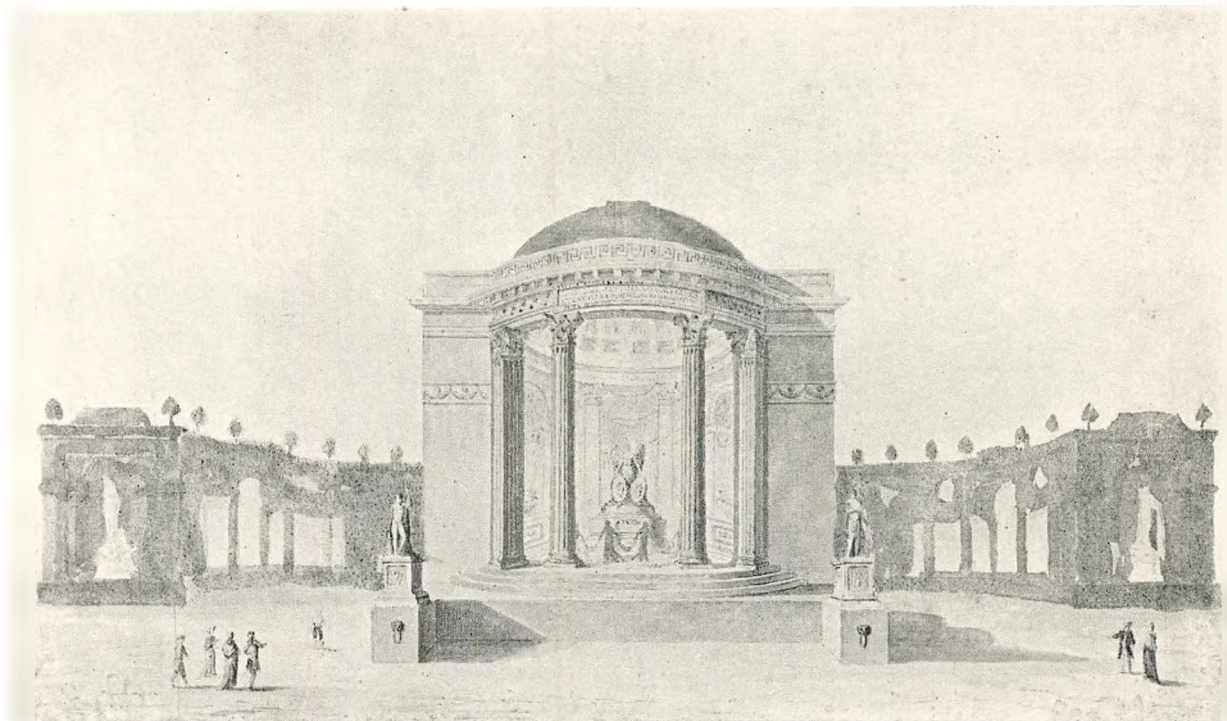

11. Udkast til Dekoration foran Børsen. Tilh. Frøknerne J. og M. Grüner.

foretagender var der, som foran omtalt, ikke Tale om; men de mange Festligheder i de første Aar af Christian VII's Regering gav Anledning til prægtige og ofte kostbare Festdekorationer. Til Dronning Caroline Mathildes Indtog 8. November 1766 havde Wiedewelt tegnet flere store Dekorationer. Ogsaa Harsdorff havde tegnet een, som var »destineret til Børsen«. Men om den er blevet oprejst, er tvivlsomt, da Regeringen af Sparsommelighedshensyn holdt igen og bl. a. forbød private at oprejse Æreporte. Den originale Tegning er bevaret i Familien. Dekorationen bestaar af et fortil aabent Rundtempel med Kuppeltag, liggende paa en halvrund Plads, hvis Baggrund dannes af en lav Kolonnade. Tempels Søjler er korinthiske. Tegningen er gengivet i et Stik af Braddt.

Ved Kroningen 1. Maj 1767 byggede Harsdorff paa Christiansborg Slots Ridebane en stor Dekoration, »Gratiernes Fontæne«, som dannede Midtpunktet i de folkelige Forlystelser, Oksestegning m. m., som var arrangeret der. En bevaret Tegning viser hele Arrangementet, som ogsaa kendes fra forskellige samtidige Beskrivelser. Arkaderne omkring Pladsen var smykket

»som til en antik Fest« med Kranse og Blomsterguirlander, omvundne med Guldbaand. Fontænebygningen var rejst i Pladsens Vestside foran Marmorbroen; den var naturligvis af Træ, men malet som forskelligfarvet Marmor. Sokkelen var af gult orientalsk Marmor, flankeret af Fremspring, hvorfra hvid og rød Vin strømmede ud gennem Løvehoveder i halvrunde Bassiner. Disse Sidefontæner afsluttedes for oven ved aftrappede Pyramider, der bar antike Vaser. Den egentlige Fontæne i Midten, hvorfra Vinen »communiceredes« til Sidefontænerne, var en Bygning af rødt orientalsk Marmor, afdelt med fire hvide Marmorpilastre med forgyldte Kannelurer

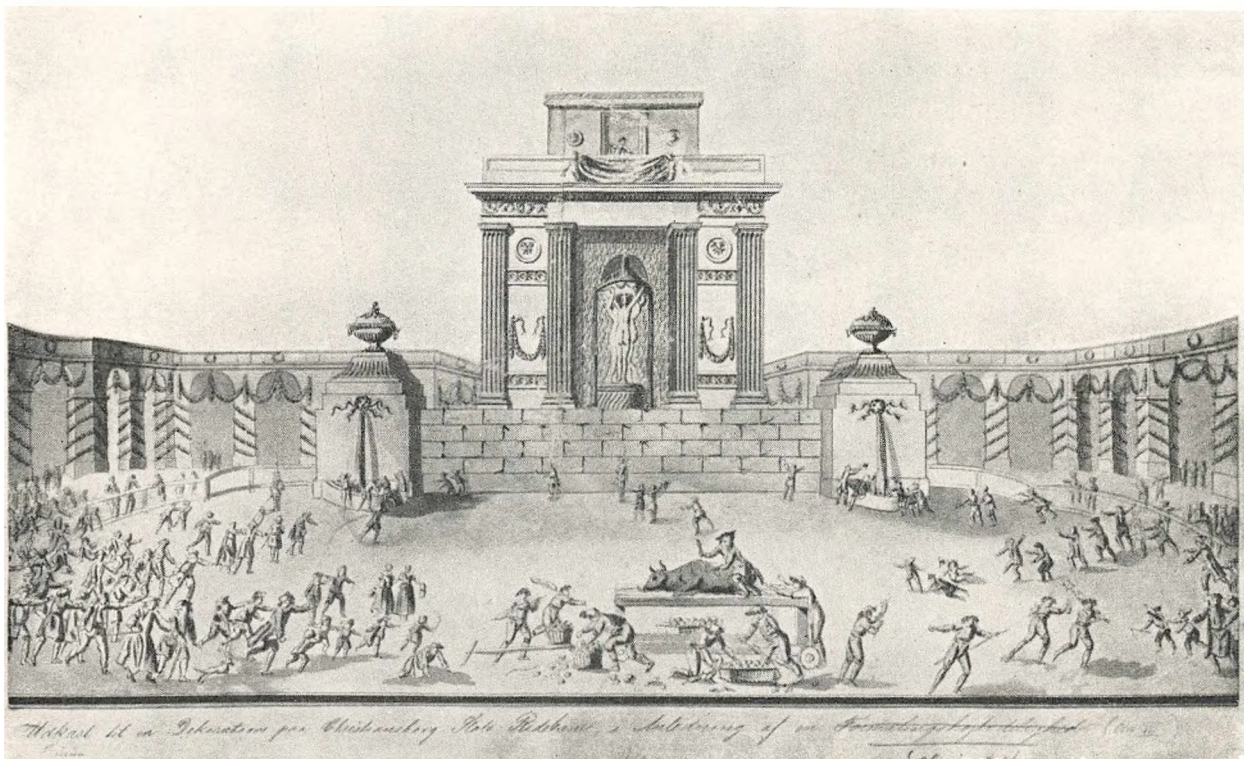

15. »Gratiernes Fontæne«. Tilh. Konsul I. F. Erichsen.

og Hovedkrans af hvidt Marmor. Derover saas bagved en Attika en mindre firkantet Overbygning. Midtpartiet dannede et grotteagtigt, med Grønt dekoreret Rum, hvori stod en Gruppe af de tre Gratier, holdende en Kumme i oprakte Arme. Her var Kilden, hvorfra Vinen udsprang. Vi genkender Motivet fra Fontænerne paa Medlemsstykket. Gratierne indtog ganske de samme Attituder som de tre Nymphes, og man maa anlage, at Harsdorff har opfattet disse som Gratier.

BRODRENE PETERSENS JOMFRUKLOSTER. Var der saaledes ingen Udsigt til, at større offentlige Byggearbejder vilde blive sat i Gang, laa det nær for en ung Architekt at se sig om efter noget privat Arbejde. Petri Kirkes Menighed, som Harsdorff selv tilhørte, talte blandt sine Medlemmer ikke blot Byens mest ansete Haandværksmestre og adskillige velstaaende Købmænd, men ogsaa mange af Samfundets Spidser, især naturligvis de tysk fødte, helt op til de højforne Geheimeraadere i Konseillet, Johan Hartvig Ernst Bernstorff og Johan Ludvig Holstein.

Det var naturligt, at man her begyndte at lægge Mærke til den unge dygtige Architect, især efter at han var blevet Professor ved Akademiet; og saaledes gik det til, at han i Sommeren 1766 kom til at give Tegning til Brødrene Petersens Jomfrukloster paa Amagertorv (Nr. 29). Sagen har en lang Forhistorie, som kan følges i alle sine Faser ved Hjælp af Stiftelsens Arkiv; men her kan den kun behandles i al Korthed.

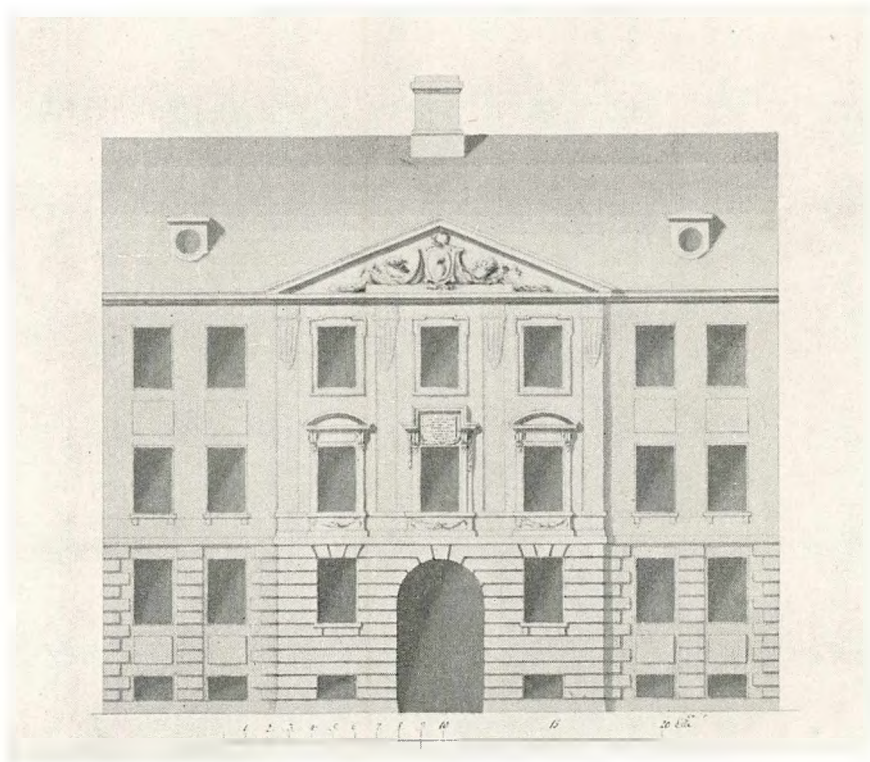

16. Petersens Jomfrukloster. Projekt af G. Vollmeister. Stiftelsens Arkiv.

Ifølge et af Klædehandler Albrecht Petersen i 1755 oprettet Testamente skulde Hovedmassen af hans og den tidligere afdøde Broder Sebastian Petersens Formue, deri indbefattet Ejendommen paa Amagertorv, anvendes til Oprettelse af et »Jungfernsitz oder Kloster«, som skulde styres af Menighedens Ældste, Kuratorer og Forstandere samt Kirkens Patron, som paa den Tid var J. L. Holstein.

Da Albrecht Petersen døde i 1761, traadte Testamentet i Kraft, og Stiftelsens Bestyrelse maatte tænke paa at opføre en ny Bygning, da den gamle ikke egnede sig til Formaalet. Tre ansete Haandværksmestre indenfor Menigheden, Murmestrene M. Krause og Philip de Lange og Tømmermester G. Vollmeister gjorde hver for sig Tegninger og Overslag; men da Byggepriserne for Tiden var høje, blev det besluttet »ikke at angribe Bygningen med force«, men foreløbig nedbryde de gamle Sidebygninger, hvilket Philip de Lange paatog sig.

I 1763 havde Philip de Lange og Vollmeister udarbejdet nye Projekter, den sidstnævnte endog to, og alle Tegningerne blev nu forelagt Bernstorff, som efter Holsteins Død var blevet Kirkens Patron. Han syntes bedst om Vollmeisters sidste Tegning, men udtalte dog det Ønske, at ogsaa J. C. Conradi skulde anmodes om at gøre en Tegning. Conradi hører til de Bygmestre,

der staar paa Overgangen mellem Haandværkerne og Architekterne. Oprindeligt var han Murer eller Tømmermester; men i 1762 fik han en Udnævnelse til Bygningsinspektør med den særlige Opgave at føre Tilsyn med de Kirker, der tilhørte Proprietærene (Godsejerne). I 1754—55 havde han bygget Opfostringshuset paa Christianshavn (det senere Søkvæsthus), en Institution, som havde Bernstorffs særlige Interesse.

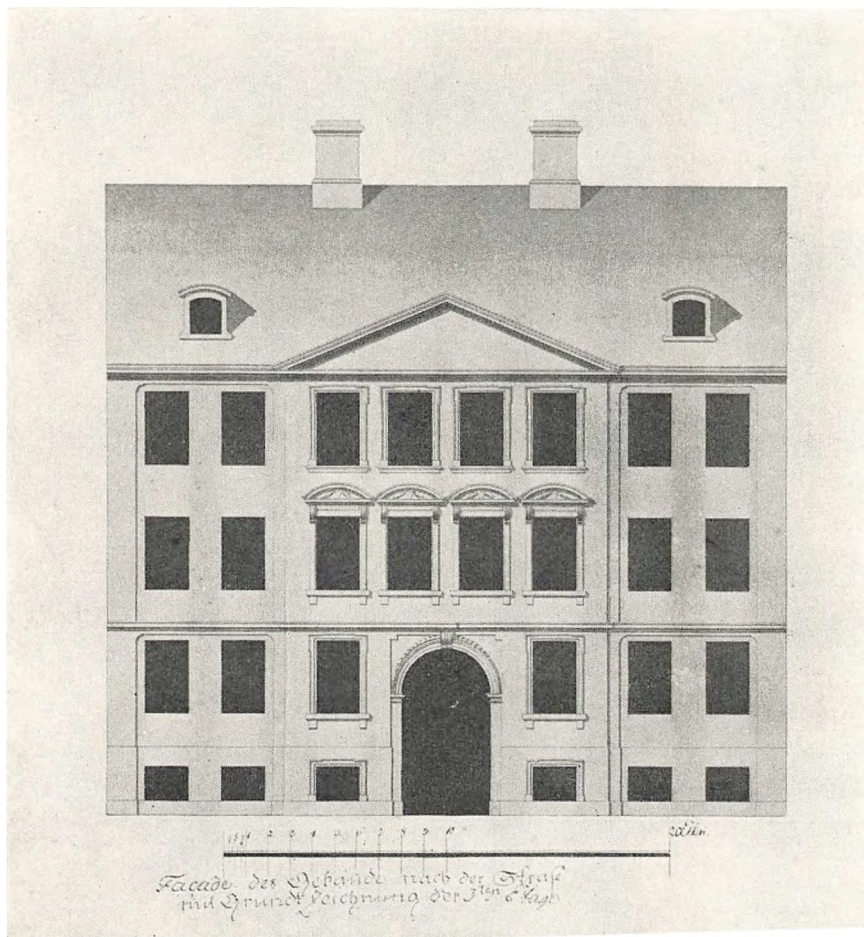

17. Petersens Jomfrukloster. Projekt af J. C. Conradi. Stiftelsens Arkiv.

Bernstorff kunde naturligvis straks se, at alle de Projekter, man havde forelagt ham, var i den sædvanlige Barokstil, som i hans Øjne var forældet. Af Conradi har han ventet sig noget mere; men Tegningen viser dog, at ogsaa han hørte til den gamle Skole. Façaden er tegnet efter det sædvanlige Barokskema med et noget fremspringende Midtparti paa 4 Fag med en Fronton over. I mellemste Etage er der Vinduesindfatninger af Sandsten med segmentformede Frontoner. Façaden minder om en langt ældre Bygning, Asiatisk Compagnis Palæ i Strandgade, opført i 1738 af Philip de Lange. Conradis Forslag blev approberet; Tegningerne er forsynet med Kirkens Segl; men samtidig blev det vedtaget at udsætte Sagen endnu et Par Aar for at opsamle Renter.

I 1766 begyndte man igen at holde Møder om Byggesagen, da det var en Aftale med Bern-

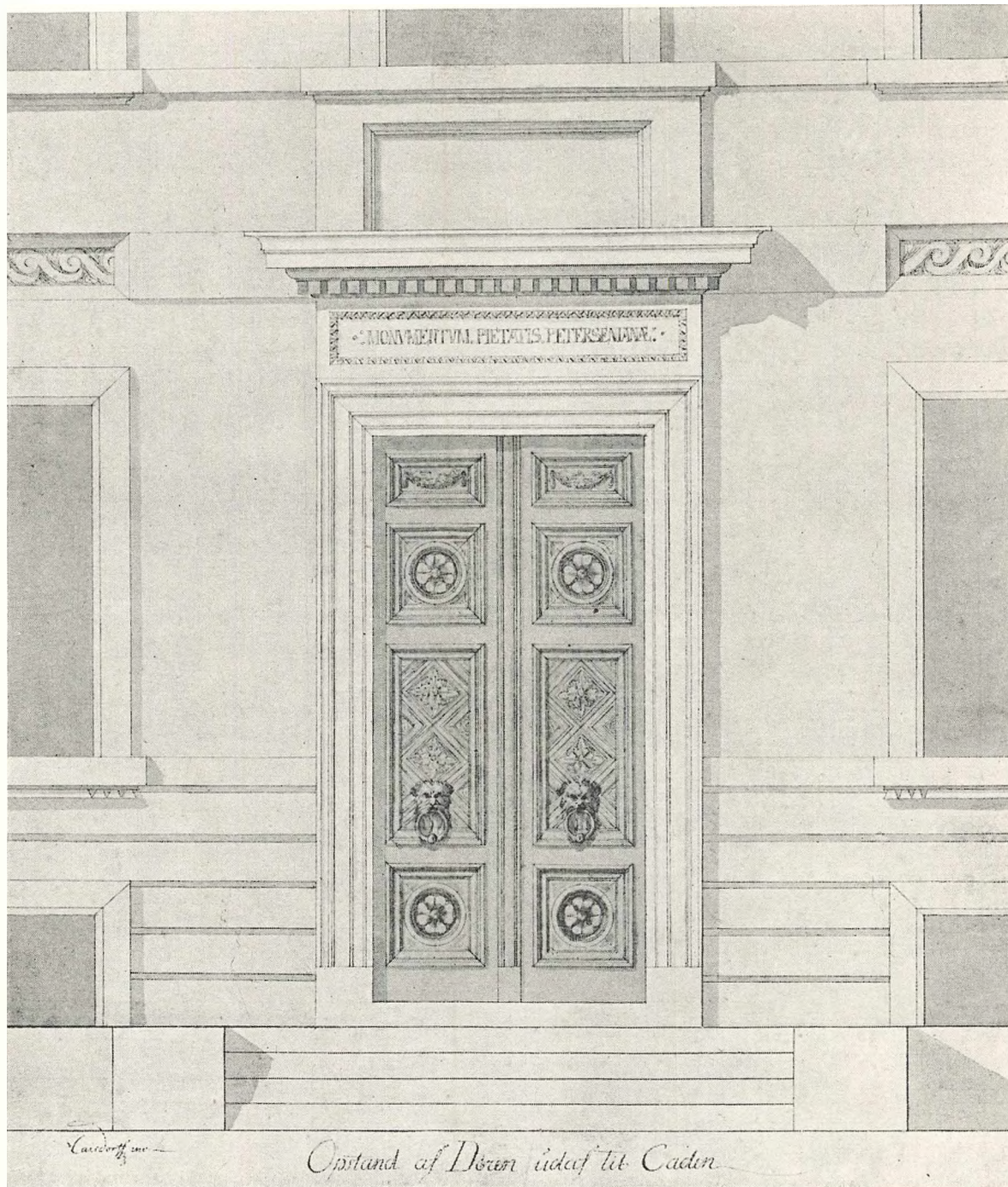

18. Petersens Jomfrukloster. Detail af Harsdorffs 1. Projekt. Kochs Samling.

støff, at Udsættelsen ikke maatte vare længere end at alle Forberedelser kunde være til Ende ved Udløbet af Aaret 1766. Man var nu kommet ind paa den Opfattelse, at Conradis Tegninger ikke var tilfredsstillende, og det er ikke usandsynligt, at Harsdorff har haft Lejlighed til at se dem, og at det er hans Kritik, der har fremkaldt Ønsket om en Omarbejdelse. Nok er det, paa et Møde 23. April besluttede man, at Tegningerne skulde revideres, hvortil man ønskede

at bruge »Architecteuren Hr. Professor Harsdorffer«. Men da denne ikke vilde gaa ind herpaa, men gerne vilde gøre nye Rids, blev dette Tilbud modtaget.

Efter et Par Maaneders Forløb indleverede Harsdorff sine Tegninger, og den 13. Juni blev disse sammen med Conradis sendt til Bernstorff. Der medfulgte en Skrivelse, hvori det forklares, at skønt Conradis Tegninger har vundet Patronens Bifald og for saa vidt er approberede, mener man dog at maatte gaa frem med den største Forsigtighed; og »da der auf Königl. Kosten verweist gewesen, nunmehrige Professor Harsdorffer einigen unseres Mittels als ein berühmter Architector nicht unbekannt ist«, har man anmodet ham om at udarbejde nye Tegninger. Harsdorff vil gerne personlig forklare sit Forslag for Patronen, hvis han kan blive modtaget een af de første Dage, da han skal rejse til Overhofmarskal Moltkes Godser.

Bernstorff svarer den 18. Juni, at han ikke har den Fornøjelse at kende Hr. Harsdorffer, men har en meget god Mening om hans Talenter. Han vil modtage ham Tirsdag den 24de. Der gik straks Bud til Harsdorff derom; men han var da netop i Begreb med at rejse til Bregentved, hvorfra han skulde rejse til Glorup. Rejsen vilde tage 3 Uger, og det blev saa aftalt, at Harsdorff straks efter sin Hjemkomst skulde melde sig hos Bernstorff. Denne sendte den 7. August Tegningerne tilbage med et Brev, hvori han giver Projektet sit fulde Bifald; kun tror han, at Ziraterne bliver for kostbare.

Det som især havde tiltalt Forstanderne ved Harsdorffs Projekt, var at han havde udnyttet Grunden langt bedre end hans Forgængere. Grunden var meget dyb, og der var paa Haandværkernes Tegninger projekteret nogle meget lange og smalle Sideføjle i to Etager. Harsdorffs Sidebygning var ca. 50 Alen kortere, hvorved der blev Plads til en Have, og Byggesummen kunde nedbringes noget. Til Gengæld havde han givet Side- og Bagbygning 3 Etager. Harsdorff havde i Paris lært en mere moderne Indretning af Lejligheder at kende, og han har baade gennem sin Undervisning paa Akademiet og ved det Eksempel, han gav i sine Privatbygninger, gjort meget for at reformere Boligbyggeriet i København. De Petersenske Jomfruer var de første, der kom til at nyde godt heraf.

Tilsyneladende var Sagen nu i Orden, og Forstanderne vedtog den 1. September at meddele Patronen, at man agter at skride til Licitation, saa snart Harsdorff har leveret nogle endnu manglende Detailtegninger og et Material-Overslag. Men trods dette gode Forsæt varede det mere end et Aar, inden man kom saa vidt. Den 3. Februar 1767 var Bestyrelsen samlet for at »perlustrere« Harsdorffs Tegninger, som nu var komplette. En af Kuratorerne tog Tegningerne med sig for at konferere med Conradi og Vollmeister og lade disse gøre Overslag over Bekostningen. De erklærede imidlertid begge, at Bygningen ikke i alle Stykker kunde opføres efter Tegningerne, og der blev saa aftalt et Møde med Harsdorff, som resulterede i, at han gik ind paa at omarbejde sit Projekt. Man forstaaer, at den unge Bygmester har manglet tilstrækkelig Autoritet til at gennemføre sin Plan; han har maattet bøje sig for et stærkt Pres fra Kirkens Bestyrelse og dens Tillidsmænd. Der hengik flere Maaneder med at udjævne forskellige »Differencer«, saa at Forstanderne først den 13. Juni kunde meddele Bernstorff, at Harsdorff nu havde lavet »anderweite Risse«, og at Bygmestrene (Conradi og Vollmeister) havde agreeret dem. Den 12. August hører vi, at Tegningerne er helt færdige, alle Differencer udjævnede og Grunden opmaalt, hvorefter der skrives til Bygningskommissionen om Approbation. Denne blev

givet 18. September, og 6. November blev der endelig holdt Licitation, hvor Hofmurmester og Brandmajor E. Fr. Platz blev lavest bydende med 19200 Rdl.

Af Harsdorffs første Projekt er der en Rest bevaret i en Tegning i den Kochske Samling, som viser Indgangsdøren og lidt af den omgivende Del af Façaden. Man kan derefter i Tanken omtrent forestille sig hele Façaden, naar man forudsætter, at Hovedkranen og Attikaen skulde

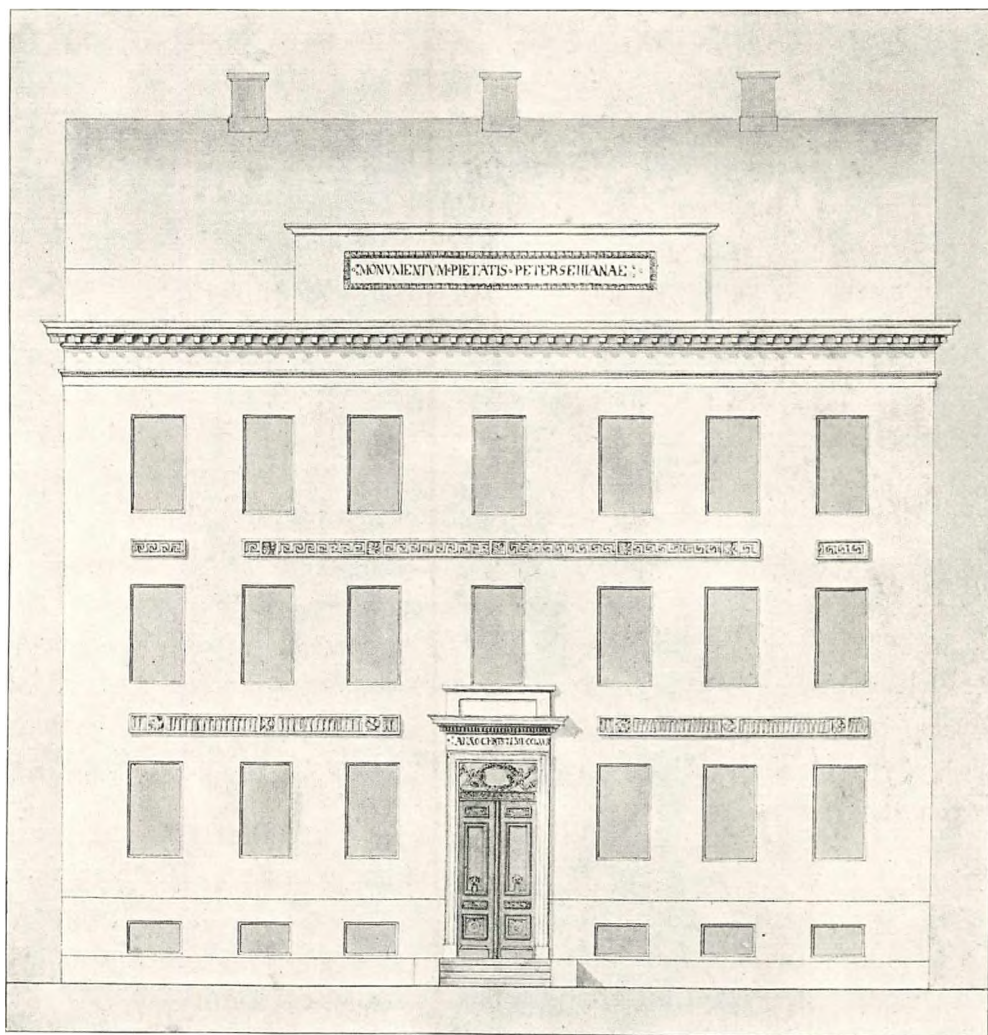

19. Petersens Jomfrukloster. Den udforte Façade. Stiftelsens Arkiv.

være, som den ses paa senere Tegninger. Over Sokkelen havde Harsdorff tænkt sig den nederste Del af Muren i Rustik med 5 Kvaderlag og derover et smallere Baand i Flugt med Saalbænkene under Stueetagens Vinduer. Omkring Vinduerne i de to nederste Etager, sandsynligvis ogsaa i den øverste, skulde der være Sandstens Indfatninger med en simpel Profilerung. Maaske skulde Vinduerne i Yderfagene af mellemste Etage have kraftigere Indfatninger med Frontoner, ligesom paa Harsdorffs senere Privathuse. Over Stueetagens Vinduer er der i Flugt med Afdækningen over Døren en »S-à la grecque«, et Ornament, som allerede findes paa Jardins Ud-kast til Marmorkirken og gennem Harsdorff blev meget populært i Haandværkerkredse.

Det findes endnu paa en Mængde Huse i den indre By. Dørflojene med deres fire Fyldinger er smukt gennemarbejdet, vistnok efter en Tegning, som Harsdorff havde hjembragt fra Paris.

Det omarbejdede Projekt er ikke bevaret; men vi kan nogenlunde danne os en Forestilling om det, dels ved Hjælp af det af Vollmeister og Conradi udarbejdede Overslag, dels ved et Sæt

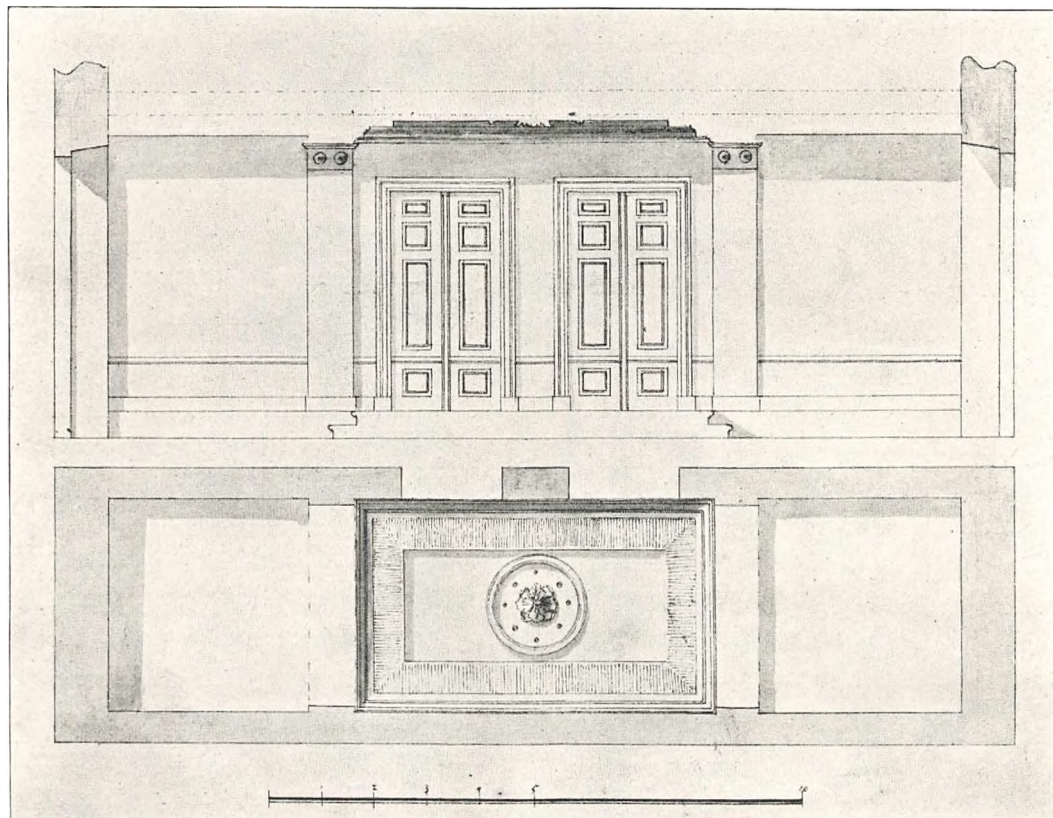

20. Petersens Jomfrukloster. Væg og Loft i Vestibulen. Stiftelsens Arkiv.

Tegninger, der viser Bygningen, som den virkelig blev opført. Overslaget, som er underskrevet af Conradi, viser, at Façaden blev helt barberet for al overflødig Udsmykning. Af Stenhuggerarbejde blev der kun tilbage Dørens Indfatning samt et 8 Tommer højt og 9 Tommer bredt Baand over »Rystiken«, alt af gullandsk Sandsten. Bornholmsk Sandsten blev derimod brugt til Sokkelen og Trappen med dens Vanger; endvidere til Attikaen og en 1 Alen høj saakaldet Sokkel paa begge Sider af denne.

Ingen af de Bygmestre, der havde givet Tegning, kom til at lede Opførelsen. Inden denne begyndte, affandt man sig med dem ved et Honorar, som blev udbetalt i Januar 1768. Harsdorff og Vollmeister fik hver 150 Rdl., de andre noget mindre. Tilsynet med Opførelsen blev betroet til en »Architecteur« ved Navn Johan August Clevetz (Cleeves eller Clives), som i 1759 havde faaet den lille Sølvmedaille ved Akademiet, men ellers ikke havde kunstnerisk Uddannelse. Han var paa denne Tid ansat som tilsynsførende ved den store Bygning, som Fattigvæsenet under Bernstorffs Auspicier opførte i Amaliegade, kendt under Navnet »Almindeligt

Hospital»; Conradi og Platz havde Opførelsen i Entreprise, og Conradi gælder for at være Bygningens Architect, dog saaledes at han skulde konferere med Jardin.

Clevetz udarbejdede de Konditioner, hvorefter Licitationen blev afholdt, han tog Kopier af Tegningerne, og efter at Grundstenen den 25. April 1768 »feyerlichst« var blevet nedlagt af Bernstorff, begyndte Opførelsen. Paa en forgyldt Kobberplade, der blev indmuret sammen med Grundstenen, nævnes Stiftelsen første Gang med sit bekendte Navn »Monumentum Pietatis Petersenianæ«.

Midt om Sommeren meldte Clevetz sig fra, da han var fuldt optaget af Inspektionen ved Almindeligt Hospital. I hans Sted blev den 16. Juli Informatoren ved Akademiets Bygningsskole Hans Næss ansat. Heri maa man uden Tvivl se Harsdorffs Indflydelse. Hans Næss var hans trofaste Medhjælper i Lærergerningen paa Akademiet, og der findes mange Vidnesbyrd om, hvor stor Pris Harsdorff satte paa ham. Hans Næss var for øvrigt langt bedre kvalificeret end Clevetz; han havde alle Akademiets Medailler og gjaldt for at være en meget dygtig Tegner.

Ved Clevetz' Afgang kan Bygningen næppe være kommet ret højt over Jorden, da Kransen først blev hejst den 11. November. Det meste af Opførelsen maa være sket under Hans Næss's Ledelse. Det var naturligvis Meningen, at han skulde holde sig nøje til de approberede Tegninger; men det synes at være faldet ham svært. Han vilde gerne pynte lidt paa Bygningen, og Forstanderne maatte to Gange paalægge ham at holde sig strengt til Kontrakten og Beskrivelsen. Ikke desto mindre er der sket nogle ret væsentlige Forandringer ved Façaden, som maa skyldes Hans Næss. Bygningens virkelige Udseende i det

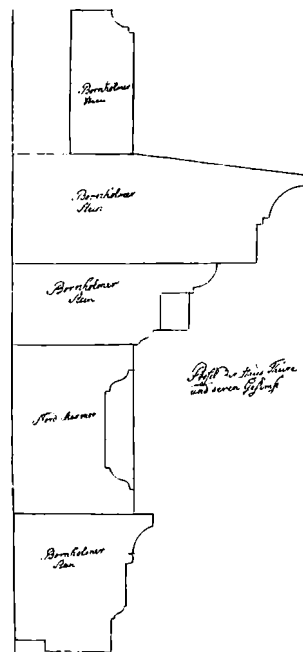

21. Petersens Jomfrukloster. Profil af Dørens Indfatning og Afdækning. Stiftelsens Arkiv.

18de Aarhundrede kendes nemlig fra det foran omtalte Sæt Tegninger, som er blevet benyttet ved Husets Genopførelse efter Branden i 1795. Tegningerne har ingen Signatur eller Paategning om Approbation, og det kan ikke, som man har troet, være Harsdorffs originale Tegninger, da de ikke stemmer med det Overslag, som Conradi udarbejdede efter disse. I Kobberstiksamlingen findes en Façadetegning, som stemmer nøje med den, som hører til det nævnte Sæt; men heller ikke denne kan være af Harsdorff, skønt den findes blandt de Tegninger, som i sin Tid af Pastor Schaper er afleveret til Høyen. Den har Signaturen »Carl 61«, hvilket betyder, at det er en Kopi, tegnet af Murmester Schapers Søn Carl. Vi har Pastor Schapers Ord for, at hans Brødre Carl og Frederik (den senere Architect), har tegnet en Del af de Blade, som Høyen fik.

Den vigtigste Forandring, der er sket, er at der er kommet to smalle Friser mellem Etagerne, den ene med Piber, den anden med en à la grecque; under Midten af hvert Vindue afbrydes Ornamentet af en Roset. Ganske lignende Ornamenter findes paa mange Bygninger i København fra den følgende Tid. De stammer uden Tvivl fra Akademiets Bygningsskole, og for saa vidt maaske fra Harsdorff. Men han har aldrig selv anvendt dem i denne Form, og Virkningen er noget mager i Sammenligning med den kraftige S-à la grecque, der fandtes paa hans første

Tegning. Af andre Forandringer kan nævnes, at Døren har mistet to Fyldinger for at skaffe Plads til et Vindue, hvis Sprosser har Form som Guirlander, et Motiv som minder om Jardin mere end om Harsdorff. Endvidere er Rustiken i Kælderetagen og Sandstensbaandet derover bortfaldet.

Om Harsdorff har godkendt disse Forandringer, er ikke godt at vide. Men vist er det, at Façaden fik et ganske andet Udseende, end han først havde tænkt sig, og han kan paa ingen Maade gøres ansvarlig for den Tørhed, som nogle Forfattere har fundet i den. Endnu mindre berettiget er det, heraf at drage videre Slutninger om hans Stil i de yngre Aar. Var Huset blevet opført efter den første Tegning, vilde Façaden have gjort en smuk Virkning. Tørheden stammer ikke fra Harsdorff, men fra Bygherrerne, som kun vilde ofre det mindst mulige paa Bygningens Udsmykning, til Dels ogsaa fra Hans Næss' ikke helt vellykkede Forsøg paa at oplive Façaden.

Huset blev færdigt i Efteraaret 1769 og i December besigtiget af to af Magistraten udmeldte Haandværkere. Der var løbet en Del Udgifter paa udover Brandmajor Platz' Entreprise; hele Byggesummen blev noget over 24000 Rdl.

I Københavns store Brand 1795 brændte ogsaa Klosteret. Genopførelsen skete under Ledelse af Vejkonduktor Joseph Bernhard Guione, som tillige var Tegnemester ved Kunstakademiet. Han havde tidligere været Fuldmægtig hos Stadsbygmester Rosenberg og var efter dennes Død (7. December 1788) en kort Tid konstitueret i Embedet. Som selvstændig Bygmester har han opført Plejestiftelsen i Amaliegade (Nr. 23) og Landstederne Aldershvile og Hummeltofte ved Lyngby. Ved Jomfruklosteret havde han derimod ingen Lejlighed til at vise sine Evner, da det var paalagt ham at opføre Bygningen »saaledes og med samme Indretning, som den forhen har været«. Hans Tegninger udgør derfor ikke noget fuldstændigt Sæt, men har kun til Formaal at vise, hvor meget der kunde blive staaende af de gamle Mure. I øvrigt benyttede han det foran omtalte Sæt Tegninger, som derfor nu ligger i samme Omslag som Guiones. I Kælderen og Stueetagen blev en Del af Murene staaende; de to øverste Etager maatte derimod helt fornyes.

I forrige Aarhundrede er der i Slutningen af 60erne sket en betydelig Ombygning af Forhuset under Ledelse af J. H. Nebelong for at indrette Butikker i Stueetagen. Saaledes stod Huset i et halvt hundrede Aar; men i 1918 solgte Stiftelsen Ejendommen, der ikke længer fandtes tidssvarende, til Selskabet »Klostergaarden«, for 865000 Kr. Den undergik da igen en stor Ombygning under Ledelse af Architekt Helweg Møller.

Under alle Omskiftelser har Huset dog bevaret noget af det Harsdorffske Præg. Han havde her slaaet en ny Tone an i den borgerlige Bygningskunst. Fra nu af forsvinder Baroktidens Risaliter og Forkrøpninger, og Façaderne faar en mere rolig Virkning med Betoning af de vandrette Linjer, som det er naturligt ved Etagehuse.

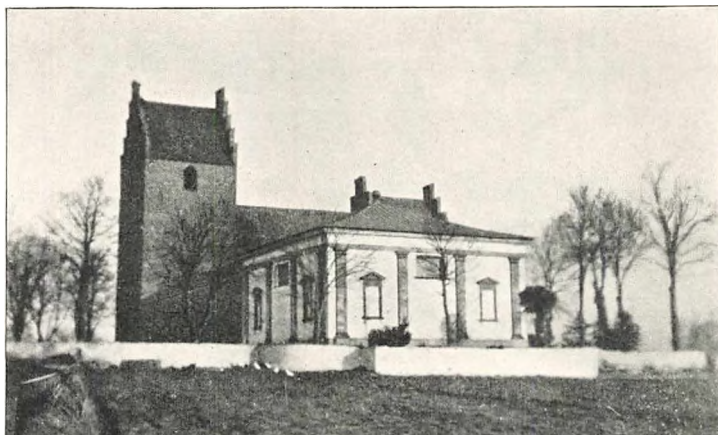

22. Kirken og Gravkapellet i Karise. Fot.

MOLTKE'S GRAVKAPEL VED KARISE KIRKE. Om Kapellet i Karise beretter Familietraditionen, som den foreligger i de Schaperske Optegnelser, at »det var paabegyndt af en Franskmand og opført indtil Loft og Tag, da det blev overdraget Harsdorff at fuldføre det. Han kunde imidlertid ikke beqvemme sig til at foretage Fuldførelsen efter Franskmandens Tegning, efter hvilken hele Loftet var i een Plan, det Midterste ikke hævet over Sidepartierne. Han skar da Loftet over og hævede det midterste Parti betydeligt. Derved synes først de 4 Søjler at være blevne fornødne, og det forekommer mig derfor, at de vel ogsaa udelukkende maa tilskrives Harsdorff.« Dette har Pastor Schaper hørt af sin Fader ikke mange Aar før denne døde. Hvad den omtalte Franskmand angaar, benægter han, at det kan være Jardin. Hans Fader kunde nemlig ikke erindre hans Navn, og dette kunde ikke tænkes muligt, hvis det havde været den bekendte Kunstner.

Tidspunktet, da Harsdorff overtog Ledelsen af Kapellets Opførelse, kan med temmelig stor Sikkerhed sættes til Sommeren 1766. Det er i hvert Fald første Gang, vi hører noget om, at han har været i Forbindelse med Moltke, og vi har to Vidnesbyrd om, at han i Juni 1766 har været i Karise. Det ene er allerede omtalt ved Petersens Jomfrukloster. Vi saa, at Harsdorff ikke kunde møde hos Bernstorff den 24. Juni, fordi han skulde rejse til Moltkes Godser. Rejsen skulde vare ca. 3 Uger, og den gik først til Bregentved, formodentlig for at han der kunde modtage Grevens Ordre, derfra til Glorup og saa tilbage til Karise. Det andet Vidnesbyrd stammer fra Familiekredsen. Harsdorff havde paa denne Tid forlovet sig med den i 1761 afdøde Hofstenhugger og kgl. Bygmester Jacob Fortlings ældste Datter Elisabeth (Elsebeth) Margrethe, født 1749. Hun var i 1764, kun 15 Aar gammel, blevet gift med Hofstenhugger Johan Ernst August Braun, som havde været Fortlings Medarbejder og fortsatte hans Forretning. Det var dengang ikke blot Præster og Degne, der som Regel fik deres Formands Enke eller Datter med i Købet; det samme var ogsaa almindeligt i Haandværkerkredse. Men Braun døde efter kun halvandet Aars Ægteskab i Marts 1766 af Brystsyge, og et Par Maaneder efter var den unge Enke forlovet med Harsdorff. Under dennes Rejse til Moltkes Godser korresponderede de saa livligt, som Datidens Postgang tillod det, og man ser af et Brev, der er bevaret i Afskrift hos Schaper, at Madam Braun vilde rejse til Karise for at træffe Harsdorff der. Brevet er afsendt

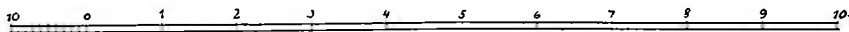
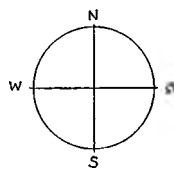
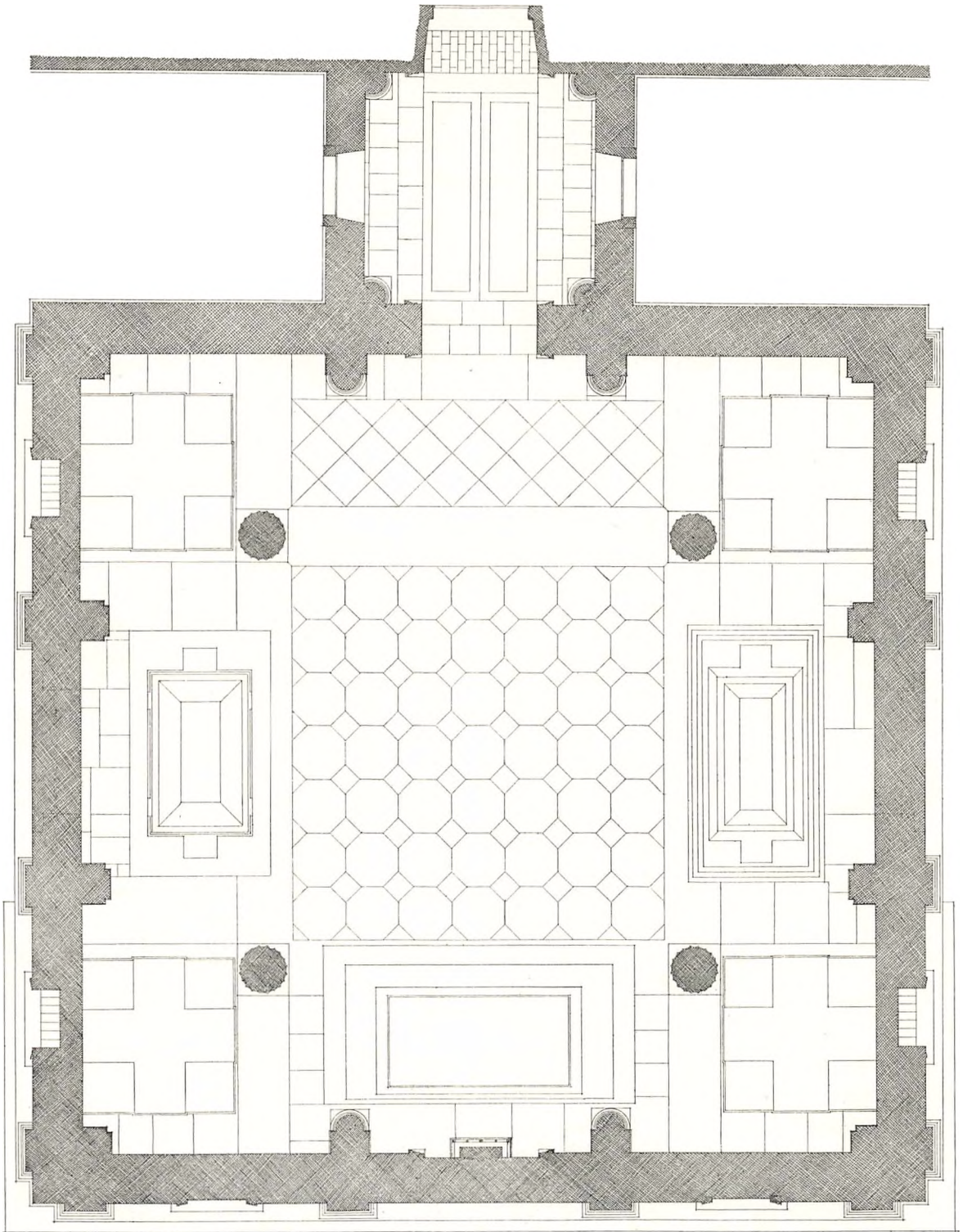

23. Kapellet i Karise. Plan. Opmaaling af Arch. E. Selander.

fra København den 30. Juni og skulde træffe Harsdorff i Nyborg paa hans Tilbagerejse fra Glorup. Da han rejste fra København efter den 18de og først var paa Bregentved, kan Opholdet paa Glorup kun have været kort; den længste Tid maa han have tilbragt i Karise. Madam Brauns Brev er affattet i Tidens »zirlige Stil« og gør et komisk opstyltet Indtryk; men Sagen

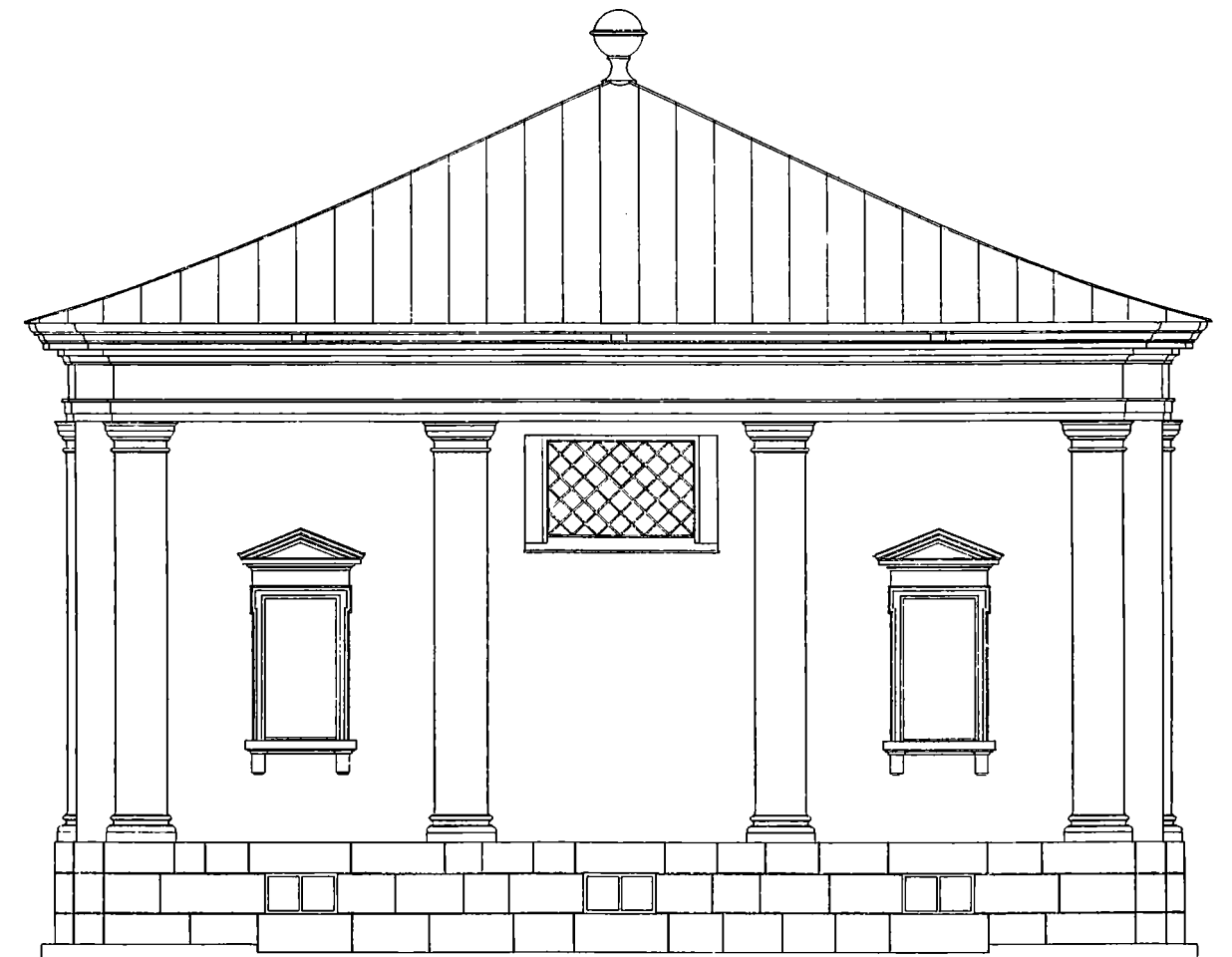

24. Kapellet i Karise. Sydsiden. Opmaaling af Arch. E. Selander. 1:100.

var den, at hun ikke fik Lov til selv at føre Pennen; hendes Moder forlangte, at Brevet skulde »stiles« af hendes Halvbroder, en Mand ved Navn Helleesen, der ansaas for dygtig til sligt. Forlovelsen var endnu hemmelig; men de elskende havde, ligesom i de gamle Komedier, en »fortrolig«, der ledsagede Madam Braun til Karise og modtog de Breve, der kom fra hendes Bejler.

Trods Schapers Benægtelse har man altid betragtet Jardin som Kapellet's første Bygmester, da man ikke kunde tænke sig nogen anden. Det hændte ganske vist, at Jardin fik Besøg af unge franske Architekter, som en kort Tid arbejdede hos ham; i det mindste eet Eksempel kendes fra en lidt senere Tid; men selv i det Tilfælde, at en saadan Medhjælper har haft Ledelsen paa Stedet, maatte man dog regne N. H. Jardin for den egentlige Bygmester. Vist er det, at han i Aarene 1758—64 var Moltkes Architekt ved Opførelsen af Marienlyst, og i Regnskabet findes der en Regning over Rejseudgifter i 1761—64, som oplyser os om, at hans Rejser ikke

blot gik til Helsingør, men ogsaa til Bregentved. Han har i Tiden mellem 6. Juli 1762 og 27. Juli 1764 gjort 8 Rejser til Bregentved; men om det var for at tale med Greven om Arbejdet paa Marienlyst, eller om det gjaldt Kapellet i Karise, derom oplyser Regnskabet intet. Det sidste er dog sandsynligt, da Forretninger angaaende Marienlyst vel kunde afgøres i København.

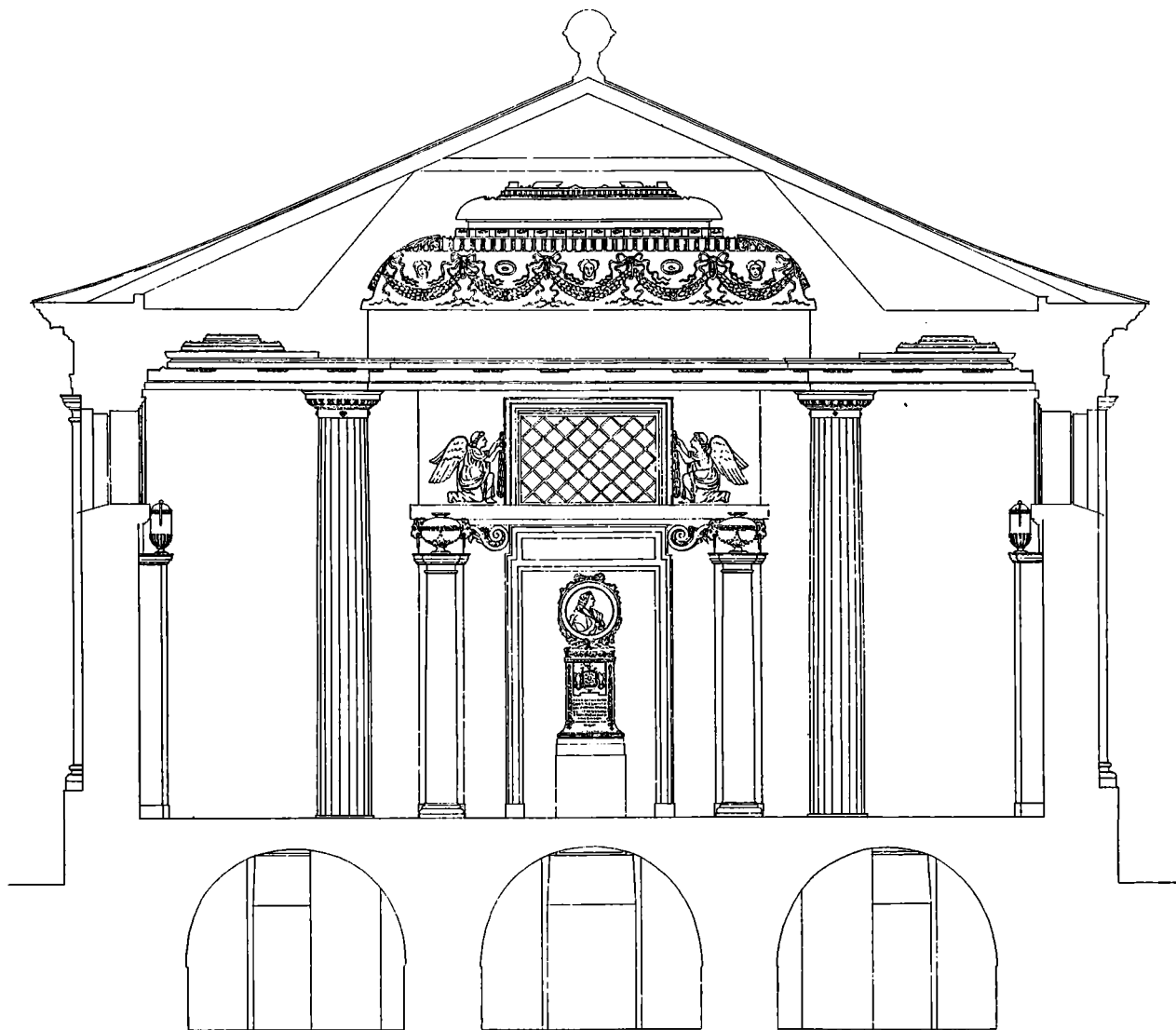

25. Kapellet i Karise. Snit Ø-V. Opmaaling af Arch. E. Selander. 1:100.

Jardin, som var optagen af sin Kirkebygning, kunde kun ved korte Besøg tilse de Arbejder, som Moltke overdrog ham udenfor Hovedstaden. Ledelsen paa Stedet overlod han til sine Medhjælpere. Den 15. Februar 1760 var de to Akademi elever Georg Erdmann Rosenberg og Christian Joseph Zuber blevet ansat hos ham som Tegnere med 150 Rdl. i aarlig Lønning af Partikulærkassen. Rosenberg gjorde Tjeneste som Konduktør ved Marmorkirken, og han maa ogsaa have været paa Bregentved; thi han har i 1763 tegnet et Prospekt af Gaarden, som blev stukket i Kobber af W. A. Müller. Zuber var Konduktør ved Opførelsen af Marienlyst, og han skal

som selvstændig Architect have ledet Ombygningen af Hovedbygningen paa Glorup, som Moltke købte i 1762. Saaledes fortæller han i hvert Fald selv i en Ansøgning, og der er næppe Grund til at betvivle det; thi Glorup har ikke noget rent Jardinsk Præg.

Paa det Tidspunkt, da Harsdorff kom i Forbindelse med Moltke, havde Jardin imidlertid



26. Kapellet i Karise. Indgangsvæggen. Fot. Hude.

mistet begge sine Tegnere. Rosenberg var i 1765 rejst til Udlandet med Akademiets store Stipendium. Zuber, der samtidig havde faaet Stipendiet, blev opholdt et Aar, fordi han ikke var færdig med sit Arbejde paa Glorup; han rejste i Juli 1766. Under disse Forhold har Jardin maaske selv bedt sig fritaget for at have mere med Kapellet at gøre og har henvist til sin Kollega ved Akademiet, hvis Kvalifikationer jo ogsaa var Moltke bekendt, da han som Akademiets Præsæs havde kunnet følge hele hans Løbebane og bl. a. maa have set hans Tegninger til Kapellet i Roskilde.

Jardin har maaske tænkt sig, at Harsdorff vilde fuldende Kapellet efter hans Tegninger uden at gøre væsentlige Forandringer. Men Harsdorff var altfor selvstændig en Kunstner til uden videre at gaa ind paa sin Forgængers Idéer. Han havde ved Udarbejdelsen af det store Projekt til det kongelige Gravkapel tænkt meget over de Problemer, der knytter sig til en saadan Opgave, bl. a. med Hensyn til Rummets Belysning, og han maa have forstaaet at overbevise Moltke om, at Kapellet vilde blive meget smukkere, naar han fik Lov til at gøre visse Forandringer. En for nylig foretagen Opmaaling og Undersøgelse af Bygningen har vist, at de Ændringer, som Harsdorff gjorde, er af meget indgribende Art og paa ingen Maade indskrænker sig til en Hævning af Loftets Midtparti.

Kapellet er en kvadratisk Bygning med Teltag, forbundet med Kirkens sydlige Langside ved en kort Mellembygning. Den udvendige Bredde er 24 Alen; Dybden er den samme, kun mangler Pilastrene paa den Side, der vender ind imod Kirken. For nedan er der en høj Sokkel af Fakse Kalksten; derover er Murene opført af almindelige Mursten med hvid Kalkpuds. Murfladen er paa de tre frie Sider delt i tre Felter ved fire Pilastre af Kridtsten fra Stevns med Baser og Kapitæler af Sandsten. Overværket over Pilastrene er af Kridtsten, Taget tækket med Kobberplader.

Mellem Pilastrene er der i de to ydre Felter paa hver Side Vinduesindfatninger med trekantede Frontoner, alt af Sandsten. Men Vinduerne er tilmurede, og Lyset falder nu ind igennem højsiddende Vinduer i de midterste Felter. Disse Vinduer har ingen Indfatning og er uden al Forbindelse med Murfladernes arkitektoniske Inddeling. Dette kan naturligvis ikke være det oprindelige Forhold. Jardin har tænkt sig virkelige Vinduer i de ydre Felter, i hvert Fald mod Øst og Vest; paa Sydsiden synes de altid at have været blændede, hvad man bl. a. kan slutte deraf, at Muren her har omtrent fuld Tykkelse, medens der paa Øst- og Vestsiden er dybe Nicher indenfor Vinduesindfatningerne. Det maa være Harsdorff, der har villet have en anden Belysning, og han har saa ladet Jardins Vinduesaabninger tilmure. Nicherne har han maaske tænkt sig anvendt til Monumenter af en eller anden Slags.

Naar man ved Betragtningen af det ydre har gjort sig dette Forhold klart og derefter betræder Kapellets Indre, vil man bedre forstaa visse Ejendommeligheder, som ved første Øjekast kan synes paafaldende. Væggene har en Inddeling, der svarer til den ydre Tredeling; men Søjlernes Plads svarer ikke dertil. Alligevel bliver man betaget af den Harmoni, som hersker i det skønne Rum, og man ser, hvor rigtigt Harsdorff har løst Belysningsproblemet. Ved Tilmuringen af Jardins Vinduer er der kommet mere Ro over Vægfladerne, og Lyset, som efter den første Plan maatte blive stærkest i Hjørnerne, samles nu i Midten. I dette Lys smelter alt harmonisk sammen. Der er naturligvis ogsaa en vis Forbindelse mellem de nye Vinduer og det hævdede Loft; dette har en rig Stukdekoration, som vilde være uden Virkning, hvis man havde beholdt Jardins Vinduer.

Væginddelingen sker paa Øst- og Vestsiden ved Pilastre med Kapitæler af norsk Marmor. Forkropningen af disse minder endnu om den foregaaende Perodes Stil. Paa Sydsiden staar i Stedet derfor Halvsøjler, helt af den graaflammede norske Marmor, og ligesaa paa Indgangssiden. De lavstammede Søjler af toskansk Orden bærer broncerede Trævaser af Form som en Slags Laagflade paa lav Fod. De Vaser, som er opstillet paa Pilastrene, er derimod høje, lige-

ledes med Laag. Søjlerne og Pilastrene har knap $\frac{2}{3}$ af Rummets Højde og er ikke saa meget en Væginddeling som en Indramning af de Pladser, hvor Sarkofagerne skulde staa. De er derfor ogsaa forbundne ved en Slags Overligger. Over denne kommer saa det højtsiddende Vindue, indfattet i en profileret Ramme, hvorpaa knælende vingede Genier, modellerede i Stuk, hænger Guirlander. Det er ikke udelukket, at disse Rammer stammer fra Jardin og har været bestemt

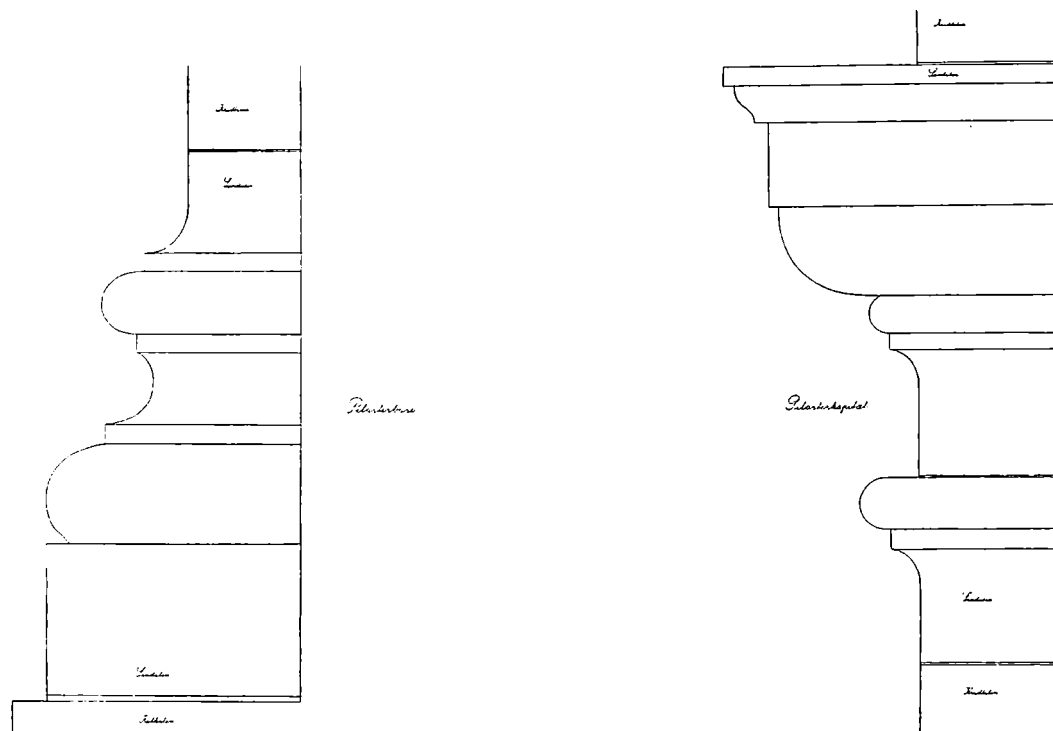

27. Kapellet i Karise. Profil af de udvendige Pilastre. Opmaaling af Arch. E. Selander.

til Opsætning af Mindetavler ligesom paa Indgangsvæggen. I saa Fald forstaar man bedre de vingede Engle eller Genier.

De fire høje Søjler, som støtter Loftet, maa derimod stamme fra Harsdorff. Deres Plads staar ikke i noget Forhold til Væginddelingen, men er udelukkende motiveret ved det i Midten hævede Loft. Formerne er ganske vist ikke saa klassiske, som man skulde vente efter Harsdorffs romerske Studier og den Begejstring, hvormed han omtaler Grækernes og Romernes Bygningskunst. Den runde Del af de doriske Kapitæler (Echinus) er prydet med den ioniske Æggestav, og Søjlehalsen med fire Rosetter, begge Dele efter Vignolas Forskrift. Men naar man ved, at Harsdorff ogsaa i Herkulespavillonen, som er nogle Aar senere, har anvendt Søjler, der er ganske efter Vignolas Regel, er det klart, at han har yndet denne elegante Form, som mildner den doriske Stils Strenghed, og navnlig har fundet den anvendelig i den indre Architektur og i rent dekorative Arbejder som Herkulespavillonen. I Karise er der nogle smaa Afvigelser fra Vignola, hvormed Harsdorff vist har ment at komme den antike Stil nærmere. I Stedet for den sædvanlige Basis er der kun en lav firkantet Plinth for nedden, og Kannelurerne er ikke rundt afsluttede for oven, men løber dødt mod Søjlehalsen ligesom for nedden mod Plinthen; endelig

mangler den Halsring, som plejer at skille Søjleskiftet fra Halsen. Man kan næppe kalde disse Ændringer for Forbedringer, og Harsdorff har da ogsaa senere forladt denne Form.

Søjlerne er muret op af Mursten, og Kannelurerne saavel som Kapitælerne udført i Stuk. Moltke har altsaa nok villet gaa med til Loftets Hævning og Søjlerne; men han har ikke villet spendere ægte Materiale derpaa som paa de smaa toskanske Søjler ved Væggene. Et afgørende

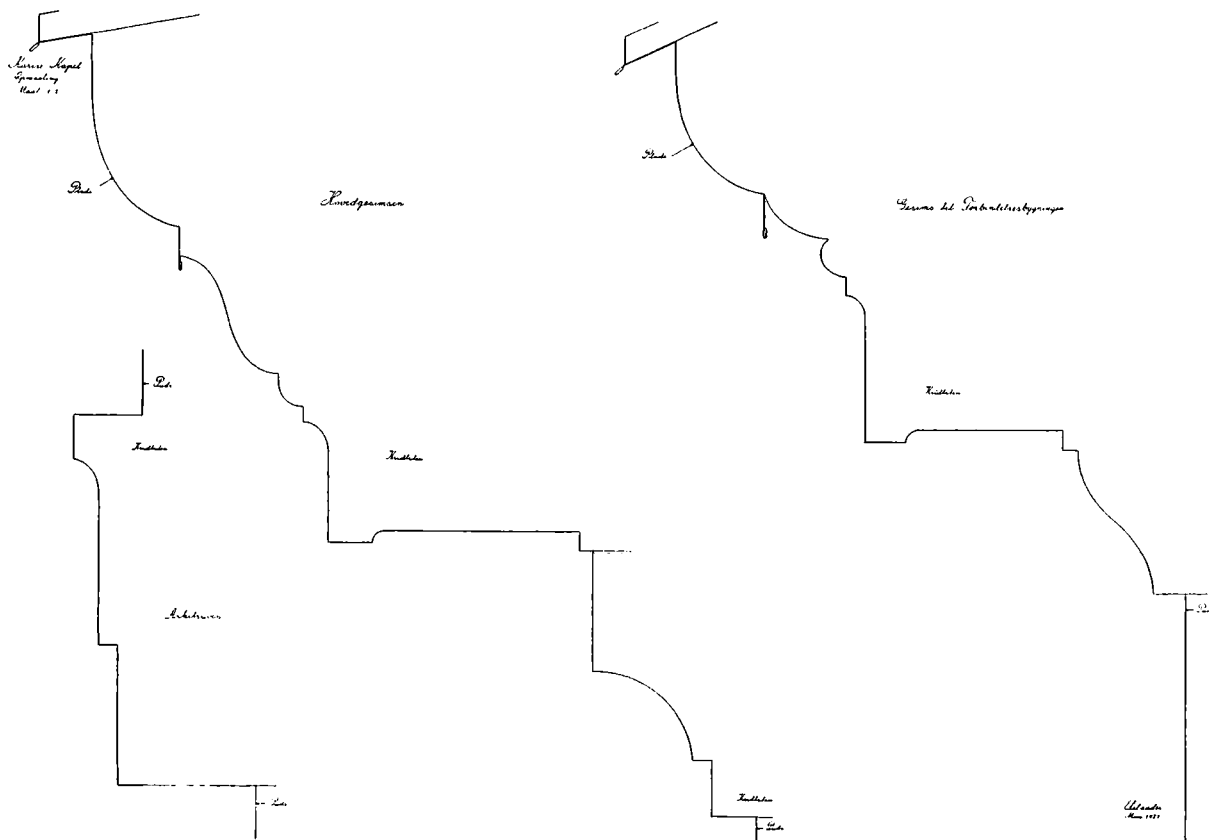

28. Kapellet i Karise. Udvendige Profiler. Opmaaling af Arch. E. Selander.

Bevis for, at de store Søjler hører til Harsdorffs Ændringer, er tilvejebragt ved Opmaaling af Kælderen under Kapellet (Afb. 25). Denne har Hvælvinger, som svarer til den Jardinske Tre-deling; men under de store Søjler er der muret Piller, som ikke staar i noget Forhold til Hvælvingerne.

Loftet er komponeret saaledes, at Væggens Kransning føres udenom Søjlerne, hvorved det ligesom antydes, at Sarkofagerne egentlig burde staa i Nicher. Over Kransningen er der fra Søjle til Søjle lagt fire svære Bjælker, paa Undersiden prydede med en dobbelt à la grecque i Stuk. Herfra stiger Loftet i fire buede Flader op imod det kassetteformede Midtparti. Den rige Stukdekoration, som er modelleret paa Træ, har i Enkelthederne al den Elegance, som den nye Stil raader over. Alene dette med den fineste Følelse gennemarbejdede Loft giver Kapellet en fremtrædende Plads mellem Harsdorffs Arbejder. At han har benyttet sine romerske Studier, kan man se af hans »Recueil«, hvor et Par Rosetter har Vedtegningen »adapté à Carise«.

Tegningen til Loftet er bevaret i to Eksemplarer, et i Kobberstiksamlingen og et i Bygnings-

inspektoratet for de kgl. Slotte. Den sidste synes at være en Kopi, formodentlig tegnet af Carl eller Frederik Schaper. Den første er maaske den originale Tegning, skønt den ikke er signeret. I »Harsdorffs Værker« er Loftet gengivet i Radering af C. Zwingmann, ikke efter Tegningerne, som Høyen dog vist maa have kendt, men efter et ældre Kobberstik, som Harsdorff selv havde

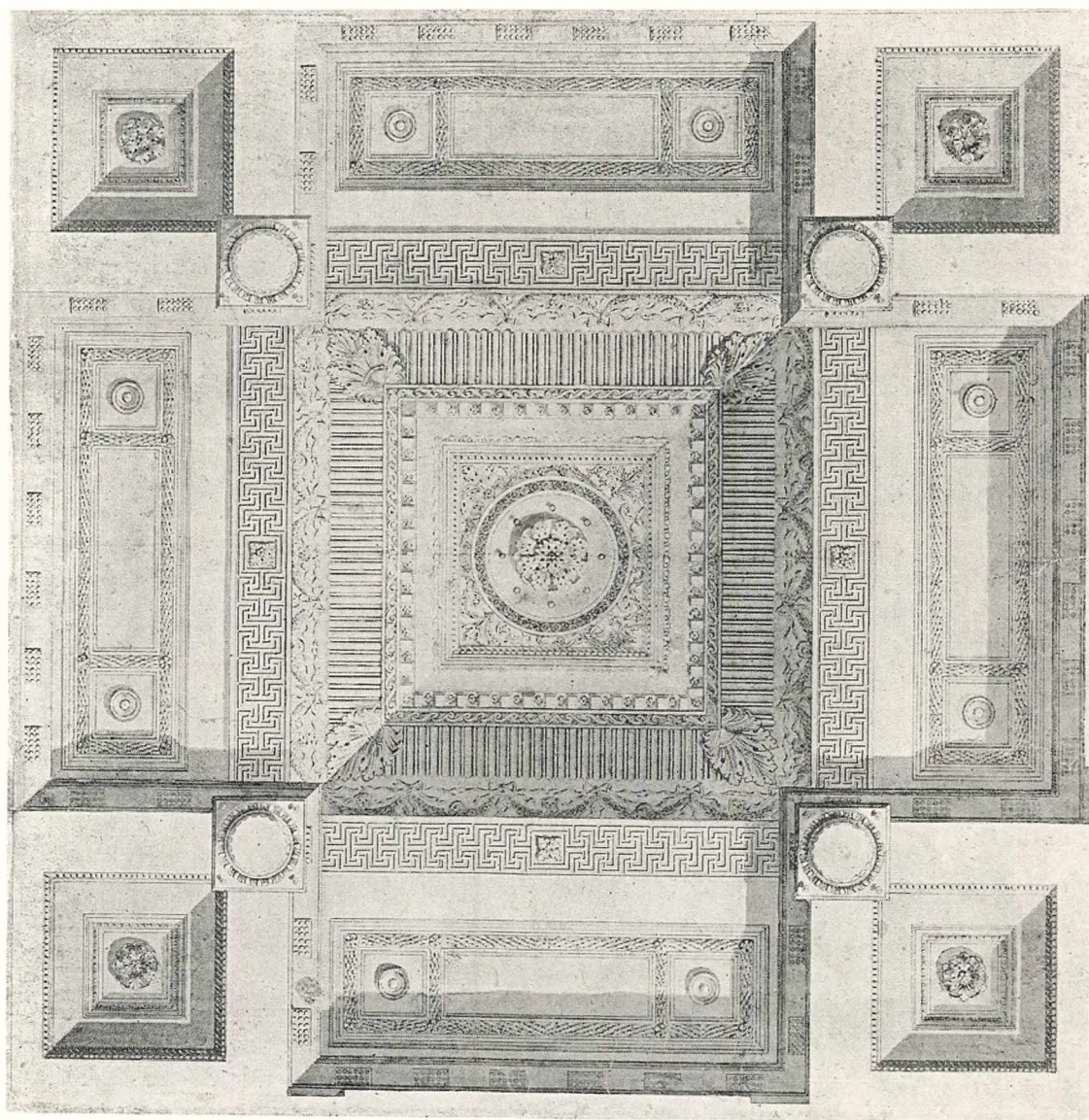

29. Kapellet i Karise. Tegning til Loftet. Kobberstiksamlingen.

udgivet. Foruden Loftet har Høyen kun et perspektivisk Billede af Kapellets Indre, ligeledes udført (af E. Sonne) efter et af Harsdorffs gamle Stik, middelmaadige Arbejder af F. L. Bradt. Og dette Stik gengiver ikke Kapellets virkelige Udseende, men er en Omarbejdelse af den her gengivne Tegning af Billedhuggeren C. F. Stanley, Harsdorffs gamle Rejsefælle. Standpunktet, hvorfra Billedet er taget, er blot lagt saa meget tilbage, at alle fire Søjler kommer med. Stanley havde Bestilling paa Moltkes Sarkofag, og han har i den Anledning udført to store Tegninger,

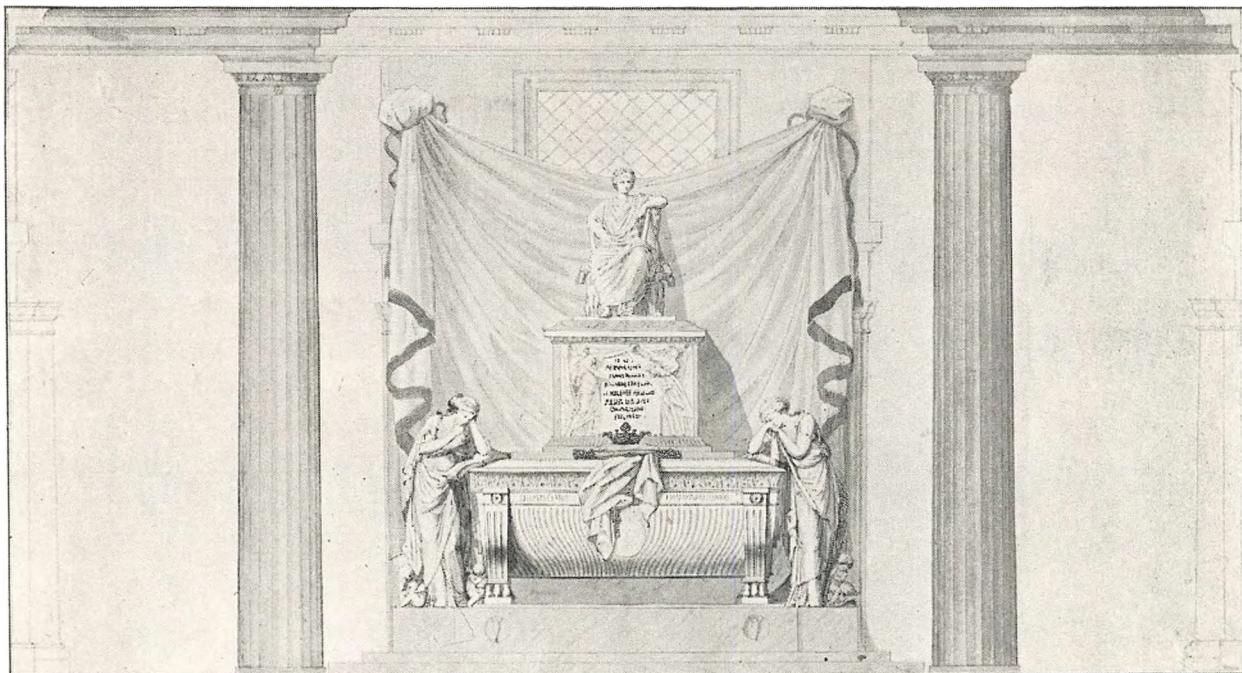

30. Kapellet i Karise. Stanleys Udkast til A. G. Moltkes Monument. Kunstakademiets Samling.

som begge findes i Kunstakademiets Bibliothek. Her ser man bagved Moltkes Sarkofag et Postament, som bærer Grevens mere end legemsstore Statue. Han sidder togaklædt som romersk Senator; bagved er et purpurfarvet Drapperi ophængt. Dette kostbare Monument kom dog aldrig til Udførelse; man nøjedes med en Mindetavle paa Væggen med Inskription og derover Moltkes Portræt i Medaillon, udført af Wiedewelt. Tavlen havde tidligere haft sin Plads i Palæet paa Amalienborg, vistnok i Naturaliekabinettet. Saly skal have gjort et »projet d'une allé-

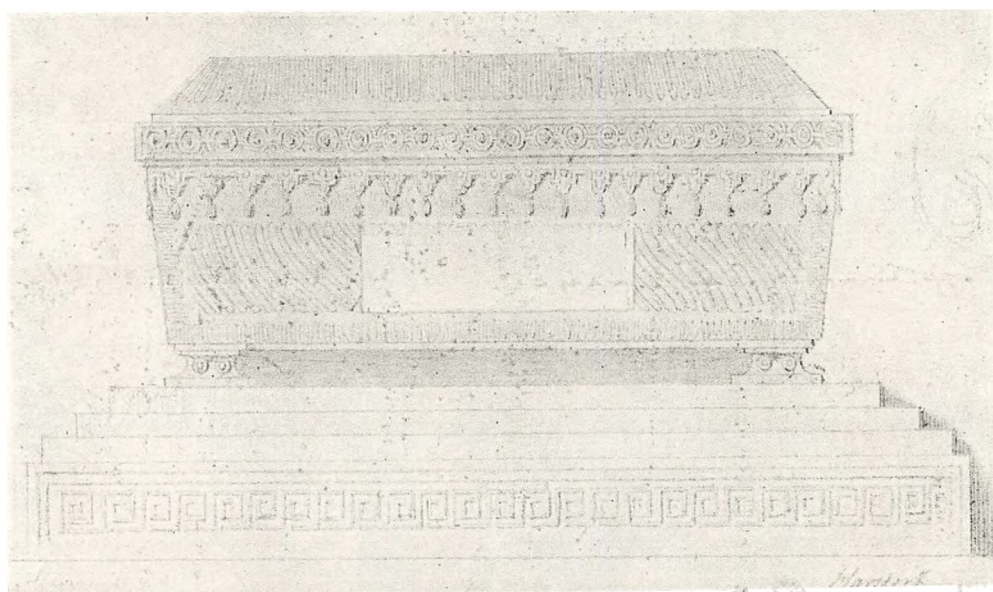

31. Blyantskitse af Harsdorff til Grevinde Sophie Hedevig Moltkes Sarkofag. Kobberstiksamlingen.

gorie pour le Mausolée de S. E. de Moltke; men om der er nogen Forbindelse mellem dette Projekt og den paatænkte Statue, har ikke kunnet oplyses.

Alle Sarkofagerne er opstillet paa trinformede Fodstykker af norsk Marmor, medens Kisterne selv er af hvidt italiensk Marmor. Wiedewelt udførte Monumentet over den første Grevinde Moltke († 1760). Det var færdigt 1766;

men paa Grund af Harsdorffs Ombygning af Kapellet maatte det blive staaende til næste Aar i Atelieret paa Materialgaarden. Sarkofagen for Moltkes anden Hustru, der overlevede ham, blev bestilt i 1773 hos Weidenhaupt og var færdig i 1775. Først da kunde Harsdorff gøre Kapellet helt færdigt; der manglede nemlig noget af Marmorgulvet, som først kunde lægges, naar Sarkofagens Sokkel var paa Plads. Alle tre Billedhuggere har arbejdet i Forstaaelse med Harsdorff; og det ser ud til, at han har tegnet Sarkofagerne, i det mindste den, som Weidenhaupt udførte (Afb. 31). Med Hensyn til de allegoriske Figurer og Relieffer fik Billedhuggerne derimod frie Hænder.

Jardin havde ved sin Komposition af Kapellets Ydre ikke taget noget Hensyn til den gamle Kirke, som det skulde knyttes til. Der var paa den Tid kun ringe Forstaaelse af vor middelalderlige Bygningskunst, og det faldt sjælden Architekterne ind, at der kunde være Tale om at læmpe sig efter en ældre Bygnings Stil. Harsdorff havde dog, som hans Kapel i Roskilde viser, Øje for, at Modsætningen ikke maatte være altfor paafaldende. I Karise kunde Fejlen ikke genoprettes; men der har, som

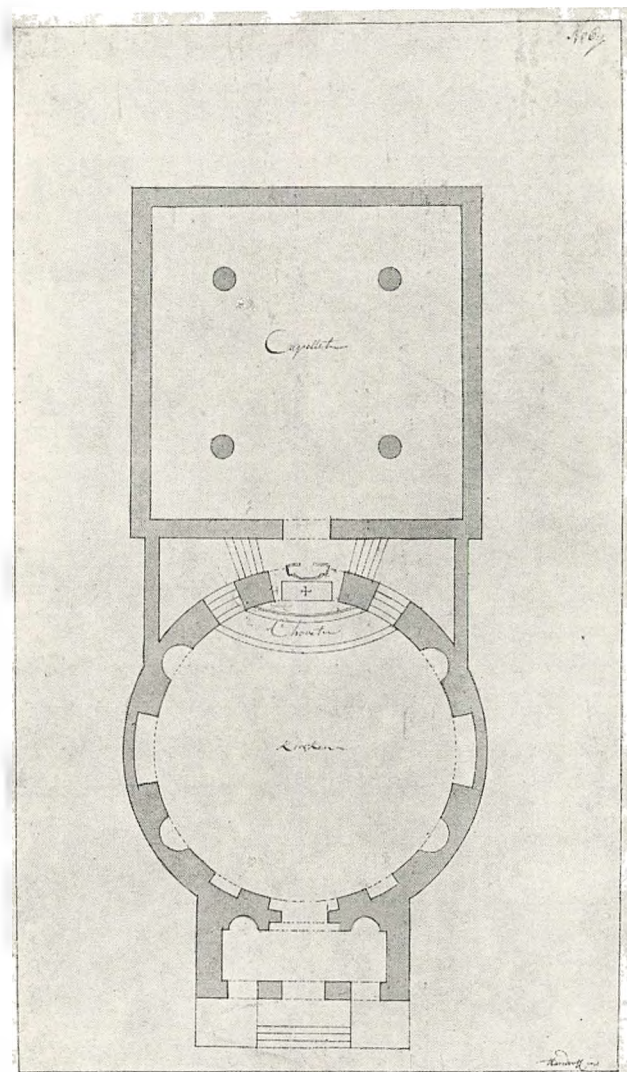

32. Projekt til en ny Kirke i Karise. Nationalmuseets Arkiv.

det synes, været Tale om at nedbryde den gamle Kirke og bygge en ny i en Stil, der svarede til Kapellets. Schaper omtaler et bevaret Udkast til en helt ny Kirke i Karise, som Grev Moltke havde tænkt paa at lade opføre; og i Nationalmuseets Arkiv ligger en af Harsdorff signeret Grundplan, som maa have hørt til et saadant Udkast. Planen viser, at Kirken var tænkt som en Rotunde med en Forhal uden Søjler; i al Beskedenhed en lille Efterligning af det romerske Pantheon, som Harsdorff beundrede saa meget. I vore Dage er der dog sikkert almindelig Tilfredshed med, at den gamle Kirke, et betydeligt Mindesmærke fra den ældre Middelalder, fik Lov til at blive staaende.

GLORUP. Det er foran omtalt, at Harsdorff i Slutningen af Juni 1766 var paa Glorup. Det maa antages, at han skulde udføre et eller andet Arbejde der for Grev Moltke. Men hvilket Arbejde? Den store Ombygning, hvorved Slottet fik sit nuværende Udseende, har sikkert været færdig, da Joseph Zuber i Juli 1766 tiltraadte sin Udenlandsrejse. Over Porten staar Aarstallet

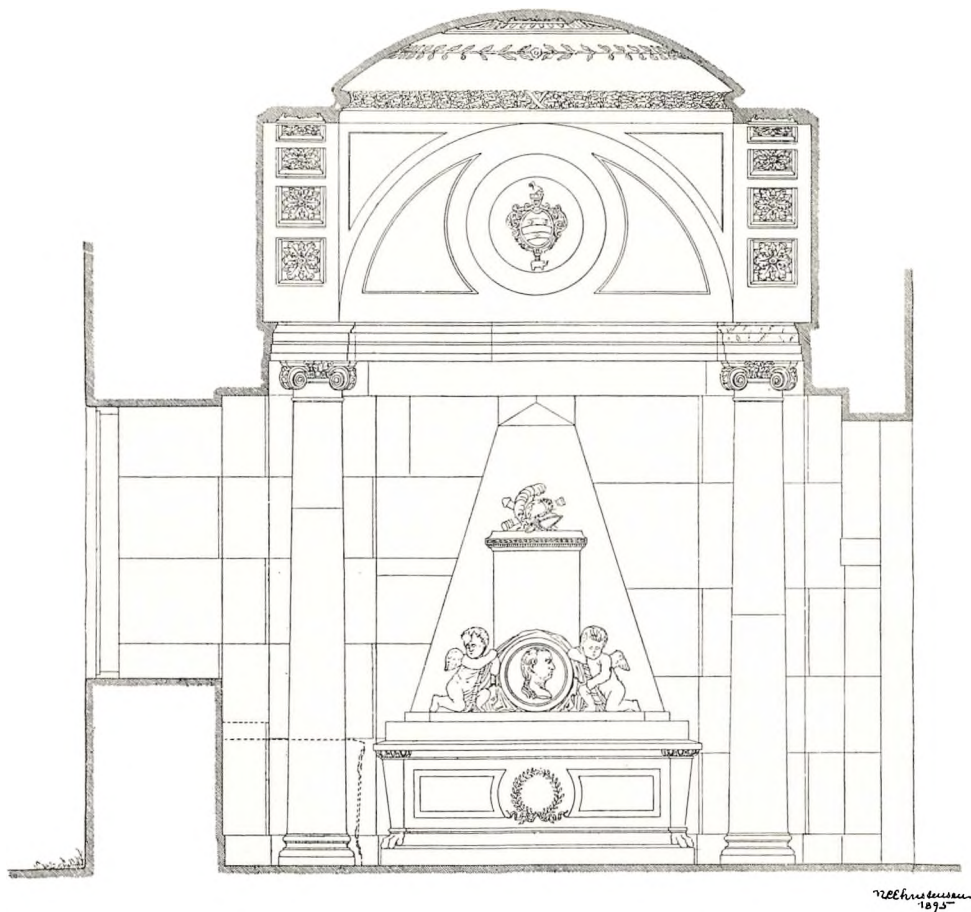

EICHSTEDTS GRAVKAPEL I RINGE KIRKE

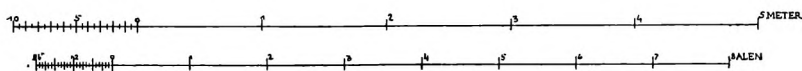

33. General Eichstedts Gravkapel i Ringe. Opmaaling af »Foreningen af 3. Decbr. 1892».

1765. Schaper mener at kunne give Nøglen til Gaaden. Efter at have omtalt Kapellet i Karise skriver han følgende:

»At Harsdorff ogsaa i Fyen har bygget et Gravkapel, har jeg saa ofte hørt af min Moder, at jeg ikke kan tvivle derom, og det saa meget mindre, som jeg for en 30 Aar siden har hørt en ældre Broder af Professor Bindsbøll, støttet til dennes Referat, omtale et Gravkapel i Fyen baade som Harsdorffs Værk og som meget smukt. Ved en Forvexling af Navnene, enten fra min eller min Moders Side, har jeg indtil for en halv Snes Aar siden været overbevist om, at dette Capel var paa Glorup og hørte til Harsdorffs tidligere Arbejder. Hverken paa Glorup

eller paa dets Gods eller ved den til samme hørende Svinninge Kirke findes der imidlertid noget Gravcapel. Forgjæves har jeg forespurgt mig om et saadant Capel her i Fyen, der kunde henføres til Harsdorff, indtil jeg ifjor (1864) kom til at prædike ved et Convent i Ringe Kirke, der ligger midt imellem Odense og Svendborg ved Landevejen. Efter Gudstjenesten besaae jeg Kirken og kom derved ind i det Eickstedtske Gravcapel, bygget i den nederste Del af et Taarn, som ligger ved den søndre Side af Kirkens Langskib, noget østlig. At see den nydelige, smagfulde lille Bygning, der desværre er noget forfalden, og være vis paa, at den er af min Bedstefader, var for mig Eet. Pastor Bloch i Ringe vidste ikke at angive Bygmestrens Navn. Derimod fortalte han, at Billedhuggerarbejdet skulde være af Wiedewelt, og at Christian VIII engang som Kronprinds skal have givet 50 Rdl. til Capellets allernødvendigste Reparation. — — — At Navnet Eickstedt af min Moder er knyttet til Capellet i Fyen erindrer jeg forøvrigt nu bestemt (August 1865).«

Schaper har altsaa sat sig saa fast i Hovedet, at Kapellet i Ringe skulde være et Værk af Harsdorff, at han ser bort fra, at hans Moder altid talte om et Kapel paa Glorup og nu, et Aar efter sit Besøg i Ringe, tror at erindre, at hun har nævnt Eickstedts Navn i Forbindelse med Kapellet. Men hans ringe Kunstforstand, som han selv gerne indrømmer, har ført ham paa Vildspor. To Aar efter blev han af en kyndigere oplyst om sin Fejltagelse. En Sommerdag fik han i sin Præstegaard i Nyborg Besøg af Professor Høyen. Schaper skildrer dette Besøg, der giver et levende Indtryk af Høyens elskelige Personlighed, i en af de Noter, som han senere har føjet til sit Manuskript:

»1867 d. 5te Juli henad Kl. 12 blev jeg kaldt op fra Frokostbordet i Havestuen. Der var en fremmed Herre, sagde man, der vilde hilse paa mig. Jeg var i min dybeste Have-Negligé, og Forholdene vare saadanne, at jeg ikke kunde undgaa at fremstille mig for den Fremmede som jeg var. Da jeg kom op i min Stue, stod for mig, i den Fremmede, min gamle Lærer og Ven Prof. N. Høyen med sit mildeste Ansigt, rask og kraftig i Udseende. At jeg blev meget glad, behøver jeg ikke at sige. »Jeg kommer«, sagde han, »for at modtage mine Skjænd.« — »Skjænd?« — »Ja, fordi jeg ikke har ladet høre fra mig.« Jeg fik ham nu til Sæde i min Sopha, og han gav mig en kort Beretning om, hvor vidt Arbejdet var fremskredet med Udgivelsen af Resten af Harsdorffs Værker. — — »Jeg er ellers nu«, tilføiede han efter disse Meddelelser, »paa Reisen til Ringe for at tage Capellet der i Øiesyn. Om et Øieblik holder Vognen for Døren ovre i Hotellet.« Jeg havde just Eftermiddagen til min Raadighed og spurgte, om jeg da ikke maatte tage med. Det blev modtaget med Acclamation, og Kl. 1 kjørte vi saa sammen til Ringe, snart i en uafbrudt Regn, saa vi vare glade ved at have baade Caleche og Paraplyer. Værre var det, at Regnen ei heller under vort Ophold i Ringe vilde ophøre og tilstede Solen at skinne et eneste Øieblik. I sin forfaldne Tilstand saa derved Capellet heelt trist ud. Professoren be-
tragede det længe opmærksomt. Enkelthederne, yttrede han dernæst, og hele Udførelsen vare saa plumpe, navnlig Marmorbeklædningens Sammenfoining og de 4 Søilers Capitæler og disses Sammenstilling med Partierne over dem, at han umuelig kunde antage, at de vare saaledes ud-
gaaede fra Harsdorff — hvori jeg ogsaa selv ved dette nøiere Eftersyn maatte give ham fuldt Medhold — lige saa lidt som han kunde indrømme, at Sarkofagerne med deres fortvivlede Sørge-
genier og øvrige Prydelser kunde være af Wiedewelt. Derimod yttrede han, idet han gennem-

gik Arrangementet i det Hele fra øverst til nederst og i alle 4 Sidevægges indbyrdes Forhold, at han fandt Tanken deri i det Hele saa simpel og smuk, at den maaske nok kunde hidrøre fra Harsdorff. Men selv om dette var Tilfældet, gav dog Capellet ingen Oplysning i Henseende til hans Udvikling som Kunstner; ogsaa stod det langt under Karise Kapel.«

Pastor Schaper var lidt »flau« over Udfaldet af Undersøgelsen; Høyen var imidlertid saa artig at sige, at det dog havde interesseret ham meget at se Capellet. I en Samtale senere paa Dagen trostede han ham med, at han flere Gange havde faaet Oplysninger om Harsdorff ad uventede Veje, og »det Harsdorffske Capel i Fyen vilde vel ogsaa engang saaledes dukke op«.

Naar det Eickstedtske Kapel endnu ofte — f. Eks. i Traps »Danmark« — nævnes som et Værk af Harsdorff, stammer det næppe fra Schapers Manuskript; det har vist ikke været benyttet af andre end Høyen, Julius Lange og Ph. Weilbach, og ingen af disse regner Capellet med til Harsdorffs Værker. Trap har, som det synes, sine Oplysninger fra Nationalmuseet. I dettes Arkiv ligger en Indstilling til Ministeriet fra den tidligere Direktør Henry Petersen angaaende en højst nødvendig Istandsættelse af Capellet i 1888. Her omtales det, at Wiedewelt i H. Leerbechs »Forsøg til en Beskrivelse over Ringe Sogn« (1826) er angivet som Mesteren for Billedhuggerarbejdet efter en mundtlig Ytring af Billedhuggeren N. Dajon. Paa den anden Side bemærker Henry Petersen, at de Eickstedtske Sarkofager ikke er nævnet blandt Wiedewelts Værker hos hans Biograf F. J. Meier. Skrivelsen slutter derefter saaledes: »Ligesom imidlertid næppe et saa nært Vidnesbyrd som Dajons tør forkastes, saaledes vil sikkert Betragtningen af Capellet stedse lede Tanken mod Wiedewelt og som hans Medarbejder lade gjætte paa en Kunstner som Harsdorff.«

Henry Petersen har vel næppe tænkt sig, at hans Gætning skulde gaa over i den topografiske Litteratur som en Kendsgerning; men det er jo ikke noget enestaaende Tilfælde. Den, som med uhildet Blik betragter Capellet, vil imidlertid give Høyen Ret i, at det paa ingen Maade staar paa Højde med Harsdorffs Arbejder, saa meget mere som det tilhører en Tid, da han stod paa Højdepunktet af sin Kunstnerbane. I Jerngitteret, som skiller Capellet fra Kirken, staar Aarstallet 1776, og det er altsaa indrettet paa samme Tid, som Capellet i Roskilde var under Opførelse. Der kan ved første Øjekast synes at være noget Harsdorffsk i den Maade, hvorpaa Kisterne er anbragt i Nicher. Men denne Anordning er saa selvfølgelig, at der intet kan sluttes deraf. I Eickstedts Kapel skulde, ligesom i Karise og i Roskilde, 3 Sarkofager gemmes, Generalens egen, hans Hustrus og en tidligere afdød Søns. Men ellers er Anordningen saa lidt Harsdorffsk som muligt. Harsdorff stiller altid sine Søjler frit og sørger for, at den Vægt, de skal bære, staar i et saadant Forhold til Søjlerne, at de synes at bære deres Byrde med Lethed. I Capellet i Ringe staar Søjlerne i Hjørnerne, paa Barokkens Vis tæt opad Muren; paa dem hviler Gjordbuerne, som atter bærer det kuplede Loft. Søjlerne har ioniske Diagonalkapitæler, en Form, som Harsdorff aldrig bruger. Endelig er Belysningen i det halvmørke Taarnkammer af den Art, at Tanken om Harsdorff som Bygmester allerede af den Grund synes udelukket.

Men noget maa der dog ligge til Grund for Fru Schapers Fortælling til Sønnen om et Kapel paa Glorup. Det kan tænkes, at hun, som næppe selv har været paa Glorup, har opfattet en

Bygning, der i Virkeligheden havde en ganske anden Bestemmelse, som et Gravkapel. I den yderste Ende af Glorups store og pragtfulde Have ligger et lille rundt Søjletempel, hvori der staar en Statue af hvidt italiensk Marmor, forestillende Andromeda lænket til en Klippe. Man kan langt bedre tænke sig denne Bygning som et Værk af Harsdorff; Enkeltformerne afviger ikke fra dem, vi ellers finder i hans Værker.

Et Forbehold maa dog straks tages. Den oprindelige Bygning, som sikkert har været af Sandsten, er i Midten af forrige Aarhundrede nedtaget paa Grund af Brøstfældighed, og Grev



34. Havepavillon i Louveciennes ved Marly.
P. Gruyer: Saint Germain etc.



35. Pavillon i Glorups Have.
Fot. C. Uldall.

A. G. Moltke-Huitfeldt († 1876) har derefter ladet en ny opføre af en fortrinlig, haard, vistnok fransk Kalksten. Fr. Schiøtt, som besøgte Glorup omkring 1900, siger, at den er en Efterligning af den gamle. Nærmere Oplysninger har ikke kunnet skaffes; men Formerne stemmer saa nøje med dem, der var i Brug paa Harsdorffs Tid, da man endnu benyttede Vignola og andre af Renæssancetidens Theoretikere, at det maa anses for sandsynligt, at den nuværende Pavillon er en Kopi af den ældre.

Desværre kan det heller ikke oplyses, hvornaar den oprindelige Pavillon er bygget. Den omtales første Gang i Litteraturen i L. M. Wedels »Indenlandske Rejse«, der udkom 1803, som en »prægtig, kostbar Pavillon«. Men den maa, efter Stilen at dømme, være ældre, og det mest sandsynlige er, at den er samtidig med Havens Anlæg i Slutningen af 60erne. Det vilde i saa Fald passe med den Tid, da Harsdorff var paa Glorup.

Pavillonen staar paa en lille Høj; en Trappe med 8 Trin i 2 Afsæt fører op til den. Størrelsen er beskeden; der er kun 6 toskanske Søjler, som bærer det sædvanlige Overværk af Architrav, glat Frise og Krans. Derover kommer det kuppelformede Tag, som paa Undersiden har

Kassetter. Ganske lignende Søjler har man paa Harsdorffs første Udkast til Bankbygningen, som senere vil blive omtalt. De er tegnede efter Vignolas Regel.

Saadanne Søjletempler var meget yndede i den Tids Haver. Som klassisk Forbillede tjente det romantisk beliggende antike Rundtempel i Tivoli. I de moderne Pavilloner faldt den indre Tempelcelle bort, og i Stedet opstillede man sædvanlig en Statue eller Gruppe. I Versailles staar som et typisk Eksempel »le temple de l'amour« i Haven ved Petit Trianon. Dette er dog yngre end Harsdorffs Ophold i Paris. Et mindre Tempel, hvis slanke Rejsning kommer Glorup-Pavillonens nær, findes i Louveciennes ved Marly. Dets Opførelsestid er mig ukendt. Men i Italien har Harsdorff sikkert kunnet se saadanne Havepavilloner, f. Eks. Dianatemplet i Villa Borgheses Have.

KADETADEMIET. I Sammenligning med de private Arbejder er de Opgaver, som Regeringen stillede Harsdorff før Struensee-Tiden, af mindre Betydning. Det eneste større Arbejde, som kan nævnes, er en Ombygning af Kadetakademiet i Fredericiagade, som dengang kaldtes Akademigaden eller Kadetgaden. Denne smukke Bygning, som er opført i 1701—03 af W. F. v. Platen til Operahus og ombygget til Kadetkademi af J. C. Ernst i 1718—20, var i 1760 saa forfalden, at en grundig Istandsættelse var nødvendig. Jacob Fortling, som paa det Tidspunkt var kgl. Bygmester i København, Sjælland og Falster, udarbejdede Tegninger til en Ombygning, hvorved Huset vilde faa 4 Etager. Da Kadetterne, medens Arbejdet stod paa, vilde blive husvilde, foreslog han at ombygge en Bindingsværks Bygning, der laa i Gaarden op til Skellet mod Vest, til en 2 Etages Bygning af Grundmur; her skulde saa Kadetterne indkvarteres den følgende Sommer. Dette Forslag blev anbefalet af Bygningskommissionen og approberet 22. September. Men Sagen maa være stillet i Bero, og 15. Juli døde Fortling.

Vi hører nu ikke noget om Kadetakademiet før 1767, da det blev bestemt, at baade Land- og Søkadetterne skulde flytte ud, de første til det Kongen tilhørende Brockdorffske Palæ paa Amalienborg, Søkadetterne til et Hus, som hidtil havde været Embedsbolig for Oversekretæren i Søkrigskancelliet. Bygningen i Akademigaden ønskede Regeringen at sælge, og den 9. Februar 1769 blev den stillet til Auktion. Men denne gik ikke efter Ønske; der blev kun budt 10250 Rdl., medens Vurderingen var over 16000, og da Kongen fandt det under sin Værdighed at lade flere Auktioner afholde, resolverede han den 23. Februar, at Bygningen skulde istandsættes og igen indrettes til Søkadetakademi.

Søetatens Generalkommissariat henvendte sig nu til Harsdorff og fik af ham en Tegning og et Overslag, som lød paa 15693 Rdl. Begge Dele blev forelagt Kongen og af ham »anseet med allernaadigst Velbehag«. Kommissariatet ønskede enkelte Forandringer, som blev mundtlig foredraget, hvorefter Overslaget blev forhøjet til 17000 Rdl. og saaledes approberet den 20. April 1769. En Forhandling mellem Herrerne i Kommissariatet og Harsdorff førte imidlertid til, at denne paatog sig at entreprenere Istandsættelsen for 16800 Rdl. Det var en gammel Tradition, at Bygningsinspektører kunde tage offentlige Arbejder i Entreprise, medens det ikke var passende for Hofbygmestre. I Indstillingen fremhæves det, at Harsdorff »har Renommé for at være en habil og paalidelig Mand«, og ved Resolution af 15. Maj blev Kommissariatet bemyndiget til at slutte Kontrakt med Bygmesteren.

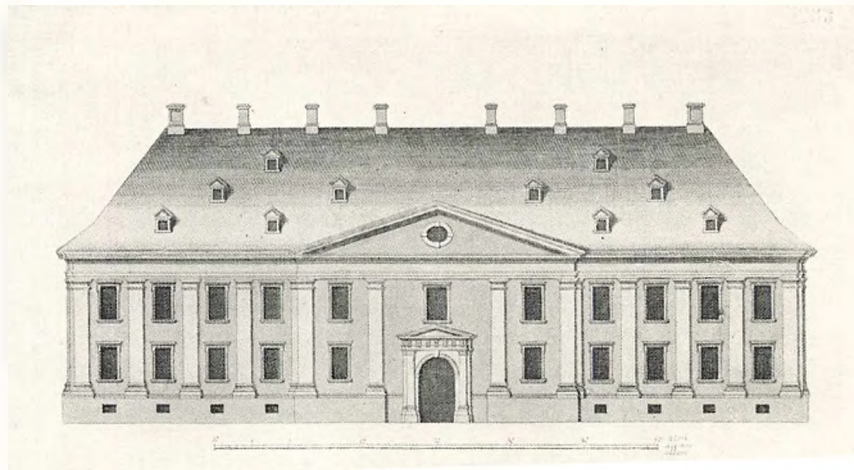

36. Operahuset, senere Kadetakademi. Efter »Hafnia hodierna«.

Det samme Velbehag, som Kongen folte ved at se Harsdorffs Tegning, vækker Bygningen, som den nu staar, hos Beskueren. Det er en sjælden vellykket, en mønstergyldig Ombygning. Huset har intet tabt; det har tværtimod vundet meget. Det ser ud, som om det er blevet højere; men i Virkeligheden er der ikke sket nogen Forhøjelse, hvilket heller ikke lod sig gøre uden at forstyrre Forholdene i Façaderne. Pilasterbredden, 2 Alen, er nemlig Bygningens Modulus, og derefter er de øvrige Forhold bestemt. Forandringen bestaar blot i, at Vinduerne i øverste Etage er sænket saa meget, at der kunde indsættes Mezzaninvinduer over dem. At denne Forandring er en Forbedring, bliver klart, naar man ser paa de ældre Afbildninger, f. Eks. i Thuras »Hafnia hodierna«. Huset var jo oprindelig bygget til Operahus, og v. Platen havde derfor maattet give Etagerne en betydelig Højde. I den Tid, da det var Kadetakademi, sandsynligvis allerede ved Ernst's Ombygning i 1718—20, var Etagerne blevet delt ved indskudte Lofter i Højde med Vinduernes Tværsprosser, den samme Methode, som man senere anvendte paa Kronborg, hvor man lige til den sidste Restaurering har kunnet se Riddersalen og andre Rum delt paa denne Maade. Fortling vilde lave fire rigtige Etager med tre Rækker store Vinduer og smaa

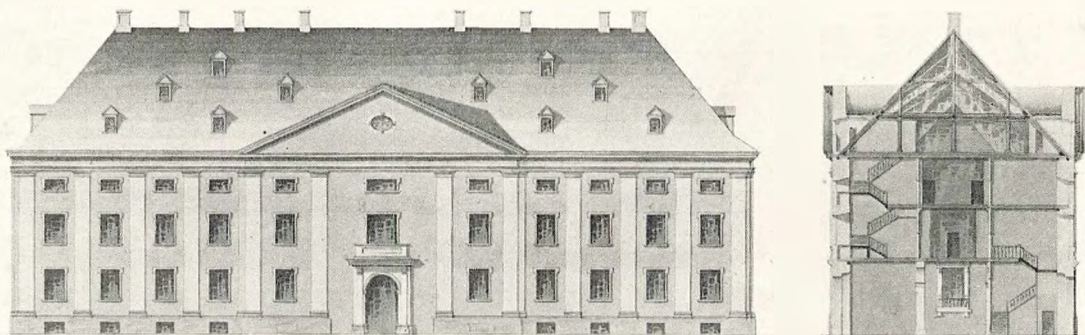

37. Kadetakademiet. Tegning i Ingeniørkorpsets Arkiv; sign. Neumann 1827.

Mezzaninvinduer i den brede Frise. Det havde været en uheldig Ombygning, som havde bragt Disharmoni ind i Bygningens Forhold og for bestandig røbet den senere Bygmesters Indgriben. Harsdorffs Inddeling er derimod saa naturlig, at ingen uden at kende de ældre Afbildninger vil kunne ane, at Bygningen nogensinde har set anderledes ud. Og han fik alligevel Plads til en fjerde Etage under det mægtig store Tag. Her indrettede han en Sovesal for Kadetterne; der blev endda Loftsrum nok over Sovesalen.

Harsdorff gav ogsaa Tegning og Overslag til en ny Sidebygning i Stedet for det gamle Bindingsværks Hus mod Vest. Den bevarede Tegning viser en ca. 100 Alen lang Bygning i een Etage med 2 Kviste. I Overslaget var indbefattet en »Ringmur« (Hegnsmur) til Bredgade og Kadetgade samt Brolægning i Gaarden. Det hele skulde koste 7232 Rdl.; men man fandt, at det gamle Hus kunde staa nogle Aar endnu og nøjedes med en Reparation, som sammen med Ringmuren og Brolægningen kunde gøres for 2246 Rdl. Først en Snes Aar senere blev den nu staaende Bygning opført, vistnok efter Tegning af Kirkerup. Paa en af ham signeret Tegning i Ingeniørkorpsets Arkiv betegnes Huset som nyopbygget. Det var i to Etager med en Kvist og ca. 60 Alen langt. I nyere Tid er Bygningen blevet forlænget og noget ombygget. Paa Kirkerups Tegninger er ogsaa Hovedbygningen vist, som den saa ud efter Harsdorffs Ombygning, dog med megen Unøjagtighed i Maalene. Den hvidpudsede Sidebygning staar noget haardt til den gamle Bygnings Rødstensfaçader.

Der kunde nævnes andre mindre Reparationsarbejder, som Regeringen har overdraget Harsdorff i denne Periode, men ikke noget, som har kunsthistorisk Betydning. I 1769 indrettede han saaledes nogle Værelser i Prinsens Palæ til Geheimeraad og Deputeret for Finanserne Grev Gustav Holck, en Broder til Christian VII's bekendte Yndling. Men det kostede kun 644 Rdl. og bestod væsentlig i Flytning af nogle Skillerum og dermed følgende Reparationer. Harsdorff fik først Regnskabet afsluttet i 1772, i hvilken Anledning Partikulærkamret tildelte ham en Reprimande.

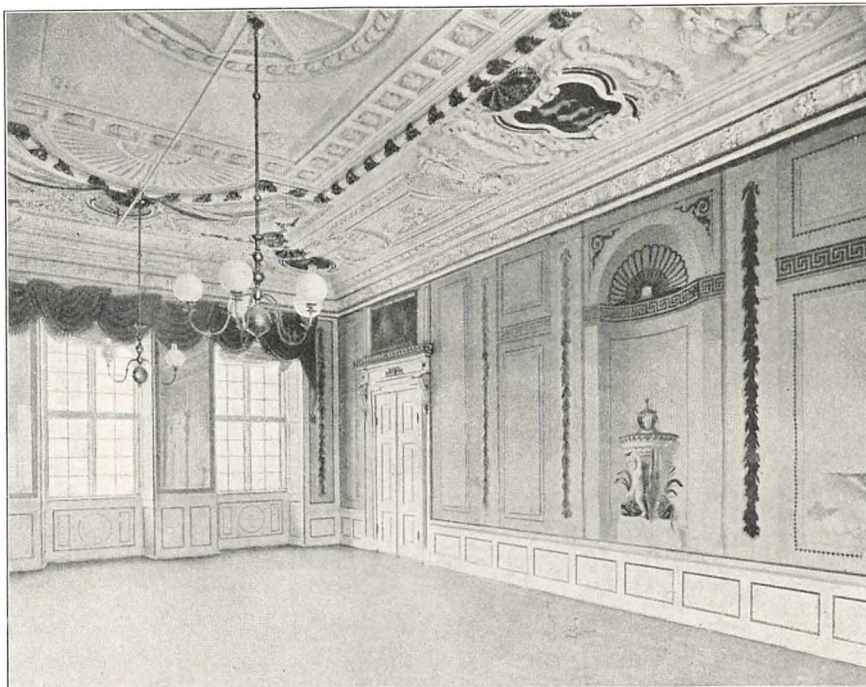

38. Frederiksborg Slot. Spisesalen. Efter »Bogen om Frederiksborg Slot«.

III

STRUENSEE-TIDEN

FREDERIKSBERG SLOT. Fra Begyndelsen af 1770 spores den store Indflydelse, som Kongens Livlæge havde vundet over denne og ikke mindre over Dronningen. Som Statsmand var han endnu ikke traadt frem; men i Hoffets Anliggender havde han allerede et stort Ord at sige, især efter at han den 5. Maj var bleven Kongens Forelæser og Konferensraad. I den følgende Tid vokser hans Indflydelse som bekendt i et hastigt Tempo, indtil han i December som maître des requêtes er blevet den virkelige Magthaver. Afskedigelser og Udnævnelser følger nu Slag i Slag, og nye Mænd hæves pludselig til høje Embedsstillinger. Til dem, der under Struensees Styrelse saa deres Lykkestjerne stige, hørte Harsdorff.

Det var bestemt, at Hoffet vilde tilbringe de første Sommermaaneder i Aaret 1770 paa Frederiksborg Slot; men ved det sædvanlige aarlige Eftersyn, der gik forud for Udarbejdelsen af Overslaget over Reparationer, havde det vist sig, at der var store Brøstfældigheder, som der nødvendigvis maatte bødes paa. Det var navnlig galt med den store Sal midt i Kongetagen (Spisesalen) og den ovenover liggende saakaldte Maskeradesal; det havde nemlig vist sig, at Gulvene sank under Vægten af Kaminerne.

Egentlig sorterede alle Reparationer ved de kongelige Slotte under Anthon; men da det hastede, henvendte man sig til Bygningsinspektøren, hvis Dygtighed Hoffet jo allerede havde set Prover paa. Fra Overhofmarskal Chr. Fr. Moltke, en Søn af A. G. Moltke, fik Harsdorff Ordre til sammen med Bygningskommissær Franz Dajon og to Tømmermestre at undersøge

Manglerne. Det viste sig, at Kaminerne hvilede paa Bjælker uden Fundament, og at Skorstensrøret gik lige op igennem Taget. Hvor let kunde der ikke være opstaaet en Brand, som havde været skæbnesvanger for hele Slottet. I en Skrivelse af 28. Februar erklærer Harsdorff det for nødvendigt, at Skorstenen »underfanges« med Murværk nedenunder i »Rosen«, saa at det hviler paa Kælderens Hvælvinger. Der maa sættes en forsvarlig Skorstensstol op igennem Taget samt lægges nyt Gulv i Spisegemakket, Audiensgemakket og Maskeradesalen. Den svære Murpille i Rosen vilde jo ikke blive nogen Pryd; det foreslaas derfor at beklæde den med Snedkerarbejde, saa at den ser ud som en Buffet og kan benyttes som saadan. Overslagssummen, 1016 Rdl., blev bevilget ved Resolution af 24. Marts, og Harsdorff fik gennem Bygningskommissionen Ordre til at lede Arbejdet, saaledes at det kunde være færdigt til Kongens Ankomst i Maj.

Det maa her bemærkes, at Slottets Sale i Tidens Løb har skiftet Navne. Den Sal, som her kaldes Rosen, er det nuværende Lærerværelse i Stueetagen, lige bagved Vestibulen. Den kaldes ogsaa undertiden Marskalsstuen. Navnet »Rosen«, der som bekendt betegner det Værelse, hvor Kavalererne og Hofdamerne spiser, er senere overført paa Maskeradesalen i øverste Stokværk, fordi denne paa Frederik VI's Tid blev benyttet som Rose. Maskeradesalen, der har sit Navn efter Coffres bekendte Loftsbillede, var i ældre Tid Dansesal; den kaldtes derfor ogsaa for Riddersalen, idet disse to Benævnelser er ensbetydende. I vor Tid hører man ofte den store Sal i mellemste Etage kaldet for Riddersalen; men det var ikke Skik i det 18de Aarhundrede; da kaldtes den Spisesalen eller Spisegemakket.

Skønt det nærmeste Formaal med Istandsættelsen var at beskytte Slottet mod en øjensynlig Brandfare, skete der dog saa store Forandringer i Værelsernes Dekoration, at det Harsdorffske Præg er overvejende i en stor Del af Slottets Sale og Værelser. De smukke Stuklofter fra Frederik IV's Tid med de effektfulde Loftsmalerier af Krock og Coffre blev for største Delen urørte; men Vægdekorationen blev helt forandret. De gamle vævede eller Gyldenlæders Tapeter, som var falmene og iturevne, blev fjærnet, og i deres Sted opsattes Tapetpapir paa Lærred, eller Væggene blev malet med lyse Farver i gult, grønt og perlegraat. Spisesalen i mellemste Etage frembyder det smukkeste og bedst bevarede Eksempel paa den nye Dekorationsstil. Det tidligere Betræk var af vævet uldent Stof, og paa Væggene saa vel som mellem Vinduerne havde der været Tavler med »hedenske Historier«. Nu blev der mellem Vinduerne opsat Spejle i antikerende Rammer, som fylder hele Vægfeltet over Brystpanelet. Langvæggene blev malet i graa-

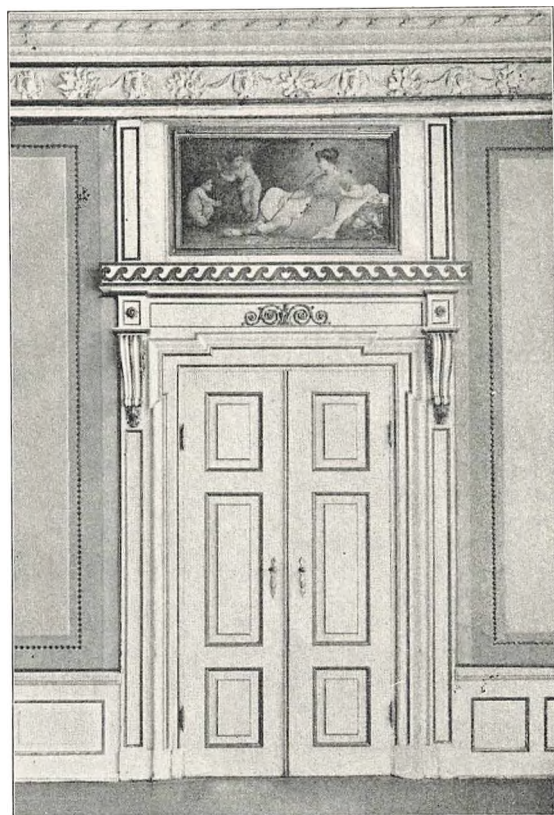

39. Dør i Spisesalen med Dorstykke af Mandelberg: »Jagten«. Efter »Bogen om Frederiksberg Slot«.

lige Toner og inddelt i Felter, som adskilles ved nedhængende Festons. I Midtfeltet af den ene Langvæg, modsat Kaminen, har Mandelberg malet en Niche med en Fontæne. Maledede Nicher kan maaske synes at være en temmelig uægte Dekoration; men Finessen bestod i, at Nichen og hvad deri fandtes, var malet »à trompe l'oeil«, saa at det skuffende efterlignede virkelige Nicher, Vaser etc., en Kunst som Mandelberg maa have tilegnet sig i Paris. Naar hans Nicher

her og paa Fredensborg ikke nu forekommer os særlig skuffende malet, skyldes det for største Delen Farvens Afblegning eller senere Opmalinger. Over Dørene har Mandelberg malet fire Dørstykker, som forestiller Jagt, Fiskeri, Vinavl og Frugtavl og saaledes hentyder til Bordets Glæder. Mandelberg forfaldt efterhaanden til en rutineret og ikke synderlig aandfuld Malemaade. Hans Arbejder paa Frederiksberg har ikke den Glans og Festlighed som Dørstykkerne paa Marienlyst og Vægbillederne i Marskalshuset paa Fredensborg, som er malet nogle Aar tidligere og er helt franske i deres Farveholdning.

Audiensværelset, Dronningens Kabinet og flere Værelser kom ligeledes under Harsdorffs og Mandelbergs Behandling. Fossati udbedrede Stuklofterne, hvor de trængte dertil. Særlig kostbar var den nye Dekoration ikke. En virkelig pragtfuld Udstyrelse fik derimod det Marmorbad, som samtidig blev indrettet til Kongen. Det maa vist være Struensee, der har fundet paa, at Kongens Helbred skulde styrkes ved Bade. Det egentlige Badeværelse ligger i Kælderen i Slottets nordøstre Hjørne; dertil hører to Paaklædningsværelser i Stueetagen. Herfra

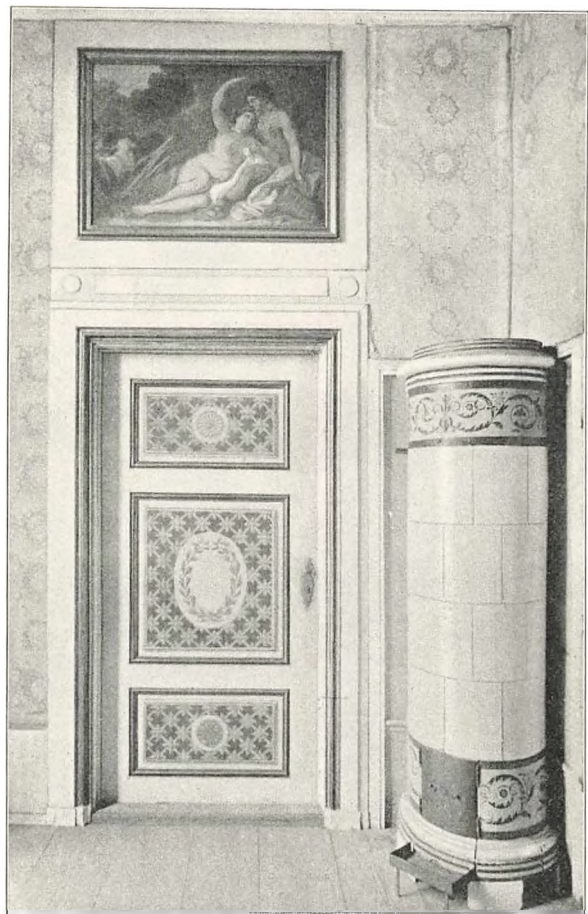

10. Det lille Kabinet. Dørstykke af Mandelberg. Efter «Bogen om Frederiksberg Slots».

fører atter en Trappe op til Kongens Værelser i Beletagen; men ellers er Badet og de tilhørende to Kabinetter helt adskilte fra Slottets øvrige Værelser ved Slotskappellet, som indtager det meste af Kælder- og Stueetagen i den østre Fløj.

Naar Kongen vilde tage Bad, begav han sig altsaa ned ad Trappen til Kabinetterne, af hvilke det lille var Toiletrum og Gennemgangsværelse. I det store klædte han sig af, naturligvis ved en Kammertjeners Hjælp. Her befandt han sig i behagelige Omgivelser. I Loftet saa han Coffres glimrende Plafondmaleri, forestillende Pluton, der svæver ned til Underverdenen med den røvede Persefone i sine Arme. En rig Stukdekoration med morsomme smaa Putti, vistnok af Sturmberg, omgiver Billedet. Over Kaminen maledede Mandelberg et Spejl *en arabesque*, der omkring en Mosaik, hvid paa Guldgrund, samt to Basrelieffer, roseret med ægte Guld. Dør-

stykket, ligeledes af Mandelberg, forestiller Amfitrite, siddende paa en Delfin, der ledet af Amor bringer hende til Poseidon.

I det lille Kabinet maatte Mandelberg male et nyt Loftsbillede, da det gamle var ødelagt. Det forestillede svævende Genier med Blomsterkranse og Festons; nu er det forsvundet; man maa tænke sig det malet i Bouchers Maner ligesom det Mandelbergske Loftsbillede med samme Emne i Jourværelset paa Fredensborg. Ogsaa Dørstykket var malet af Mandelberg; det forestiller en af de i det 18de Aarhundrede saa yndede »Ovidiske Historier«, en lidet bekendt Mythe om den lesbiske Konge Makars Datter Issa, der røves af Apollon (Ovids Metamorphoser, VI, 3). Endelig har Mandelberg malet Dekorationen paa det store Spejl, som har den Opgave at maskere den lille skævt-siddende Dør, der fører ud til Trappen, som gaar ned til Badeværelset.

Væggene og Møblernes Betræk var i begge Kabinetter af ostindisk hvidblommet Sirts. Møblementet, som var låvet af Billedhugger Karlebye, bestod af to Sofaer i det store Kabinet og fire Taburetter i det lille. Karlebye fik denne Bestilling gennem Harsdorff, hvis ældste Søster Maria Margaretha han havde ægtet i 1769. Blandt de Møbler, han leverede, nævnes ogsaa en Kanapé, som maaske har staaet i selve Badeværelset.

I det lyse og indbydende Baderum er Væggene dekoreret med Stukkaturarbejde af Fossati, dog tydelig nok efter Harsdorffs Tegning; Loftet er et elegant Kassetloft. Marmorarbejdet var naturligvis betroet til Brauns Enke, som snart skulde indtræde i Ægteskab med Bygmesteren. Over Badekummen hænger i Jernkæder et stort Spejl i Træramme, hvormkring der var spændt en udtunget Kappe af rødt *gros de Tours*, kantet med en bred Guldtræse. Belysningen dæmpedes ved Skærme for Vinduerne, overspændt med rosenrødt Taft.

Arbejdet blev paabegyndt i Juli 1770, medens Kongeparret var i Holsten; men det blev først færdigt i Slutningen af det følgende Aar. Harsdorff brugte 83 Rdl. 3 M. til Kørsler »aller-massen ich damals keinen freien Wagen gehabt«; desuden fik han i Maj 1771 Akademieleven Peter Meyn ansat til at føre dagligt Opsyn og hjælpe ham med Tegningerne. Der blev allerede i Juli 1770 efter Overhofmarskal Moltkes Indstilling betalt 800 Rdl. i Forskud til Haandvær-

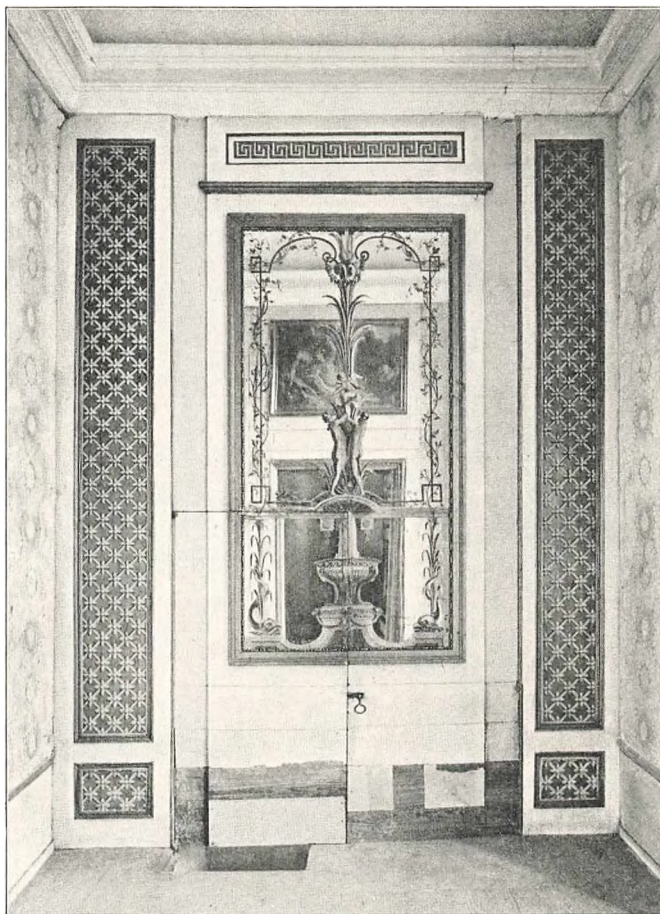

41. Det lille Kabinet. Nedgang til Badet. Spejlet dekoreret af Mandelberg. Efter »Bogen om Frederiksberg Slot«.

kerne »zu Beschleunigung der Arbeit«, skønt Tegningerne endnu ikke var færdige. Det var bl. a. Brauns Enke og Karlebye, der skulde have Forskud. Den samlede Udgift er i Partikulærkassens Regnskab for 1771 opgjort til 4770 Rdl. 3 M. 15 Sk., deraf 738 Rdl. for Marmorarbejdet. Fos-satis Stukarbejde kostede 421 Rdl., Mandelberg fik 396 Rdl., og Wiedewelt, som leverede en Najade af Gips paa Marmorsokkel og 6 Marmorvaser til Badeværelset, fik 129 Rdl.

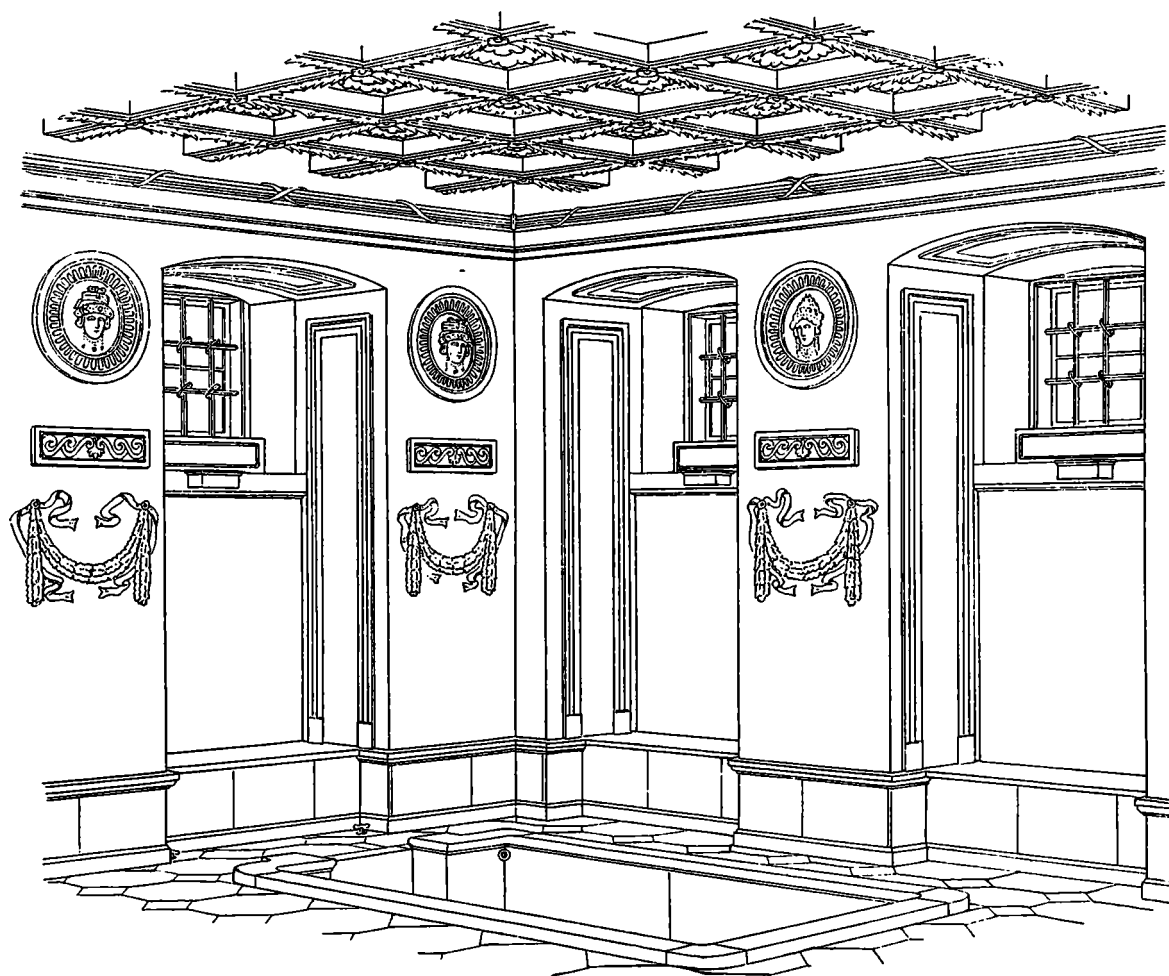

42. Marmorbadet paa Frederiksberg Slot (N.-Ø.-Hjørne). Opmaaling af Foreningen af 3. Decbr.

Samtidig var der udført store Arbejder i Haven, hvor bl. a. det saakaldte »Theatrum« blev omdannet til en »Frucht- und Treibgarten«. Denne Friluftscene laa omtrent der, hvor nu Jostys Pavillon ligger. Egentlige Skuespil er vist aldrig blevet opført der; men i Frederik IV's Tid tales der om et Stillads, der skal rejses til en Springer. De store Udgifter til Frederiksberg i 1770 vakte Betæneligheder hos Bygningskommissionen; i en Indstilling af 16. April 1771 fremhæver den, at Udgifterne i 1770 har beløbet sig til 15848 Rdl. foruden 6644 Rdl. til Istandsættelse af Kongevejen, d. v. s. Frederiksberg Allé, som skete under Ledelse af Løjtnant og Landmaaler Gercken. Og endda var Regnskabet over Badeværelset ikke afsluttet; i den sidste Halvdel af 1771 og helt ind i 1772 er der endnu store Udbetalinger til Frederiksberg Slot, bl. a. til Mandel-

berg, Karlebye og Fossati. Harsdorff, som under Arbejdet selv var blevet Medlem af Kommissionen, maatte ogsaa sætte sit Navn under Indstillingen, skønt Betænelighederne naturligvis ikke stammede fra ham, men fra de ældre Medlemmer, Partikulærkassens Kasserer Gabriel Linde og Justitsraad Agerskov, der repræsenterede Rentekammeret i Kommissionen.

Badeværelset er næppe blevet stærkt benyttet, hverken af Christian VII eller de senere Konger. Det staar ganske urørt, som det blev færdigt fra Harsdorffs Haand. Han havde lagt et stort Arbejde i sine Tegninger og skabt et Rum, som endnu hører til Slottets største Seværdigheder. Marmorbade fandtes paa mange Slotte i Udlandet, men mest fra den ældre Baroks Tid. Berømt er saaledes Marmorbadet ved Orangeriet i Kassel, som udgør en hel Bygning for sig. Harsdorff har omarbejdet Motivet i sin franske Klassicisme. Hans Marmorbade er trods den beskedne Størrelse ved sin Linjerenhed og de gode Forhold en af de smukkeste Prøver paa hans Kunst.

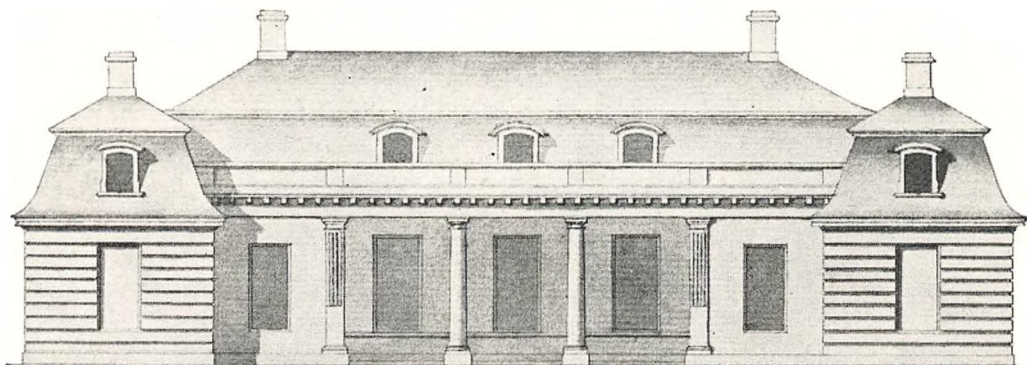

43. Første Udkast (Litra C) til den nye Bygning paa Frydenlund. Efter »Tidsskrift for Kunstindustri« 1899.

FRYDENLUND. Sommeropholdene paa Frederiksberg Slot afbrødes undertiden ved Udflugter til Frederiksborg og ved Rejser til Hertugdømmerne. Desuden havde Dronningen det lille Slot Frydenlund ved Vedbæk, som Christian VII havde haft til Sommerbolig som Kronprins. Hovedbygningen var opført af Krieger i 1722 som et stort Lysthus. Ottekantede Lysthuse var dengang almindelige i Slotshaverne, og Frederik IV, som yndede denne Form, har her ladet den overføre paa en større Bygning. Over de to Etager, hvoraf den øverste var et Halvstokværk, hævede sig det ottesidede Tag; ovenpaa dette var der som en Lanterne bygget endnu en Etage med en Sal, hvorfra der var en herlig Udsigt. Thura, som selv har boet paa Frydenlund i Sommeren 1756, da hans Landsted Holtegaard var under Opførelse, fremhæver Ligheden med Fredensborg. Begge Steder er Værelserne grupperede om en Sal med Ovenlys; kun er Kuppelsalen paa Fredensborg kvadratisk, medens den paa Frydenlund var ottekantet som hele Huset. Den gik op igennem begge Etager og fik sit Lys fra Kvistvinduer i Taget.

Det lille Slot var altsaa en Kuriositet, som nok kunde øve en vis Tiltrækning. Dertil kom en smuk Have, oprindelig anlagt af Krieger, nylig forandret af Jardin, og endelig den smukke Beliggenhed og den skønne Omegn. Men der var for lidt Plads til at rumme Hofholdningen, og Dronningens Smag gik i en anden Retning. I 1770—71 lod hun et nyt Hus bygge i nogen Afstand fra det gamle. Arbejdet blev helt lagt i Harsdorffs Haand; han fik Pengene udbetalt i Rater af Dronningens Kasse, den første (3000 Rdl.) 16. November 1770, derefter fra 2. Fe-

bruar til 8. Juni 1771 fem Terminer, hver paa 1000 Rdl. Der synes ogsaa at have været en Kontrakt med Harsdorff ligesom ved Ombygningen af Kadetakademiet. Dronningens Kasserer Martini kunde dog i 1772 ikke give nogen Oplysning herom.

Husets Beliggenhed kan bestemmes ved Hjælp af et Kort, som blev tegnet i 1793 af Landmaalingskonduktør Morville. Fra den sydlige Ende af Slotshaven, hvor de to store Stenpiller staar, førte en bred Udhugning gennem den Syd for Haven liggende Skovpart, som kaldtes Frydenlunds Dyrehave eller den lille Dyrehave. Udhugningen var anlagt nøjagtig i Aksen af det gamle Slot og Slotshaven. Det nye Hus blev bygget midt i Skoven saaledes, at det laa

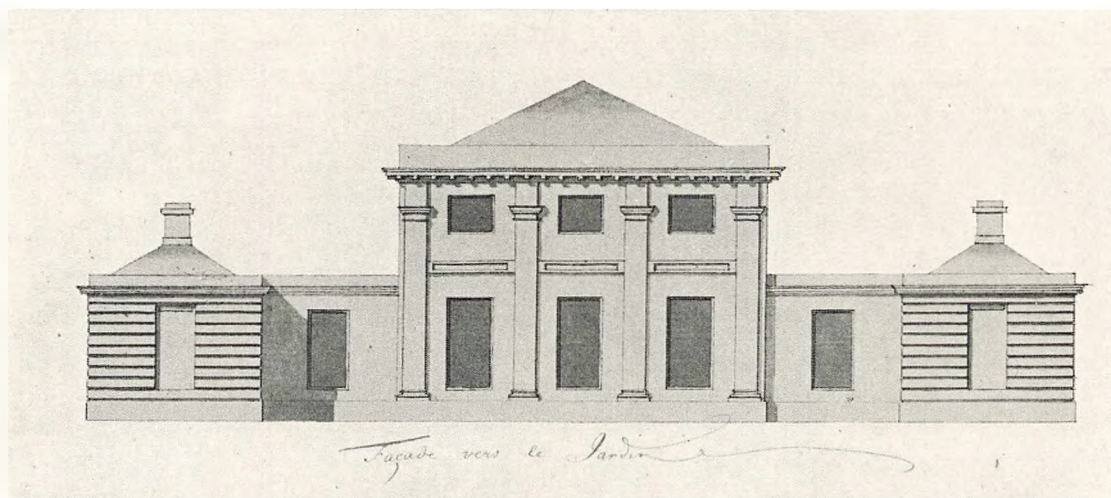

44. Den nye Bygning paa Frydenlund. Projektet Nr. V. Tegning i Rigsarkivet.

tværs over Udhugningen, og der blev fri Udsigt, til den ene Side op igennem Slotshaven, til den anden Side ud imod Landskabet omkring Nærum. Afstanden fra Slotshavens Sydgrænse var kun ca. 400 Alen.

Selve Bygningen er forlængst forsvundet; men der foreligger adskillige Tegninger fra Harsdorffs Haand, som er af betydelig Interesse. Tegningerne er vedlagt en Beregning, som han har affattet den 22. Januar 1773 for at forklare overfor Rentekammeret, hvorfor Udgiften var bleven større end efter det Overslag, som Caroline Mathilde havde approberet den 31. Oktober 1770. Efter Dronningens Bortrejse var der ubetalte Regninger til et Beløb af 3849 Rdl. 4 M., og heraf var 1650 Rdl. 3 M. 8 Sk. Overskridelse. »Denne Difference er forvoldet ved adskillige Forandringer, som alle af Hendes May^t Dronningen Tiid efter anden er bleven allernaadigst anbefalet«. Overslaget blev affattet efter Tegningen Litra C; men derefter blev den efter højeste Ordre forandret, som Nr. V viser, og efter denne Tegning sluttede Harsdorff Kontrakt med Tømmermester Boye Junge. »Da Bygningen nu efter Tegn. No V paa den Botaniske Hauge Plads her i Staden var afbunden, maatte den igjen efter Allernaadigst Befaling forandres, som Tegningen No VI udviser, hvilken Forandring bestod derudi, at i Steden for en Forstue skulde det være en Spise Sahl, og blev til Bygningen desaarsag tilsat 2de Allen. Og da nu tidtbemeldte Bygning paa Frydenlund var reist, beklædt etc., blev atter efter Allernaadigst Ordre Concert og Spise Sahl og det heele mellemste Corps vendt og forandret efter Tegningen No VII (hvil-

ken Tegning viser Bygningen saaledes som den nu forefindes). Saa blev og alle de øvrige Forandringer paa Siiderne af bemeldte mellemste Corps, som er at see paa Forskielen imellem Tegningerne No VI & No VII efter samme højeste Ordre befalet.»

Det er ikke let heraf at se, hvor Harsdorffs egen Indsats ligger; han taler kun om Dronningens Ordre. Fr. Schiøtt, som har offentliggjort nogle af Tegningerne, synes at opfatte Sagen saaledes, at den første Tegning (Litra C) er Harsdorffs Projekt, og at Dronningen, som i sit Hjemland var vant til at se den palladianske Stil, selv har foranlediget, at Tegningen blev forandret til Nr. V. Men denne Forklaring er næppe rigtig, dels fordi Tegningen Litra C slet

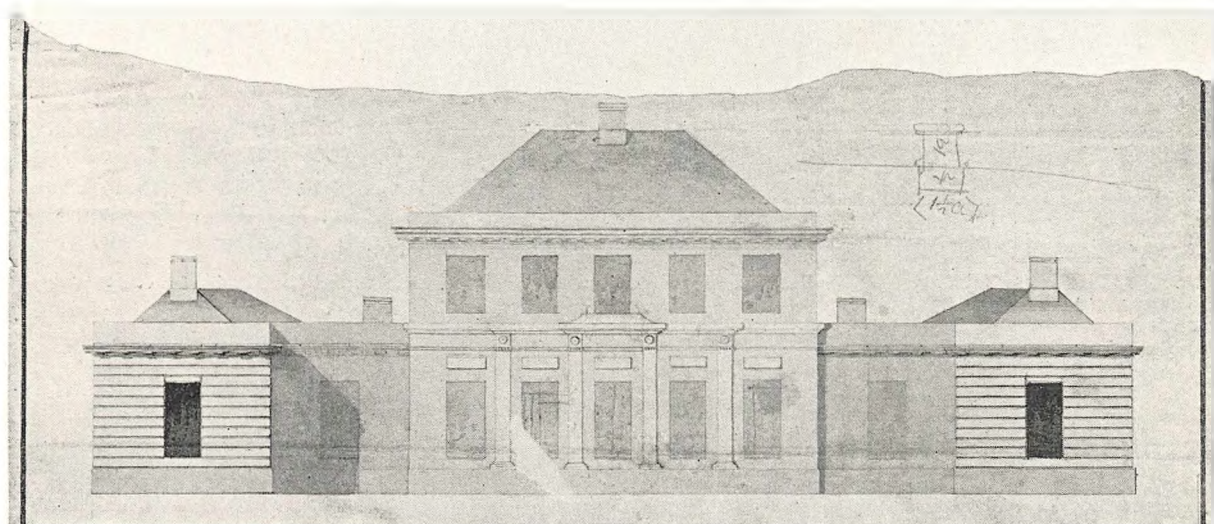

45. Den nye Bygning paa Frydenlund. Kochs Samling.

ikke er i Harsdorffs Stil, dels fordi den nittenaarige uerfarne Dronning næppe har haft Modenhed nok til at dømme om Bygningsstilarter. Man kunde være tilbøjelig til at tænke sig Forholdet ganske omvendt. Dronningen (eller Struensee) har i et af de store Architekturværker, hvormed Hoffet var rigelig forsynet fra Frederik IV's og Christian VI's Tid, fundet en Tegning til et Landhus, som hun har syntes godt om og faaet Lyst til at efterligne paa Frydenlund. Stilen er den ældre franske Barok; Grundplanen gaar endog tilbage til Du Cerceaus Planer til »maisons de plaisance«. Harsdorff har først ikke kunnet gøre andet end at adlyde den givne Ordre; men efterhaanden som han har vundet Dronningens og Struensees Tillid, har de lyttet til hans Udtalelser om, at Tegningen var gammeldags, og at der kunde bygges noget smukkere og mere moderne. At Struensee her har spillet en Rolle, synes at fremgaa af Udtrykket »Højeste Ordre«, som efter Tidens Sprogbrug ikke kan bruges om Dronningen, men nok kan passe paa Struensee. Saa kommer Fordringen om mere Plads, hvorefter den allerede afbundne Træbygning forlænges med 2 Alen, naturligvis ved at der indskydes noget i Midten; og dette medfører en Forandring i Opridset, idet der bliver 5 Vinduesfag til Havesiden. Som Følge deraf opgiver Harsdorff Pilastrene og nøjes med nogle smalle Lisener. Til den anden Side er der stadig kun 3 Fag, saa at Pilastrene der kunde bevares; Udtrykket i Slutningen af Harsdorffs Beregning tyder dog nærmest paa, at ogsaa her er sket en Omformning. Bygningen vandt for øvrigt be-

tydelig ved den sidste Omdannelse. Projektet med Pilastrene er ikke helt vellykket; først i det sidste Udkast er der kommet Ro og Harmoni over Façaden.

Den mærkelige Grundplan med de fire Pavilloner bibeholdes gennem alle Projekterne; men de oprindelig planlagte Søjlehaller til begge Sider maatte bortfalde, da Midtbygningen, som i det første Projekt kun indeholder Koncertsalen, skulde gøres bredere, for at der kunde blive

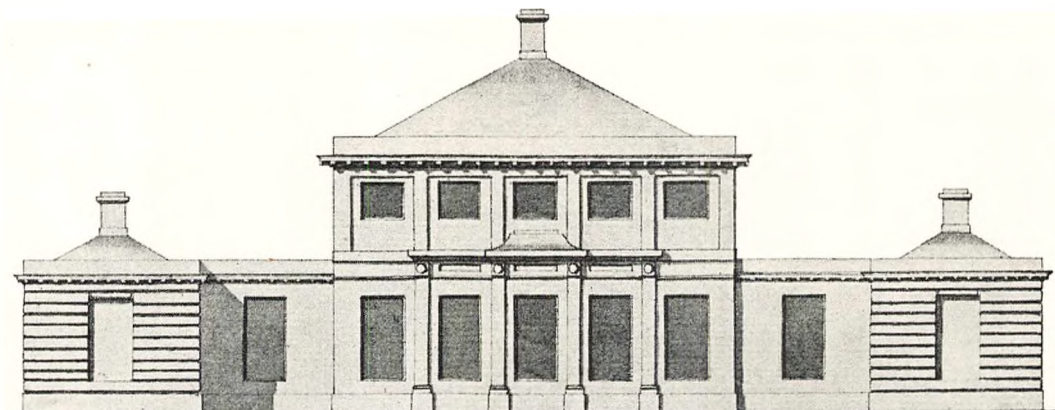

46. Den nye Bygning paa Frydenlund. Projektet Nr. VII. Efter »Tidsskrift for Kunstindustri« 1899.

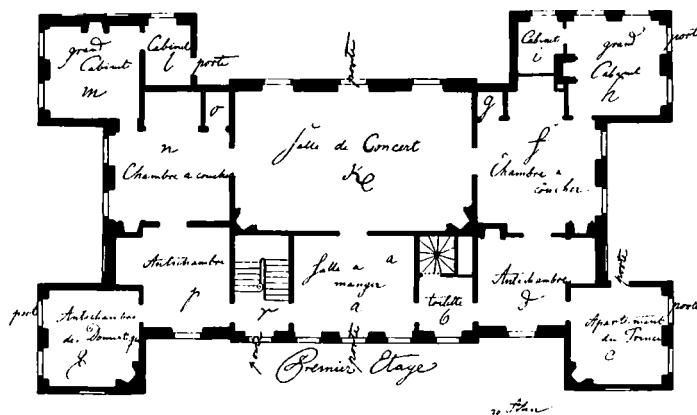

47. Den nye Bygning paa Frydenlund. Projektet Nr. VII. Plan. Efter »Tidsskrift for Kunstindustri« 1899.

Plads til en Vestibule, som i det sidste Projekt udvides til en Spisesal. Midtbygningen, i to Stokværk, er nu et Kvadrat med 18 Alens indvendig Dybde og Bredde. Dertil slutter sig to 1 Etages Fløjbygninger med fladt Tag, 9 Alen brede. Hertil slutter sig atter Pavillonerne paa den Maade, at de med deres Hjørner skærer sig ind i Sidefløjene. Kongen og Dronningen har hver en lille Lejlighed, bestaaende af et Forgemak, et Soveværelse med Alkove og to Kabinetter. Kongen har desuden et Lakajgemak i den ene af de smaa Pavilloner, medens det tilsvarende Værelse i Dronningens Lejlighed er bestemt for den lille Kronprins Frederik. Paa første Sal var der nogle faa Værelser for Hoffolkene.

Façaderne har i den sidste Udformning faaet en Karakter, som passer godt til Materialet. Hele Bygningen var nemlig af Tømmer, beklædt med Planker. Baade Midtpartiets flade Lisener og de brede Fuger (»refends«) paa Pavillonerne er egnede for Træbygningskunsten. I øvrigt er det Midtbygningens store Tag, der giver Bygningen Karakter. Paa en Skitse i den Koch-

ske Samling er det tegnet som Valmtag; i den endelige Tegning løber det spidst op som et Telttag.

I den store Sal og i flere Værelser blev der opsat Marmorkaminer. Salens Vægge skulde smykkes med Perspektivstykker, hentede fra Christiansborg Slots Møbelkammer; de mindre Værelser fik almindelige Tapeter af Papir eller malet Lærred. Dog skulde de to store Kabinetter dekoreres af Mandelberg og Peter Cramer; men dette Arbejde var ikke blevet udført, da hele Byggeforetagendet blev standset.

I Efteraaret 1771 var man klar over, at Huset ikke kunde blive færdigt saa betids, at Herskabet kunde faa nogen Fornøjelse af det i dette Aar, og Harsdorff foreslog saa i et Brev til Struensee af 25. Oktober, at man om Vinteren skulde gaa langsomt frem med Arbejdet, og at Tapetseringen helt skulde opsættes til Foraaret. Huset var, skønt Væggene var af Træ, ikke ganske tørt; det havde været en vaad Sommer, og Murværket omkring Kaminerne og i Skorstenen afgav Fugtighed, som vilde ødelægge Tapeterne, navnlig dem, som Mandelberg og Cramer malede med Limfarve til Opsætning i de to store Kabinetter. I nogle Værelser var der allerede opsat Tapeter af Sirts og Glanslærred; men disse kunde man tage ned og gemme til Foraaret. Saaledes skete det ogsaa; men inden Foraaret kom, var Katastrofen indtruffet, og Caroline Mathildes Hus, som ingen nu havde Brug for, blev staaende ufuldendt.

I øvrigt er det vanskeligt at afvinde dette Bygningsværk nogen større Interesse. Noget meget fremragende Kunstværk har det ikke været, og Harsdorff har, bunden som han var af den fastlagte Grundplan, ikke frit kunnet følge sine Idéer. Alligevel maa man anerkende de Fortrin, som hans Tegning har fremfor den først approberede. Som Konduktør fungerede Boye Magens.

Ethvert Spor af Husets Eksistens er udslettet, og det kan ikke engang med Sikkerhed oplyses, hvornaar det er blevet nedbrudt. Frydenlund blev i 1793 solgt til den mærkelige svenske Eventyrer, Hofsekretær Carl Adolf Bohemann Andersson, A. P. Bernstorffs Omgangsvæn. Man antager, at det er ham, der har ombygget det gamle ottekantede Slot til den Skikkelse, som det i det væsentlige har endnu. Skoven blev lagt under Forstvæsenet; men da Rentekammeret ikke vilde have Udgifter af at vedligeholde Træbygningen, blev det bestemt, at en triangelformig Del af Dyrehaven skulde følge med Slottet ved Salget til Bohemann. Trekanten blev afsat saaledes, at dens sydlige Spids netop medtog Caroline Mathildes Hus. Man maa formode, at det er Bohemann, der har ladet det nedbryde. Han havde jo god Brug for Tømmeret til Ombygningen af den gamle Hovedbygning.

HOFBYGMESTER. Ved Arbejderne paa Frederiksberg og Frydenlund var Harsdorff kommet i personlig Forbindelse med Hoffet, særlig med Dronningen og Struensee, og han synes at have gjort et godt Indtryk paa den almægtige Kabinetsminister. I de Schaperske Erindringer kan man læse, at Struensee yndede ham meget, og at Harsdorff »føjte sig ham forpligtet«. Schaper fortæller ogsaa, at Struensee foreslog ham at træde ind i Militæretaten og tilbød ham en høj Rang i denne; men det vilde Harsdorff ikke gaa ind paa. Rigtigheden af denne Beretning kan ikke kontrolleres; men vist er det, at Harsdorffs Udnævnelse til Hofbygmester skyldes Struensee og staar i Forbindelse med det voldsomme Indgreb, hvormed han i Slutningen af Aaret 1770 standsede Arbejdet ved Marmorkirken.

Struensee fandt, at det Tidspunkt var kommet, da man maatte kunne undvære de indkaldte franske Kunstnere og klare sig med de hjemlige Kræfter. Det var ingenlunde nationale Grunde, men udelukkende økonomiske Hensyn, som i denne Sag var afgørende for ham. Statens Mellemværende med Saly var ganske vist i det væsentlige afviklet, efter at A. G. Moltke som Præsident for det asiatiske Kompagni havde faaet dette til at bære Omkostningerne ved Heststatuens Støbning. Af Staten nød Saly kun Friboligen paa Charlottenborg og en Gage paa 1000 Rdl. af Partikulærkassen. Men Jardin hævede ifølge sin Kontrakt aarlig 4000 Rdl., og Udgiften til Kirkebygningen tyngede, selv efter at den aarlige Sum var nedsat til det halve, haardt paa Budgettet. Den 9. Oktober 1770 forlangte Kabinettet af Rentekammeret Oplysning om Jardins Engagement og Indkomster. Det viste sig, at hans Kontrakt i 1767 var blevet fornyet paa 6 Aar; men slige Smaating standsede ikke den hensynsløse Reformator. Den 26. Oktober fik Moltke, der var Formand for Kirkebygningskommissionen, en Skrivelse fra Kabinettet, hvori det kort og godt meddeles ham, at Kongen finder det nødvendigt at stille Arbejdet paa Kirken i Bero. Moltke meddelte dette til Jardin og fik fra ham den 31. Oktober en Skrivelse, hvorefter han affattede en længere Forestilling til Kongen, dateret 2. November. Han gør opmærksom paa, at mange Mennesker ved Arbejdets Standsning vil miste deres Levebrød; men i øvrigt er det tydeligt, at han anser det for haabløst at opponere, og han slutter med at anbefale forskellige Forholdsregler, som maa træffes som Følge af den kongelige Beslutning. Herpaa følger 9. November den afgørende Resolution om, at Arbejdet kun maa fortsættes til Maanedens Udgang; derefter skal det standses »bis auf anderweitigen Befehl«. Det blev som bekendt en mere end hundreedaarig Standsning.

Det er forstaaeligt, at Moltke, skont han endnu var Medlem af Konseillet og altsaa burde have et Ord at sige, opgav al Modstand. Dels var Konseillet nemlig paa dette Tidspunkt uden al Indflydelse og blev kort efter ophævet; dels var der Dagen før han afsendte sin Forestilling truffet en Bestemmelse, som var afgørende baade for Jardins og for Kirkens Skæbne. En Kabinetsordre af 1. November til Rentekammeret meddeler, at det har behaget Hans Majestæt at afskedige Jardin i Naade og overdrage hans Stilling til Harsdorff, som skal have en aarlig Gage af 1000 Rdl. I Bestillingen, som blev udfærdiget 19. November, siges det mere tydeligt, at Harsdorff udnævnes til at være Hofbygmester og tillige at tage Sæde i Bygningskommissionen. Samme Dag meddeles Udnævnelsen til Partikulærkamret, som skulde udbetale Gagen, og man faar ved den Lejlighed at vide, at der ved Jardins Afsked er bevilget ham en Gratifikation paa 3000 Rdl. Paa den Maade havde man altsaa affundet sig med ham.

Det var et meget betydeligt Avancement for den 35aarige Bygmester. Ikke blot havde han nu ved Siden af Anthon den højeste Stilling i Bygningsvæsenet; men han var ogsaa paa en Maade hans overordnede, da alle Byggesager, som blev overdraget Hofbygmestrene til Udførelse, først skulde behandles i Bygningskommissionen. Denne Kommission var oprettet 14. Februar 1742 efter Häussers Afgang som Generalbygmester, og samtidig var dette Embedes Funktioner blevet overdraget til Kommissionen. Selv da Thura i 1754 fik Titel af Generalbygmester, skete der ikke derved nogen Indskrænkning i dens Kompetence. Jardin havde i 1760 efter Thuras Død faaet Sæde i Kommissionen; men han synes ikke at have gjort sig videre gældende der. I hvert Fald er det nu vanskeligt at paavise, da der næsten intet er tilbage af Kommissio-

nens Arkiv. Med Harsdorff var det en anden Sag; han vilde gerne have Indflydelse, og han kunde saa meget lettere gøre sig gældende, som han var Kommissionens eneste bygningskyndige Medlem; de andre Medlemmer var, som allerede nævnt, Justitsraaderne Linde og Ager-skov, af hvilke den sidste tillige var Sekretær.

Den første Sag, som Harsdorff kom til at beskæftige sig med i sin nye Stilling, var Spørgs-maalet om, hvorledes der skulde forholdes med Marmorkirken. Kommissionen fik den 21. No- vember Ordre til at udtale sig om, hvor langt Arbejdet paa Kirkebygningen var avanceret, og hvad der nu skulde gøres med Beholdningerne og de ved Bygningen ansatte Personer. Hars- dorff inspicerede Bygningen og fandt, at det opførte allerede til Dels var dækket med Brædder og Mursten. I Kommissionens Svar foreslaas det, at Jardin skal aflevere Modeller, Tegninger og Planer samt alle Bygningen vedrørende Dokumenter og Protokoller til Harsdorff, hvilket blev approberet ved Resolution af 30. December 1770.

Hvilke Bygninger der ellers har været underlagt Harsdorff i hans første Embedstid, er ikke ganske klart. I hans Bestalling henvises til »den Instruction, som hannem givet vorder«; men der blev ikke givet nogen Instrux før paa et langt senere Tidspunkt, nemlig 27. April 1781. Alle kongelige Slotte og Bygninger var i 1761 efter Fortlings Død lagt under Anthon's Besty- relse, og det synes, at Harsdorff først efterhaanden har samlet sig en særlig Ressort af de Byg- ninger, som han blev beordret til at tage sig af. Hertil hørte allerede i Struensees Tid Hirsch- holm, Sophienberg og Frydenlund. Efterhaanden gled ogsaa Tilsynet med Christiansborg over til ham, og dertil kom Komediehuset samt Hof- og Stadsrettens Gaard paa Østergade. Men desuden havde han som Medlem af Bygningskommissionen Indflydelse paa alle Byggesager, som angik offentlige Bygninger, og alt hvad der skabes af nyt, udgaar i Virkeligheden fra ham; Anthon, som i sine sidste Aar var svagelig, tog sig kun af de aarlige Reparationer.

ÆGTESKAB. Harsdorff var nu blevet saa velsitueret, at han den 7. December 1770 kunde hjem- føre sin Brud, som han havde været forlovet med i fire Aar. Hun var, skønt Enke, endnu kun 21 Aar, 14 Aar yngre end sin Mand. Præsten ved Petri Kirke viede dem i Hjemmet; Harsdorffs Svoger Karlebye og Brudens Morbroder Hans Helleesen var Forlovare. Ved hendes første Bryl- lup havde Jardin været Forlover. Det unge Par boede først et Aars Tid i Prinsensgade, nu Ny Kongensgade, uden Tvivl i Nr. 9, som havde tilhørt Fortling, derefter Braun, og nu ved Ægte- skabet blev Harsdorffs Ejendom. Men det varede ikke længe, før han fik Bolig paa Charlotten- borg. En Kabinetsordre af 15. December 1771 til Hofintendant Wegener bestemmer, at de Væ- relser, som hidtil har været benyttet af Jardin, skal anvises Harsdorff. Her havde Ægteparret sit Hjem indtil Harsdorffs Død med en kort Afbrydelse i 1785, da han boede i sin nyopførte Ejen- dom i Amaliegade (Nr. 39), formodentlig paa Grund af Reparationer i Lejligheden paa Char- lottenborg.

Jardins Lejlighed bestod af 4 Værelser paa 1. Sal i Sydfløjen fra Kongens Nytorv hen til den store gamle Trappe. Det første var en stor Stue eller Sal i den fremspringende Fløj mod Torvet, et meget smukt Værelse, som faar Lys fra tre Sider. Der var endnu Billeder fra Prin- sesse Sophie Hedevids, maaske endog fra hendes Moder, Enkedronning Charlotte Amalies Tid, nemlig 4 Portræter, anvendt som Dørstykker og forestillende Christian V, Charlotte Amalie,

Sophie Hedevig og Prins Christian (Chr. V's Søn); og over Kaminen et Søstykke. Det næste Værelse er det bekendte lille Sovekammer, hvor der i Loftet er Malerier, der gaar tilbage til Slottets ældste Tid, da det tilhørte Ulrik Frederik Gyldenløve, der som bekendt har bygget det. I Værelsets Baggrund, hvor der oprindeligt var en Alkove, er Loftet i en noget senere Tid, vistnok da det tilhørte Prins Carl (1714—29), prydet med en flyvende Ørn og andre Ornamente, udskaarne i Træ. Paa Væggene sad endnu et gammelt Betræk fra Prinsessens Tid; det var af trykt Lærred med røde og Guld-Blomster; og over Dørene to Portræter, forestillende to Prinsesser af Sverige. Derefter følger Spisestuen, som havde et gammelt Vægtræk af trykt Lærred med Guld- og blaa Blomster; over Dørene tre Skilderier, forestillende en hessisk Prins og »to ditto Prinsesser«; over Kaminen to Knæstykker af en Prins og en Prinsesse. Det sidste Værelse nærmest Trappen, som oprindeligt var af samme Størrelse som Spisestuen, var delt i et Kabinet og et Køkken. I Kabinettet sad det gamle Betræk af trykt Lærred med Guld- og røde Blomster; over Dørene var der tre Portræter af hessiske Prinser, og over Kaminen to Knæstykker ligesom i Spisestuen. Langs Kabinettet og Spisestuen løb en Korridor ud til Gaardsiden, saa at der var god Forbindelse mellem Køkkenet og Spisestuen. De sidstnævnte Værelser, Spisestuen, Kabinettet, Køkkenet og Gangen, er nu slaaet sammen til eet stort Rum, en af Architektur-skolerne.

Foruden denne ret rummelige og meget hyggelige Lejlighed fik Harsdorff Raadighed over det store Værelse mellem Jardins Lejlighed og Riddersalen, som fra gammel Tid kaldtes Rosen. Det var dog nu delt i to Værelser, et til Torvet og et til Gaarden. Det sidste blev Harsdorffs Tegnstue, og han lod der opsætte et Vægtræk af grønt og rødt Voksdug, som havde siddet i Salen, men var noget medtaget. Salen har han formodentlig ladet male i sin egen Smag. Værelset ud til Torvet var Familiens Dagligstue; men det skulde tillige tjene til »Retirade for Hans kgl. Højhed Prins Friderich (Arveprinsen), naar højstsamme kommer paa Akademiet«, nemlig i sin Egenskab af dettes Præs. Der blev opsat et gammelt Betræk fra Christiansborg.

Den Fortlingske Ejendom i Ny Kongensgade solgte Harsdorff i 1776 til Murmester Samuel Blichfeldt. I sin nuværende Skikkelse har den det Præg af Klassicisme, som saa mange københavnske Ejendomme fra Tiden omkring 1800 har, og som kan føres tilbage til Harsdorff. Ombygningen er dog ikke sket i hans Tid, men først i 1804. Før den Tid var Forhuset en gammel Bygning af Bindingsværk.

PROFESSORATET I ARCHITEKTUREN. Overfor Akademiet viste Struensees Sparsommelighed sig paa en meget smaalig Maade. Christian VII havde den 25. September 1767 stadfæstet Fundatsen af 31. Marts 1758, og ved samme Lejlighed blev der fastsat et aarligt Fond paa 5000 Rdl., hvoraf de sædvanlige Udgifter skulde dækkes, og tillige oprettedes der et andet Fond paa 6000 Rdl., der skulde anvendes til 15 »Pensioner« (Gager) til Professorer og Medlemmer efter Akademiets Indstilling. Men dette kongelige Løfte blev ikke holdt. De 6000 Rdl. blev aldrig udbetalt, og den 16. Februar 1771 blev Bestemmelsen om de 15 Pensioner formelt ophævet. Samme Dag blev der ved en Kabinetsordre nedsat en Kommission, der skulde overveje en ny Ordning af Akademiet og navnlig undersøge, om der ikke kunde spares noget af de normale 5000 Rdl. Harsdorff fik det mindre behagelige Hverv at sidde i denne Kommission

sammen med Pilo, Wiedewelt, Livmedicus Berger, der var Professor i Anatomi ved Akademiet, og Legationsraad Sturz, som skulde »die Feder führen«. De tre Kunstnere kunde intet udrette overfor Berger og Sturz, der begge var nær forbundne med Struensee og vidste, hvad han ønskede. Den 9. April afgav Kommissionen Beretning med et af Sturz forfattet Udkast til et nyt Reglement. Dette blev med faa Rettelser approberet 21. Juni 1771 og var derefter i en lang Aarrække (indtil 1814) Akademiets Grundlov. Det aarlige Fond blev ved en Kabinetsordre af 6. August nedsat til 4000 Rdl.

I det nye Reglement stod der ikke noget om Professorernes Rang. Harsdorff, Pilo og Wiedewelt ønskede dette Spørgsmaal klaret og indgav 27. Maj en Ansøgning om, at Akademiets »Prærogativer« maatte blive bekræftet. Men i en Kabinetsordre af 3. Juni, som ganske formløst er paategnet Ansøgningen, lader Struensee dem vide, at det er Kongens Mening, »dass der Rang eines Künstlers seine Geschicklichkeiten sind«, en ganske moderne Opfattelse, som næppe har mødt nogen Forstaaelse hos de tre Professorer, der nok satte Pris paa deres Rang som virkelige Kancelliraader.

Ved Sammensætningen af den ovennævnte Kommission var der ikke taget noget Hensyn til Saly og Jardin, skønt de begge endnu var Professorer, Saly tillige Akademiets Direktør. De maatte nu forstaa, at der ikke mere var Brug for dem. Jardin afventede ikke, som Saly, det nye Reglements Fremkomst; i Akademiets Møde 25. Marts meddelte han, at han vilde rejse, og foreslog Forsamlingen at vælge Harsdorff til Professor i Architekturen, hvilket vedtoges saaledes, at han beholdt sin hidtidige Lærerpost i Perspektiven som »Interims-Professor«. Den Maade, hvorpaa Jardin tog Afsked med Akademiet uden at vise noget Nag imod den, der havde indtaget hans Plads som kongelig Bygmester, tjener ham til Ære. Det stemmer godt med den Udtalelse af den ældre Bernstorff, at Jardin var den dygtigste, elskværdigste og hæderligste Architect, han havde kendt.

Det var atter et betydeligt Avancement, Harsdorff her opnaaede. Professoratet i Perspektiv skulde efter Fundatsen besættes med en Architect; men det var ikke saa anset som det egentlige Architectur-Professorat; det kaldes ofte det andet Professorat i Architekturen. Nu sad han inde med begge disse Lærerposter, ligesom Jardin havde gjort fra 1759—66. Den pekuniære Fordel derved var ikke stor, da hvert Professorat kun lønnedes med 50 Rdl.; men Friholigen paa Charlottenborg, som snart efter tilfaldt ham, var jo baade en Fordel og en Bekvemmelighed i hans Gerning. Det interimistiske Professorat i Perspektiven beholdt han indtil 1. September 1783, da han afstod det til Meyn.

OVERBYGNINGSDIREKTIONEN. Struensees kortvarige Magtperiode bragte endnu en Forfremmelse, som pludselig hævede Hofbygmesteren op i Rang med de høje Herrer i Kollegierne. I Efteraaret 1771 skete der nemlig en radikal Omordning af Bygningsvæsenet. Struensee, som vilde reformere paa alle Omraader, fandt den bestaaende Indretning for indviklet og vidtløftig. Bygningskommissionens Betænkninger gik dels til Partikulærkamret, som navnlig havde Slottene under sig, dels til Rentekammeret. Desuden havde Hovedstaden sit eget Bygningsvæsen, idet den særlig Københavnske Bygningskommission, der var blevet oprettet efter Branden i 1728, førte Tilsyn med det kommunale og private Byggeri. Tilsynet udøvedes gennem Stads-

bygmesteren. Endelig havde de to Militæretater deres eget Bygningsvæsen. Alt dette ønskede Struensee at samle under eet Kollegium, hvis Førstemand skulde være hans Broder, Justitsraad C. A. Struensee, der i Maj var blevet Deputeret i det nyoprettede Finanskollegium og gjaldt for at være en fremragende Dygtighed.

Et Forsøg i samme Retning var for øvrigt gjort allerede i Begyndelsen af Christian VII's Regering, idet Generalløjtnant H. W. v. Huth den 16. September 1766 fik Bestalling som Generaldirektør over Bygningsvæsenet med Sæde i Bygningskommissionen; men det fik ingen Betydning, da General Huth faa Maaneder efter faldt i Unaade og maatte forlade Landet.

At Harsdorff havde vundet Struensees Tillid, fremgaar af, at han var blandt dem, det blev betroet at gøre Forslag til den nye Ordning. Den 9. Juli 1771 modtog C. A. Struensee, Hofintendant Wegener og Harsdorff en saalydende Kabinetsordre:

»Da ich gewilliget bin, eine Bau-Direction zu errichten, welche die Aufsicht und Besorgung des Baues aller meiner öffentlichen und privat Gebäuden haben soll, so trage ich obengenannten Personen auf, einen Plan zu entwerfen, auf welche Art diese Administration am besten eingerichtet werden könne, und mir solchen zur Approbation vorzulegen.«

Der kendes ikke nogen af denne Kommission udarbejdet Plan; men dens Overvejelser førte til en »Instruction für meine Ober-Bau-Direction«, som den 9. September udgik fra Kabinettet. Prædiketet »Ober«, som blev tillagt den nye Direktion, betegner, at den var et selvstændigt Kollegium, som ikke stod under noget af de ældre Regeringskollegier. Instruksen er underskrevet af Kongen og paraferet af Kabinetsministeren.

I Instruksen nævnes først Medlemmerne af den nye Direktion: C. A. Struensee for de Bygninger, som laa under »meinen Kammern«, d. v. s. de 3 Kamre, som i Struensees Tid traadte i Stedet for Rentekammeret; Hofintendant, Oberstløjtnant Wegener for de kongelige Slotte og Haver, Kommandørkaptajn F. C. Kaas for Søetaten, Kaptajn H. E. Peymann for Landetaten, Harsdorff som Hofbygmester og endelig Justitsraad Agerskov, der i mange Aar havde siddet i Bygningskommissionen og nu gik over i Direktionen som Assessor og Revisor af Bygningssagerne. I denne Egenskab fik Agerskov et Tillæg af 150 Rdl., Peymann 200 Rdl., medens de øvrige Medlemmer maatte nøjes med den Indtægt, som de havde af deres Embeder. Alle Medlemmer fik samme Dag, som Instruksen blev udstedt, Meddelelse fra Kabinettet om deres Udnævnelse og Tilsigelse til at møde Fredag den 13. September i Marskalsstuen paa Christiansborg. Derefter blev det Regel, at Direktionen samledes hver Fredag.

Direktionen bemyndiges til at antage Niels Lassen som Sekretær med en Gage af 500 Rdl. Han skal føre Direktionens Korrespondance og holde Arkivet i Orden. Denne Lassen blev et Par Aar efter Harsdorffs Svoger, idet han i 1774 blev gift med Fortlings næstældste Datter Dorothea, født 1752. Han blev senere knyttet til Theatret som Inspektør og Sekretær. Endvidere gives der Direktionen Bemyndigelse til at ansætte to Bygningskonduktører, som skal vælges blandt Lærlingene ved Bygningsakademiet. De skal gøre Tegninger af de kongelige Slotte, Bygninger og Haver til Opbevaring i Arkivet samt have Opsigt med Arbejde og Materialier. Denne Bestemmelse skyldes vistnok Harsdorffs Initiativ. Overbygningsdirektionen ansatte hans Elever Peter Meyn og Johan Boye Junge Magens med en Gage af 150 Rdl. hver, hvilket blev approberet den 30. September. Begge havde siden 1767 haft privat Arbejde hos Harsdorff.

Franz Dajon beholdt den Stilling, han siden 1765 havde haft som Bygningskommissær (eller -kontrolør); hans Arbejde bestod mest i at hjælpe Hofbygmestrene med at affatte Overslag, Conditioner o. lign.; tillige var han Forvalter ved Civiletatens Materialgaard ved Frederiksholms Kanal, som blev stillet under Overbygningsdirektionens særlige Bestyrelse.

Det fremgaar i øvrigt af Instruksen, at Direktionens Virksomhed nærmest skulde være kontrollerende og raadgivende for de andre Kollegier i Bygningssager. Arbejdets Udførelse har Direktionen ikke noget at gøre med, og de enkelte Kollegier skal selv gøre Forestilling om forefaldende Nybygninger og Reparationer. Direktionen har ogsaa selv Forestillingsret; men den er meget begrænset, idet den kun angaar Forslag til Forbedring af Bygningsvæsenet. Direktionen fik heller ikke Raadighed over noget »Fond« (aarligt Budget), da den ingen Udgifter havde at afholde. Som Følge af denne Indskrænkning kom den straks i en vis Afhængighed af Finanskollegiet og senere, da Rentekammeret efter Struensees Fald blev genoprettet, af dette; de fornemme Herrer i Rentekammeret kunde daarlig bekvemme sig til at anerkende Direktionen som en ligestillet Myndighed, hvilket gav Anledning til mange Rivninger.

En vigtig Bestemmelse i Instruksen var den, at Direktionen skulde prøve enhver, der søgte Ansættelse som Bygmester, og være Kongen ansvarlig for deres Dygtighed. Ingen Bygmester maatte ansættes i kongelig Tjeneste uden i Forvejen at være prøvet af Direktionen og erklæret for duelig. Om Harsdorff er Ophavsmand til denne Bestemmelse, kan man ikke vide; men vist er det, at han var meget ivrig for at haandhæve den. Naar dertil kommer, at der i Akademiets Reglement af 21. Juni 1771, som han jo ogsaa havde været med til at affatte, fandtes den Bestemmelse, at »alle Kunstnere, som i kongelig Tjeneste blive employerede, og alle de, som søge Betieninger, hvortil udfordres Kundskab og Indseende i Konsterne, skal forevise en Attest fra Akademiet, eller og det Departement, som derom gør Forestilling, indhente Akademiets Forslag og Mening om at besætte en saadan Plads«, ser man, at han paa to Maader kunde gøre sin Indflydelse gældende ved Embedsbesættelser under Bygningsvæsenet. Der skulde snart blive Lejlighed til at prøve Rækkevidden af den Magt, som herved var lagt i hans Haand.

I sit første Møde affattede Direktionen en Forestilling, som navnlig angaar Forholdet til de andre Kollegier, til Københavns Magistrat m. m. Forslaget blev næsten uforandret approberet ved Resolution af 4. Oktober. Bygningskommissionen fik den 29. September Meddelelse fra Kabinettet om, at den var ophævet, og at dens Protokoller og Arkiv skulde afleveres til Sekretær Lassen. Alt var saaledes i Orden til, at Direktionen, som forudsat i Instruksen, kunde begynde sin Virksomhed den 1. Oktober 1771. C. A. Struensees Deltagelse i Møderne har ikke afsat sig tydelige Spor i Journalen, bortset fra det første Møde, hvor det drejede sig om det rent administrative. Efter knap 4 Maaneders Forløb endte hans Embedsbane her i Landet. Han blev som bekendt fængslet den 17. Januar 1772 sammen med Broderen og maatte i Juli forlade Landet. Han gjorde senere en glimrende Karriere i Berlin.

Det kunde ikke være andet end at Harsdorffs Indflydelse i Direktionen efter Justitsraad Struensees Fjernelse maatte blive overvejende. Han var jo dens eneste bygningskyndige Medlem. Dog havde ogsaa Peymann som Ingeniørofficer noget Kendskab til Bygningssager. Forretningsgangen blev saa ganske naturlig den, at de Sager, som indkom fra Hofbygmester Anthon, blev henvist til Harsdorffs Undersøgelse, medens Peymann fik Harsdorffs Overslag og Regn-

skaber til Behandling. Men medens Peymanns Bemærkninger som Regel kun angaar Regnefejl i Sammentællinger og lign., fik Harsdorff i Kraft af sin Dygtighed og sin kunstneriske Uddannelse en meget stor Indflydelse paa de Byggesager, der laa under Anthons Bestyrelse.

Direktionen blev den 21. December 1771 forøget med et Medlem, nemlig Overvejsinspektør Marmillod, og samme Dag udstedtes en Kabinetsordre om, at »die generalen Arrangements der Wege« henlægges under Direktionen. Derved forøgedes dens Forretninger ganske betydelig; det var netop i disse Aar, at de nye Hovedlandeveje i Nordsjælland og Roskildevejen blev anlagt. For at forestaa dette Arbejde var Marmillod blevet indkaldt i 1764.

En betydningsfuld Stilling indenfor Direktionen indtog Hofintendanten, Oberstløjtnant Wegener. Tidligere var Udgifterne ved Reparationerne af de fleste kongelige Slotte blevet betalt af Partikulærkassen. Men Struensee havde den 30. Juni 1771 ophævet Partikulærkamret og henlagt Kassen under sin egen Bestyrelse i Egenskab af maître des requêtes. Da nu det Spørgsmaal opstod, til hvem man skulde henvende sig angaaende de Slotte og Bygninger, som ikke henhørte under Rentekammeret, blev det bestemt, at Wegener skulde have den specielle Opsigt med Slottene og de kongelige Haver og gøre Forestilling, naar noget skulde bygges eller istandsættes. Udgifterne skulde ikke mere afholdes af Partikulærkassen, men af Rentekammeret. Under Overbygningsdirektionens direkte Styrelse blev foruden Materialgaarden kun den ufuldendte Frederikskirke stillet; her var Harsdorff eneraadende.

STADSBYGMESTEREMBEDET. Stadsbygmesteren i København, den gamle Nicolai Banner Matthisen, Søn af den bekendte Klokker og Regnebogsforfatter Søren Matthisen og Svoger til Overlandbygmester J. C. Krieger, var død 4. Februar 1771 i en høj Alder efter at have beklædt dette Embede siden 12. November 1728. Der meldte sig adskillige Ansøgere til Embedet, deriblandt Hans Næss og J. C. Conradi. Den sidste paastod, at han havde faaet Løfte paa Embedet i Frederik V's Tid, formodentlig af Bernstorff; men det blev der ikke taget noget Hensyn til. En Ordre af 6. Marts 1771 bestemte, at Akademiet skulde hjemkalde de tre Architekter, som var paa Rejse med Stipendium og foreslaa den, som det fandt at være den dygtigste, til Embedet; »und der soll es haben«. Dette var i god Overensstemmelse med Akademiets nye Reglement, som netop paa samme Tid var under Udarbejdelse; efter dette var ingen af de Ansøgere, der havde meldt sig, kvalificerede.

De tre Pensionærer var J. D. Hansen, som var rejst ud i 1763, efter at Harsdorffs Stipendium var udløbet, Georg Erdmann Rosenberg, som rejste i 1765, og Christian Joseph Zuber, der ligeledes havde faaet Stipendium i 1765, men først kom afsted næste Aar paa Grund af sit Arbejde paa Glorup. Zuber havde været saa forsynlig at skaffe sig en Udnævnelse til Bygningsinspektør, lige før han rejste. I Bestallingen, som er af 5. April 1766, er der ikke tillagt ham nogen Gage; det har kun været Meningen at sikre ham Anciennitet fra denne Dato, for at Harsdorff ikke skulde faa for stort et Forspring, og man tager næppe fejl, naar man antager, at Zuber har benyttet sin Forbindelse med A. G. Moltke for at opnaa denne Gunst. I Kraft deraf var han den, der havde de bedste Udsigter til at faa Embedet; men han havde nylig været syg og kunde ikke taale Hjemrejsen, hvad han dokumenterede med en italiensk Lægeattest. Han rejste dog kort efter til Wien, hvor han havde været før, og blev der et Aar. J. D.

Hansen kom heller ikke hjem; han manglede Penge og synes at være blevet noget forsumpet i Italien; han kom først hjem efter 11 Aars Fraværelse i 1774 og blev aldrig til noget som Architect.

Rosenberg var saaledes den eneste, der fulgte Kaldelsen, og den 6. December meldte han sig som Ansøger. Imidlertid var de foran omtalte Bestemmelser om, at Bygmestre, der søgte Ansættelse i Embeder, skulde have Attest fra Akademiet og prøves af Overbygningsdirektionen, traadt i Kraft, og nu maatte den stakkels Rosenberg gennemgaa hele denne Skærsild, skønt han havde Akademiets store Guldmedaille, havde rejst i 6 Aar og desuden var den eneste, der kunde være Tale om, da hans Konkurrenter var udeblevne. I Ansøgningen, som er stilet til C. A. Struensee, anbefaler han sig tillige med, at han er Medlem af Akademierne i Firenze og Bologna og har Anbefaling fra disse.

Direktionen overdrog Harsdorff at give Ansøgeren en Opgave i praktisk og økonomisk Bygningskunst, og denne blev meddelt ham den 3. Januar 1772. Dels skulde han give Plan og Overlag til en Bygning til Beboelse og Forretningsbrug for en af de største Handlende i København, dels gøre Rede for Hovedmanglerne ved det borgerlige Byggeri i Staden, og hvorledes dette kan forbedres. Besvarelsen indkom 28. Februar, og efter at Harsdorff havde gennemset den og fundet den tilfredsstillende, blev der 10. Marts udfærdiget et Vidnesbyrd om Ansøgerens Dygtighed i de praktiske og økonomiske Dele af Bygningskunsten. Afhandlingen, som er bevaret og trykt i en Artikel af Fr. Schiøtt i »Architekten« (IV, S. 246 ff.), er ganske oplysende med Hensyn til Byggeforholdene paa den Tid i København.

Rosenberg var imidlertid 30. December 1771 blevet aggreeret af Akademiet paa sine hjembragte Tegninger; desuden havde han af Magistraten faaet en »vortheilhafte Erklärung«, og nu mente han, at hans Trængsler var overstaaet, og indgav Ansøgning om Embedet til det danske Kancelli. Men her forlangte man en Attest fra Akademiet efter Reglementet af 21. Juni 1771, og da Rosenberg henvendte sig derom til Akademiet, fik han det Svar, at han først maatte udføre sit Medlemsstykke. Opgaven, som blev givet ham, lød paa at gøre Udkast til en offentlig Plads med flere særskilt nævnte Bygninger; hertil mente han, at han vilde behøve mindst et halvt Aar. Det var jo ikke videre morsomt at skulle gaa endnu et halvt Aar uden Lønning, og han henvendte sig derfor atter til Overbygningsdirektionen med Anmodning om at faa en »Fürschreiben« til Kancelliet, om at Embedet kunde betros ham uden Hensyn til, at han ikke havde udført sit Medlemsstykke. Harsdorff, som naturligtvis i alt dette har været den bestemmende, lod sig bevæge; Rosenberg fik Erklæringen og kort efter Embedet (Resol. 21. Maj 1772). I Forvejen havde han, uden slet saa megen Besvær, faaet Embedet som Søetatens Bygmester (Husbygmester), der plejede at være forenet med Stadsbygmesterembedet. Tilsammen indbragte de to Embeder lidt over 500 Rdl.

Medlemsstykket fik Rosenberg aldrig udført; efter at han flere Gange havde faaet Udsættelse, maatte han i 1777 frasige sig den Ære at blive Medlem af Akademiet. Hans Embedsforretninger optog næsten hele hans Tid. Af samme Grund fik han kun i ringe Grad Lejlighed til at vise sit Talent ved større Byggearbejder. Fr. Schiøtt, som i den ovennævnte Afhandling har paavist, at de tre Palæer i Bredgade, Berckentins, Bernstorffs og Dehns, ikke er af denne Rosenberg, men af hans Fader, Landbygmester i Slesvig Johann Gottfried Rosenberg, kender over-

hovedet intet Arbejde af Sønnen. Først for faa Aar siden, da Arkivet fra Frederiksgave ved Assens blev afleveret til Landsarkivet i Odense, kom det frem, at denne smukke Herregaard er bygget efter Rosenbergs Tegning i 1774—78 for den københavnske Grosserer Etatsraad Ryberg. Bygningen er i en smuk og ren Klassicisme. Med stor Sandsynlighed kan man ogsaa tilskrive Rosenberg Skydebanen paa Vesterbro, der har det samme Stilpræg som Frederiksgave. Naar det undertiden angives, at Skydebanen er bygget efter Tegning af Tømmermester Boye Junge, er det en Fejltagelse. Boye Junge paatog sig i 1786 af Velvilje overfor Selskabet at lede Opførelsen gratis; men da havde man allerede i flere Aar haft Tegningen. Derimod er Sidefløjen bygget i 1792 efter Boye Junges Tegning; men den har ingen kunsthistorisk Betydning.

Rosenberg havde et daarligt Helbred som Følge af, at han i Italien var blevet overfaldet af Røvere og slemt mishandlet. Han bar siden den Tid et stort Ar paa den venstre Kind fra Øret og helt ned under Hagen, som det ses paa en smuk Rødkridtstegning af Sergel, udført i Italien 1768. Han døde den 7. September 1788, kun 49 Aar gammel.

NYBODER. Medens Embedet som Søetatens Bygmester stod ubesat, havde Admiralitets- og Kommissariats-Kollegiet henvendt sig til Bygningskommissionen og gennem den faaet to Tegninger af Anthon til nye Matrosboliger i Nyboder. Der skulde bygges to hele »Længder« af Huse i Haregade og Elefantgade. Husene skulde være i to Etager, medens de forfaldne gamle Bygninger fra Christian IV's Tid, som de skulde afløse, kun var i een. Tegningerne blev den 1. Oktober 1771 sendt til Overbygningsdirektionens Erklæring. Harsdorff tog dem straks under Behandling og omarbejdede dem saaledes, at der blev en betydelig Besparelse og dog flere Lejligheder. Hans Tegninger gik med en af ham forfattet Pro Memoria tilbage til Admiralitetet, som den 25. November tilskrev Direktionen, at de var approberet af Kongen, og at der var gjort Overslag efter dem. Nu ønskede Admiralitetet, at Direktionen ogsaa skulde erklære sig om Overslagene. Harsdorff nedsatte disse og erklærede, at hvert Hus kunde bygges for 780 Rdl., og 47 saadanne »Afdelinger« for 36660 Rdl. Mere synes Harsdorff ikke at have med den Sag at gøre. Da Foraaret kom, havde Søetaten jo atter faaet en Bygmester.

THEATERPROJEKT. Den 25. Oktober 1771 modtog Overbygningsdirektionen en Kabinetsordre, som i den for disse Befalinger særegne knappe Form meddeler, at det er Hans Majestæts Vilje, at Direktionen indsender et Overslag og en Plan til et fransk Theater, hvorved den blot har at sørge for, at det har Kommunikation med Christiansborg Slot. Dette Hverv blev næste Dag af Direktionen overdraget til Harsdorff ved en Skrivelse, hvori det paalægges ham »1) at udse en Lejlighed i Nebenbygningerne af bemeldte Slot, hvor et convenable Theatre og Communicationen imellem det og Hoffets Corps de logis til mest commodité for det Kongel. Huus kand indrettes, og 2) saavel paa Bekostningen dertil at forfatte et Overslag, som og over Indretningen en Plan, saaledes at den muelige menage for den Kongel. Casse tillige med den goût og Disposition, som i saadan en Indretning bør regiere, derved iagttages.« Dette ønskes udført saa hurtig som muligt, for at Direktionen uden Ophold kan efterkomme Hans Majestæts allerhøjeste Vilje.

Det er højst paafaldende, at der paa dette Tidspunkt har været Tale om at bygge et nyt

fransk Theater. Det var jo kun faa Aar siden Jardin med stor Bekostning havde omdannet Rustkammersalen i den sydlige Staldbygning til et Hoftheater, hvor der dels opførtes italienske Operaer, dels spillede fransk Komedie. Om Motiverne kan der næppe oplyses noget nærmere, da Projektet, saa vidt bekendt, ikke har efterladt noget Spor ud over det, som her er meddelt efter Overbygningsdirektionens Journal og Kopibog. Efter Struensees Fald i Januar 1772 faldt Sagen bort af sig selv.

Der kan dog ikke være Tvivl om, at Harsdorff efter den givne Ordre har arbejdet flittigt paa sit Projekt i de tre Maaneder, som ligger mellem Kabinetsordren og Katastrofen i Januar 1772. Det maa være dette Projekt, som Murmester Schaper i et Brev til Sønnen af 21. August 1849 nævner blandt de Tegninger, som han ikke har kunnet skaffe til Veje efter Branden i 1807: »Et Projekt til et stort Theater (Struensees Tid), kun et Udkast, men genialt«. Pastor Schaper har hørt, at det skulde bygges paa Ridebanen.

AALBORGHUS. Straks efter den skæbnesvangre Balnat blev Dronning Caroline Mathilde om Morgenen den 17. Januar 1772 ført til Kronborg. Hun skulde bo i Nordfløjen, hvor der jo findes smukke kongelige Værelser, hvis Udstyrelse med Loftsmalerier m. m. til Dels endnu stammer fra Christian IV's Tid. I de første Dage maatte hun dog nøjes med at benytte Kommandanten General Hauchs Værelser, da der manglede Kakkellovne i Kongeværelserne.

Schaper har en Fortælling om, at det blev overdraget Harsdorff at indrette Værelser for Dronningen, og at han fik Audiens hos hende for at spørge, hvorledes hun behagede, at Værelserne skulde indrettes. »Ganske som De vil, Harsdorff, De kender min Smag«, var hendes Svar. Men Schaper forveksler her Dronningens Ophold paa Kronborg, som kun var midlertidigt, med den paatænkte Forvisning til Aalborg Slot. Paa Kronborg blev der kun gjort nogle ubetydelige Reparationer, og det var ikke i Dronningens Værelser. Dertil var der ingen Tid, og desuden var Kongeværelserne i Nordfløjen faa Aar i Forvejen (1760—61) blevet istandsat. Der blev kun sat Forsatsvinduer i Hofdamernes Værelser i øverste Stokværk, som paa den Tid kaldtes Kronprinsens Etage, og gjort nogle andre Smaareparationer i de Værelser, der skulde benyttes af Dronningens Hofstat. Det anvendte Beløb er ubetydeligt, ca. 450 Rdl., og den største Regning er fra en Kleinsmed, som maatte gøre en Mængde Laase i Stand og levere nye Nøgler. Dronningen sad jo i en Slags Fangenskab, selv om hun blev behandlet med Ærbødighed. For øvrigt er det rigtigt nok, at Harsdorff har haft med Reparationerne at gøre. Regningerne er anvist af ham, skønt Slottet egentlig hørte til Anthons Departement. Han maatte som sædvanlig tage Affære, naar noget skulde udføres i en Fart. Men at spørge Dronningen om hendes Mening har der ikke været nogen Anledning til.

Hvis Audiensen paa Kronborg overhovedet har fundet Sted, maa Samtalen have drejet sig om Indretningen af Værelser paa Aalborghus, hvor det var Tanken, at Dronningen skulde have blivende Opholdssted. Her blev der gjort betydelige og ret kostbare Forandringer. Stiftamtmand Iver Holck og Amtsforvalter Chr. Christensen fik Ordre til at flytte ud af deres Værelser paa Slottet og søge Lejlighed i Byen. Amtsforvalteren indberetter 17. Februar til Rentekammeret, »hvorledes Oberst Pentz samt Professor og Hofbygmester Harsdorff have foranstaltet adskilligt Arbejde i og ved Slottet samt tilholdt ham at betale de Tid efter anden dertil udfor-

drende Bekostninger«. Oberst Godfred Pentz var udset til at være Dronningens Overhofmester; han har altsaa sammen med Harsdorff været i Aalborg for at tage Bestemmelse om Værelsernes Indretning. Af en senere Skrivelse fra Stiftamtmanden ser man, at Peter Meyn »stod for Indretningen«; han fungerede altsaa som Konduktør. Forandringerne bestod dels i, at Væggene fik nyt Betræk, dels i forskellige Sikringsforholdsregler. Døre blev tilmuret, Trapper fjærnet og der blev sat Jernstænger for Vinduerne. Desuden blev Haven afspærret med et Plankeværk. Omkostningerne var ret betydelige, i alt 5663 Rdl. 54 Sk.

Som bekendt blev Planen om at internere Dronningen paa Aalborghus snart opgivet, da Forhandlingerne med England førte til, at nogle engelske Krigsskibe afhentede hende i Helsingør. Under Salut fra Kronborgs Kanoner afsejlede hun 31. Maj for at føres til Celle i Hannover. Som Følge deraf maatte de fleste Forandringer gøres om igen, for at Stiftamtmanden og Amtsforvalteren atter kunde flytte ind i deres Værelser. Tapeterne blev taget ned og sendt til København; men da Stiftamtmandens »forhen hafte Betræk« var blevet spoleret, bad han om, at de nye Tapeter maatte komme tilbage og høre til Slottets Inventar, hvilket ogsaa skete. Senere er de imidlertid atter forsvundne, og der er overhovedet intet tilbage, der minder om Harsdorffs Arbejde i 1772.

IV

DEN GULDBERGSKE TID (1772—84).

BYGNINGS DIREKTIONEN LÆGGES UNDER RENTEKAMMERET. Efter Struensees Fald ventede Harsdorff, hvis man kan tro Schaper, at faa sin Afsked. Han fortæller ogsaa, at Harsdorff bestemt vægrede sig ved at give Tegning til Skafottet, hvor Struensee og Brandt skulde hals-hugges, og at det i den Anledning virkelig var under Overvejelse at afskedige ham. Han skal i saa Fald have haft til Hensigt at søge Ansættelse i Udlandet. Det blev der dog heldigvis ikke Tale om. Han var i Virkeligheden uundværlig. Hans Kollega, Hofbygmester Anthon, stod ikke blot langt tilbage for ham i kunstneriske Evner og alsidig Uddannelse, men han var desuden i 1771 blevet ramt af en Sygdom, vistnok Apopleksi; derpaa tyder den rystende Haand, hvormed han under-skriver i sine sidste Aar. Han forestod dog sit Embede indtil sin Død, støttet af sin Fuldmægtig Ambus, og man kan ikke fritage ham for Ansvar for adskillige mindre heldige Forslag fra hans Side, som der vil blive Tale om i det følgende.

Harsdorff synes hurtig at være kommet i et godt Forhold til de nye Magthavere, navnlig Guldberg. Et udtrykkeligt Vidnesbyrd om, at han har staaet i personlig Forbindelse med denne, har vi fra Periodens Slutning i et Rejsebrev fra Meyn, dateret Rom den 27. Februar 1782, hvori han beder Harsdorff, »som saa ofte har den Lykke at tale med hans Excellence«, om at overbringe hans Tak til Guldberg for hans Bevaagenhed. Ogsaa H. C. Schimmelmänn viste ved flere Lejligheder Harsdorff Velvilje.

Den nylig oprettede Bygningsdirektion vedblev at bestaa; men den kunde dog ikke und-gaa at berøres af Regeringens Bestræbelser for at udslette Sporene af Struensees Reformer og bringe Administrationen tilbage til de gamle Former. Den saakaldte Administrationskommis-sion, der blev nedsat den 13. Februar 1772, forlangte i 1773 at vide, hvilke Udgifter der var forbundne med Direktionens Virksomhed, og om de var større end de havde været under den gamle Bygningskommission af 1742. Heraf kunde man slutte, at det trak op til en Indskræn-ning af Direktionens Virkeomraade og en Beskæring af dens beskedne Budget. Der blev derfor affattet og den 3. September 1773 indsendt en lang Redegørelse for Direktionens Indretning og de med den forbundne Omkostninger. Det kunde jo ikke nægtes, at disse var noget større end under den tidligere Bygningskommission; men til Gengæld forklares det — med Ord, som røber Harsdorffs Indflydelse paa Affattelsen — hvor meget Direktionen har udrettet til For-bedring af Bygningsvæsenet og dermed til Besparelse for den kongelige Kasse. Blandt andet var det lykkedes at tvinge Teglværkerne til at levere bedre Mursten, og man havde fra Norge

fremskaffet Tømmer, der var lige saa godt som det udenlandske, der hidtil var indført i store Mængder.

Skrivelsen gjorde for saa vidt sin Virkning, som Direktionen undgik at blive ophævet, og den af Struensee udstedte Instruks vedblev at gælde; men Direktionen blev, »til Orden og Besparelse i vore Udgivter«, ved Reskript af 21. September 1773 henlagt under Rentekammeret. Den mistede Prædikaten »Ober« og sank ned til at være et Departement under Kammeret; alle dens Sager skulde gaa gennem dette og derfra forestilles til Resolution. Samtidig skete der en vigtig Personalförändring, idet Hofintendant Wegener, som Juliane Marie ønskede at fjerne fra Hoffet, blev sendt til Holsten som Generaldirektör for Landmaalingen i Hertugdömmerna. I hans Sted blev Hofinspektör Hjorthöj udnævnt til Medlem af Direktionen. Kort efter bad Kommandörkaptajn Kaas sig fritaget for at sidde i Direktionen, hvilket blev bevilget ved en mundtlig Resolution den 11. November 1773. Derefter var af de oprindelige Medlemmer kun Agerskov, Peymann og Harsdorff tilbage, desuden den senere tilkomne Overvejinspektör Marmillod, som dog atter forsvandt i 1775, da han den 5. Maj tog sin Afsked af dansk Tjeneste og rejste tilbage til Frankrig. Direktionen havde derefter indtil 1781 kun de nævnte fire Medlemmer.

Protokollerna föres nu paa Dansk, og man slipper for at läsa om »die Beigleichhaltung der Schlösser«, »die neuen Buden« (Nyboder), »das Backhaus« (Bakkehuset), »die Thumb-Kirche zu Rothschild« og flere af den Slags smukke Sproglömmor. I de flesta Sager sporer man, at Harsdorffs Stemma gör sig kraftig gäldande; man synes att höra hans myndiga Röst i en Reprimande, som den 17. Oktober 1772 blev tillätit Rosenberg. Stadsbyggmästern hadde i nogle Tilfælde försömt att indberätta Opförelsen af nye Bygningar och att insända Tegningerna till Byggningsdirektionens Approbation. Direktionen hadde tillige till sin största Förundring erfaret, att der paa Amagertorv blev opfört en Mur till Gaden i Stedet för ett »derpaa faldstaaet Hus«, skönt Förordningen af 27. Februar 1683 kräver, att Bygningar till Gaden skal være af Grundmur till alle fire Sider. I den Anledning udslynges Tordenkilen mod den brödefulda Stadsbyggmästern i följande Form: »Saa haver hand strax hertil att indberätta, efter hvilken Myndighet han saaledes egenraadig understaar sig saavel att dispensera i Kongel. Anordningar och tillsidesätta dem, som och hvorefter han uden dette Collegii Forevidende, som han i Henseende till Byggnings-Väsenet her i Staden i Almindelighet umiddelbar er undergiven, har föjet ermeldte Anstalter.« Det viste sig dog, att der kun var Tale om att sätta en grundmuret Façade i ett gammelt Bindingsværks Hus, noget som ofte forekom; och med Hensyn till Anmädelserna af nya Bygningar kunde Rosenberg hänvisa till, att det var umöjligt att paasa, att Haandvärkerna alltid meldte sig hos ham, naar de opförte Nybygningar, och att det ikke var let för ham, der hadde baade Magistraten, Admiralitetet och Byggningsdirektionen till Overordnade, att vide till hvem han i hvert enkelt Tilfælde skulde give Indberättning. »Overalt troer jeg,« bemärker han sagtomligt, »det kan være enhver Embeds Mand ligegyldig, under hvilket Collegio han henhörer, naar han ickun veed det.«

JOSEPH ZUBER OG DOMKIRKEN I AARHUS. I Slutningen af Aaret 1773 opträder en ny Byggmästern i Köbenhavn, nämligen Christian Joseph Zuber, der kom hjem ved Juletid efter att have tillbragt sine 6 Stipendieaar i Paris och Rom och derefter väret ett Aar i Wien. Zuber var kun ett

halvt Aar yngre end Harsdorff; men han var kommet sent ind paa den akademiske Bane. Hans Fader, Hoftømmermester Franz Joseph Zuber, havde sendt ham ganske ung til Wien, hvor han rimeligvis har arbejdet som Tømrer; dog søgte han samtidig at »perfektionere sig i Bygningskunsten« ved den kejserlige Ingeniørskole. I 1758 hjemsendte han fra Wien nogle Tegninger, som A. G. Moltke, der formodentlig har faaet dem tilstillet af Zubers Fader, sendte Akademiet til Bedømmelse. Akademiet fandt, at de var tegnet med Flid, men i en Skole, som var af en slet *goût*; dog fandt man det billigt, at han indfandt sig ved Akademiet for at konkurrere til de store Præmier. Som Følge deraf fik Zuber Dagen efter sin Hjemkomst den 3. April 1759 tilkendt den lille Sølvmedaille, altsaa for de hjemsendte Tegninger, og endnu samme Aar, den 2. November, den store Sølvmedaille. Han fortsatte derefter med at besøge Akademiets Skoler og vandt i 1761 den lille, og i 1762 den store Guldmedaille. Endnu større Betydning for hans Uddannelse har det haft, at han fra 15. Februar 1760 var Tegner hos Jardin; her har han kunnet tilegne sig en bedre »*goût*« end den, som han hjembragte fra Wien. I 1763 blev han Tegnrelærer for Prinsesserne (Frederik V's Dotre), hvilket dog næppe har været af lang Varighed; thi i Vinteren 1763—64 var han paa Glorup for at ombygge Hovedbygningen for Grev Moltke. Zuber beholdt dog samtidig sin Stilling hos Jardin indtil 1. April 1765, da han og Rosenberg fik Stipendium. Han rejste, ligesom Harsdorff, først til Paris og maa have tilbragt de reglementerede 3 Aar der; et Brev fra ham af 19. September 1767 er bevaret i Akademiets Brevarkiv.

Zuber havde, som foran (S. 74) omtalt, inden sin Afrejse ved Jardins Anbefaling og Moltkes Bevaagenhed faaet en formel Udnævnelse til kgl. Bygningsinspektør, og han ventede naturligvis nu efter sin Hjemkomst at faa tildelt noget Arbejde og den for Bygningsinspektører sædvanlige Gage af 400 Rdl. Det var ham derfor en stor Skuffelse, da han paa Akademiet, bl. a. af Harsdorffs Mund, erfarede, at der ikke var nogen Brug for ham og ingen Udsigt til at faa Gage. En noget bedre Modtagelse fik han i det danske Kancelli. En fast Gage kunde man ganske vist ikke skaffe ham; men man tilbød ham som et midlertidigt Arbejde Opsigten med en stor Reparation af Domkirken i Aarhus, hvorfor han skulde have 400 Rdl. aarlig, saa længe Istandsettelsen varede.

Men dette var aldeles ikke efter Harsdorffs Hoved. Bygningsdirektionen havde allerede i et Par Aar beskæftiget sig med den Sag, og det var saa godt som afgjort, at Informatoren paa Akademiet Hans Næss skulde forestaa Arbejdet; der manglede blot at ordne Gagespørgsmaalet. Sagen var i Foraaret 1772 fra Stiftsovrigheden i Aarhus indkommet til Kancelliet og derfra sendt Bygningsdirektionen til Erklæring med et Overslag paa 8846 Rdl. 68 Sk. Efter at Peymann havde haft Sagen til Undersøgelse, fraraader Direktionen at slutte Akkorder med Haandværkerne paa Grundlag af dette Overslag, men tilraader at ansætte en bygningskyndig som tilsynsførende. Hertil ved Direktionen ingen bekvemmere end Informator Næss. »Han er ikke alene Architect af Akademiet, men har ogsaa forestaaet anseeligt Bygningsarbejde her i Staden og er ellers bekiendt af en god Charakter.«

Hans Næss blev saa sendt til Aarhus, forelobig for at besigtige Kirken og udarbejde Tegninger og Overslag. Disse fik Harsdorff til Undersøgelse i Januar 1773, og den 19. Marts blev de med hans Anbefaling sendt til Kancelliet. Hans Næss forlangte for sit Arbejde i 1772 498

Rdl., hvilket Harsdorff fandt passende; men Stiftsøvrigheden vilde først ikke betale mere end 400 Rdl. Herom blev Parterne dog forligte. Vanskeligere var det at blive enige om det Honorar, som Hans Næss skulde have for at lede Arbejdet. Han forlangte 600 Rdl. aarlig og fri Rejser mellem København og Aarhus eller ogsaa 700 Rdl. for det hele. Paa dette Spørgsmaal brast Enigheden indenfor Stiftsøvrigheden. Amtmanden, Peder Rosenørn, foreslog Kancelliet, at han selv skulde paatage sig Ledelsen, maaske i Tillid til Kundskaber, han havde erhvervet sig ved Omgang med Thura, der var hans Svoger. Biskop Bildsøe mente derimod, at det var det sikreste i alle Stykker at følge Bygningsdirektionens Plan og antage den Person, som den havde foreslaaet.

Saaledes stod Sagen endnu i Forsommeren 1774. I Juni blev der holdt Licitation, skønt det endnu ikke var bestemt, hvem der skulde lede Arbejdet. En Bygmester Bardewiek i Aarhus havde tilbudt Stiftsøvrigheden at gøre det for 200 Rdl. aarlig; men det fraraadede Harsdorff bestemt, da han ansaa ham for ukyndig, og holdt fast ved, at man skulde tage Hans Næss og give ham de forlangte 700 Rdl. Under disse Forhold forstaar man, at Kancelliet fandt, at det var en fortræffelig Løsning paa Spørgsmaalet at ansætte Zuber med 400 Rdl. Paa den Maade fik man Ende paa de langvarige Forhandlinger om Ledelsen, hvormed Domkirkens Istandsættelse var blevet opholdt i næsten to Aar.

Harsdorff havde ikke megen Tillid til Zubers Dygtighed, og Sagens videre Forløb synes at vise, at han havde Ret. Fra Aarhus klages der gentagne Gange over Zubers Forsømmelighed. I 1775, da Arbejdet skulde begynde, indfandt han sig først den 8. Juli, og i 1776 rejste han et Par Gange bort uden at give Besked om, hvornaar han vilde komme tilbage. Stiftsøvrigheden vilde derfor ikke betale ham fuld Gage og fik heri Medhold af Bygningsdirektionen. Zuber vilde ogsaa gøre Forandringer i den approberede Plan og foretage videregaaende Reparationer, som vilde koste ca. 4000 Rdl. Desuden forlangte han ca. 2000 Rdl., som han mente vilde medgaa udover Hans Næss's Overslag til de approberede Reparationer. Harsdorff udtaler herom i en Erklæring af 9. Februar 1776, at det vel var muligt, at Kirken var blevet endnu mere forfalden i Løbet af de tre Aar, som var gaaet, siden Direktionen først fik Sagen til Behandling. Havde man straks antaget Hans Næss, skulde han nok have sørget for, at Overslaget ikke blev overskredet. I øvrigt ønsker Direktionen ikke at have mere med Sagen at gøre, da man ikke har villet følge dens Raad.

Zuber stod saaledes svagt baade overfor de stedlige Myndigheder og overfor Direktionen. I Juli 1776 beder han Kancelliet om enten at blive tilbagekaldt eller saaledes understøttet, at han kan fuldende Arbejdet efter sin Plan. Kancelliet vilde sende to kyndige Mænd til Aarhus for at undersøge Sagen paa Stedet; men det fandt Harsdorff overflødigt; han mente selv at kunne dømme derom, naar han blot maatte sende en af sine Konduktører derover for at indhente nogle Oplysninger om de Forandringer, som Zuber havde gjort. Herom korresponderede Kancelliet med Stiftsøvrigheden; men imidlertid gik Tiden, og den 22. Februar 1777 fik Bygningsdirektionen den Besked, at nu var det unødvendigt, da der af Reparationen kun manglede Vinduerne og den indvendige Indretning.

Zubers Kirkerestaurering har ikke faaet nogen gunstig Bedømmelse i nyere Tid. Navnlig har han maattet høre ilde for den uskønne Hætte, der i de følgende hundrede Aar misprydede

Taarnet, og for de grimme Pulttage, hvormed han dækkede de smaa Kapeller, der slutter sig til Korsarmenes Østside. Det sydligste af disse Kapeller, der paa den Tid benyttedes som Materialhus, vilde Magistraten i 1773 have nedbrudt; men Harsdorff reddede det ved at erklære, at det ikke kunde undværes for Symmetriens Skyld. Han kæmpede ligeledes tappert, men forgæves mod Pulttagene. I sin Erklæring af 9. Februar 1776 beder han Direktionen om at »kuld-kaste disse Tage og conservere de gothiske ligestaaende Gavle«. Taarnhatten kunde han ikke udtale sig om, da Zuber ikke havde sendt nogen Tegning af den.

Zuber følte sig paa sin Side forurettet og troede sig forfulgt af Harsdorff. I hans Fremstilling ser Sagen saaledes ud: Hans Misundere har stedse baade offentlig og underhaanden gjort sig Umage for at sætte ham i Miskredit og fravende ham enhver Lejlighed til at gøre sig bekendt, »hvilket strax efter min Hiemkomst har yttret sig, da Professor Harsdorff af alle Kræfter satte sig imod, at ikke jeg, men Informator Næss maatte beskikkes til at have Tilsyn med Aarhus Domkirkes Hovedreparation, og da jeg siden efter fandt mig nødsaged til at gøre Forestillinger mod den af Informator Næss projecterte og af Professor Harsdorff approberede urigtige Plan, hvilken jeg ikke med nogen Ære eller Nytte for Kirken kunde følge, saa blev han saa meget mere opbragt, og vad han ikke selv foretog sig imod mig, lod han ved sine Medhielpere iværksætte, omendskiondt han ikke havde den Fornøjelse at opnaae sit fulde Øyemærke; thi jeg pretenderer og har ved denne og andre Lejligheder viist, at jeg alletider kan forestaa min metié som Bygmester saa got som Professor Harsdorff, som reiste endnu meget raa herfra og efter sin Hiemkomst først paa andres Regning maatte practicere og erhverve sig de Kundskaber, jeg allerede længe var øvet i.« Disse aabenhjertige Udtalelser er dog ikke fremsat officielt; de findes i en Koncept til en Redegørelse, der fulgte med Zubers Ansøgning om Hofbygmesterembedet i 1781; i den endelige Redaktion er Formen mere behersket.

ANTIIONSKE RESTAURERINGSFORSLAG. Hvor overbevist Harsdorff end var om Klassicismens Fortrin for tidligere Tidens Byggemaade, manglede han dog ikke Sans for Skonhedsværdierne i vore Renæssancebygninger, og hans Følelse sagde ham, at man maatte gaa varsomt frem ved Restaureringer. Hos Anthon synes denne Følelse ikke at have været stærkt udviklet. Det er bekendt, at Harsdorff i Kraft af sin Stilling i Bygningsdirektionen flere Gange maatte gribe ind for at hindre fejlslagne Istandsættelser, som vilde have gjort de paagældende Bygninger ubodelig Skade.

I Direktionsmødet den 28. Februar 1772 forelaa et Forslag fra Anthon om at ombygge den S-formede Bro foran Porttaarnet paa Frederiksborg Slot saaledes, at det blev en lige Bro, der vilde træffe paa den venstre Side af Porttaarnet. Dettes Portal vilde han have lukket med et Stakit. Peymann fandt ikke, at der var noget at erindre mod Forslaget; men Direktionen bestemte, at Harsdorff skulde rejse til Frederiksborg for at undersøge Projektet paa Stedet. I sin Erklæring, som blev fremlagt den 10. April, fremhæver han først, »at Taarnet, som er det største og ziirligste af Slottet, er Hovedindgangen, og at samme Indgang træffer lige i Midten paa den første og anden Slotsgaard«. Han mener derfor ikke, at man uden Grund skal sætte Indgangs-taarnet ud af Funktion, og Symmetrien vil jo ikke blive bedre derved. Han har ogsaa lagt Mærke til, at »S-Broen er efter den forudmændte gamle Fortifikations Maade anlagt«. Denne Iagt-

tagelse er ganske rigtig. S-Broen er, som Francis Beckett har paavist, en Efterligning af Haarlemer Broen ved Amsterdam, der var saaledes anlagt af forsvarsmæssige Hensyn. Som yderligere For- svar for S-Broen anfører Harsdorff, »at igiennem hele Hillerød By kommer man *en zigzag* paa bemeldte S-Bro og til ovenmeldte Hoved Indgang eller Taarn«. En anden Sag havde det været, hvis der — som ved Baroktidens Slotte — førte en lige Allée op til Indgangen. Direktionen var ganske af Harsdorffs Mening, at Broen skulde opføres paa samme Maade som før, og den vedtog at meddele Hofintendant Wegener, at Anthons Forslag ikke fandt Direktionens Bifald, da Projektet ikke kunde udføres »uden at bringe det hele i Uorden«; desuden vilde der spares 1000 Rdl. for den kgl. Kasse ved at lade Broen være som den var. Efter Anthons eget Overslag vilde en Islandsættelse paa de gamle Fundamenter koste 2002 Rdl., men paa et nyt Fundament og i lige Linje 2710 Rdl. Det var altsaa ikke, som i saa mange lignende Tilfælde, Sparsommelighedshensyn, men kun en misforstaaet Lyst til at regulere, der havde været bestemmende for Hofbyg- mesteren.

Ved sit Besøg paa Frederiksborg havde Harsdorff ogsaa lagt Mærke til, »at det vil være hoist fornødent ved en Billedhugger at lade eftersee de udi Slotsgaarden ved Marmor-Arcaderne be- findende Figurer, Basreliefs etc., som trænge høit til Reparation.« Dette førte til et mangeaarigt Reparationsarbejde, som blev udført af Billedhugger Grund under Harsdorffs Tilsyn (1775-82).

Det andet Tilfælde angaar Spiret paa Børsen. Sagen gaar tilbage til Struensee-Tiden, da Harsdorff efter Jardins Afskedigelse var blevet Medlem af Bygningskommissionen. Anthon havde foreslaaet at nedtage det brøstfældige Spir og i dets Sted afslutte Taarnet med en Kuppel. Hars- dorff modsatte sig energisk dette Forsøg paa at sætte lidt Nyklassicisme ovenpaa den gamle Børsbygning. Bygningskommissionen udtaler i en Skrivelse af 30. August 1771, at »Taarnet i sin nærværende Skikkelse burde conserveres, idet det fuldkommen svarer til det Heele af Byg- ningen, og dens emblematiske Composition tillige passer sig saa nøye dermed, at den, for sit væsentlige Forhold med Bygningens Bestemmelse, kan ansees som en Zirat og Raritet af den nordiske Mythologi.« Trods det lidt uklare i dette Ræsonnement gjorde Skrivelsen Virkning; Sansen for Bevaring af fædrelandske Minder var begyndt at vaagne, og man forstod, at det var noget saadant, der bevægede Kommissionen til at holde sin Haand over det gamle Spir. Ved Resolution af 28. September 1771 blev det bestemt, at Spiret skulde genopbygges.

I 1772 kom Sagen til Overbygningsdirektionens Erklæring, efter at Anthon havde besigtiget Spiret. Direktionen udtaler med endnu større Skarphed, at »den af forrige Bygnings Commission givne Betenkning til Spirets Istandsettelse i sin nærværende Skikkelse er i alle Maader vel grundet og overensstemmende med denne Bygning; da en Kupel er den derimod saa uegentlig, at intet vanziirligere og med Smagen meere stridende derpaa kunde opføres.«

Spiret blev nedtaget, og Anthon vilde nu opføre et muret Fundament under Taarnet. Ogsaa dette modsatte Harsdorff sig, da det vilde bringe en slem Forstyrrelse i begge Bygningens Etager. Han melder den 14. September til Direktionen, at han ved Besigtigelse har fundet Murene stærke nok til at bære et Hæng- og Sprængværk, saa at det murede Fundament kunde undværes. Det endte dog med et Kompromis, idet man ved Genopførelsen satte fire svære Piller af Tømmer under Taarnet; Spiret blev genrejst 1775-77 af Tømmermester Boye Junge.

Der maa for øvrigt dengang være gjort en Forandring ved Spiret. Paa ældre Billeder, f. Eks. i

Thuras »Hafnia hodierna«, ser man tydelig Spirets ottekantede Kærne mellem Dragehalerne, og disse er meget tyndere end de nuværende, hvis Tykkelse er helt urimelig i Forhold til de smaa Dragekroppe.

Paa Rosenborg var det store Taarn i Maj 1772 saa brøstfældigt, at Anthon frygtede, at det skulde falde ned; og da det efter hans Mening hverken kunde repareres eller uden store Bekostninger bringes i sin forrige Stand, foreslog han at nedtage Spiret og i dets Sted anbringe en Altan paa Taarnet. Harsdorff fik hans Forslag og den medfølgende Tegning til Erklæring. Hvad han udtaler herom i sin Skrivelse af 27. Maj til Direktionen, er saa betegnende for hans Opfattelse af de gamle Bygningers Værdi, at det bør anføres i sin Helhed.

»Hvad angaar efter Tegningen Ltr. A, at nedbryde Taarnet og derimod paasætte ovenpaa 6te Etage et Gelænder eller Balustrade, vilde samme efter mine Tanker være Slottet til megen Vanziir, da Slottet uden samme ey vilde beholde nogen Skik ei heller nogen Ziirlighed. Det er overhovedet meget svært i de gothiske og gamle Bygninger at sætte noget til eller tage noget fra deres Decorationer uden at vanziire det Heele, da de den fleste Tid er irregulære og altsaa participere af irregulær Skionhed, uden at tale om den Hoiagtelse, man har for disse gamle Bygninger, deres Stiftere etc. hvilket da allermindst vilde passe sig paa Rosenborg som et Sted, der allerede er bekiendt i Verden, og hvis indre Dele indeholde saa venerable Skatte. Desaaarsag var mine uforgribelige Tanker at lade Slottet i sin gamle *lustre*, og at det var bedst at istandsætte dette Taarn, som i sit Slags uden det (ø: desuden) i og for sig selv betragtet udgjor Hoved-Skionheden af hele Slottet.«

Harsdorff indsendte tillige den 18. Juni en Tegning til Taarnets Istandsættelse, hvor han viste, »hvorledes Forbindingen i samme paa anden Maade kunde forlægges og anderledes indbindes til Taarnets desto bedre Styrke og Varighed.« Bekostningen beregnede han til 1685 Rdl. Direktionen bifaldt hans Plan, og Spiret var reddet.

Til disse ret bekendte Eksempler paa Anthon's mærkelige Lyst til at sløjfe Spir og andre opstaaende Prydelser kan føjes endnu et fra Aaret 1776. Den 19. April melder Slotsforvalteren paa Charlottenborg Chr. Æmilius Biehl, som tillige var Akademiets Sekretær, at Lanternen over Kuplen i Akademiets Forsamlingssal efter Anthon's Overslag over Reparationer i dette Aar »ikke mere skal have Sted, men plat tillukkes«, og da dette vilde borttage alt Lyset fra Salen, saa at den ikke mere kunde bruges som hidtil, beder han i Akademiets Navn om, at Salen og Kuplen maa blive istandsat, som de forhen har været.

Harsdorff, som fik Sagen til Betænkning, udtaler den 19. Juni, at det med Kuplen forholder sig ganske som Sekretær Biehl har andraget, og at det ikke vil være passende, at Lanternen af denne Kuppel nedbrydes. Direktionen gav derefter Anthon Ordre til at indsende Overslag paa Lanternens Istandsættelse og gav ham tillige at forstaa, at naar han giver Forslag til nogen Dekorations Afbrydelse af de kongelige Slotte eller Bygninger, bør saadant særskilt forestilles med dertil hørende Aarsager og ikke simpelthen indføres i Overslagene.

DET HARBOESKE ENKEFRUEKLOSTER. Overfor Bygninger fra den nærmest foregaaende Tid, Barok- og Rokokotiden, var Harsdorff ikke altid saa skaansom. Den 10. Juni 1772 indkom til Overbygningsdirektionen fra Etatsraad og Borgmester Hersleb et Forslag til at sætte en Etage

paa »Altanen« mellem det Harboeske Klosters to Hovedbygninger. Man vilde derved ikke blot vinde mere Plads og blive befriet fra den Fugtighed, der trængte ind i Huset fra Mellembygningens flade Tag, men mente ogsaa, at Bygningen derved vilde faa et bedre Udseende. Der medfulgte 4 Tegninger, sandsynligvis af en Haandværksmester.

Det Harboeske Kloster i Stormgade var i sin daværende Skikkelse et Værk af Thura. Det bestod af to Husblokke, i tre Etager med Mansardtag, og en lavere Mellembygning i to Etager.

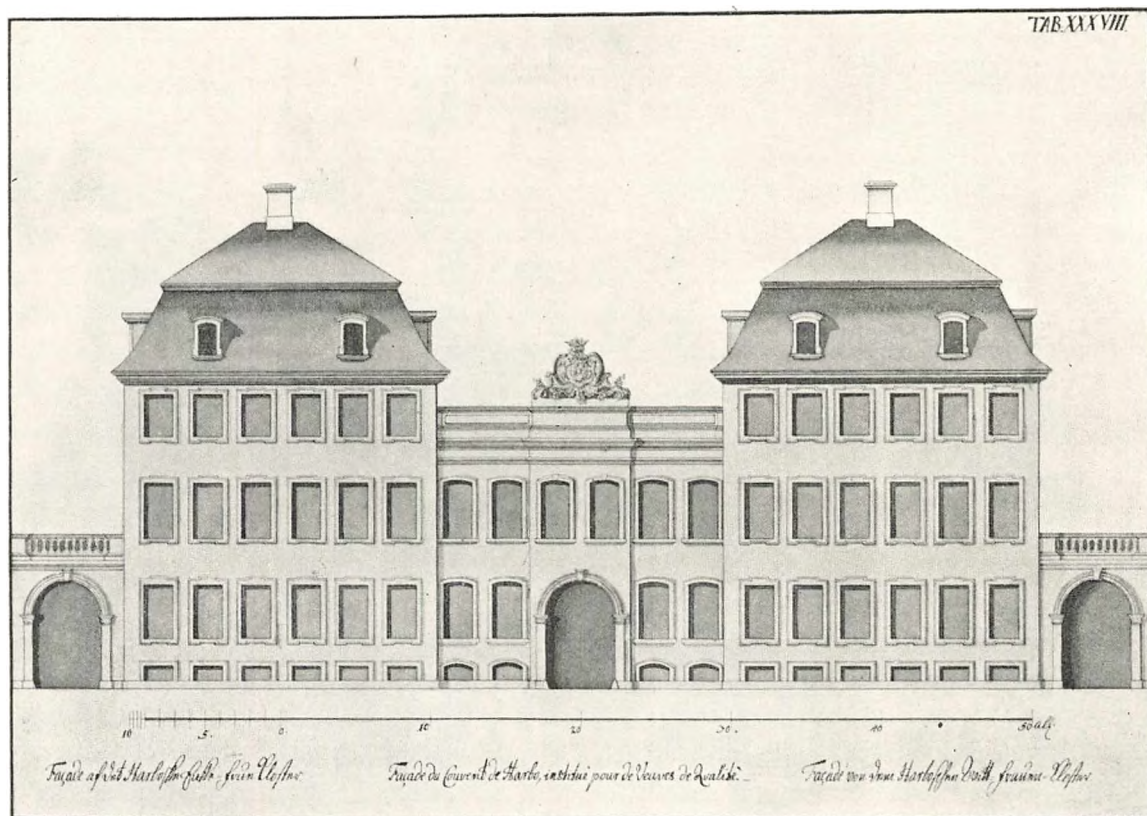

48. Det Harboeske Kloster. Danske Vitruvius III, Tab. 38.

Det var saaledes et typisk Eksempel paa Baroktidens Evne til at skabe rytmisk Bevægelse i Bygningernes Silhouet. Harsdorff fandt imidlertid, som han udtaler i en Skrivelse af 18. Juni, at Bygningen ikke vilde tabe noget ved Paabyggelsen af en Etage, hvorved de to Pavilloner vil forenes i en »reel Façade«. At Bygningen vilde vinde i Soliditet, var der jo ingen Tvivl om, og Harsdorff mente desuden, at »det nærværende Gallerie har ikke den til Pavillonerne proportionerte Længde«. Deri har han maaske Ret; Thura havde ikke haft helt frie Hænder, da han komponerede Façaden, idet den ene Pavillon var en Ombygning af Fru Harboes gamle Hus; men rent kunstnerisk set kan man dog ikke sige, at Klosteret har vundet ved Harsdorffs Ombygning. Det maa tidligere have gjort en ganske morsom Virkning i Gadebilledet; nu ser Façaden temmelig ensformig ud og vækker ikke nogen Opmærksomhed.

Den 8. August 1772 fik Overbygningsdirektionen fra Kancelliet Meddelelse om, at Kongen havde approberet Forslaget og samtidig paalagt Harsdorff sammen med Etatsraad Hersleb at

overlægge, »hvorledes denne Bygning paa det ziirligste og sparsommeligste kunde indrettes«. Harsdorff maa altsaa have ledet Ombygningen, skønt Forslaget ikke var udgaaet fra ham. Med Ziirligheden kunde det kun blive saa som saa, da Sparsommeligheden først og fremmest skulde iagttages.

HERCULES-PAVILLONEN. Rosenborg Have var fra gammel Tid fuld af Statuer og »Kinders« af Sten og Bly, som ikke alle var Mesterværker. Interessen for disse Prydelser var kendelig aftagende, og man var ikke tilbøjelig til at ofre mange Penge paa deres Vedligeholdelse. Overbygningsdirek-



49. Det Harboeske Kloster efter Harsdorffs Ombygning. Fot.

tionen anmodede derfor den 30. Maj 1772 Wiedewelt om »tillige med mig Professor Harsdorff« at efterse Figurerne i Haven og undersøge, hvilke og hvor mange der aldeles kunde borttages, og hvilke der uden Vanzir kunde blive staaende, »saa og hvad disse sidste, tillige med de ellers i Haugen værende gode emblematiske Afbildninger kunde koste at istandsætte.«

Om Initiativet hertil er udgaaet fra højere Sted og tilflydt Direktionen gennem Hofintendant Wegener, eller det er Harsdorff selv, der har været rystet over, at Anthon forlangte 335 Rdl. 64 Sk. til Figurerne's Reparation, og er kommet paa den Tanke, at de ikke var det værd, kan ikke direkte ses; men man faar nærmest Indtryk af, at det sidste er Tilfældet, og at Harsdorff har talt med Wiedewelt om Sagen, inden Direktionens Brev afgik. Vist er det, at begge med megen Iver tog sig af Sagen og foretog en grundig Undersøgelse. Wiedewelt afgav derefter den 5. Juni en lang Erklæring, hvori han fælder en knusende Dom over de mangfoldige »Billeder«, hvormed Haven i Tidens Løb var blevet fyldt. De fleste var efter hans Skøn »ikkun Misfostre af Kunsten og Vanskabninger, som ikke kan fornøie nogen skønsom Spectator«; han foretrækker nogle simple Vaser for saadanne »mislingede og unaturlige Efterabninger, som ikkun kan fornøie Nyboders Ungdom«. Kun 5 Figurer fandt Naade for hans Øjne, deriblandt Barattas Statue af

Hercules eller Samson, som den sædvanlig kaldtes. Men Wiedewelt gør opmærksom paa, at den ikke er »placeret til sin Fordeel, da saavel Composition som Execution udi Arbeidet er af den Beskaffenhed, at den burde anbringes enten i en Niche eller og imod en Bygning eller en Hæk.«

Støttet paa Wiedewelts Erklæring foreslog Overbygningsdirektionen at udsætte Istandsættelsen af Figurerne og henstillede samtidig til Hofintendanten at gøre Forestilling til Hans Maje-

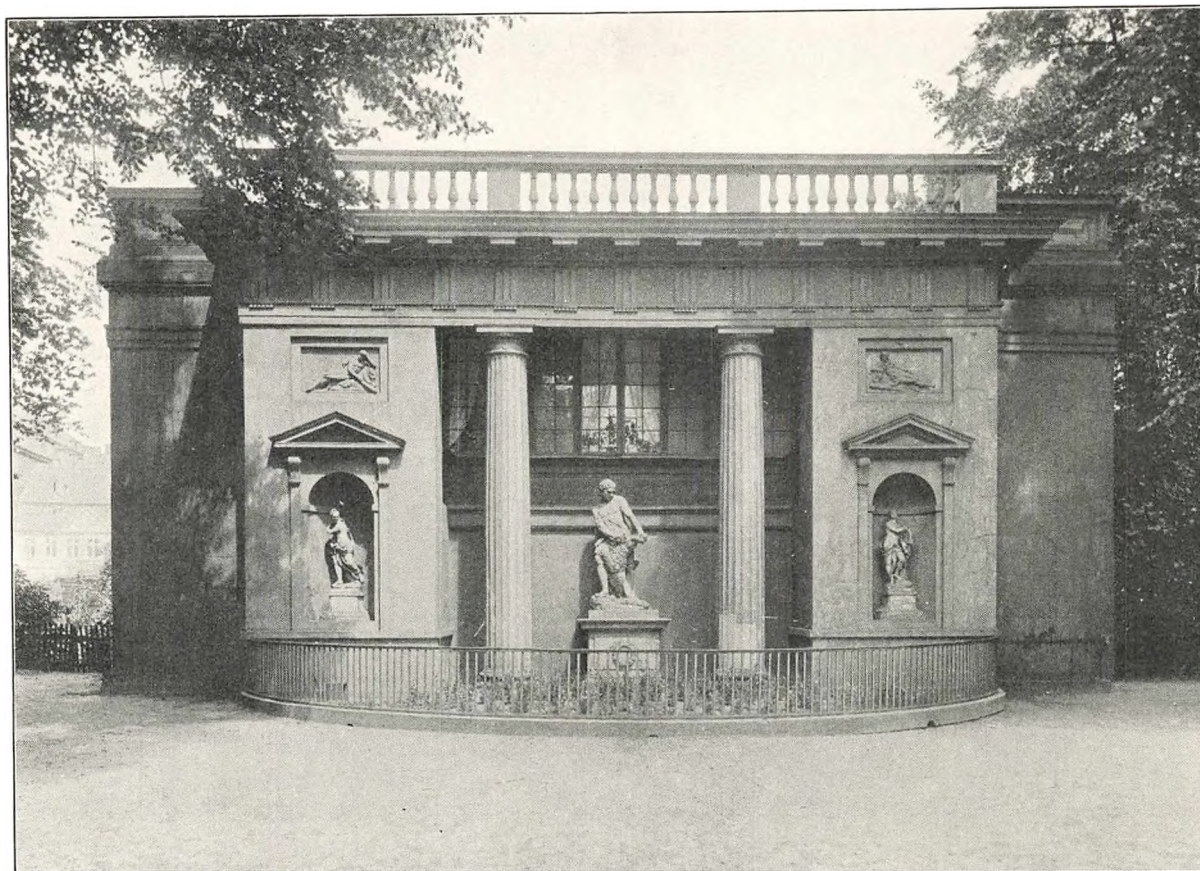

50. Hercules-Pavillonen i Rosenborg Have. Fot.

stæt, om det ikke maatte finde allernaadigst Bifald, at det blev overdraget Direktionen at lade forfatte en Plan til Havens bedre Anlæg og Udziring. Skrivelsen, som er dateret 22. Juni 1772, bærer Præg af, at den udtrykker Harsdorffs Tanker; den er stilet til Wegener, som jo havde Overopsynet med Slottene og Slotshaverne; men som Medlem af Overbygningsdirektionen har han deltaget i det Møde, hvor Sagen blev behandlet, og det fremgaar af Skrivelsen, at han er bekendt med dens Indhold i Forvejen.

Sagen var saaledes i gode Hænder, og den 17. Juli kunde Wegener meddele, at han havde foredraget Sagen for Kongen, og at denne den 8. Juli havde resolveret saaledes: »Wir wollen allergnädigst, dass von Unserer Ober Bau Direction ein Plan über eine bessere Einrichtung des Rosenburger Gartens formiret und von Unserem Hof-Intendant zur Approbation vorgelegt werde; bis dahin die Reparation der Bilder und Figuren auszusetzen ist.« Wegener præciserer i

Skrivelsen, at Planen skal forfattes »unter Zuziehung der erforderlichen Kunstverständigen«, og dermed var Sagen lagt i Harsdorffs Haand.

Imidlertid var der ogsaa fra Anthon indkommet et Overslag paa 1155 Rdl. til »Eremitagens Istandsættelse i Rosenborg Hauge«. Harsdorff, som efter den gældende Praksis fik Overslaget til Erklæring, havde i og for sig intet derimod at indvende; men han henstillede til Direktionens »yderligere Gotbefindende, om ikke de for Eremitagen ansatte 1155 Rdl. kunde anvendes til en

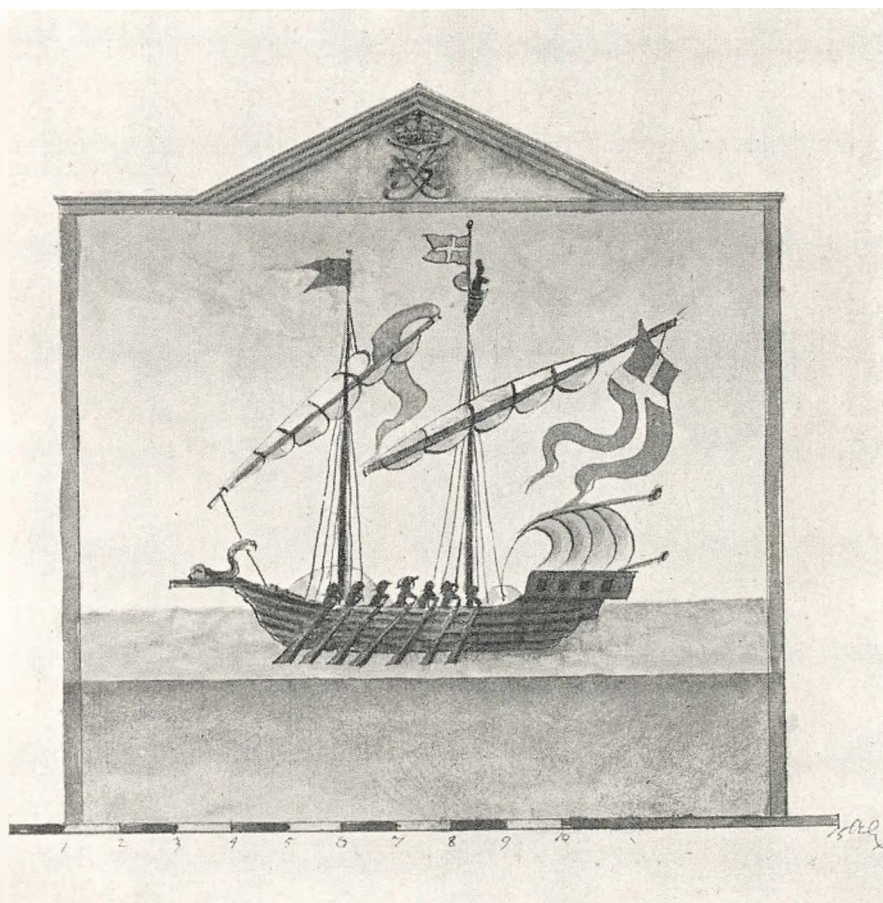

51. »Perspektiv« i Rosenborg Have. Tegning i Rigsarkivet.

Decoration i dens Sted, der kunde være til mere Ziir for Enden af Alleen, saasom denne Bygning icke er til nogen Brug, Nytte eller Ziir, ey heller for nogen besynderlig antiquités Skyld var at vedligeholde.« Overbygningsdirektionen slutter sig i Skrivelse af 4. Juli 1772 til Hofintendanten ganske til Harsdorffs Mening, og den 25. Juli meddeler Wegener, at Kongen efter Direktionens Indstilling har bifaldet, at Bygningen nedbrydes.

Denne saakaldte Eremitage havde allerede oplevet mange vekslende Skæbner. Christian IV's gamle »Blaa Lysthus« var under Frederik III blevet forandret ved at Curt Adelaer i den nederste Etage indrettede et »hollandsk Køkken«, under hvilket Navn Bygningen derefter gik i lang Tid. Christian V lod i 1671-72 Huset helt ombygge af Lambert van Hauen, hvorefter det fremtraadte som en lille italiensk Villa. Christian IV's Lysthus havde haft et lille Trappetaarn midt paa For-

siden, en Karnap paa den modsatte Langside og to firkantede Udbygninger ved Gavlene. Lambert van Hauen nedtog Taarnets Overdel og omdannede det til et karnapformet Fremspring paa Façaden. De to Udbygninger ved Gavlene blev derimod forhøjet, saa at de viser sig som Smaataarne med pyramideformet Tag. Selve Bygningen fik fladt Tag med en Balustrade. Saaledes ses Huset paa et Stik i Thuras »Danske Vitruvius«. Det kaldtes nu for Eremitagen, fordi der omkring Aar 1700 var installeret en af de paa den Tid saa yndede Eremitage-Maskiner, som bragte et dækket Bord op i Spisesalen fra Køkkenet nedenunder.

Medens Harsdorff nu grundede over Planen til Havens Omdannelse og navnlig over den Dekoration, som skulde træde i Stedet for Eremitagebygningen, maa det være gaet op for ham,

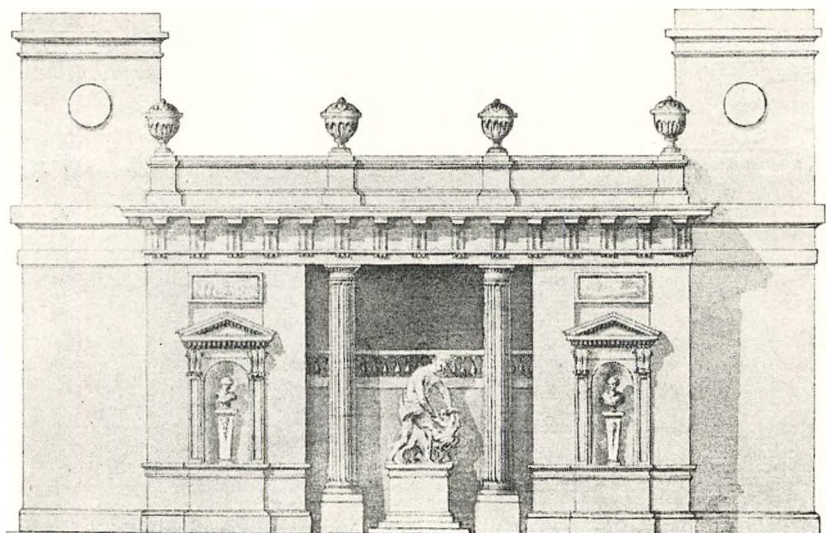

52. Hercules-Pavillon. Den approberede Tegning.

at han kunde skabe en større og mere virkningsfuld Dekoration ved delvis at benytte den gamle Bygning. Wiedewelts Udtalelse om Samsonstatuens urigtige Opstilling har samtidig foresvævet ham, og af disse Tankers Møde fødtes Idéen til det lille yndefulde Bygningsværk. Men hvorledes skulde man komme udenom den allerede vedtagne Nedrivelse af Bygningen, som han selv havde foreslaaet? Anthon kunde jo lade den nedrive naarsomhelst. Harsdorff var i slige Tilfælde sjælden i Forlegenhed. Han skrev ganske simpelt den 28. August til Bygningsdirektionen følgende korte Brev: »Da til Rosenborg Slotts Hauge udi Ober Bygnings Directionen for nogen Tid siden blev besluttet, at en Forbedrings Plan til bemeldte Slotts Hauge af mig skulde forfærdiges; saa kand bemeldte Eremitage ey borttages formedelst Udsigtens Determinations Skyld i Alleen, forinden den Decoration, som i dets Sted igien henkommer, allernaadigst er bleven approberet.«

Dermed var Bygningen foreløbig reddet, og den blev nu staaende Vinteren over, medens Harsdorff udarbejdede sine Tegninger. Hermed gav han sig god Tid; først i Maj 1773 hører vi, at Tegningerne er kommet Wegener i Hænde. Han har uden Tvivl forelagt dem for Kongen eller for dem, der regerede i hans Navn, altsaa Juliane Marie, Arveprins Frederik og Guldborg, og det var nærmest en Forms Sag, at han den 14. Maj forelagde Sagen i Overbygningsdirektionens Møde

og udbad sig dens Betænkning. Denne fik han omgaaende næste Dag. Direktionen bifalder i et og alt »den til dens Betænkning afgivne Plan og Forslag, hvorledes Professor Harsdorff mener, at den i Rosenborg Hauge værende saakaldte Eremitage kunde forandres til en Decoration og der at anbringe den i en Afkrog af Haugen staaende Afbildning af Samson og Løven i hvid italiensk Marmor«. Direktionen mener, at Dekorationen »efter Tegningen vil gøre en god Virkning og meget behagelig røre Øjet«; den anbefaler tillige Forslaget med, at det kun vilde koste 962 Rdl. og altsaa blive ca. 200 Rdl. billigere end den Reparation, som Anthon havde foreslaaet, og langt billigere end at rive Bygningen ned og opføre en helt ny Dekoration. Med denne Anbefaling gik Wegener til Kongen, som approberede Forslaget.

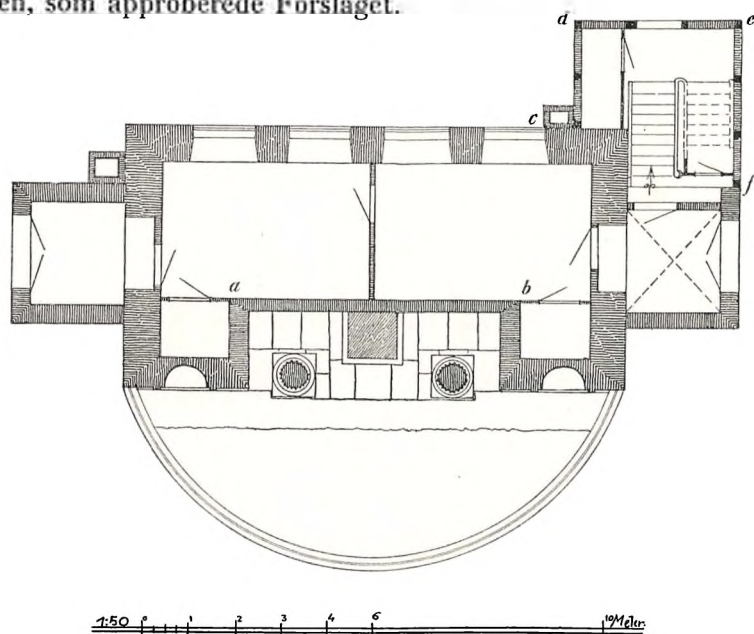

53. Hercules-Pavillon. Plan efter Opmaaling af Architekt A. Maar. 1913. Bering-Liisberg: Rosenborg.

Naar Harsdorff kalder sit Værk for en Dekoration, angiver han dermed det Synspunkt, hvorfra Værket bør bedømmes. Rosenborg Have var i Forvejen forsynet med Dekorationer af forskellig Art, Porte, Pyramider m. m. For Enden af Alléerne var der opstillet Skærme af Træ, bemalede med »Perspektiver«. Man vilde spørre Udsigten til de grimme Huse i Adelgades Baggaard og om muligt fremkalde Illusion af, at man befandt sig i landlige Omgivelser. Fra Frederik IV's Tid haves en farvelagt Tegning til et saadant Perspektiv, forestillende en Gallej. Det maa tænkes opstillet ved Kanalen, som dengang fandtes bag ved Eremitagen, og hvor Frederik IV og Zar Peter havde sejlet i Gondoler. Disse Arrangementer maa forekomme os lidt barnlige, og det er ikke underligt, at Harsdorffs Dekoration imponerede Samtiden og vakte dens Beundring.

Naar man sammenligner den approberede Bygningstegning med Bygningen selv, som den endelig blev udformet og endnu staar, ser man, at Harsdorff har omformet sit Projekt ganske betydeligt, og at det derved er blevet meget forbedret. Det er blevet sagt, at Harsdorff ikke arbejdede hurtigt; men det hænger sammen med hans inderlige Fordybelse i Opgaven; han holdt ikke op med at arbejde med sine Tegninger før han var vis paa, at »Effecten« vilde svare til det, som stod for hans Tanke. Paa Tegningen har Lambert van Hauens Taarne mistet deres spidse

Tage, men har i øvrigt beholdt deres fulde Højde. De dominerer Bygningen for meget, hvilket skader Virkningen af den dekorative Façade. Ved Opførelsen blev Sidetaarnene afbrudt til samme Højde som Midtpartiet; de viser sig nu i al Beskedenhed som tilbagetrædende Murflader, der giver Midtpartiet Relief. I Stedet for den svære Attika med de om Jardin mindende Vaser kom der en Balustrade, der langt bedre svarer til Bygningens lette Karakter.

Da det var en Forudsætning, at Barattas Gruppe skulde udgøre en Del af Dekorationen, laa det nær at komponere Façaden saaledes, at der i Midten blev en stor Niche, flankeret af frem-springende Sidepartier. Harsdorff nedbrød derfor — uden ellers at forandre noget ved den gamle

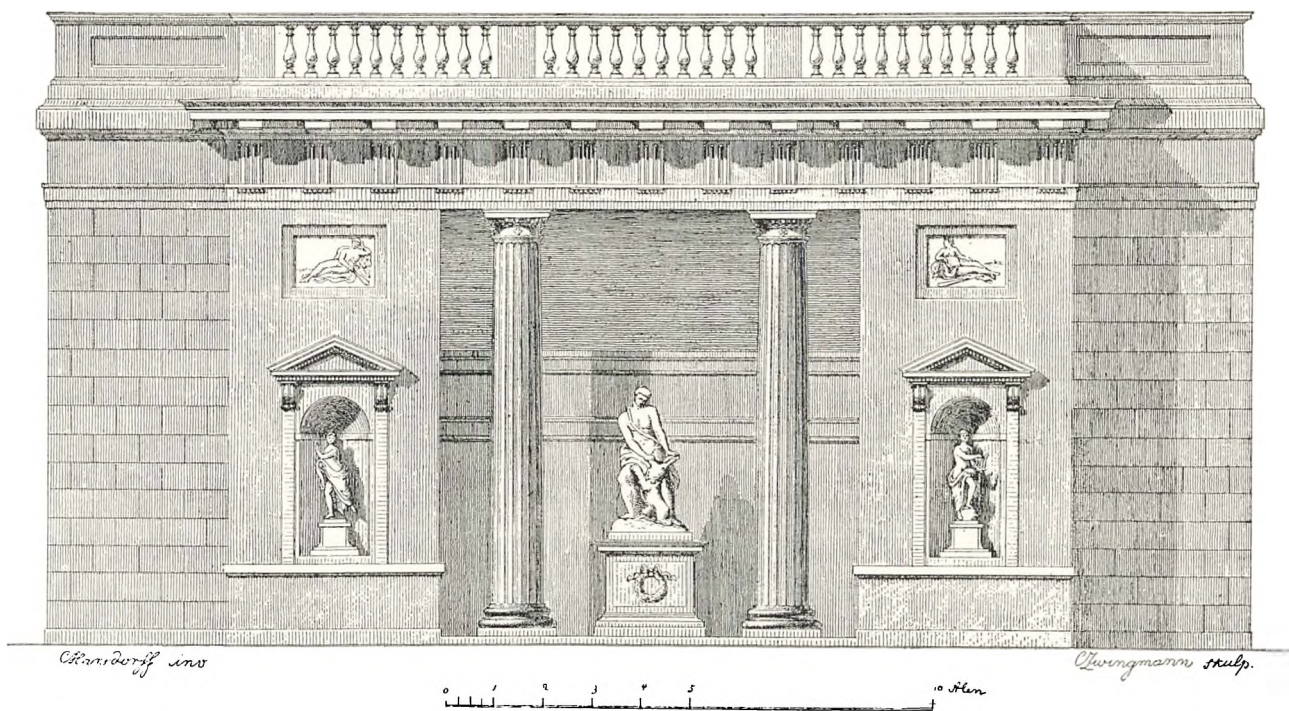

54. Hercules-Pavillonen. Efter Tegning og Radering af C. Zwillingmann (Hoyen: Harsdorffs Værker. 1871).

Bygning, som i sig selv havde gode Forhold — hele den midterste Del af Façaden og byggede længere tilbage en ny Mur som Bagvæg for Nichen. Inddelingen er, ligesom i Jardins Bygninger, gjort efter de allersimpleste Maalforhold. Nichens Højde er lig Bredden, og Sidepartierne har til-sammen den samme Bredde. Søjlernes Plads synes at være bestemt paa en lignende Maade. Af-standen mellem Søjlerne, maalt for neden, er nemlig Halvdelen af Nichens Bredde.

Hele Længden af den dekorative Façade er noget over 17 Alen. Man kunde vente at finde et rundt Tal, hvori de mindre Maal kunde gaa op; men Sagen er den, at den sjællandske Alen først i Løbet af det 18de Aarhundrede kom i almindelig Brug; Frederik II's og Christian IV's hollandske Bygmestre benyttede en udenlandsk Alen, der var længere end den sjællandske. Man ser det tydelig i det gamle Lunde have ved Helsingør, naar man maaler Façaden paa Thuras Planer i »Danske Vitruvius«. Façaden var ca. 13 sjællandske Alen, skønt Bygningen tydelig er opført efter et Tolvtalsystem. Paa samme Maade har Christian IV's Lythus været opført efter den gamle Maalestok.

De to Søjler er det mest fremtrædende Led i Dekorationen. Motivet var Harsdorff kært fra hans Ungdom; vi kender det fra hans Rejseskitse (Afb. 7) og fra Medlemsstykket. Her var Søjlerne korinthiske; i Hercules-Pavillonen, eller Hercules-Logen, som den gerne kaldtes i ældre Tid, valgte Harsdorff den doriske Søjle i en af de Former, som han kendte fra Vignola og har været fortrolig med fra sin Akademitid. Han har ikke, som i Karise, forsøgt at forbedre den,

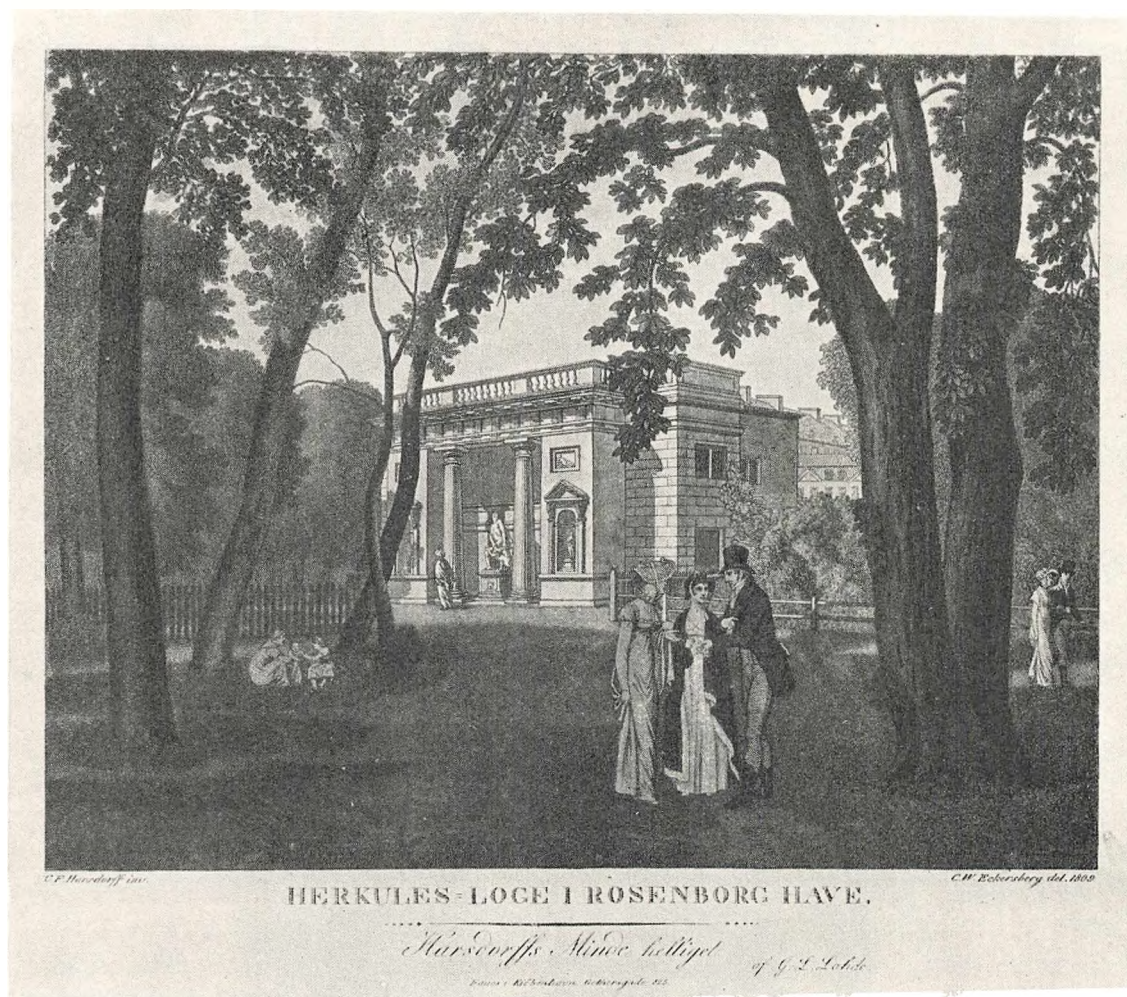

55. Hercules-Pavillonen. Mindeblad for Harsdorff, tegnet af Eckersberg, stukket af J. H. Senn.

men holdt sig nøje til sit Forbillede. Vignola har to Former af den doriske Søjle, begge stammende fra antik-romerske Forbilleder. I den ene er Echinus glat, ligesom paa den saakaldte toscanske Søjle, i den anden er den prydet med et Ornament, som Grækerne kun anvendte paa den ioniske Søjle, den saakaldte Æggestav, egentlig et Bladornament med ombøjede og nedfaldende Blade. Denne meget elegante Form maatte ved et dekorativt Arbejde som dette foretrækkes. Halsstykket mellem Kapitæl og Halsring er som hos Vignola smykket med fire Rosetter; Basis har den fine attiske Form. Over Søjlerne er Overværket, der er af Træ ligesom Søjlerne, ligeledes formet nøje efter Vignolas Regel. Architraven er lav og delt i to Fascier, hvilket egentlig ikke hører hjemme i den doriske Stil; hos Grækerne er Architraven altid glat.

De to Sidepartier er dekoreret med halvrunde Nicher, indrammede af Lisener med Konsoller og afdækket med en trekantet Fronton. Paa den oprindelige Bygningstegning træder Nicherne noget frem foran Façademuren og støttes af et Slags Postament, der fremkommer ved en Brydning (Forkrøpning) af Murfladens nederste Del. I Udførelsen har Harsdorff med Rette undgaaet denne Brydning og simplificeret Murfladen. Ligeledes er det en heldig Forandring, at de to Buster paa Postamenter, som paa Tegningen ses i Nicherne, blev erstattet med to Marmorfigurer i halv naturlig Størrelse, som tidligere havde staaet i Amalienborg Have. De kaldes snart Apollo og Flora, snart Orpheus og Eurydike. Den rigtige Benævnelse er dog vist Apollo og den flygtende Daphne. Apollofiguren er mærket G. B. og maa antages at være af Giovanni Baratta ligesom Herculesgruppen.

Over Nicherne er der i firkantede Rammer indsat to Marmorrelieffer, som blev udført til Bygningen af Wiedewelt. De forestiller Hercules og Omphale, begge i hvilende Stilling. Disse smukt udførte Relieffer staar i udmærket Samklang med Bygningen. Det samme kan ikke siges om de ældre Figurer; man ser straks, at de tilhører en anden Stilperiode. Harsdorff har dog sørget for, at de livlig bevægede Barokfigurer har tilstrækkelig Plads til at røre sig. Alle tre fik nye Postamenter fra Wiedewelts Værksted. Barattas Løvedræber, som rettelig bør kaldes Hercules (Køllen ligger ved hans Fødder), staar nu smukt opstillet paa den Maade, som Figurens Komposition kræver.

Hercules-Logen faldt i høj Grad i Samtidens Smag. Hennings udtaler sig om den i smigrende Ord i sin »Essay etc.« (1778): »La façade de la loge d'Hercule, que j'ai déjà cité ci-dessus comme un des beaux morceaux d'architecture à Copenhague, prouve la fécondité de l'esprit de l'auteur, qui était obligé de travailler sur un pavillon d'une très mauvaise forme, et dont les angles saillans semblaient se refuser à toutes les belles proportions. L'auteur a vaincu ces obstacles sans avoir laissé des traits de la peine, que son triomphe lui a coûté.« I nyere Tid er Bygningen ikke altid blevet saa gunstig bedømt; det er blevet sagt, at den ikke er noget helstøbt Kunstværk, og at den ikke viser Forstaaelse af den græske Bygningskunsts Ejendommeligheder. Men fra dette Synspunkt bør Herculeslogen ikke bedømmes. Forstaaelsen af den græske Bygningskunst tilhører et langt senere Afsnit af Harsdorffs Kunstnerliv, og det er et Spørgsmaal, om det vilde have gavnet dette rent dekorative Kunstværk, om han havde ejet en saadan Forstaaelse. Han kunde, om han havde villet, have holdt sig nærmere til antik-romerske Forbilleder, som han grundig havde studeret i Rom; men han har med Forsæt foretrukket en lettere Formgivning i Renæssancens Aand som den mest passende til den foreliggende Opgave.

Da Bygningen i det store Hele blev staaende, kunde den vedvarende finde Anvendelse, og den tjener endnu til Bolig for en Gartner. Der er i hver Etage to ret gode Værelser og i Udbygningerne ved Gavlene i hver Etage et Køkken og en Forstue. Værelserne i Stueetagen faar Lys fra Vinduer i Bygningens Bagside, i øverste Etage derimod fra Vinduer mod Syd bagved Sojlerne, hvor to brede Baand paa Nichens Bagvæg markerer Etageadskillelsen. Bagved den østlige Udbygning, hvor Forstuerne er, er der et Trappehus af Bindingsværk, tilbygget i 1716. Oprindeligt indeholdt det en Elevator; Trappen er først indbygget i 1748. For et halvt hundrede Aar siden var der Konditori i Herculespavillonen med Servering paa det flade Tag. Senere boede Maleren Helmuth Dirckinck-Holmfeld der. Det maa være ham der har faaet et stort Ateliervindue indsat

i Bagsiden paa 1ste Sal, saa at man nu fra Haven kan se tværs igennem Huset, hvad der virker noget forstyrrende. Det runde Jerngitter foran Bygningen er opsat i 1818.

Planen til Havens Forbedring, som Bygningsdirektionen i sin Skrivelse af 15. Maj 1773 havde lovet at indgive med det første, synes aldrig at være fremkommet. Endnu i 1776 stod Figurerne i Haven. Senere, i 1785, blev Lystkvarteret Syd for Slottet udlagt til Eksercerplads, og samtidig forsvandt de fleste af de kasserede Figurer.

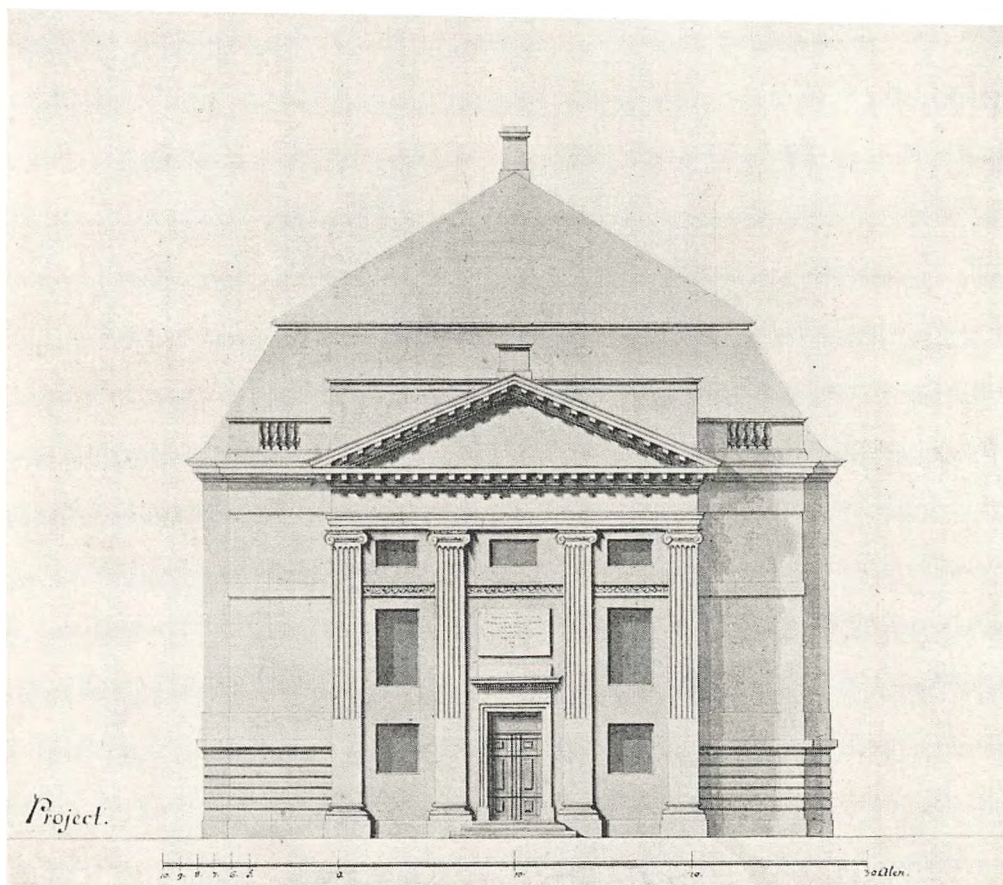

56. Det kongelige Theater. Tegning tilhørende Architect H. Lange.

DET DANSKE THEATER (COMOEDIEHUSET). Den danske Skueplads var i 1750 blevet overdraget til Staden København, en Gave som Magistraten ikke var særlig henrykt over. Under mange pekuniære Vanskeligheder blev Theatret drevet paa denne Maade indtil 1770, da det endelig lykkedes Magistraten at blive det kvit. Kongen lovede at betale Gælden, og Theatret blev overtaget af Partikulærkassen. Først gjorde man et Forsøg med at udleje det til Overkapelmester Sarti; men dette mislykkedes ganske; i 1772 blev Kontrakten hævet, og samtidig blev der nedsat en Kommission »zur Reglirung der Schauspiele«, sædvanlig kaldet »Spektakelkommissionen«.

I Modsætning til Struensee-Tidens urimelige Ødselhed, naar det gjaldt Hoffets Fornøjelser, ønskede den nye Regering, at saavel den franske som den danske Comodie og den italienske Opera skulde sættes paa en saadan Fod, at den ikke var den kongelige Kasse eller Staten til for

stor en Byrde. Det tilkendegives Kommissionen som Kongens Vilje, at den danske og franske Comoedie skal »combineres« og opføres paa den førstes Theater, og at der skal betaales Entrée til begge disse Spektakler. Dette krævede nogle Forandringer ved Bygningen, og imens blev Hofteatret stillet til Raadighed for alle tre Arter af Skuespil.

Bygningen, som var opført af Eigtved i 1748, var jo paa ingen Maade gammel, og dens Mangler og Brøstfældigheder kom heller ikke straks for Dagen. Men der var for lidt Plads, og Kommissionen søgte at raade Bod derpaa. Den 29. Juli 1772 indsendte den til Overbygningsdirektionen et Rids med to Overslag til en Tilbygning til Theatret. Overslagene angik kun Murer- og Tømrerarbejdet, som var beregnet til henholdsvis 2891 Rdl. 3 M. og 2324 Rdl. 3 M. Hvem der havde lavet Tegningen, faar man ikke at vide; efter Sammenhængen kan der næppe være Tale om Anthon og endnu mindre om Harsdorff; men det var jo paa denne Tid ikke sjældent, at Haandværkerne selv gav Tegning til offentlige Bygninger, naar de ikke direkte var henlagt under en af Hofbygmestrene. I Kommissionens Skrivelse anmodes Overbygningsdirektionen om ved et af sine Medlemmer »oder unterhabenden Architecten« at lade undersøge, om Sammenføjningen kan ske efter Tegningen, og om der ikke kunde vindes mere Plads, saa at der foruden Paaklædningsværelser og Garderobes ogsaa kunde indrettes en Malerstue. Det var Hensigten, at Tilbygningen skulde ligge ved Theatrets sydlige Ende ud imod Kanalen.

Sagen blev overgivet Harsdorff til Undersøgelse, og den 7. September meddeler han Overbygningsdirektionen, at han har undersøgt Theatret og er kommet til det Resultat, at Tilbygningen ikke kan opføres for den anslaaede Sum, fordi Kanalen først maatte afdæmmes og et Bolværk af Sten opsættes, hvilket vilde koste mere end Bygningen i sig selv. Han foreslaar at sætte Theatret i Forbindelse med Gjethuset ved en Kommunikationsgang; der vil man have al fornøden Lejlighed.

I Efteraaret 1772 afsluttede Theaterkommissionen sin Virksomhed, idet der den 10. Oktober blev udnævnt en »bestandig Direktion« for Skuespillene, og samtidig blev det tilkendegivet denne, at det franske Spektakel ganske skulde ophøre til Paaske, og at Direktionen kun havde at sørge for det danske Spektakel og den italienske Opera. Bygningen blev nu i Løbet af Vinteren nærmere undersøgt, og det viste sig, at dens Tilstand var langt værre end man havde tænkt sig. Piloteringen og Slyngværket var under en Del af Huset saa forraadnet, at det var uforsvarligt at benytte det til Opførelse af Skuespil, og da man begyndte at efterse det indre, viste det sig, at Logeværket, Gulvet og Loftet ogsaa var forraadnet og »i vovelig Stand«. Harsdorff kom derved ind paa den Tanke, at det var bedre at foretage en grundig Ombygning, hvorved Theatret samtidig kunde udvides, saa at der blev Plads til flere Tilskuere. Han udarbejdede Planer og Overslag, som vandt et saadant Bifald baade i Theaterdirektionen og paa allerhøjeste Sted, at Arveprinsen den 7. August 1773 meddelte Direktionen som Hans Majestæts Vilje, at den foreslaaede Indretning skulde ske efter Harsdorffs Planer, og at der var givet ham mundtlig Ordre til straks at paabegynde Arbejdet, uanset at Sagen endnu ikke var behandlet i Overbygningsdirektionen. Denne Behandling fandt først Sted den 24. December og var naturligvis af rent formel Art. Planerne og Tegningerne blev »aldeles bifaldte« og derefter af Wegener forelagt Kongen til Approbation. Finanskollegiet var i Forvejen instrueret om at stille det af Harsdorff beregnede Beløb, 20548 Rdl., til Raadighed.

Det var atter her Harsdorffs Stilling som Medlem af Overbygningsdirektionen, der skaffede ham et betydeligt Arbejde udenfor hans egentlige Ressort. Det var ham der havde paavist Bygningens Mangler, og naar Theaterdirektionen den 24. April 1773 henvendte sig til Overbygningsdirektionen og bad om, at en Bygmester maatte blive beordret til at forfatte Overslag over den nødvendige Istandsættelse, kunde ingen være i Tvivl om, at det var Harsdorff, man ønskede som ledende Bygmester. Theatret hører fra nu af til de Bygninger, der staar under hans særlige Tilsyn.

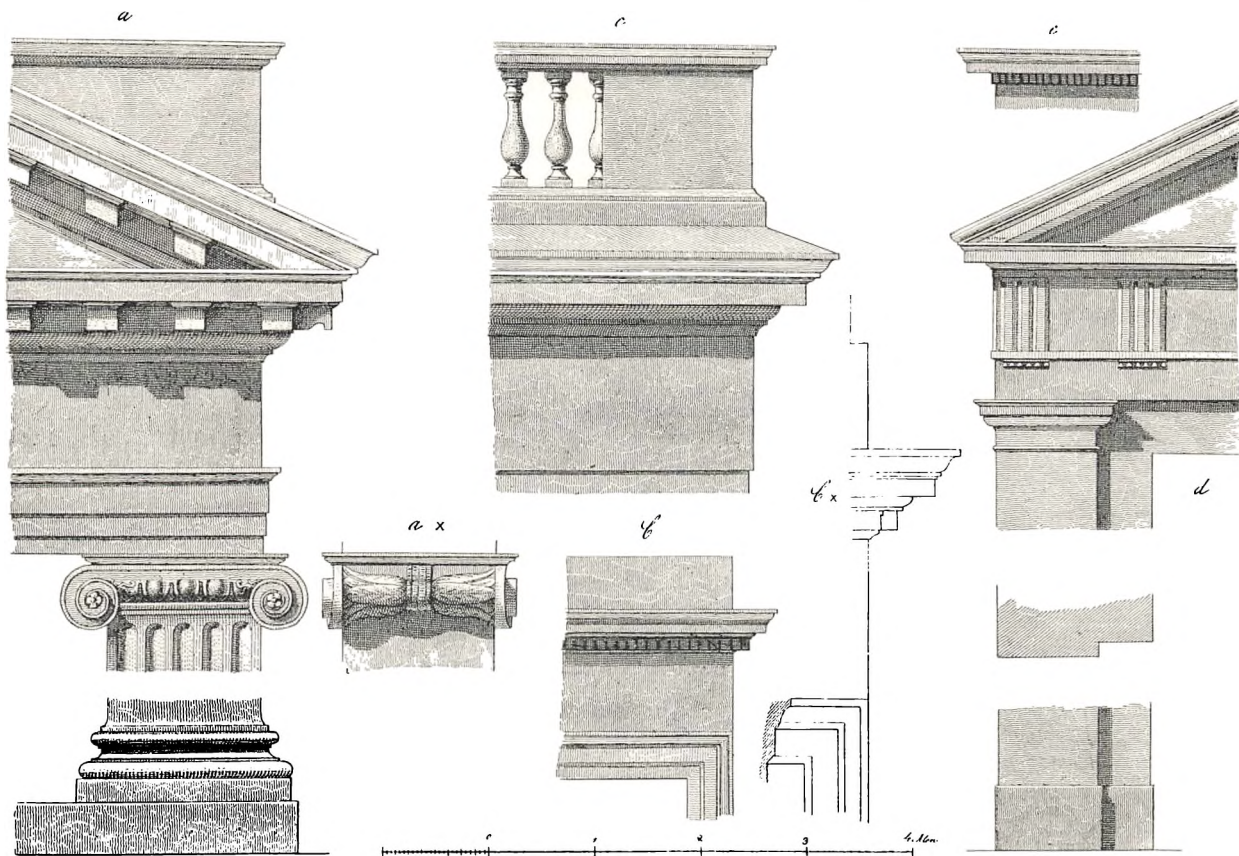

57. Det kongelige Theater. Arkitektoniske Enkeltheder. Efter Opmaaling af Arch. Vilhelm Klein 1860.
Høyen: Harsdorffs Værker.

Efter Harsdorffs Plan skulde Bygningen forlænges i begge Ender. Mod Syd ved Kanalen, hvor Grunden var svagest, blev der dog kun bygget to lavere Fløje, som mest indeholdt Paa-klædningsværelser for Skuespillerne; i den ene var der tillige Bolig for »Theaterschweizeren«. Langt større var Udvidelsen i den modsatte Ende ud imod Kongens Nytorv, hvor der blev bygget en helt ny Façade. Herved blev Bygningens Karakter ganske forandret, da Harsdorff naturligvis ikke kunde bekvemme sig til at bygge i Eigtveds Stil, den Stil som det var hans Maal at fortrænge. Façadens Midtparti, som springer stærkt frem foran den øvrige Tilbygning, blev udformet paa en Maade, der henleder Tanken paa en antik-romersk Tempelgavl. Fire ioniske Pilastre bærer en tredelt Architrav og en glat Frise; derover hæver sig det trekantede Gavlfelt, hvori der blev opsat en Komposition i Stuk, forestillende Thalia og Melpomene hvilende ved et Alter og omgivne af Tragediens og Komediens Attributer.

Theaterfaçaden er typisk for Harsdorffs Behandling af den ioniske Stil i hans tidligere Periode. Der er intet, der tyder paa Studium af græsk Bygningskunst. Stilen er rent romersk, hvilket navnlig viser sig i Voluterne, hvis Kanal har den smalle lige Form, som Romerne brugte. At Kannelurerne ikke naar til Foden, er ligeledes et romersk Træk. Bag Pilastrene overskæres Muren, ligesom paa Herculeslogen, af et Baand, som her er lagt højt, mellem Beletagens og Mezzanin-etagens Vinduer. Baandet er prydet med det af Harsdorff ofte anvendte S-formede Ornament, som for øvrigt allerede forekommer paa Jardins Kirkeprojekt. Over Indgangsdøren blev der

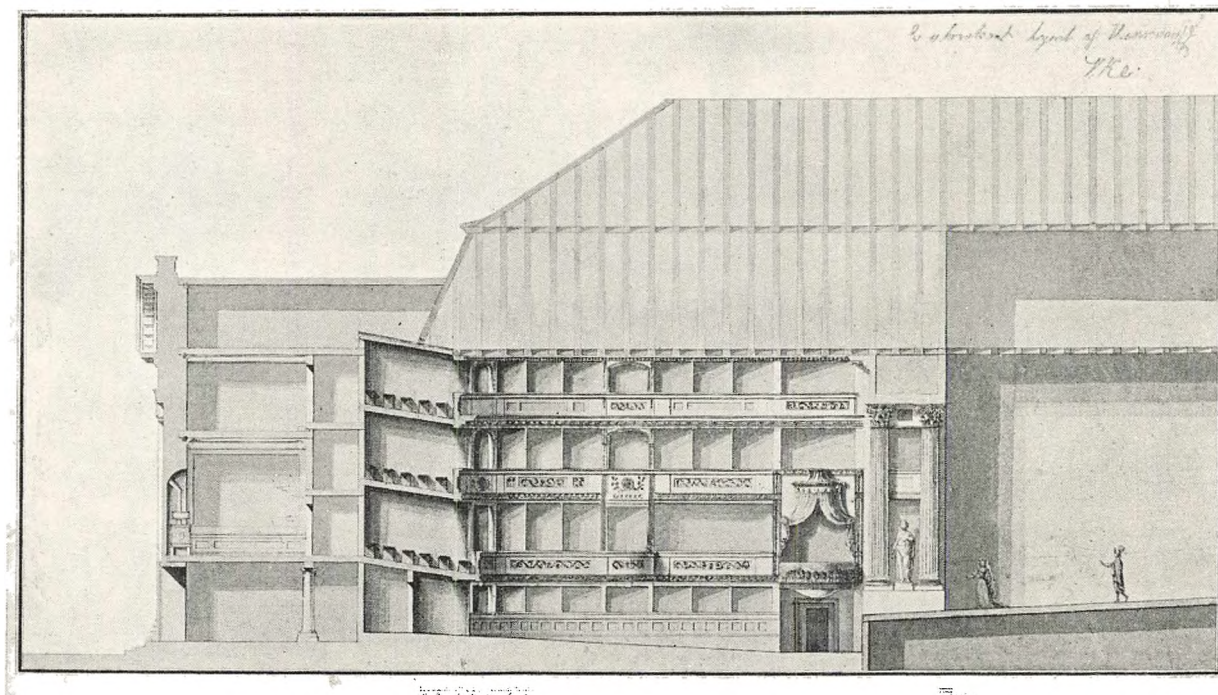

58. Det kongelige Theater, Længdesnit. Tegning tilhørende Arch. H. Lange.

opsat en Tavle med dansk Inskription i Stedet for den latinske Indskrifttavle, der havde siddet paa det gamle Theater. Øverst er den nye Tilbygning kranset af en Balustrade, der i Sidepartierne er gennembrudt af et Dokkerækværk.

Det indvendige Arbejde var meget betydeligt, da det ikke blot angik de nye Tilbygninger, men hele Theatret. Under Arbejdet viste det sig, »at Træværket indvendig i Bygningen var forraadnet og udueligt, og at hele Theatret tilligemed Gulve og Maskinværket af nyt maatte indrettes og forfærdiges, hvilket alt forvoldte et langt betydeligere og bekosteligere Arbejde end forud havde været at indsee, da man aldrig havde formodet at finde en Bygning, som var indrettet til et offentligt Forlystelses Sted, hvor enhver med Tryghed maatte kunne indfinde sig uden at vove Liv og Lemmer, saa svag og uforsigtig anlagt.«

Snittet viser, hvorledes Udvidelsen kom Tilskuerpladsen til Gode. Der blev vundet 410 nye Pladser, 250 i Parterret og 160 i de 3 store Pladsloge. Logerne blev ogsaa gjort større og højere. Gulvet blev lagt skraat, hvilket jo var en betydelig Forbedring. Prosceniet blev paa hver Side smykket med to høje korinthiske Søjler; mellem dem opstilledes Statuer af Komediens og Tra-

gediens Muse, den første af Wiedewelt, den sidste af Weidenhaupt; Statuerne var dog kun af Gibs. I Fremspringet mod Torvet var der i hver Etage en Sal. Den nederste var Vestibule, den mellemste, der laa i Højde med første Etages Loger, var en »Forfrisknings Sal«; den kaldtes ogsaa Punchsalen. Øverst var der en lille Bigarderobe.

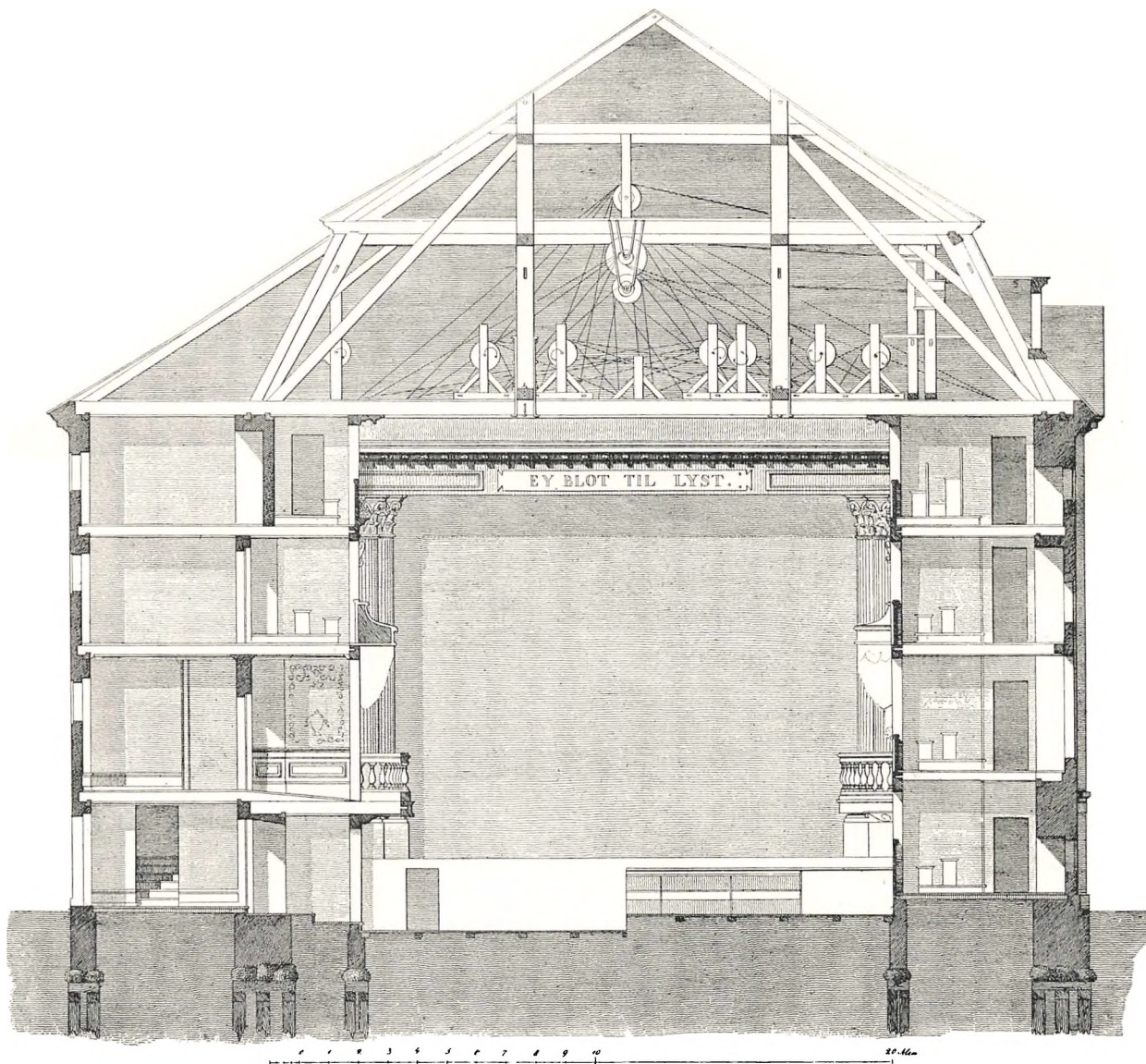

59. Det kongelige Theater. Tværnsnit. Efter Høyen: Harsdorffs Værker.

En yderligere Udvidelse fik Theatret ved at der ud til Gjethuset blev opført »en ny Mur med Loffer, Tag og Bjelkeværk langs udenfor Hovedmuren til Gange og Trapper ved Logerne paa samme Side«. Derved fik Theatret den skæve Grundplan. Ved alle disse Forandringer løb Udgiften naturligvis højere op end først beregnet. Der hvor Piloteringen var forraadnet, maatte Muren nedbrydes og igen opbygges, efter at en ny Pilotage var slaet; og det var omtrent en Tredjedel af Hovedmuren. Ved Regnskabsaflæggelsen, der fandt Sted i November 1775, blev den samlede

Udgift 32769 Rdl. 1 M. 4 Sk., hvilket var 12221 Rdl. mere end efter Overslaget; men Harsdorff kunde gøre fuldkommen Rede for Overskridelsen. Arbejdet var færdigt i Januar 1774, saa at den danske Skueplads kunde genaabnes paa Kongens Fødselsdag den 29de i samme Maaned.

Theatret hører til de Bygninger, som Harsdorff selv udgav i Kobberstik, og herefter har Høyen gengivet Façaden og et Tværnsnit. I Privateje findes en tilsvarende Façadetegning (kun mangler Figurerne i Gavlfeltet) og et Længdesnit. Architekt V. Klein har givet dem Paategningen »Er utvivlsomt tegnet af Harsdorff«, hvad maaske kan være rigtigt nok, skønt de ikke er

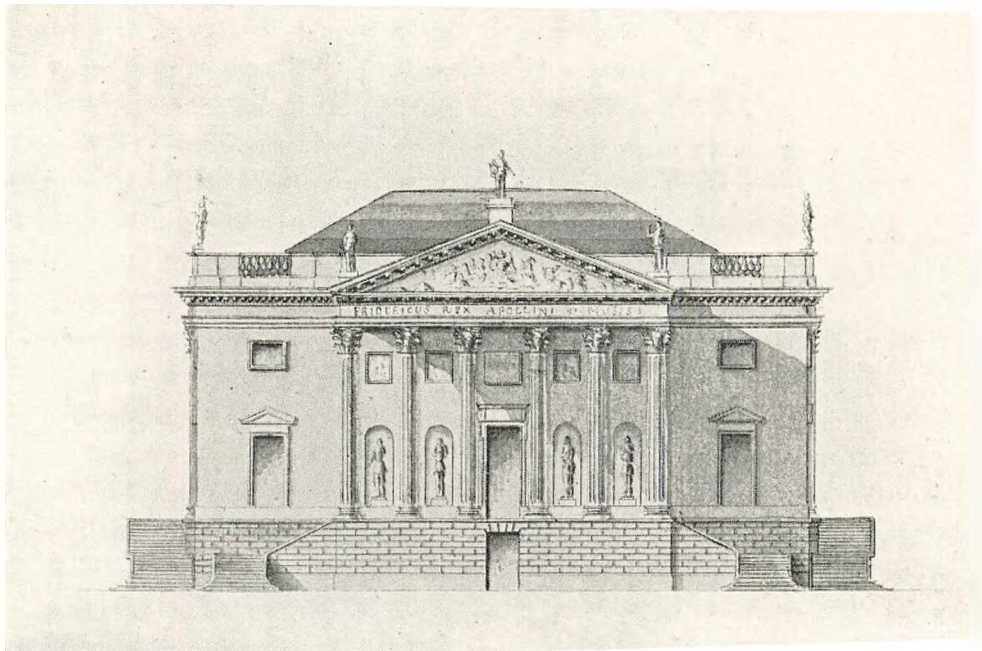

60. Opernhaus i Berlin. Tegning af Harsdorff (?). Tilhører Arch. H. Lange.

signerede. En Paalægslap paa Snittet viser, at dette først er tegnet i 1792, da der blev projekteret en Forandring, som senere vil blive omtalt.

Sammen med disse findes to ligeledes usignerede Façadetegninger, en Gavlf- og en Sidefaçade af et andet Theater, udført i samme Manér som de to førstnævnte. Men disse Façader hører ikke til noget af Harsdorff opført eller projekteret Theater. De gengiver nemlig Opernhaus i Berlin og stammer sikkert fra Harsdorffs Rejse. Det er imidlertid af Interesse at sammenligne Tegningerne; man bliver da klar over, at Knobelsdorffs Operahus ikke har været uden Indflydelse paa Harsdorffs Theaterfaçade. Bl. a. har han derfra Balustraden med dens vekselvis lukkede og aabne Partier. Knobelsdorff blev med Operahuset Banebryder for den nyklassiske Stil i Berlin, og det er ikke mærkeligt, at denne Bygning særlig har interesseret Harsdorff. Det var paa den Tid, da han var i Berlin — antagelig paa Hjemrejsen fra Italien — den eneste, der stemte med de Idéer, som besjælede ham selv.

Hvorledes den nye Façade har staaet sammen med de gamle Eigtvedske Sidefaçader, derom kan man nu kun danne sig en omtrentlig Forestilling ved Hjælp af gamle Billeder. Noget helstøbt Værk kunde det jo ikke blive. Det blev ikke bedre, da det i 1792 blev forlangt af Harsdorff, at

han skulde bygge to Afstigningspavilloner for Herskaber, der kom kørende til Theatret. De blev indbygget i Hjørnerne, som dannes af den fremspringende Façadebygning. Man maa give Høyen Ret i, at denne derved tabte meget i arkitektonisk Skønhed; men herom senere.

GRAVKAPELLET I ROSKILDE DOMKIRKE. Christian VI's og Frederik V's Gravkapel i Roskilde er opført i Aarene 1774-78; men som det foran er paavist, er Tegningerne ældre og stammer fra Harsdorffs Romertid. Det vil derfor være nødvendigt, inden vi skrider til en Skildring af Kapellets Opførelse, at gøre Rede for de Bestræbelser, der i de mellemliggende 10 Aar blev gjort fra forskellig Side for at faa Arbejdet sat i Gang. Det vil herunder vise sig, at det ikke, som man har troet, var Regeringen, der tog Initiativet og paalagde Harsdorff at udarbejde Tegningerne, men at det var Harsdorff selv, der med utrættelig Energi arbejdede paa at overvinde de mange Hindringer, der stillede sig i Vejen for at han kunde virkeliggøre sit Projekt. Først efter at den stormfulde Struenseetid var forbi, blev Forholdene gunstigere for hans Plan.

Da Harsdorff efter sin Hjemkomst i 1764 blev agreeret af Akademiet, maa han have forevist de Tegninger, som var Udbyttet af hans romerske Studier og deriblandt det store Projekt til et kongeligt Gravkapel. Nu gjaldt det om at komme i Forbindelse med indflydelsesrige Personer, som kunde bringe Projektet i Forslag paa højeste Sted. Det var i den Henseende et Held, at den Mand, der havde den største Indflydelse under Frederik V, Overhofmarskal A. G. Moltke, tillige var Akademiets Præsides; han maa i den Egenskab have haft Lejlighed til at se Tegningerne. Der er ogsaa Spor af, at Harsdorff straks har gjort et Forsøg paa at faa sit Forslag antaget; han omtaler nemlig selv i en Skrivelse af 8. September 1779 til Bygningsdirektionen sit »i Aaret 1764 allerunderdanigst indgivne Overslag«. I de officielle Kilder er der dog intet Spor af, at Sagen har været til Behandling, f. Eks. i Rentekammeret eller Bygningskommissionen. Overslaget er vel blevet liggende i Moltkes Chatol.

Efter Frederik V's Død maatte Spørgsmaalet om et værdigt Mausoleum for de sidst afdøde Konger blive brændende. Wiedewelt havde i 1759 faaet Bestilling paa en Marmorsarkofag for Christian VI, og der maatte nu tænkes paa Monumenter for den nys afdøde Konge og hans første Dronning Louise. Moltke gav straks Hofbygmester Anthon Ordre til at begive sig til Roskilde for at udsøge et Sted, hvor Frederik V's Kiste indtil videre kunde hensættes. Den 6. Februar 1766 indsendte Anthon en Beretning, ledsaget af flere Tegninger. Kisten — altsaa den foreløbige Trækiste — kunde finde Plads i Christian IV's Kapel, hvor i Forvejen Christian VI's og Dronning Louises Kister var hensatte. I Kælderen under samme Kapel, hvor der var tre Hvælvinger med en Korridor paa Vestsiden, henstod i Midten Christian IV's og hans Dronnings Kister, til højre Frederik III's og Sophie Amalies, og til venstre nogle kongelige Børn. Anthon mener, at der i Kapellet kan staa 5 Monumenter af Størrelse som Christian V's og Frederik IV's i Højkoret. Hvælvingerne er stærke nok til at bære dem.

Hermed slog man sig foreløbig til Ro, og den 18. Marts blev Frederik V's Lig bisat i Kapellet. Under den følgende Tids Bryllups- og Kroningsfestligheder og det urolige Hofliv, der karakteriserer Christian VII's første Regeringsaar, var Tankerne i de højeste Kredse henvendt paa ganske andre Ting end Gravkapper; dertil kom, at Moltke i Juli 1766 blev afskediget fra sine Embeder.

Et Par Aar efter kommer dog Planen om et nyt Kapel frem igen, hvad man sikkert kan sætte

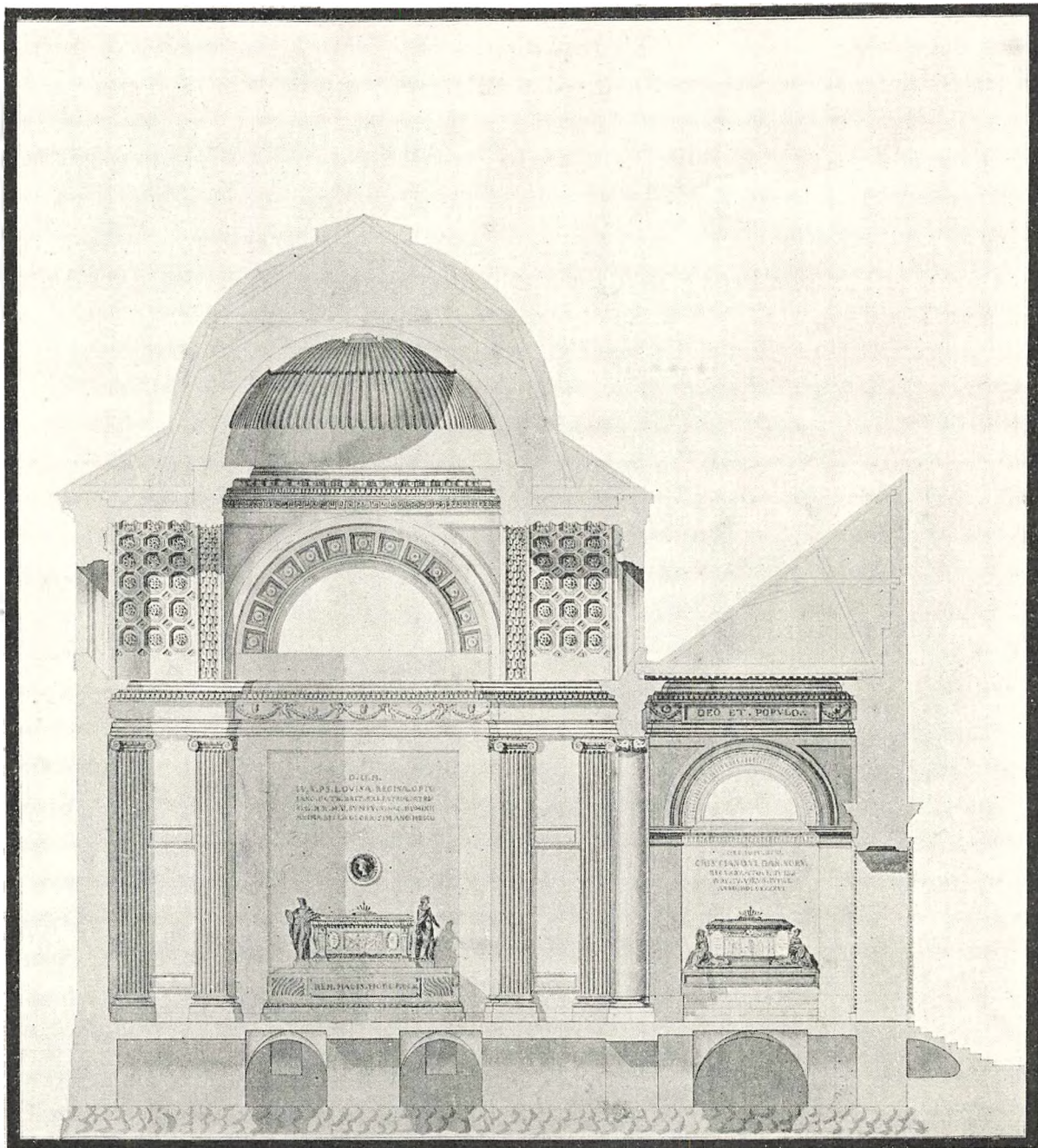

61. Kapellet i Roskilde. Snit Syd-Nord. Kochs Samling.

i Forbindelse med den Omstændighed, at Moltke atter blev taget til Naade og blev Medlem af Konseillet (8. Februar 1768). For Moltke, som selv var i Færd med at bygge sig et kostbart Gravkapel i Karise, maatte det være en Æressag at sørge for, at ogsaa hans kongelige Herre kom til at hvile i værdige Omgivelser. Desuden var det lidet sømmeligt, at Christian IV's, Frederik III's og deres Dronningers Kister var sat ned i Kælderen for at give Plads for deres Efter-

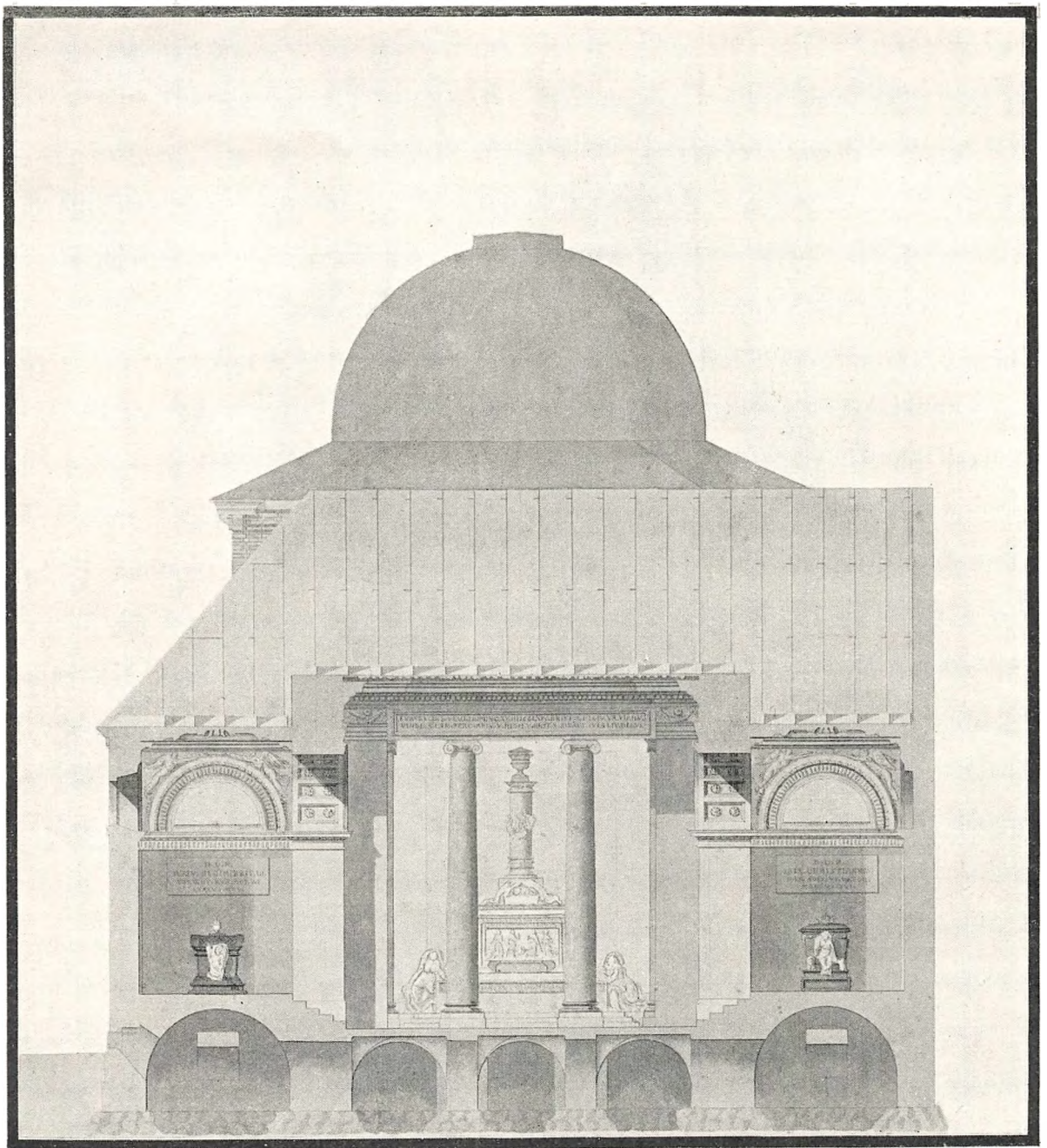

62. Kapellet i Roskilde. Snit Øst-Vest gennem Forhallen. Kochs Samling.

kommere, en Tanke, som i hvert Fald ikke har været fremmed for Harsdorff, hvad man ser af en Skrivelse fra Aaret 1773. Anthon blev atter raadspurgt, og han fastholder i sin Erklæring den 13. April 1768, at Kapellet kan rumme 5 Marmorsarkofager — foruden de allerede afdøde tænkes der paa Sophie Magdalene og Juliane Marie; kun mener han nu, at Korridoren i Kælderen maa hvælves, da efter hans Plan Juliane Maries Sarkofag »dereinsten« vil komme til at staa oven paa

den. Harsdorff fik alligevel — sikkert gennem Moltke eller Overkammerjunkeren Volrad August v. d. Lühe — en mundtlig Ordre til at indgive sit Forslag til Partikulærkamret. Med Tegningerne fulgte et Overslag paa ca. 40000 Rdl., sandsynligvis det samme, som Harsdorff havde udarbejdet i 1764. Han foreslog, at Kapellet skulde bygges i Løbet af 10 Aar.

Partikulærkamrets Embedsmænd var ikke videre begejstrede over dette nye kostbare Byggeforetagende. I to Forestillinger (af 5. og 15. April) forklares det, at saa nødvendigt dette Kapel end maatte være, kan Udgiften ikke bestrides af Partikulærkassen, da denne har maattet afgive 136000 Rdl. af sine aarlige Indtægter, som er henlagt til Skattekassen, indtil Landets Gæld er betalt, hvorfor Kammeret henstiller, at Opførelsen af Kapellet udsættes til en mere belejlig Tid, og at Monumenterne saa længe hensættes i Christian IV's Kapel efter Anthon's Forslag. Kongen, hvis Tanker helt var optagne af den forestaaende Udenlandsrejse, resolverede den 17. April: »Wird ausgesetzt, aber soll zu einer anderen Zeit in Erinnerung gebracht werden«.

Den sidste Bestemmelse benyttede v. d. Lühe til allerede inden Afrejsen, der fandt Sted den 6. Maj, at bevæge Kongen til at træffe en Afgørelse. Harsdorff's Tegninger blev approberet, og Kongen bifaldt, at Kapellet skulde opbygges i 10 Aar; dog skulde Harsdorff først udarbejde et nyt Overslag, hvorefter Sagen skulde gaa til Bygningskommissionens nærmere Undersøgelse. De approberede Tegninger bærer Aarstallet 1763; de var jo, som sagt, udført i Rom; to af dem har Kongens egenhændige Underskrift under Approbationen. Overslaget er ligeledes bevaret; dets Samhørighed med Tegningerne fremgaar af Paategninger om, at Tegningerne er journaliseret i Bygningskommissionen som Nr. 1573, Overslaget som Nr. 1574. Med Overslaget fulgte »particulaire Überschläge« fra Haandværkerne, deriblandt Murmester Platz, Tømmermester Boye Junge, Stenhuggerfirmaet Brauns Enke, Stukkatoren Fossati og fl. Den samlede Sum var 47832 Rdl.; Bygningskommissionen, som dengang bestod af Jardin, Gabriel Linde og Agerskov, forhøjede af Hensyn til mulige uforudsete Udgifter Overslaget til 49 à 50000 Rdl.

Hermed gik Sagen til Partikulærkamret, som den 7. Oktober 1768 sendte en Indberetning til Paris, hvori det gentog de Betæneligheder, som det havde udtalt i sine Forestillinger om Foraa-ret. I Kongens Følge var v. d. Lühe, som man maa antage fremdeles har støttet Harsdorff's Forslag; men der var ogsaa Baron H. C. Schimmelmänn, den fremragende Finansmand, hvis vanskelige Opgave det var at bringe Balance i Statshusholdningen. Han maatte give Partikulærkamret Ret i, at det for Tiden ikke var muligt at fremskaffe Pengene, især da Kongens Rejse blev meget kostbar, og Resultatet blev da følgende Resolution, udstedt i Paris den 1. November 1768:

»Es ist Ihro Majestet allergnädigste Willens-Meinung, dass die Erbauung einer neuen Kapelle für die höchstseligen Könige Christian der Vte und Friderich der Vte, auch Dero Gemahlinnen Majesteten nach Ewr. Hochwohl- und Hochedelgeborene vormals gethanen Vorschlag bis zu einer bequemeren Zeit ausgesetzt, indessen aber auf das dazu erforderliche Geld Bedacht genommen werde, damit alsdann sothane Kapelle binnen kürzerer Zeit gebauet werden könnte, als die bis anhero dazu bestimmt gewesenen 10 Jahre ausmachen.« Imens skal Monumenterne hensættes i Christian IV's Kapel, og der bevilges 700 Rdl. til den af Anthon foreslaaede Hvælving.

Det Haab, der var blevet vakt hos den unge Bygmester, som brændte efter at komme til at vise sit Talent paa en stor Opgave, var saaledes atter slaaet til Jorden. I de næste 5 Aar skete der intet, der kunde fremme Sagen; de 700 Rdl. til Hvælvingen blev heller ikke anvendt, hvilket

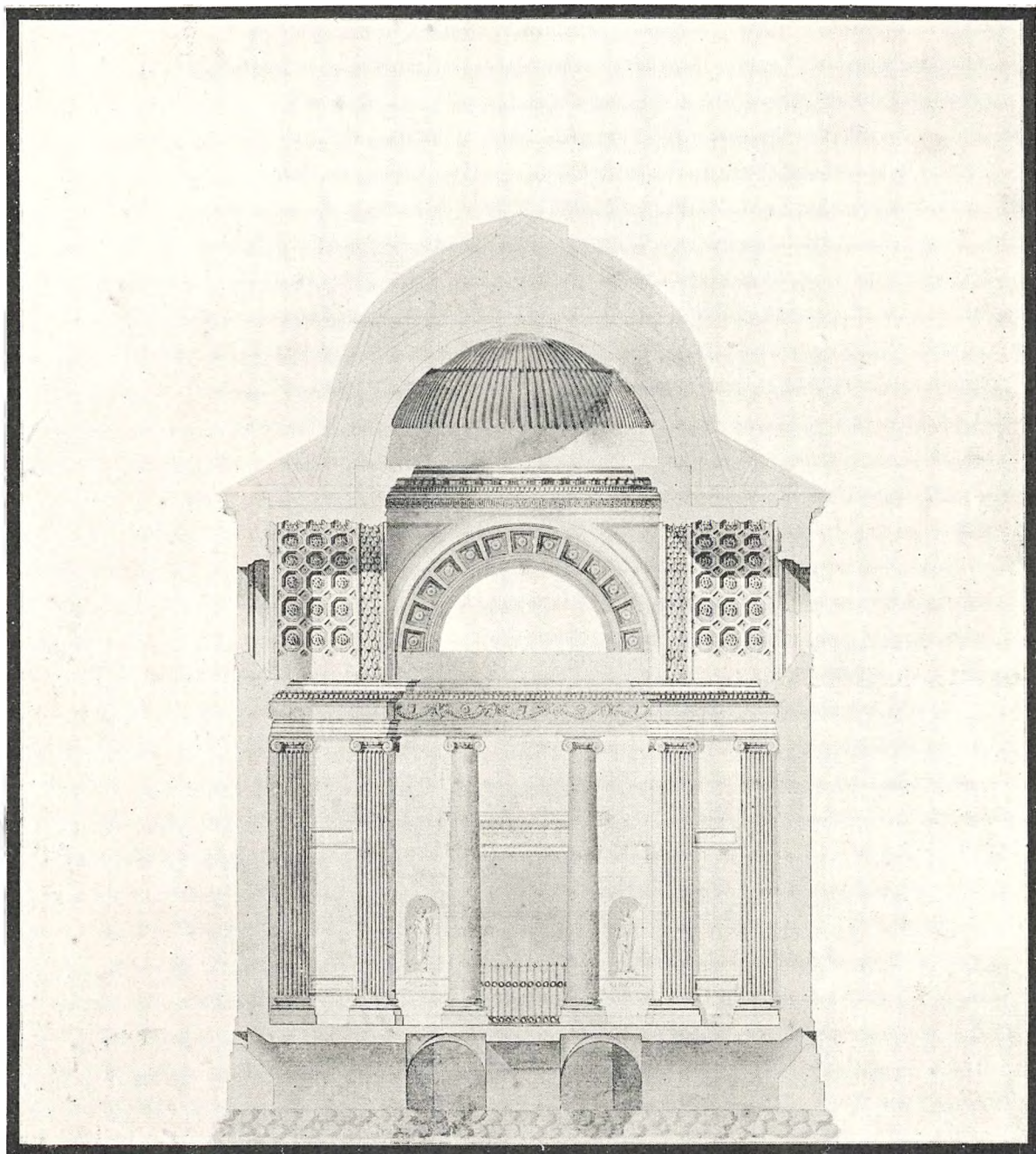

63. Kapellet i Roskilde. Snit Vest-Ost gennem Hovedkapellet. Kochs Samling.

ogsaa havde været unyttigt, da det Monument for Frederik V, som Wiedewelt fik Bestilling paa i 1769 (Kontrakt af 26. August), var saa stort, at det alene vilde kræve det meste af Pladsen i Kapellet for sig. Christian VI's Sarkofag, som blev færdig i 1770, blev heller ikke ført til Roskilde, men indpakket i Kister og hensat i Materialgaarden.

I Struenseetiden, som ellers ikke var ugunstig for Harsdorff, var der ingen der interesserede

sig for Kapellet; Moltke var tilmed atter blevet afskediget, og Værdigheden som Præsæs for Akademiet helt ophævet. Men da Omvæltningen kom i Januar 1772, og Magten tilfaldt Enkedronning Juliane Marie og Arveprinsen, lysnede det igen. Arveprinsen blev udnævnt til Akademiets Præsæs, og Wiedewelt, som maatte være særlig interesseret i, at Harsdorffs Plan blev gennemført, blev den 5. Oktober 1772 valgt til Akademiets Direktør. I denne Egenskab kom han i nær Forbindelse med Arveprinsen, og kort efter, i November, blev han kaldt til Hoffet for at modellere en Buste af Enkedronningen. Det blev derfor ganske naturligt Wiedewelt, der kom til at tage Initiativet til, at Spørgsmaalet om Kapellet blev genoptaget. Han har sikkert først haft mundtlige Forhandlinger, til den ene Side med Harsdorff, til den anden Side med Arveprinsen og Enkedronningen. Sagen angik jo denne personlig, og Arveprinsen maatte, dels af den Grund, dels af Ærefrygt for sin Faders Minde, føle sig forpligtet til at drive Kapellets Opførelse igennem. I Mellemtiden var ogsaa hans Bedstemoder, Enkedronning Sophie Magdalene afgaaet ved Døden (27. Maj 1770).

Wiedewelt indgav saa den 18. Marts 1773 følgende Pro Memoria til Arveprinsen:

»Da Højest Sahlige Kong Friderich den 5tes Begravelses Monument, hvorpaa en Tied lang er arbeydet, om nogle faa Aar kan ventes fuldført, som og ded over Højest Sahlige Kong Christian den 6te for en dehl Aaringer siden fullstændig er forfærdiget, men inu siden den Tied udi Casser staaer hensatte udi den kongelige Civile-Etatens Mattered-Gaardens Paackhuse, samt videre de Højest Sahlige Dronningers Louises og Soffia-Magdalenes betrockene Liigkister findes udi Højest Sahlige Kong Christian den 4tes Capelle ad interims bisatte: Saa maa ieg Allerunderdanigst bringe i Erindring, om den af Deres Kongelige Majestæt allernaadigst approberede Tegning over et nytt Capelles Opbygning og Indrettning dertill ved Roeskilder Domkircke, som af Professor Harsdorffer er forferdiget, allernaadigst maatte blive foretaget og udført, paa ded at ovennævnte Monumenter samtligen paa behørige Stæder for bestandig kunde blive anbragte og hensatte.«

Arveprinsen tilskrev derefter den 27. Marts Bygningsdirektionen saaledes: »Det er Hans Majestæts Villie, at Directionen skulle indkomme med dens Betænkning over vedlagte allerunderdanigste Prom. Her vil vel især sees paa, hvad Omkostningen vil blive og hvorfra samme skal bestrides.«

I Direktionens Erklæring af 28. Maj anbefales det indtrængende at begynde Kapellets Opbyggelse nu under Henvisning til, at Frederik V's Monument er mere end halvt færdigt, og at Stanley, som arbejder paa Dronning Louises Sarkofag, vil kunne aflevere den om et Aars Tid. Omkostningerne anslaaes ligesom i 1768 til ca. 50000 Rdl., og det foreslaaes, at Bygningen skal opfores i Løbet af 6 Aar. Naar Erklæringen først kom to Maaneder efter, at den var forlangt, ligger det i, at Harsdorffs Overslag fra 1768 laa i Partikulærkamret, og skønt der kun var nogle faa Skridt mellem de to Kontorer, der begge var paa Christiansborg, gik Forhandlingen mellem dem skriftlig og med stor Langsomhed. Efter en Maanedes Forløb var det lykkedes Partikulærkamret at finde Overslaget og fremskaffe nogle Oplysninger, som Bygningsdirektionen behøvede for at afgive sin Betænkning. Tegningerne var den 23. Januar 1769 udleveret fra Kammeret til Harsdorff mod hans Bevis; nu havde Arveprinsen taget dem til sig, og først i August 1773 kom de tilbage til Partikulærkamret og blev derfra udleveret til Bygningsdirektionen.

Imidlertid forhandlede der med Finanskollegiet om Pengespørgsmaalet. Arveprinsen tilskri-

ver det den 5. Juni 1773: »Kongen vil høre Collegii Betænkning om det nødvendige Capells Indretning til Mausoleerne i Roskilde. Jeg maae tilstaae, at jeg ikke seer man vil kunne undgaae denne Omkostning.« Finanskollegiet svarer herpaa i sin Forestilling af 8. Juli, at det vel i ethvert andet Tilfælde vilde se en Hindring i den kongelige Kasses Uformuenhed; men Professor Wiede-

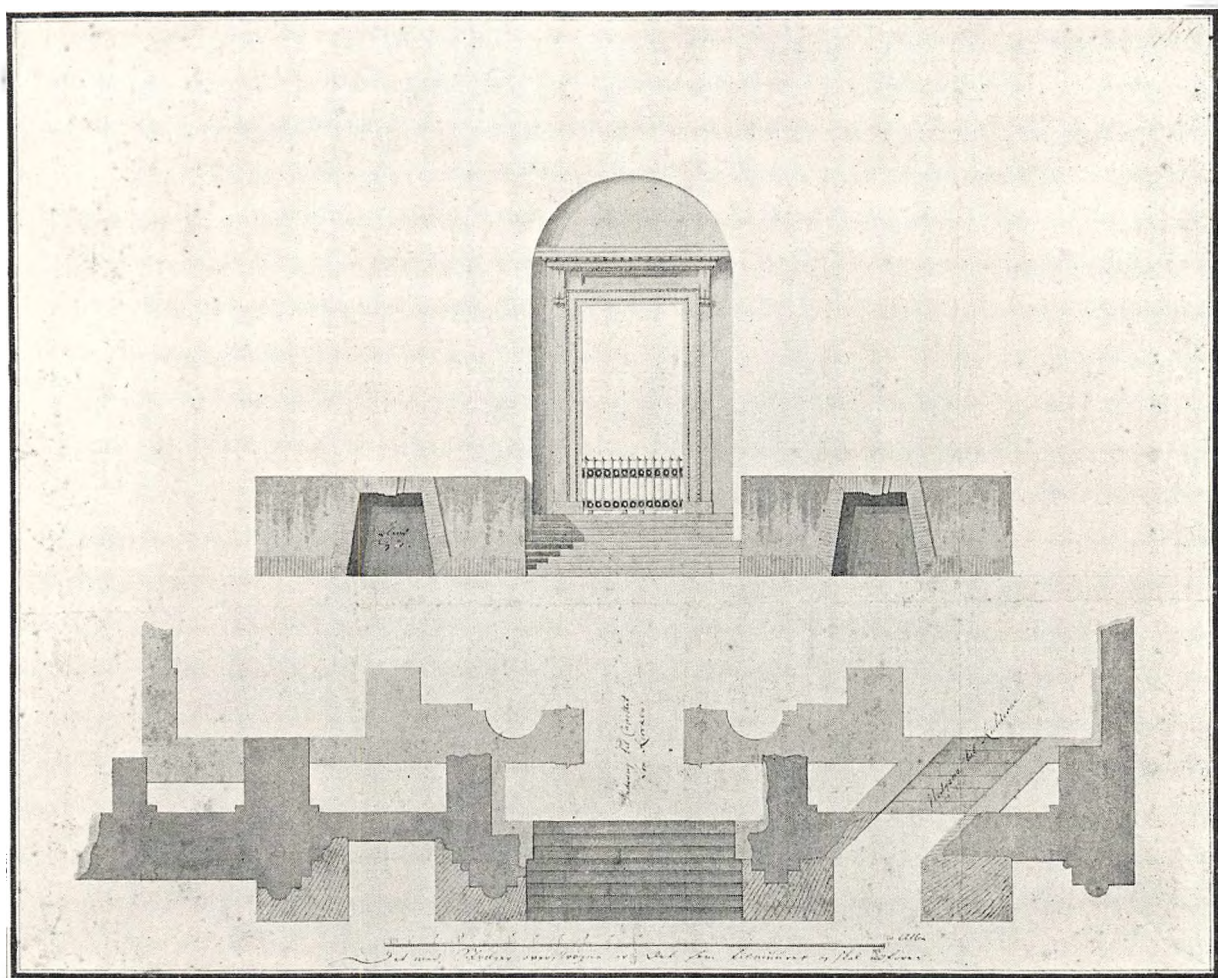

64. Kapellet i Roskilde. Plan, som viser Kapellets Forbindelse med Kirken, samt Opstalt af Indgangsdøren. Kochs Samling.

welts og Bygningsdirektionens Grunde er saa vægtlige, at »vi maae ønske, at dette Capells Opbyggelse til vedbørlig Ærefrygts Beviis mod det kongelige Huuses glørværdige Forfædre kunde foretages.« Den kongelige Resolution, som blev underskrevet paa Fredensborg den 15. Juli, bestemte da, »at med Begravelses Capellets Opbyggelse ved Roeskilde Domkirke, efter de allerede allernaadigst approberede Tegninger og efter Ober-Bygnings Directionens Overslag paa Omkostningerne, skal gøres Begyndelse samt Arbeidet saaledes indrettes, at det i 6 Aar kan fuldføres, og dertil aarlig udbetales 8200 Rd. og i alt 50000 Rd.« Efter at Finanskollegiet havde kommunikeret Bygningsdirektionen denne Resolution, kunde Direktionen endelig den 23. August — efter

at Tegningerne som ovenfor omtalt var udleveret fra Partikulærkamret — give Harsdorff den formelle Ordre til at paabegynde Arbejdet og sørge for, at det blev fuldendt paa 6 Aar.

Var der end gaet mange Aar, inden man kom saa vidt, maatte det dog være en Tilfredsstillelse for Harsdorff at se, at han havde gjort rigtigt Bestik, da han som Pensionær i Rom havde sat sig som et Fremtids Maal at bygge det Gravkapel, som han forudsaa maatte blive nødvendigt. Men Tiden var nu for langt fremrykket til at der kunde udrettes noget i 1773. Først næste Foraar blev der taget fat med Kraft. Mariakapellet, hvis Plads Harsdorff havde regnet med at benytte, blev nedbrudt og Grunden udgravet. Der blev nu ogsaa Brug for de to unge Konduktorer, som var blevet ansat under Bygningsdirektionen i 1771. Peter Meyn fik den 8. Juni 1774 Ordre fra Direktionen til at have den daglige Opsigt med Arbejdet paa Kapellet »under vores Medlem Herr Professor og Hofbygmester Harsdorff som Inventor og Bygmester«. Et Par Maaneder efter fik Magens en lignende Ansættelse ved Ombygningen af »Ottekanten« paa Fredensborg.

Det viste sig imidlertid snart, at Kapellet ikke kunde bygges ganske paa den Maade, som Harsdorff havde tænkt sig, da han sad og tegnede i Rom uden at kende de lokale Forhold nærmere. Med det i 1768 approberede Projekt havde han indsendt en Grundplan af Domkirken, hvor Kapellets Beliggenhed var indtegnet saaledes, at Forhallen med de to Sidekapper sluttede sig umiddelbart til Kirken, hvis Ydermur tillige skulde være Kapellets Formur. Men da det kom til Stykket, turde Harsdorff ikke fjerne de uøvede »Contraforcer« (Stræbepiller), som støtter Kirkens Hvælvinger, og han fandt det nødvendigt at rykke Kapellet en god Alen ud fra Kirken og bygge en særlig Formur. Tillige indsaa han nu, at der maatte rejses en Tagstol af Tømmer over Kuplen for at bære Kobbertækningen, medens han havde tænkt sig at lægge Kobberet direkte paa den murede Kuppel, »som vel gaar an i Italien, men her vilde have skadelige Følger«. Disse to Forandringer bevirkede en betydelig Overskridelse af det approberede Overslag, hvilket senere skaffede Harsdorff mange Ubehageligheder fra Rentekammerets Side og blev Aarsag til, at Arbejdet blev standset, inden Kapellet var færdigt.

Med disse Forandringer ses Kapellet paa 4 Tegninger, som Harsdorff har udført i 1777 med Henblik paa Akademiets Udstilling i 1778. De findes, ligesom det ældre Sæt, i den Kochske Samling; de er signerede: »Harsdorff inv. 1777« og fremstiller tre Snit samt Loftet (Afb. 61–63, 65). De stemmer noje med de Tegninger, som Høyen gengiver i »Harsdorffs Værker«, og som han siger var bevaret hos Familien og skal være de samme, som var paa Udstillingen i 1778. Men Høyens Sæt var mere fuldstændigt, idet der tillige var en Grundplan og en Gengivelse af Kapellets Ydre, set fra Syd. Høyen gengiver ogsaa en anden Grundplan, hvor Forbindelsen med Kirken paa den nye Maade er vist; den stemmer med en Tegning, der ligeledes findes i den Kochske Samling, men i et andet Læg, hvor der tillige ligger en Række Arbejdstegninger til Brug for Murerne, usignede, men sandsynligvis tegnede af Meyn.

Paa den nævnte Udstilling eller »Salon« havde Harsdorff foruden Tegningerne udstillet en Model af Kapellet i Træ. Wiedewelt udstillede en Model i halv Størrelse af Monumentet over Frederik V — Christian VI's havde allerede været udstillet i 1769 — C. F. Stanley og Weidenhaupt udstillede Udkast og Tegninger til Dronningerne Louises og Sophie Magdalenes Marmor-kister. Den sidste blev dog aldrig udført. Arbejdet var altsaa ligesom ved Kapellet i Karise delt imellem de tre Billedhuggere; men der kan næppe være Tvivl om, at Harsdorff har været med-

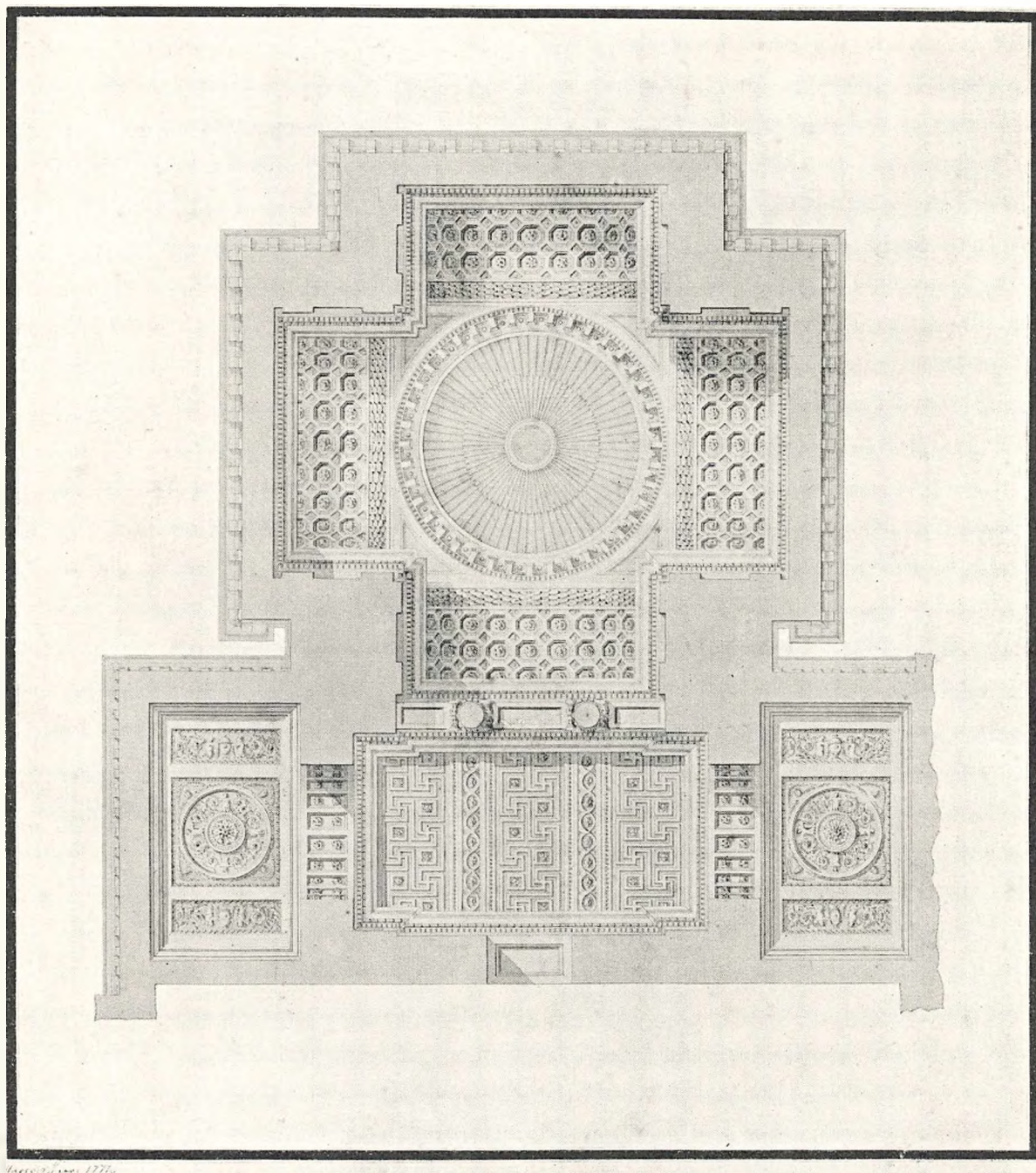

65. Kapellet i Roskilde. Tegning til Loftet. Kochs Samling.

virkende ved alle Sarkofagerne og bestemt deres Form og Udseende. For Karises Vedkommende er det sikkert, at han har staaet i intimt Samarbejde med Stanley, og at Weidenhaupt havde en Tegning af Harsdorff til Vejledning. For Roskilde-Kapellets Vedkommende er det værd at lægge Mærke til, at Dronning Louises Kiste er skitseret paa Harsdorffs Tegning fra 1763 (Afb. 8); uden Tvivl er den komponeret af Harsdorff og Stanley i Fællesskab. Ogsaa Christian VI's Sarkofag ses

paa samme Tegning; Stanley maa have faaet en Skitse sendt fra Wiedewelt. Paa den Plads, som var bestemt til Frederik V's Monument, er der ogsaa paa en af Tegningerne fra Rom angivet en Sarkofag; men den har intet at gøre med det Monument, som Wiedewelt senere udførte; om dette kunde man jo paa det Tidspunkt ikke vide noget.

I Løbet af Aarene 1774-76 rejste Bygningen sig nu til sin fulde Højde. Den 1. August 1776 skriver Harsdorff til Bygningsdirektionen, at Kapellet maa bringes under Tag endnu i Aar. Det synes dog ikke at være sket; Rejsegildet blev først holdt i 1777. Til Kransens Opsætning, Douceur til Svende, Dreng og Haandlangere samt til et Maaltid for Bygningsdirektionen, Mestrene og fl. blev af Partikulærkassen udbetalt 250 Rdl.

Murene staar ligesom Kirkens i røde Sten; men ellers er der ikke gjort noget Forsøg paa at søge Tilknytning til Kirkens middelalderlige Stil. Paa den anden Side har Bygmesteren ved at holde Muren ganske glat sørget for, at Modsætningen mellem de to saa forskellige Stilarter ikke gør sig for stærkt gældende. Hvor daarlig pudsede Façader og klassicistiske Pilastre staar sammen med en middelalderlig Kirke, havde Harsdorff tilstrækkelig Erfaring for fra Karise. Murens Flade brydes kun af de højtsiddende Lunettevinduer, hvis Plads er bestemt ved Hensynet til Rummets Belysning. Ogsaa her havde han jo Erfaring fra Karise og kunde ikke være i Tvivl om, at Belysningsproblemet var løst paa rette Maade.

Der aabenbarer sig i denne Behandling af det ydre en klar Aand og en fin kunstnerisk Følelse. Naar man alligevel undertiden har anket over, at Kapellet's Stil staar noget haardt til Kirkens, og naar dette netop i vor Tid er blevet mere iøjnefaldende, maa man ikke glemme, at senere Tidens Uforstand har den meste Skyld deri. Tidligere laa Kapellet omgivet af en beplantet Kirkegaard, en Omstændighed der var gunstig for Harsdorffs Bestræbelser for at gøre det ydre lidet iøjnefaldende. Høyen har naturligvis Ret i, at paa den Tid var Sansen endnu ikke vakt for den Betydning, som Middelalderens Kunst har, og at Kendskabet til middelalderlig Kirkebygningskunst var for ringe til med nogenlunde Held at kunne slutte sig til den. Det var altsaa en rigtig Følelse, der afholdt Harsdorff fra at gøre noget Forsøg i den Retning. Alt hvad han evnede, havde han nedlagt i det indre, hvor han mere frit kunde bevæge sig i sit Tankerige, som Høyen siger; og her har han naaet en Virkning af højtidsfuld Skønhed, som ikke er overgaaet af nogen senere Architect, der har staaet overfor en lignende Opgave.

I 1777 og 78 blev der arbejdet paa det indre under Medvirkning af Billedhugger Jens Karlebye, Harsdorffs Svoger, og Brauns Enke, som jo nu var hans Kone. Hvorledes dette Firmas Forhold var ordnet, er ikke rigtig klart; men Harsdorff var uden Tvivl interesseret i Forretningen. Det er en af de Anker, der jævnlig kommer frem fra Rentekammerets Side, at han er altfor nøje allieret med Haandværkerne. Karlebyes Arbejde er til Dels almindeligt Stenhuggerarbejde.

Christian VI's Sarkofag blev anbragt paa sin Plads i Forrummets ene Niche, og de Dele af Frederik V's Monument, der skulde forbindes med Murværket, blev indmuret. Men da man naaede Slutningen af Aaret 1778, og Regnskabet skulde opgøres, viste det sig, at det bevilgede Beløb, 50000 Rdl., var opbrugt, og endnu manglede der Arbejde for ca. 10000 Rdl., uden at Harsdorff kunde garantere, at dette var tilstrækkeligt, »da det er Arbeyde, der ikke i Forvejen nøye kan indsees«. Kobbretaget var lagt paa Kuplen, men ikke paa Mellembygningen; Stukarbejdet manglede ganske. Kapitælerne var ikke tilhuggede, og Gulvets Marmorfliser var ikke lagt. Hars-

dorff holdt paa, at i det mindste Kobbretaget skulde lægges og den indre Afpudsning foretages, for at Bygningen kunde konserveres og Stilladserne nedtages. Men da Rentekammeret intet vilde gøre for at fremskaffe en ny Bevilling, gik Arbejdet i Staa. Dog kunde det jo ikke ligge helt stille, uden at Bygningen vilde tage Skade, og der løb stadig Udgifter paa.

I 1777 havde Peter Meyn faaet Akademiets Stipendium og var rejst; der kom ikke nogen ny i hans Sted, da Magens ogsaa vilde rejse og der ingen Architektelever var paa Akademiet, som

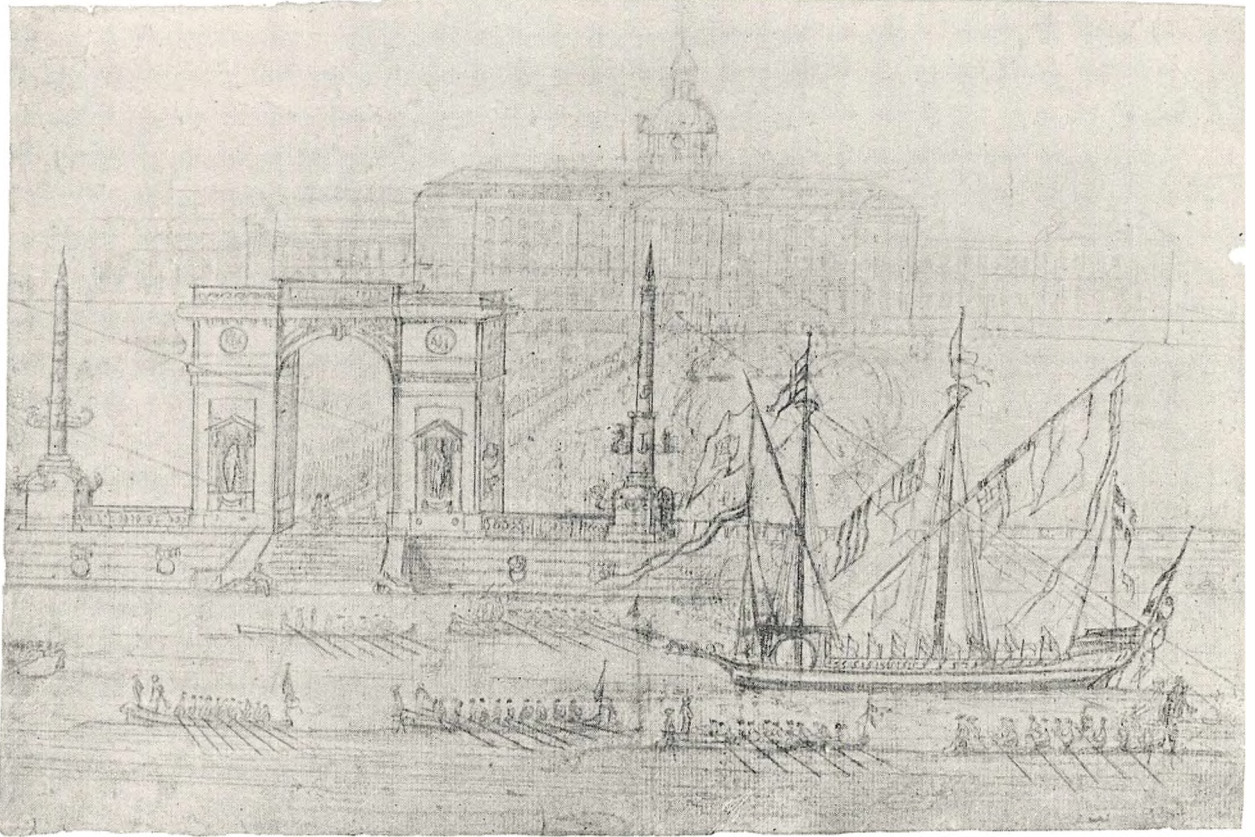

66. »En antik Søhavn« Festdekoration. Skitse af Harsdorff. Kobberstiksamlingen.

havde faaet Medaillerne. C. F. Hansen, som var i Murerlære samtidig med at han gik paa Akademiet, arbejdede som Murer paa Kapellets Hvælving. Senere, i 1780, da han havde faaet den store Guldmedaille, blev han ansat som Konduktør og blev af og til sendt til Roskilde; men noget egentligt Arbejde var der ikke at lede. I en senere Regnskabsopgørelse siges det, at han har 9 Rdl. 64 Sk. til gode for Diæter og Rejseudgifter. Der falder Stilhed over Kapellet i Roskilde, og vi vender os nu til andre Byggeforetagender, som Harsdorff samtidig havde under Hænder. Hvad der siden passerede med Kapellet, vil blive skildret i Sammenhæng med andre Begivenheder, der berører Harsdorffs Forhold til Rentekammeret.

FESTDEKORATION VED ARVEPRINSENS BRYLLUP. Den eneste større Festlighed, der forefaldt i den Guldbergske Tid, var Arveprins Frederiks Bryllup med Prinsesse Sophie Frederikke af Mecklenburg-Schwerin den 21. Oktober 1774. Prinsessen kom sejlene fra Rostock paa Orlogs-

skibet »Danebrog«, og Indtoget i Hovedstaden foregik paa 27 Chalupper, der under Kanontorden og Klokkeringning sejlede op igennem Havnen og ind i Kanalen mellem Holmens Bro og Højbro, hvor Landstigningen fandt Sted ligeoverfor Christiansborg Slot. Harsdorff var selvskreven til at komponere den obligate Festdekoration, og Indtogets usædvanlige Form gav ham Idéen til en

original Komposition, »en antik Søhavn«, hvoraf der gik Ry i lange Tider.

En Skitse i Kobberstiksamlingen er det eneste Minde vi har tilbage om dette Værk; den stemmer godt med de samtidige Beskrivelser, og maa i Hovedsagen være fulgt ved Udførelsen. I Forgrunden ser man en Del Chalupper og en større Gallej, rigt behængt med Flag. En Landgangstrappe fører op til en Æreport, der minder om romerske Triumphbuer. I Midten er der en høj — altfor høj — Portbue, ved Siderne Nicher med Statuer og derover Medailloner. Til begge Sider af Æreporten staar der høje Skibssojler — Romernes »columnæ rostratae« —, forbundne med Æreporten ved Balustrader. Desuden er Bolværket paa begge Sider beklædt med Bræder og smykket med dekorative Fortøjningsringe. Det hele var naturligvis af Træ, malet og forgyldt. Fra Æreporten fører en med rødt Klæde betrukken saakaldet »Forhøjningsbro« helt over til Slottet.

Dekorationen gjorde en saadan Lykke, at man ikke kunde bekvemme sig til at lade den helt forsvinde igen. Triumphbuen blev flyttet ud til Enkedronningens Sommerslot Fredensborg og opstillet for Enden af den store Allé. Den tyske Rejsende Ramdohr, som ellers er meget kritisk, roser den og beklager, at den kun var af Træ. Den maa være nedbrudt senest efter Juliane Maries Dod (1796); i Laurits Engelstofts Rejscopegnelser fra 1797 omtales den ikke.

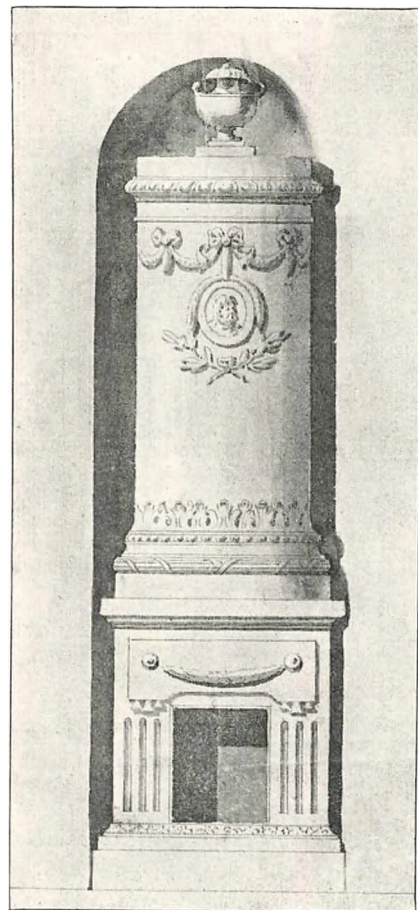

67. Tegning til en Kakkelovn.
Kobberstiksamlingen.

Det var ogsaa Harsdorff, der indrettede Prinseparrets Bolig paa Christiansborg. Værelserne, som tidligere havde været benyttet af Enkedronning Sophie Magdalene, laa i »Kronprinsens Etage«. Jonge nævner i sin »Københavns Beskrivelse« særlig Prinsessens Sovegemak og Kabinet. Det første fik »ved en Udbygning paa Siderne en god Anseelse ved riflede Lisener eller forgyldte Piller med Kapitæler og Sokler«. Kabinettet var dekoreret af Mandelberg i samme Stil som Spisesalen paa Frederiksberg eller Damegemakket paa Fredensborg, som senere skal omtales. Der var malede Nicher med antike Vaser og Figurer; over Dørene fire Stykker malede *en bas-relief*. Kakkelovnen var af Fedtsten og Marmor med ægte forgyldte Zirater og havde Form af et Postament med en Vase paa. En Skitse i Kobberstiksamlingen hører maaske herhen; den giver i hvert Fald en god Forestilling om, hvorledes Harsdorff plejede at tegne Kakkelovne. Ogsaa i Soveværelset var der en lignende Ovn, der stod i et Hjørne, og desuden i et andet Hjørne en

»Symmetriovn«, d. v. s. et Postament, der ganske svarede til Ovn. Begge var runde og bar en Gibsfigur. Istandsættelsen af den prinselige Lejlighed kostede 8423 Rdl. Men hertil kom rigtignok et Beløb af 8048 Rdl. 5 M. 2 Sk., som maatte betales næste Aar (1775) for »Indretninger« i Værelserne og for Æreporten.

Til Sommerbolig fik Prinsen Slottet Jægerspris. Ogsaa her blev i Aarene 1773-75 en meget kostbar Istandsættelse foretagen (29623 Rdl.), men ikke under Harsdorffs Ledelse. Det var Stadsbygmester Rosenberg, hvem Prinsen betroede denne Opgave; til Belønning fik han i 1776 udbetalt en Douceur paa 400 Rdl.

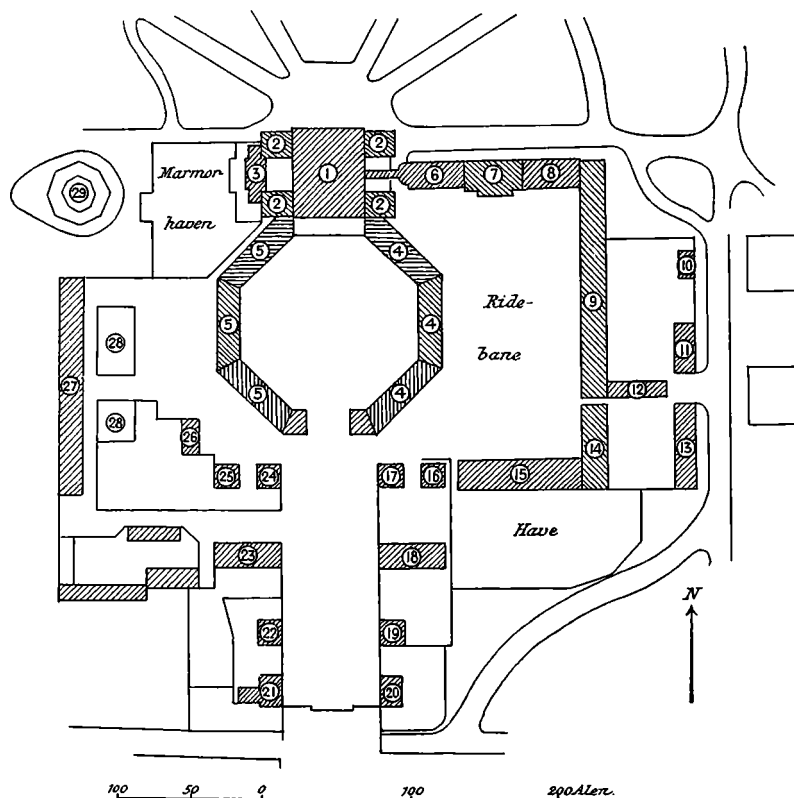

68. Situationsplan over Fredensborg.

FREDENSBORG. Frederik IV's smukke Landslot ved Esum Sø har først ved Harsdorff faaet sin endelige Skikkelse. Det er ham der har ombygget og forhøjet Bygningerne omkring den ottekantede Slotsgaard og ved at nedbryde det gamle Porthus skabt den aabne Indkørsel til Gaarden, der giver Slottet et saa indbydende Udseende. For rigtig at forstaa den Opgave, der blev stillet Harsdorff af Enkedronning Juliane Marie, vil det være nødvendigt i Korthed at minde om nogle Hovedpunkter af Slottets Bygningshistorie.

Fredensborgs Bygmester er Overlandbygmester Johan Cornelius Krieger, dengang Hofgartner paa Rosenborg. Paa sin Udenlandsrejse, som han tiltraadte 1705, havde han ogsaa uddannet sig i Bygningskunsten, og da Kongen efter Fredsslutningen i 1720 kunde give sin Byggestyrelse friere Tøjler, benyttede han ved Siden af Generalbygmester Johan Conrad Ernst, der var

noget til Aars, i stor Udstrækning Krieger som Bygmester. Han byggede saaledes i 1721-23 Slottet i Odense og deltog sammen med Ernst i Ombygningen af Københavns Slot (1724-27). Paa Fredensborg — eller Østrup, som Stedet hed, indtil det efter Slottets Opførelse fik sit nye Navn — var Opgaven dels Anlægget af den store Have, dels Opførelsen af et Lystslot med nogle faa »Nebenbygninger«.

Hovedbygningen blev, uden Tvivl efter Kongens udtrykkelige Ønske, opført i Form af en Centralbygning med en Kuppelsal i Midten, omgivet af større og mindre Sale og Gemakker. Denne Bygningsform havde Kongen faaet Interesse for paa sine Rejser (Villa rotonda i Vicenza, Eremitagen i Marly), og hans Tanker kredsede stadig derom. Paa Frydenlund lod han i de samme Aar den ottekantede Hovedbygning opføre, hvor Værelserne ligeledes grupperede sig om en stor Sal med Ovenlys. Krieger var ogsaa her hans Bygmester.

Det oprindelige Byggeprogram for Fredensborg omfattede foruden Hovedbygningen kun de syv Fløje, der sammen med Terrassen foran Slottet omslutter den ottekantede Slotsgaard, Stald- og Remisebygningen Øst for Slottet (Afb. 68 Nr. 9, 14), som Pendant til denne det lange lave Domestikhus mod Vest (27) og endelig to smaa Bygninger ved Indkørslen, hvoraf den ene var Portnerhus (20), den anden Materialstald (21). I denne sin første Skikkelse var Fredensborg en ret beskeden Sommerbolig. I Hovedbygningen var der foruden de tre store Sale, Gardesalen, Kuppelsalen og Havesalen, i Stueetagen kun en Suite af syv Værelser for Kongen og Dronningen i den vestlige Side og en tilsvarende Suite for Kronprinseparret i den østlige Side. Den øverste Etage var en Mezzaninetage, hvor Hoffets Kavalerer og Damer har haft deres Værelser. Køkkenet og andre til Økonomien hørende Lokaler var i »Ottekanten«.

Slottet fik dog meget snart en betydelig Udvidelse, idet Krieger i 1724 fik Ordre til at bygge 9 nye Bygninger. De 6 af disse var kun smaa Huse, hvoraf de to var Staldbygninger (18, 23), de fire »Corps de garde« (17, 19, 22, 24); de ligger ordnede paa to Rækker langs med Indkørslen ligesom de smaa Bygninger, der hørte til Louis XIV's Marly. De andre tre Bygninger var meget større; det er dem, der danner den nordlige Begrænsning af Ridebanen Øst for Slottet, i Midten Kirken (7), hvis Ydre er uforandret, til højre et Kavalerhus (8), senere kaldet Marskals- huset, i een Etage med Mansardtag og til venstre paa den nuværende Damebygning Plads et Orangeri (6).

I Christian VI's Tid fik Slottet et noget fornemmere Udseende. Krieger byggede i 1731-32 den lange Kavallerbygning (15) paa Sydsiden af Ridebanen, som derved blev lukket paa alle Sider. Og da man nu kunde indlogere Hoffolkene der, blev det muligt at skaffe de kongelige Herskaber mere Plads paa Slottet. Thura forhøjede i 1741-42 Mezzaninetagen til en fuld Etage og indrettede kongelige Værelser, deriblandt det for Sophie Magdalene uundværlige Thekøkken.

Men Fordringerne til Plads voksede bestandig, især da Slottet under Frederik V blev Hoffets sædvanlige Sommeropholdssted. Fra 1752 hørte Fredensborg til Eigtveds Departement, og det blev ham der fik den vanskelige Opgave at udvide Slottets Hovedbygning til næsten det dobbelte. Eigtved har løst Opgaven med overlegen Dygtighed. Vanskeligheden laa i Bygningens store Dybde, ca. 60 Alen mod Façadens 50 Alen. En simpel Forlængelse i Øst og Vest var derfor umulig, da de fleste af Opholdsværelserne vilde miste deres Lys. Eigtved byggede saa fire Fløje eller Pavilloner (2), de to i Flugt med Havefaçaden, de andre til Gaardsiden. Ved at give Tilbygning-

gerne afvalmede Pavillontage frembragte han det i Baroktiden saa yndede rythmiske System med afvekslende højere og lavere Partier. Bygningens Karakter blev helt forandret, særlig set fra Haven, hvor den lange Façade udfolder sig frit. Det er ikke længer en Centralbygning, men et aflangt Barokslot med Kuppel over Midtpartiet ligesom det af Eigtved tidligere opførte Sophienberg ved Rungsted. Arbejdet var ikke færdigt ved Eigtveds Død i 1754. Det blev fuldendt af Thura, som tillige byggede den lavere Forbindelsesbygning (3) mellem de to vestlige Fløje. Han ombyggede ogsaa Orangeriet til et Marskalshus, i nyere Tid kaldet Damebygningen. Begge Marskalshusene blev i 1760-61 forhøjede med en Etage af Jacob Fortling. De fik derved det Udseende, som de har endnu.

Saaledes saa Fredensborg ud ved Thronskiftet i 1766. Haven var tillige i Frederik V's sidste Aar blevet smykket med talrige Billedhuggerværker af Grund og Wiedewelt. Christian VII overlod kort efter sin Regeringstiltrædelse Slottet til sin Stedmoder, Dronning Juliane Marie som Enkesæde. Næste Aar fik hun tillige »det kongelige Palæ i Helsingør«, som hun gav Navnet Marienlyst. Til Reparationer og Lønninger ved begge Slottene blev der ifølge Resolution af 9. Januar 1768 aarlig udbetalt Dronningen 9000 Rdl. af Partikulærkassen; men da der heraf medgik ca. 2500 Rdl. til Lønninger, kunde Resten kun forslaa til at dække de nødvendige aarlige Reparationer, der blev udført under Anthons Ledelse. Men den tilbagetrukne Stilling, som Enkedronningen indtog i Christian VII's første Regeringsaar, særlig i Struensee-Tiden, gav heller ikke Anledning til større Forandringer.

Efter Hofrevolutionen i Januar 1772 var Forholdet helt forandret. Juliane Marie blev nu Midtpunktet i Hoflivet, og hun kunde gennem Arveprinsen og Guldberg let skaffe sig Midler til at forbedre og forskønne Slottet efter sit Ønske. Naar dette skulde gøres i moderne Stil, kunde det ikke nytte at henvende sig til Anthon; her maatte Harsdorff tilkaldes. Det første Arbejde, han fik paa Fredensborg, var en ny Indretning af de to Pavilloner nede ved Søen. I nyere Tid kaldes de sædvanlig Thepavillonerne, et Navn, som maaske netop stammer fra denne Tid. Tidligere kaldtes de for »Eremitage-Bygningerne«, fordi de oprindelig kun var »Nebenbygninger« til en større ottekantet Pavillon, som Frederik IV havde ladet bygge helt ned ved Søbredden og som kaldtes for Eremitagen. Den indeholdt nemlig en af de tidligere omtalte »Eremitagemaskiner«, der bragte et dækket Bord op fra Kælderetagen. Men omkring Midten af Aarhundredet gik denne Serveringsmaade af Mode; Pavillonen, som for største Delen var af Træ, forfaldt, og i 1765 maatte den nedbrydes, da Piloteringen var forraadnet.

De to mindre Pavilloner, der stod oppe paa det faste Land og var af Grundmur, besluttede man derimod at bevare og istandsætte. De var bygget i 1725 af Krieger, og den af Holger Rosenkrantz tegnede Plan, som endnu hænger i Slotsforvalterens Kontor, oplyser os om, at den sydlige var bestemt til Køkken, medens den nordlige var Kavalershus. Det samme viser Inventarierne, hvor Bygningen i 1745 kaldes for »Damernes og Cavallerernes Spisegemak«, i 1752 for »Rosen«, hvilket betyder det samme. Pavillonerne var, trods deres forskellige Bestemmelse, i det ydre ganske ens, et for Baroktiden karakteristisk Træk; men i øvrigt ved man ikke, hvorledes Krieger havde udformet dem arkitektonisk, formodentlig omtrent som de smaa Bygninger i Forgaarden. Deres nuværende Ydre skyldes Jardin, som i 1765 omdannede dem til »Grottenhäuser«. Stukkatoren Giulio Guione modellerede Grotterne paa et Træskelet; udvendig blev alt Stenhuggerarbejde

fornyed af de franske Billedhuggere Moulin og Canchy, to af Salys Medhjælpere. Paa Tagene blev der opstillet Vaser med Billedhuggerarbejde, fire paa hver Pavillon; disse er senere forsvundne; men i øvrigt er de ornamentale Dele endnu fra Jardins Tid. Paa Vinduesindfatningerne lægger man Mærke til, at Muslingskaller danner et fortløbende Ornament, uden Tvivl en Hentydning til Grotteværket i det indre, hvoraf Muslingskaller var en nødvendig Bestanddel.

Faa Aar efter har Juliane Marie ladet dette Grotteværk rydde ud for igen at kunne benytte Pavillonerne efter deres oprindelige Bestemmelse, saa at hun der kunde nyde et Aftensmaaltid efter en Sejltur paa Søen. At genopbygge den gamle Søvavillon fandt man dog ikke Anledning

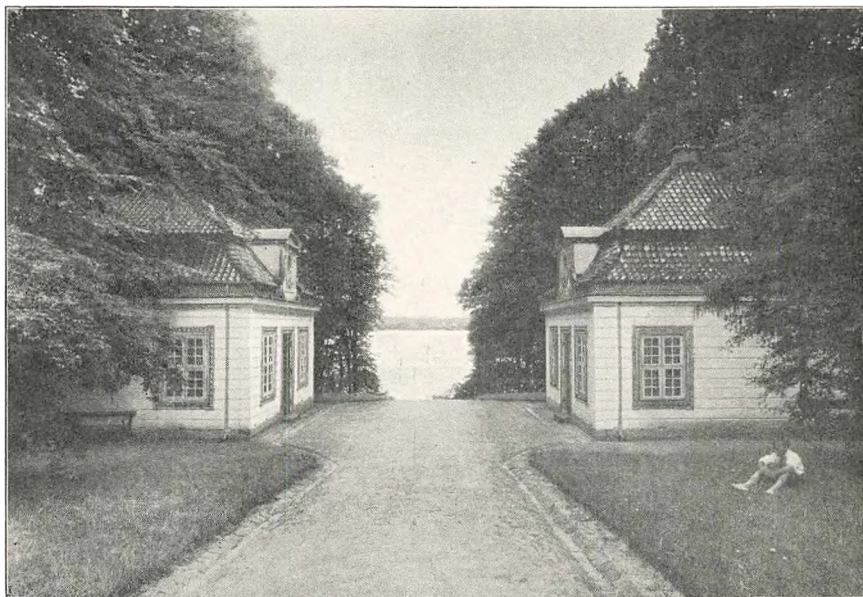

69. Thepavillonerne i Fredensborg Slotshave. Fot. Rud. Jorgensen.

til. Man nøjedes med en indvendig Ombygning af de to Grottehus. I den sydlige, det tidligere Køkken, blev et Skillerum nedbrudt, og det hele blev gjort til eet Rum, hvor der kunde dækkes til 23 Personer. For at gøre Rummet mere festligt hævdede Harsdorff Loftet i to Afsæt, saa at det blev en Slags Kuppelsal. Det nederste Afsæt løfter sig med buede Flader over Kranlisten, som skiller Væg og Loft. Listen er af Træ og bæres af nogle simple Konsoller, ligeledes af Træ. En firkantet Træramme skiller det nederste Afsæt fra det øverste, den egentlige Kuppel. Rammen er endnu som dengang »ziiret med 28 ophævede Fyllinger og 28 ophævede Brikker«; men man savner den oprindelige Forgyldning. Forgyldt var ligeledes den af Karlebye udskaarne Loftsrosen, som sidder øverst i Kuppelen, omgivet af en firkantet, oprindelig forgyldt Ramme. I Rosetten var en ottearmet Krystal-Lysekrone ophængt ved en rød »Lidse« med fire røde Silkekvaster.

Brystpanelet var, ifølge et Inventarium fra 1784, malet med »Fleisch Couleur« med gule Lister. Væggen var betrukket med Lærred, som ligeledes for en stor Del var malet kødfarvet. Paa de otte Vinduespiller var dog hver »Bande« inddelt i to Fyldinger, den underste malet *en basrelief* med en smal ægte forgyldt Kant om, den øverste med to Laurbærgrene og ægteforgyldte Blade, og i Midten en ægte forgyldt Roset. Det dekorative Malerarbejde var af Mandelberg; det blev »efter nøjagtig Opmaaling« betalt med 95 Rdl. 1 M.

Værelsets største Pragtstykke var dog den endnu bevarede Marmorkamin. Den ligner meget de smukke Kaminer paa Marienlyst, hvor Billedhuggerarbejdet er udført af Heinrich Gierach, en Elev af Petzoldt. Over Kaminen var der et Spejl i Trumeau med metalforgylt Ramme og Perler, derover en af Karlbye udskaaen »Laurbær-Feston« med et omviklet Baand, alt ægte forgyldt. Naar dertil føjes, at der for Vinduerne hang 11 hvide Kattuns Gardiner med Lidser og Kvaster, faar man Indtryk af et elegant og smagfuldt Interiør. Men det er næppe blevet meget benyttet.

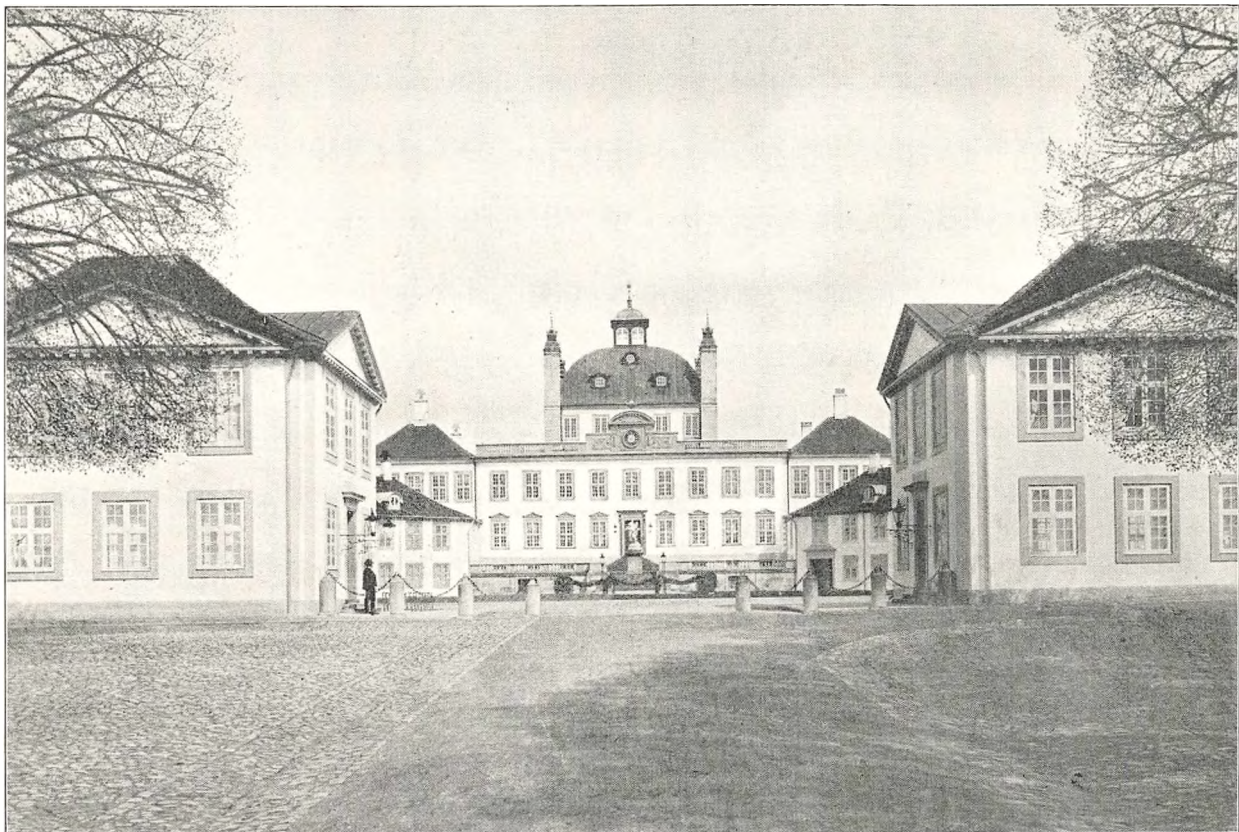

70. Fredensborg, set fra Forgaarden. Fot. Julie Laurberg.

Det Inventarium, som er optaget i 1784, altsaa kun 12 Aar efter at Rummet var indrettet, vidner allerede om Forfald. Lysekronen var beskadiget og en Arm itubrækket. Der nævnes ikke andre Møbler end fire franske højryggede Stole med Betræk af gult Plyds. De Stole, som nu findes der, er komne fra Frederiksberg Slot. Tapeterne er nu borte, og i Stedet for den oprindelige Farvepragt og Forgyldning ser man en senere Vægbemaling af den tarveligste Art. Hvis man vilde ofre lidt paa at kalde de gamle Farver frem, kunde Juliane Maries Thepavillon, som ellers er godt bevaret, blive en Seværdighed.

Den nordlige Pavillon vedblev at være Kavalerhus, og her var en mindre Istandsættelse tilstrækkelig. Ruminddelingen, som vist endnu er fra Kriegers Tid, blev ikke forandret. Man kommer først ind i en lille Forstue, der til højre og venstre afsluttes med halvrunde Nicher. I Hjørnerne er der to smaa Kabinetter. Disse tre Rum indtager den forreste Tredjedel af Huset; Resten er een stor Sal, som i Inventariet fra 1784 kaldes »det store Gemak«. Udstyrelsen var

naturligvis en Grad ringere end i Dronningens Spisestue. I Stedet for en Marmorkamin maatte Kavalererne nøjes med en af marmoreret Sandsten. Panelet var perlefarvet, og Væggene be- trukket med hvidt Sirts.

Istandsættelsen af Pavillonerne blev udført i et Par Sommermaaneder 1772. Udgiften blev ca. 800 Rdl. I Januar fik Harsdorff tilsendt 100 Rdl. »von der Königin Juliane Maria in Present zu Neu Jahr für gehabt Mühe auf Fredensborg bey den Eremitagen Gebäuden«.

Af langt større Betydning var det Arbejde, som Harsdorff udførte for Dronningen i 1774-75 ved Ombygningen af hele Partiet omkring den ottekantede Slotsgaard. Da Enkedronningen over- tog Slottet, fandtes der i alt i Hovedbygningen, »Ottekanten«, Damebygningen, Marskalshuset og Kavalerhuset ca. 300 Værelser; men det var under de forandrede Forhold ikke nok; man ønskede endnu ca. 70 Værelser. Beslutningen om Udvidelsen blev taget under Hoffets Ophold paa Fredensborg i Juni Maaned 1774. Spørgsmaalet var, om man skulde benytte Hirschholm, hvor der var rigelig Plads, eller Fredensborg som kongelig Sommerresidens. Valget faldt ud til Fordel for Fredensborg, som naturligvis stod Dronningens Hjerte nærmere end Hirschholm, der havde været Skuepladsen for Struensee-Tidens skandaløse Hofliv. Man var desuden ked af de kostbare Reparationer, som Hirschholm krævede, og foretrak at lade det gaa med Sophie Magda- lenes Slot, som det bedst kunde. Den 10. Juni afsendtes til Rentekammeret en af Guldberg egenhændig skreven Kabinetsordre, forsynet med Kongens Underskrift. Heri udtales det først, at »Vores Slot Hirschholm ikke haver de til en Sommerresidents ønskelige Yndigheder«, og det paalægges Kammeret kun at sørge for den nødvendigste Vedligeholdelse. Derefter fortsætter Ordren saaledes:

»Fredensborg, som Vi for alle dets Fordeles Skyld give Fortrinet til en Sommerresidents, er og bliver for knapt; til den Ende have Vi besluttet at ville paa dette Slots ottekantede Bygning sætte en anden Etage efter hosfølgende Tegning, og skulle samme være fuldfærdig til 1ste Mai 1775. Kammeret haver da af Professor Harsdorff at lade Overslag gjøre og til dette Vort Øiemeds Opnaaelse at føie de sædvanlige Anstalter; dog tillige at agte, at da Slottet bliver ved at ansees som Vores Elskelige Frue Moders Dronning Julianæ Mariæ Sommer-Residents, Hars- dorff da anvises at indhente, hvad Etagens hele Indretning angaaer, Hendes Majestets Be- faling.«

Kabinetsordren viser, at Tegningen allerede var færdig, og heraf kan man slutte, at Sagen i Forvejen har været mundtlig aftalt mellem Guldberg og Harsdorff. Opgaven har sikkert interesseret ham, og han tog fat paa den med al mulig Kraft. Til at udarbejde Oversla- gene behøvede han 3-4 Uger, da han jo maatte have Tilbud fra Haandværkerne; men for at Arbejdet ikke skulde opholdes derved, udvirkede han hos Rentekammeret Tilladelse til straks at lade Tømmeret til Bjælker og Spær nedflaade til Sletten. Kammeret skrev samtidig til Amtmand Levetzow, at han paa nærmere Rekvisition af Bygningsdirektionen skulde skaffe de fornødne Bønder og Heste til Transporten over Land til Fredensborg. Harsdorff haabede, at Bønderne kunde køre Tømmeret før Høsletten eller i det mindste mellem denne og Korn- høsten; men det lykkedes ikke. Tømmeret blev liggende ved »Daugløkke Slette« fra Begyn- delsen af Juli til September, og Kørselen varede hele September Maaned. Kongelige Bygge- arbejder var altid en tung Byrde for de nordsjællandske Bønder.

Imidlertid havde Harsdorff udarbejdet Overslaget, som blev paa 34941 Rdl. 2 M. 6 Sk. Heri var indbefattet 6500 Rdl., som var anslaaet til Maler- og Tapetmagerarbejde i de nye Værelser, »hvilken Bekostning dog ikke saa nøye kan bestemmes, da det vil beroe paa Værelsernes mere eller mindre prægtige Malning«. Endvidere var der beregnet 250 Rdl. i Diæter til Bygmesteren i 8 Maaneder, og endelig forlangte Harsdorff, at der skulde anskaffes en Hest til hans Konduktør. Som saadan ansatte Bygningsdirektionen efter hans Anmodning Boye Magens.

Overslaget blev sendt ud til Fredensborg, hvor Hofinspektør Hjorthøj den 1. August forelagde det for Juliane Marie. Dronningen var vel noget forbavset over den store Udgift til Tapeter, men gav dog sit Samtykke til, at Overslaget uforandret maatte indleveres til Rentekammeret. Dronningen behagede tillige at spørge, hvornaar Hofinspektøren ventede, at Professoren vilde komme ud til Fredensborg igen, i hvilken Anledning Hjorthøj skrev til Harsdorff om at komme ud i samme eller næstfølgende Uge.

Efter Rentekammerets Forestilling faldt saa den 25. August den kgl. Resolution, hvorefter det forlangte Beløb bevilges til en ny Etages Opførelse paa den ottekantede Bygning samt til den gamles Reparation. Det tilføjes, at ifald under Arbejdet maatte forekomme Omstændigheder, der vilde udfordre en større Bekostning, bliver saadant betimelig til Kammeret at indberette for derover at indhente nærmere kgl. Resolution. Denne Bestemmelse var foranlediget af Harsdorff;

han forudsaa nemlig, at Udgifterne vilde løbe højere op, da der jo skulde tages Hensyn til Dronningens Ønsker, som ikke forud kunde beregnes. Det viste sig ogsaa, da Harsdorff i Foraaret 1776 indsendte den endelige Opgørelse til Bygningsdirektionen, at Udgifterne var vokset til 43962 Rdl. 2 M. 2 Sk. Det specielle Bygningsregnskab er ikke bevaret; man har kun den summariske Beregning, der blev forelagt Direktionen. Det er derfor ikke let at se, hvad det var, der fremkaldte den store Overskridelse. Kun Murerarbejdet blev holdt nogenlunde indenfor Overslaget; alt andet Arbejde blev en halv eller hel Gang dyrere. Gibserenken Fossati fik 1980 Rdl. i Stedet for de anslaaede 1091, og Stenhuggerarbejdet, som var beregnet til 1083 Rdl., løb op til 2413 Rdl. Heraf fik »Billed- og Stenhugger« Karlebye 836 Rdl.; Resten blev betalt til Stenhugger Fischer, som bl. a. ombyggede den store Stentrappe foran Hovedindgangen. Malerarbejdet blev udført af Maler Weischers Enke; Mandelbergs Navn forekommer ogsaa, men kun med et ubetydeligt Beløb (43 Rdl. 1 M.), maaske for et Dørstykke.



71. Hoveddøren. Fot. Rud. Jørgensen.

I Kabinetsordren og Resolutionen af 25. August er der kun Tale om Forhøjelse af Bygningerne med en Etage; men det maa dog antages, at Nedbrydningen eller rettere Gennembrydningen af Portfløjen hører med til Planen, som den var udkastet af Harsdorff. De gamle Bygninger var saa lave, at de ikke i nogen synderlig Grad tog Synet fra Slottet; de laa i Niveau med Kælderetagen og Terrassen foran Hovedindgangen. Men naar de blev forhøjet med en Etage,

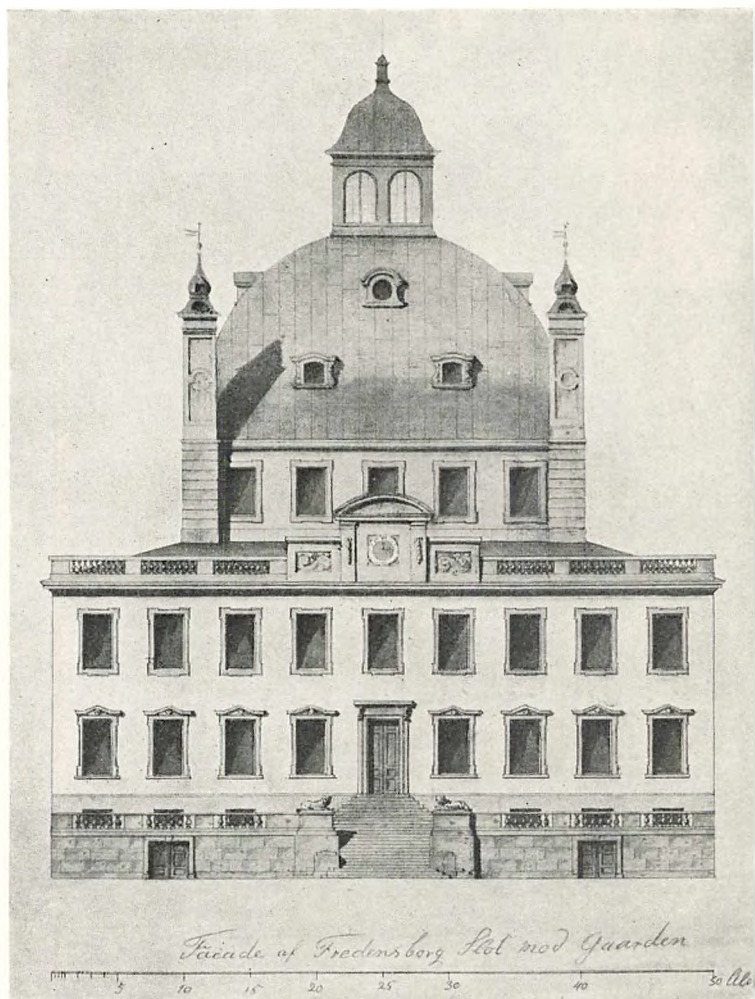

72. Fredensborgs Hovedbygning efter Harsdorffs Ombygning af Terrassen. Tegning i Nationalmuseet.

vilde for meget af Façaden skjules, selv set fra Bakken udenfor Store Kro. Harsdorff har set, at Slottet vilde tage sig langt smukkere ud, naar Indkørselen var aaben. Portfløjen blev derfor nedbrudt i en Længde af 36 Alen, og de tilbagestaaende Stykker fik efter Forhøjelsen et pavillonagtigt Tag med trekantede Frontispicer paa de to frie Sider.

Her ligger Harsdorffs største kunstneriske Indsats. Med forbløffende Sikkerhed har han truffet den rigtige Løsning af den ikke helt lette Opgave. I øvrigt var det ikke hans Mening, at Bygningerne skulde have nogen videre dekorativ Udsmykning; kun »et ziirligt Hovedgesims og 8 Stk. nye Dør-Forziring af Borringholmer Sandsten«. Dørene sidder midt paa alle Bygningerne og giver derved hele Komplexet en fast Holdning. Indfatningerne er glatte, for oven

afdækkede med en smukt profileret Dækplade, derover igen en lodretstaaende glat Stenplade. Lidt anderledes er »Blaa Port« behandlet; her er der over Dækpladen et Led, der bøjer sig konkavt op imod Vinduet ovenover, en Form, som Harsdorff ogsaa har benyttet andetsteds. Selve Porten er af ældre Oprindelse; den blev indrettet i 1744 af Bygningsinspektør J. A. Soherr, for at Kong Christian VI, som var blevet svagelig og kuldsvær, kunde stige af Vognen uden at

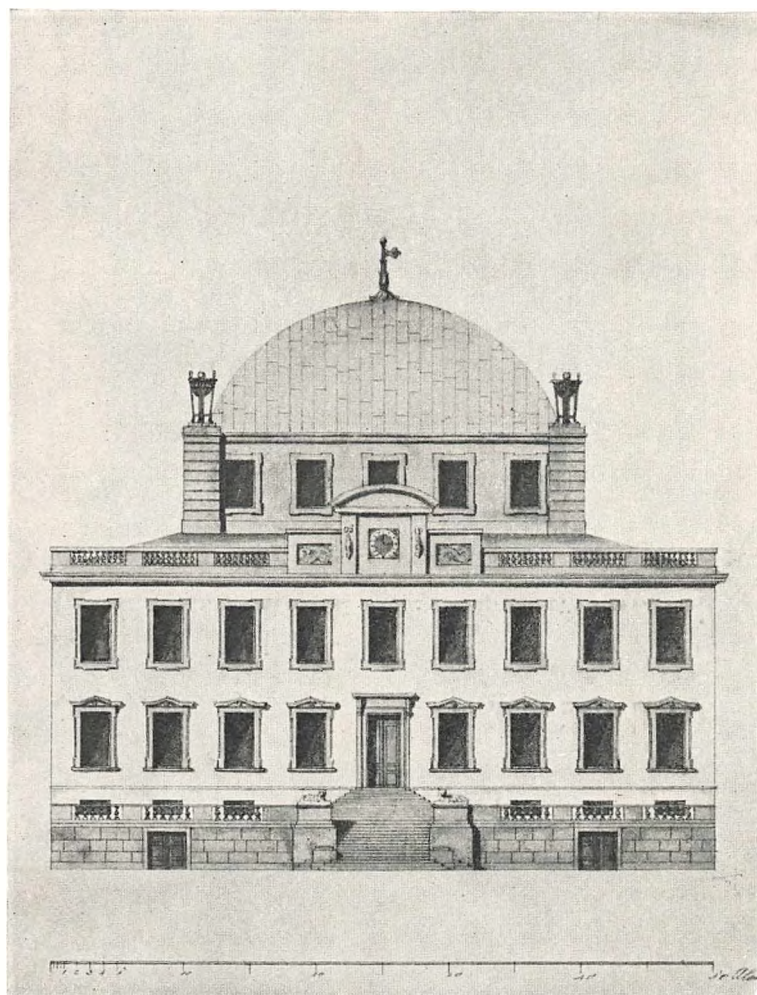

73. Fredensborg. Projekt til Ombygning af Kuplen. Tegning i Nationalmuseet.

udsætte sig for Regn og Kulde. Et Trappehus blev samtidig bygget i Hjørnet mellem Slottet og Ottekanten; men det indgik senere i Eigtveds nye Fløj. Alle Bygningerne har foroven, som sædvanlig hos Harsdorff, en kraftig Hovedkrans med 18 Tommers Højde og 18 Tommers Ud-ladning, støttet af simple Konsoller i Form som Tandsnit (»modillons«). Materialet er kun Træ.

Forhøjelsen af Ottekanten har været til stor Fordel for Slottets Udseende. Efter den store Udvidelse, som det havde faaet ved Eigtved, maa de lave Forbygninger have virket meget uanse-ligt. Nu var der igen bragt et godt Forhold til Veje. Men for at bringe Harmoni i det hele Gaard-interiør fandtes det nødvendigt ogsaa at gøre visse Forandringer ved Hovedbygningens Façade. Her maa vi vist søge Grunden til den omtalte store Overskridelse. Ombygningen af Terrassen og

den store Stentrappe foran Hovedindgangen er allerede omtalt. Vangernes barokt svajede Linjer forsvandt og Trappen fik en smuk regelmæssig Form. Dernæst blev Hoveddøren og dens Indfatning fornyet. I Stedet for den gamle, der naturligvis var i Barokstil, meget lig den der endnu

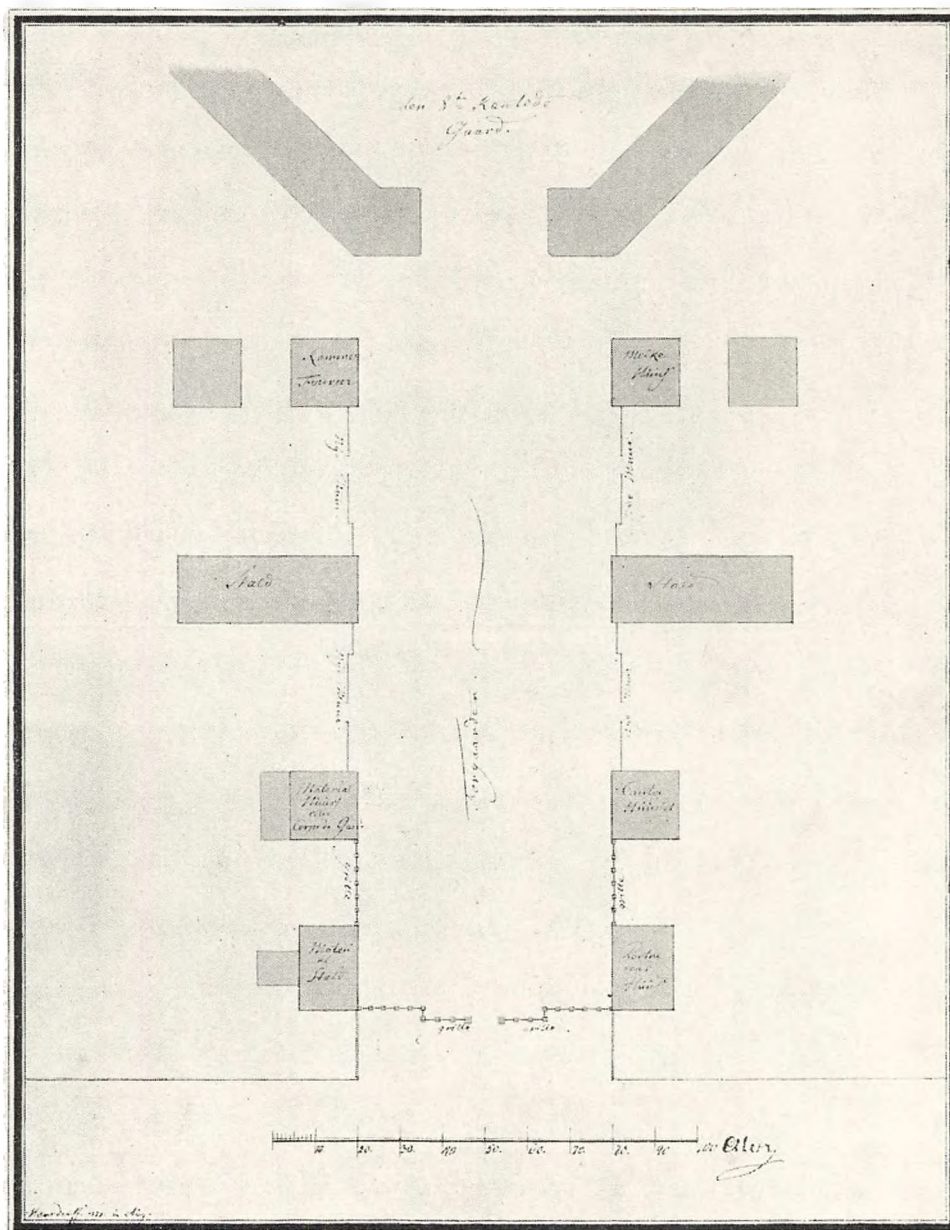

74. Fredensborg. Plan af Bygningerne i Forgaarden. Rigsarkivet.

findes paa Havesiden, fik Døren nu en Indfatning med simple rene Linjer, dog mere monumental end Dørene i Ottekanten; den smukt profilerede Afdækning støttes af Konsoller. Endelig blev Uret, der før Ombygningen sad i et lille Taarnspir paa Portfløjen, opsat i en Urkvist over Hoveddøren. Kvisten flankeres af to lavere Stenopsatser med det af Harsdorff ofte anvendte S-formede

Ornament. Derefter følger til begge Sider en Balustrade, der meget ligner den, som Thura havde opsat i 1742, men som senere var nedtaget.

Dermed var hele Gaardpartiet omdannet til Klassicisme. Kun Kuplen og Vinduesindfatningerne minder endnu om den oprindelige Bygmester; ellers er det hele af Harsdorff, ligesom Havesiden i det væsentlige er Eigtveds Værk. Naar det lykkedes saa godt med forholdsvis smaa Forandringer at føre det gamle Slot over i den nye Stil, ligger det for en stor Del deri, at Fredensborg, selv om det tilhører Baroktiden, dog var bygget paa en Tid, da en vis klassicistisk Strømning gjorde sig gældende. Mest afstikkende virker de slanke Skorstene ved Kuplen, der er maskeret

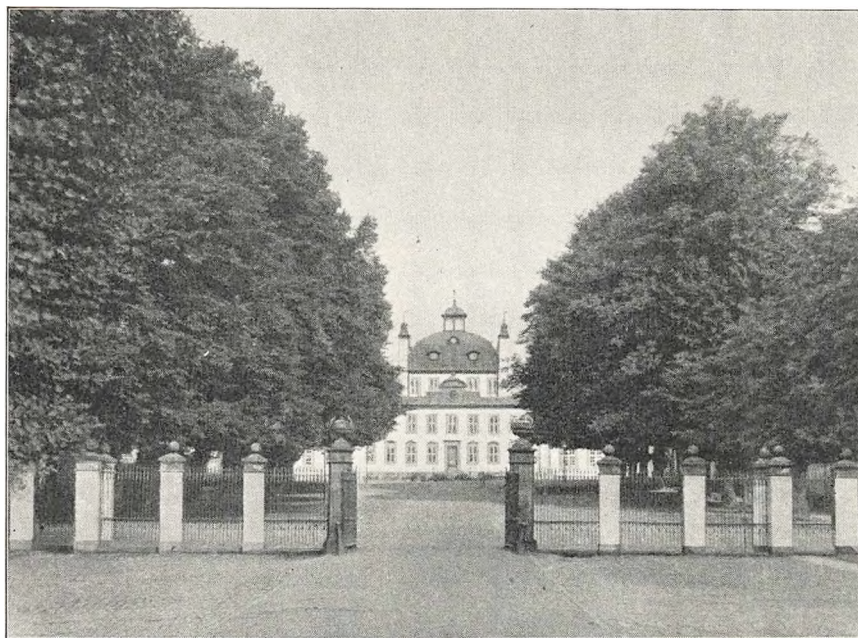

75. Fredensborg. Indgangsporten. Fot. Rud. Jørgensen.

som Smaataarne med pyntelige spirformede Røghætter i Rokokostil. At man har følt dette paa Harsdorffs Tid, derom vidner et Projekt i Nationalmuseets Arkiv, hvorefter Kuplen skulde gøres lavere og Lanternen bortfalde; Skorstenene kunde da ogsaa gøres lavere; de er formet som Postamenter, der bærer græske Offerskaale (Trefødder), hvorigennem Røgen skulde trække ud, en smuk og sindrig Idé. Om dette Projekt er af Harsdorff, er ikke let at sige; men Urkvisten og de øvrige Forandringer ved Façaden viser, at det tilhører Tiden efter Ombygningen. Som Helhed er Projektet ikke tiltalende, og i vor Tid vil man ikke beklage, at det blev henlagt. Selv om Harmonien ikke blev fuldkommen, har vi til Gengæld beholdt Minder om Slottets ældre Historie.

Efter at denne Ombygning var afsluttet, kom Turen til den ydre Forgaard, hvis nuværende Udseende ogsaa skyldes Harsdorff. Det var ikke nogen helt billig Historie. Hans Overslag, som er af 6. Oktober 1775, er paa 24427 Rdl. 2 M. 8 Sk. De otte Smaahuse, som for en stor Del var af Bindingsværk, blev ombygget i Grundmur, og Tagene, som havde »krøpet Valm«, fik »hel Valm«. Den vigtigste Forandring skete dog nede ved Indgangen, hvor der før havde staaet et simpelt Plankeværk. Her skabte Harsdorff den fornemt virkende Indhegning med Stenpiller og Jerngitre. De to Piller, som flankerer Porten, er højere og bærer klassicistisk formede Vaser.

Arbejdet maa være udført i den følgende Sommer. Magens var stadig Konduktør; i Overslaget er der beregnet Diæter til ham i 8 Maaneder; Hesten beholdt han ogsaa.

I Hofmarskallatets Arkiv, hvor dette Overslag er bevaret, findes der tillige en Mængde Projekter til Nybygninger paa Fredensborg, som ikke er kommet til Udførelse, af Jardin, Anthon og Harsdorff. De mest storslaaede er af Jardin. Naar man kombinerer dem med nogle Tegninger

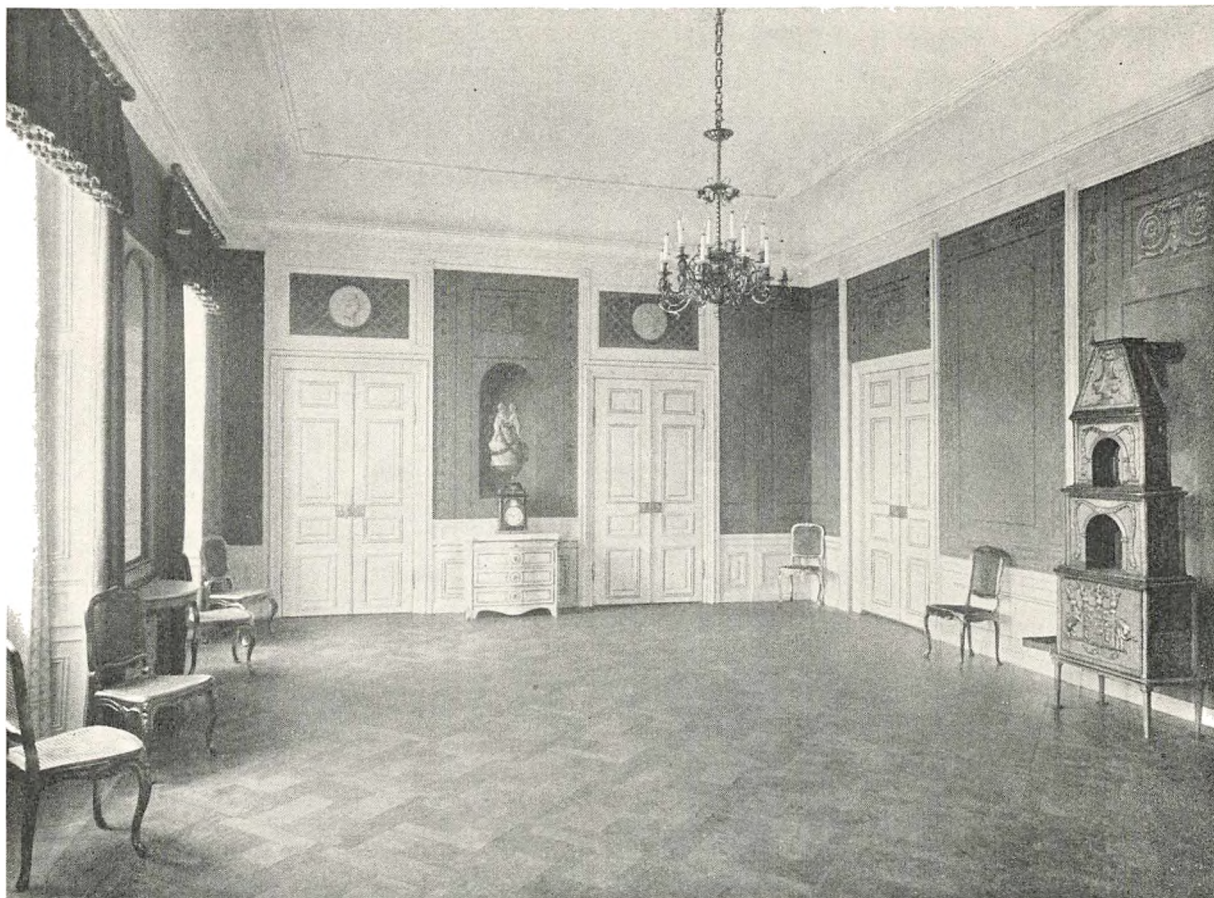

76. Damegemakket, nu Kongens Forværelse. Fot. Rud. Jørgensen.

i Frederik V's Atlas, ser man, at der i denne Konges Tid har været Tale om en stor Ombygning af Hovedslottet med en yderst pragtfuld Façade samt om Opførelse af en Volière, et stort Fuglehus, paa Rosenøen bag Marmorhaven, hvor Kriegers gamle ottekantede Menageri var blevet nedbrudt. Ogsaa af Harsdorff findes der vidtløftige Projekter, som dog ikke har nogen større kunsthistorisk Betydning. I 1780 var der Tale om at bygge en helt ny Køkkenbygning med Bageri nede ved Dammen foran Domestikbygningen, til Dels paa Opfyldning i Dammen. Det gamle Køkken, som laa i den midterste Bygning i vestre Ottekant, skulde saa indrettes med Kamre i begge Etager. Der har stadig været Trang til flere Værelser. Overslaget er paa 17645 Rdl. Endnu i 1782 har Projektet været under Overvejelse; Harsdorff meddeler den 19. August, at der kan spares 4186 Rdl., naar Havehuset og det norske Hus paa Hirschholm nedbrydes og Materialierne derfra benyttes.

Det lange Kavalerhus Syd for Ridebanen vilde man have forhøjet med en Etage; det skete heldigvis ikke; saa vilde de to ejendommelige Kuppelsale være gaaet tabt. Noget gaadefuldt er en Bygning, der kaldes Statssekretær Guldbergs Hus. Det skulde ved en 11 Alen lang Løngang sættes i Forbindelse med det gamle Bageri, som var en Tilbygning til Køkkenet i vestre Ottekant. Bageriet skulde saa indrettes til tre Værelser og en Trappegang. Dette blev dog opgivet, da Køkkenprojektet ikke blev til noget. Guldbergs Hus er maaske identisk med det af Thura i 1757 opførte Laurierhus, som maa have ligget omtrent her Vest for Ottekanten. Der findes nemlig mellem de omtalte Tegninger een, der viser en Ombygning af Laurierhuset, saa at der foruden tre Rum til Orangetræer blev en Sal i Midten, et Kabinet og et Forværelse til den ene Side og et Kabinet og en Trappe til den anden Side. Tegningen synes ikke at være af Harsdorff, snarere af Anthon.

Ogsaa inde paa Slottet har Harsdorff virket i disse Aar. I Marts 1776 fik han Ordre til at indrette nogle Værelser paa Dronningens Bekostning; det skulde gøres hurtigt, og Dronningen ønskede derfor, at Magens, som hun havde faaet Tillid til, skulde være tilstede og føre dagligt Tilsyn. Harsdorffs Haand spores mange Steder; men det eneste Værelse, der helt og holdent er hans Værk, er det bekendte Forgemak til venstre for Gardesalen. Her var der tidligere først et smalt et Fags Værelse, der tjente som Garderobe og Lakajgemak, derefter en to Fags Stue, Dronningens Damegemak. Harsdorff lod Skillerummet nedtage og indrettede et rummeligere Værelse til Hofdamerne; af den gamle Garderobe blev kun et lille skabsagtigt Rum tilbage uden direkte Lys, kun med en Dør ud til Gardesalen.

Udstyrelsen er smagfuld, men paa ingen Maade pragtfuld; Værelset var jo ikke bestemt for kongelige Personer. Symmetrien er nøje iagttaget; til de to Døre, der fører ind til Værelserne i Fløjen, hvor Dronningens Lejlighed laa, svarer i den modsatte Væg to Døre ud til Drabantsalen; men kun den ene er en virkelig Dør; bag den anden er der blot et Skab. Mandelberg har udført alt det dekorative Malerarbejde, og Stilen er den samme som i de tidligere omtalte Interiører paa Frederiksberg Slot. I fire Vægfelter malede han Nicher med Vaser, hvis Laag prydes af Børnegrupper, alt malet »à trompe l'oeil«. Dørstykkerne er malet som Gitre, hvori der er indsat Medailjoner, omgivne af Kranse, en helt ny Kompositionsmaade, vidt forskellig fra Rokotidens Hyrdestykker og mythologiske Scener. Baade paa Vægmalierne og paa Dørstykkerne er der anvendt Forgyldning; i øvrigt er Farvevirkningen meget diskret, holdt i matte grønne Toner. Man savner Kaminen, som var af Fedtsten med Fod og Dækplade af norsk Marmor. Den Jernovn, der nu staar paa dens Plads, er nok gammel, men den passer ikke i Stilen.

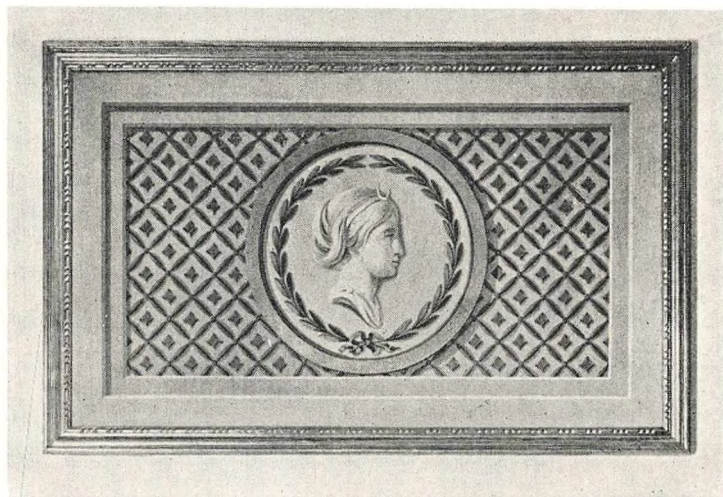

77. Dørstykke. Fot. Rud. Jørgensen.

Dronningens Audiensgemak, hvortil der er Adgang direkte fra Damegemakket, blev i det væsentlige uforandret. I Loftet har Mandelberg i 1776 malet en Plafond med svævende Genier. Af Dørstykkerne gælder de tre for at være originale Arbejder af Boucher; det fjerde er malet af Mandelberg i Bouchers Maner; han havde jo selv arbejdet i Bouchers Atelier og kopieret mange af hans Billeder.

I Kongens Værelser, der laa i den gamle Del af Slottet til venstre for Kuppelsalen, blev der ogsaa gjort Forandringer, om end de gamle Dekorationer saa vidt mulig blev skaanet. Soveværelset, hvor Frederik IV's Portræt hænger, har beholdt mest af den gamle Udstyrelse; i det lille »Mellemgemak«, som ogsaa kaldtes Garderoben og tillige blev benyttet som Lakajgemak, er

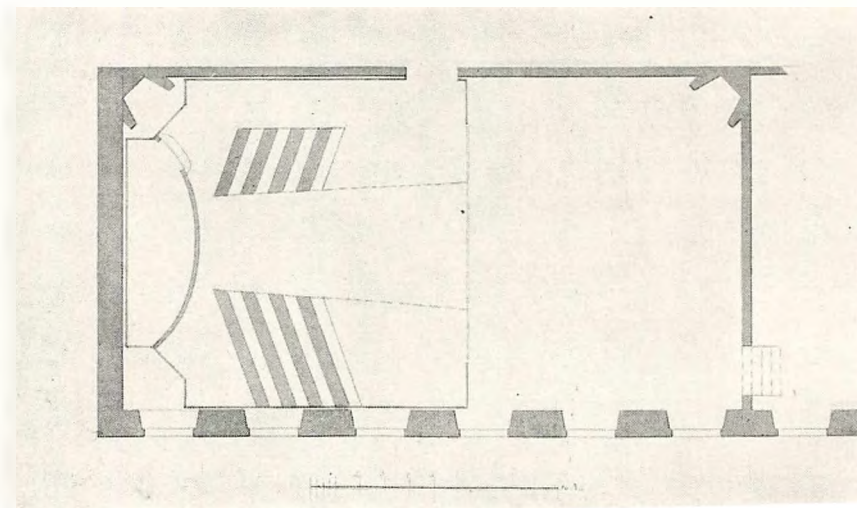

78. Theatret paa Fredensborg. Gulvplan. Theatermuseet.

Forandringen derimod meget synlig, men dog gjort med Nænsomhed. Det næste Værelse (fra Syd til Nord) var »Retiradegemakket«, altsaa det daglige Opholdsværelse, hvortil kun den nærmeste Familie havde Adgang. Her blev en meget stor Barokkamin fjærnet og en mindre i Harsdorffs linjerene Stil opsat. De smukke Spejlrammer over Kaminen og paa Vinduespillen er ligeledes af Harsdorff. Over Dørene sidder Mandelbergske Dørstykker.

I 1778 indrettede Harsdorff et Theater paa Fredensborg. Regnskabet, der viser en Udgift af 1631 Rdl. 5 M. 6 Sk., oplyser os tillige om, at det var Mandelberg og Theatermaleren Peter Cramer, der udførte det dekorative Malerarbejde i Salen. Man har tidligere ikke vidst noget om, hvorledes dette Theater saa ud; men for nylig er Theatermuseet kommet i Besiddelse af en smuk farvelagt Tegning, som uden Tvivl er Harsdorffs originale Udkast. Paa eet Blad er i fire Tegninger vist en Gulvplan og tre Vægge af Theatret. Tegningen er ikke signeret; men der er Spor af et Laksegl, som maa betyde, at den er approberet.

Gulvplanen viser, at den Tradition har Ret, som siger, at Theatret var i den store Sal i Damebygningen. Denne Bygning, som oprindeligt var et Orangeri, havde Thura i 1757 ombygget til et Marskalshus. I Stueetagen er der en stor Sal, hvor i Frederik V's Tid Marskalstaflerne holdtes, en mindre Sal, der kaldtes Kaffestuen, og en Korridor, som sætter Slottets Hovedbygning i Forbindelse med Kirken. Harsdorff delte den store Sal i to Dele, en større til Tilskuerplads og

en mindre til Scene. Fra denne fører en Dør ind til Kaffestuen, som Skuespillerne maa have benyttet til Paaklædningsrum. Scenen, som er holdt i lyse, røde og gule Farver, har en smuk arkitektonisk Inddeling, som en kongelig Sal med dybe Vinduesnicher. Paa Pillerne er der Lampetter og store Spejle; foran dem Vaser paa Piedestaler. I Forgrunden ses vendt imod Tilskuerpladsen to Muser, malede som Statuer, formodentlig af Mandelberg. Under dem er Navnene Thaleia og Terpsichore skrevne med græske Bogstaver. Det optrukne Forhæng er højrodt.

I Salens Baggrund var Kongelogen. Væggene var graamalede med forgyldte Ornament. Den buede Gardinstang, der bærer det højrode Forhæng, har det sædvanlige Harsdorffske Ornament, S-à la grecque. Balustradens Omhæng er ligeledes højrodt. Den fjerde Tegning viser en

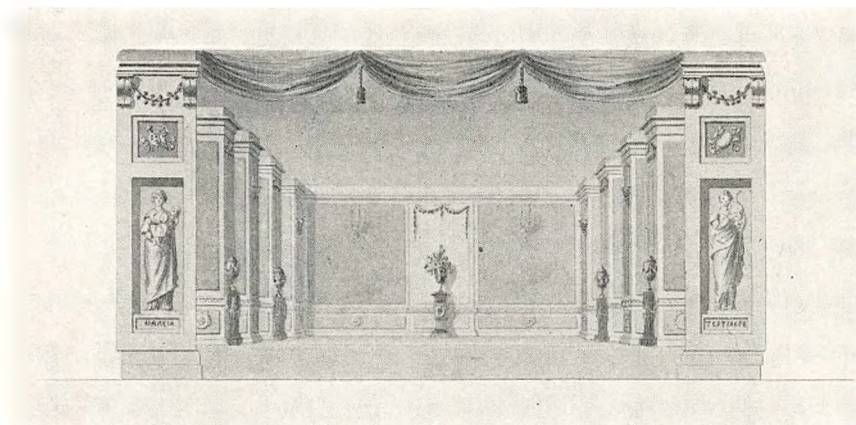

79. Theatret paa Fredensborg. Scenen. Theatermuseet.

Forsatsvæg, der har dækket Vinduessiden. Den modsatte Væg har naturligvis været lige saadan, kun med en Dør i det yderste Fag. Det var den eneste Adgang fra Korridoren til Tilskuerpladsen. Væggen er ogsaa her graa med forgyldte Ornament; paa Pillerne er der Mandelbergske Medailonhoveder. Karakteristisk er det smalle Baand, der deler de større Felter vandret, ligesom paa mange af Harsdorffs Bygninger; for oven er der en kraftig Hovedkrans, baaren af Konsoller.

Her har det kongelige Theaters Skuespillere, Michael Rosing og Madam Rosing, Jfr. Møller og andre af Tidens Berømtheder spillet for de kongelige Herskaber samt Hoffets Damer og Kavallerer. Om Formiddagen kunde man se Michael Rosing spadsere i »Marinellialleen«, mens han memorerede sin Rolle. Den første Forestilling blev givet paa Dronningens Fødselsdag den 4. September 1778. Syngestykket »Lucile eller den forbyttede Datter« blev opført med Caroline Walter i Titelrollen. Michael Rosing spillede Luciles Forlovede.

Der blev ogsaa givet Koncerter, hvor 13 Hofvioloner spillede foruden Koncertmesteren. Om Sommeren blev der ikke sjælden spillet Komædie i Haven, hvor Harsdorff havde opført forskellige Smaabygninger, deriblandt to kinesiske Huse. I den Schaperske Overlevering er det blevet til »en heel lille kinesisk By«. Det kunde ogsaa ske, at nogle Hofvioloner spillede en »douce musique«, medens Herskaberne drak The og hørte paa Musikken.

I 1781 blev der igen gjort betydelige Forandringer, navnlig i Kronprins Frederiks Lejlighed, som bestod af samtlige Værelser i den østlige Side af Slottets Hovedetage, dog saaledes, at hans

Overhofmester, General Eickstedt, havde de fire Værelser i den sydøstre Pavillon. Her havde tidligere den gamle Tante, Prinsesse Charlotte Amalie, Frederik IV's Datter, boet i mangfoldige Aar; men i 1771 maatte hun forlade Fredensborg og tage Sommerbolig i Prinsessefløjen paa Frederiksborg, hvor hun ogsaa havde boet i sin Ungdom. Nogle af hendes Værelser her blev i 1775 istandsat af Harsdorff.

I General Eickstedts og et enkelt af Kronprinsens Værelser blev de gamle Tapeter af skildret Taft, gult Damask, hvidt eller gult Pequing og blaa- og hvidtribet Silketøj bevaret; men de fleste maatte kasseres, og Væggene blev nu betrukket med Lærred, som de fleste Steder blev malet grønt. Kronprinsens Soveværelse fik en særlig fin Udstyrelse; det var allerede i 1775 blevet

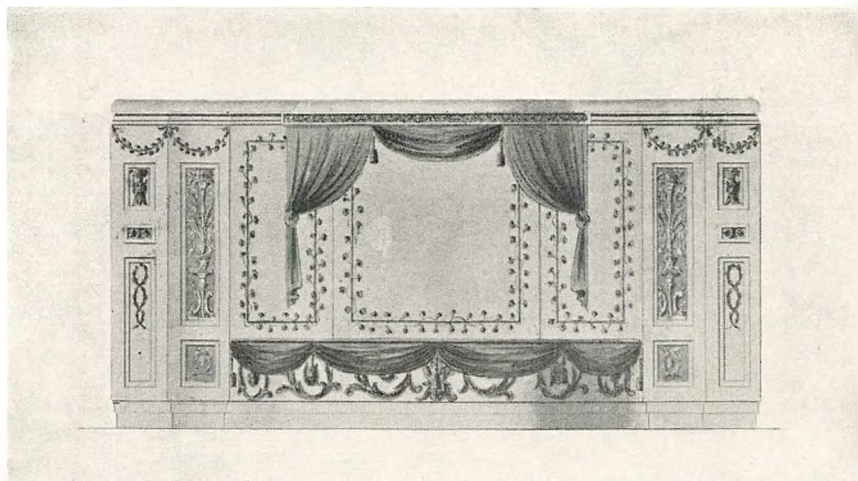

80. Theatret paa Fredensborg. Kongelogen. Theatermuseet.

udvidet ved at man gennembrød en Væg og borttog en Trappe, som fandtes i det tilstødende Rum. Da lidt af Væggen blev staaende i begge Sider, blev det tillagte Rum en Slags Alkove; her blev Væggene betrukket med indenlandsk Damask, medens Betrækket i den ydre Del var Silketøj; men grønt var det begge Steder; det var Tidens Modifarve. Brystpanelerne blev malet med en blaalig Lakfarve, medens de i de andre Værelser var hvidlakerede. Dørstykkerne er af samme Art som i Damegemakket, kun mere straalende af lyse Farver og Forgyldning. I Midten Medailoner med antike Hoveder, malet hvidt i hvidt, deromkring et Krydsmønster som et Gitter med rigelig Forgyldning. Lignende Dørstykker findes i Audiensgemakket ud til Haven.

Hvis man kan lægge Vægt paa, hvad Schaper omtaler som noget, han dunkelt mindes at have hørt, har Harsdorff ogsaa haft noget at gøre med Ordningen af Marmorhaven; i alt væsentligt er den dog fra Jardins Tid. Han skal ogsaa have bygget en ny Kongebaad. Harsdorff havde i en lang Aarrække Tilsyn med Slottet og gjorde som Følge deraf mange Rejser til Fredensborg. Paa disse havde han ofte Familien med, og disse Rejser hørte til Fru Schapers lyseste Barndoms- og Ungdomsminder. Der var forbeholdt ham Aftrædelsesværelser hos den daværende Gartner og Slotsforvalter Claus Detlef Hertz, »en munter og spøgefuld Mand, der gjorde alt for at gøre Harsdorff og Familie Opholdet paa Fredensborg behageligt«. Et andet Indtryk fik Engelstofft i 1797. Han traf Slotsforvalteren i Færd med at »udøse en Mængde Holmens Velsignelser over

nogle Bønder«. Han kalder ham for »den klodsede Slotsforvalter« og fandt, at »hans Udvortes havde al mulig negativ Hof-Form«.

HIRSCHHOLM. Siden Struensee-Tiden hørte Hirschholm bestandig til Harsdorffs Departement. For Caroline Mathilde byggede han nogle smaa Bygninger i Haven. Dertil hører vist den kinesiske Pavillon, som nu staar i en Have ved Klampenborg, men efter en paalidelig Tradition skal være kommet fra Hirschholm. Den er ikke mere kinesisk, end at den røber sig som et Værk, der tilhører Nyklassicismen. Efter Dronningens Bortrejse stod det store og kostbart indrettede Slot tomt lige til dets Nedrivning i 1810, og disse Aar er een lang Historie om Forsømmelse og Forfald.

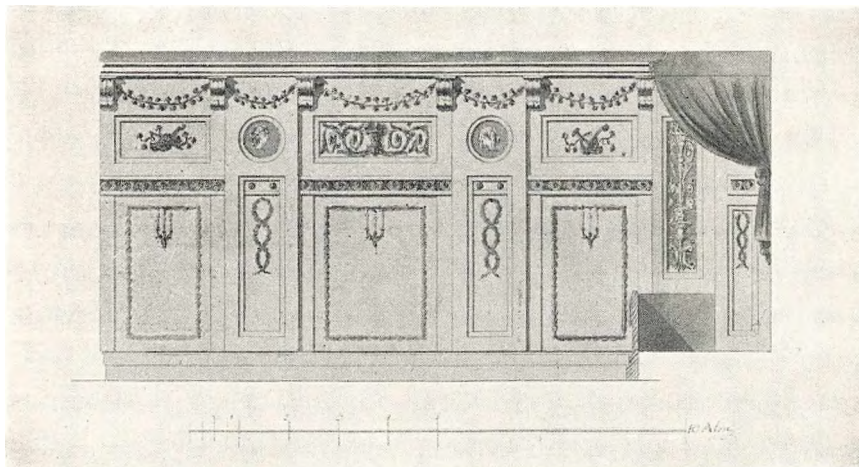

81. Theatret paa Fredensborg. Sidevæg.

Harsdorffs Bestræbelser for at bevare Slottet var frugtesløse overfor den Guldbergske Regerings Ligegyldighed og Rentekammerets Sparsommelighed.

Straks i 1772 fandtes en Hovedreparation nødvendig, som Harsdorff beregnede til den betydelige Sum af 31682 Rdl. 1 M. 15 Sk. Det var ikke saameget Hovedbygningen, det var galt med, som de andre Fløje og navnlig de to Pavilloner, der markerede Hjørnerne mellem Portfløjen og Sidefløjene, og betegnedes som 3dje og 4de Pavillon. Nogen Sætning var der overalt, men navnlig syntes den 4de (nordøstlige) Pavillon at staa paa et svagt Fundament. Harsdorff foreslog at nedtage den helt og bygge den op igen; men det vilde man ikke høre Tale om; først blev Arbejdet udsat, derefter blev i 1773 Pavillonen afstivet, saa at man kunde undersøge Fundamentet. Det viste sig, at Piloteringen bestod af smaat norsk 10 Alens Tømmer, medens Grundens Beskaffenhed krævede Bjælker af 20—40 Alens Længde for at naa fast Bund. Reparationen blev paa den Maade meget dyrere end efter Harsdorffs Forslag. I Sommeren 1774 blev Arbejdet standset ved den samme Kabinetsordre af 10. Juni, hvori Fredensborg blev bestemt til Hofets Sommeropholdssted. Det paalægges heri Rentekammeret at beordre, at alt hvad af den nuværende Reparation kan indstilles, straks ophører, »paa det ei flere Penge unyttigen anvendes«.

Ved Regnskabsaflæggelsen, som først fandt Sted i 1776, viste det sig, at der i Stedet for de bevilgede ca. 30000 Rdl. var medgaaet 59915 Rdl. 2 M., altsaa næsten det dobbelte, til Repara-

tionerne i 1773-74. Rentekammeret forlangte Oplysning om, hvad Grunden kunde være til saa store Bekostninger udenfor de approberede Overslag, og efter hvis Ordre alt dette var udført. Harsdorff kunde eller vilde ikke svare andet, end at det var sket efter Ordre af Hofintendant Wegener indtil dennes Bortrejse i Efteraaret 1773 og derefter under hans egen Bestyrelse, indtil han i Juni 1774 fik Ordre til at standse Arbejdet.

I 1775 meldte Slotsforvalter Fjeldstrup, at den 3. Pavillon havde sat sig, saa at man maatte befrygte dens Fald. Harsdorff foreslog atter Nedtagelse og Genopførelse; han fik Bygningsdirektionen til at rekvirere en lovlig Besigtigelse ved Hof- og Stadsretten, og det viste sig, at Syns-



82. Chinesisk Pavillon fra Hirschholm. Tilh. Fru Carla Meyer. Klampenborg.

mændene var ganske af hans Mening; men Rentekammeret holdt stædиг fast ved den engangtagne Bestemmelse og meddelte Bygningsdirektionen, at der hverken ved 3. Pavillon eller Slottets andre Bygninger maatte gøres andet end de nødvendige Reparationer paa »Tag og Fag«. Dette var naturligvis ikke tilstrækkeligt til at hindre Slottets langsomme Odelæggelse; vi hører da ogsaa, at Slotsforvalteren i Foraaret 1776 klager over, at Tagene er saa utætte, at intet Værelse i Regnvejr er frit for Vandløb.

Saaledes gik Aarene; den 3. Pavillon faldt ikke ned, og Harsdorff synes efterhaanden at have faaet en bedre Mening om Grundens Beskaffenhed, og han blev klar over, at Fundamenterne — bortset fra den allerede istandsatte 4. Pavillon, — ikke var saa daarlige. I 1785 var en større Reparation nødvendig, og ved den Lejlighed erklærer Harsdorff, at Grunden vel er meget maadelig, men at Sætningen i Slottets Fløje overvejende stammer fra den første Tid og har været temmelig egal; i den Tid, han har kendt Slottet, er der ikke sket nogen større Forandring, og den Sætning, der muligvis endnu kan finde Sted, vil ikke medføre nogen Fare. Grunden bør i et og alt blive som den er, og naar de nødvendige Reparationer aarlig foretages, kan Slottet bestandig svare til sin Hensigt. Reparationen i 1785 kostede ca. 11000 Rdl. Desuden var der beregnet 23394 Rdl. til Reparationer, som vel var nødvendige, men uden Skade kunde udsættes, og til

indvendig Udstyrelse, hvis Slottet skulde bruges til Residens, 37480 Rdl.; men disse Summer blev ikke bevilget.

Samme Aar (1785) blev der med en Bekostning af over 4000 Rdl. indrettet Kvarter til en Afdeling Husarer paa Hirschholm, dog ikke paa selve Slottet; dette stod øde og tomt. Laurits Engelstoft fandt endnu i 1797 i mange Værelser en Pragt uden Lige; men Møbler og Vægbetræk var forfaldne og halvt fortæret af Fugtighed. Flere Rejsende skildrer levende det Indtryk af Forladthed, som baade Slot og Have gjorde, saaledes C. V. v. Bonstetten i 1798: »Den store smukke Bygning, der blev færdig for næppe halvtredsindstyve Aar siden, staar nu forladt og øde.



83. Det indre af den chinesiske Pavillon. Fot.

Faar græsse i Slotsgaarden, den lange Vinduesrække staar tilstøvet, Karmene raadne, ingen Lyd høres i de mange Værelser uden Vindens Rusken og Vinduernes Klapren. Det store Operahus i Haven forfalder, Loftet er alt faldet, alle Vandspringene tie, kun Frøerne løfte alt iblandt deres Triumfskrig.«

Sophie Magdalenes store Havehus, som her kaldes Operahuset, var i 1775 blevet dømt til Nedbrydning, skønt Bygningsdirektionen gjorde opmærksom paa, at det var i god Stand og stod paa fast Grund. Man forsøgte at sælge det ved Auktion, men da der ikke engang blev budt Halvdelen af Materialernes Værdi, blev det omsider (1781) bestemt, at det skulde blive staaende og vedligeholdes. Det kom saaledes til at dele Skæbne med Slottet; begge blev nedbrudt i 1810 efter Forslag af Slotsbygningskommissionen, som ønskede at benytte Materialerne til Genopførelsen af Christiansborg Slot og til det nye Raad- og Domhus.

KRONBORG. I April 1773 modtog Overbygningsdirektionen fra Generalitetet en af Ingeniørkorpset indgiven Forestilling med tilhørende Tegning, hvorefter en Kaptajn og 130 Mand skulde indkvarteres paa Kronborg. Direktionen svarede, at det ikke kunde skade Slottet, og at der skulde forhandles med Hofintendant Wegener om at udvirke en kgl. Resolution. Kronborg reg-

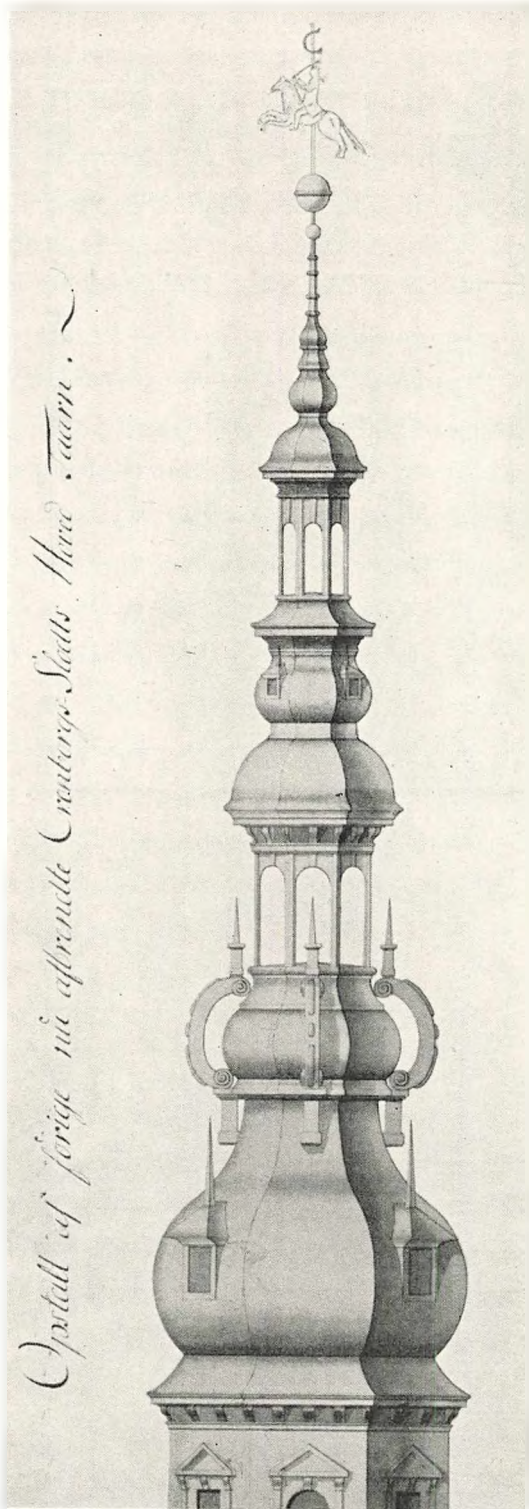

84. Kronborgs Klokketaarn. Det gamle Spir.

nedes dengang endnu til de kongelige Slotte, skønt det ikke blev benyttet af kongelige Personer, bortset fra saadanne ekstraordinære Tilfælde som Caroline Mathildes Fængsling. Riddersalen var vistnok allerede dengang delt i to Etager ved et indskudt Loft; den blev benyttet til Kornmagasin. Nu blev Kornet flyttet op paa det øverste Loft, for at Salen kunde indrettes til »Barakker«, d. v. s. til Kaserne. Samtidig gjorde en Ingeniørofficer ved Navn v. Cathen Tegning til at dele Østflojen og den lille Sal i Vestflojen paa samme Maade. Sagen drev dog over denne Gang; i Aarene 1775-85 var nemlig alle Kaserne i Danmark nedlagt, da Hærledelsen mente, at det var bedre at indkvartere Mandskabet hos Borgerne. Sølvgadens Kaserne i København var i denne Periode Hospital og Plejestiftelse. Men i 1785 vendte man tilbage til det gamle System, og nu blev Kronborg altsaa til Kaserne, som det derefter har været til den nyeste Tid. Man kan ikke fritage Harsdorff for et Medansvar for den Forringelse og de Farer, som Slottet har været udsat for i denne Tid.

Den 29. Juli 1774 fik Direktionen Meddelelse fra Rentekammeret om, at »Torden i Cronborg Slot er nedslagen og der afbrændt Taarnet samt forarsaget anden Skade«. Direktionen gav straks samme Dag Harsdorff og Bygningskommissær Dajon Ordre til at rejse til Helsingør for at undersøge Skaden. Egentlig hørte Kronborg til Anthons Departement, men det kunde ikke nytte noget at bebyrde den svagelige Mand med denne Opgave. Den 2. August melder Harsdorff og Dajon, at de har været paa Kronborg og fundet, at det øverste Stykke af det store Klokketaarn — ogsaa kaldet Trompetertaarnet — er afbrændt, et Stykke paa 12 Alen, staaende paa Taarnets øverste Mur, temmelig nedbrændt, og Klokkerne, som i øvrigt synes ubeskadigede, faldne ned paa den saakaldte Waterboden; desuden er der slaet nogle Huller i Taget. Skaden takserer de til 6 å 7000 Rdl.

Taarnet blev foreløbig tildækket med Bræder »for at conservere Gewelfterne«; først næste

Foraar tog man fat paa Genopførelsen. Harsdorff fandt det nødvendigt ikke blot at udarbejde Tegninger, men ogsaa at lade en Model udføre, »da det forrige Taarn var saaledes forbunden, at man ey kunde komme høiere op end til første Durchsicht, og man nu maatte være betænkt paa at forbinde det saaledes, at man kunde komme lige op til Helm-Stangen, om ulykkelige Tilfælde skulde indtræffe.« Tegningerne og Modellen blev den 31. Marts 1775 sendt til Rentekammeret tillige med et Overslag, der lød paa 7915 Rdl. 46 Sk. Spiret blev af Tømmermester Boye Junge afbundet paa en af Tømmerpladserne i København, og derefter blev det hele ført til Kronborg.

Baade Tegningerne og Modellen er bevaret. Den sidste findes nu i Kunstakademiet paa Charlottenborg. Man kan følge dens Vej fra det gamle Kunstammer, der blev ophævet i 1821, til »Kunstmuseet« i Dronningens Tværgade, derfra til Rosenborg ved Aflevering i 1867 og endelig til Charlottenborg. Taarnet blev, som Harsdorff siger, noget »førere« end det forrige, men af samme Højde. Han mente, at den forandrede Konstruktion ikke blot vilde have Betydning i Tilfælde af Brand, men ogsaa ved Reparationer, da man saa kunde undvære kostbare Stilladser. Førheden er dog ikke stærkt iøjnefaldende, naar man sammenligner Taarnet med ældre Afbildninger, og Ombygningen bliver saaledes et nyt Bevis for den Pietet, hvormed Harsdorff gik frem ved Restaurering af ældre Bygninger, særlig fra vor Renæssancetid.

I November 1777 blev Regnskabet aflagt med en Udgift paa i alt 8700 Rdl. 10½ Sk. Der var altsaa en ret betydelig Overskridelse, hvilket blev meget unaadigt optaget i Rentekammeret. Den 10. Januar 1778 tilskriver det Bygningsdirektionen om ikke ved noget Arbejde at overskride de approberede Summer; hvis der behøves flere Penge, skal der indsendes nyt Overslag til Approbation. Denne Reprimande havde tydelig Adresse til Harsdorff, som stadig var utilbøjelig til at underordne sig Kammeret; han kunde ikke rigtig glemme den Tid, da den kongelige »Ober-Bau-Direction« var en med de andre Kollegier sidestillet Myndighed. Den 31. Januar meddelte Kammeret, at Hans

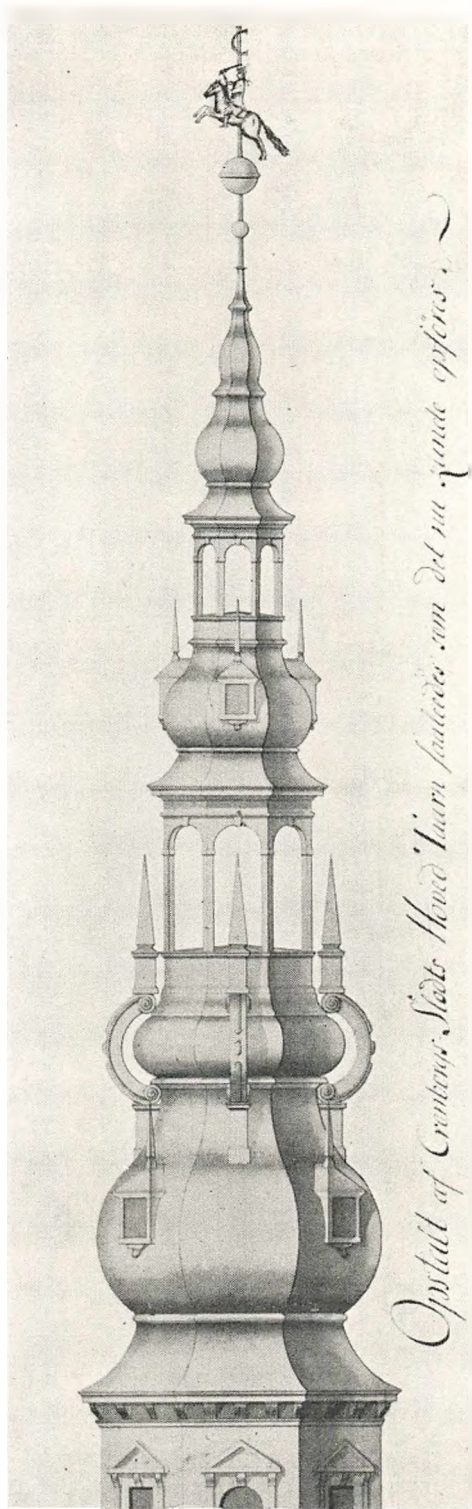

Opstelt af Cronborg. Sæde Hoved Taarn Saaledes som det nu, gamle opføres.

85. Kronborgs Klokketaarn. Det nye Spir.

Majestæt vel for denne Gang allernaadigst havde approberet Overskridelsen, men derhos resolveret: »For Fremtiden haver Vores Byg-Direction saavel som de derunder staaende Bygmestre at holde sig den dem af Vort Rentekammer givne Erindring nøye efterrettelig og saaledes herefter ikke at foranstalte noget Arbeide for Vores Regning, forinden derover først ere indsendte be-

stemte Overslage, hvilke naar de een-gang af Os eller Vort Rentekammer ere approberede, aldrig uden efter foregaaende ny Resolution under Arbeidet maa overskrides.« Det trak allerede op til det Uvejr, som faa Aar efter skulde gøre Ende paa Bygnings-direktionens Tilværelse.

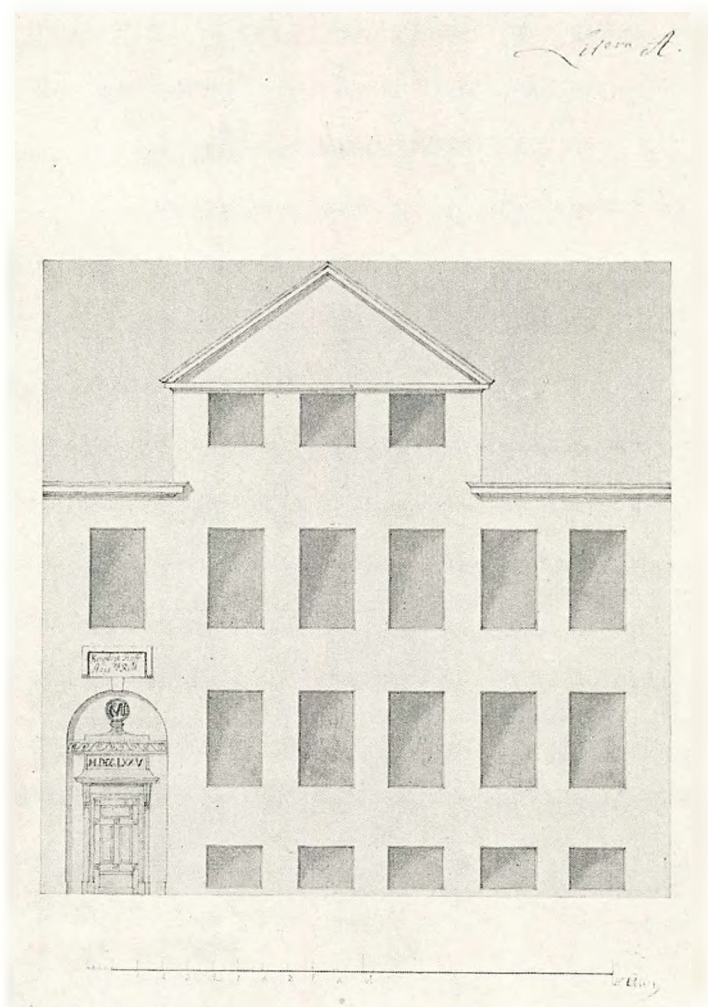

86. Hof- og Stadsrettens Gaard paa Østergade. Tegning i Rigsarkivet.

havde kastet sine Øjne paa Marskalsgaarden paa Købmagergade, den nuværende Postgaard, som var ganske anderledes rummelig og anselig. Den tilhørte paa denne Tid Gehejmerraad Volrad August v. d. Lühe, som var meget villig til at sælge; men da Kongen den 15. Oktober 1772 resolverede, at Retten selv maatte købe sig en Gaard, men at Udgiften baade til Købet og Gaardens Indretning til Rettens Brug ikke maatte overstige 16000 Rdl., var der ikke andet Valg end at købe Gaarden paa Østergade, som Ejeren, Kaptajnløjtnant i Søetaten Rasmus Arendrup var villig til at sælge for 14500 Rdl.

Det var en gammel Ejendom, vistnok fra Frederik IV's Tid, af »Ildebrandshusenes« velkendte Type, med to Etager til Gaden og derover en 3 Fags Kvist. Forhuset var grundmuret med

6 store Fag; Kvisten var »durchgaaende«, som det hedder i Brandtaksationen, altsaa baade til Gaden og til Gaarden. Sidehuset var ligeledes grundmuret; desuden var der et Bindingsværks Tværhus og i Baggaarden nogle mindre Bygninger af Bindingsværk. Disse har næppe været Retten til stor Nytte, og efterhaanden som Skiftesager og andre Akter hobede sig op, blev Justitiarius Horn mere og mere misfornøjet med den indskrænkede Plads. Han fandt ogsaa, at Rettens Værdighed krævede et mere anseligt Hus; tillige havde der vist sig Brøstfældigheder, der gjorde en grundigere Istandsættelse nødvendig, end der var sket ved Overtagelsen. I Sommeren 1774 henvendte Horn sig herom til Finanskollegiet, og den 8. Juni skriver dette til Bygningsdirektionen, at det findes fornødent, at Hof- og Stadsrettens Gaard forsynes med en udvendig Prydelse i Henseende til Maling, Inskription med videre, samt at de nødvendige Reparationer foretages i denne Sommer.

Gaarden var lagt under Harsdorffs Bestyrelse. Han havde i 1772 haft alt Besværet med at syne og vurdere de forskellige Ejendomme, i alt fem, som blev tilbudt Hof- og Stadsretten. Nu søgte han at løse den Opgave at omskabe det gamle Hus til en moderne og anselig Bygning. Den 27. Juni indgav han til Bygningsdirektionen en Redegørelse, hvormed fulgte de her gengivne to Tegninger med tilhørende Overslag. Efter det første Forslag (Litra A) skulde Huset blot istandsættes og males, en ny Port laves og derover sættes en Tavle med Inskription. Dette Forslag fraraadede Harsdorff dog selv, »da det ingenlunde vilde svare til en anstændig og med Gaardens Bestemmelse nogenledes passende Anseelse«. I Betragtning af, at en større Istandsættelse alligevel var nødvendig, foreslog han den Ombygning, som er vist i Tegningen Litra B. I Stedet for Kvisten vilde han »continuere 3die Etage og paasætte Bygningen et proportioneret Hovedgesims«. Derved vilde den faa »en reel Façade«, og han mente, at Pillernes ulige Bredde i Portfaget vilde falde mindre i Øjnene. Overslaget over denne Ombygning

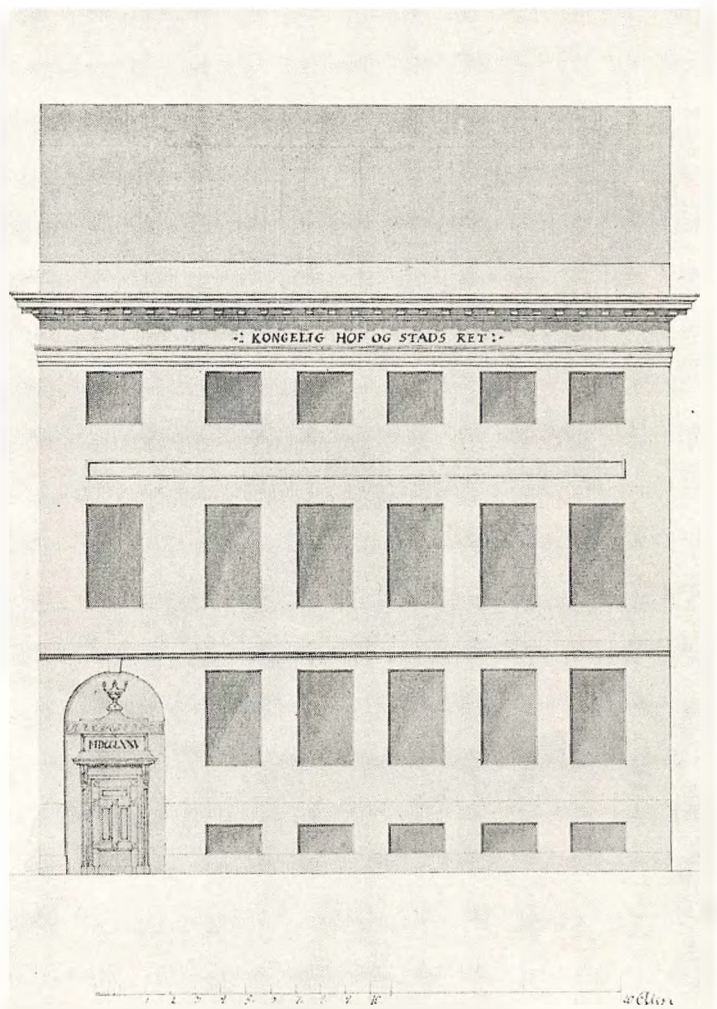

87. Hof- og Stadsrettens Gaard. Harsdorffs Forslag til Ombygning. Tegning i Rigsarkivet.

var paa 5121 Rdl. 12 Sk., medens Reparationen efter Litra A kun vilde koste 3419 Rdl. 1 M.

Bygningsdirektionen sluttede sig ganske til Harsdorffs Forslag; men der faldt aldrig nogen Resolution i Sagen. Naar Justitiarius spurgte Harsdorff, hvad det blev til, svarede han, at han endnu ikke havde faaet nogen Ordre. Haabet om at flytte hen i Marskalsgaarden maatte Horn helt opgive; den blev vel i 1779 købt af Staten; men samtidig blev det bestemt, at den skulde bruges til Postgaard. Hof- og Stadsretten maatte finde sig i at blive i den mindre anselige Gaard paa Østergade. Harsdorffs Ombygningsforslag kom heller ikke til Udførelse; kun de nødvendige Reparationer blev gjort fra Aar til Aar. Men Rettens Arkivsager voksede bestandig, og i 1782-83 maatte Harsdorff indrette en Staldbygning i Gaarden til Arkiv, hvilket kostede 1650 Rdl.



88. Hof- og Stadsrettens Gaard. Forslag til en ny Port.
Tegning i Rigsarkivet.

Bygningshistorisk har Tegningerne altsaa ikke nogen Betydning; men kunsthistorisk har de den Interesse, at de paa en særdeles tydelig Maade viser Forskellen mellem den ældre københavnske Borgerhustype og den, som Harsdorff ønskede at skaffe Indgang. Ligheden med Petersens Jomfrukloster er iøjnefaldende. Ved sin Undervisning paa Akademiet, hvor jo ogsaa Bygningshaandværkere søgte Uddannelse, stræbte han at bringe den borgerlige

Husbygning ind i et bedre Spor, i Begyndelsen uden større Held. Det var først, da han selv kom til at bygge, at man fik Øjet op for de Fortrin, som den nye Hustype havde, baade med Hensyn til et smukt Ydre og til Bekvemmelighed i det indre.

PORTEN I NY VESTERGADE. I »Vigandsgade«, som Gaden dengang sædvanlig kaldtes, laa Vest for Prinsens Palæ et Kongen tilhørende Hus, som i mange Aar havde tjent til Bolig for den talentfulde og flittige franske Billedhugger Le Clerc. I 1766 maatte den næsten firsindstyveaarige Kunstner flytte ud af sit Hjem, fordi Gaarden skulde omdannes til Staldgaard for Palæet, samtidig med at dette blev indrettet til Bolig for Christian VII's Svoger Prins Carl af Hessen. Palæet undergik en omfattende og kostbar Istandsættelse under Anthons Ledelse, og det var ligeledes ham, der ombyggede Le Clercs Gaard til Staldgaard.

I Maj 1772 havde Harsdorff en Del Overslag af Anthon over Reparationer til Gennemsyn, deriblandt et, som angik Staldgaarden. Anthon erklærede Forhuset for saa forfaldent, at det ikke kunde reddes, og Spørgsmaalet var altsaa, om man skulde rive det ned, og i saa Fald hvad der skulde sættes i Stedet. Harsdorff stiller tre forskellige Forslag til Ombygning af Huset. Han fraraader at nedbryde det ganske; thi i saa Tilfælde maatte der opføres en Brandmur til Gaden, hvilket ikke vilde se godt ud. Det var jo ogsaa en af de Ting, som Bygningsdirektionen altid forbød private at gøre. En kongelig Resolution af 8. Juli 1772 bestemte imidlertid, at samme Hus ganske skal borttages og i Stedet derfor opføres en »anstændig« Mur med Port.

Af ukendte Grunde hvilede Sagen i tre Aar. Først den 28. April 1775 modtog Bygningsdirektionen fra Hofinspektør Hjorthøj Meddelelse om Resolutionen, og Direktionen overdrager saa Harsdorff at gøre Tegning og Overslag »til en zirlig Muur med Port, og Muuren af den Højde, at Gavlene fra Baghuusene ikke til Gaden skulle blive synlige«. I Resolutionen var der rigtignok kun Tale om en anstændig Mur; det er Harsdorff, der har faaet Direktionen til at udtale den Opfattelse, at »Muuren med Porten i denne lige for Hoved-Indkiørselen til Slottet beliggende reelle Gade ikke ganske uden Decoration herfra kunde bringes i Forslag«, og det var ligeledes ham, der fik sat igennem, at Muren blev saa høj, at den skjulte Baghusene i Staldgaarden.

Naar man ser paa den Tegning, som han indsendte den 27. Juni sammen med et Overslag paa 1889 Rdl. 2 M. 10 Sk., vil man ogsaa indrømme, at det er lykkedes ham at give Muren et Ydre, som nok skulde gøre en smuk Virkning i Gadebilledet. Den 23 Alen lange Mur er delt i tre Dele; de to ydre, som indfattes af Hjørnekvadre, springer lidt frem foran Midtfaget med den elegante Port. Højden er 14 Alen, og Muren afsluttes for oven af en Frise og en Kransliste med Konsoller. Derover en lav Brystningsmur med fire Vaser af en smuk Form, som vi ogsaa kender fra »Grafternes Fontæne« og Kapellet i Karise. Vaserne minder os om, at Harsdorff er Elev af Jardin, som gerne anvender Vaser ogsaa paa lavere Bygninger, som Pavillonen bag Moltkes Palæ paa Amalienborg. Men Harsdorff har følt, at slanke og høje Vaser ikke passer til lave Bygninger; han former dem som flade Skaale med Laag.

Harsdorffs kunstneriske Synspunkter fandt imidlertid ingen Forstaaelse hos de høje Herrer i Rentekammeret. Den 27. Oktober fik Bygningsdirektionen den Besked, at »i Steden for den foreslagne Muur med Decoration maatte indsendes Overslag til en simpel Muur, da den anden falder for bekostelig. I øvrigt tvivler Kammeret ikke paa, at Directionen jo lader paaagte, at Arbeidet skeer med muligste *menage*.« Hertil svarer Harsdorff den 12. November, at der intet kan spares paa Murer- og Tømrerarbejdet; kun paa Stenhuggerarbejdet og Porten kan der spares 344 Rdl.; men han finder ikke, at »denne ubetydelige Forskiel veier op imod en ziirlig Muur i een af Stadens Hovedgader og lige for Slottet.«

Vinteren gik imidlertid hen med vanskelige Forhandlinger med Naboerne, som havde fælles Gavl med det gamle Hus. Først i Maj 1776 kommer Sagen igen i Gang, og det er som sædvanlig Harsdorff, der er den drivende Kraft. Han gør den 28. Maj opmærksom paa, at Bjælker, Døre m. m. fra det gamle Hus, der skal nedbrydes, kan finde Anvendelse ved Reparationer, som netop skal foretages i Christiansborg Slots »Nebenbygninger«, og spørger, »om den i samme Bygnings Sted agtende Muur i Aar skal opføres«. Bygningsdirektionen lod Spørgsmaalet gaa videre til Rentekammeret, og den 20. Juni faldt saa den afgørende Resolution om, at det gamle Forhus

skal afbrydes og sættes til Auktion. En Brandmur maa opføres efter Tegningen, dog uden Dekoration; Arbejdet skal stilles til Licitation »for at fornemme, om ikke samme for ringere end de dertil requirede 1473 Rdl. 42 Sk. var at bekoste«.

Licitationer var et bestandigt Stridsspørgsmaal mellem Bygningsdirektionen og Rentekammeret. Harsdorff vilde, som det vist plejer at være Tilfældet med dygtige Architekter, helst

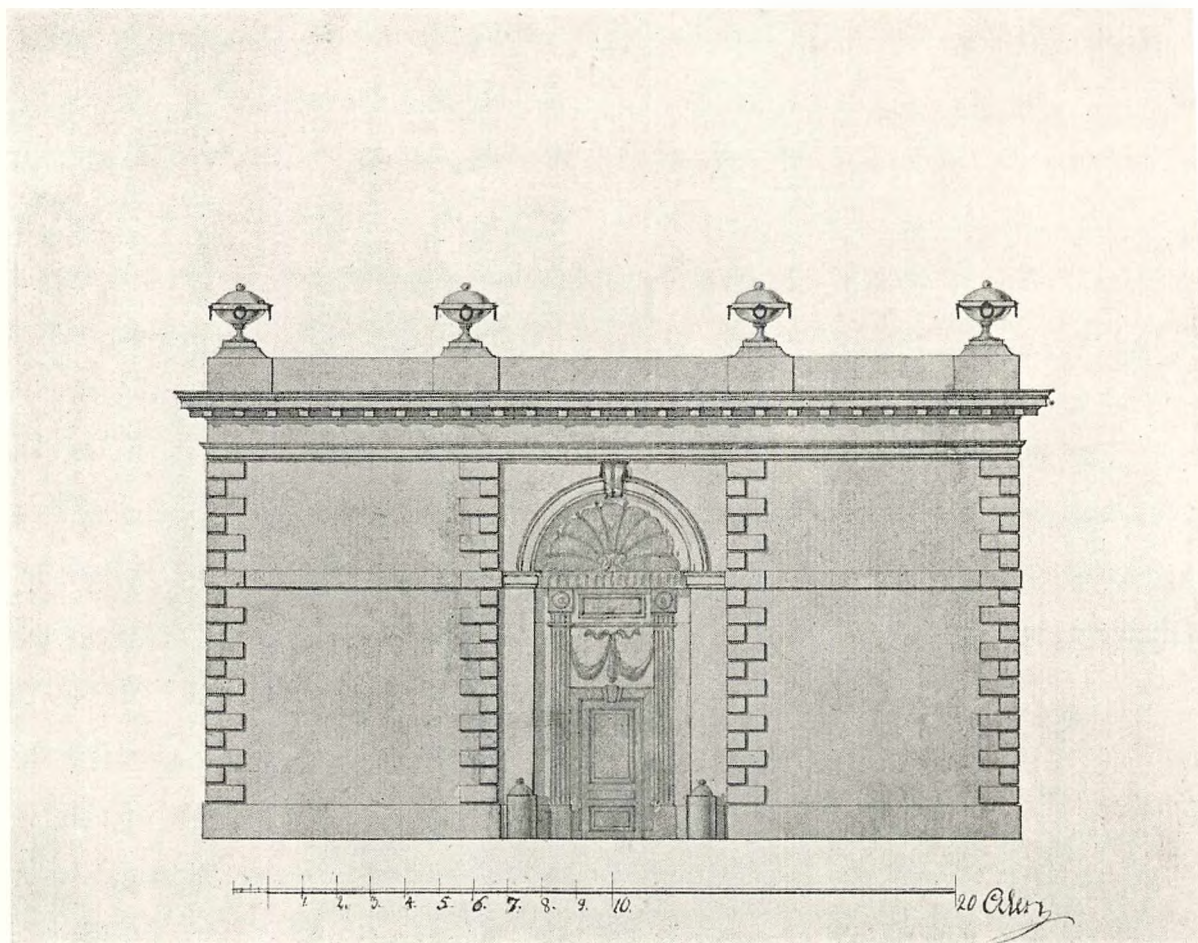

89. Porten i Ny Vestergade. Harsdorffs første Tegning. Rigsarkivet.

arbejde sammen med Mestre, hvis Duelighed og Paalidelighed han kendte. Ved Licitationer var der altid den Fare, at den Mester, som har faaet Arbejdet ved sit lave Bud, søger at slippe skadesløst fra det ved at levere ringere Arbejde. Men han maatte bøje sig for Kammeret. Ved Licitationen, som afholdtes den 11. Oktober 1776, var der ingen Murmester eller Stenhuggermester, der vilde tage Arbejdet for den i Overslaget anslaaede Sum; men for Tømrerarbejdet bød Brandkaptajn og Hoftømmermester Vollmeister under Overslaget; og da hele Entreprisen blev opbraabt under eet, blev han lavestbydende med 1300 Rdl. Harsdorff var betænkelig ved Sagen, da han kendte Vollmeisters Arbejdsmetoder; men Rentekammeret approberede den 11. December Budet, hvorved der jo opnaaedes en »menage« for den kongelige Kasse paa 173 Rdl. 42 Sk.

Forud for Licitationen havde Harsdorff og Dajon udarbejdet vidtløftige Konditioner, og der-

med fulgte en ny Tegning. Harsdorff havde, sikkert med blødende Hjerte, maattet afklæde Muren al overflødig Dekoration. Den fremtræder nu som en simpel Brandmur, afdækket med bornholmsk Sandsten. Ogsaa Porten er meget simplificeret. Hverdagens graa Tone er traadt i Stedet for de festlige Glimt af en skabende Kunstneraand.

Man var nu kommet ind i Vinteren, og der hengik atter flere Maaneder uden at der skete

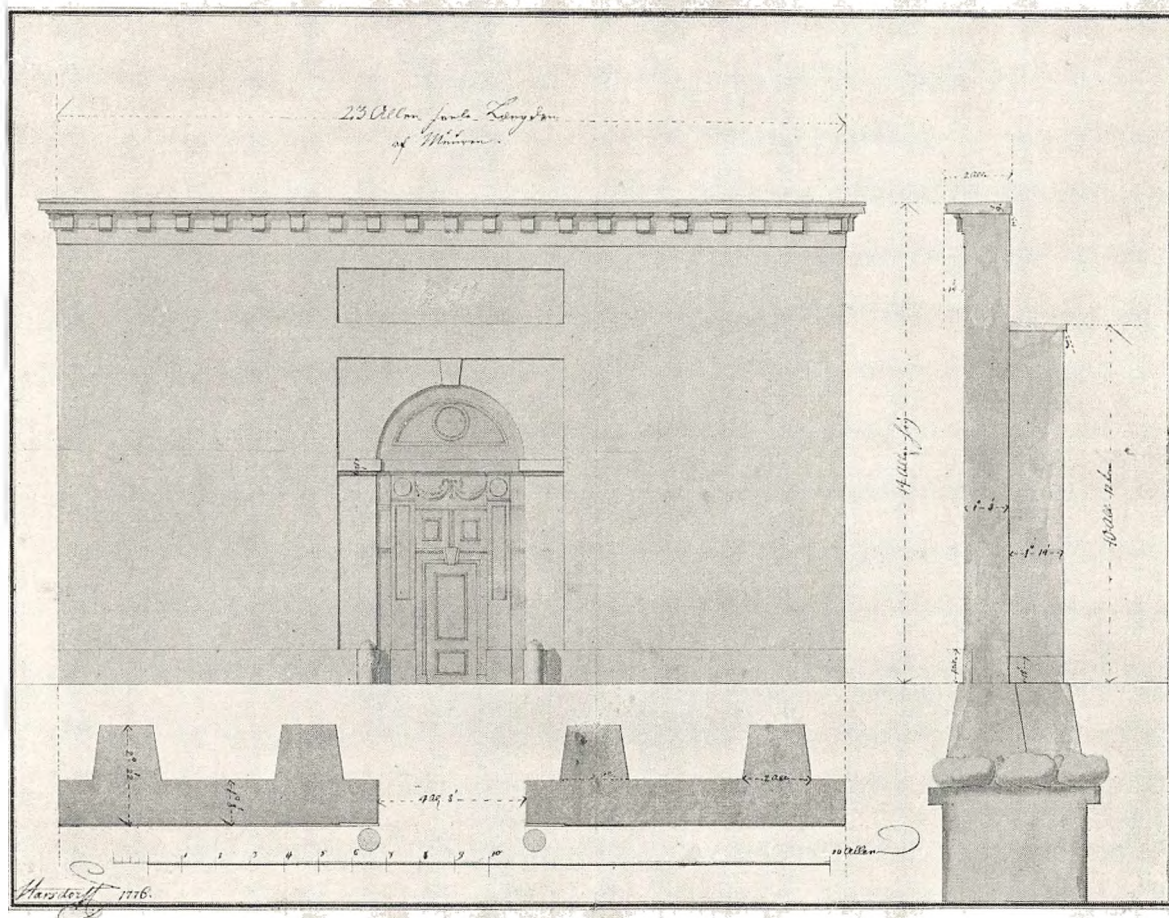

90. Porten i Ny Vestergade. Den ved Udførelsen benyttede Tegning. Rigsarkivet.

noget. I Sommeren 1777 klager Palæforvalter Cassius gentagne Gange over, at Vollmeister endnu ikke har begyndt at opføre Muren. Paa Aarets sidste Dag fik han en a conto Udbetaling paa 700 Rdl. Derefter gik Arbejdet igen i Staa, og der gik et helt Aar, inden det kunde afleveres som færdigt. Besigtigelsen fandt Sted den 3. Juli 1779, og endelig den 9. September kunde Bygningsdirektionen anvise Restbeløbet til Udbetaling.

Muren var af røde Sten i »Slotsform« fra Hellesens Teglværk i Snekkersten (Bergmansdal). Porten skulde efter Konditionerne males med gul Oliefarve. Medaillonen over Porten, som er vist paa Tegningen blev ikke udført. Saaledes stod Muren i mere end hundrede Aar. I 1888 blev den nedrevet, og den er næppe blevet savnet af nogen. Den kunsthistoriske Interesse knytter sig til Harsdorffs første Tegning.

TOLDBODPAKHUSENE. Som et Minde om den glimrende Handelsperiode omkring 1780 ligger endnu en Række store Pakhuse mellem Ny Toldbodgade og Havnen, bekendt under Navnene Kieler Pakhus, Vestindisk Pakhus, Gule og Blaa Pakhus. De tre af disse er bygget for kongelig Regning efter Harsdorffs Tegning og under hans Ledelse. Gule Pakhus blev opført af Handels- huset De Coninck og Reiersen, og det kan ikke siges med Sikkerhed, hvem der har været dets Bygmester. Sandsynligvis har det været Harsdorff; det er i det væsentlige en Gentagelse af Kieler Pakhus.

Allerede før Struensee-Tiden havde Købmændene ønsket en Frihavn eller en Frilagerplads med Pakhuse, og de fandt Støtte for denne Plan hos Regeringen, navnlig hos H. C. Schimmel-

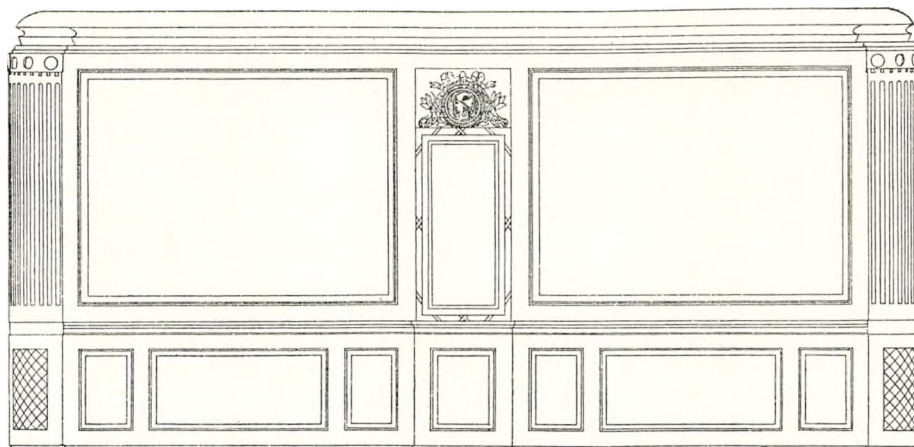

91. Vestindisk Pakhus. Sidevæg i Udsigtsværelset. Opmaaling af Odense Bygningskoles Elevforening.

mann. Man ønskede den gamle botaniske Have, som laa længst ude i Amaliegade, og de tidligere Tømmerpladser langs Havnen; og J. C. Conradi havde i 1769 udarbejdet Tegninger og Overslag, hvorefter Pakhusene vilde koste noget over 67000 Rdl. Man haabede, at Pakhusene vilde blive bygget for kongelig Regning og billigt udlejjet, og den af Regeringen nedsatte Kommission, hvori A. P. Bernstorff og Schimmelmänn havde Sæde, var stemt for at imødekomme Købmændenes Ønske. Foreløbig fik Kommerce-Kollegiet den 4. Juli 1770 Skøde paa hele Arealet.

Struensee var ligeledes stemt for Frihavnsprojektet, men han vilde ikke have, at Staten skulde engagere sig med at bygge Pakhuse; det maatte efter hans Mening blive Købmændenes Sag. Dermed strandede Sagen foreløbig; men nogle Aar efter blev den optaget igen som et Led i Guldbergs og Schimmelmännns Bestræbelser for at fremme og udvikle Københavns Handel. En Resolution af 12. Oktober 1775 paalægger General-Toldkammeret at lade udarbejde Plan og Overslag til Oplagspakhuse, og Sagen gik derfra den 28. Oktober til Bygningsdirektionen. Samtidig blev det paalagt Toldinspektørerne at gaa Direktionen til Haande med alle nødvendige Oplysninger. Et Møde blev berammet til den 6. November, hvor Direktionen og Toldinspektørerne »conjunctim« tog Lokalteterne i Øjesyn, og det blev derefter overdraget Harsdorff at forfatte Tegninger.

Det var jo en helt ny Opgave, og Harsdorff maatte først indhente mange Slags Oplysninger om Beliggenheden, Størrelsen og Indretningen af et saadant Pakhus ved Henvendelse til ind-

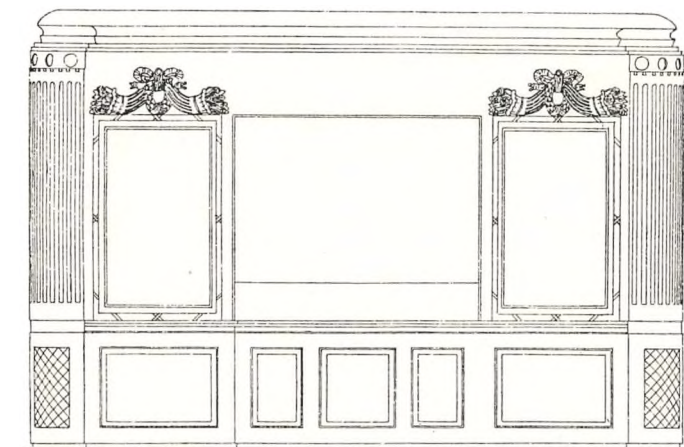

92. Udsigtsværelset i Vestindisk Pakhus. Vinduesvæggen.

sigtsfulde Købmænd. Conradis Tegninger kunde ikke findes; han maatte selv gøre et Udkast, og da dette ikke var tilfredsstillende, udarbejde et nyt Projekt. Hermed gik der lang Tid, og først i Foraaret 1777 kommer Sagen igen til Behandling i Bygningsdirektionen. Den 1. Marts melder Harsdorff, at han har forevist sit Projekt i en Konference med Schimmelman og Konferensraad Stemann, som var 1ste Deputeret i General-Toldkammeret.

Den Plan, som Harsdorff forelagde de to høje Embedsmænd, viste et Pakhus af mægtige Dimensioner. Det skulde være 128 Alen langt, 35 Alen bredt og have 6 Etager, hvoraf den nederste hvælvet. Omkostningerne var beregnet til den formidable Sum 88554 Rdl. 8 Sk. Harsdorff havde dog ogsaa et billigere Forslag, som kun vilde koste 64314 Rdl. 70 Sk. Besparelsen fremkom ved at indskrænke Bredden til 21 Alen, hvorved det blev muligt at overspænde hele Bredden med Bjælker, idet 21 Alen var den største Længde, hvori de pommerske Bjælker kunde faas. Selv anbefalede han dog det større Projekt, idet han paaviste, at dette med sine 6 Etager og 2 Lofter vilde give et Gulvareal paa 35930 □Alen, det mindre derimod kun 20114 □Alen. Schimmelman og Stemann vilde dog hverken gaa med til det ene eller det andet, men forlangte et nyt Projekt til et Pakhus, som kun skulde være i 3 Etager, i øvrigt af samme Længde som det

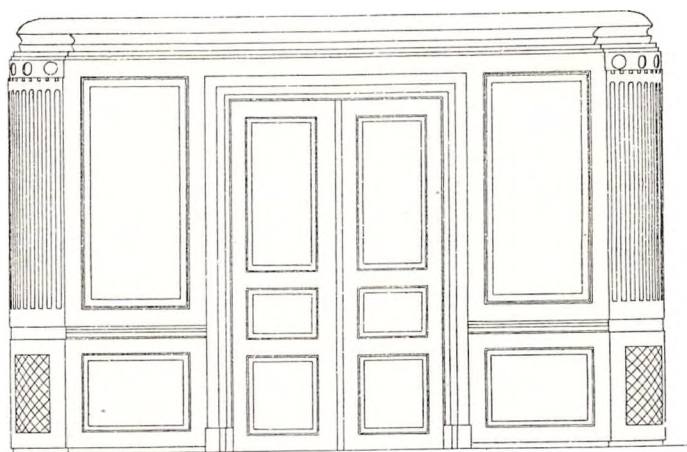

93. Udsigtsværelset i Vestindisk Pakhus. Væggen med Indgangsdøren.

førrige og med 21 Alens Bredde. Tillige ønskede de, at Pakhuset skulde bygges af bornholmske Brudsten i Stedet for af Mursten fra Jægerspris.

Den 30. Marts 1777 havde Harsdorff dette Projekt færdigt. Overslaget blev paa 32802 Rdl. 84 Sk., naar der skulde bruges brændte Sten; men hvis Murene skulde være af Brudsten, vilde

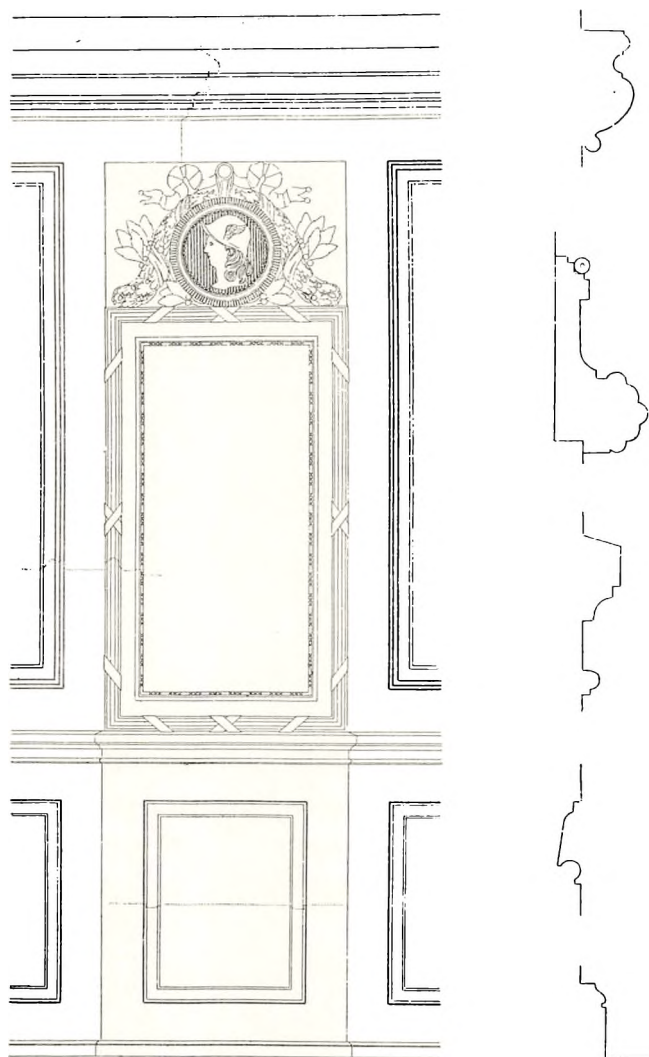

94. Udsigtsværelset i Vestindisk Pakhus. Detail af Sidevæg.

det blive 2040 Rdl. 12 Sk. dyrere. Samtidig fremlagde Harsdorff i Bygningsdirektionen en Tegning, der viste, hvorledes »det røde Hav«, en senere (1782) opfyldt Kanal, der laa mellem Toldboden og Tømmerpladserne, kunde udvides og deromkring i Tiden bygges 6 Pakhuse af 80 Alens Længde og 20 Alens Bredde, som hvert vilde koste 12590 Rdl.

Efter dette Projekt blev Kieler Pakhus eller »Hovedoplags-Pakhuset«, som det dengang kaldtes, bygget i 1777-78. Helt færdigt blev det dog først i 1779, efter at der var gjort nogle Forandringer og nye Indretninger i Bygningen. Det er bygget af gule Mursten i 3 Etager med 2 Lof-ter. I den nederste hvælvede Etage er der 42 Krydshvælvinger.

Man var nu midt i den Periode, hvor Handelen florerede som Følge af den Krig mellem Sømagterne, der var fremkaldt ved den nordamerikanske Frihedskrig. Der stiftes det ene store Handelskompagni efter det andet under levende Deltagelse af Regeringen og med Statens højeste Embedsmænd som Medlemmer af Direktionerne. Den 6. Maj 1778 blev Oktroien udstedt for

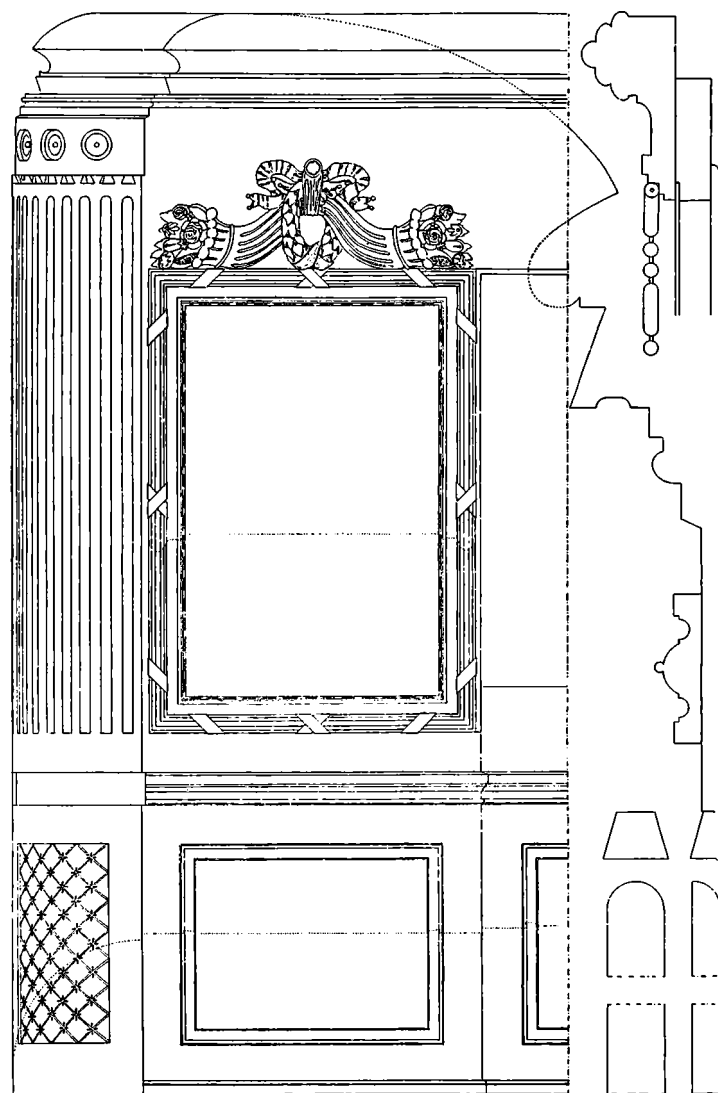

95. Udsigtsværelset i Vestindisk Pakhus. Detail af Vinduesvæggen.

»Det vestindiske Handelsselskab«, og Regeringen købte en Tømmermester Vollmeister tilhørende Gaard i Amaliegade til Administrationsbygning for Selskabet. Pakhusplads fik man foreløbig ved at leje Halvdelen af Hovedoplags-Pakhuset; men næste Aar udvirkede Overskattedirektionen den 22. Juli en kgl. Resolution om, at der skulde bygges et nyt Pakhus til det vestindiske Handels-selskab, hvilket saa meget lettere kunde gennemføres, som Overskattedirektionens ledende Mænd, de to Grever Schimmelmann, Fader og Søn, samt Konferensraad Stemann sad i Selskabets Bestyrelse sammen med selve den almægtige Geheimsekretær Ove Høegh-Guldberg.

Fra først af var det Meningen, at det nye Pakhus skulde være i 3 Etager ligesom Oplagspakhuset. Men under Opførelsen blev det ved Resolution af 10. November 1780 bestemt, at der skulde paabygges to nye Etager og »en Udbygning paa Vandsiden«. Det er det bekendte taarnagtige Fremspring, der giver dette Pakhus sit særlige Præg. Paa den Maade fik det 5 Etager og 3 Lofter; det blev færdigt i 1781, og den 27. Februar 1782 approberedes den Bekostning af 72693 Rdl. 1 M. 8 Sk., som af den kgl. Kasse var anvendt til Bygningen. Samtidig skænkes der Harsdorff 300 Rdl. for hans hafte Umage og 150 Rdl. for Kontorhold. Dermed var man dog ikke færdig. I 1783 maatte der efterbevilges 8000 Rdl. til »Biindretninger«, og i Slutningen af samme Aar 5898 Rdl. 94 Sk. »for bedre Indretninger« i Pakhuset, saa at Bygningen kom til at staa Regeringen i ca. 86600 Rdl.

Syd for det vestindiske Handelsselskabs Plads, altsaa nærmere St. Annæ Plads, laa de Arealer, der var overladt »den grønlandske Handel og Fiskefangst«. Her byggede først De Coninck og Reiersen det foran omtalte »Gule Pakhus«; derefter følger »Blaa Pakhus«, som blev opført af Harsdorff i 1781-83. I det ydre er det en Gentagelse af Vestindisk Pakhus; kun mangler Taarnet. Murene har været pudsede og malet med en mørk blaalig Farve; nu er Pudsen for en stor Del afskallet og Muren har et uskont skjoldet Udseende. Harsdorff fik for sit Arbejde samme Honorar som for Vestindisk Pakhus.

Pakhuset kaldtes først det store grønlandske Pakhus; men i 1781 blev der dannet et nyt stort Handelsselskab, »det guineisk-østersøiske«. Den grønlandske Handel maatte flytte over til Christianshavn, og det nye Pakhus fik Navnet »det første østersøiske«. Der blev nemlig samtidig bygget to andre Pakhuse til det nye Selskab, stadig videre op imod St. Annæ Plads. Harsdorff havde intet med disse at gøre. Murmester Platz tog Opførelsen i Entreprise; Tilsynet blev overdraget Major Peymann, Harsdorffs Kollega i Bygningsdirektionen. Han havde Ord for at være bygningskyndig; men nogen Originalitet som Bygmester har han ikke vist her. De to Bygninger er blot Kopier af »Blaa Pakhus«. I nyere Tid er de blevet forbundne ved en Mellembygning med Gavlfacader baade mod Havnen og mod Ny Toldbodgade.

Nogen særlig kunsthistorisk Betydning kan man ikke tillægge disse Pakhuse; det var jo rene Nyttebygninger. En Særstilling indtager dog Vestindisk Pakhus. Her har der aabenbart været rigelige Midler til Raadighed, og Harsdorff har faaet Lejlighed til at give den Følelse af Stolthed og Selvtillid, som Opsvinget i Handelen fremkaldte, et kunstnerisk Udtryk. Ud imod Havnen rejser sig det mægtige Taarn med sin kraftige Hovedkrans, støttet af Konsoller. Hjørnepilastrene er pudsede; ellers staar Muren blank i de røde Sten. Fra Altanen paa det flade Tag har man en storslaet Udsigt over Havnen og langt ud over Sundet.

Indvendig er Pakhuset fuldt af svære Tømmerkonstruktioner. Ad halvmørke og umagelige Trapper kommer man op paa det øverste Loft, hvorfra der er Udgang til Altanen. Vender man sig nu mod den nordre Gavl, overraskes man ved at finde et med den største Elegance udstyret Værelse, uden Tvivl bestemt for Direktionen, for at den derfra kunde se ud over Sundet, naar den ventede Skibe hjem. En bekendt, men ikke helt paalidelig Tradition beretter, at Kronprins Frederik herfra var Øjenvidne til Slaget paa Reden den 2. April 1801.

For Tiden befinder Værelset sig ganske vist i en lidet lystelig Tilstand; men gennem en for nylig foretagen Opmaaling faar man et tydeligt Begreb om dets oprindelige Udseende, og det

kunde uden stor Bekostning rekonstrueres. De borttagne Spejle findes tillige med Stolene i Overtoldinspektørens Kontor. To Medailloner med Guirlander, som har siddet over Spejlene, er i Toldmuseet. Det store Udsigtsvindue i Gavlen er nu delt med Jernsprosser; oprindeligt var her et Skydevindue. Paa Skamlen foran Vinduet ligger endnu Rester af rødt Klæde.

Væginddelingen er den sædvanlige symmetriske med Brystpanel for neden og tilsvarende Felter for oven med Papirstapet paa Lærred. Tapetet, hvoraf nogle Rester endnu er synlige, har



96. Kathedralskolen i Trondhjem. Fot.

et livligt og morsomt Mønster; men det er naturligvis ikke givet, at det stammer fra den første Tid. Man lægger Mærke til den kraftige Profil af Listerne, som omgiver Tapetfelterne. Omkring Indgangsdøren er der en forgyldt Liste af Form som et Bundt Stokke (»fasces«), et velkendt klassicistisk Motiv, som Harsdorff ogsaa anvender paa Slaglisten af Døre. Pilastrene i Hjørnerne er fint formede; de er konkave, saa at Hjørnerne viser sig afrundede. Felterne for neden er helt forgyldte med et indskaaret Gittermønster; for oven er Riflerne forgyldte; øverst tre runde Skiver paa en Plade med Draaber (»guttæ«) under Skiverne.

KATHEDRALSKOLEN I TRONDHJEM. Bygningsdirektionens Kompetence gik ikke ud over Kongerigets Grænser. I Sager, der angik Hertugdømmerne, blev den i Reglen kun raadspurgt, naar der var Tale om Udnævnelse af nye Bygmestre; og norske Sager blev ligeledes kun undtagelsesvis sendt til Direktionens Erklæring. Det skete dog et Par Gange, og i eet Tilfælde førte det til, at Harsdorff kom til at give Tegning til en større offentlig Bygning.

Kathedralskolen i Trondhjem havde til Huse i en daarlig gammel Bygning af Træ, som var »hel skræksom for Skolens Lærere«, og Stiftsovrigheden, Biskop M. F. Bang og Stiftsbefalingsmand v. Osten, henvendte sig derfor den 28. Januar 1774 til Danske Kancelli med en indtrængende Forestilling om, at det var nødvendigt at købe en anden Grund og opføre en grundmuret Bygning. Man ventede at kunne faa Tilskud af den Angelske Stiftelse, af hvis aarlige Indkomster $\frac{2}{6}$, som efter Fundatsen egentlig skulde lægges til Kapitalen, med Kongens Tilladelse i 1770 var tillagt Tugthuset i 6 Aar til et Byggearbejde. Stiftsovrighedens Forslag var, at det samme

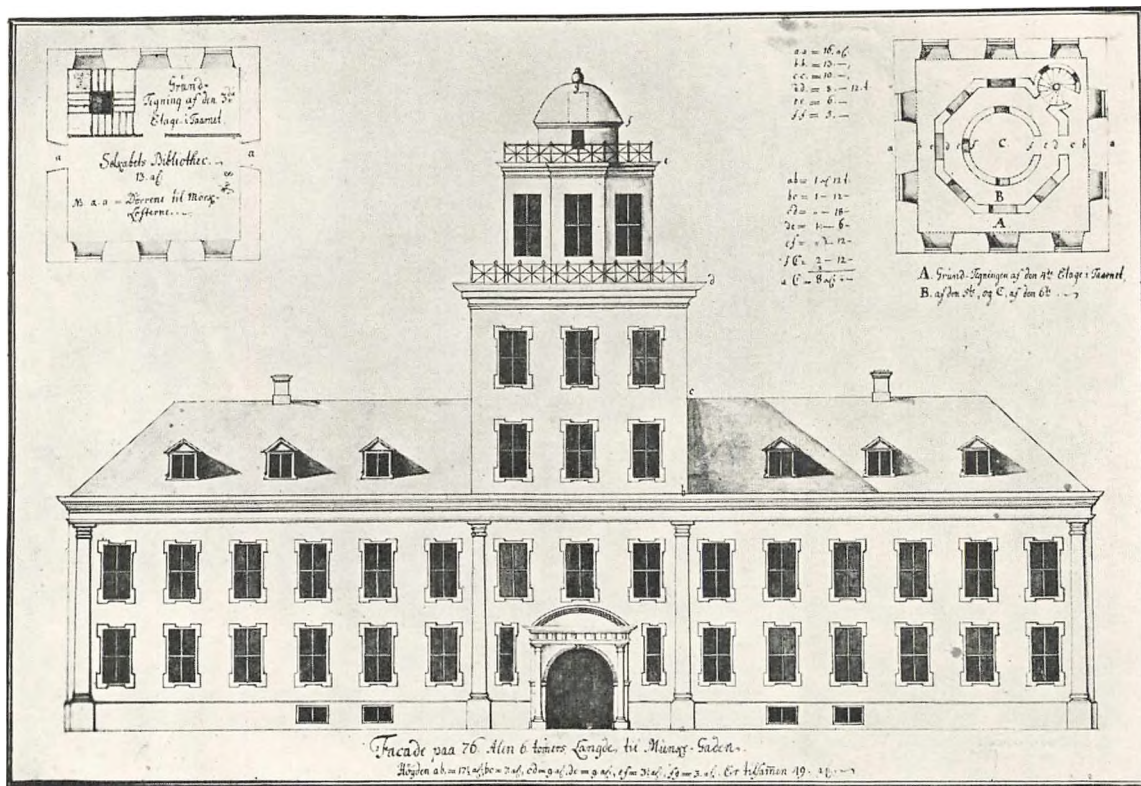

97. Kathedralskolen i Trondhjem. J. D. Berlins Tegning.

Rentebeløb i de følgende 6 Aar skulde bruges til en ny Bygning for Kathedralskolen. Det var Tanken, at Bygningen tillige skulde rumme det norske Videnskabsselskab med dets Bibliothek og Samlinger, og endelig ønskede man et astronomisk Taarn paa Bygningen. Forslaget blev bevilget ved Resolution af 7. April 1774; men Pengene kunde altsaa først blive disponible om to Aar. Denne Tid benyttede man til at se sig om efter en Byggegrund og træffe andre Forberedelser.

Den 4. Juli 1776 modtog Bygningsdirektionen fra Kancelliet en fra Stiftamtmanden og Biskoppen i Trondhjem indkommen Promemoria af 14. Juni, hvori meddeles, at en Grund nu er købt. Hermed fulgte 5 Tegninger til den nye Skolebygning, forfattede af en tyskfødt Mand ved Navn Johan Daniel Berlin, der foruden at være Stadsmusikant og Organist ved Domkirken beklædte Stillingen som »Oberbrandmester«. Harsdorff fik Tegningerne til Undersøgelse og fandt følgende Mangler: 1) at Skillerummene er af Træ; 2) at den aabne Kolonnade i underste Etage til Gaarden er af Træ; 3) at en Del Skorstensrør er anlagt i Hovedmuren; og 4) at de arkitektoni-

ske Proportioner ikke er iagttagne. Han finder, at en anden Tegning er fornøden, og tilbyder selv at udføre en saadan, naar han faar de nødvendige Oplysninger om Beliggenhed, Prisen paa Materialier, Arbejds løn m. m. Dog ønsker han i saa Tilfælde en passende Belønning, da Arbejdet er hans Embede uvedkommende og vil medføre Bekostninger for ham.

Den 8. Marts 1777 ankom de forlangte Oplysninger fra Stiftsovrigheden, som tillige erklærede sig villig til at betale et passende Honorar til en Architect. Bygningsdirektionen overdrog derefter

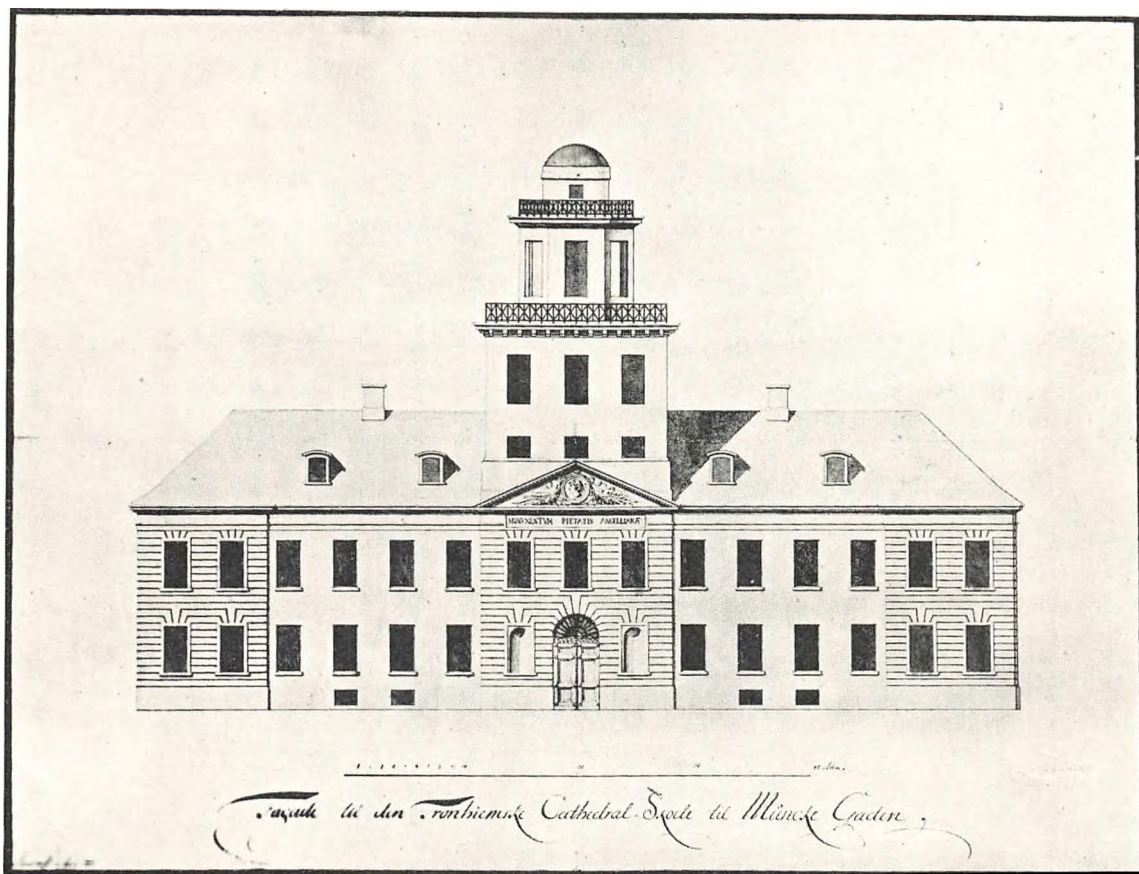

98. Kathedralskolen i Trondhjem. Harsdorffs 1ste Tegning.

Harsdorff at gøre Tegninger og Overslag, som ikke maatte overstige 20000 Rdl. Brandmesterens Tegninger blev altsaa ikke benyttet, skønt han fandt, at hans Projekt var blevet forkastet »af uvæsentlige Grunde«. Naar man sammenligner Berlins og Harsdorffs Tegninger, vil man dog straks blive klar over, at der var Grund nok til at forkaste de første. Foruden de Mangler, som Harsdorff paaviser, kunde det gøres gældende, at de Stilformer, som Berlin anvender, er saa forældede, at man maa helt tilbage til Frederik IV's Tid for at finde noget lignende i Danmark. Opstalten lider desuden af grove Tegnefejl, som viser, at Berlin ikke havde noget virkeligt Begreb om Bygningskunst.

Harsdorff indsendte sine Tegninger den 16. August. Der var Planer, Snit og Façade, i alt 5 Tegninger med tilhørende Overslag. Mod Tegningerne havde Bygningsdirektionen ikke noget at indvende; men Overslaget oversteg langt det bevilgede Beløb. Det var paa 30710 Rdl., skønt

heri ikke var medregnet de to Kældere, hvortil Graasten allerede var anskaffet, Graasten til Trapperne, Transportudgifter m. m. Harsdorff hævdede imidlertid, »at naar Herr Berlins Projekt skulde ordentlig udføres med Forandring i Tømmerværket, som er for svagt, og de fornødne Forbedringer gjøres i Muurværket, vilde samme blive endnu langt kostbarere.« Stiftsovrigheden syntes ogsaa godt om Harsdorffs Tegninger og bad Direktionen om at fastsætte hans Honorar; men om Overslaget maatte der gøres Indstilling til Kancelliet. Stiftamtmanden var tilbøjelig til at nøjes med en Træbygning; men Biskop Bang holdt bestemt paa, at Huset skulde bygges af

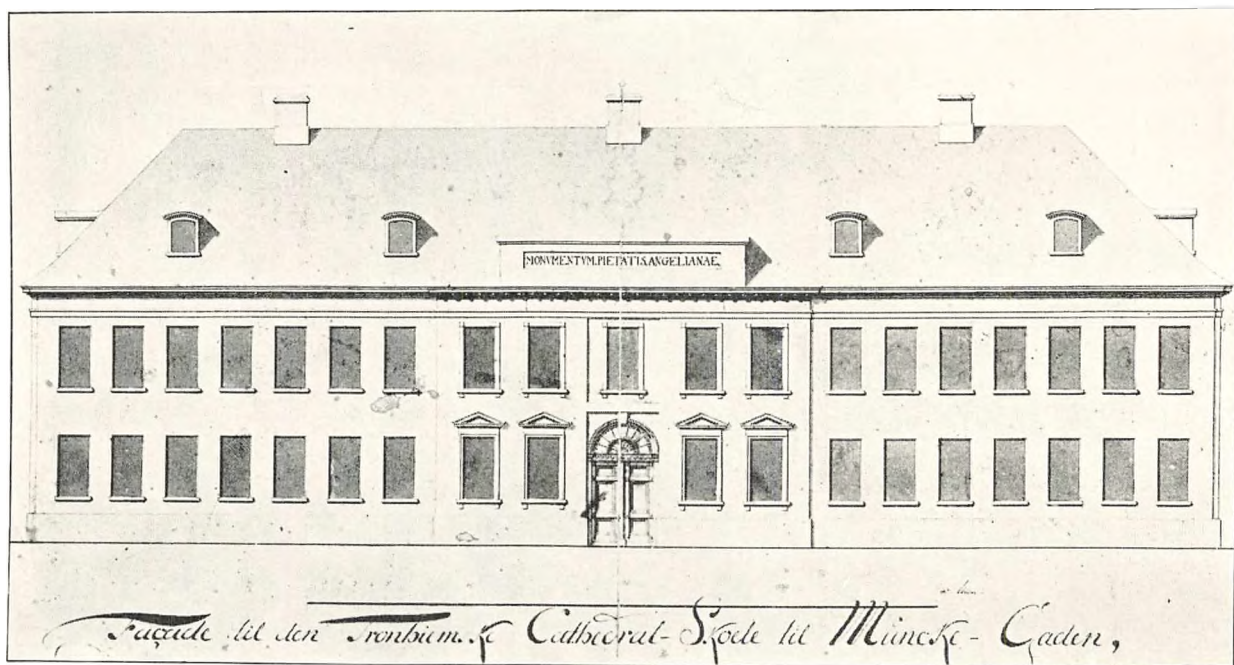

99. Kathedralskolen i Trondhjem. Harsdorffs sidste Tegning. Façade.

Sten, og heri fik han Medhold ved den kongelige Resolution, der faldt den 7. Januar 1778. Men det astronomiske Taarn kunde der ikke blive Raad til.

Stiftamtmanden og Biskoppen spørger nu den 28. Februar 1778, om Bygningen kan opføres efter Tegningen med Udeladelse af Taarnet, og hvad derved kan spares. Men saa let gik det ikke; Taarnet rummede tillige Hovedtrappen, og en fuldstændig Omarbejdelse var nødvendig, naar Overslagssummen skulde nedbringes til de 20000 Rdl. Hermed gik nogle Maaneder; i Norge blev man lidt utaalmodig, og den 5. December spørges der, om Tegningerne ikke er kommet tilbage til Kancelliet og kan indstilles til Approbation. Kancelliet lader den 2. Januar 1779 Spørgsmaalet gaa videre til Bygningsdirektionen; men først den 9. Marts svarer denne med en længere Redegørelse og Meddelelse om, at Harsdorff har forfærdiget ganske nye Tegninger, hvorefter Udgiften vil blive 20265 Rdl. 20 Sk. Til Belønning for hans Arbejde og for Udlæg og Omkostninger, som han selv beregner til 200 Rdl., indstilles om han ikke i det mindste maatte nyde 500 Rdl. Kancelliet meddeler den 18. Marts dette til Stiftsovrigheden med Tillæg, at man ikke har noget mod Tegningerne at erindre, naar blot Omkostningerne ikke overstiger, hvad der er bevilget af den Angelske Stiftelse.

Harsdorff mente, at man nu kunde sende Mursvende til Norge, og at Bygningen saa kunde være færdig til Høsten 1779. Men det blev der ikke noget af. Stiftelsens Forstander havde gjort Indvendinger mod, at Fundatsen atter blev fraveget, og som Følge deraf var Renterne holdt tilbage. Et Brev fra Biskoppen af 6. Januar 1781 viser, at Pengene først blev udbetalt i September 1780. Om Arbejdet derefter er gaaet saa langsomt, at det strakte sig over 6 Aar, eller om det endnu har været opsat en Tid, vides ikke; men vist er det, at Skolen først blev indviet den 29. Januar 1787 paa Kongens Fødselsdag. Stiftsprovst C. F. Hagerup holdt en blomstrende Tale, hvori han ogsaa priser Architekten, der har opført »dette prægtige Hus, som paa nogle Fejl nær, udmærker sig blandt Bygningskunstens skjønne Døttre«.

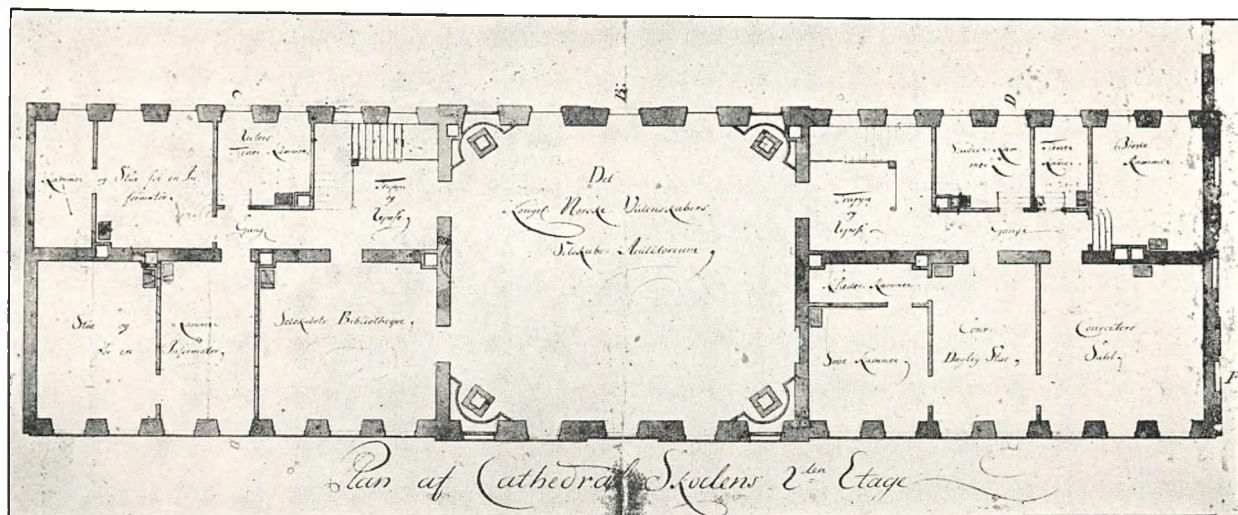

100. Kathedralskolen i Trondhjem. Harsdorffs sidste Tegning. Plan af 2den Etage.

I Projektet fra 1777 interesserer særlig det astronomiske Taarn, som skulde være rejst over Bygningens Midte. I Hovedsagen er det blot en Omarbejdelse af Berlins Forslag. Over den svære firkantede Underdel, som kranses af en Balustrade, kommer en ottekantet Etage, ligeledes med et Jerngitter, og øverst den runde Observationsstue, dækket af en Halvkuppel. Løsningen følger naturligt af Opgaven; men det interessante er, at Harsdorffs Taarnprojekt synes at være Grundlaget for den Kirketaarnstype, som C. F. Hansen senere skabte. Harsdorff selv har aldrig bygget Kirketaarne, og efter hans Idéer om Kirkebygningskunst var der heller ikke nogen Anledning dertil. C. F. Hansen har derimod flere Gange staaet overfor denne Opgave, som synes at have været det vanskeligste Problem for Nyklassicismens Architekter, fordi de her ikke helt kunde frigøre sig fra det middelalderlige, som de for enhver Pris vilde bort fra. Afslutningen med en Halvkuppel findes i de fleste af C. F. Hansens Kirkeprojekter, ogsaa et til Frue Kirke.

En mere umiddelbar Aflægger af Harsdorffs Projekt synes det astronomiske Taarn at være, som en halv Snes Aar senere blev opsat paa Kirken i Sorø i Stedet for Tagrytteren, der maatte nedtages paa Grund af Brøstfældighed. Harsdorff har hverken tegnet eller bygget dette Taarn; men han har efter Anmodning gennemset Projektet og gjort Beregning over Omkostningen, og her siger han selv, at Observatoriet var projekteret af Professor Wøldike i Sorø. Men han var godt fornøjet med Tegningen og foreslaar ikke nogen Ændring. Det var ellers sjældent Tilfældet,

naar Harsdorff fik andres Tegninger til Bedømmelse, og man kunde være tilbøjelig til at opstille den Formodning, at Wøldike i Forvejen har talt med Harsdorff om, hvorledes et saadant Taarn kunde formes arkitektonisk.

Det første Projekt til Skolen i Trondhjem er i øvrigt mærkelig lidt Harsdorffsk. Det har stærke Mindelser om Baroktiden, og Façaden er nærmest i Jardins Stil; den ligner meget Gaardfaçaden af Bernstorff Slot. I det omarbejdede Projekt finder vi mere af Harsdorff selv. Efter at Taarnet var bortfaldet, har han bedre kunnet følge sine egne Idéer. Han behøvede nu ikke mere den smalle Midtrisalit; han opgiver helt Rusticeringen og skaber en mere roligt virkende Façade med et lidt

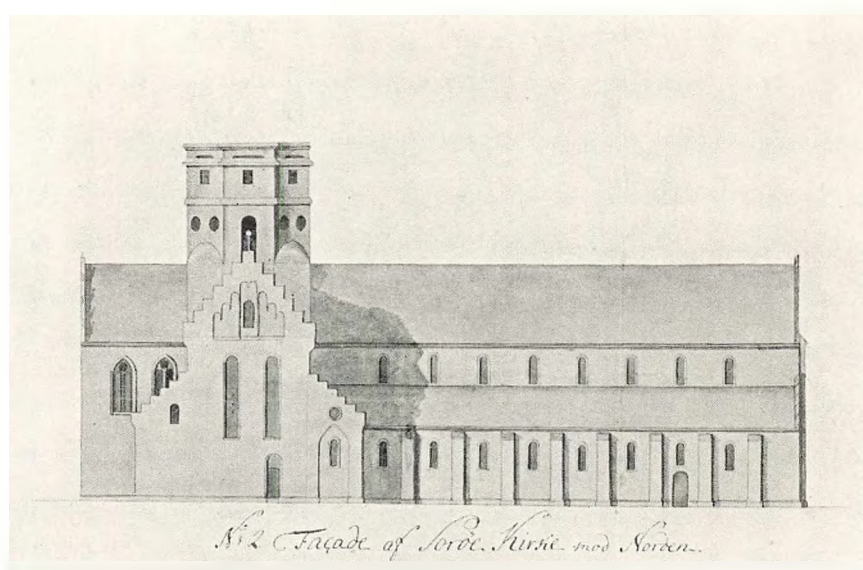

101. Soro Kirke med astronomisk Taarn. Tegning i Rigsarkivet.

fremtrædende Midtparti paa fem Fag. Fortrinlig virker, som altid hos Harsdorff, den kraftige Afslutning for oven; det var noget, han ogsaa i sin Undervisning lagde en særlig Vægt paa. Attikaen med Inskriptionen blev ikke udført. Indskriften, der lyder: »Monumentum pietatis Thomæ Angeli«, blev sat paa selve Muren.

Medens Harsdorff i 1778 var i Gang med Omarbejdelsen af Skoleprojektet, kom der den 20. Februar fra Kancelliet en lignende norsk Sag, hvorom man ønskede Bygningsdirektionens Betænkning. Det drejede sig om en ny Overhofrets-Bygning i Christiania. Der medfulgte Tegninger og et Overslag paa 21289 Rdl. 16 Sk. Harsdorff fandt at det var bedst, »at af en kyndigere blev gjort et andet Project, da der paa samme Plads og for samme Penge kunde gøres noget langt bedre end det projecterede«. Han tilbød selv at gøre et saadant Projekt, naar man vilde godtgøre ham Bekostning og Umage; men i Bygningsdirektionen hørte man ikke mere fra Norge om denne Sag.

DET RUSSISKE PALÆ I HORSSENS. I Aaret 1780 indtraf en mærkelig Episode i det danske Hofs Historie. To russiske Prinser og to Prinsesser, Sødskende til den lille Barnekejser Ioann, som Peter den Stores Datter Elisabeth i 1741 havde afsat ved en Hofrevolution, havde i mange Aar

levet i et haardt Fangenskab i Byen Cholmogory i Nordrusland. De var nu i en Alder af 34—39 Aar, og Kejsersinde Katharina II, der ikke mere havde noget at frygte fra deres Side, ønskede at mildne deres Fangenskab. Hun skrev saa til Juliane Marie, der var Prinsernes kødelige Tante,

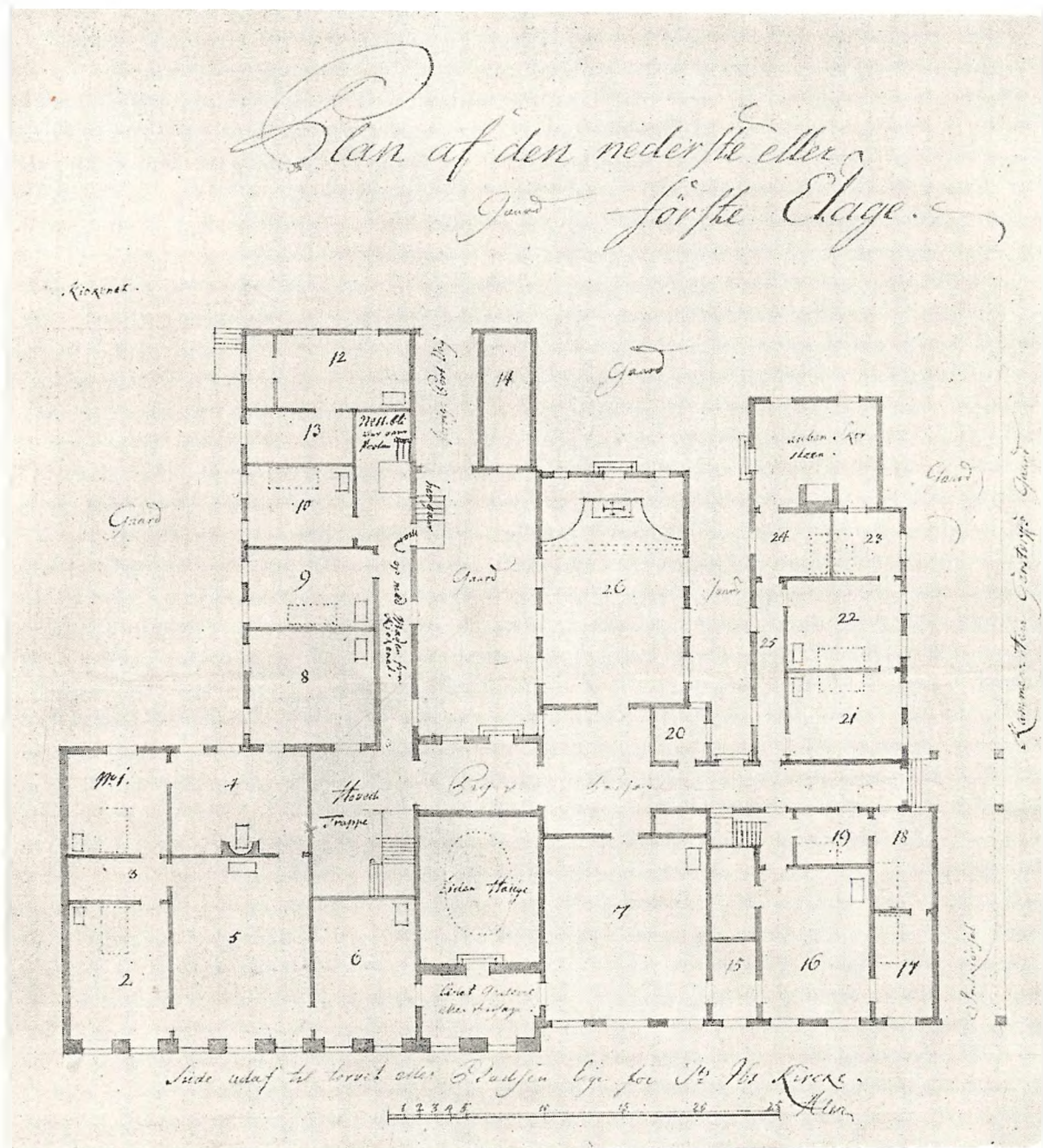

102. Det russiske Palæ i Horsens. Plan af nederste Etage. Rigsarkivet.

at dersom det danske Hof vilde samtykke i, at de tog Ophold i Landet for Kejsersindens Regning, vilde hun sende dem til Bergen, eller hvilken anden norsk Havn man vilde udpege, paa et Krigsskib. Hver af Prinserne og Prinsesserne skulde have 8000 Rubler aarlig til deres Underhold.

Juliane Marie gik ind paa Forslaget og bestemte, at de skulde bo i Horsens. Stiftamtmand Peder Rosenørn i Aarhus mente ganske vist, at det var lettere at finde en passende Bolig i denne By, men Guldberg, som var født i Horsens, ønskede at skaffe sin Fødeby den Fordel, som det var at have et lille Hof i Byen, og da hele Sagen var betroet til hans Omsorg, kunde han let sætte det igennem. Saaledes gik det til, at den lille østjydske Købstad i 27 Aar kom til at rumme et russisk Hof. Alle fire Prinser og Prinsesser blev boende der til deres Dødsdag og ligger begravet i Klosterkirken.

I Juni 1780 forlod de fire Sødskende Archangelsk paa Fregatten »Polarstjernen« og naaede efter 10 Ugers Sejlads til Bergen, hvor de blev sat ombord i det danske Krigsskib »Mars«, der bragte dem til Frederikshavn. Derfra blev de ad Landevejen transporteret til Horsens, hvor de ankom i Oktober og tog ind paa det til dem indrettede Palæ paa Torvet.

Det var overdraget Harsdorff at indrette en passende Bolig for de landflygtige Sødskende. Man tænkte naturligvis først paa den Lichtenbergske Gaard paa Søndergade, som jo er en af Landets anseeligste Købstadgaarde; men der var for lidt Plads. Stiftamtmand Rosenørn, som tillige var Amtmand over Stjernholms Amt, og i denne Egenskab skulde ordne Ejendoms købet, bestemte sig saa for to Gaarde paa Torvet, den ene tilhørende Etatsraad Caspar Peter Rothe til Urup, tillige bekendt som politisk Forfatter (»Lovtale over Skobørsten«), den anden Raadmand Bering. Rothe fik 1000 Rdl. straks og 2800 til Snapsting 1781, Bering 2500 Rdl.

Da de russiske Prinser og Prinsesser havde en Hofstat paa et halvt hundrede Personer med Hofmarskal og Overhofmesterinde i Spidsen, var det ikke saa lille et Arbejde, Harsdorff fik at forestaa. Han tog derfor Hans Næss med, for at han kunde være Konduktør og blive tilbage, naar han rejste hjem. Selv kunde han kun blive en kort Tid i Horsens, dels fordi Guldberg ønskede, at han snarest skulde komme til Fredensborg, dels fordi han var optaget af store private Byggeforetagender. Han stod i stadig Brevveksling med Guldberg; i 6 Breve, skrevne i Tiden fra 20. Juni til 11. Juli holder han denne underrettet om Forholdene og sender ham Etageplaner og Generalplan over de to Ejendomme. Den 4. Juli skriver han, at han »længes forskrekkelig at kunne komme tilbage til Kiøbenhavn«; han stoler paa, at Næss ikke vil forsømme noget, »allerhelst da han er en meget flittig og paapassende Mand«.

Til den ene Gaard hørte een Sidelænge, til den anden to; men de var kun i een Etage, medens Bygningerne ud til Torvet var i to. I den midterste Sidelænge, et Bindingsværks Hus, blev Kirken indrettet. Harsdorff havde vel set en græsk Kirke i Rom, »hvor Gudstienesten skeer i Choret uden at Tilhørerne see noget, thi Choret er foretrukken med et Teppe fra oven til nedan«. Men det maa have staaet noget dunkelt for hans Erindring. Han opstillede et fritstaaende Alter »med Gang og Rum bagved«, og tænkte sig derpaa et Krucifiks, som kunde faas hos Formeren Gianelli, boende i Store Kongensgade. Men da de russiske Gejstlige, en Præst og to Kantorer, ankom, fik han at vide, at det var rent galt. De medbragte selv en »Ikonostas«, den Billedvæg, som i de græske Kirker skiller Koret fra den Del, hvor Menigheden opholder sig. En stor Del af Ceremonierne under Gudstjenesten bestaar i, at Præsterne vandrer ud og ind gennem Døre i Ikonostasen, som i øvrigt helt er dækket af malede Helgenbilleder. Harsdorff forsøgte at gøre Indvendinger, men Præsten fik sin Vilje. Paa Tegningen er Alterets Plads betegnet med et Kors, medens de punkterede Linjer antyder Ikonostasen.

Begge Gaardene har Port; men da de fyrstelige Personer sad i et Slags Fangenskab, maatte der ikke være for mange Indgange. Porten i den største af Ejendommene, som endnu bærer Navnet »Palæet«, blev lukket og en Del af Portrummet anlagt som »en liden Hauge«. Prinsesserne fik Bolig i Stueetagen, Prinserne paa første Sal; Lejlighederne var omtrent ens. Bagved var der en stor Have; desuden Stalde og Remiser. Den daglige Køretur var næsten den eneste Adspredelse; i øvrigt hengik Livet for de landsforviste Prinser og Prinsesser i stor Ensformighed og i bestandig Længsel efter Barndomshjemmet i Cholmogory. Kun Præsten og de to Kantorer var Russere; ellers var hele Hofstaten dansk; blandt Hofdamerne var Abildgaards senere Hustru Juliane Marie Hauch, født Ottesen.

Alle Pengene til Ombygningen kom fra Rusland og blev udbetalt gennem Partikulærkassen. Arbejdet blev udført af Byens Haandværkere og enkelte fra Aarhus. Harsdorff var især godt fornojet med Hovedentreprenøren Murmester Anders Kruse. Han traf i ham en gammel Akademi-elev, og det glædede ham at finde »merkelige Prøver paa den Nytte, vores Academie gjør i Provindserne«. Anders Kruse havde »decoreret Façaderne af endeel Gaarde paa den store Søndre og i andre Gader med smukke antique Ornamentter og Decorationer«. Endvidere var der Billedhuggeren Jens Rasmussen Hiernøe, som var Elev af Wiedewelt og tillige havde lagt sig efter Architekturen under Harsdorff. Han har som Bygmester opført adskillige Bygninger i Horsens og Omegn, som ifølge Weinwich fandt Harsdorffs Bifald. Denne Virksomhed falder dog vist senere. Ved Palæet i Horsens havde han dels Stenhuggerarbejde, dels leverede han Spejle, Konsolborde og andre Møbler. Udgiften til hele Ombygningen var betydelig, ca. 52000 Rdl. Anders Kruse afsluttede sit Regnskab den 31. August 1781; Hans Næss attesterer dets Rigtighed.

Begge Gaarde har senere været Genstand for saa mange Forandringer, at bestemte Spor af Harsdorffs Arbejde ikke kan paavises. I »Palæet« er der nu Kafé og Foreningslokaler; den anden Gaard er for nylig ombygget til Biograftheater.

HARSDORFFS HUS PAA KONGENS NYTORV. Harsdorff havde, som foran omtalt, fra December 1771 Bolig i Jardins tidligere Lejlighed paa Charlottenborg; men Slottet selv horte til Anthons Departement. Den store Have var paa denne Tid udlejet til Admiral Rømeling; længere nede mod Havnen laa Staldgaarden, og ud til Nyhavn en Række smaa Lejehuse. Efter Rømelings Død i November 1775 skete der en stor Forandring i disse Forhold. Lejehusene blev bortsolgt til private med Forpligtelse til at bygge nye Huse efter de gældende Byggeregler; og Haven blev i 1777 skænket Universitetet til botanisk Have.

Ved Siden af Slottet laa ud til Kongens Nytorv en gammel Bygning, som oprindeligt havde været et til Slottet hørende Vaskehus; i 1736 var det blevet ombygget af Häusser, og der var nu Bolig for Slotsforvalteren Chr. Æmilius Biehl, der tillige var Akademiets Sekretær. Huset bestod af to Dele, en lavere, noget tilbagetrukket Bygning nærmest Slottet med en Port, der førte ind til dettes Baggaard, og et noget højere Hjørnehus med et stort teltformet Tag. Gaardspladsen var mod Syd indhegnet med et Plankeværk og stødte mod Øst op til Holmens Sejl- og Garnmagasin. Mellem dette og Gjethuset var der en Port omtrent paa det Sted, hvor nu Tordenskjoldsgade begynder.

Da Sekretær Biehl døde i 1777, blev det først bestemt, at Huset skulde istandsættes og over-

lades Hofdanssemester Laurent til Beboelse. Men kort efter, den 11. Juli, meddelte Rentekammeret Bygningsdirektionen, at det indtil videre skulde bero med Istandsættelsen, og den 21. August udkom en kongelig Befaling, at Slotsforvaltervaaningens skal afbrydes, og at Laurent i Stedet skal have en vis Huslejpenge. Kammeret udbad sig Direktionens Forslag om, hvorledes Afbrydelsen fordelagtigst kan finde Sted, og hvad Pladsens Indhegning vilde koste.

Sagen blev overgivet til Harsdorff, som gav sig god Tid til at tænke over den. Først næste Aar, efter at Kammeret den 5. Februar havde sendt en »Erindring« om det forlangte Forslag, indsendte han to Tegninger til Opførelse af en Mur. Udgiften beregnede han til 1513 Rdl. 76 Sk. Vilde



103. Kongens Nytorv 1756. Efter Tegning af J. J. Bruun.

man derimod nøjes med et Plankeværk, blev Bekostningen kun 368 Rdl.; men dette vil han ikke tilraade. Med Hensyn til Nedbrydelsen holder han det for fordelagtigst at sætte Huset til Auktion; men derefter tilføjer han: »Man kunde og efter mine Tanker forsøge paa at afhænde Pladsen til en Particulier paa Vilkaar, at han der lod opføre en anstændig Façade.«

Den Tanke, som Harsdorff her udkaster, blev Udgangspunktet for de Byggeplaner, som i den følgende Tid skulde optage ham saa stærkt. Ved at tænke nærmere over Sagen indsaa han, at selv om en Privatmand fik Paalæg om at bygge en »anstændig Façade«, vilde Huset næppe komme til at staa i Samklang med Slottet og de andre offentlige Bygninger i dets Nærhed. Hvis han derimod selv kunde komme til at bygge, vilde han kunne tage alle fornødne Hensyn, og han vilde tillige faa Lejlighed til at vise sine Landsmænd, hvorledes et smukt Borgerhus efter hans Opfattelse burde bygges. I Sommermaanederne skete der dog ikke noget, og Jomfru Charlotte Dorothea Biehl, den bekendte Forfatterinde, kunde endnu i nogen Tid blive i sit Hjem. Først den 28. Oktober indgav Harsdorff gennem Rentekammeret en Ansøgning til Kongen om, at Grunden maatte overlades ham mod at han bygger et smukt Hus efter en vedlagt Tegning.

Ansøgningen indeholder nogle for Harsdorff karakteristiske Udtalelser, som fortjener at

anføres i deres Sammenhæng. »Den fordærvede Smag«, skriver han, »der endnu hersker iblandt os i Henseende til de borgerlige Huses saavel udvendige Bygningsmaade som indvendige Decoration og Uddeeling af Værelser, har jeg siden min Hjemkomst fra Italien stedse søgt at undertrykke, ligesom jeg og har arbeidet paa at indføre et i paakommende Ildsvaade solidere Bygnings-System; men da jeg endnu ikke har haft Leilighed til at bygge noget Borger-Huus og følgelig ikke har kunnet bekræfte mine Grunde med Eksempler, have de mundtlige Beviser, jeg dertil har anvendt, ogsaa kun været til liden Nytte.

En saadan Leilighed tilbyder sig nu, hvorved ikke alene dette kunde opnaaes, men endog Staden tillige forskaffes en Ziir, hvorpaa man ikke tilforn har tænkt. Dog hertil udfordres Deres Kongl. Mayt.s allernaadigste Medvirkning, uden hvilken jeg i denne Sag intet kan udrette.

Den gamle Slotsforvaltervaaning ved Charlottenborg er bestemt til Nedbrydelse; at lade dette gjøre for Deres Mayt.s Regning og igien opføre en Muur, ville kun koste mange Penge og var hverken til Ziir eller Nytte. Forsøgte man at bortsælge Stedet med den liden Grund, som dertil hører, paa det Vilkaar, at Kiøberen igien efter en Tegning skulde opføre en smuk Façade, troer jeg næppe der vilde flyde nogen synderlig Fordeel af den for den Kongl. Kasse, og et almindeligt Huus paa dette Sted vilde kun være til Vanziir mellem tre saa stolte Bygninger som Charlottenborg, Comoediehuuset og Giethuset. Den bedste Maade altsaa, allernaadigste Konge, at employere den Plads, hvorpaa dette brøstfældige Sted staaer, vilde derfor i mine Tanker blive, at den Bygning, som i Stedet for den gamle paa samme skulde opføres, blev en *aile* eller Fløy efter de fleste Øyepunkter paa Kongens Nye Torv, saa meget muelig lig Comoediehuuset, saa at Giethuset, som ligger der imellem, kunde udgiøre ligesom Mellem-Partiet af en betydelig publique Bygning, og altsaa denne nye Bygning, Comoedie- og Giethuset tilsammentagne kun presentere sig som Een, hvorved Kongens Nye Torv vilde blive en af de prægtigste Pladser i Europa.«

Ordene er naturligvis ikke saa meget beregnede paa at gøre Indtryk paa Kongen, som paa Arveprinsen og Guldberg, med hvem Harsdorff sandsynligvis ogsaa har ført mundtlige Forhandlinger. Der medfulgte en Tegning, hvoraf det skulde ses, »hvad *effect* denne nye Bygning i Sammenhæng med Comoedie- og Giethuset vilde gjøre mod Pladsen.« Denne Tegning, der nu synes at være forsvundet, omtales af Julius Lange i Teksten til »Harsdorffs Værker« som en Skitse, der afviger ikke lidt fra den Skikkelse, som Bygningen fik; »den har bl. a. ikke de udadvendte ioniske Voluter over Pilastrene, som Harsdorff har anvendt saavel paa sin egen Gaard som senere paa Løveapotheket«.

Man ser, hvor optaget Kunstneren har været af Tanken om at stemme det nye Hus sammen med de offentlige Bygninger, som det blev Nabo til. I Forholdet til Charlottenborg skulde det vise sig som en Fløj, der vel underordner sig Slottet, men dog har saa megen Vægt i sig selv, at den ikke trykkes deraf. Samtidig skulde det virke som et Modstykke til Theatrets nye Façade, idet Gjethuset dannede Midtpartiet af et trefløjet Komplex. Gjethuset var en Bygning fra Christian V's Tid, omtrent samtidig med Charlottenborg, med den i hollandsk Barok almindelige trekantede Frontispice, men ellers uden fremtrædende Ornament. Det virkede saaledes temmelig neutralt, men dets mægtige Tag gav Bygningen Vægt og Masse. Tanken om at lade det nye Hus danne en Pendant til Theatret stemmede godt med Grundens brudte Façadelinje. Her

planlagde Harsdorff et fremspringende pilasterprydet Parti, der skulde svare til Theaterfaçadens Midtparti.

Det er besynderligt, at denne Sans for Helhedsvirkningen af et Torve- eller Gadebillede, der var saa levende hos Harsdorff, og som hans Elever, baade Architekter og Haandværkere, lærte af ham, saa fuldstændig gik tabt i det 19de Aarhundrede. Op til den nyeste Tid har man set Architekter af Navn slaa de gamle Gadebilleder i Stykker med Bygninger, der er udkastet paa Tegnebrættet i en eller anden historisk Stil uden mindste Hensyn til de Omgivelser, hvori Huset

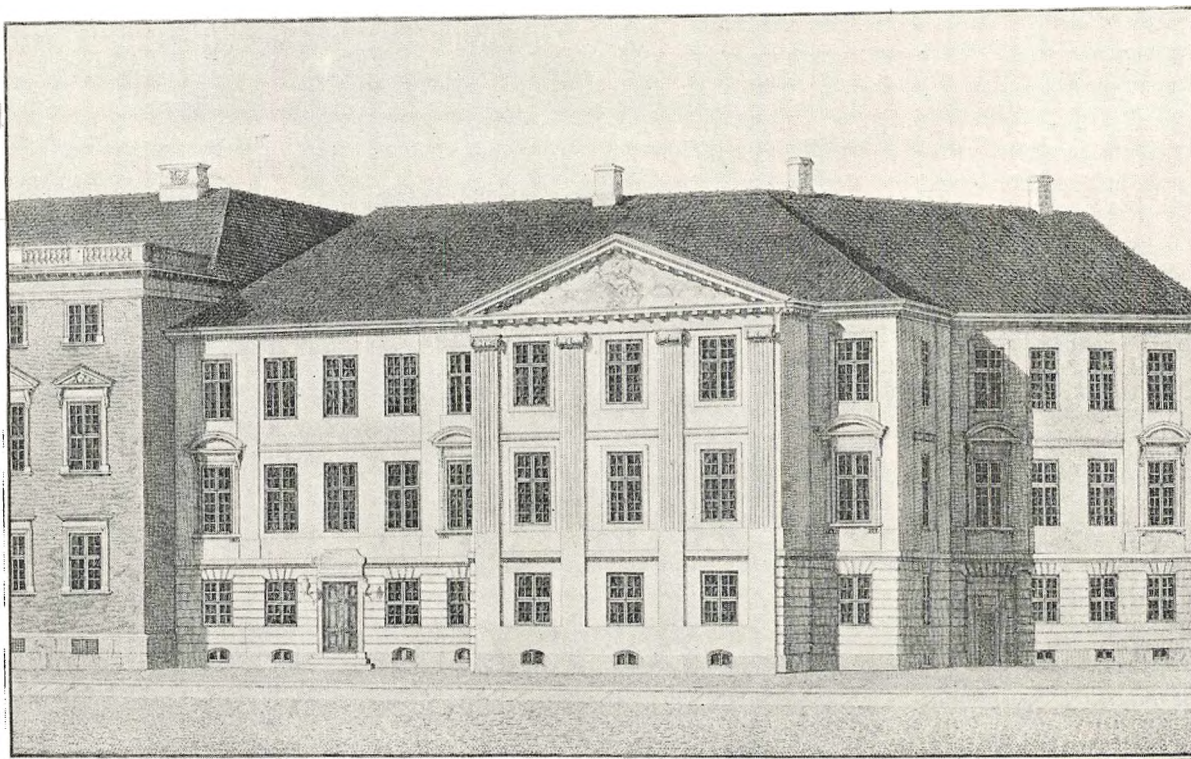

104. Harsdorffs Ejendom, Kongens Nytorv 3—5. Stik efter Tegning af Architect C. V. Nielsen.
Høyen: Harsdorffs Værker.

skulde ligge. Gammeltorv er et afskrækkende Eksempel. Først i vor Tid er Sansen vaagnet igen; den seneste Nybygning paa dette Sted, Hjørnet af Nygade og Nytorv, føjer sig godt ind i Rammen af de gamle Huse.

Harsdorff lover i sin Ansøgning, at »Husets udvendige Udziiringer saavel som Distributionen skulle blive noget ganske nyt og saaledes, at det kunde tiene til Mønster for Publicum i Borger-Huses Anlæg og Indretning«. Men da en saadan Bygning »formedelst de kostbare Decorationer af Lisener, Capitæler, Basreliefs etc. vil medtage noget betydeligt«, beder han om, at Kongen vil skænke ham Grunden med de derpaa staaende Bygninger samt et gammelt forfaldent Materialskur ved Charlottenborg, som er Slottet til ingen Nytte, for at faa en lille Udvidelse af Grunden til Erstatning for, at der gik noget tabt ved Gadelinjens Regulering. Endelig søger han, da Huset vil koste »mangfoldig meget at opføre« om, at der maa forundes ham de

samme Friheder som dem, der bygger paa Amalienborg. Disse bestod væsentlig i Indkvarteringsfrihed i 30 Aar.

Harsdorff maa paa denne Tid have ejet nogen Kapital. Dels havde han i nogle Aar haft særdeles gode Indtægter; dels havde han i 1776 solgt Huset i Ny Kongensgade (Nr. 9) til Murmester

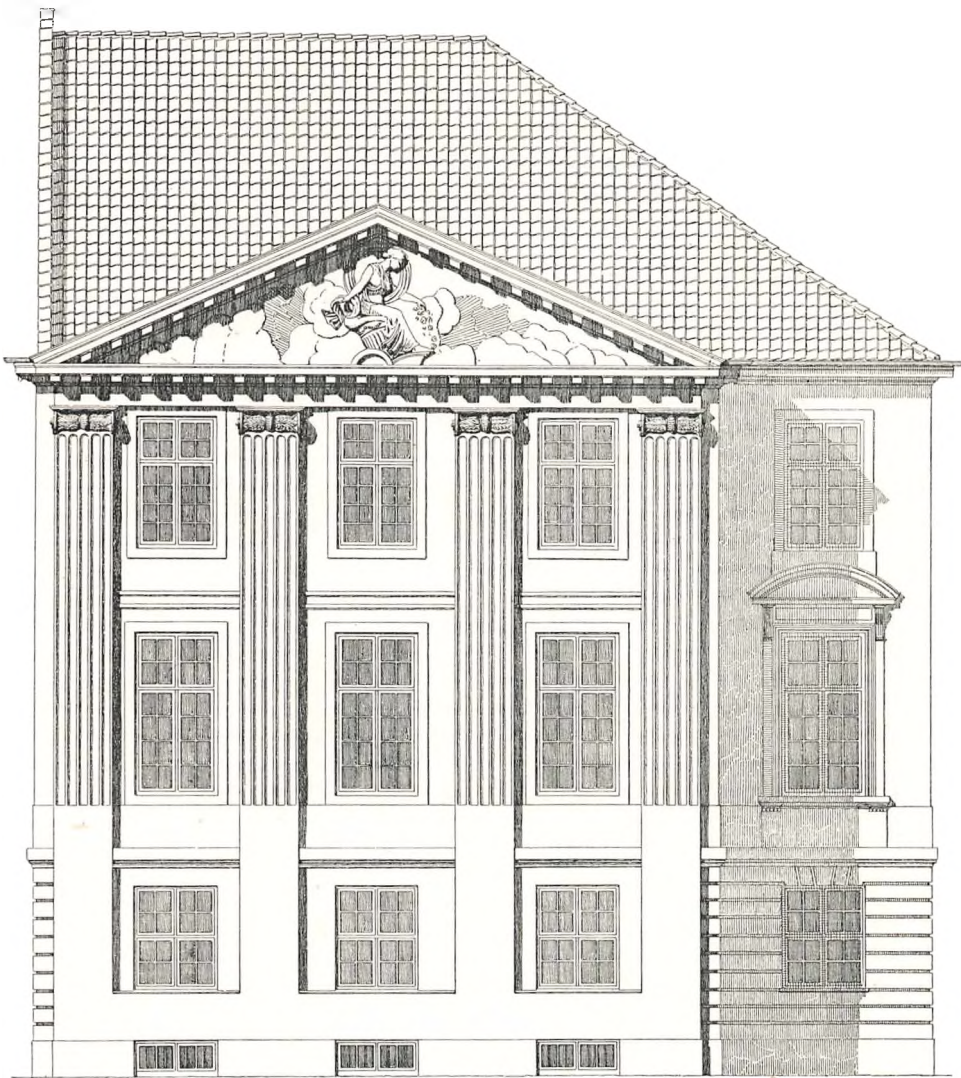

105. Kongens Nytorv Nr. 5. En Del af Façaden. Opmaaling af Architect Holger Hagemann.

Samuel Blichfeldt. Dette Hus har i sit Ydre noget af den Harsdorffske Stil; men Ombygningen har først fundet Sted efter hans Død, i 1804, da Huset ejedes af Kasserer Chr. Nic. Lautrup. I Harsdorffs Tid stod der til Gaden et Bindingsværks Hus paa 12 Fag, egentlig to Huse, et større paa 7 Fag med en 3 Fags Kvist og et mindre paa 5 Fag med Kvist over 1 Fag. Saaledes beskrives det allerede i en Brandtaksation fra 1733, da det tilhørte den bekendte Legatstifter Abraham Pelt. Senere tilhørte det Jacob Fortling, som byggede et nyt Sidehus af Bindingsværk; derefter Stenhugger Braun, som giftede sig med Fortlings Datter, der senere blev Harsdorffs Hustru. Huset kan ikke have haft nogen meget stor Værdi; men noget havde Harsdorff altsaa at sætte i

sit Byggeforetagende, og desuden var man nu kommet ind i »den florissante Handelsperiode«, hvor det ikke var svært at rejse Penge; og der har vel i de opadgaaende Tider været Efterspørgsel efter saadanne herskabelige Lejligheder, som det var Tanken at indrette i det nye Hus. Harsdorff har ikke, som det almindelig tros, nogensinde selv boet i Huset paa Kongens Nytorv, og det har sikkert heller ikke været hans Tanke. Han havde sin gode Professorbolig paa Charlottenborg, og der blev han boende til sin Død med en ganske kort Afbrydelse, som senere skal omtales.

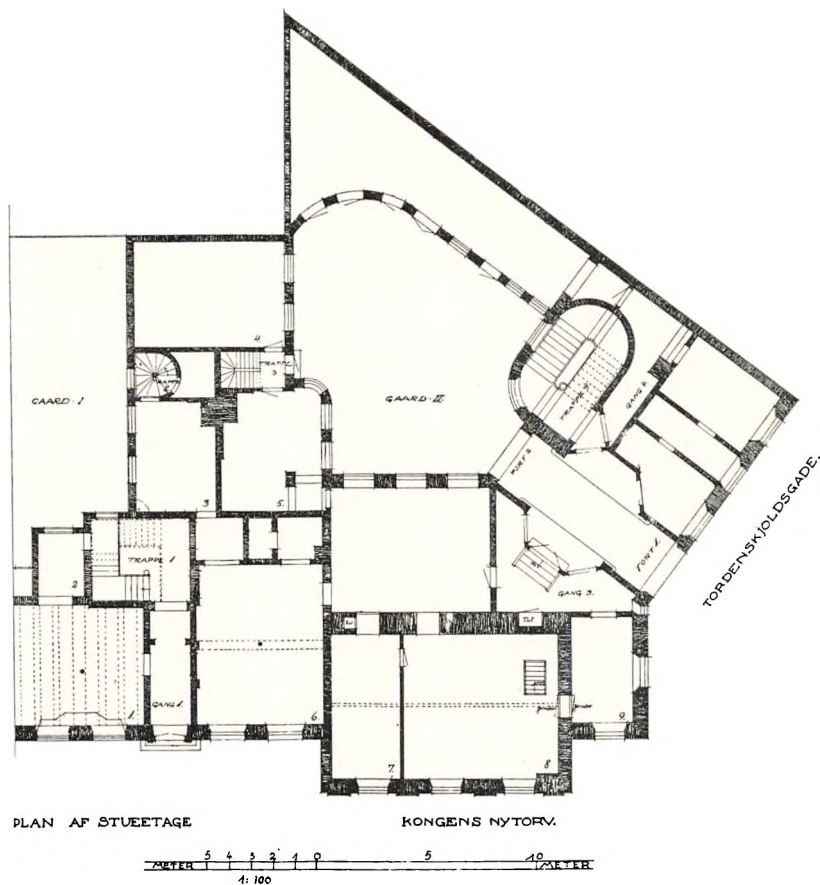

106. Harsdorffs Hus paa Kongens Nytorv. Plan af Stueetagen. Tilh. Bygningsinspektoratet for de kongelige Slotte.

Inden Rentekammeret tog Stilling til Ansøgningen, tilskrev det den 19. December 1778 Bygningsdirektionen om at lade Grunden nøjagtig opmaale og beskrive, at undersøge Materialskurets Beskaffenhed og om dets Plads kan undværes, samt om en Port og Indkørsel til Slottets Baggaard fremdeles maatte være nødvendig i Tilfælde af Ildsvaade. Magens fik Ordre til at opmaale Grunden; de andre Spørgsmaal blev behandlet ved en lokal Besigtigelse. Materialskuret kunde nok undværes; men med Hensyn til Porten mente Direktionen ikke at kunne imødekomme Harsdorff, som naturligvis ikke var glad ved, at der skulde være Udkørsel fra Slottet gennem hans Gaard. Han erklærer dog, at han indser Nyttens deraf saavel for Slottet som for det nye Hus, naar Ildsvaade skulde indtræffe, og han vil paatage sig at indrette Port og Udkørsel, naar han til Gengæld maa faa et Stykke af Baggaarden.

Derefter indsendte Rentekammeret sin Forestilling, hvoraf man ser, at Hofdansemesteren

havde indgivet et lignende Forslag som Harsdorff. Dette vilde Kammeret dog ikke anbefale. »Derimod synes Professor Harsdorffs Ansøgning i adskillige Henseender at fortiene en nøiere Betragtning. Han tilbyder at bekoste en Bygning, der efter den indsendte Tegning unægtelig bliver den smukkeste og mest passende, som paa dette Sted til Ziir for den anseelige Plads, hvorpaa dette befindes, kan være at opføre; og at denne duelige Bygmester er i Stand til at opfylde saadan sin Forbindelse, derom kan ikke tvivles efter de Prøver, han paa sin Videnskab og Færdighed samt Held i at anvende denne allerede haver aflagt.«

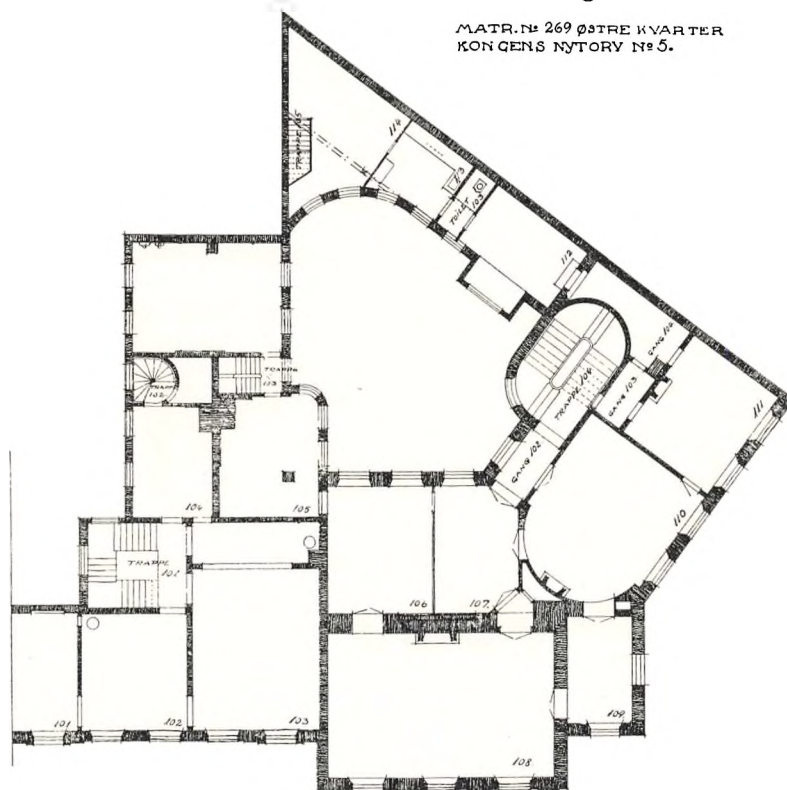

PLAN AF 1STE SAL.

107. Harsdorffs Hus paa Kongens Nytorv. Plan af 1. Sal. Tilh. Bygningsinspektoratet for de kongelige Slotte.

Man har i Rentekammeret, trods det noget spændte Forhold til Bygningsdirektionen og særlig til Harsdorff, ikke savnet Blik for hans fremragende Evner som Bygmester. Kammeret, hvis øverste Chef var Joachim Godske Moltke, synes at være helt indtaget i hans Tegning og udtaler sig næsten med Varme om Projektet. Det anbefaler, at Grunden skænkes ham mod at han betaler 400 Rdl. for de gamle Bygninger, hvad han mundtlig har erklæret sig villig til. Arveprinsen har i en naadig Skrivelse af 20. November 1778 ligeledes udtalt sig for at bevilge Ansøgningen. Grunden er efter Magens' Opmaaling 1857 $\frac{7}{16}$ Kvadratalen.

At Arveprinsen ogsaa har været interesseret i Spørgsmaalet, er ganske naturligt; han var jo Akademiets Præsæs og dets Talsmand i Regeringen. Harsdorff har netop paa denne Tid været i stadig Forbindelse med Prinsen; han var nemlig i Toaaret 1777-79 Akademiets Direktør, og hans Dagligstue skulde, som vi har set, staa til Prinsens Disposition, naar han kom paa Akademiet. Saaledes fandt Planen, der helt og holdent var fostret i Harsdorffs Hjerne, en gunstig Modtagelse

paa de afgørende Steder; i en Resolution af 1. Februar 1779 bifaldes Kammerets Indstilling med det Forbehold, at en Strimmel paa 2 × 20 Alen af Baggaarden skal blive ved Charlottenborg. Jomfru Biehl maatte flytte over paa Hjørnet af Store Kongensgade; men til Trøst fik hun et Tillæg af 50 Rdl. til de 150, som i Forvejen var tillagt hende som Pension.

I den Tegning, der fulgte med Ansøgningen, havde Harsdorff vist den paatænkte Façade; men hvorledes han havde tænkt sig Inddelingen, var hverken vist paa Tegningen eller omtalt i

Ansøgningen. Man kan dog ikke godt tænke sig andet end at han fra først af har haft den Plan, at Bygningen skulde deles i to adskilte Ejendomme, som baade i det ydre og i det indre blev ret forskellige. Nærmest Charlottenborg byggede han et forholdsvis beskedent Hus, der i det ydre fremtræder som en tilbagetrædende Forbindelsesbygning mellem det mere fornemme Hjørnested og Slottet. Hjørnestedets Façade er paa en sindrig Maade sammenknyttet med det mindre Hus. Naar det nemlig, efter Harsdorffs egen Forklaring, skal ses som et Modstykke til Theatrets Façade, maa man regne det sydligste Fag af det mindre Hus med; dette kommer altsaa til at spille en dobbelt Rolle i Kompositionen, idet det dels svarer til det Fag, der er nærmest Slottet, dels til Hjørnefaget paa den anden Side af det fremspringende Parti med Pilastrene. Efter det skarpe retvinklede Hjørne kommer en indadgaaende Vinkel, og derefter fortsættes Façaden efter en skraa Linje, der var bestemt ved Gavlen af det bagved liggende Søetatens Materialhus, ogsaa kaldet Sejl- eller Garnmagasinet, som atter var afpasset efter den lange Reberbane, hvis Retning har

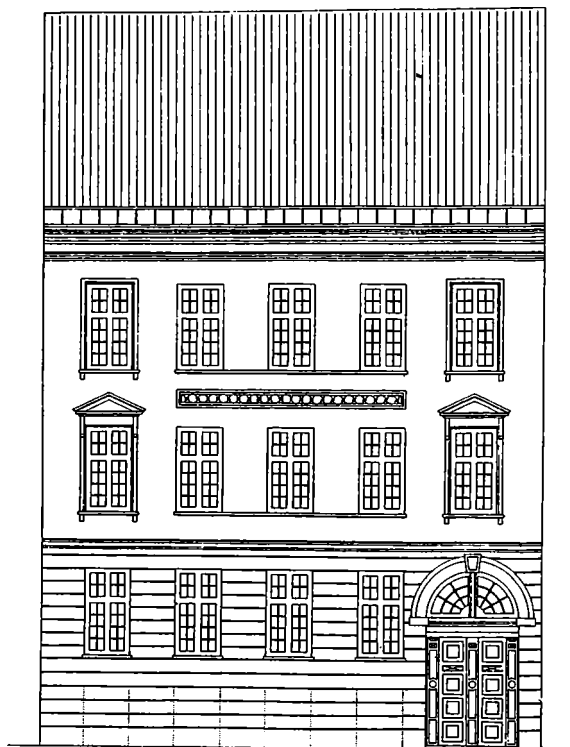

108. Bredgade Nr. 38. Façade. Opmaaling af Odense Bygningssskoles Elevforening.

været bestemmende for de nuværende Gader, Tordenskjolds- og Peder Skramsgade. »Den kunstneriske Kraft«, siger Julius Lange, »hvormed Harsdorff har forstaaet at beherske disse vanskelige Forhold, vil altid blive beundringsværdig.«

Ved Pilastrene lægger man Mærke til den Ejendommelighed, at Kapitælerne vender Polster-siden frem. Dette er motiveret ved at Bredden af Pillerne mellem Vinduerne er mindre end paa det tilsvarende Parti af Theaterfaçaden; de brede Voluter vilde ikke se godt ud her. Harsdorffs Løsning er original og viser, hvor overlegent han behersker den Slags Vanskeligheder. Høyen fortæller, at da man gjorde Indvendinger, svarede han, at han ikke havde Plads til Voluterne, men at man ogsaa nok engang kunde taale at se dem fra Siden. Høyen gør ogsaa opmærksom paa, at man efter Harsdorffs Tid har fundet lignende Pilastre i Pompeji. Det er naturligvis i og for sig uden Betydning; men det viser dog, at han ikke har begaaet noget, der er i Strid med Antikens Aand.

I det mindre Hus (Nr. 3) har Harsdorff givet Typen af et almindeligt Borgerhus, saaledes som

han mente, at det skulde bygges. Det er Harsdorff, der er Skaberen af den smukke Hustype, som har gjort det København, der opbyggedes efter Branden i 1795, til et Eksempel, der vækker kyndige Udlændinges Beundring. Den horizontale Inddeling er stærkt betonet mellem Stueetagen og Beletagen, svagere mellem denne og øverste Etage. Vertikalt fremhæves Yderfagene ved kraftige Indfatninger om Vinduerne i Beletagen med konsolbaarne Afdækninger, der kan være segmentformede som her eller trekantede. I Baroktiden yndede man at fremhæve Midtpartiet, som i Thuras Hus i Amaliegade (Nr. 25). Naar Façaden var lang nok, gav man ogsaa Yderfagene et Fremspring, saa at der fremkom et femdelt Façadeskema.

Formsproget er vidt forskelligt fra Baroktidens, hvad man faar et tydeligt Indtryk af ved Sammenligning med Thuras Hus eller med de to Huse i Amaliegade (Nr. 15-17) lige overfor det gule Palæ, der antages at være opført efter Eigtveds Tegning. Men naar man taler om selve Hustypen, maa man dog ikke overse, at der er en vis Kontinuitet, og at Nyklassicismen ikke har kastet alle Baroktidens Lærdomme over Bord. De sidstnævnte to Huse har en lignende vertikal Inddeling som de af Harsdorff og hans Elever opførte Huse. Eigtved har følt, at ved saa korte Façader var det bedre at bortkaste det fremspringende Midtparti og i Stedet fremhæve Yderfagene. Hans Façade virker derfor bedre end Thuras, som er blevet noget tung ved den konsekvente Gennemførelse af Barokkens Kompositionsskema. Den Opløsning i Façadekompositionen, der indtræder i Midten af det 18de Aarhundrede samtidig med at den indre Dekoration omformes i den Stil, der kaldes Rokoko i dette Ords specielle Betydning, fører i Virkeligheden jævnt over i Nyklassicismen.

Den Type, som Harsdorff havde angivet med Huset Nr. 3, blev allerede samme Aar benyttet af hans Elev Andreas Kirkerup ved Opførelsen af Huset Stormgade Nr. 21. Dette Hus er dog meget svagere i Kompositionen; det mangler den fine Rythme, som de vekslende Etagehøjder giver Harsdorffs Hus. Senere er der bygget mange Huse af denne Type i København; de bedste er de, som er opført af Tømmermester Andreas Hallander; et Hus som Bredgade Nr. 38 er helt Harsdorffsk baade i Opbygningen og i Etagernes Planinddeling.

Den store Hjørneejendom (Nr. 5) er helt igennem meget herskabelig indrettet, og det maa have været Harsdorffs Tanke, at den skulde sælges eller udlejes til en af de velstaaende Handels herrer eller en anden betydende Mand, som førte et stort Hus. Fra Portrummet, der i Midten udvider sig til en Ottekant, kommer man til højre ind i et ovalt Trapperum med en smuk firløbet Trappe. I Beletagen er flere af Værelserne meget store. Gennem en kort, godt belyst Korridor kommer man ind i en stor Spisestue ($9 \times 13\frac{1}{2}$ Alen) med tre Fag til Gaarden, nu delt i to Værelser. Hjørnerne er i den ene Ende af Salen skraat afskaarne, en naturlig Konsekvens af at den

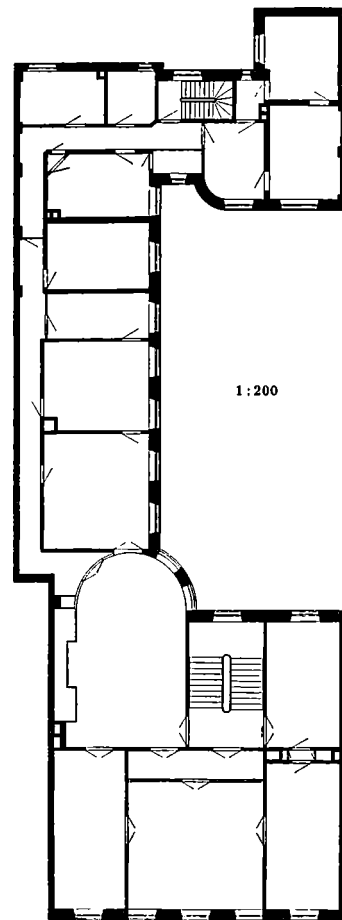

109. Bredgade Nr. 38. Plan. Opmaaling af Odense Bygningsskoles Elevforening.

skraatliggende Fløj her støder til Hovedfløjen. Ud til Torvet ligger i det pilasterprydede Frem-spring en stor Sal ($10\frac{1}{2} \times 16$ Alen), en Festsal, som næppe findes smukkere i noget Privathus i København. Loftsdekorationerne og Væggens røde Silkebetræk er dog moderne. Gennem det lille charmante Hjørnekabinet kommer man atter ind i et stort Værelse (10×12 Alen), som i den ene Ende slutter med en halvcirkelformet Runding, ligesom en stor Apsis. Her har Harsdorff vist det nye, som han lover i Ansøgningen. Idéen har han bragt med hjem fra Paris; her har han kunnet se en saadan Sal f. Eks. i Elyséepaladset, som dengang var et privat Palæ (Hôtel d'Evreux). Motivet er i Harsdorffs Hus udmærket benyttet til at udslette de skæve Linjer, som ellers maatte blive en Følge af Grundens Form. Hallander og andre af Harsdorffs Elever har ofte benyttet det samme Motiv. Disse Sale er som oftest meget smukke og stemningsfulde, og der skabes ved dem en behagelig Afveksling i Værelsernes Karakter.

Til det store Hus hører ogsaa nogle Værelser i den Sidefløj, der strækker sig bagud mod Charlottenborgs Baggaard, navnlig et Hjørneværelse med en Runding ud imod Gaarden. Det har i nyere Tid været brugt til Køkken; men fra først af har der næppe været noget Køkken i denne Etage. Hele Huset er tænkt som Bolig for een Familie med Kontorer og Økonomirum i Stueetagen.

Værelserne var ifølge R. Nyerups »Kjøbenhavns Beskrivelse« (S. 365) brillant dekorede. »Nogle af Værelserne er prydede med Malerier af den talentfulde Maler Poulsen (Erik Pauelsen), der forestille allehaande Dyrehaugescener.« Det har vist været Dørstykker; men de er nu forsvundne.

Det mindre Hus (Nr. 3) er helt anderledes indrettet. Det har uden Tvivl været Meningen, at hver Etage skulde udlejes for sig, som i andre almindelige Beboelseshuse. I saa Fald har der været Lejligheder paa 4-5 Værelser, hvoraf kun eet er af anselig Størrelse ($9 \times 11\frac{1}{2}$ Alen). Foruden dette meget dybe Værelse er der i Beletagen ud til Torvet et 2 Fags og et 1 Fags Værelse. I dem begge er der oprindelige Paneler og Døre med smukke Profiler i Indfatningerne, hvis op-højede Led fremhæves ved Forgyldning. Dørene sidder efter det 18de Aarhundredes Skik tæt opad Vinduesvæggen. Foruden de virkelige Døre er der i Gavlmurene mod Slottet og mod Nabo-ejendommen Nr. 5 falske Døre, et Kunstgreb, der minder om Barokken. Hensigten er at frem-bringe Indtrykket af en »enfilade«, en Suite af Værelser.

En Port skilte Harsdorffs Hus fra Gjethuset, ligesom der paa den modsatte Side var en Port mellem dette og Komediehuset. For at faa en Forestilling om, hvorledes Bygningen virkede som Modstykke til Theatret maa man ty til gamle Billeder. Nu er der intet, der minder om den Idé, der ledede Harsdorff, da han komponerede sin Façade. Saa meget mærkeligere er det, at Huset endnu synes at staa i det rette Forhold til sine Omgivelser og paa en naturlig Maade formidler Overgangen fra Torvet til den mod Havnen skraat nedløbende Tordenskjoldsgade.

Det var meget mod Harsdorffs Ønske, at der ved Overdragelsen af Slotsforvalterboligen var taget en Strimmel paa to Alens Bredde fra Grunden for dermed at udvide den Del af Slottets Baggaard, som strakte sig langs Sydfløjen i 20 Alens Længde og 6 Alens Bredde. Harsdorff havde tværtimod haabet, at man vilde overlade ham ogsaa dette Stykke, da Ejendommen Nr. 3 ellers ikke kunde faa nogen Gaardsplads. Da Huset nærmede sig sin Fuldendelse, søgte han den 11. Maj 1780 om at faa dette Stykke; men det blev pure afslaaet; og da han senere gjorde et nyt Forsøg,

fik han den Besked, at hans Ansøgning var afslaaet een Gang for alle. Men hvad han ikke kunde opnaa, det lykkedes efter hans Død for hans Enke; hun fik den 26. Januar 1803 Skøde paa Grundstykket, og det har siden hørt til Ejendommen.

For at gennemføre det ret storslaaede Byggeforetagende maatte der naturligvis laanes Penge. Harsdorff fik først under Opførelsen et Laan paa 8000 Rdl. af Brandforsikringskassen mod Pant i begge Ejendomme. Den 30. Juni 1780 blev det forhøjet til 15000 Rdl.; da har Bygningerne altsaa været færdige. Skødet paa Grunden er udstedt den 4. December 1780; det skulde jo først vise sig, at Harsdorff havde opfyldt de Forpligtelser, han havde paataget sig.

Den store Hjørneejendom fik Harsdorff ret hurtig i 1782 solgt til den kgl. Hofjægermester Grev Christian Frederik Ernst v. Rantzow for 24000 Rdl. Blandt de senere Ejere er den mest bekendte Godsejer Alfred Hage, som købte den i 1862 af Grev Magnus Moltke. Efter Hages Død i 1872 boede hans Enke endnu i 20 Aar i den smukke Ejendom. Siden 1897 tilhører den Staten.

Den mindre Ejendom beholdt Harsdorff hele sit Liv. Hans Enke solgte den den 9. Maj 1803 til Generalkrigskommissær Geurt Sprevert de Windt paa det Vilkaar, at hun skulde blive boende uden Leje i de i Skødet nævnte Værelser, saa længe hun levede. Dette frafaldt hun dog i 1805 efter venskabelig Overenskomst med en ny Ejer, Kaptajn John Irwin. I sine sidste Aar boede hun hos Svigersønnen, Murmester Schaper paa Købmagergade. Huset Nr. 3 paa Kongens Nytorv er i 1917 ogsaa blevet Statsejendom.

HUSENE I AMALIEGADE. Midt under Opførelsen af de to Huse paa Kongens Nytorv traf Harsdorff Forberedelser til et nyt og endnu større Byggeforetagende. Længst ude i Amaliegade, mellem Frederiks Hospitals Grund (som dengang strakte sig længere mod Nord end nu) og Toldbodvejen laa en stor Grund, som ved Planlæggelsen af Frederiksstaden var udlagt til botanisk Have. Men da Charlottenborgs Have i 1777 blev skænket Universitetet til dette Brug, fik Rente-kammeret Befaling til at afkøbe Universitetet den gamle botaniske Have, og den blev nu benyttet til Oplag for Marmor og bornholmsk Sandsten. Regeringen ønskede imidlertid at fremme Bebyggelsen i Kvarteret omkring Toldboden. Der henlaa endnu mange ubebyggede Grunde i Frederiksstaden, skønt Grundejerne egentlig var forpligtede til at bygge inden 5 Aar efter at de havde faaet Skøde. Man søgte at bringe Fart i Byggeriet ved forskellige Begunstigelser, og de samme var man villig til at give for den botaniske Haves Vedkommende. Harsdorff, som maaske ved sit Arbejde med Toldbodpakhuse har faaet Øje for Grundens fordelagtige Beliggenhed, indgav den 16. Januar 1780 en Ansøgning om at faa Pladsen overladt gratis og med forskellige Lempelser, mod at han opførte en Række smukke Bygninger. Forud for Ansøgningen maa der være gaaet mundtlige Forhandlinger med et indflydelsesrigt Medlem af Regeringen. Ansøgningen, der er skreven paa Tysk, begynder nemlig saaledes:

»Wie angeschlossene Zeichnung anzeiget, könte ich nach gnädigster Proposition eine prächtige Façade aus 8 Gebäuden bestehend aufführen, wovon die 4r Höfe und die 4r Häuser seyn sollen, wenn mir allernädigst der Platz zwischen dem Zoll-Buden-Weg und der neulich verschlossenen Strasse bey dem Friedrichs Hospital, so vorhero dem botanischen Garten zugehörig, überlassen würde.« — Den nylig lukkede Gade skilte den botaniske Have fra Frederiks Hospitals Grund.

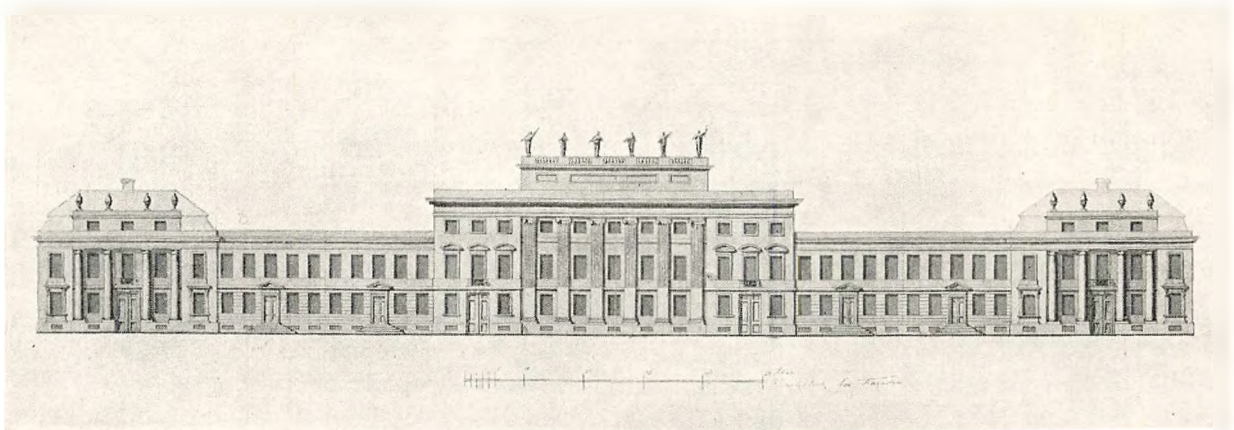

110. Projekt til 8 Huse i Amaliegade. Rigsarkivet.

Det var ikke Skik, at man skrev til Rentekammeret paa Tysk, med mindre det var en Sag, der angik Hertugdømmerne. Naar Harsdorffs Ansøgning er paa Tysk, tyder det paa, at de forudgaaende Forhandlinger er ført med den i alle Finanssager saa indflydelsesrige, tyskfødte Grev H. C. Schimmelmann. Han var ikke Medlem af Rentekammer-Kollegiet, men han var den ledende i »Stats Balance- og Overskatte-Direktionen«, saa vel som i den »extraordinære Finanskommission« af 1772, der skulde søge at skaffe bedre Orden i Finanserne. Schimmelmanns Medvirkning spores paa flere Punkter, og det maa være ham, der har fremsat den i Ansøgningen omtalte »gnädigste Proposition«.

I Ansøgningen lover Harsdorff at opføre Bygningerne i Løbet af 4—5 Aar; men for at være ganske sikker paa at kunne holde sit Løfte ønsker han dog Fristen sat til 8 Aar; han vil indrette Boliger for Betjente ved Toldboden og »Wirtschafts Einrichtungen« for Rejsende samt Butikker for Kræmmere og andre nyttige Borgere af Handelsstanden, »wie denn meine Speculation sich auf die wahrnehmende (synlig tiltagende?) Bevölkerung dieses Theils der Stadt hauptsächlich gründet.« Projektet er vel kostbart, men han vil dog vove at opføre Bygningerne efter Tegningen »aus Liebe zu meiner Kunst und in der Hoffnung durch selbige eine Beyhülfe meiner kleinen Gage zu erlangen.« Det sidste lyder mærkeligt, da Harsdorff var forholdsvis højt lønnet; men



111. Husene Nr. 37—49 i Amaliegade. Opmaaling af Arkitekterne Einar Madvig og Poul Methling.

under den herskende Højkonjunktur og den dermed følgende Inflation af Seddelmængden var de fastlønnede Embedsmænd ikke godt stillet. Det laa derfor nær for en Mand som Harsdorff at udnytte de gunstige Konjunkturer ved private Byggeforetagender, saa meget mere som det ikke kunde ventes, at der vilde blive sat større Arbejder i Gang ved offentlige Bygninger. Alt drejede sig om Handelens og Søfartens Trivsel, og Harsdorff har haft et klart Blik for den forretningsmæssige Side af det planlagte Byggeforetagende; han taler jo ligefrem om sin »Speculation«. Paa den anden Side er det sikkert ærligt ment, naar han taler om sin Kærlighed til Kunsten og om sine Bestræbelser for at forskønne Staden.

Efter Projektet, som foreligger i en smuk Tegning, vilde Husene virkelig faa en prægtig Façade. Grundens hele Længde var næsten 200 Alen; men ved at bryde det spidse Hjørne ved Toldbodvejen gik nogle Alen tabt, saa at der blev 192 Alen at fordele paa de otte Ejendomme. Dette skulde ske efter det fra Baroktiden overleverede Sekstalsystem. De fire »Gaarde«, som havde Port, fik hver 30 Alen Façade, »Husene«, som kun havde Gadedør, 18 Alen. Gaardene, hvis Façader er langt mere pragtfulde end Husenes, er grupperet saaledes, at det hele ser ud som et stort Palæ efter Barokkens Skema. De to danner et imponerende Midtparti, de to andre fungerer som Endepavilloner, medens Husene danner lavere Forbindelsesbygninger. Seks ioniske Pilastre smykker den fælles Façade af de to midterste Gaarde, medens de to paa Fløjene har fire toskanske Søjler, som dog vist ikke er fritstaaende, men »engagerede«, ligesom Portsøjlerne paa Peschiers Gaard (Landmandsbanken) ved Holmens Kanal. Paa Tegningen, som egentlig kun er et Udkast i lille Maalestok, kan det ikke tydelig ses, hvorledes Forholdet skulde være. Midtbygningen bærer en mægtig Attika med Statuer, Fløjbygningerne en som Attika formet Kvist med Vaser.

Der gik nu nogle Maaneder med vidtløftige Forhandlinger mellem de forskellige Autoriteter, der skulde udtale sig om de af Harsdorff forlangte Begunstigelser. Først den 30. August indgav Rentekammeret sin Forestilling, og derefter hengik endnu over 3 Maaneder, inden Resolutionen faldt (4. December 1780). Dermed var Sagen endda ikke afgjort; der skulde først korresponderes med den ekstraordinære Finanskommission om at erstatte Rentekammeret den Sum — 6334 Rdl. 92 Sk. — som det et Par Aar før havde betalt Universitetet. Omsider udkom den 19. Januar 1781 en Kabinetbefaling, der blev stadfæstet ved en kgl. Resolution af 5. Februar. Grunden blev skænket Hofbygmesteren paa den Betingelse, »at han paa egen Bekostning derpaa skal opføre i de næste 4 til 5, eller i det allerseneste inden 8 Aars Forløb anstændige og varige Bygninger af en smuk Façade ud til Gaden, saa vidt muligt i een Flugt med hinanden og med de i samme Gade allerede staaende Bygninger, saa og forresten nogenledes lige med disse sidste, med Skraatag og efter en anden Plan end den af ham foreslagne, hvorimod han beholder Frihed til at gjøre Bygningernes indvortes Indretning saaledes, som han til sin Nytte og Fordel finder det tienligst.«

Harsdorffs smukke Projekt havde altsaa ikke vundet Bifald paa allerhøjeste Sted. Man vilde ikke have de ulige høje Bygninger, hvoraf nogle efter Tegningen maa være tænkt med flade eller svagt skraanende Tage. Man ønskede, at de Bestemmelser, som i 1749 var givne for Bebyggelsen af Amalienborg-Kvarteret, ogsaa skulde gælde for den botaniske Have. Efter disse Bestemmelser skulde »Egaliteten fornemmelig observeres«, og der var foreskrevet bestemte Maal for Etagerens Højde. Harsdorff maatte altsaa forandre sit Projekt og bekvemme sig til at bygge

nogle almindelige borgerlige Huse, hvis Højde svarede til de under Eigtveds og Thuras Ledelse opførte.

Man kan ikke andet end beklage, at det smukke Projekt ikke kom til Udførelse. Bygningerne vilde have været af en enestaaende monumental Virkning og en Pryd for Gaden. Men paa den anden Side maa man erindre, at der dengang ikke fandtes noget, der hed Bygningsfredning, og naar Husene blev solgt og kom paa flere Hænder, hvorledes skulde det saa forhindres, at de blev ombyggede og navnlig, at de lavere Huse blev forhøjede? Gadebilledet var i saa Fald blevet endnu mere broget end det nu er.

Inden Harsdorff kunde begynde at bygge, maatte der rejses Penge, og her var det atter Schimmelmänn, der jævned Vejen. Harsdorff fik nemlig 26. Marts et Laan af Zahlkassen paa 10000 Rdl. efter Ordre fra Stats Balance- og Overskattedirektionen. Zahlkassen fik Pant dels i Grundene, dels i Harsdorffs Ejendom Kongens Nytorv Nr. 3. For at dette kunde ske, maatte det Laan paa 15000 Rdl., som Harsdorff havde optaget i de to Ejendomme paa Kongens Nytorv, først forandres saaledes, at det kun hvilede paa Nr. 5. Dette gik Brandforsikringskassen, som vel havde sine Grunde til ikke at modsætte sig Schimmelmännns Ønsker, uden videre ind paa. Næste Aar fik Harsdorff mere Kapital til Raadighed ved Salget til Grev Rantzow.

Harsdorff begyndte ved den sydlige Ende af Grunden nærmest Frederiks Hospital. Han opførte her i Aarene 1781-83 fire Huse med tilsammen 62 Alen Façade efter en meget simplificeret Tegning. Han opgav Tanken om at smykke Façaderne med Pilastre og lod dem staa glatte uden anden Udsmykning end Indfatninger omkring Port og Gadedøre af bornholmsk Sandsten. Det er altsaa en Fejltagelse, naar man har troet i Hjørnestedet ved Toldbodvejen (Nr. 49) og det palægagtige Hus Nr. 45 at se et Minde om det oprindelige Projekt. Disse Huse er slet ikke opført af Harsdorff, og Nr. 45 har tilmed først faaet sin nuværende Façade ved en Ombygning i 1801, altsaa efter Harsdorffs Død.

Det eneste, som ved de af Harsdorff opførte Huse, Nr. 37-41, minder om det første Projekt, er den Omstændighed, at de danner en Gruppe bestaaende af to Gaarde med fælles Port og to Huse uden Port. De to Gaarde er senere slaaet sammen til een Ejendom Nr. 39. De Indfatninger, som paa en ukunstnerisk Maade er anbragt om nogle af Vinduerne, stammer fra en langt senere Tid. Desuden er Husets Udseende forandret ved, at Taget er forhöjet og en Mansardetage indrettet.

De to mindre Huse blev straks efter Opførelsen solgt, det sydligste (Nr. 37) til Købmand Abraham Hviid, det tilsvarende mod Nord (Nr. 41) til Murmester Fr. Beckmann. Men de to Gaarde (Nr. 39) fandt ingen Købere, og Harsdorff staaer som Ejer til sin Død. Han har selv boet der en Tid i 1785.

Byggeriet gik nu helt i Staa; den svære Handelskrise, som i Slutningen af den Guldbergske Periode fulgte efter de gode Aar, gjorde det vanskeligt at skaffe Penge; og midt i denne vanskelige Tid døde Schimmelmänn den 15. Februar 1782.

Der var saa ikke andet for end at vente paa bedre Tider, og nogle Aar gik hen, uden at der blev bygget mere i den botaniske Have. Men snart nærmede det kritiske Tidspunkt sig, da Fristen paa de 8 Aar vilde udløbe, og det ubebyggede Areal vilde da falde tilbage til Staten. Heldigvis var Tiderne atter i Opgang, og der var Haandværkere, som havde Mod til at begynde paa nye Byggeforetagender. Murmester Beckmann købte i Marts 1788 den Grund, der stødte

nærmest op til det Hus, som han havde købt i 1783, med 21 Alens Façade og byggede et stort Hus med Port, som fik fælles Gaard med Nabohuset. De er senere stadig blevet betragtet som een Ejendom (Nr. 41); men de er ikke vokset saa godt sammen, som de to, Harsdorff ejede.

Den som har den største Fortjeneste af, at det Byggeforetagende, som var strandet for Harsdorff, blev bragt til en forholdsvis heldig Afslutning, er imidlertid Tømmermester Andreas Hallander, en af de dygtigste og driftigste af den Tids Haandværkere. Han har uden Tvivl, som det dengang var almindeligt med Bygningshaandværkere, nydt Undervisning paa Kunstakademiets Bygnings-skole, og har for saa vidt været Elev af Harsdorff. Han arbejdede meget sammen med den senere Stadskonduktør Jørgen Henrik Rawert, der ligeledes var Elev af Harsdorff. Rawert og Hallander har bygget de smukkeste af de mange gode Privathuse, der er opført i København omkring 1800, deriblandt en Række Huse (Nr. 20-28) i Kronprinsessegade, de to fornemme Ejendomme paa St. Annæ Plads Nr. 5 og 11 (Rawert), Bredgade Nr. 38 og 40 (Hallander) og flere. Alle disse Huse er beregnede paa det velhavende Borgerskab og er smukt og komfortabelt indrettede. Harsdorffs Paavirkning er umiskendelig saavel i Husenes Ydre som i den smukke Fordeling (»Distribution«) af Rummene indvendig. Meget ofte træffer man den Harsdorffske Apsissal.

Hallander købte i 1788 næsten hele det tilbageværende Areal fra Toldbodvejen og opefter. Harsdorff beholdt kun den smalle Grund, hvorpaa nuværende Nr. 43 er bygget. Maaske har han haft til Hensigt selv at bygge et Hus her; men det blev ikke til noget, og i 1790, da Fristen allerede var udløbet, solgte han Grunden til den bekendte Murmester Johan Martin Quist, som har bygget den smukke Ejendom Ved Stranden Nr. 14. Et Par Aar efter overtog Hallander dog ogsaa Quist's Grund med det under Opførelse staaende Hus.

Hallander begyndte straks at bygge med Udgangspunkt fra den modsatte Ende af den, hvor Harsdorff havde begyndt, fra Hjørnet ved Toldbodvejen. Det er ham, der har bygget det store Hjørnested, hvis pilasterprydede Façade har forledt nogle Forfattere til at tilskrive Harsdorff Paterniteten. Sikkert er der noget af Harsdorffs Stil over Façaden, og det er ikke umuligt, at Hallander har faaet Raad hos sin gamle Lærer; dog har han maaske ogsaa selv været Mand for at tegne en saadan Façade. Frontonrelieffet skal være et Ungdomsarbejde af Thorvaldsen, som dog arbejdede efter en Tegning af Maleren Nicolai Wolff.

De andre Huse fik simplere Façader, og naar Huset Nr. 45 nu kappes med Hjørnestedet i Façadens Rigdom paa Ornamenter, er det en Følge af en senere Ombygning. Hallander fik som Regel hurtig sine Huse solgt. Dette Hus, som var det største og værdifuldeste af alle dem han byggede, fandt dog først i 1795 en Køber. Det var den foran (S. 67) omtalte svenske Eventyrer Carl Adolph Bohemann Andersson, der førte Titel af Hofsekretær, var Omgangsven med A. P. Bernstorff og gjorde Opsigt ved at købe det kongelige Lystslot Frydenlund, som blev sat til Auktion i 1793. Bohemann, som han sædvanlig kaldes, ofrede en Mængde Penge paa Ombygningen af Frydenlund (den gamle Kriegerske Bygning), og det er ham, der har givet Huset i Amaliegade dets elegante Façade. Ved denne Ombygning er ogsaa den store 3 Fags Kvist med Udsigtsaltanen blevet paabygget. Det er sandsynligt, at Rawert har været Bohemanns Architect; thi Façaden viser et for ham ejendommeligt Træk, som kan ses bl. a. paa de to store Huse paa St. Annæ Plads, nemlig at Porten, som er i det ene Endefag, har et Modstykke i det andet Endefag, hvilket tilvejebringes derved, at Vinduet omgives med en Blinding af samme

Form som Portaabningen. Ogsaa Rusticeringen af den underste Etage ligner Rawerts andre Façader.

Nabohuset Nr. 43 er det sidst opførte Hus i Rækken; det blev først færdigt i 1793. Façaden virker trods sin Simpelhed fornemt, hvilket ligger i, at Vinduesfagene er meget bredere end paa de af Harsdorff opførte Huse. Kvisten med Udsigtsaltanen er ogsaa her en senere Tilsætning. Dog stammer Motivet maaske fra Harsdorff, at dømme efter et Hus i Helsingør, som senere skal omtales.

ANTHONS DØD. BYGNINGSDIREKTIONEN OPHÆVES. I Rentekammeret var der en voksende Misfornøjelse med Sagernes Behandling i Bygningsdirektionen og med Harsdorffs overmægtige Indflydelse. Man bebrejdede ham de store Overskridelser, særlig ved Hirschholms og Sophienbergs Istandsættelse i Aarene 1772—74, hvor de alene beløb sig til 66298 Rdl. 81 Sk. I de følgende Aar, 1775—77, var Overskridelserne ved det »efter Nødvendighed her i Riget foranstaltede Bygningsarbejde« 133724 Rdl. 55 Sk., hvoraf der kun var søgt Approbation paa 8405 Rdl. 27 Sk. En Del af disse Penge var udbetalt som »Avancer«; men Haandværkere og Leverandører havde endnu mange Penge til gode. Omsider blev det ved en kgl. Resolution af 20. August 1778 tilladt, at Pengene blev »formelig anvist«; men samtidig paalægges det Kammeret at gøre Rede for, hvorledes det kan være tilgaaet, at saa meget Arbejde er foretaget uden Approbation, og at indkomme med Forslag til »saadanne Foranstaltninger og Indretninger ved Bygnings Directionen, enten ved flere Lemmers Antagelse eller paa anden Maade, at dette Slags Uordener i Fremtiden kunde blive forebyggede«.

Joachim Godske Moltke, som paa dette Tidspunkt var 1ste Deputeret i Rentekammeret, vilde ogsaa gerne gøre noget for Zuber. Denne havde gentagne Gange søgt om at blive Hofbygmester; men Kammeret fulgte det Princip, at det fastsatte Gage-Reglement ikke maatte overskrides, og at der først maatte finde »Afgang« Sted. Harsdorff havde 1000 Rdl. i Gage foruden et Tillæg paa 200 Rdl. af Skatkammeret; Anthons Gage var 1500 Rdl.; men han var meget svagelig, og hans Død kunde ventes naarsomhelst. Imidlertid maatte Zuber klare sig saa godt han kunde ved privat Arbejde. Han byggede i disse Aar Moesgaard ved Aarhus for Baron Chr. Fr. Gyldenchrone og Ladegaarden paa Rosenfeldt ved Vordingborg for Baron Iselin. Den 13. April 1780 søgte Zuber atter om, at Kongen vilde tillægge ham noget i aarlig Gage og at han maatte blive employeret ved det forefaldende Arbejde og ved Hofbygmester Anthons Afgang og Harsdorffs Oprykning i hans Gage blive Hofbygmester efter Harsdorff med den ham tillagte Gage. Det var ikke ualmindeligt, at man paa den Maade søgte om »Succession« paa Embeder, som endnu ikke var ledige. Kammeret vilde dog ikke binde sig med Hensyn til den Ordning, der skulde træffes ved Anthons Afgang; men man lod Zuber forstaa, at han skulde søge om at komme ind i Bygningsdirektionen, hvor man gerne vilde have ham som en Modvægt imod Harsdorff. Som Følge deraf søger Zuber den 10. Juli 1780 om, indtil en Vakance maatte blive, at komme i Bygningsdirektionen med Lønning og at faa Titel af Hofbygmester og blive employeret ved forefaldende Arbejde. I Mellemtiden skaffede J. G. Moltke, som med sine mange Embeder ogsaa forenede Stillingen som Chef for det kongelige Bibliothek, ham det Hverv at opføre en Tilbygning mellem det gamle Bibliothek og Tøjhuset, hvor der skulde indrettes to nye Bogsale. Zubers Tegninger blev approberet den 18. April 1781. Samme Dag blev Hans

Næss udnævnt til Bygmester ved de kongelige Kirker i København og de nordsjællandske Amter, hvilket tyder paa, at Harsdorff har været i Virksomhed for at denne hans Protégé ikke skulde blive sejlet agterud af Zuber.

Imidlertid havde Rentekammeret endt sine Overvejelser angaaende det i 1778 forlangte Forslag til en ny Indretning af Bygningsdirektionen. I en Forestilling af 21. April 1781 foreslaar det en ny Instruks for Direktionen, og at der udnævnes 3 nye Medlemmer, hvortil det foreslaar Kommitteret i Rentekammeret Søren Engelbreth, den bekendte Fabrikmester paa Holmen Henrik Gerner og Bygningsinspektør Joseph Zuber. Gerner havde imidlertid for meget at bestille til at han kunde paatage sig et nyt Hverv. I hans Sted blev ved Resolutionen, der faldt den 27. April, Justitsraad Niels Lassen udnævnt, saaledes at han vedblev at være Direktionens Sekretær. Zuber fik en Gage af 400 Rdl. aarlig — den sædvanlige for Bygningsinspektører — og Navn af Hofbygmester; den af Kammeret foreslaaede Instruks blev approberet.

Man kan heraf slutte, at Harsdorff ikke har ligget paa den lade Side; han har virket kraftigt for at bevare sin ledende Stilling, formodentlig ved at paavirke Guldberg. I Niels Lassen, som var hans Svoger, fik han en sikker Støtte mod Zubers Indflydelse. Harsdorff ansaa ikke denne for skikket til at være Hofbygmester, da han ikke var agreeret af Akademiet; men Titelen kunde man jo sagtens unde ham. Efter Gagen var han kun Bygningsinspektør, og der blev ikke anvist ham noget særligt Embedsomraade. De kongelige Bygninger var vedblivende fordelt mellem Anthon og Harsdorff, saaledes at denne havde Christiansborg, Frederiks Kirkebygning, Hof- og Stadsrettens Gaard, Komediehuset, Hirschholm, Sophienberg og Frydenlund, Anthon alt det øvrige.

Den 30. August 1781 døde Hofbygmester Anthon, og der begynder nu en Kamp om Magt og Embeder, som ikke er uden dramatiske Momenter. For Zuber, der allerede var 45 Aar gammel, gjaldt det et »nu eller aldrig«. Han indsendte den 3. September en Ansøgning til Kongen om at maatte tiltræde Gage som virkelig Hofbygmester, og at hans Forretningsomraade maatte bestemmes. Rentekammeret skulde nu udarbejde en Forestilling; men i disse Kabinetsstyrelsens Dage var det overordentlig hyppigt, at der først kom en Kabinetsordre, hvori det betydes vedkommende Kollegium, hvilken Indstilling man ønsker, og den endelige Resolution har saa Form af en Bekræftelse («Corroboration») af Kabinetsordren. I dette Tilfælde modtog Rentekammeret allerede samme Dag, som Zubers Ansøgning indkom, en Kabinetsordre, der bærer tydeligt Præg af, at Harsdorff har gjort sin Indflydelse gældende hos Guldberg. Ordren bestemmer, »at Hofbygmester Professor Harsdorff, som ved Anthon's Død bliver 1ste Hofbygmester, skal for sin lange, svære og bekostelige Tieneste herefter af den ledige Gage tillægges saa meget, at han i alt kan have 1600 Rdl. uden Afkortning, og at Hofbygmester Zuber, efterdi Deres Maiestæt ikke endnu kiender hans Duelighed, og han ikke ved Akademiet, hvor længe han end har været hjemme, haver beviist sin Kunstdygtighed, hverken maa endnu til anden Hofbygmester opstige, ei heller tillægges noget af hvad der, efter det Harsdorff forundte Tillæg, bliver tilovers af Anthon's forrige Gage; men at samme skal ubortgivet henstaae, indtil tvende duelige unge reisende Architekter komme hjem, paa det at Deres Maiestæt da kan have en Gage for den, som findes dueligst, være sig Zuber eller een af dem«.

Harsdorff ønskede altsaa at holde Pladsen aaben for Meyn og Magens, som han ventede sig

meget af, særlig vistnok af Meyn. De var paa denne Tid begge i Rom. Nogle Breve fra Meyn, der i Afskrift er opbevaret hos Schaper, vidner om Harsdorffs Interesse for Meyn og om dennes Taknemmelighed. Den 27. Februar 1782 skriver Meyn, efter at han gennem Harsdorff har faaet Meddelelse om sin Hjemkaldelse, at han glæder sig over »ved at vende tilbage til mit Fædreland at see Dem igien, som med saa utrættelig Kierlighed til mig har stedse søgt at befordre mit Vel. Først at De i mine unge Aar har givet mig de Principier til mine Studier, hvoraf jeg har høstet saa mange angenehme Frugter og været desaaarsag agtet af Kiendene. Dernæst ved alle Leyligheder i min Fraværelse fra mit Fædreland søgt at bidrage til min øvrige Tiids Lykke. Intet ønsker jeg mere end at kunde nogen Tiid finde Leylighed til at vise Deres Velbaarenhed min Erkiendtlighed«.

Som 1ste Deputeret i Rentekammeret sad nu Geheimeraad Chr. Ludvig Stemann, der havde en høj Stjerne hos Enkedronningen og Arveprins Frederik. Han hørte villig baade paa Zubers Besværinger og paa Klagerne fra Kammerets Embedsmænd. En af disse, maaske Engelbreth, har affattet en Skrivelse, der giver et levende Indtryk af den Spænding, der herskede mellem Harsdorff og Kammeret. »At Bygnings-Væsenet«, hedder det heri, »ikke er i den Orden, det burde være, det er en Sag, som enhver veed at omtale. Kammeret har søgt, in Aprilis sidst, at see afhjulpen Mangelen ved at indsætte nye Lemmer i Bygnings Directionen, ved at give Directionen Instruction o. s. v. Men Hensigten opnaaes næppe, saalænge det alleene skal komme an paa een Mand at bedømme Arbeidets Nødvendighed, dets Forsvarlighed, dets Belønning o. s. fr. Siden ovennævnte Instruction blev bekendtgjort Directionen, har dens Lemmer ikke paa een gang været samlede. Man har altsaa heller ikke kundet overlægge om, hvorledes Instructionen skulde blive opfyldt.

Hofbygmester Harsdorff har imidlertid som forhen anmasset sig alt, og han vil have alt, uagtet han meget vel maatte kunde indsee, at det er ham altfor overlegen (∴ uoverkommeligt), og at det, om ikke af anden Aarsag, gaar som det kan, ikke som det skulde. Han alleene er imellem Directionen og Haandværkerne, og med hvad han siger, attesterer og forgotbefinder, maae Directionen, Kammeret og andre Departementer, som have Bygninger under det civile Opsyn, lade sig nøie, hvad enten det er saa i sig selv eller anderledes. Umuelig kan derfor en bedre Orden opnaaes eller et, maaske ikke uden Grund, ilde omtalt Misbrug afskaffes, saalænge det forbliver med Opsigten paa nærværende Foed.«

Det Misbrug, som der hentydes til, bestod i at Harsdorff begunstigede enkelte Haandværkere, enten fordi han personlig stod dem nær, som f. Eks. Karlebye, eller fordi han havde særlig Tillid til dem. Desuden vakte det Misstemning i Kammeret, at Harsdorff havde begyndt at optræde som privat Bygherre, og at han i Forening med sin Svoger Niels Lassen og Regimentskvartermester Oberkampf havde anlagt et nyt Kalkværk udenfor Østerport. Da dette Interessenskab søgte Regeringen om et rentefrit Laan paa 6000 Rdl., blev det nægtet, »fordi der ingen Grund var til at favorisere Supplikanterne, som ved deres Indflydelse som Medlemmer af Bygningsdirektionen kunde skaffe sig Leverancer til Murmestrene og de kongelige og offentlige Bygninger fremfor de to andre Fabrikker«. Kalkværket kunde for øvrigt ikke betale sig, da det ikke kunde faa Kalksten fra Saltholm, hvor de to andre Kalkværker havde deres Brud, men maatte hente dem fra Fakse, som laa for langt borte.

Zuber maatte overfor Stemann gøre Rede for, hvorfor han ikke var agreeret af Akademiet, og hvilke Kvalifikationer han ellers mente at have. Først skrev han den foran (S. 83) omtalte Koncept med dens voldsomme Angreb paa Harsdorff. Den maa være kommet Rentekammeret i Hænde, da den findes mellem Akterne; men i denne Form kunde den ikke vedlægges Ansøgningen. En af Kammerets Embedsmænd, efter Haandskriften at dømme den kommitterede Peder Wormskiold, hjalp ham med at sætte den i en sømmelig Form. At han ikke ved sin Hjemkomst har meldt sig ved Akademiet for at blive agreeret, forklarer han med at der dengang ikke var nogen Stilling ledig; og da han maatte leve af privat Arbejde, kunde han ikke tænke paa at blive Medlem; thi Opgaverne er saa svære, at det kan tage et helt Aar at besvare dem, og Rosenberg og J. D. Hansen, som er agreerede, har maattet frasige sig den Ære at blive Medlemmer. Naar Akademiets Reglement kræver, at de der søger Ansættelse under Bygningsvæsenet, skal have dets Attest for Duelighed, kan det ikke gælde for ham, da han allerede har Udnævnelse som Hofbygmester, saa meget mere som han i 1766, altsaa inden Reglementet udkom, blev udnævnt til Bygningsinspektør. Det andet Spørgsmaal besvarer han med en udførlig Levnedsbekrivelse. Denne er naturligvis et vigtigt Dokument; men den maa benyttes med Varsomhed, da den er noget ensidig og farvet. Han fremhæver sit Arbejde ved Aarhus Domkirke og vedlægger en Attest fra Stiftamtmand Rosenørn af 10. Juni 1778, hvori udtales, at Zuber har vist fuldkommen Indsigt i sin *métier* og Retsindighed i sit Forhold under Arbejdet.

Skønt det var Sædvane, at Kollegierne i deres Indstillinger henholdt sig til de modtagne Kabinetsordrer, søger Kammeret i sin Forestilling af 24. September 1781 at gøre sit eget Synspunkt gældende. Det ledige Embede bør besættes hurtig, da Arbejdet selv for to Hofbygmestre snarest er for stort. Arveprinsen har anbefalet Zuber, og den for sin Kyndighed og Retsindighed bekendte Ingeniørmajor Peymann har givet Stemann den positiveste Forsikring om hans Duelighed. I øvrigt refereres de Oplysninger, som Zuber har givet Stemann, og Skrivelsen slutter med, at Kammeret ikke kan tilbageholde det Ønske, at det maatte behage Hans Majestæt at foretrække Zuber for andre ulige yngre og mindre øvede Architekter, og at Embedet saa snart som muligt besættes. I Skrivelsen hentydes der ogsaa til »vise for Bygningsvæsenet og Deres Majestæts Kasse skadelige Connexioner«, og det haabes, at Zubers Duelighed og Retsindighed vil hjælpe til at rette et og andet af de Misbrug, hvorpaa adskillige talende Eksempler tidligere er foredragne for Kongen.

I Stedet for den ventede Resolution kom der omgaaende en ny Kabinetsordre af 28. September, hvori Regeringens Vilje var saa bestemt udtrykt i 6 Punkter, at der ikke var andet for Kammeret at gøre end at udbede sig Stadfæstelse. Den blev givet ved Resolution af 4. Oktober 1781; Punkterne er følgende:

1) Harsdorff skal være 1ste Hofbygmester med 1600 Rdl. aarlig Gage, hvorimod et Tillæg af 200 Rdl. fra Skattekammeret bortfalder.

2) Zuber skal være virkelig Hofbygmester og have 300 Rdl. Tillæg til sin Gage, i alt 700 Rdl.; men han skal dog ikke anses som 2den Bygmester; herom skal først tages Bestemmelse, naar han har vist, at han har den fornødne Indsigt, Omhu og Dygtighed.

3) De 600 Rdl., som herefter er tilovers af Anthons og Harsdorffs tidligere Gager, skal hen-

staa ubortgivne, indtil Meyn og Magens kommer hjem. Kongen vil ogsaa tage den fortjente Architect ved Akademiet Næss i Betragtning.

4) Kongen vil ikke fastsætte noget bestemt Antal af Bygmestre, og han vil med Hensyn til deres indbyrdes Stilling ikke tage Hensyn til Anciennitet, men til Dygtighed og Omhu.

5) Herefter bør som Regel iagttages, at ingen kan blive Hofbygmester uden at være agreeret af Akademiet.

6) De Bygninger, som hidtil har staaet under Anthons »besynderlige Bestyrelse«, fordeles mellem Harsdorff og Zuber; samtidig bestemmes det dog, at naar Meyn kommer hjem, skal han have noget af det, som hører til Harsdorffs Departement, og paa samme Maade skal Zuber afgive noget til Magens. Endelig skal Rentekammeret sende Architecten Hansen et saadant Brev, som Konduktørerne plejer at faa, og det af den Dato, da han begyndte at gøre Konduktør-tjeneste.

Denne Dato maa være den 25. April 1780; thi C. F. Hansen holdt i 1830 sit 50 Aars Embeds-jubilæum paa denne Dag. Han overtog Stillingen efter Magens, som netop da rejste udenlands; hans Pas er udstedt den 15. April.

Zuber havde saaledes opnaaet en selvstændig Stilling ved Siden af Harsdorff; men i Hovedsagen var dog dennes Standpunkt godkendt i Resolutionen. Det var nu slaet fast, at ingen for Fremtiden kunde blive kongelig Bygmester uden at være agreeret af Akademiet. Tillige var der sikret Meyn og Magens Ansættelse, naar de kom hjem, uden at det var afgjort, at Zuber skulde gaa forud for dem. De kom begge hjem i Forsommeren 1782 og blev agreerede den 27. Juli. Derefter søgte de om at blive Hofbygmestre; men inden det Spørgsmaal blev afgjort, indtraadte der en Begivenhed, der ganske forandrede Bygningsvæsenets øverste Ledelse og berøvede Harsdorff den store Indflydelse, han hidtil havde haft.

I Rentekammeret var der stadig Misfornøjelse med Bygningsdirektionens genstridige Holdning i Spørgsmaalet om Licitationer, og det Haab, som Kammeret havde sat til Zuber, blev skuffet. Han formaaede ikke at gøre sig gældende overfor Harsdorffs overlegne Personlighed. Han underskrev endog i Direktionen en Erklæring om Licitationer, der gik stik imod Kammerets Ønsker. Stemmann var imidlertid den 13. April 1782 bleven afløst som 1ste Deputeret af Geheime-raad Chr. Fr. Numsen, den senere Overhofmarskal. Efter hans Forslag blev Bygningsdirektionen helt ophævet ved et Reskript af 26. September 1782 og Bygningsvæsenet henlagt under Rentekammerets umiddelbare Bestyrelse. Motiveringen giver han i en Forestilling, som han den 10. September affattede paa Frederiksberg Slot. Som Overkammerjunker var han i daglig Forbindelse med Hoffet, og han maa have forstaaet at vinde Guldberg, som han paa denne Tid kom godt ud af det med, for sin Opfattelse.

De Ord, hvormed Forestillingen indledes, afspejler tydeligt Rentekammerets uvenlige Stilling overfor Direktionen. »Til den dagligen tiltagende Seendrægtighed, med hvilken Bygnings-Directionen fremgaar i sine Forretninger, kunde opgives mange Aarsager, hvoriblandt jeg ikkuns vil anføre Directionens Uvillighed til de anbefalede Licitationer, den indbyrdes Uenighed, som hersker blandt nogle dens Medlemmer og den uforholdsmæssige Forfatning, i hvilken Directionen Tiid efter anden haver vidst at sette sig med Rentekammeret, som den dog skulde være sub-ordineret. Følgerne deraf spores daglig; og skulle Sagerne fremdeles vedblive at behandles

paa denne Fod, da er Kongens Tienestes Forfald uundgaaelig; hvorfor jeg anseer en Forandring for lige saa nødvendig som nyttig.«

Numsen mener, at Forretningsgangen kan simplificeres og forkortes, naar Bygningsvæsenet henlægges under Rentekammerets umiddelbare Bestyrelse. Han foreslaar, at Engelbreth sammen med Oberstltn. Peymann, »som ved sin Indsigt og Erfaring, Smag og Redelighed haver giort sig fortient i Directionen« og en tredje bygningskyndig Mand skal danne en Kommission, »som maatte være beføiet at afgjøre uden for Kammeret alle løbende og ubetydelige Sager«. De mere betydelige Sager skal derimod refereres i Kammeret af den Renteskriver, som senere foreslaas, i Nærværelse af Peymann og hans Kolleger.

Skønt Numsen vil have en bygningskyndig Mand ind i sin Kommission, tænker han aldeles ikke paa nogen af de to Hofbygmestre. Erfaringen har vist, siger han, at det ikke er heldigt, at Bygmestrene sidder i Direktionen og saaledes er med til at afgøre deres egne Sager; »det være sig da, at en eller anden af dem ganske og aldeles vilde frasige sig al muelig *entreprise* saavel paa kongelige som publique, particulære og egne Bygninger«. Men da dette ikke er at formode, foreslaar Numsen Slotsfogeden paa Christiansborg, Kancelliraad Blechingberg. Endvidere foreslaar han, at der oprettes et nyt Kontor under Rentekammeret med en bygningskyndig Chef. »Den gamle fortiente Architect Næss synes mig dertil at være skikket, da han baade skal besidde Duelighed og Redelighed, og han uden Tvivl meget ønsker engang at komme i Roelighed.« Fuldmægtig Jessen i Bygningsdirektionen kan ansættes i samme Stilling ved Bygningskontoret.

I Randen af denne Indstilling er tilføjet: »Denne Plan er i et og alt allernaadigst approberet.« Den foreslaaede Kommission blev oprettet under Navn af Bygningsadministrationen med Engelbreth, Peymann og Blechingberg som Medlemmer. Hans Næss blev udnævnt til Renteskriver (Kontorchef) ved det nye Bygningskontor med 1000 Rdl. i Gage. Harsdorff havde selv ofte talt hans Sag og ønsket at skaffe ham en fast og vellønnet Stilling; men han havde vel næppe tænkt sig, at Hans Næss skulde komme ind i Rentekammeret og paa en Maade blive hans Overordnede. Det Tilsyn med Kirkerne i Nordsjælland, som var overdraget Næss ved Resolutionen af 18. April 1781, blev nu givet til Magens.

Naar Harsdorff ikke formaade at hindre denne Omordning, som næppe kan have været ham behagelig, ligger det vistnok for en Del deri, at han netop i Aaret 1782 gennemgik en svær Sygdom, som han havde Mén af hele Resten af sit Liv. Efter Familietraditionen var det en Brysthindebetændelse (Pleuritis). Den nedbrød hans Helbred, saa at han fra den Tid var svagelig og navnlig led af Smerter i den højre Side.

Der var altsaa ikke andet for end for Fremtiden at rette sig efter Kammerets »naadige Befalinger«. Harsdorff var nu heller ikke i Stand til at skaffe Meyn og Magens den Udnævnelse til Hofbygmestre, der skulde stille dem lige med eller over Zuber. Rentekammeret fandt, at det var tilstrækkeligt foreløbig at give dem Bestalling som Bygningsinspektører. Dette Forslag bifaldes i en Resolution af 3. Oktober 1782, og der tillægges Meyn 400 Rdl. i aarlig Gage, Magens 300 Rdl. Til Gengæld faar Magens Diæter, naar han er paa Kirkeinspektion. De skal have deres eget Embedsomraade under Kammerets Opsyn og ikke være Hofbygmestrene undergivne. Som Følge deraf er de Instrukser, der blev udstedt det følgende Aar den 17. November, enslydende for Hofbygmestre og Bygningsinspektører.

Efter at Meyn og Magens var agreerede ved Akademiet den 27. Juli 1782, var det rimeligt, at Harsdorff afgav det Professorat i Perspektiven, som han siden Jardins Bortrejse havde haft som »Interims-Professor«, paa samme Maade som Jardin i sin Tid havde afgivet det til ham efter hans Hjemkomst. Meyn gjaldt for den dygtigste; han blev ogsaa først færdig med sit Medlemsstykke, »Et publique Biblioteque«, og blev optaget som Medlem den 28. Februar 1783; Magens blev Medlem den 4. Marts paa »En Realskole«. Man ser, at Opgaverne i Overensstemmelse med Tidsaanden er blevet mere borgerlige. I Akademiets Møde den 1. September 1783 blev Peter Meyn valgt til »anden Professor i Architekturen«, efter at Harsdorff havde erklæret, at han »ikke alene intet havde imod, at Professoratet i Perspektiven blev givet til en anden, men at han endogsaa meget ønskede det«. Magens synes ogsaa at have søgt; men Akademiet kunde kun give ham det Løfte, »at den første ledig vordende Plads som Professor i Architektur skulde préféablement tilfalde ham«. Dette indtraf først efter Harsdorffs Død; men Magens fik dog den 5. April 1793 Titel som Professor med Anciennitet fra 8. April 1791. Paa denne Dag var nemlig C. F. Hansen, som da var Landbygmester i Holsten, bleven udnævnt til Professor, og Magens havde i sin Ansøgning gjort gældende, at hans Udsigter vilde »aldeles formørkes«, dersom Hansen gik forud for ham i Anciennitet.

Zuber viste sig meget uduelig som Hofbygmester. Han blev gentagne Gange mulkteret af Rentekammeret for Forsømmelser. Med de to Bibliothekssale gik det uhyre langsomt; det forholdsvist ubetydelige Arbejde varede i 4 Aar. Til sidst maatte Rentekammeret den 22. April 1789 afskedige ham »for Efterladenhed i hans Embede«, et ret sjældent Tilfælde. Meyn og Magens, som nu endelig fik Udnævnelse som Hofbygmestre, delte hans Forretninger mod et Gagetillæg af 120 Rdl. Zuber fik 300 Rdl. i Pension og synes at have beholdt Titel af Bygningsinspektør; han staar som saadan i Vejviseren indtil 1798. Derefter flyttede han vistnok til Fredericia, hvor hans Hustru døde i 1800. Selv døde han den 16. September 1802.

FORHANDLINGER OM FULDENDELSE AF KAPELLET I ROSKILDE. De foran skildrede Begivenheder blev skæbnsvangre for Kapellet i Roskilde, der henstod ufuldendt siden 1778, da de bevilgede Penge slap op. Den 13. August 1783 modtog Harsdorff fra Rentekammeret en Ordre til at gøre Regnskab dels for de Udgifter, som var afholdt siden 1778, dels for samtlige Udgifter fra Arbejdets Begyndelse til Dato, dels et Overslag over, hvad det endnu vilde koste at gøre Kapellet færdigt. Han besvarer disse Spørgsmaal »underdanigst« i en Skrivelse af 14. August 1784. Han har altsaa ikke forhastet sig. Udgifterne er siden 1778 løbet op til 5128 Rdl. 1 M. 4 Sk.; de samlede Udgifter har været 53754 Rdl. 3 M. 1½ Sk. Harsdorff har selv faaet 360 Rdl. aarlig i Honorar. Hvad endelig angaar Udgiften til det Arbejde, som endnu staar tilbage, beregnes den til 11730 Rdl., men Harsdorff bemærker udtrykkelig, at den er »ungefærlig«, og at han ikke kan bestemme Bekostningen for hver enkelt Post. Han hævder med Styrke og Veltalenhed, at det er ham umuligt at garantere imod Overskridelser; det var et gammelt Stridsspørgsmaal mellem ham og Rentekammeret, og det er ikke uden Interesse at læse hans Udtalelser.

»At forfatte accurate og nøye bestemte Overslage for hver Post især, er mig ikke mulig ved et Arbejde som dette Kapels indvendige Decoration. Den heele Bygning er et Værk, der skal tiene til offentlig Ziir. Skal denne Hensigt opnaaes, maae den i et og alt bære Smagens Stempel.

Enhver af de omtalte Deele maae forfattes konstmæssig og med saa megen Accuratesse, at de tilsammentagen udgjøre et Gandske, der svarer til den Ideal, jeg ved min Composition har gjort mig og som ikke ved nogen Tegning kan exprimeres. Saadant Arbeide kan ikke altid gøres ligefrem efter en Tegning eller et Model; der maae skee mange locale Forsøg og Forberedelser,



112. Roskilde Domkirke med Frederik V's Kapel. Tegning af J. B. Löffler. Nationalmuseet.

som ikke kan bringes i Overslag, og ofte seer man sig endda nød til at forkaste et og andet, naar det, anbragt paa sit Sted, ikke gjør den Effect man har forestillet sig, hvilket er en Ubehagelighed der oftere møder den gode end den maadelige Konstner. At indrette et Ornament, et Gesims eller et andet Partie af en Bygning saaledes, at de fra en eller to Øyepunkter gjør en god Effect, er ikke vanskeligt; men da Tilskueren her har Valget af det Sted, han vil staae paa, og der altsaa bliver et uindskrænket Antal af Synspunkter, saa vil enhver Konstforstandig tilstaae mig, at der nødvendig maae blive meget at rette, forbedre og forandre, naar der intet skal findes, som

kan støde Kienderens Øie, ihvor han end stiller sig, og naar alle enkelte Deele, betragtede under et, skal have den Harmonie, som udgjør det sande Skønne. — — — Overalt har det gierne skadelige Følger, naar man ved Smagens Værker skal arbeide med altfor bundne Hænder; naar man ikke, af Frygt for at overskride en fastsat Bekostning, tør gjøre en liden Forandring eller Afvigelse fra Tegninger og Overslage, eller naar man ikke kan have Frihed til, ved en liden Belønning eller bedre Betaling at opmuntre den, der arbeider med Flid og Smag; kort, naar man i alle Begivenheder er tvungen, viser sig igien en Tvang i Arbeidet, som ingen Ting formaaer at udlette. Jeg har gjort Projectet til denne Bygning for 20 Aar siden, paa en Tid, da jeg tænkte paa intet andet end det Skønne i min Konst, og om jeg tør forlade mig paa de navnkundigste udenlandske Konstdommeres Critique derover, saa har jeg ingen Aarsag at være misfornøyet med mit Arbeide. Og da bemeldte Bygning næsten er den eneste, hvor jeg har haft Leilighed at vise mig som Kunstner i mit Fædrene Land, vil det kgl. Rentekammer letteligen indsee, at intet maae være mig meere magtpaaliggende end at faa den vel udført, og kan høystbem^{te} Collegium altsaa tillige være overbevist om, at jeg hverken vil spare Flid eller Møye for at opnaae dette Øiemed; men da jeg veed, at al Umage vil være forgiæves, naar jeg ved dette Arbeide skal være ligesaa bunden til Overslagene og Tegningerne som ved andet grovt Arbeide, saa er det jeg underdanigst vover at udbede mig som en Naade, at der ved denne Bygning maatte forundes mig lidet meere Frihed, da jeg underdanigst forsikrer, at jeg som en redelig Mand, der har gjort Kongen sin Troskabs Eed, skal være saa omhyggelig for hans May^{ts} Interesse som for min egen og nøye paasee, at ikke en Skilling skal blive udgivet uden Nytte.«

Harsdorff taler her som en sand Kunstner; men det nyttede ikke at præke Kunstens Evangelium for Rentekammerets Deputerede og Kommitterede, for hvem Kurantdaleren var den eneste gyldige Maalestok i kunstneriske saa vel som i alle andre Sager. Kammeret holdt fast ved, at der skulde udarbejdes et detailleret Overslag, og det ønskede tillige at erfare Grunden til den store Overskridelse og om der ikke var oprettet Kontrakter med Haandværkerne. Harsdorff svarer derpaa 14. September, at han vel erindrer, at den forrige Bygningsdirektion i den i 1773 afgivne Betænkning har sagt, at der til Bygningens Fuldendelse vilde medgaa 50000 Rdl.; men denne Beregning grunder sig ikke paa noget Overslag, men kun paa et Skøn om, hvad man antog det vilde koste mere end efter Overslaget fra 1768. Kontrakter med Haandværkerne var ikke sluttet.

Da det nu havde lange Udsigter med Kapellets Fuldendelse og Opstillingen af Frederik V's Monument, skulde Publikum i hvert Tilfælde i et Billede kunne se, hvorledes de to Kunstnere havde tænkt sig Monumentet paa dets Plads. Clemens har i 1783 udført et stort Kobberstik forestillende det indre af Kapellet; Monumentet har han kunnet tegne efter Modellen, som Wiedewelt havde udstillet i 1778; ellers ser man i Rummet kun de nøgne Vægge. Det interessanteste ved Billedet er imidlertid den i Forgrunden anbragte Staffage. Til venstre ser man to midaldrende Personer, velklædte og af et tiltalende, næsten fornemt Ydre; den ene, der ses forfra, peger opad mod Monumentet og forklarer det for den anden, der holder Tegningen i Haanden og betragter den opmærksomt. Til højre staar en kofteklædt Kusk med Pisk og Posthorn. Fick forklarer i sin Biografi af Clemens Billedet saaledes: »En Postillon tænkes at have hidkjørt en Reisende, for hvem Wiedewelt foreviser Tegningen til Monumentet.« Den Figur, der

ses *en face*, har Wiedewelts Træk; den anden er sikkert ogsaa et Portræt. Det ligger nær at tænke paa Harsdorff; under Armen holder han den trekantede Hat, som Oehlenschläger omtaler at han gik med. Men det er ikke muligt at sige noget sikkert derom, da autentiske Portrætter af Harsdorff ikke findes. Det kan ogsaa tænkes, at Clemens har villet afbilde sig selv; Ansigtstrækkene kunde nok ligne noget; men Clemens skal have været lille af Vækst, medens den afbildede synes at være af Middelhøjde.

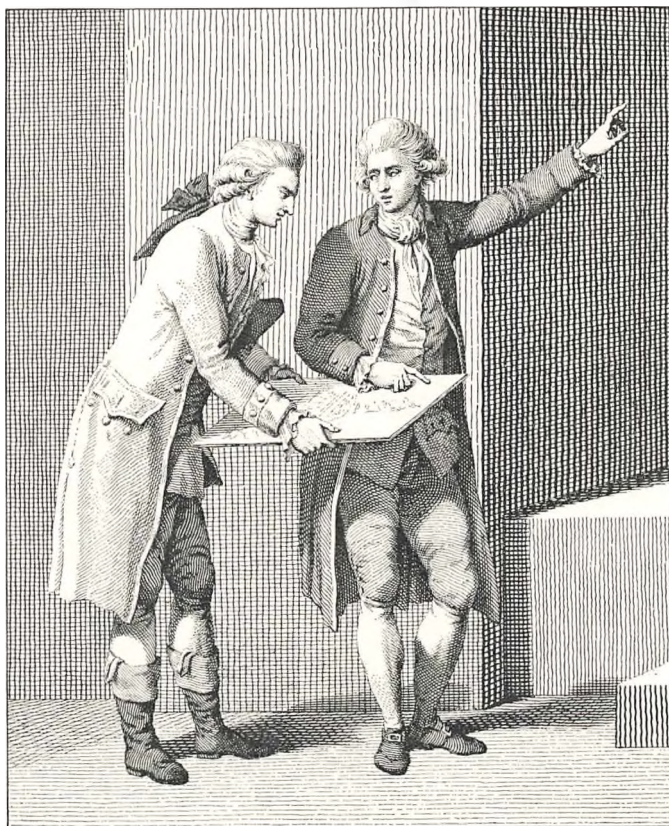

113. Wiedewelt foreviser Frederik V's Monument for en Rejsende.

Modsætningen mellem Harsdorff og Rentekammeret blev ikke udjævnet i de følgende Aar. Striden synes snarere at have tilspidset sig. Numsen havde ganske vist maattet trække sig tilbage, da han var kommet i Modsætningsforhold til Guldberg; den 4. November blev han afløst af H. v. Schilden, som atter den 6. August 1784 maatte vige for Chr. D. F. Reventlow. Men selv denne rettænkende Mand lod sig paavirke af Stemningen hos Kammerets Embedsmænd; først langt senere indsaa han, at han havde bedømt Harsdorff uretfærdigt. Da Enken efter hans Død kom op til Reventlow, skal han have sagt til hende: »De kan ikke tro, hvor Deres Mand er blevet bagtalt for mig« og han udtalte sin Beklagelse over, at han for silde havde lært ham at kende. Ogsaa til andre skal Reventlow have udtalt sig meget anerkendende om Harsdorff.

I Sommeren 1787 afæskede Rentekammeret ved en Skrivelse af 20. August Harsdorff en Erklæring om, hvem der havde bemyndiget ham til at anlægge Bygningen længere fra Kirken og ved denne Afvigelse fra Planen af føre Hans May^{ts} Kasse i Bekostning. Harsdorff forklarer

i sit Svar den 6. December, at Nødvendigheden af at rykke Bygningen tilbage først viste sig, da det gamle Maria-Kapel blev nedbrudt og man kom til at se Kirkemurens Beskaffenhed. Han havde da forklaret Sagen for Bygningsdirektionen, hvoraf han selv var Medlem, og da denne i alle Henseender var enig med ham, troede han ikke, at der behøvedes andet for at opføre Bygningen efter den nye Plan, saa meget mere som Nødvendigheden fordrede det, og han uagtet den gjorde Forandring sikkert troede at kunne opføre Kapellet for Overslagssummen.

Rentekammeret meddelte nu Finanskollegiet, at der var en Overskridelse paa 3992 Rdl. 5 M. 12 Sk., og at der endnu behøvedes ca. 12000 Rdl. Kollegiet svarer, den 9. Februar 1788, at der ikke findes nogen Udvej til at skaffe det sidstnævnte Beløb i dette Aar; men Kollegiet vil søge i de følgende 4 Aar at skaffe 3000 Rdl. aarlig, naar Overslag foreligger. Men fra Harsdorff kom der intet Overslag, og Overskridelsen voksede stadig. I en Redegørelse fra Fuldmægtig Jessen af 26. August 1788 opgøres den til 4052 Rdl. 92½ Sk. Pengene var ikke udbetalt; enten har Haandværkerne eller Harsdorff maattet staa i Forskud. Finanskollegiet var dog villigt til at udvirke en Resolution om Regningernes Betaling, og denne faldt den 24. September. Den slutter saaledes: »I øvrigt maae det være Vort Rentekammer tilladt til sin Tid at fremkomme med nærmere Forestilling angaaende den til Bygningens Fuldførelse fornødne Sum.«

Men Kammeret benyttede ikke denne Tilladelse, hvad enten det ikke har ønsket at fremme Sagen eller Grunden var, at det ikke kunde faa Harsdorff til at levere noget Overslag. De politiske Forhold har maaske ogsaa været en Hindring; Enkedronningen og Arveprinsen havde jo efter 1784 tabt al Indflydelse. Men det var alligevel noget af en Skandale, at der gik over 40 Aar, uden at Regeringen sørgede for, at Kapellet blev fuldendt. Harsdorff har vistnok stadig haabet, at man vilde anmode ham om at fortsætte med det indvendige Arbejde. Herpaa tyder et Sæt Tegninger i Nationalmuseets Arkiv, hvis Tid og Hensigt er vanskelig at bestemme, da de hverken er signeret med Navn eller Dato. I Hovedsagen er det Kopier af Tegningerne fra 1777; men de indeholder visse Afvigelser, som kun kan være kommet til i Harsdorffs senere Aar, da han ved Studium af Stuarts og Revetts Opmaalinger var blevet nøjere bekendt med Grækernes Bygningskunst. Kapitælerne har nemlig samme Form som paa Kolonnaden ved Amalienborg og andre Værker fra 90erne. Paa det ene Snit er der udkastet en anden Dekoration af Kuppelens Loft med en Slags Kassetteværk. Det er muligt, at Tegningerne er fra en endnu senere Tid og hører til de Kopier, som Harsdorffs Dattersønner, Carl og Frederik Schaper udførte under Faderens Vejledning; de har jo godt vidst, at Harsdorff ikke mere brugte den romerske Kapitælf orm, som findes paa de ældre Tegninger. Derimod kan det ikke antages, at Tegningerne er udført til Benyttelse ved Fuldendelsen i 1821—25, da Frederik Schaper var Konduktør under C. F. Hansen; thi denne har fastholdt den romerske Stil, som Harsdorffs egne Tegninger er præget af, og som ogsaa passede bedst til Opgaven.

Det vil være naturligt her at omtale C. F. Hansens Arbejde med et Par Ord, selv om det egentlig ligger udenfor vor Opgave. Ingen kunde være mere skikket til at fuldføre Harsdorffs Arbejde end C. F. Hansen. Han var ikke blot Harsdorffs Elev, men havde ogsaa siden staaet i stadig Forbindelse med ham og kendte hans hele Kunstopfattelse. Et Brev fra Hansen, skrevet i Altona den 1. Juni 1791, efter at han nylig havde besøgt Harsdorff i København, vidner om det venskabelige Forhold mellem dem. »Jeg tænker paa de smaa Soupéer, som jeg nød i Deres

Selskab, hvor jeg var saa lykkelig som en Printz, da vores meste Samtale var om Konsten; havde Skiæbnen dog føiet det saaledes, at vi oftere kunde samles.«

Fuldendelsen af Kapellet bærer ogsaa Præg af, at Hansen ikke blot har haft den fulde Forstaaelse af Harsdorffs Tanker, men ogsaa har ønsket at vise Pietet overfor hans Minde. Det vil ikke være let at paavise noget særlig C. F. Hansensk Træk i Kapellet's indvendige Dekoration, naar undtages det Rankeværk, hvormed han har fyldt Kanalerne paa de ioniske Voluter, et Motiv som han havde hjembragt fra sin Romerrejse og har anvendt paa Raadhusets Sideportaler. Det var for øvrigt allerede anvendt af Peter Meyn i Portalen paa Chirurgisk Akademi, men forekommer ikke hos Harsdorff. I Kapellet kunde det saa meget lettere anvendes, som Kapitælerne nu blev udført i Stuk, ikke i Sten, som det oprindelig var Tanken. I det hele taget maa de Afvigelser, som skete med Hensyn til Materialet, ses som en Følge af en nødvendig Økonomi, ikke som Udtryk for en anden Opfattelse hos C. F. Hansen. Søjler og Pilastre er muret op i almindelige Mursten og pudset; kun Baserne er af norsk Marmor. Paa Væggene havde Harsdorff tænkt sig at bruge en Marmorstuk, der skulde staa i lyse Toner, men ikke som nu helt hvid; hvid Stuk skulde hovedsagelig anvendes der, hvor de fineste Ornamentter fandtes, idet Skyggespillet virker stærkere, jo lysere Farven er, altsaa navnlig i Loftet, Hovedkransen og andre højtsiddende Partier.

Det er for øvrigt sandsynligt, at Harsdorff selv, da han saa, hvor daarlig Pengene strakte til, er kommet ind paa en sparsommere Anvendelse af Marmor og andre kostbare Materialer. Søjlerne, som bærer et temmelig højt Murstykke, maa nødvendigvis være opmurede i Harsdorffs Tid; de nævnes heller ikke i 1779 blandt det Arbejde, som endnu mangler. Efter Overslaget fra 1768 skulde baade Søjler og Pilastre have været af den gullige aggershusiske Marmor; Gulvfliserne af samme Materiale. Til Dækplader over den ioniske Orden og til Kron-Gesimsen var det Meningen at bruge gotlandsk Sten og til udvendige Dækplader i Gesimsen bornholmsk Sten.

De Forandringer, som C. F. Hansen ellers har gjort ved Ornamentterne er uden større Betydning. Han har simplificeret den rige Dekoration af Buerne og Loftet noget; Archivolterne over de lunetteformede Vinduer har ikke de Kassetter, som er vist paa Harsdorffs Tegninger, men kun et simpelt Profil. I Forhallen er Loftet glat; Sidekapellernes Loft er derimod rigt dekoreret, men ikke ganske efter Harsdorffs Tegning. I Forhallen mangler tillige de flade Felter med Inskriptioner; de er erstattet med det almindelige ioniske Overværk. De to Nicher, som efter Tegningerne skulde indeholde Statuer, staar tomme.

Af et Brev, som Konduktøren, Architect Casper Frederik Harsdorff Schaper, den 29. August 1821 sendte sin Fader, ser man, at C. F. Hansen kun efter moden Overvejelse og efter at have raadført sig med andre indlod sig paa saadanne Ændringer som den at udelade Ornamentterne paa Forhallens Loft. Schaper holdt paa, at man skulde følge Harsdorffs Tegninger nøje; men Hansen mente, at »Forsalen ikke burde være saa meget prydet som Hoved- eller Bicapellerne«.

Uagtet Kapellet saaledes ikke blænder ved overdaadig Anvendelse af kostbare Materialer eller ved særlig rig Ornamentering, er Virkningen dog baade smuk og højtidelig. Det er ikke et skummelt Gravkammer, men et Sted, hvor Sjælen føler sig løftet op i en ideal Skønhedsverden. Ikke middelalderlig Livsfornægtelse, men Humanismens lyse Livssyn har skabt dette skønne Rum. Alle de Virkemidler, som en klassicistisk præget Rumkunst raader over, er anvendt

med fin Følelse. Det mest beundringsværdige er dog den Maade, hvorpaa Lysvirkningen er beregnet. Fra Forhallen, hvor allerede en lysere Stemning hersker end i den gamle Kirke, træder man mellem Søjlerne ud i Hovedkapellet, hvor et overjordisk Lys synes at udgyde sig over Rummet og Monumenterne.

Desværre er ikke alle Monumenterne blevet til Virkelighed. Navnlig føles den gabende Tomhed til venstre i Hovedkapellet, hvor Juliane Maries Sarkofag skulde have staaet. Hendes Trækiste staar ude paa Gulvet sammen med en Mængde andre Kister fra senere Tid, som til stor Skade for Kappellets Virkning og Stemning opfylder Rummet under Kuplen. Sophie Magdalene fik heller aldrig nogen Marmorsarkofag; men Kisten er dog opstillet paa sin Plads ligeoverfor Christian VI's, saa at der ikke føles nogen Tomhed. Var det ikke muligt, at vor Tid, der anvender saa mange Penge til Kunstformaal, kunde genoprette det forsømte? Mellem Wiedewelts Tegninger i Kunstakademiets Bibliothek ligger flere Udkast, som kunde benyttes.

Søjlen bagved Frederik V's Sarkofag synes at være Resultatet af et Samarbejde mellem Harsdorff og Wiedewelt. Men man lægger Mærke til, at den Søjle, som ses paa Harsdorffs Tegninger, er smukkere end Wiedewelts. Oprindeligt havde Harsdorff, som det ældste Projekt viser, her tænkt sig en Kolossalstatue.

Endnu skal nævnes den Tradition, der fortæller, at det var Thorvaldsen, der bevægede Kong Frederik VI til at lade Kapellet bygge færdigt. Ifølge Schaper opfyldte Thorvaldsen dermed et Løfte, som han i 1819 havde givet Harsdorffs yngste Søster Inger Elisabeth, Enke efter Urmager Petersen ved Holmens Kanal (Nr. 36).

MINDRE ARBEJDER. EMBEDSVIRKSOMHED. I det foregaaende er skildret Harsdorffs Virksomhed under det Guldbergske Styre, for saa vidt den kan siges at have kunsthistorisk Betydning. Men desuden medførte hans Embedsstilling og hans nære Forbindelse med Hoffet, at der blev paalagt ham en Mængde mindre Arbejder, dels nye, dels Reparationer. Bygningsdirektionens Protokoller sætter os i Stand til at følge disse Arbejder saa at sige fra Uge til Uge; men det er en Selvfølge, at her kun kan gives en almindelig Oversigt og enkelte Arbejder nævnes.

Fra først af var det kun et mindre Antal af kongelige Slotte og Bygninger, der var henlagt under hans særlige Bestyrelse; det allermeste af de løbende Forretninger blev besørget fra Anthons Kontor. Det var efter Harsdorffs egne Udtalelser langt mere »det Arbejde, som directe anbefales fra Hoffet og som aarlig pleyer at forefalde baade her ved Slottet og Fredensborg samt ved forekomne Solenniteter«, der lagde Beslag paa hans »activité, Paapasning og practiske Videnskaber«. Baade han selv og de to Konduktører var i bestandig Virksomhed og hyppig paa Rejser. I 1775 var Harsdorff saaledes udrejst i 162 Dage i kongelige Forretninger. Han vandt under dette Arbejde ikke blot Guldbergs Venskab, men ogsaa Enkedronningens og Arveprinsens Tillid og Bevaagenhed. Da han i 1780 søgte om at faa Byggepladsen i Amaliegade, giver Prins Frederik ham følgende Anbefaling i et Brev til Rentekammeret: »Professor Harsdorff, som alle vegne med den største Nidkierhed og Indsigt udretter Kongens Befaling, maatte nu og erholde de Pladser, som han ønsker og som ei bedre kan nyttes.« Med Kongens Befaling menes som bekendt paa denne Tid Dronning Juliane Maries og Arveprinsens Befalinger.

Egentlig hørte baade Christiansborg og Fredensborg til Anthons Departement, og naar der

kun er Tale om den almindelige Vedligeholdelse, besorges det af ham. Men saa snart der skal gøres større Forandringer efter Hoffets særlige Ønsker, henvender man sig til Harsdorff. Vi har set, hvor betydelige Arbejder han har udført paa Fredensborg. Paa Christiansborg var hans Virksomhed endnu større; men den har i mindre Grad Krav paa vor Interesse, da alt hans Arbejde gik til Grunde ved Slotsbranden i 1794. Det var meget store Beløb, der medgik til de

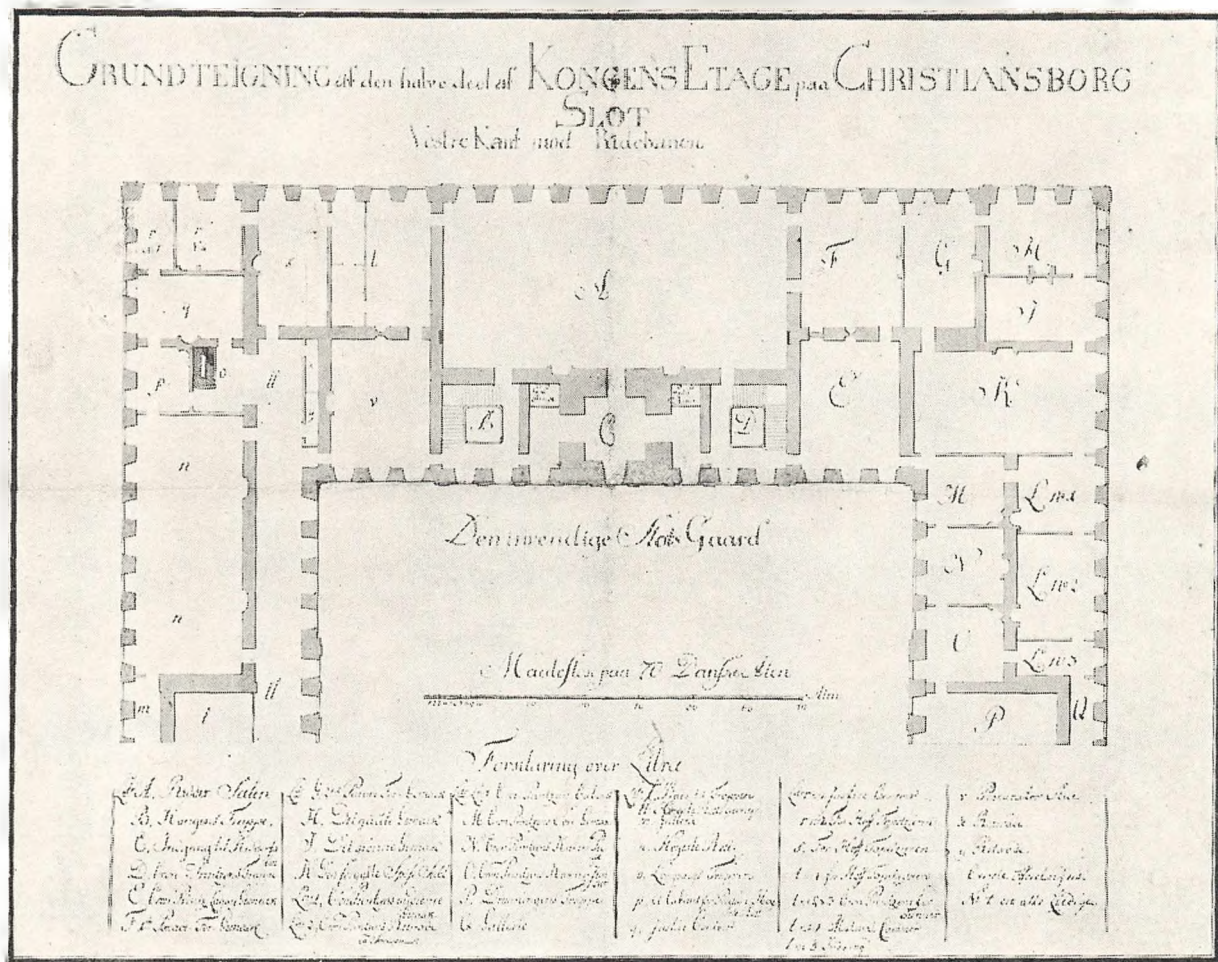

114. Christiansborg. Den vestre Side af Kongeetagen. Rigsarkivet.

aarlige Reparationer ved Christiansborg og dets »Nebenbygninger«; i Aarene omkring 1775 ca. 40000 Rdl. aarlig. Dertil kom saa ekstraordinære Udgifter ved særlige Begivenheder i Kongehuset. Det er omtalt, at han i 1774 indrettede Værelser til Arveprinsen. Paa samme Maade istandsatte han i 1782 Kronprinsens Værelser. Kronprins Frederik boede ikke, som man skulde tro, i Kronprinsens Etage; her residerede Enkedronningen og Arveprinsen. Kronprinsens Værelser laa i Kongeetagen i Fløjen mod Slotskirken, hvor i tidligere Tid den regerende Dronnings Lejlighed havde været. Blandt andet hørte hertil det saakaldte »Dronningens Galleri«, til hvis Udsmykning den berømte franske Architect Ange-Jacques Gabriel havde givet Tegning. Dette kostbare Arbejde blev dog aldrig udført, og i 1754 var Galleriet blevet delt i tre Værelser, bestemt

for de tre smaa Prinsesser Sophie Magdalene, Vilhelmine Caroline og Louise. Disse Værelser (Afb. 114 L, 1—3) var nu Kronprinsens Audiensgemak (2 Fag), Retirade og Sovegemak (3 Fag) og Kabinet (1 Fag).

I Løngangen mellem Slottet og Gehejmearkivet var en stor Del af de Kongen tilhørende Malerier ophængt i den senere nedtagne øverste Etage (Kongeetagen). I dette Billedgalleri var Loftet i 1781 saa medtaget, at Kunstkammerforvalter Lorenz Spengler fandt en Istandsættelse nødvendig. I Loftet sad 5 gamle Malerier af Hinrich Krock; Harsdorff syntes ikke om disse Billeder, og navnlig fandt han »Contourerne af nogle udsvejfede og aldeles vansmagende«. Han gjorde gældende, at disse Loftsbilleder var opsat, førend Galleriet blev bestemt for Billedsamlingen, og at malede Platfonds, selv om det var Mesterværker, ikke passer i et Billedgalleri.

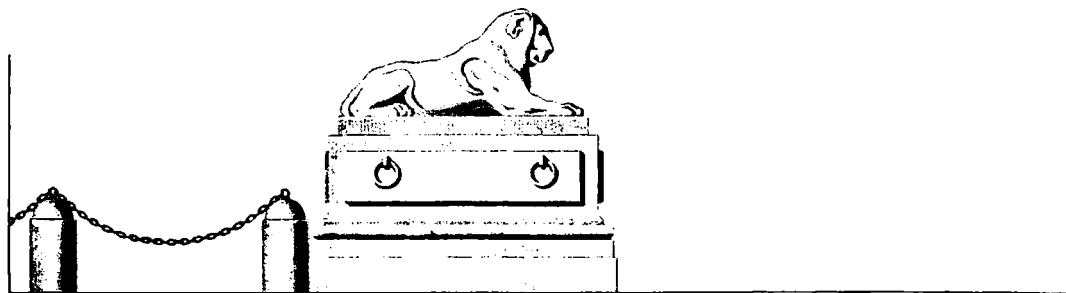

115. Lovet, bestemt til at opstilles ved Indgangen til Ridebanen paa Christiansborg. Tegning i Rigsarkivet.

Han vilde have et nyt Gipsloft med rigt Stukkaturarbejde, bestaaende af Rosetter, Egekranse, enkelte og dobbelte à la grecque-Borter m. m. Rentekammeret vilde imidlertid ikke bevilge den ret betydelige Udgift, 3100 Rdl., og Harsdorff maatte bekvemme sig til at give Overslag til et »slet (glat) Gipsdække«, som kunde laves for 376 Rdl. Krocks Billeder blev sat op igen, efter at de var restaureret. Harsdorff foreslog først, at dette skulde overdrages Abildgaard; men det har han ikke haft Lyst til, eller ogsaa har han forlangt for meget; kort efter at det var tilbudt ham — det var i August 1782 — fik en ellers ubekendt Maler ved Navn Stemann Akkord om Arbejdet for 60 Rdl. Harsdorff erklærede, at han godt kunde gøre det, da han før havde restaureret Malerier paa Fredensborg og Frederiksborg. Da han var færdig, fik han ogsaa Attest af Spengler for, at Billederne var repareret paa det bedste og ganske som nye.

Ved Riddersalen savnede man visse Bekvemmeligheder. Et Forgemak paa tre Fag (t) var paa et tidligere Tidspunkt blevet delt i smaa Kamre; nu vilde Hofinspektør Hjorthøj have Gemakket indrettet igen saaledes, at der blev afdelt to »Retirader«. Hermed menes i det 18de Aarhundrede sædvanligvis de daglige Opholdsstuer, og enhver Hofdame kunde uden Rødmen udtale dette Ord; men efter Sammenhængen er der dog ingen Tvivl om, at det vigtigste Møbel i disse Værelser har været Natstolen. Harsdorff kriticerede Hofinspektørens Forslag; navnlig fandt han det uanstændigt, at Dørene af Retiraderne skulde vende ud imod Gemakket. Han fandt Plads til Retiraderne i et andet Værelse, og der kunde saaledes atter indrettes et Forgemak paa fulde 3 Fag. Arbejdet blev udført i Vinteren 1782—83 med en Bekostning af 1756 Rdl.; det skulde være færdigt til Kongens Fødselsdag den 29. Januar.

Selve Riddersalen var i 1766 blevet pragtfuldt indrettet af Jardin; men de store Vægfelter

havde kun faaet en midlertidig Dekoration med 22 Landskaber, som Jens Petersen Lund havde malet paa et halvt Aar. Det var Hensigten, at de skulde erstattes med Fremstillinger af Danmarks Historie. Harsdorff søgte ved sin Indflydelse hos Guldberg at skaffe Abildgaard denne Bestilling, som han ogsaa fik efter sin Hjemkomst i 1777. Hvert Aar inden Kongens Fødselsdag blev et Billede opsat, og Harsdorff havde det Hverv at sørge for Rammerne og Opsætningen.

I 1781 skulde Ridebanen istandsættes og indhegnes med »Borner« (Stenpiller) af Marmor og Lænker. Harsdorff søgte at faa noget kunstnerisk ud af denne Opgave ved at foreslaa, at der ved hver af Hovedindgangene skulde opstilles to Løver af Marmor paa Marmorfodstykker. Dette vilde koste 5910 Rdl., medens en Indhegning med simple Borner og Lænker kunde faas for ca. 4000 Rdl. Forslaget blev approberet i Maj 1782 saaledes at Arbejdet skulde udføres i

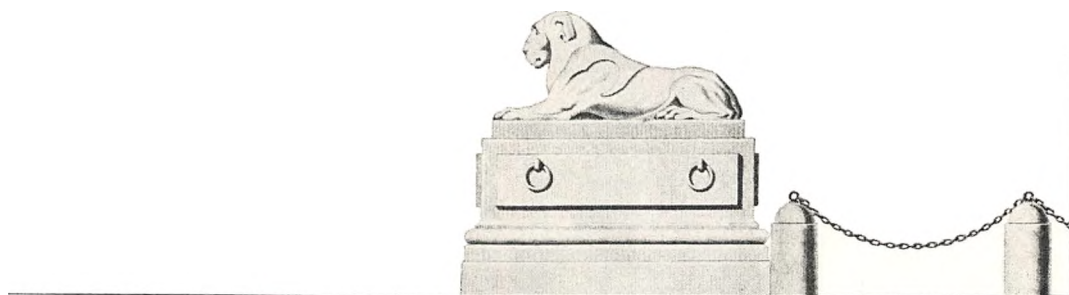

116. Løver, bestemt til at opstilles ved Indgangen til Ridebanen paa Christiansborg. Tegning i Rigsarkivet.

de to følgende Aar. Det var Meningen, at Weidenhaupt skulde modellere Løverne efter Harsdorffs Skitser; men det nødvendige Marmor blev ikke leveret, og efter Regeringsforandringen i 1784 blev Planen helt opgivet.

Et meget stort Arbejde var Istandsættelsen af Ridehuset, hvis Tag i 1777 var meget forfaldent. Bjælkerne var raadnede i Enderne, saa at Staldmester Bülow frygtede, at Loftet skulde falde ned. Der var ikke andet for, end at Taget helt maatte nedtages og fornyes; men da man ikke kunde undvære Ridehuset om Vinteren, blev det foreløbig afstivet efter Harsdorffs Forslag. Imens udarbejdede han Overslaget over Istandsættelsen, som iberegnet Afstivningen løb op til 16732 Rdl. 8 Sk. I Rentekammeret var man rystet over denne Bekostning, og nogle Haandværkere foreslog en mindre kostbar, men ogsaa mindre varig Reparation; men det vilde Harsdorff ikke gaa med til, og han fik den 23. Februar 1778 sit Forslag approberet.

Da man om Sommeren havde faaet Taget ned, viste det sig, at næsten intet af det gamle Tømmer kunde bruges til det nye Tag. Der maatte altsaa skaffes en ny Bevilling, som efter Harsdorffs Overslag blev paa 4430 Rdl. Dertil kom 300 Rdl. til Billedhugger- og Malerarbejde paa Kongestolen, som maatte nedtages; og da dette var sket, befandtes den »langt raadnere end man havde ventet«, saa at Karlebye omtrent helt maatte forny den. Dette skete uden kendelig Afvigelse fra den gamle Stol, som var opsat omkring 1740 efter Häussers Tegning. Herved og af andre Grunde blev der en ny Overskridelse paa 1922 Rdl. 48 Sk., som maatte listes ind paa de ordinære Overslag for Reparationer ved Slottets »Nebenbygninger« for 1779. Arbejdet, som skulde være gjort i Sommeren 1778, trak paa den Maade betydelig længere ud; endnu i 1780 er der Udbetalinger til Tømmermester Boye Junge.

Da Guldberg i 1774 blev Gehejmekabinetssekretær, fik han Bolig paa Prinsens Palæ og boede her indtil 1784, da Begivenhedernes Gang medførte, at han maatte flytte til Aarhus som Stiftamtmand. Hans Lejlighed laa i Palæets Stueetage dels ud til Kanalen, dels i Fløjen ved Ny Vestergade. Den 21. Maj 1777 fik Harsdorff en »speciel kongelig Befaling«, altsaa en af Guldberg udstedt Kabinetsordre til at istandsætte Statssekretærens Værelser, hvilket medførte en Udgift af 2500 Rdl. Man kan heraf slutte, at der var Tale om noget mere end en almindelig Reparation.



117. Guldbergs Dagligstue paa Prinsens Palæ. Efter Kobberstik, tilhørende Politimester Hoegh-Guldberg, Aarhus.

Et i Familien bevaret Kobberstik, hvor man ser den Guldbergske Familie samlet i Dagligstuen ved Kanalen, viser da ogsaa et smukt Interiør i den Harsdorffske Stil, som vi kender fra Damegemakket paa Fredensborg med de karakteristiske Medailloner i Dørstykkerne.

Ogsaa Centraladministrationens Bygninger maatte Harsdorff undertiden tage sig af. Den Gaard i Slotsholmsgade, som nu benyttes af Krigsministeriet — oprindelig Knud Petersen Storms Gaard, senere Anna Sophie Reventlows Palæ — var indtil 1780 for en stor Del optagen af General-Postamtets Kontorer. I Forhuset havde Generalitetet Lokaler. Men da Kongen i 1779 købte v. d. Lühes Gaard paa Købmagergade, blev denne af Harsdorff indrettet til Postgaard. Generalpostamtet flyttede ind her den 31. Marts 1780, og dets gamle Kontorer blev overladt til andre Regeringskollegier.

Mellem Generalitetet, som Bygningen nu kaldtes, og Kancellibygningen laa en Kongen tilhørende Grund, hvorpaa der kun stod nogle Staldbygninger, der benyttedes af Kongens Rejsestaldmester. Man fik nu den Tanke, at det vilde være praktisk at forbinde de to Bygninger med

en Løngang over denne Grund. Harsdorff indleverede i April 1780 et Overslag til en saadan Bygning med Underkørsel, saa at Gaarden fremdeles kunde benyttes som Staldgaard. Men samtidig indgav han et andet Forslag til en hel Bygning i to Etager. Det blev rigtignok betydelig dyrere, 2847 Rdl. mod 471; men da Administrationen behøvede mere Plads, blev det ved Reso-

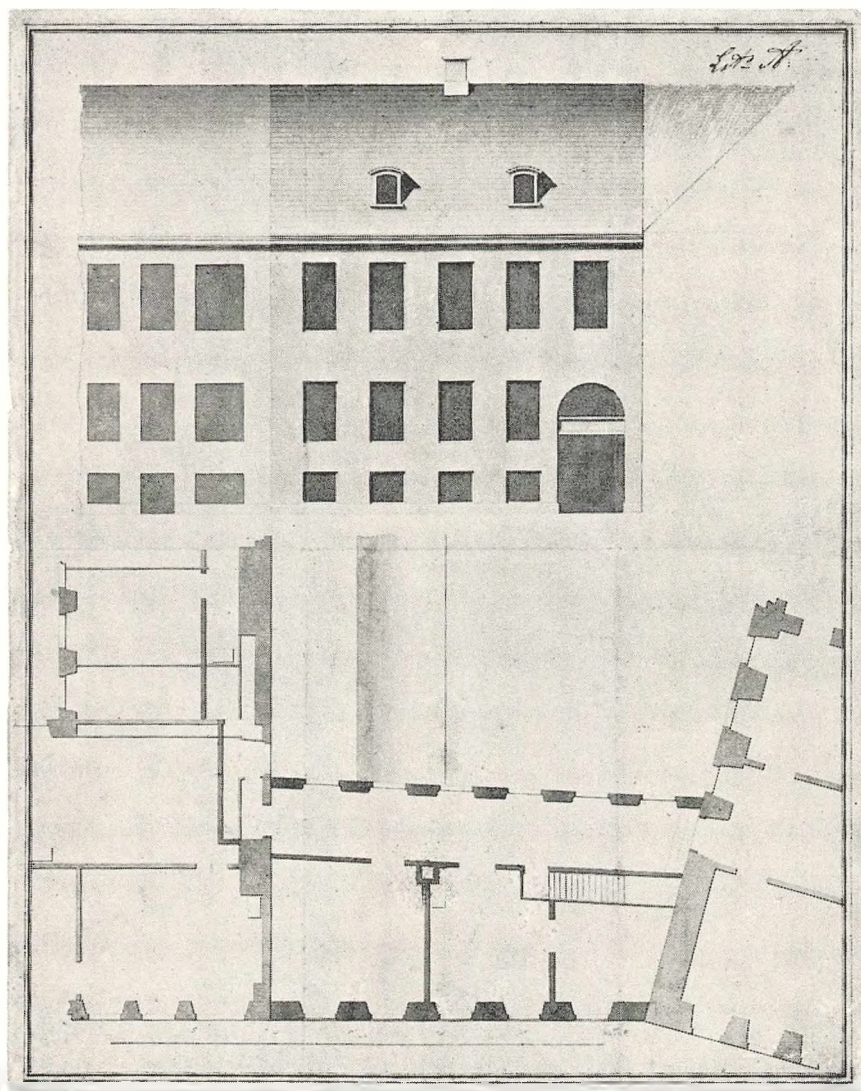

118. Kommunikationsbygningen mellem Kancelliet og Generaliteten. Rigsarkivet.

lution af 18. April bestemt, at Bygningen skulde opføres efter Harsdorffs Plan. Staldene blev flyttet til en Bygning ved Prins Jørgens Ridebane (mellem Slottet og Kirken), hvor Billedhugger Grund havde haft Værksted, og denne fik et nyt Værksted paa Frederiks Kirkeplads. Bevillingen maatte som Følge heraf forhøjes til 5737 Rdl. 66 Sk.

Bygningens Længde er 24 Alen, Dybden kun 14 Alen, saa at der kun i hver Etage kunde indrettes een Række Kontorer med en bagved liggende Gang. I det ydre er den meget fordringsløs; det har tydelig nok været Harsdorffs Tanke, at den skulde underordne sig sine mere anselige

Naboer. Med Hensyn til Stokværkshøjderne slutter den sig til Generalitetets Bygning, som dog ved sin længere Façade og den brede 3 Fags Kvist hævdede sin Forrang. Ved at benytte røde Sten skabtes en Slags Overgang til Kancellibygningen, som den ellers ikke har nogen Lighed med.

I nyere Tid har saavel denne saakaldte Kommunikationsbygning som Krigsministeriets Gaard og den derefter følgende Würtembergske eller Lerches Gaard faaet en tredje Etage paasat, hvorved hele Husrækken har faaet et noget ensformigt Udseende. En Tegning af Eckersberg i Kobberstiksamlingen viser et livligere Gadebillede.

I 1776 blev der under Harsdorffs Ledelse gjort nogle Forandringer og Indretninger i det kongelige Bibliothek. Det har, efter Udgiften at dømme — 550 Rdl. 48 Sk. — ikke været noget større Arbejde. Men det maa vel være det, der har givet Anledning til den Misforstaaelse, at Harsdorff skulde have bygget Tilbygningen mellem Bibliotheket og Tøjhuset. Det var, som foran (S. 168) omtalt, ikke ham, men Joseph Zuber, der opførte denne Bygning. Det er omtrent 30 Aar siden Fr. Schiøtt paaviste Fejltagelsen, som synes at stamme fra Werlauff; men endnu hører man ofte Salen i mellemste Etage nævnet som »den Harsdorffske Sal«.

Uden for Slottet og de egentlige Regeringsbygninger finder vi Harsdorff i Virksomhed ved en Hovedreparation af Waisenhuset, som laa paa Nytorv, der hvor senere Raadhuset blev bygget. Det var Missionskollegiet, der overdrog ham dette Hverv med Løfte om et »billigt Honorar«. Arbejdet blev udført i 1773—74 og kostede 13475 Rdl. 60 Sk. Endvidere kan nævnes, at han i 1777 satte en tredje Etage paa den Fløj af Regensen, der vender imod Kannikestræde, hvorved der vandtes 8 dobbelte Værelser. Magens, som havde den daglige Ledelse i sin Egenskab af Konduktør, blev af Direktionen for Kommunitetet og Regensen belønnet med 200 Rdl. Selve Arbejdet kostede 5084 Rdl. 71 Sk. Endelig omtales et lille Hus, der i 1781 blev bygget ved den nye Toldbodport i Amaliegade til Opholdssted for Toldbetjentene. Toldboden var blevet udvidet med den Del af den gamle botaniske Have, der laa paa den østre Side af Amaliegade, og Porten, som endnu kaldes Nyport, var i Virkeligheden den gamle Indgangsport til Haven. Generaltoldkammeret havde faaet et Overslag paa 266 Rdl. 54 Sk.; men ved Henvendelse til Bygningsdirektionen blev det nedbragt til 220 Rdl., idet Harsdorff tog sig af Sagen. Huset er forsvundet; den nuværende Vagtbygning er opført af Hornbech i 1828, og udvidet med en Tilbygning i 1879.

I Marts 1777 blev Harsdorff valgt til Kunstakademiets Direktor for den følgende toaarige Periode. Valget foregik i disse Aar paa den Maade, at Arveprinsen og Guldberg sendte deres Stemmer i forseglede Konvolutter. Naar disse var oplæst af Sekretæren, stemte de øvrige Medlemmer, og det viste sig da altid, at den som Prinsen havde stemt paa, var enstemmig valgt. Det var under Harsdorffs Direktorat og efter hans Forslag, at den »Salon« blev afholdt, hvor Modellen af Kapellet i Roskilde og Wiedewelts Model af Frederik V's Monument var udstillet. Salonen blev aabnet paa Kongens Fødselsdag den 29. Januar 1778 og sluttede den 1. Maj. Samme Aar blev Harsdorff paa Akademiets Stiftelsesdag, den 31. Marts, udnævnt til »virkelig« Justitsraad.

Det var ogsaa paa denne Tid at Haven ved Charlottenborg blev overdraget til Universitetet for at benyttes til botanisk Have. Den tidligere botaniske Have ved Toldbodvej var nemlig bleven for lille, efter at den østlige Del var gaet tabt. En Kommission, som blev nedsat for at

forestaa Indretningen af den nye Have, henvendte sig nu, i Forsommeren 1778, til Harsdorff om at give Tegning til et stort Hus, der dels skulde indeholde Gartnerbolig og Værelser for den botaniske Professor, dels Væksthuse til Overvintring af Planter, som har hjemme i varmere Egne. Tegningen vandt Kommissionens Bifald; men Overslaget, som var paa 9600 Rdl., fandtes for dyrt, og det lykkedes virkelig Kommissionen ved Henvendelse til andre Haandværkere end dem, som Harsdorff plejede at benytte, at faa et Tilbud, som kun var paa 6310 Rdl. I denne Form blev Forslaget approberet den 8. Juli 1778, og det blev overdraget Harsdorff at føre

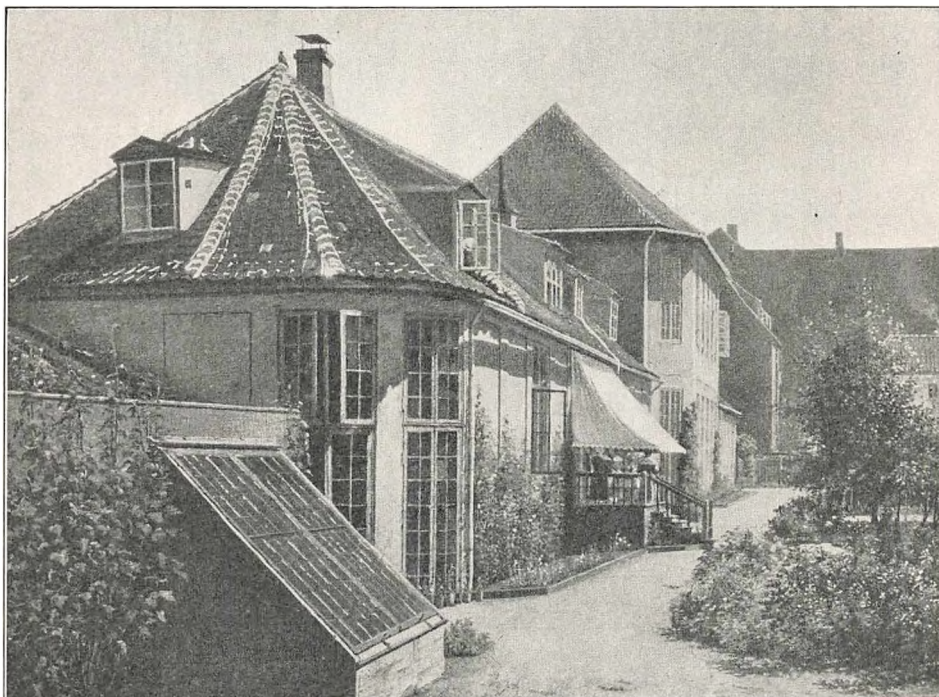

119. Væksthuset i den botaniske Have ved Charlottenborg. Efter Maleri af J. L. Jensen 1845. F. Hendriksen: Københavnske Billeder, S. 63.

Tilsyn med, at Tegningen i alt følges, medens et Medlem af Kommissionen, Konferentsraad Theodor Holm (senere adlet Holmskjold) skulde have Indseende med, at Bygningen opføres forsvarligt.

Man benyttede delvis Murene af et gammelt Orangeri fra den oprindelige Bygherre Ulrik Frederik Gyldenløves Tid, som laa langs med Kanalen (Nyhavn). Professorens og Gartnerens Værelser vendte ud imod Nyhavn, medens Væksthusene vendte mod Haven, altsaa mod Syd. Den midterste Del af Bygningen var i to Etager; i den øverste var der en Bogsal og fire smaa Værelser til forskelligt Brug. Gamle Billeder viser, at Huset, set fra Haven, havde et overmaade tiltalende Ydre, og saaledes staar det ogsaa i Erindringen hos dem, der endnu kan huske det. Noget arkitektonisk mærkeligt var der dog ikke derved; det eneste Harsdorffske Træk, som er synligt, er den karakteristiske S-à la grecque, der markerer Etageadskillelsen i Midtbygningen. Huset blev nedbrudt, da den nye botaniske Have blev anlagt 1871—74.

I dette Hus var der ikke Plads til en Forelæsningsal, og Tanken var, at en saadan skulde

bygges op til Charlottenborgs Østfløj udenfor »Portiken« eller »Durchfarten«, som jo nu maatte lukkes. Men da dette vilde koste 900—1000 Rdl., fandt Kommissionen paa, at det meste af denne Udgift kunde spares, hvis man kunde faa selve Portiken til Forelæsningsaal. Dette Forslag blev af Kancelliet indstillet til Approbation, og Akademiet fik gennem dets Præsens Arveprins Frederik Meddelelse om, at det skulde afstaa Portiken. Den havde i sin Tid været Salys Værk-

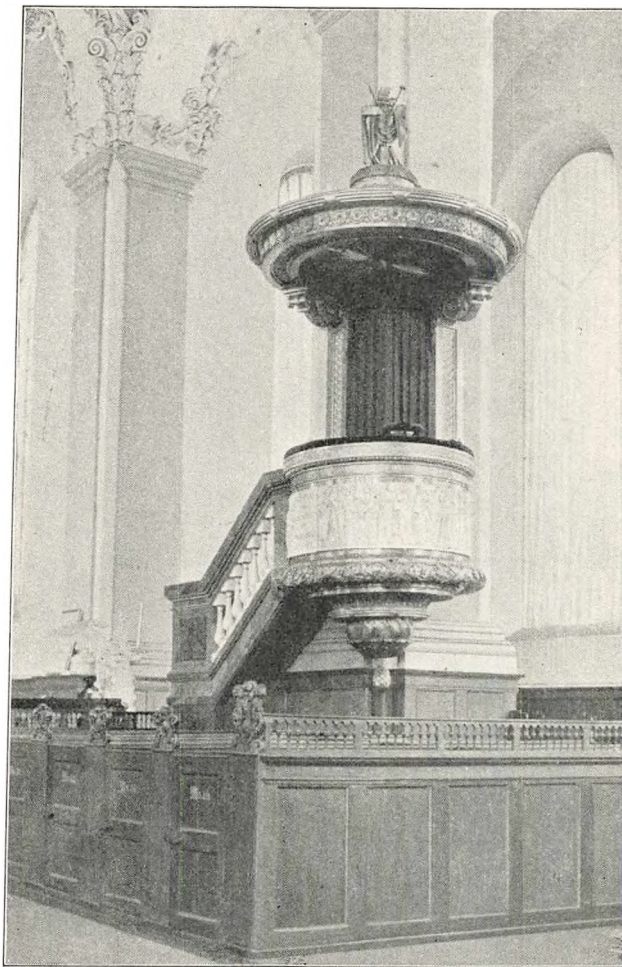

120. Prædikestolen i Frelsers Kirke. Fot.

sted, ligesom den mange Aar senere blev Thorvaldsens; paa denne Tid horte den til Weidenhaupts Lejlighed; men han benyttede den ikke til Værksted, da han havde faaet det gamle Slotskøkken ved Porten i Sydfløjen; den brugtes kun »af Artisterne til at hensætte adskillige Haandteringer« og til Gennemgang for Weidenhaupt og Kobberstikker Preisler, som boede paa den anden Side af Portiken. Akademiet maatte naturligvis give efter, men opnaaede dog, at de Professorer, som var vant til at have Gennemgang, beholdt denne Ret. Portiken er det eneste Sted paa Charlottenborg, hvor man ser Spor af Harsdorffs Haand, idet de to Sidedøre, der fører ind til Preislers og Weidenhaupts Lejligheder røber sig som Harsdorffske, navnlig ved Gittermønstret over Dørene. Stukdekorationerne i Loftet er derimod fra nyere Tid (Albert

Jensen). Slottet hørte ellers til Anthons Departement indtil dennes Død i 1781; men der blev kun anvendt det mindst mulige til Reparationer.

Til Slutning kan nævnes et meget smukt lille Arbejde, Prædikestolen i Frelseres Kirke paa Christianshavn. Provst J. Hvid havde fra en Privatmand faaet 500 Rdl. til en ny Prædikestol og opfordrede saa Harsdorff, Wiedewelt og Als til at forfærdige en Model. Der indkom ogsaa andre Gaver, deriblandt 400 Rdl. fra Kongen. Prædikestolen blev opsat i Juni eller Juli 1773. Den er malet som hvidt Marmor med forgyldte Ornamentter. Der maa altsaa have fundet et vist Samarbejde Sted mellem de tre Kunstnere, men i Hovedsagen er den dog altid, og med Rette, blevet opfattet som et Værk af Harsdorff, som her med megen Smag og Følelse har anvendt sin antikiserende Stil paa en ny Opgave.

PRIVATE FORHOLD. HOLMEN. I Familien var der en Tradition om, at Harsdorff i sine senere Aar ikke var nær saa velhavende som tidligere, idet han tabte en stor Del af sin Formue ved at tage Del i et Handelsforetagende. Hermed menes vist det tidligere omtalte Kalkværk udenfor Østerport, som han havde oprettet sammen med sin Svoger Lassen og Regimentskvartermester Oberkampf. Med Lassen gik det rent galt; han fik Underskud i Theaterkassen, og skønt Theaterchefen Kammerherre Warnstedt søgte at holde sin Haand over ham, blev han afskediget. Harsdorff maa derimod have staaet Krisen forholdsvis godt igennem, skønt han skal have tabt 40000 Rdl. Han ejede til sin Død baade Huset Nr. 3 paa Kongens Nytorv og Dobbelt-ejendommen i Amaliegade; desuden havde han et Landsted »Rosenlund« ved Gamle Kongevej, hvor han laa paa Landet om Sommeren, og en Bondegaard i Brønshøj, som dengang kaldtes »Præsteholmen« eller blot »Holmen«, nu Brønshøjsholm.

Dette Vendepunkt i Harsdorffs økonomiske Stilling, som vel ikke rokkede den alvorligt, men dog bragte Standsning i hans ret storslaaede Byggeplaner, synes at være indtruffet i 1782 eller de nærmest følgende Aar. Det var ogsaa i 1782 at han gennemgik den svære Sygdom, som medførte en vedvarende Svagelighed. Hans Liv blev mere stille, hvilket ogsaa var en Følge af, at Regeringen i Slutningen af den Guldbergske Tid og navnlig efter at Kronprinsen havde grebet Styret holdt igen, naar der var Tale om Udgifter til Bygningsvæsenet. Kronprinsen var af General Eickstedt opdraget til at nære en overvejende Interesse for militære Sager, og derudover var han ligesom hele Offentligheden optaget af de brændende landøkonomiske Spørgsmaal. Harsdorff synes i øvrigt at have delt denne Interesse. Han syslede ivrig med Havebrug paa Rosenlund og med Landbrug paa Holmen. Han blev endog et Aar nævnt i Almanakken som den, der havde faaet mest ud af en almindelig Bondegaard. Han var nu heller ikke, efter Bygningsdirektionens Ophævelse, saa optagen af Embedsforretninger, og det magtlystne, der tidligere traadte saa stærkt frem, synes at være veget for et blidere Væsen. Som ældre omtales han som mild og venlig.

Rosenlund købte Harsdorff den 20. August 1782 af Oberst Mazar de la Garde (paa Auktion). Beliggenheden skildrer Schaper saaledes: »Naar man paa Gamle Kongevej passerer St. Jørgens Sø forbi og det lille Stræde og det lille Vandløb, der gaar ned mod Vesterbrogade, seer man paa venstre Haand, i det andet Sted fra Vandløbet, en meget uanseelig gammel Bygning. Men Grunden, hvorpaa de omliggende Steder er opført lige fra Aaløbet og opad Værnedamsvejen til,

hørte da til Rosenlund og var en meget stor Have med flere Fiskedamme og mange Frugt- og Lindetræer, Hække og Buske.« Aaen hed Rosenbækken, men kaldtes ogsaa undertiden Kolera-Aaen. Fru Harsdorff beboede Huset som Enke til sin Død den 16. Juni 1812; dog solgte hun efter Mandens Død to store Parceller af Haven. Huset havde Nr. 39 og laa lige overfor Danmarksgade; det forsvandt omkring 1860.

Paa Holmen havde Harsdorff store Byggeplaner, som han dog ikke naaede at realisere. Han vilde samle sig en større Landejendom ved at tilkøbe nogle omliggende Jorder, og han tænkte



121. »Holmen« i Bronshøj. Fot.

paa at opføre en ny Hovedbygning paa det højeste Punkt af den vandomflydte Holm. Det skulde være en »Villa rotunda« efter italiensk Forbillede, fuldkommen cirkelrund, hvis man kan stole paa Familietraditionen. Der vilde han trække sig tilbage i landlig Ro fra hele sin Embedsvirksomhed paa Grund af mange Ubehageligheder og Ærgrelser, der mødte ham i denne. Saaledes fortæller Schaper uden at kunne gøre nærmere Rede for, hvori disse Ærgrelser bestod. Men vi, som har kunnet følge hans Virksomhed i Bygningsdirektionen med dens Sejre og Nederlag, har ikke svært ved at forstaa Grunden til hans Mismod, og vi kan let gætte os til Tidspunktet, da han tænkte paa at trække sig tilbage.

De stolte Byggeplaner maatte han lade falde, da Højkonjunkturen ebbede ud, og forsonede sig med en mere beskeden Levevis. Det har dog næppe faldet ham svært; hans Livsvaner var nærmest tarvelige, og han led ikke af »den honette Ambition«. Efter Tidens Skik havde han dog en temmelig stor Husstand, bestaaende af Husjomfruen Dorthe Keiser, der var lidt af Familien, den gamle Kokkepige Ellen, som var meget dygtig i Kogekunsten, men ogsaa overmaade arrig, og Kusken Claus. Dertil kom i den Tid, da Børnene skulde undervises, en Huslærer Student Westergaard, og en »Française«, der skulde læse og tale fransk med dem. Det var en ung Pige fra Bruxelles, som senere blev Kammerjomfru hos Grevinde Schimmelmann. Endelig hørte en

Mand ved Navn H. C. Sonnin til Harsdorffs daglige Omgivelser; han var hans »Fuldmægtig« eller Sekretær; i 1795 blev han tillige Akademiets Forvalter.

Harsdorff havde tre Børn, en Søn, der døde et halvt Aar gammel, og to Døtre. Den ældste af disse, Christine, døde ugift den 15. Januar 1806. En Buste af hende som Barn, af Hartmann Beeken, findes endnu hos Familien (Frøknene Grüner). Den yngste Datter, Nicoline, blev den 24. December 1797 gift med Gottfried Dietrich Christoph Schaper, født i Hamborg den 2. December 1775. Den første Søn af dette Ægteskab var Architekten Casper Frederik Harsdorff Schaper; den næste, Carl Didrik Wilhelm, døde som Amtsforvalter i Stege; den yngste var Præsten Christian Gotfred Schaper. Desuden var der to Døtre.

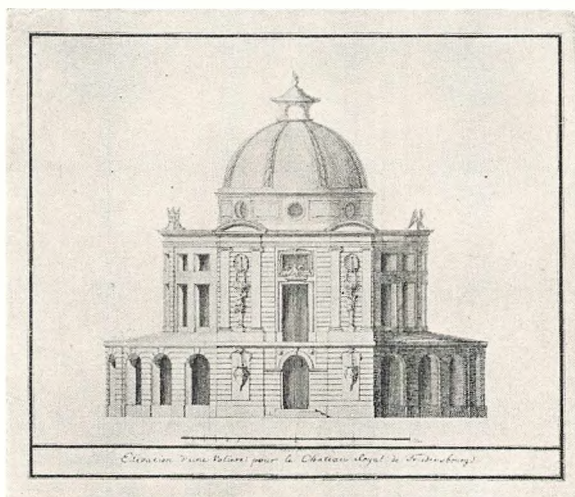

122. Udkast til Volière i Fredensborg Slotshave af Jardin. Frederik V's Atlas.

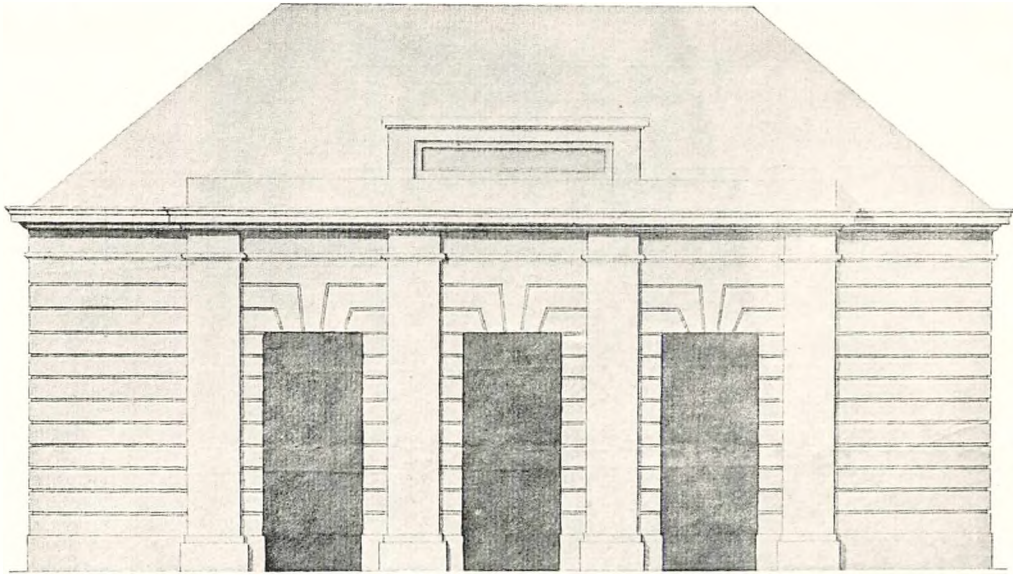

123. Pavillonen paa Andebakken. Rigsarkivet.

V

UNDER KRONPRINS FREDERIKS REGERING

REGERINGSFORANDRINGEN. FREDERIKSBERG. Da Kronprins Frederik den 4. April 1784 blev konfirmeret, troede Juliane Marie endnu, at hun og hendes Søn Arveprinsen kunde beholde Magten. Kronprinsen var jo kun 16 Aar, og Enkedronningen smigrede sig med det Haab, at han foreløbig vilde nøjes med at »hjælpe« hende med Regeringen. Hun lod Kongen forære ham det Kronen tilhørende Gods i Odsherred i den Tanke, at Kronprinsen skulde tilbringe sine Somre paa det skønne Anneberggaard ved Nykøbing uden at bekymre sig om Statsager. Men det gik som bekendt ganske anderledes. I det første Statsraad, der blev afholdt 10 Dage efter Konfirmationen, fik Kronprinsen Kongens Underskrift paa et Dokument, hvorved Kabinettet blev opløst, og en ny Regering dannet, hvori A. P. Bernstorff og General Huth fik Sæde. Forandringen kom ganske bag paa Dronningen og ligeledes paa Guldberg, der maatte finde sig i at flytte til Aarhus som Stiftamtmand. Kronprinsen frabad sig Anneberg og Godset i Odsherred; han vilde selv bestemme, hvor han skulde bo, og han valgte Frederiksberg Slot.

Selve Slottet var i ret god Stand; men Bygningerne i Haven var forfaldne. Haven var endnu i den franske Stil fra Frederik IV's Tid med to Hovedakser, der skar hinanden vinkelret. Den ene løb fra Indgangen i vestlig Retning og endte i Fasanhaven ved en Høj, hvorfra man kunde se alle Fasanerne; en lille Rest af Højen er endnu tilbage. Den anden var anlagt i Slottets Akse; den begyndte nedenfor Kaskaderne og endte ved Kaninbjerget, som paa denne Tid kaldtes Andebakken. I Skæringspunktet laa en stor ottekantet Pavillon, hvortil Krieger i 1723 havde bygget fire Hjørnekabinetter; Pavillonen var ret kostbart udstyret med Marmorkaminer og

Stuklofter af Auzoni; den var omgivet af en Grav, hvorover der var slaet fire Broer. Hovedrummet, den ottekantede Kuppelsal, virkede fornemt med sine ioniske Pilastre og de otte Glasdøre, der dels førte ud i Haven, dels ind til Kabinetterne; men Formen var upraktisk, og Dimensionerne ikke store; Diameteren var godt 16 Alen. Da nu tilmed en Istandsættelse vilde koste ca. 3300 Rdl., opstod Tanken om at nedbryde den og i Stedet opføre en »Salon« af Bræder paa Andebakken. Der skulde være en Sal af 27 Alens Længde, 15 Alens Dybde og paa Bagsiden af Bygningen tre Fløje, hvoraf den midterste indeholdt Køkkenet, de to andre hver to Kabinetter. Harsdorff indleverede den 28. Maj 1784 et Overslag paa 2602 Rdl. 5 M. 12 Sk., ledsaget af en

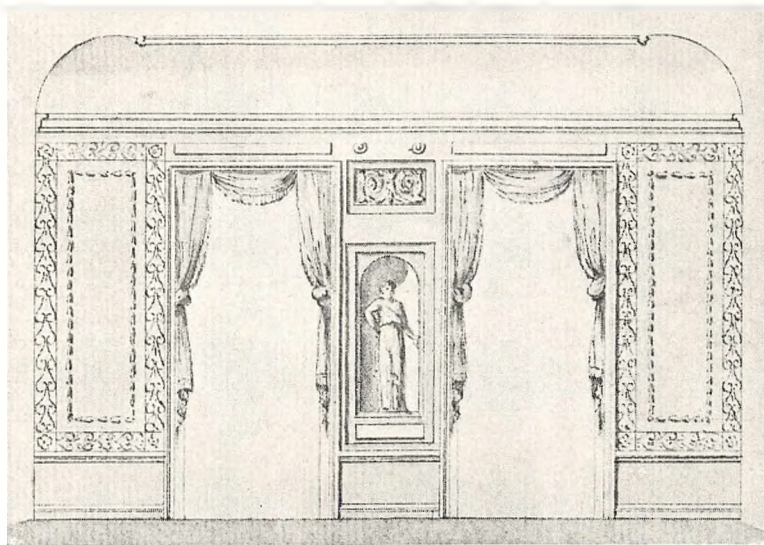

124. Væg i Pavillonen paa Andebakken. Rigsarkivet.

stor Tegning, som viser Grundplanen, Façaden og to Vægge. Den her afbildede er den ene Endevæg. De Statuer, som skulde opstilles i de fire Nicher, var Gipsafstøbninger efter antike Figurer, som Gipseren Domenico Gianelli kunde levere for tilsammen 110 Rdl.

Façaden er i en noget streng Stil med flade Lisener og vandrette Fuger mellem Bræderne. Denne Behandling var i god Overensstemmelse med Materialet; men Tegningen tiltalte ikke Kronprinsen og hans Raadgivere, idet man opfattede den fugede Ydervæg som en Mur i »Rustique« og fandt Stilen for tung. Harsdorff blev gennem Rentekammeret anmodet om en ny Tegning »uden rustique Arbeyde og ikke fuldt saa simple«, men samtidig blev det forlangt, at han skulde gøre Forslag til en Ombygning af den gamle Pavillon, saaledes at der blev mere Plads i Salen. Et Forsøg paa at sælge Pavillonen ved Auktion var nemlig faldet meget daarligt ud, idet der kun blev budt 120 Rdl.

Tegningen til den nye Pavillon viser to Forslag, hvori Harsdorff har søgt at imødekomme Hoffets Smag; men der har ikke været nogen Inspiration over hans Arbejde; de dekorative Enkeltheder synes umotiverede og uden indre Sammenhæng. Om han har været heldigere med sit Forslag til Ombygning af den gamle Pavillon, kan ikke bedømmes, da Tegningen ikke er bevaret. Af Harsdorffs Forklaring ser man kun saa meget, at det var hans Mening at nedbryde Skillerummene mellem Salen og Kabinetterne og omdanne disse til store halvrunde Nicher af

6½ Alens Bredde, saa at det hele blev eet stort Rum. Udgiften beregnede han til 2582 Rdl. 2 M. 8 Sk., altsaa omtrent det samme, som en ny Pavillon vilde koste. Dette Forslag blev approberet ved Resolution af 16. Juni 1784, og Salonen paa Andebakken var dermed opgivet.

Den ottekantede Pavillon fik dog ikke nogen lang Levetid. Da Frederiksberg Have omkring 1800 blev omlagt i engelsk Stil, forsvandt de lange Alleer i Akserne, og man vilde saa ikke have Skæringspunktet markeret ved en Pavillon. Den blev solgt til Nedbrydning, og til Erstatning byggede Kirkerup den kinesiske Pavillon i et Hjørne af Haven, medens i det modsatte Hjørne det saakaldte Apistempel rejste sig under Abildgaards Ledelse. Abildgaard var dog forstandig

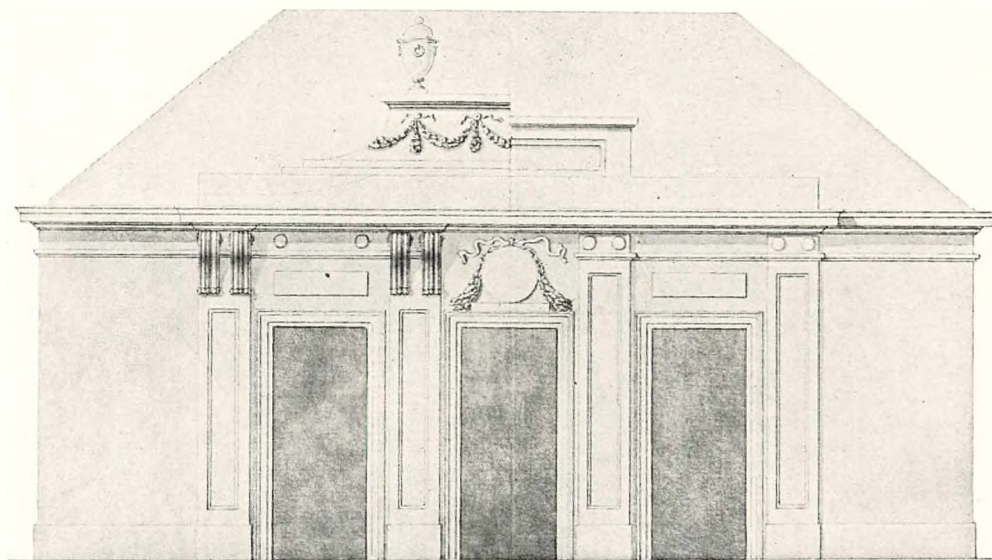

125. Nye Udkast til Pavillonen paa Andebakken. Rigsarkivet.

nok til altid ved den Slags Opgaver at benytte sig af en Architects Medhjælp. Her har, som det synes, Kirkerup været hans Hjælper. I Ingeniørkorpsets Arkiv ligger nemlig sammen med andre Kirkerupske Tegninger en (usigneret) Façadetegning af den tempellignende Pavillon, hvor alt det arkitektoniske er tegnet op, medens Tyren i Gavlfeltet og Guirlanderne i Frisen mangler. Hvorledes Abildgaard paa dette Grundlag har arbejdet videre, ses af hans forskellige Udkast i Nationalmuseets Arkiv.

Frederiksberg Allé var tilgængelig for gaaende, men ikke for kørende og ridende. Ved Alleens Begyndelse stod en Træport, som trængte til Fornyelse, og i 1784 bestemte man sig til at erstatte den med en Jernport med Stenpiller. Karlebye fik ved Licitationen den 17. November Stenhuggerarbejdet overdraget for 1160 Rdl.; Smedearbejdet blev udført af en Klejnsmed Svingelberg, som synes at have været meget uefterrettelig med sit Arbejde; endnu i Marts 1787 var han trods Harsdorffs mange Paamindelser ikke færdig. Arbejdet har vist heller ikke været godt; thi allerede i 1800 omtales en ny Jernport, der lige som den første var efter Harsdorffs Tegning. Porten ses paa ældre Prospekter; men den originale Tegning er ikke fundet.

Man mærker i disse Aar en Sparsommelighed hos Regeringen, som ofte udarter til Smaalighed. I 1784 skulde Loftet i Kronprinsens Audiensgemak paa Christiansborg gøres i Stand, og

Harsdorff havde i den Anledning givet Tegning til en stor Loftsroset af Gips. Baade Rosetten og de fremtrædende Led paa Gipsloftets Hulstav skulde forgyldes med Metalguld; men Overslaget løb op til 388 Rdl., og det vilde man ikke ofre. Rentekammeret udvirkede en Resolution af 11. August, hvori bestemmes, at Arbejdet ikke nu skal gøres; Loftet skal kun hvidtes.

Paa samme Tid ønskede Enkedronningen i sit Audiensværelse en Blikskærm til at sætte foran Kaminen, der samtidig blev forandret saaledes, at der kunde staa en lille Kakkelovn inde i den. Harsdorff havde lavet en smuk Tegning; ogsaa her var der megen Forgyldning; men Udgiften

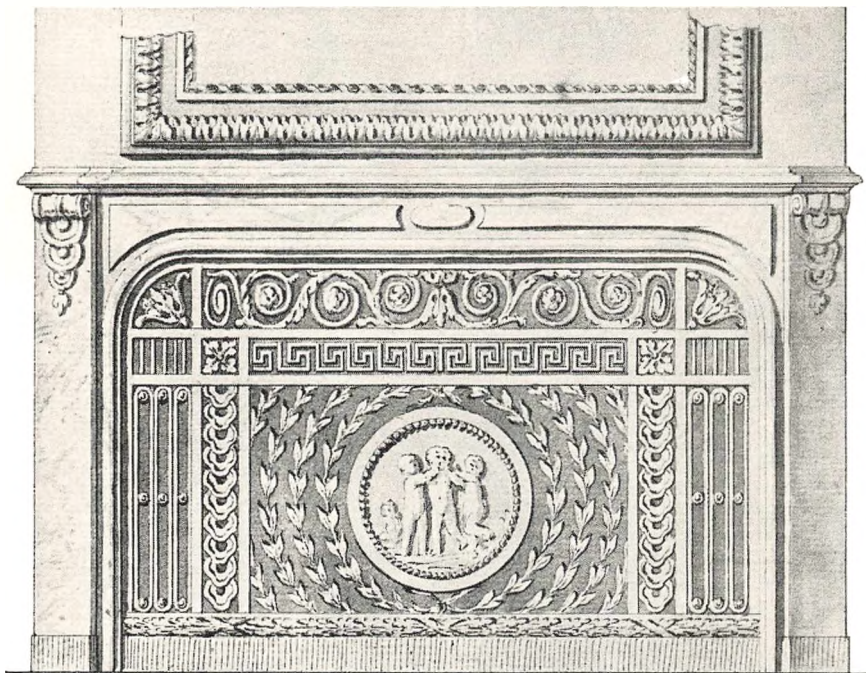

126. Juliane Maries Kaminskærm. Rigsarkivet.

var dog kun 91 Rdl. Medaillonen med Børnegruppen skulde males af Mandelberg. Bygningsadministrationen gjorde nogle Indvendinger; men Dronningens Overhofmester, Gehejmeraad Anton Moltke fik dog sat igennem, at Pengene blev bevilget ved Resolution af 15. December. I Marts 1785 kom der imidlertid en ny Skrivelse fra Kammeret til Overhofmesteren, hvori det antydes, at en saadan Skærm vist ikke var nødvendig; men nu blev Dronningen fornærmet; hun lod Moltke skrive til Rentekammeret, at det ikke skulde gøre sig videre Ulejlighed; hun vilde lade Skærmen udføre paa egen Bekostning.

BANKBYGNINGEN. Den raadende Sparsommelighed fik ogsaa en mindre heldig Indflydelse paa det eneste større offentlige Byggeforetagende, der forefaldt i disse Aar, Opførelsen af en Bygning for Courantbanken, et Arbejde, som der havde været Tale om i en Aarrække og som ikke mere kunde opsættes.

Banken havde Lokaler paa Børsen i dennes østlige Ende; de var ikke blot indskrænkede og upraktiske, men tillige i høj Grad brandfarlige. Bankdirektionen havde derfor allerede i 1779 anmodet Harsdorff om at udarbejde Tegninger til en helt ny Bankbygning, som man tænkte

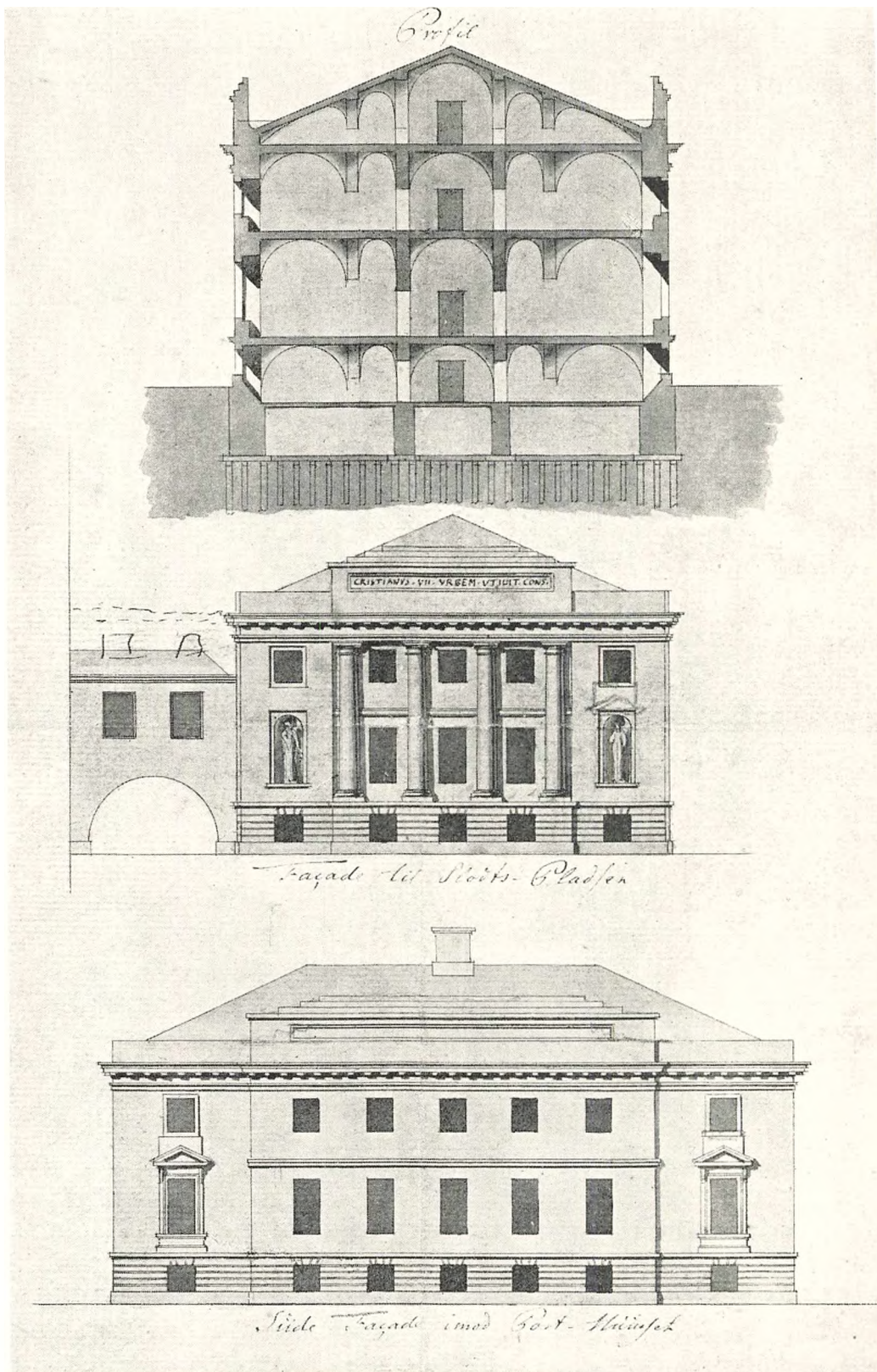

sig at bygge i nuværende Slotsholmsgade ved Siden af Børsen og forbunden med denne ved en Longang. Harsdorff arbejdede med dette Projekt i Sommermaanederne og indsendte saa den 12. November et Overslag, lydende paa 49938 Rdl. 2 Sk., ledsaget af et fuldstændigt Sæt Tegninger. Foruden dette er bevaret Skitser til Façadetegningerne, hvor af man kan se, at han har forsøgt forskellige Variationer i Façadernes Dekoration.

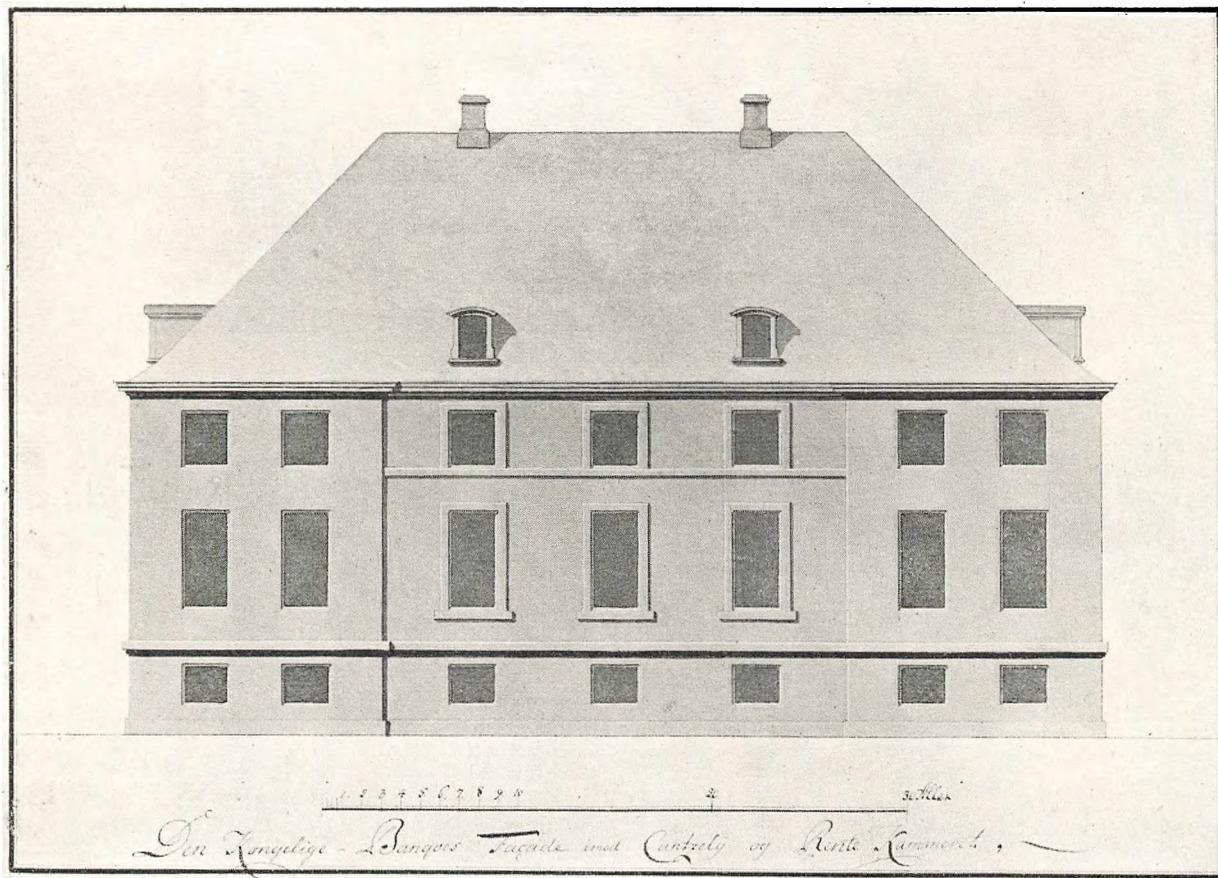

128. Façade af Bankbygningen 1785. Nationalbankens Arkiv.

Dette første Projekt er i kunsthistorisk Henseende langt interessantere end de senere, fordi han der uden Hæmning har kunnet give Udtryk for sine kunstneriske Intentioner. Man var endnu i den florissante Handelsperiode, og det var Meningen, at Bygningen skulde være noget betydeligt baade med Hensyn til dens ydre Skikkelse og til solid og praktisk Indretning. Den skulde være helt af Sten med Hvælvinger i alle Stokværk, Jernskodder i Vinduerne og jernbeslagne Døre; Taget skulde ligeledes være hvælvet, dog saaledes, at det udvendig viste sig som et Valmtag. Bygningen skulde altsaa være fuldstændig brandsikker uden Træværk i Taget.

Hovedfaçaden er den mod Slotspladsen vendende Smalside. Over den rusticerede Kælderetage kommer en høj Hovedetage og en lavere 2den Etage. Disse to Stokværk er forbundne ved en »stor Orden« af toskanske Halvsøjler i den fra Vignola stammende Form, som tidligere er omtalt ved Søjletemplet paa Glorup (S. 54). Bag disse Halvsøjler træder Muren i Midtpartiet

lidt tilbage, medens Kælderetagens Midtparti faar et lille Fremspring for at kunne bære Søjlerne. I Hovedetagen er der i Sidepartierne Nicher med en kraftig Indfatning, for oven afsluttede med en Fronton. Skitsen viser, at Harsdorff først havde tænkt sig en anden Form af Nichen. Overværket over Søjlerne er behandlet paa en fri og original Maade; Architraven er svundet ind

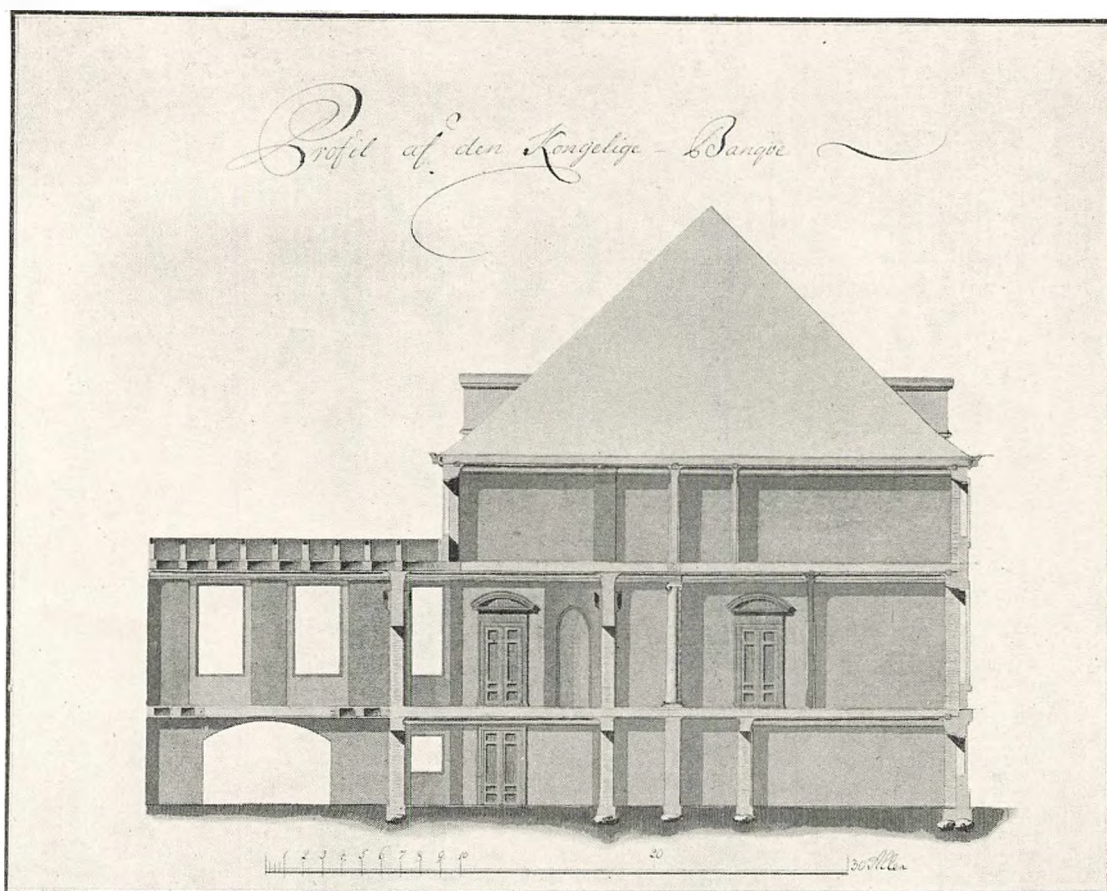

129. Snit af Bankbygningen 1785. Nationalbankens Arkiv.

til et smalt Baand; Frisen er derimod bred; derover kommer en konsolbaaren kraftig frem-springende Hovedkrans. Den høje Attika over Midtpartiet skulde bære en Inskription.

Den modstaaende Smalside mod Børsgraven er formet paa samme Maade; kun er der Pilastre i Stedet for Halvsøjler, og Attikaen mangler. Langsiderne er noget simplere komponeret, dog med en smuk rythmisk Inddeling. De lidt tilbagetrædende Endepartier faar Vægt ved deres brede Murflader og de ved Indfatning stærkt betonedede Vinduer i Hovedetagen. Det hele Arbejde er særdeles typisk for Harsdorff; Anslaget er kraftigt, Enkelthederne fint gennemarbejdede. Mod det i Hovedfaçaden anvendte Loggiamotiv gør Fr. Schiøtt den Indvending, at Halvsøjlerne ikke giver den Virkning af Spillet mellem Lys og Skygge som en virkelig Loggia; men i vort nordiske Klima er Loggiaer meget upraktiske, da de bagved liggende Stuer bliver altfor mørke; og at oprindelig konstruktive Elementer anvendes dekorativt er fuldt berettiget. Paa den Maade er siden Grækernes Dage al god arkitektonisk Dekoration opstaaet.

Projektet blev sendt til General Huths Erklæring, maaske fordi den paatænkte Bygning vilde komme til at ligge lige foran Generalitetet, den Bygning i Slotsholmsgade, hvor Krigsministeriet endnu har sine Kontorer. General Huths Bemærkninger er slaaende rigtige og vidner om megen Forudseenhed. Han mener, at Bygningen vil tage Synet fra en hel Række Huse i



130. Den dekorerede Façade. 1785. Nationalbankens Arkiv.

Slotsholmsgade og blive en Hindring for Færdselen til Christianshavn, som maa ventes at tiltage paa Grund af det rige Handelsliv og livlige Byggeri, som finder Sted i denne Bydel. Det kan maa-ske blive nødvendigt at lægge en ny Bro ved Siden af Knippelsbro (ensrettet Færdsel?). Paa en vedlagt Situationsplan har han antydet denne Bro og tillige indtegnet et Forslag til at lægge Bankbygningen paa den anden Side af Børsen lige overfor Holmens Kirke.

Dette Forslag maa have gjort et vist Indtryk paa Bankdirektionen; thi kort efter, i Marts 1780, er der udarbejdet et nyt Projekt, som forudsætter denne Beliggenhed. Tegningerne er ikke signerede, og man kender ikke Ophavsmanden til dette daarligt tegnede og i arkitektonisk Henseende højst mangelfulde Projekt. Det skyldes maaske en af de under General Huth staaende

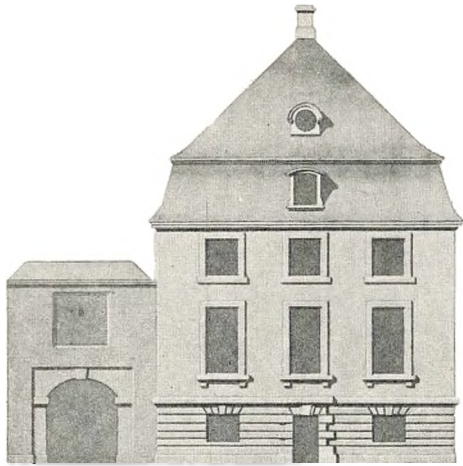

131. Nyt Udkast til Bankbygningen. 1785.
Nationalbankens Arkiv.

Officerer eller en Haandværksmester. Overslaget er paa 53086 Rdl. 5 M. 5 Sk., altsaa endnu dyrere end Harsdorffs.

Den meget høje Byggesum gjorde Direktionen betænkelig, og Sagen trak i Langdrag. Men imens ændrede Forholdene sig; det lakkede ad Enden med Krigen, som var Aarsag til det store Opsving i Handelen, og Verdensmarkedet aabnedes atter for den overmægtige udenlandske Konkurrence. De store Handelshuse kom i Vanskeligheder, og Banken fik nok at gøre med at bekæmpe Krisen. Der hengik saaledes flere Aar, uden at Byggesagen kom et Skridt videre. Men da Pladsmangelen blev mere og mere utaalelig, begyndte man i 1784 at undersøge, om Sagen kunde gennemføres, naar man byggede

paa en mindre kostbar Maade og ikke forlangte, at Bygningen skulde være absolut brandfri. Bankkommissærerne anmodede Harsdorff om at forfatte nye Tegninger og Overslag, saaledes at Bygningen fik et ganske simpelt Ydre. De i Nationalbankens Arkiv bevarede Tegninger viser da ogsaa, at Façaden mod Kancelliet er blevet overordentlig simplificeret; alligevel har den bevaret en vis Monumentalitet. Façaden mod Slotsholmen mangler; men da der ikke paa Tegningen af Langsiden ses Spor af Søjler eller anden fremtrædende Dekoration ved Gavlens, kan man slutte, at Gavlfaçaderne skulde være lige saa simple. Bygningen skulde være 50 Alen lang og 27 Alen bred; Kommissærerne tog intet Hensyn til General Huths Advarsler; de foretrak Belliggheden mellem Børsen og Generalitetet.

Harsdorff følte sig dog ikke beroliget i sin kunstneriske Samvittighed ved denne Løsning; det høje Valmtag vilde se slemt anmassende ud ved Siden af den gamle Børs's fine Architektur, og Gavlsiden mod Slotspladsen, som jo skulde være Hovedfaçaden, vilde blive altfor tarvelig. Han fremkom saa med et højst ejendommeligt Forslag til en »Dekoration« foran Façaden. Ud imod Slotspladsen vilde han opføre en Mur, der hævede sig 8 Alen over Bygningens Hovedkrans og saaledes skjuler Taget. Foran Muren skulde der paa en Underbygning i Rustik opføres en dorisk Tempelpronaos med fire Søjler; disse skulde være af Sten og hugges af Karlebye; Overværket derimod af Træ. Med denne Dekoration vilde det samlede Overslag blive paa 33994 Rdl. 5 M. 10 Sk.

Bankkommissærerne indstillede Harsdorffs Forslag til Godkendelse; men da Sagen kom for i Overbankdirektionen, mente man her, at Bygningen kunde gøres noget mindre, »men derimod stærkere«; den Plads, som gik tabt,

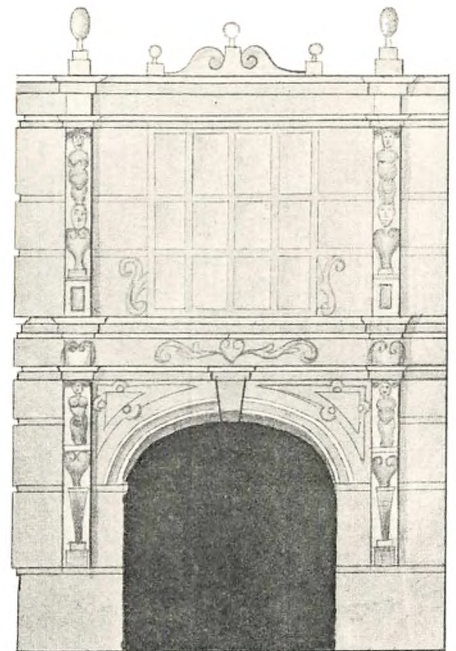

132. Udkast til Forbindelsesbygningen mellem Banken og Børsen. Nationalbankens Arkiv.

vilde man indvinde »ved en anden Indretning i 3die Etage«, altsaa i Tagetagen. Dette kunde ske ved at forandre Valmtaget til et Mansardtag, og Harsdorff maatte nu udarbejde en ny Tegning med denne Tagform, som han ellers aldrig anvender. Bygningen blev gjort 5 Alen kortere og 5 Alen smallere; Overslaget kunde derved nedbringes til 27962 Rdl. 3 M. 14 Sk., hvis man vilde undvære Dekorationen, med denne 33360 Rdl. 3 M. 15 Sk.

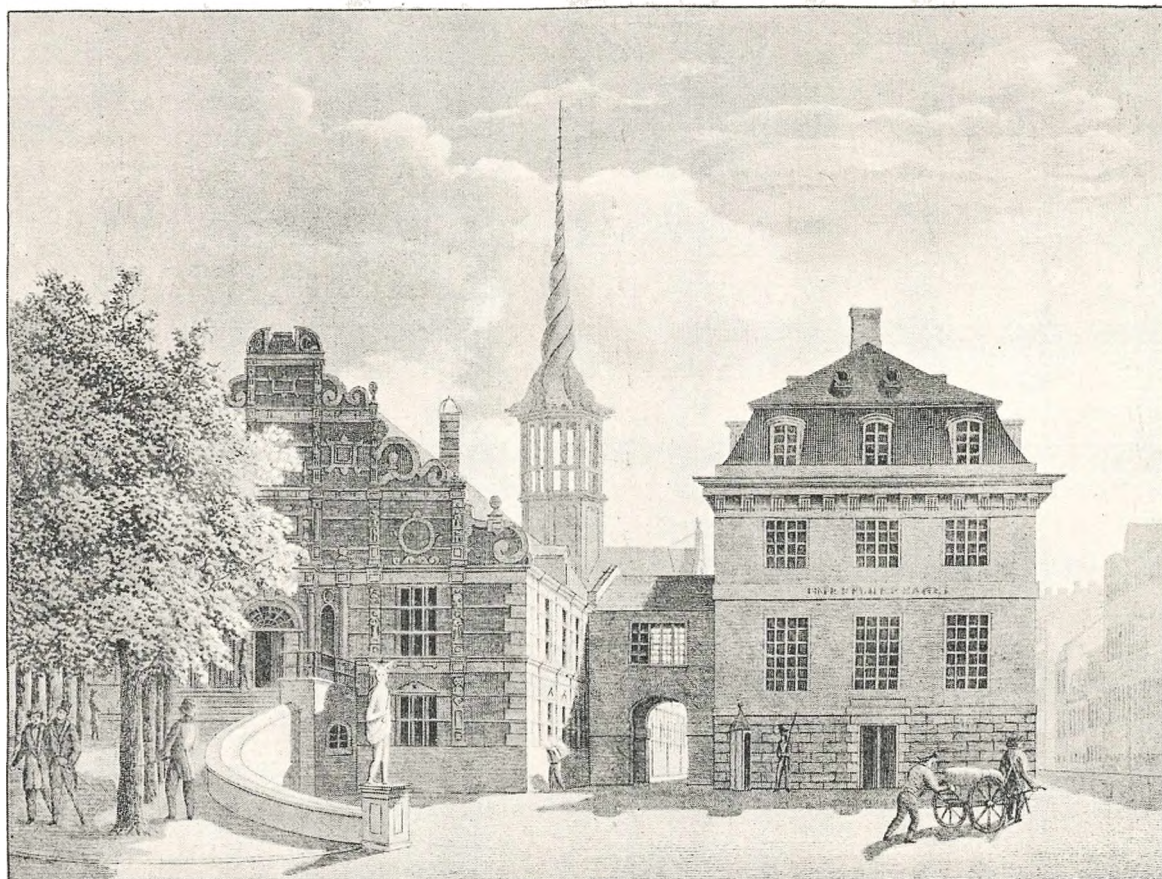

BÖRSEN og BANKEN

133. Bankbygningen ved Borsen. Efter et Blad i Nationalmuseets Arkiv.

Harsdorff kæmpede stadig for den dekorerede Façade; men Overbankdirektionen vilde ikke spendere de 5400 Rdl., som det vilde koste. Den fandt »Façaden og Decorationen ufornöden, som samme hverken ville tiene Bygningen til mere Sikkerhed eller Styrke, men alene til Anseelse og Zirat«. Nogen rigtig god Løsning af det arkitektoniske Problem var det jo heller ikke. I Direktionens Indstilling forudsættes det, at Harsdorff skal lede Opførelsen »mod en billig Erkjendtligheds Nydelse«; men i Resolutionen, der falder nogle Dage senere (10. August 1785), overdrages Tilsynet til Peter Meyn, »da Justitsraad Harsdorff, som har forfærdiget Tegningerne og Overslaget, formedelst hans svage Helbred har ønsket at maatte forskaanes for dette Tilsyn«.

Det ses heraf, at der ligger en stor Misforstaaelse i den ofte gentagne Udtalelse af Jonas Collin, at Harsdorffs »Plan og Tegninger til en anstændig og skjøn Bankbygning bleve lagte tilside, fordi en smagløs Bygning kunde faaes for nogle tusinde Rigsdalers bedre Kjøb«. Der har ikke paa noget Tidspunkt været Tale om at forkaste Harsdorffs Tegninger til Fordel for et Projekt af en anden Architect. En anden Sag er det, at det ikke lykkedes ham at gennemføre sit oprindelige Forslag. Bankbygningen er et godt Eksempel paa, hvorledes et fra først af smukt udkastet Bygningsværk kan blive forhutlet ved Bygherrens overdrevne Krav til Sparsomhed. Det er ikke underligt, at der spores nogen Mathed i de senere Udkast, ogsaa i den dekorerede Façade. Harsdorff har tabt Lysten og Interessen ved den Modstand, han mødte i sine Bestræbelser for at skabe noget kunstnerisk værdifuldt, og heri maa man naturligvis se den egentlige Grund til, at han trak sig tilbage, selv om de Helbredshensyn, som han motiverede det med, ogsaa kan have spillet en Rolle.

Peter Meyn tog straks fat paa Arbejdet. Som Konduktør fungerede en Architect ved Navn F. J. Lange, vistnok den Ferdinand Lange, der i 1771 havde søgt Stadsbygmesterembedet sammen med Rosenberg. Ved Udgravningen af Grunden stødte man paa nogle gamle Bolværker, og det viste sig, at der maatte slaas en stærkere Pilotering end først beregnet. Nye Udgifter kom til, da der blev forlangt Hvælvinger i Kælderen, en indvendig Stentrappe m. m. Meyn fik ogsaa Lov at gøre nogle Ændringer ved Façaden mod Slotspladsen, hvorved denne i nogen Maade fik Præg af hans mere robuste Stil. Alt dette medførte, at et nyt Overslag, som han forfattede i 1786, blev betydelig højere end Harsdorffs. I alt kom Bygningen til at koste 37938 Rdl. 3 M. 5 Sk. foruden et Honorar til Meyn og til Materialforvalter Claus Dajon, der havde ført Regnskabet. Kransen blev hejst den 17. November 1786; men Arbejdet varede endnu over et Aar; først den 30. Juni 1788 kunde Dajon afslutte Regnskabet.

Den vigtigste Forandring, som Meyn har gjort ved Façaden, er at han opsatte en svær Hovedkrans støttet af store Konsoller. Hensigten var den samme, som Harsdorff søgte at opnaa ved den høje Mur, nemlig at maskere Taget. Meyn har anvendt en ganske lignende Hovedkrans paa det kirurgiske Akademi i Bredgade, som han havde under Opførelse samtidig med Banken. Her lykkedes det godt at skjule Mansardtaget, da Bygningen kun kan ses paa kort Afstand; men ved Banken lykkedes det ikke. Harsdorff havde for saa vidt set rigtigt, naar han mente, at der krævedes en høj Mur for at ophæve Virkningen af Taget.

Mellem Harsdorffs Udkast findes ogsaa et til Mellembygningen, hvor han har forsøgt at bringe den i Overensstemmelse med Børsens Stil. Meyn foretrak imidlertid et andet Udkast, hvor der kun er en simpel Bue og derover en Løngang med et stort Vindue.

Bankbygningen blev aldrig populær hos Københavnerne. Den massive Bygning med det svære Mansardtag gjorde en daarlig Figur ved Siden af Børsen, og Folk kunde ikke forsone sig med, at man havde valgt Pladsen Syd for Børsen, hvor Bygningen laa i Vejen for Trafikken og spærrede Udsigten til Havnen og Christianshavn. Det følte som en Lettelse, da den omkring 1870 forsvandt tillige med den gamle, af Häusser opførte Slotsholmsvagt, der laa bagved Banken.

PROJEKT TIL HESTGARDEKASERNE. Medens der kun ofredes det mindst mulige paa Slottene og paa civile Bygninger, lyttede Kronprinsen villig til General Huths Forslag om Opførelse af

Kaserner. Generalen havde kastet sine Øjne paa Rosenborg Have, og han fik den 6. Oktober 1784 udvirket en Resolution om, »at den paa medfulgte Kort betegnede Strækning af Rosenborg Slotshave skal til Kasernes Opførelse udlægges. Og bliver denne Plads at afgive til vort Ingeniør-corps saa snart samme af Vores Statsminister General Huth forlanges«. Kortet findes ikke; men det fremgaar af Dokumenterne, at der var Tale om en Strækning langs med Sølvgade. Forslaget vakte imidlertid megen Uvilje i København. »Kongens Have« var jo omtrent det eneste Sted, hvor den indenfor Voldene indestængte Befolkning kunde trække frisk Luft. Den offentlige

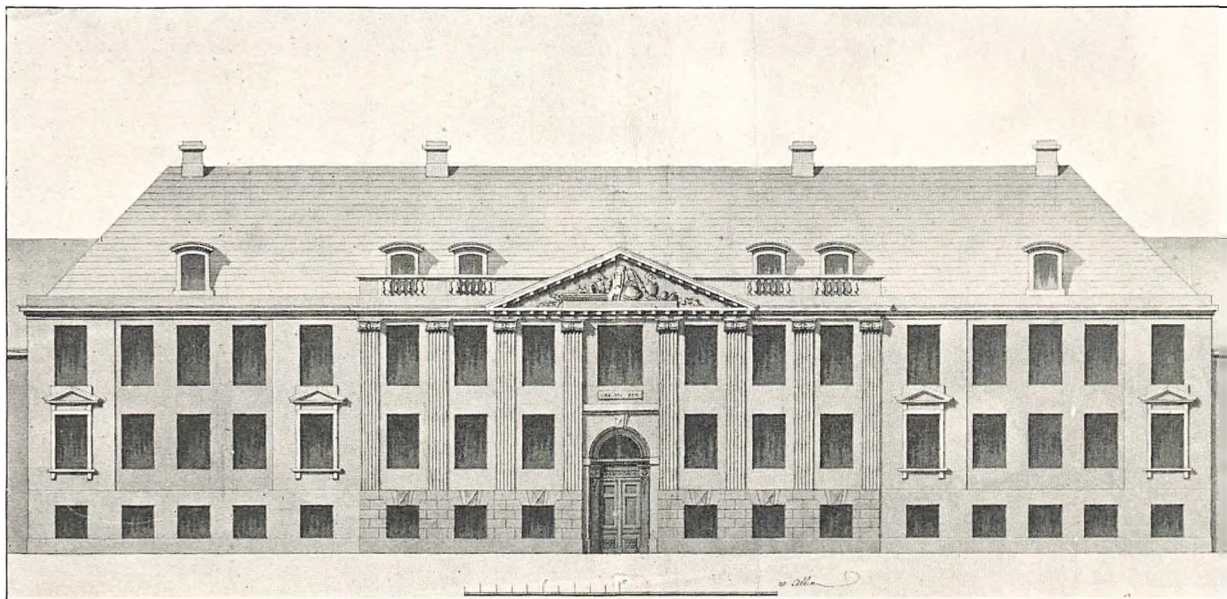

134. Projekt til en Hestgardekaserne. Midtpartiets Façade. Ingeniørkorpsets Arkiv.

Mening begyndte at faa en Smule Betydning, og Regeringen bøjede af. En ny Resolution, der udkom den 19. Januar 1785, bestemmer, at »ikkun Laurierhuset tilligemed det dertil stødende Parterre lige overfor Rosenborg Slot bliver at udlægge til Casernes Opførelse og Exerccerplads«. Man ofrede altsaa »Lystkvarteret« mellem Slottet og Gothersgade, og Laurierhuset, hvis smukke Barokfaçade ses paa en Afbildning i »Hafnia hodierna« blev under Peymanns Ledelse ombygget til Kaserne for Livgarden til Fods.

To Aar efter blev det ved Resolution af 16. Maj 1787 bestemt, at en Strækning af Haven langs Gothersgade, fra Exerccerpladsen til Damegangen, skal afgives til Byggeplads for et Exerccerhus med 25 Alens Bredde. Og næste Aar fremkommer en Plan om at bygge en Kaserne for Livgarden til Hest, ligeledes langs Gothersgade, omtrent hvor nu Brøndanstalten ligger. Harsdorff har i den Anledning i Maj 1788 udarbejdet et stort Projekt, som ligger i Ingeniørkorpsets Arkiv. Han kalder det »Hotellet for den Kongelige Liv-Guarde til Hest«. Ud til Gothersgade ligger en 150 Alen lang Hovedbygning, bestaaende af et højere Midtparti og to Sidefløje. Bagved ligger fire Staldbygninger og to Bygninger til Mandskabet. Den skæve Beliggenhed af to af Staldbygningerne er motiveret ved den bagved løbende Allé, som ikke er parallel med Gothersgade.

Façaden viser typiske Harsdorffske Træk; Tegningen behøvede ikke at være signeret for at man skulde kunne genkende dens Ophavsmand. Vi finder de samme dekorative Enkeltheder som paa Huset paa Kongens Nytorv. Endog de sidevendte ioniske Pilastre, som dog egentlig kun var en Kaprice, kommer igen her. Man kan indvende mod Tegningen, at den ikke henleder Tanken paa en Kaserne, men snarere paa et stort Palæ eller »Hotel« for en Privatmand. Mærkværdig nok har Projektet, saa vidt jeg kan se, intet Spor efterladt i Form af Indstillinger eller Resolutioner. Sagen maa ikke være kommet ud over det forberedende Stadium. Først i 1792

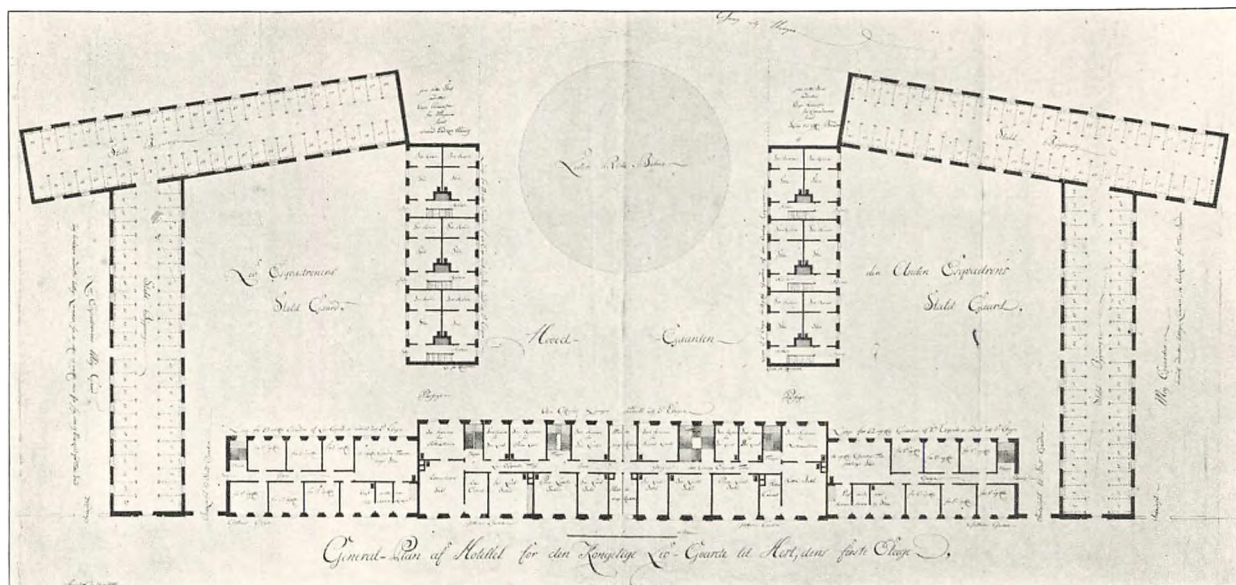

135. Projekt til en Hestgardekaserne. Plan. Ingeniørkorpsets Arkiv.

blev det Alvor med at bygge en Kaserne for Hestgarden. Den kom til at ligge et andet Sted, ved Frederiksholms Kanal, og det blev ikke Harsdorff, der kom til at bygge den.

GRÆSKE STUDIER. Efter Zubers Afgang i 1789 var Meyn og Magens blevet udnævnt til Hofbygmestre. Der var altsaa nu tre, og ingen af dem var stærkt bebyrdet med offentlige Byggearbejder. Meyns Tid var mest optaget af hans Forretninger som Stadsbygmester, et Embede, som han havde faaet efter Rosenbergs Død den 6. December 1788. Magens blev Søetatens Husbygmester, hvilken Stilling Rosenberg, ligesom hans Forgænger, Nicolai Banner Matthisen, havde forenet med Stadsbygmesterembedet. Harsdorff, som siden sin Sygdom i 1782 var noget svagelig, havde god Tid til at pleje sin Sundhed og dyrke sine private Interesser. Det fortælles, at han om Sommeren næsten daglig kørte ud til Holmen, hvor han med levende Interesse drev sit lille Landbrug. Køretøjet, som han paa Grund af Hjulenes Knirken kaldte »Skralden«, var af den tarveligste Art, hvad Kronprinsen, naar han mødte »Justitsraaden«, skumlede lidt over.

Men var end Legemet svagt, hvilede Harsdorffs virksomme Aand ikke. Det var netop i disse Aar, omkring 1790, at han kastede sig over Studiet af Grækernes Bygningskunst, hvorved hans egen Kunst forynges og tager en ny Retning. Helt ukendt kan den græske Architektur ikke have været for ham. Under sit Ophold i Paris maa han have set det store Billedværk, »Les ruines des

plus beaux Monumens de la Grèce«, som Architekten Le Roy udgav over Athens Mindesmærker (1758). Men Le Roys Tegninger er unøjagtige og egner sig ikke til Grundlag for Studier. I Rom maa Harsdorff have hørt om de græske Templer i Pæstum og har vel ogsaa set Billeder af dem. Selv har han næppe været i Pæstum; men Soufflot havde været der og udgav senere et Værk derom. Dog er der hverken hos Soufflot eller i Harsdorffs tidligere Værker noget Spor af, at de har søgt deres Forbilleder hos Grækerne. Templerne i Pæstum, som mest er fra den archaiske Tid, var for fremmedartede for den Tids Kunstopfattelse, og Athens Mindesmærker kendte man kun af mangelfulde Gengivelser.

Nyklassicismen frigør sig kun langsomt fra den foregaaende Periodes Lærdomme, og dens Udvikling foregaar i flere Tempi. Først vaagner under Oppositionen mod Rokokoens Interessen for den italienske Højrenæssance og særlig for Palladio. Denne Retning gør sig navnlig tidlig gældende i England. Omkring Midten af Aarhundredet begynder man ivrigt at studere den antike Bygningskunst, hvortil især Opdagelsen af Pompeji og Herculaneum ansporede. Men det er overvejende den romerske Architektur fra Kejsertiden, der studeres af de unge franske Architekter paa Villa Medici. Englænderen Robert Adam udstrækker sine Studier til det illyriske Kystland; men ogsaa her er det de romerske Mindesmærker fra Kejsertiden (Diocletians Palads), der tiltrækker sig Opmærksomheden. Den sidste Fase i Udviklingen er Hellenismen, og her har Harsdorff gjort sin særlige Indsats.

Det var de engelske Architekter Stuart og Revetts grundige Undersøgelser i Grækenland, der blev Udgangspunktet for Harsdorffs som for andre samtidige Architekters Studier. De berejste Grækenland i 1751—53; nogle Aar efter, i 1764, udsendte det berømte »Society of dilettanti« en Ekspedition til Lilleasien under Ledelse af Revett og Archæologen Chandler. Men det varede, som det jo ogsaa ofte gaar nutildags, mange Aar, inden Resultaterne blev tilgængelige for Offentligheden. Det første Bind af »Antiquities of Athens« udkom 1762; og i 1769 kom det første Bind af »Antiquities of Ionia«. Men først i 1790 udkom det andet Bind af »Antiquities of Athens«, hvor Parthenon, Erechtheion og de andre Bygninger paa Athens Akropolis er gengivne og beskrevne. Dette Bind har Harsdorff vistnok aldrig ejet; han har ikke i noget af sine Værker taget Parthenons doriske eller Erechtheions ioniske Søjler til Forbillede.

Fuldstændige Eksemplarer af Stuarts og Revetts Værker synes først langt senere at være kommet til København. Kunstakademiet har først faaet sit Eksemplar efter 1860. Abildgaard, hvis Bibliothek Akademiet købte efter hans Død, kan altsaa ikke have ejet et saadant. Hvor-naar det kongelige Bibliothek har faaet sit Eksemplar, kan ikke bestemt siges; men det kan i det tidligste have været omkring 1820; thi da P. O. Brøndsted i 1815—17 holdt Forelæsninger om sin store Rejse, kunde han ikke i København opdrive det Bind af Stuarts Værk, hvor Propylæerne er afbildet, men maatte nøjes med at vise sine Tilhørere den daarlige Afbildning hos Le Roy. Hvad Harsdorff selv har ejet, ved man ikke; hans Bøger brændte i 1807 sammen med hans Enkes øvrige Ejendele. Men vist er det, at alle de Bygninger fra den græske Oldtid, hvoraf Paavirkning kan spores i Harsdorffs senere Arbejder, findes i første Bind af de to nævnte Værker. Det maa være disse Monumenter, Harsdorff studerede saa grundigt, at han, efter hvad Murmester Gottfried Schaper har fortalt Høyen, lod alle Snit efter de forskellige Bygningsdele op tegne efter en stor Maalestok. Schaper, der fra 1792 var paa Harsdorffs Tegnestue, tog selv Del i dette Arbejde.

En tilsvarende Vending i Kunststopfattelsen fra romersk til græsk Orientering finder samtidig Sted andre Steder i Europa, navnlig i England og Tyskland. Harsdorff var godt underrettet herom; men han er ikke særlig imponeret af sine Kaldsfællers Arbejde, og han danner sig sin Stil ganske selvstændig. Et Vidnesbyrd herom har vi i det foran (S. 178) omtalte Brev fra C. F. Hansen af 1. Juni 1791. Hansen havde været i København, vistnok i Anledning af sin Udnævnelse til Professor. Efter Hjemkomsten skriver han til Harsdorff og takker ham for hans paany beviste Venskab under Opholdet i København, »hvor jeg nød mangen glad Time hos Dem, som jeg hver Dag siden min Hjemkomst med Glæde haver erindret mig«. Efter Løfte medsender han nogle Tegninger »af Stadsporten, som Langhans bygger i Berlin (Brandenburger Thor) tillige med det Theater, som han har bygget. Noget besynderligt vil Deres Velbyrdighed vist ey finde derved. Tydskerne fornægter sig ey i alt dette, og jeg synes allerede at høre Dem sige Dommen af over disse smukke Ting.« Langhans's Theater brændte nogle Aar efter Opførelsen og blev afløst af Schinkels.

Den nye Stil, som blev Frugten af Harsdorffs græske Studier, træder især frem i de Bygninger, han opførte efter Slotsbranden i 1794 og Byens Brand i 1795. Naar vi alligevel mener at maatte sætte Tidspunktet, da han slaar ind paa den nye Retning, noget tidligere, kommer det af, at der er et Par af Harsdorffs Værker fra 1790 og de nærmest følgende Aar, hvor det kan spores, at han i det mindste har haft Kendskab til 1ste Bind af »Antiquities of Athens«. Maaske er han først kommet i Besiddelse af dette og har saa faaet Lyst til ogsaa at anskaffe det udkomne Bind af »Antiquities of Ionia«.

FESTDEKORATIONER OG MONUMENTER. Efter at Kronprins Frederik den 31. Juli 1790 paa Gottorp havde holdt Bryllup med sin Kusine, Prinsesse Marie Sophie Frederikke af Hessen, fandt det højtidelige Indtog i København Sted den 14. September under umaadelig Deltagelse af Befolkningen. Togets Vej betegnedes af en taløs Mængde af Æreporte og Dekorationer, oprejst baade af private, af de større Korporationer og af de offentlige Myndigheder, deriblandt nogle af en saadan Størrelse og kunstnerisk Værdi, at de vilde have haft kunsthistorisk Betydning, dersom de havde været bevaret i gode Tegninger. Desværre kendes de fleste af dem kun af nogle skitse-mæssige Gengivelser paa et Blad, der tidligere fandtes paa Rosenborg, men nu synes at være forsvundet. F. Meldahl har offentliggjort det i 3. Bind af »Architekten«. Desuden findes der en trykt Beskrivelse af Festlighederne og Dekorationerne, som synes at støtte sig paa Meddelelser fra de paagældende Kunstnere. Det var tilfaldet Harsdorff at opføre fire af disse Festdekorationer.

Fra Raadhuset paa Gammeltorv, hvor der var rejst en 32 Alen bred og 35 Alen høj Dekoration i korinthisk Stil, gik Toget gennem Byen til Enden af Østergade. Her havde Jøderne rejst en endnu større Æreport med fire Gennemkørsler, 19 Alen høje. Naar man gennem denne kom ud paa Kongens Nytorv, saa man to af Harsdorff opførte Templer. Foran Charlottenborg stod »Gratiernes Tempel«, en Rundbygning, hvori de tre Gratier stod paa et Postament. I to Nicher med Fronton stod »Skønheden« i Venus's Skikkelse og »Ungdommen«, forestillet ved Hebe. De to hvilende Figurer ved Templets Fod forestillede »Godgørenhed« og »Taknemmelighed«. Selve Templet var naturligvis af Træ, men malet som gulagtigt Marmor; Kuplen og de to Postamenter

under de hvilende Figurer lyste med en skinnende blaa Farve (som Lapis Lazuli). Den store Sokkel, hvorpaa Templet stod, var malet som grønligt Marmor med en Balustrade af hvidt og gult Marmor. Derpaa stod fire Statuer, der forestillede de tre Kunstarter, der dyrkes paa Akademiet, samt Mythologien, hvori der ogsaa gaves Undervisning. Den originale farvelagte Tegning til denne Dekoration findes paa Rosenborg. I dette Tilfælde kan man altsaa gøre sig en ret tydelig

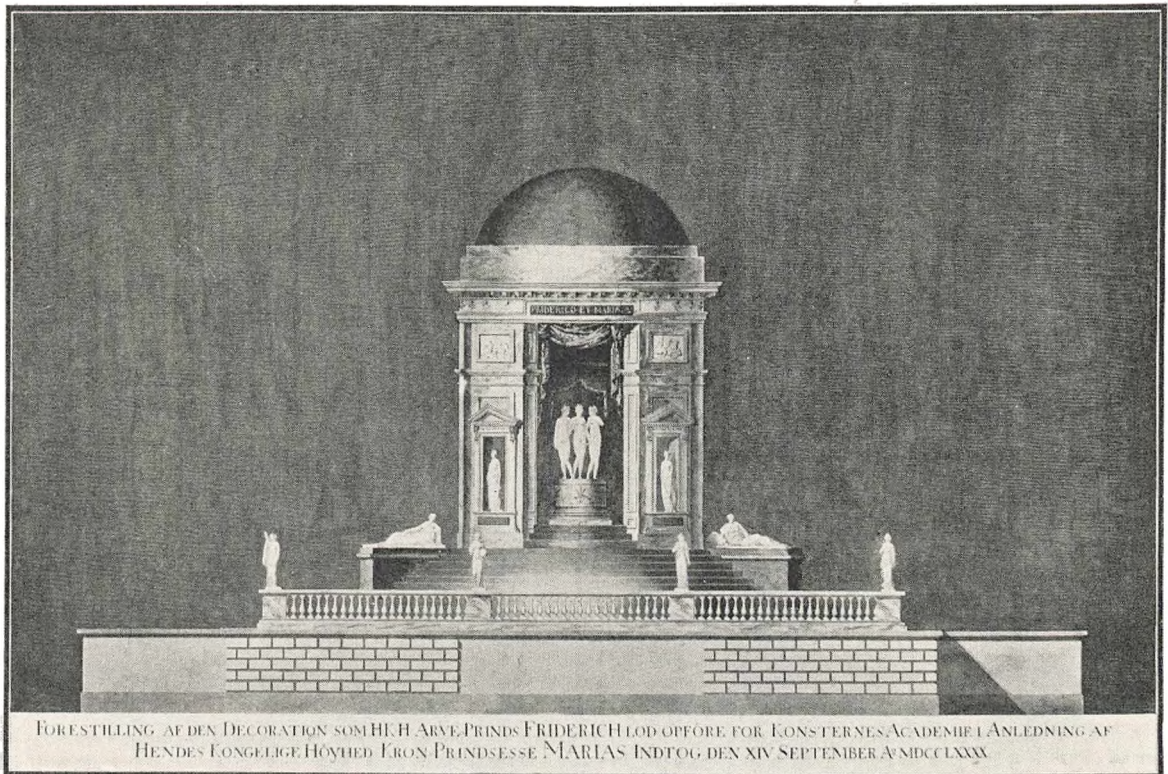

136. »Gratiernes Tempel«. Farvelagt Tegning. Rosenborg.

Forestilling om Harsdorffs Værk; det maa have gjort en pragtfuld Virkning, især om Aftenen naar det var illumineret.

Foran Komediehuset stod »Apollons Tempel«. Efter Beskrivelsen var det »gandske i grækisk Smag og i den ældste doriske Orden. Frontispicen blev baaret af doriske fristaaende Støtter uden Baser og staaende allene paa Sokler«. I Forhallen var der to Nicher med Statuer af Flora og Ceres (Vaar og Høst); foran dem stod »Tripoder eller brændende Altre«. I Templets Indre var den belvederiske Apollon opstillet. Templet var malet som gult Marmor, Trappen foran, der var i to Afsæt, som rødlig Sten. I Hjørnerne laa hvilende Figurer, forestillende Tragedien og Komedien. Theatermaler Thomas Bruun havde malet et Billede i Frontispicen og to Basrelieffer over Nicherne. Ved det kongelige Herskabs Forbifart traadte 9 af Theatrets Sangerinder, klædt som de 9 Muser, frem og sang en af Thomas Thaarup forfattet Chorsang. Dette gav Abildgaard Lejlighed til spydigt at bemærke, at der var elleve Muser tilstede; P. A. Heiberg fandt, at det var en god Vittighed (»hvad elleve Muser besang«); men Harsdorff svarede, ikke med Urette, at een

Person jo ikke bliver til to, fordi han er tilstede i et Værelse, hvor hans Portræt hænger paa Væggen.

At Søjlerne var i den ældste doriske Orden, maa ikke tages altfor bogstaveligt. Af græske doriske Søjler kendte Harsdorff kun dem, som Stuart afbilder allerforrest i sit Værk, og som hører til en Torveport i Athen fra Kejser Augustus's Tid. Ved Udtrykket »staaende paa Sokler« faar man Mistanke om, at der har været Plinther under Søjlerne ligesom i Kapellet i Karise; og

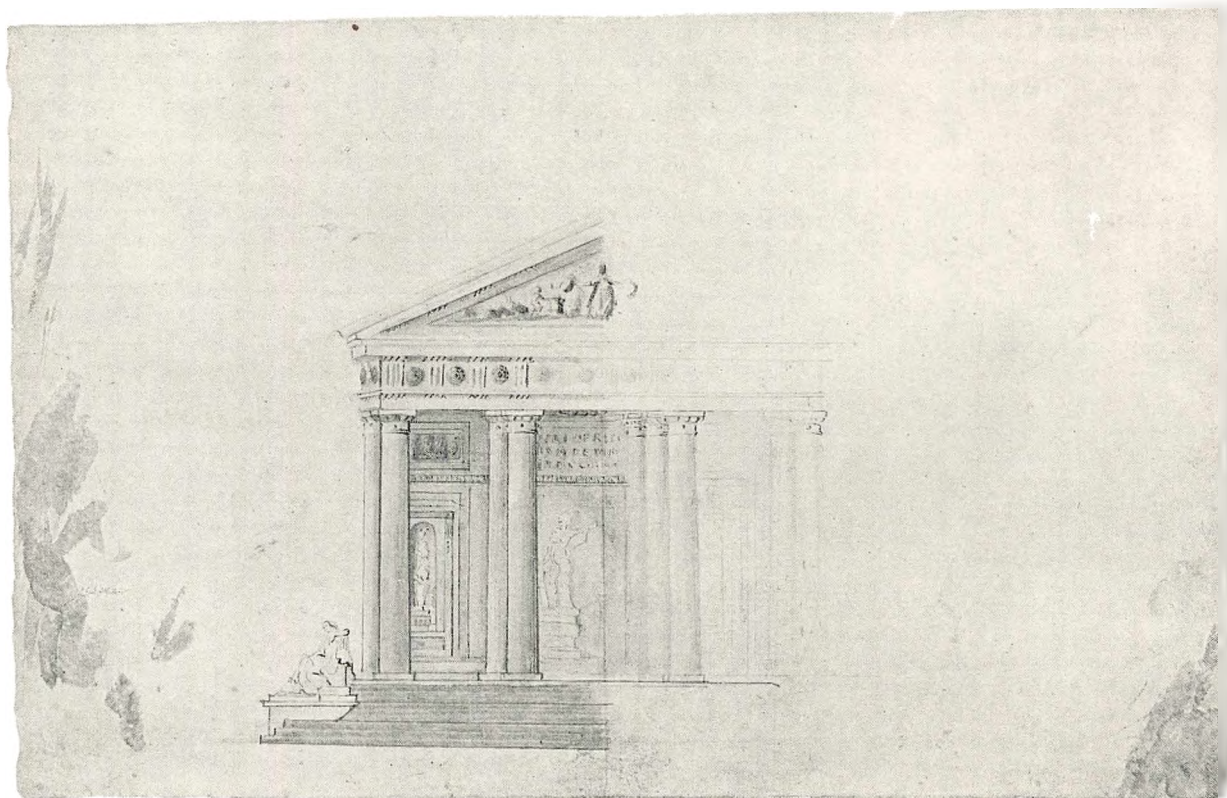

137. »Apollon's Tempel« Kobberstiksamlingen.

paa Tegningen fra Rosenborg ses virkelig saadanne Plinther; men den er saa flygtig, at den ikke kan bruges som Bevismateriale. I Kobberstiksamlingen findes mellem de Harsdorffske Tegninger en usigneret, kun halvt udført, farvelagt Skitse, som i Hovedsagen stemmer med Beskrivelsen af Apollotemplet. Her synes Søjlerne at være ganske som i Karise. Men Udkastet kan jo godt stamme fra Tiden før Harsdorffs græske Studier.

Vi staar saaledes temmelig raadville overfor Spørgsmaalet, om Apollotemplets Søjler virkelig var græske. En Anekdote hos Schaper synes dog at pege i den Retning. »Da Apollon's Tempel var under Bygning,« fortæller han, »og Søileskafterne just laae færdige til at reises, kom en Dag en af DHrr. Meyn eller Magens hen til Harsdorff og hilste meget venligt paa ham og bad ham at undskylde, at han havde Noget, han gjerne vilde sige ham. Han vilde kun af Velvillie imod ham gjøre opmærksom paa, at han meget befrygtede, Søileskafterne vilde blive for korte. — De skal ret have Tak for Deres Høflighed og Velvillie, svarede min Bedstefader, men jeg nærer dog ingen Frygt.« Anekdoten forudsætter, at Harsdorff er gaet bort fra det Maalforhold, som Vignola

forlanger, nemlig at Søjleens Højde skal være 8 Gange Diameteren for neden, og har gjort Søjlerne kortere i Forhold til Diameteren. I den atheniske Torvehalle er Forholdet 1:6. Hvilken Værdi man ellers vil tillægge Anekdoten, er det klart, at den ikke er opfundet for at vise, hvornaar Ændringen i Harsdorffs Stil indtræder. Noget saadant tænker Schaper slet ikke paa; men netop derved faar Anekdoten en vis Troværdighed.

Af de to andre Harsdorffske Dekorationer stod den ene i Slotsgaarden foran Dronningens Trappe, hvor Kronprinseparret skulde stige ud. Den forestillede »en Regnskjerm, som hvilede paa doriske Støtter og var ziret med forgyldte Zirater«. Den anden var oprejst i Amaliegade uden for Statsminister Grev Haxthausens Gaard (Nr. 22). Ved sin Simpelhed og Skønhed udmærkede den sig fremfor de andre private Dekorationer. Det var en 14 Alen høj dorisk Søjle, kaneleret og malet som Jaspis. Paa Kapitælet bar den en kolossal Figur, som forestillede »Forsynet«. Søjlen stod paa et Fodstykke, bestaaende af tre Trin, to Alen høje. Virkningen af det hele var herlig, især set fra Akademigaden (Fredericiagade). Om Aftenen var hele Dekorationen oplyst med Lamper, og foran Støtten brændte Begfakler.

De to andre Hofbygmestre havde ogsaa faaet deres Opgaver. Magens byggede i sin Egenskab af Søetatens Bygmester en stor og pragtfuld Æreport i Størrestræde (Holmens Kanal) udfør Admiralitetet, hvoraf en Tegning er bevaret. Stilen er romersk, som Harsdorff kunde have tegnet 20 Aar tidligere; Ideen var at vise Amors Herredømme over Naturen. Paa den anden Side af Holmens Bro havde Meyn foran Børsen opført en stor Dekoration, 42 Alen bred og 22 Alen høj. Kirkerup nævnes som Ophavsmand til en Dekoration foran den russiske Minister Baron Krüdeners Hotel.

Imellem de Harsdorffske Tegninger i Kobberstiksamlingen ligger et Udkast til en Fontæne i Form af et Neptunstempel, der tænkes bygget paa en Klippe, hvor Kilder udspringer. De doriske Søjler er tegnet efter Vignolas Regel; men i Frisen har Kunstneren med den Frihed, som et dekorativt Arbejde tillader, forladt den doriske Stil og i Stedet for Triglypher tegnet et Rankeornament. Neptunfiguren og de krukkeformede Smaafigurer paa Balustraden for neden synes at stamme fra en anden Haand (Stanley?). Om Udkastets Tid og Bestemmelse savnes enhver Oplysning. Sandsynligvis hører det til et tidligere Tidsafsnit. Søjlerne synes at være ganske som i Herculespavillonen.

Paa Grænsen mellem Dekorationer og egentlige Monumenter staar en stor Søjle, som Harsdorff rejste i 1792 i Fredensborg Slotsgaard for derpaa at opsætte »Fredens Statue«. Oprindelig stod Statuen, ligesom nu, paa et Postament, blot med den Forskel, at den var omgivet af et Bassin. Men i Juliane Maries Tid var Arrangementet forandret. I Midten stod der nu en marmo-

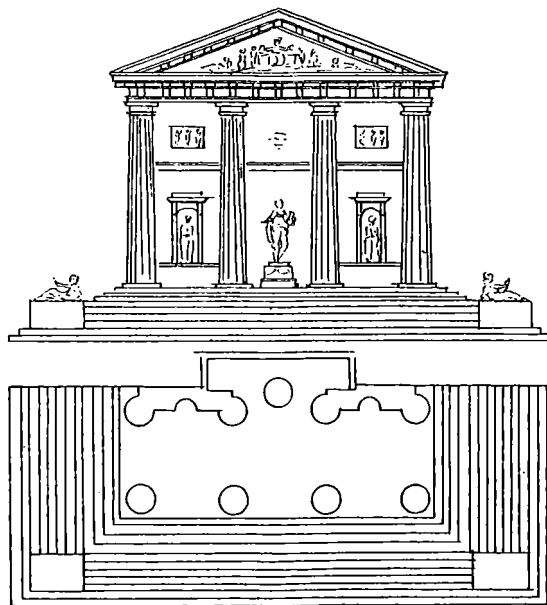

138. »Apollos Tempel.« Efter en Tegning, tidligere paa Rosenborg. («Architekten», III, S. 221).

reret Træsøjle, »ziret med Skib og Krantze« og bærende en hvid Kugle omgivet med et forgyldt Baand. Det var altsaa en »columna rostrata« ligesom den Stensøjle, der staar paa Skibsbakken i Haven. Paa hver Side af Søjlen var der et Postament, hvoraf det ene bar en Krigsarmatur af Træ, medens Fredens Statue, som var af italiensk Marmor, var opstillet paa det andet. Dermed var Statuen reduceret til en Bifigur, og hele Gruppen har vist taget sig mindre godt ud efter Harsdorffs Ombygning af Ottekanten.

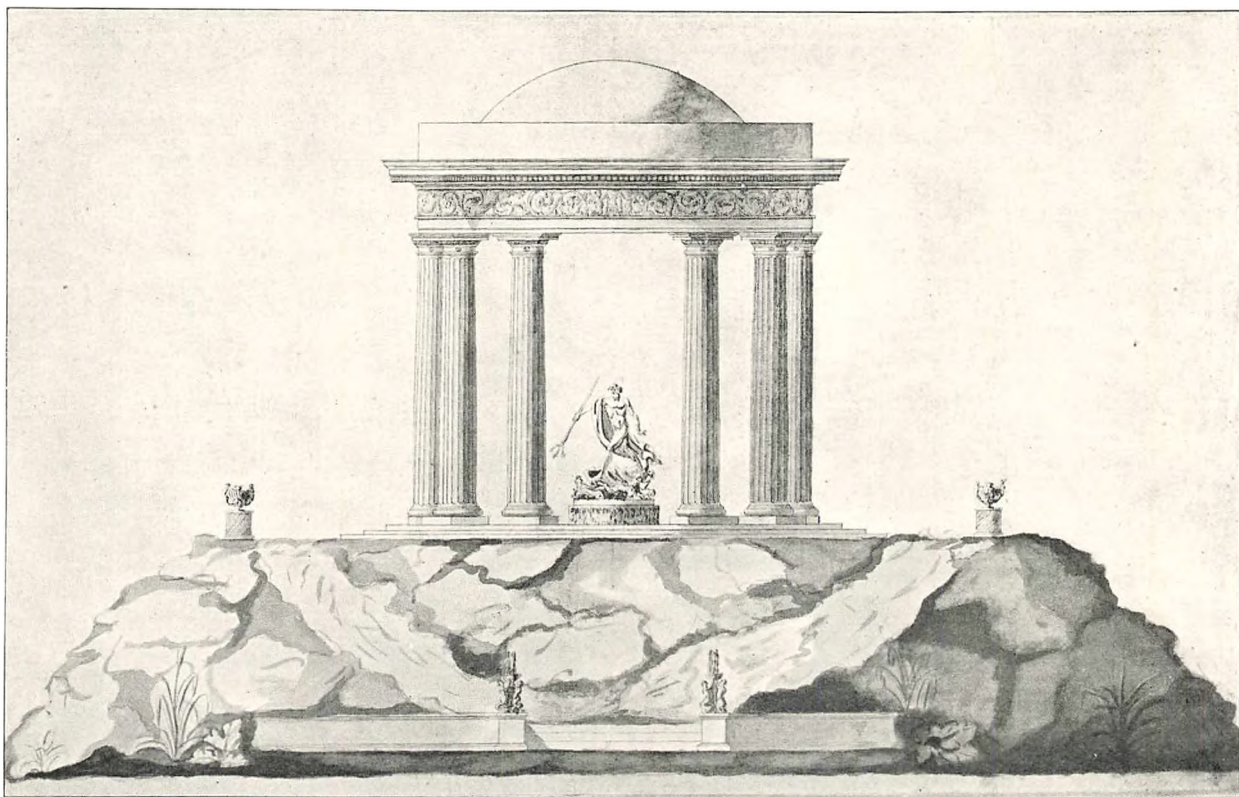

139. Udkast til en Fontæne (Dekoration?). Kobberstiksamlingen.

Den Søjle, som nu blev rejst, var af Træ og kanneleret, med korinthisk Kapitæl, en Stilart som Harsdorff sjældent anvender. Den stod paa et Fodstykke med 3 Trin, »graa marmoreret malet, hvorom 12 Borner« (Stenpiller). Den var af betydelig Højde, og Forbilledet har uden Tvivl været de høje Mindesøjler i Rom, Trajans og Marcus Aurelius's Søjler, som Harsdorff jo ogsaa har efterlignet paa sit Medlemsstykke. Schaper fortæller, at han ofte har hørt af sin Moder, hvor smuk denne Søjle var, og hvor majestætisk det var at se den rage højt op, naar man kom kørende fra København.

Hvor længe Søjlen blev staaende, kan ikke bestemt siges. I Laurits Engelstofts Rejseoptegnelser fra 1797 er den nøje beskrevet; men da var den jo ogsaa temmelig ny. Da Schaper, der var født i 1808, som Barn første Gang kom til Fredensborg, var Søjlen borte, og hans Fader sagde: »Aah, den er jo for længe siden revet ned.« Den har altsaa kun haft en kort Levetid. De latinske Indskrifter paa Fodstykket, som Engelstoft anfører, viser at Juliane Marie har villet rejse et Mindesmærke for den lange Fredsperiode siden 1720, da Slottet blev bygget. Dertil

benyttede hun Statuen, som man længe havde været vant til at kalde »Freden«. Oprindelig kaldtes den »Enigheden«, hvilket vist er det rigtige. Derpaa tyder Knippet af sammenbundne Stokke, som Figuren holder i venstre Arm. Oliegrenen i højre Haand er formodentlig først kommet til, da Statuen i 1758 blev restaureret af Billedhugger Hännel. Desværre har man ikke noget Billede af Søjlen eller nogen Efterretning om dens Højde. Schapers Forældre ejede en Model, men den brændte hos dem i 1807.

Harsdorff plejede at faa Foræringer af de kongelige, naar han havde udført et eller andet Arbejde for dem. Efter at Søjlen var rejst, fik han en Anvisning paa to Vaser fra Porcellænsfabrikken, hvorpaa Monumentet skulde males. Meningen var, at han selv nærmere skulde angive Vasernes Dekoration. Men det blev aldrig til noget; Anvisningen forærede han sin Datter ved hendes Bryllup med Murmester Schaper, og der blev den liggende, til den brændte i 1807 med de øvrige Harsdorffske og Schaperske Ejendele.

Samme Aar, som Søjlen paa Fredensborg blev rejst, nedlagdes Grundstenen til Tidens mest betydelige Monument, Frihedsstøtten paa Vesterbros Runddel. Harsdorffs Navn nævnes aldrig i denne Forbindelse; det var som bekendt Abildgaard, der ledede det hele med Bistand af Magens og de tre Billedhuggere Wiedewelt, Weidenhaupt og Dajon. Det skal dog ikke lades uomtalt, at Abildgaards bevarede Udkast viser, at han havde tænkt sig en høj dorisk Søjle bærende en Statue, altsaa ganske samme Idé som i Harsdorffs Søjle paa Fredensborg og Søjlen foran Grev Haxthausens Palæ. Efter Mandelbergs Død i 1786 havde Abildgaard faaet Bolig paa Charlottenborg, og det er sandsynligt, at han og Harsdorff ofte har talt venskabeligt sammen om kunstneriske Spørgsmaal, selv om de undertiden var uenige om Akademiets Sager.

Magens gik imidlertid en anden Vej. Støttet paa et eller flere Udkast af Wiedewelt tegnede han en Obelisk, oprejst paa et næsten kvadratisk Fodstykke, der i Hjørnerne udvides med cirkelrunde Postamenter for Statuerne. Foruden Wiedewelts Udkast maa man, som ogsaa Leo Swane fremhæver i sin Bog om Abildgaard, regne med, at Marcus Tuschers Udkast til et Mindesmærke over Københavns Brand 1728 har spillet en Rolle. I alle Tilfælde er Monumentets Grundplan en Arv fra Baroktiden. Ganske den samme Form havde f. Eks. Bassinet i Fredensborg Slotsgaard. Man bør vist tillægge Magens en større Andel i Monumentets Udformning, end det plejer at ske. Han udstillede paa Salonen i 1794 »Modellet af det under Arbejde værende Monument i Anledning af Stavnsbaandets Løsning«. Det kunde han ikke have gjort, dersom Abildgaard havde gjort Fordring paa at være Monumentets Architect. Blandt de bevarede Udkast til Støtten er det, der kommer det udførte Monument nærmest, en Tegning i Kunstindustrimuseets Bibliothek, der skal være af Peder Friis. Ogsaa dette peger imod Magens; thi Friis var paa denne Tid paa Magens's Tegnestue.

I Tilslutning til det foregaaende vil det være naturligt at omtale Juliane Maries Katafalk, hvortil en Tegning findes i den Kochske Samling. Dronningen døde paa Fredensborg den 10. Oktober 1796, og hendes Kiste blev hensat paa »Castrum doloris« i Slotskirken indtil den 12. November, da den blev ført til Roskilde ledsaget af Kronprinsen og et meget stort Følge. Tegningen viser, hvorledes Kirkens Søjler var inddraget i Dekorationen, saa at hele Kirkens Midtskib dannede en Ramme om Katafalken.

Tegningen, som egentlig kun er en Skitse, er ikke signeret, og det kan altsaa ikke direkte

bevises, at den er af Harsdorff; men der kan ikke godt være Tale om nogen anden, da det er en Kendsgerning, at han var Dronningens Bygmester paa Fredensborg til hendes Død, og at han ogsaa beholdt Stillingen efter hendes Død. I en Resolution af 25. April 1798, hvorved Funktionærernes

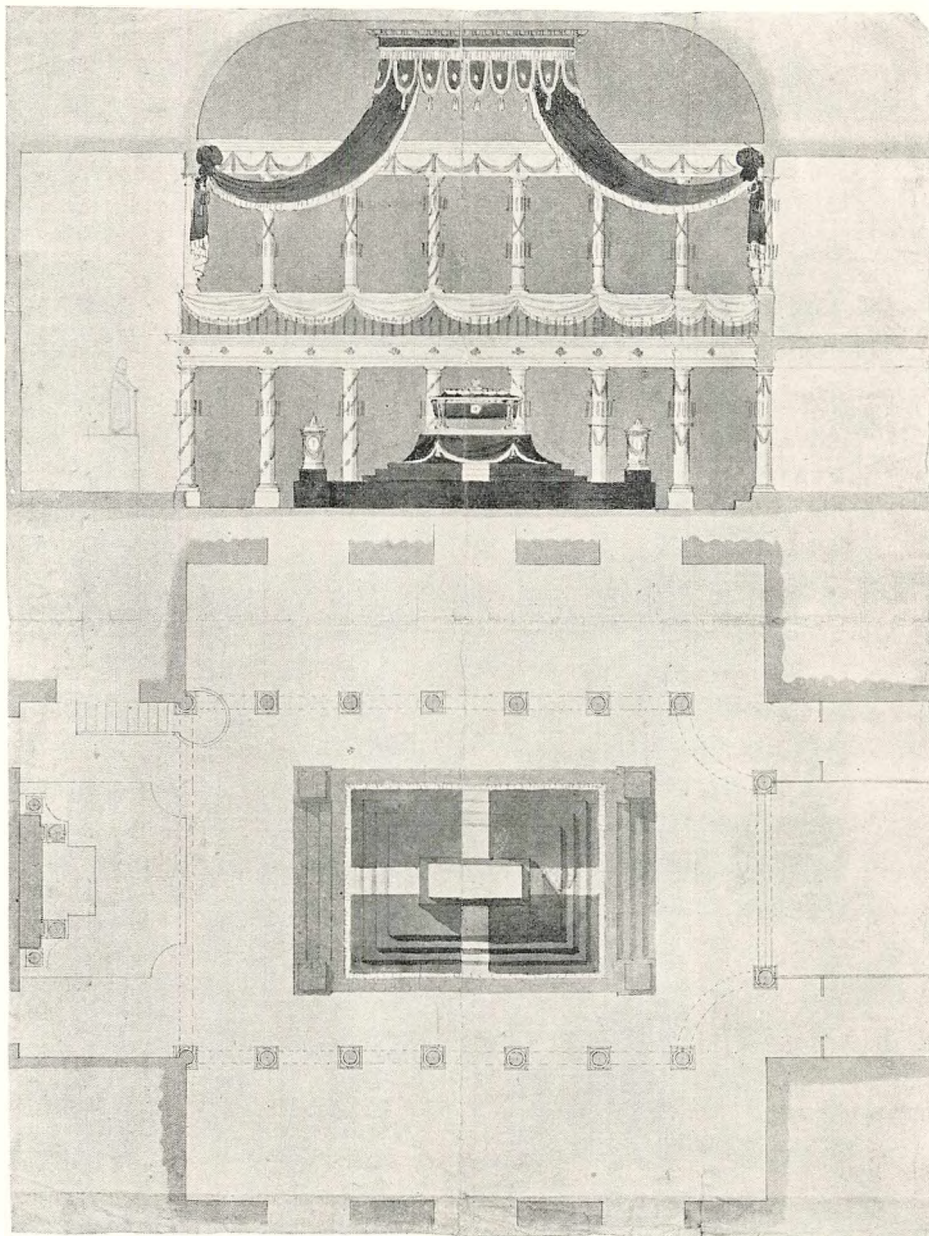

140. Dronning Juliane Maries Katafalk. Tegning i Kochs Samling.

Forhold blev ordnet, hedder det, at Harsdorff skal beholde de 100 Rdl., som han hidtil har haft for Tilsynet med Bygningerne paa Fredensborg. Der er ogsaa i Tegningen Træk, der minder om den Katafalk, som Harsdorff 30 Aar tidligere havde tegnet til Frederik V's Kiste (S. 29). Den væsentligste Forskel er, at Obeliskerne er bortfaldet; de kunde undværes, da Kirkens Søjlegalleri

kunde benyttes i deres Sted. Katafalkens Højde er afpasset saaledes, at Præstens Hoved kunde ses fra Kongestolen i Salens Baggrund, hvilket er antydet med en Skraalinje paa Tegningen.

DET CLAÆSENSKE PALÆ I HELSINGØR. Blandt de mange smukke Privathuse i Helsingør fra Sundtoldstiden udmærker sig især »Det Claessenske Palæ« paa Strandgade (Nr. 93) ved sin stilfulde og fornemme Holdning. Op over de to Etager med deres høje Vinduer hæver sig en bred



141. Det Claessenske Palæ i Helsingør. Opmaaling af Odense tekniske Skoles Elevforening.

4 Fags Kvist med en Altan paa det flade Tag. Hovedkransen bæres af kraftige Konsoller, der slutter sig nær til et bekendt Forbillede hos Vignola. Fra Altanen kunde Husets Ejer spejde ud over Søen efter Skibet, der med sin dyre Last vendte hjem fra Langfart over de store Have. Der er noget i Husets Rejsning, der minder om Vestindisk Pakhus. Kvisten med Altanen giver Huset dets særegne Karakter og motiverer det brede Midtpartis Fremspring foran Sidepartierne.

Gaar man gennem Porten ind i Gaarden, finder man et ualmindelig smukt udformet Gaardparti. Sidefløjen har samme Etagehøjde som Hovedfløjen, og Overgangen dannes af en taarnagtig Runding i Hjørnet, som bærer en Altan. Baghuset, som mangler Kælder og har mindre Etagehøjder, stammer delvis fra ældre Tid. Fra Porten er der Opgang til et Trapperum, som i sin oprindelige Skikkelse har været noget ualmindelig smukt. To doriske Søjler danner Indgangen til Trapperummet, der fyldes af et rigt Lys, som strømmer ind gennem de tre høje Vinduer til Gaardsiden. Engang i forrige Aarhundrede har man fraskilt den inderste Tredjedel for at skabe en Entré og forandret Trappen efter det formindskede Rum. Skillerummet berører den ene Søjle, der nu kun viser sig som en Halvsøjle; derved er Bygmesterens Tanke forstyrret, og Rum-

met har tabt meget af sin Skønhed. I den vedføjede Plan er den oprindelige Anordning rekonstrueret.

Naar jeg mener at maatte sætte dette Hus i Forbindelse med Harsdorff, grunder det sig først og fremmest paa en Notits i hans »Avicebog«, som Schaper ejede og citerer. Her var der foruden Regnskab over Haandværkernes Forskud tillige nogle »Dagbogsnoticer« fra 1784 og de følgende Aar, deriblandt en fra 1793, hvor Claessens Gaard var omtalt; »men hvad Arbejde Harsdorff der

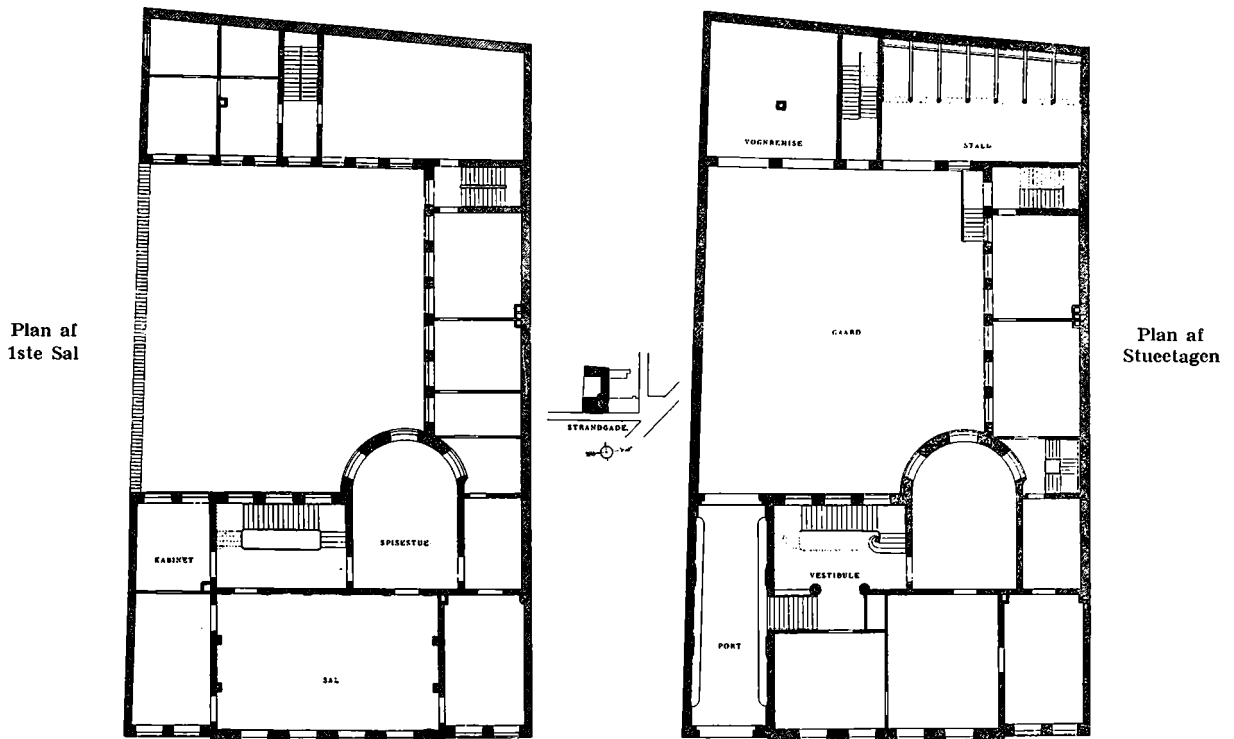

142. Det Claessenske Palæ. Etageplaner. Opmaaling af Odense tekniske Skoles Elevforening.

har udført, veed jeg ikke«, siger Schaper. Men da Huset netop i dette Aar blev færdigt — det er bygget 1791-93 —, ligger det nær at slutte, at han havde givet Tegning til Bygningen eller i det mindste været Bygherrens Raadgiver, og at han nu kom for at efterse Haandværkernes Arbejde.

Er man først blevet opmærksom paa Muligheden af, at Harsdorff har været det Claessenske Palæes Bygmester, vil man let faa Øje paa en Del Detailler, der stemmer med andre Harsdorffske Bygninger. De fleste af disse har dog ingen egentlig Beviskraft, da de af ham oplærte Haandværkere godt kunde tegne og udføre sligt paa egen Haand. Men med Søjlerne i Trappehallen forholder det sig anderledes. De har en slaaende Lighed med Søjlerne i den foran omtalte Torveport, der er gengivet i Stuarts »Antiquities of Athens«. Man lægger navnlig Mærke til Indsnittene under Echinus med deres lodretstaaende Profil, hvorved disse Søjler adskiller sig saavel fra de ældre græske som fra Renæssancens Former. Nogle ubetydelige Afvigelser, som at Echinus mangler Tilbagekrumningen for oven, forklares ved, at Søjlerne i det Claessenske Palæ ikke er af Natursten, men af Mursten med Puds. Ingen anden dansk Architekt vilde paa dette Tidspunkt være i

Stand til at tegne saadanne Søjler; thi ingen havde gjort de Studier i græsk Architektur, som ligger til Grund. C. F. Hansen var den eneste, der var indviet i de Tanker, som optog Harsdorff; men han sad langt borte i Hólsten og er i alle sine Værker mere paavirket af romersk end af græsk Bygningskunst. Meyn og Magens kunde eller vilde ikke følge deres gamle Lærer paa den Vej, som han i disse Aar slog ind paa; de holdt sig bestandig til de romerske Forbilleder, som de kendte fra deres Rejse. Kun Harsdorff besad den stærke Indbildningskraft, der satte ham i Stand til, uden nogensinde at have set de græske Originaler, at leve sig ind i den græske Bygningskunsts Aand.

Palæet er i 1925 undergaaet en indvendig Ombygning, hvorved Hovedetagen blev indrettet til Mødelokaler for Odd Fellow Ordenen. Men forinden blev der foretaget en Opmaaling og nærmere Undersøgelse af Bygningen. Det kunde herunder konstateres, at der ogsaa tidligere er sket Forandringer ved Flytning af Skillerum m. m., og det blev muligt at rekonstruere den oprindelige Inddeling af Etagerne. Man maa tænke sig Rummenes Benyttelse paa lignende Maade, som vi kender det fra det noget senere Erichsens Palæ i København, hvor Stueetagen indeholder Kontorer og daglige Værelser, mellemste Etage Festsalene og øverste Etage Værelser for den talrige Husstand, som dengang hørte med til en velhavende Families Husførelse. I hver af de to nederste Etager er der en Apsissal, hvis Maal og Forhold er omtrent de samme som i den tilsvarende i Huset Nr. 5 paa Kongens Nytorv. Men Belysningen er anderledes og smukkere. Paa Kongens Nytorv har Salen Sidelys; her sidder Vinduerne i Rundingen. Det er denne Runding, der udefra ses som et rundt Hjørne i Gaarden. Tilsyneladende er der tre Vinduer; men det ene er en Glasdør, der giver Adgang til Sidefløjen. Vinduerne vender mod Nord, og det indfaldende Lys er paa een Gang rigt og roligt. Man vil ikke let finde smukkere Rum i noget Privathus i København.

I Beletagen er der ud til Gaden en meget stor 4 Fags Sal. Den har i nyere Tid været delt i to Værelser; man kunde dog før den sidste Ombygning let konstatere det oprindelige Forhold. Den rigt profilerede Kranliste under Loftet støttes af fint formede Konsoller; paa Endevæggene er der Piller, som vist har indrammet Kaminpladser med store Spejle over Kaminerne. Den ene Endevæg er nu borttaget, idet Salen er forlænget med et tilstødende Værelse, og hele Salens Udseende er stærkt forandret. Om den indre Dekoration stammer fra Harsdorffs Haand, er tvivlsomt; Profilerne viser ligesom en mindre fast Haandskrift. Ogsaa i det ydre er der Ting, som ikke helt ligner Harsdorff; naar alt kommer til alt, er det

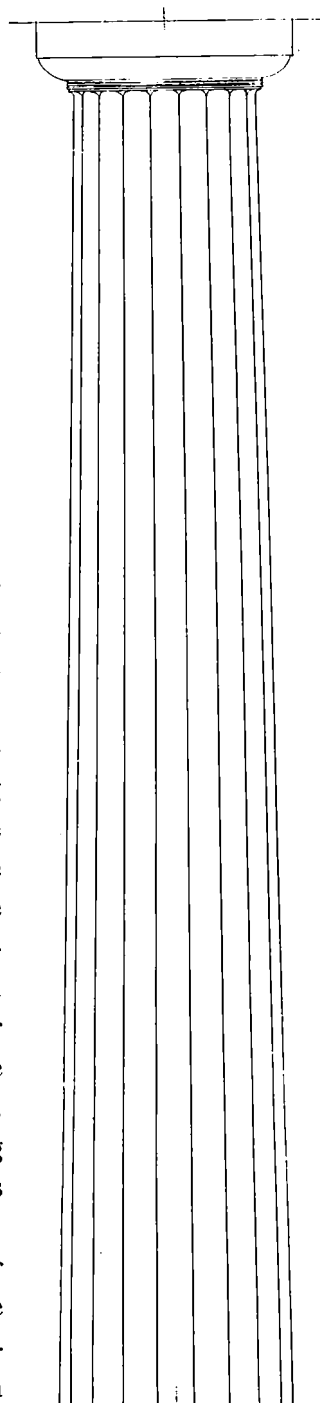

143. Søjle i Vestibulen i det Claessenske Palæ. Opmaaling af Architect Marinus Andersen.

Claessenske Palæ maaske kun en halv Harsdorffer ligesom Petersens Jomfrukloster og Bankbygningen; men de græske Søjler er dog et Vidnesbyrd om, at han paa visse Punkter har grebet kraftigt og afgørende ind.

DET KONGELIGE THEATER. Den danske Komedie betalte sig daarligt, da kun faa Skuespil trak Hus; til Syngespil og Operaer var der derimod Tilløb nok, men saa manglede der Pladser.

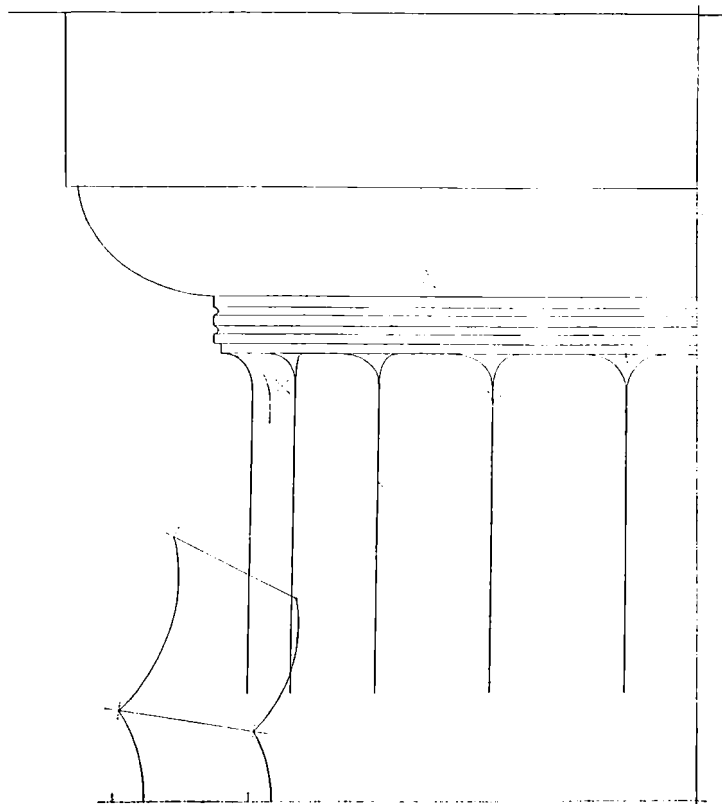

144. Søjlekapitæl fra det Claessenske Palæ. Opmaaling af Architect Marinus Andersen.

Efter at Theaterchefen Kammerherre Warnstedt den 2. August 1791 havde forestillet dette, fik han en mundtlig Ordre til at sammentræde med Harsdorff og Theatrets Inspektør, Justitsraad Lassen, for at overlægge, hvor mange flere Pladser der kunde vindes i Logerne, naar Skillerummene borttoges. I Kommissionens Indstilling af 11. August besvares dette, og tillige foreslaas det, at Priserne skal forhøjes. Det mest interessante i Indstillingen er imidlertid følgende Passus: »og skal jeg Professor Harsdorff imidlertid bestræbe mig for at udfinde, hvad som endnu er mueligt at anbringe i Salen til ydermere Forøgelse i Indkomsterne, uden at skade det Hele og uden at gjøre store Tilberedelser eller Nedbrydelse ved Huset; dog forstaaer det sig selv, at nogen Opofrelse i Henseende til Salens nuværende Regularitet og Skønhed ikke vil blive at undgaae; men alligevel skal jeg søge at lempe det derhen, at den nye Tilsætning, om Nødvendigheden skulde udkræve den, tilsammentagen med hvad som kan blive af den nuværende Indretning, skal udgiøre saa meget mueligt det characteristiske af et godt Værk. I Særdeleshed skal jeg være

yderst opmærksom paa, om mueligt, at indrette Pladsen for de kongelige Prindsere og Prindsesser ved Deres Mayt's Loge saaledes, at den for Høystsamme kunde blive rummeligere og bequemere.»

Indstillingen blev approberet »i alle sine Dele« af Kongen og Kronprinsen, og derefter gik Harsdorff i Gang med at udarbejde Projektet. En Tegning, der er havnet i Ingeniørkorpsets Arkiv, uden Tvivl fra General Huths Papirer, viser baade den tidligere Indretning og det nye Forslag,

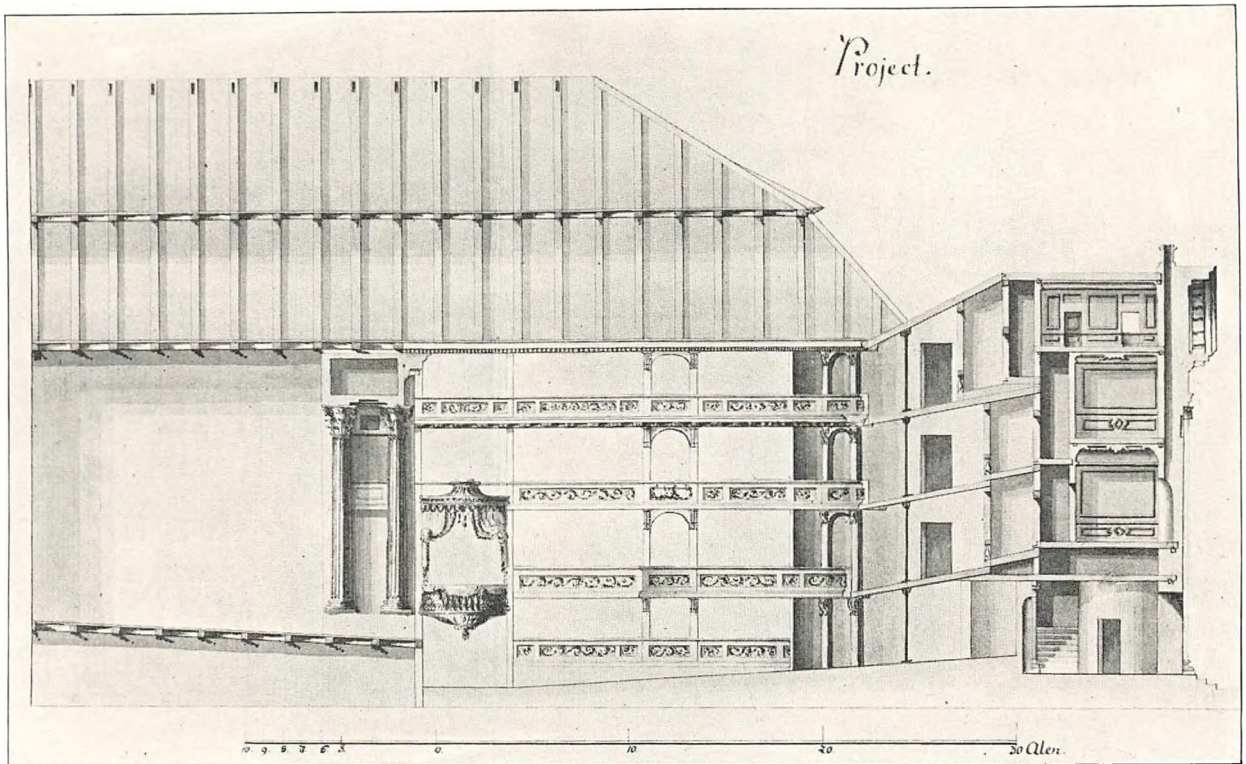

145. Tegning til Udvidelse af Scenen paa det kgl. Theater 1792. Længdesnit. Ingeniørkorpsets Arkiv. (her gengivet med den paaklæbde Lap; smlgn. Afb. 58).

som er fremstillet paa en paaklæbet Lap. Tegningen stemmer med den tidligere omtalte (Afb. 58), hvor der ogsaa findes en saadan Paalægslap. Begge Tegninger maa altsaa stamme fra 1792; men Ingeniørkorpsets er mest oplysende med Hensyn til den paatænkte Forandring, idet der her ogsaa findes Etageplaner. Vestibulen, Punchesalen og Værelserne derover vilde blive stærkt indskrænkede; til Gengæld vilde Parterret og Pladslogen faa en stor Udvidelse. Den sidste var efter en Bestemmelse fra 1774 forbeholdt »Rangen« og fornemme Borgeres Hustruer og Døtre, saa at denne Loge »er for Fruentimmeret, hvad Parkettet er for Mandfolket.«

Projektet kom imidlertid ikke til Udførelse. Planer fra Begyndelsen af det 19de Aarhundrede viser den samme Indretning af Tilskuerpladsen som for 1792. Det har vel ikke været muligt at skaffe Pengene til Ombygningen. Theaterkassen kunde i hvert Fald ikke bære denne Udgift; den havde bestandig Underskud, og Kassereren, Justitsraad Lassen, havde desuden netop i 1792 Uorden i sine Pengesager. Fra den 7. August 1792 til den 18. December 1793 sad han under Be-

vogtning Nat og Dag for at give »de manglende og Theatret nødvendige Oplysninger ved hans Regnskaber.«

Hofmarskal Ferdinand Ahlefeldt, som havde det øverste Tilsyn med Theatret, foretog imidlertid paa egen Haand, i Haab om at Udgiften vilde blive refunderet Theaterkassen, i 1792 adskillige mindre Forandringer, hvoraf den vigtigste var Tilbygningen af to »Indkiørsels-Pavilloner«,

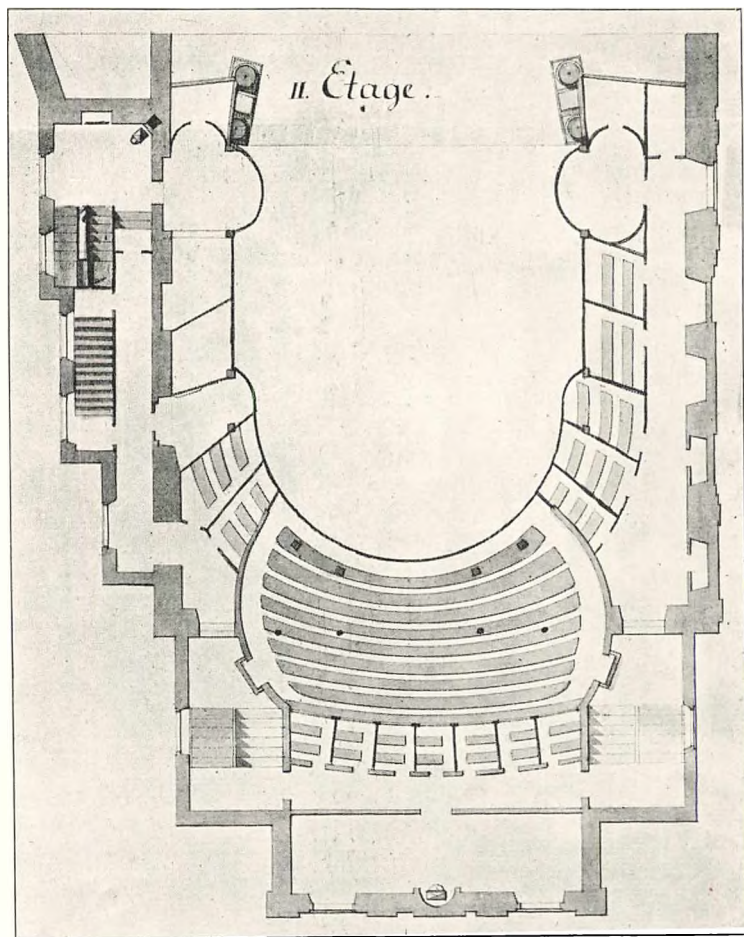

146. Tegning til Udvidelse af Scenen paa det kgl. Theater. 1792. Plan af 2den Etage. Ingeniørkorpsets Arkiv.

som er kendt fra talrige Afbildninger fra det følgende Aarhundrede. Hensigten var, at det fine Publikum, der kom kørende, kunde stige af under Tag. Pavillonerne blev indkilet i Hjørnerne ved den fremspringende Façadebygning. De tre aabne Sider var formede som Porte i dorisk Stil med trekantede Frontoner over Triglyffrisen, en besynderlig Idé, da Theaterfaçaden jo var i ionisk Stil. Løsningen kan ikke kaldes vellykket; men det maa indrømmes, at Opgaven ikke var af dem, der virker inspirerende paa en Kunstner.

I 1794 blev der nedsat en Kommission under Forsæde af Grev Chr. Reventlow for at undersøge de Udgifter, der var afholdt udenfor Theatrets Reglement. Overfor denne Kommission opgav Ahlefeldt, der for øvrigt selv var Medlem af Kommissionen, Udgifterne til Pavillonerne »med de deraf flydende Indretninger, 3de nye Værelser til Garderober, Lysekronen,

Betrækket af Logerne med flere smaa Indretninger« efter mundtlig kongelig Befaling, til 4829 Rdl. 49 Sk.

SLOTSBRANDEN OG FLYTNINGEN TIL AMALIENBORG. Brandfaren paa Christiansborg Slot var en kendt Sag og havde voldt mange Bekymringer, særlig efter at der i 1774 havde været en mindre Brand. Saa længe Bygningsdirektionen bestod, blev der ført et skarpt Tilsyn; bl. a. blev

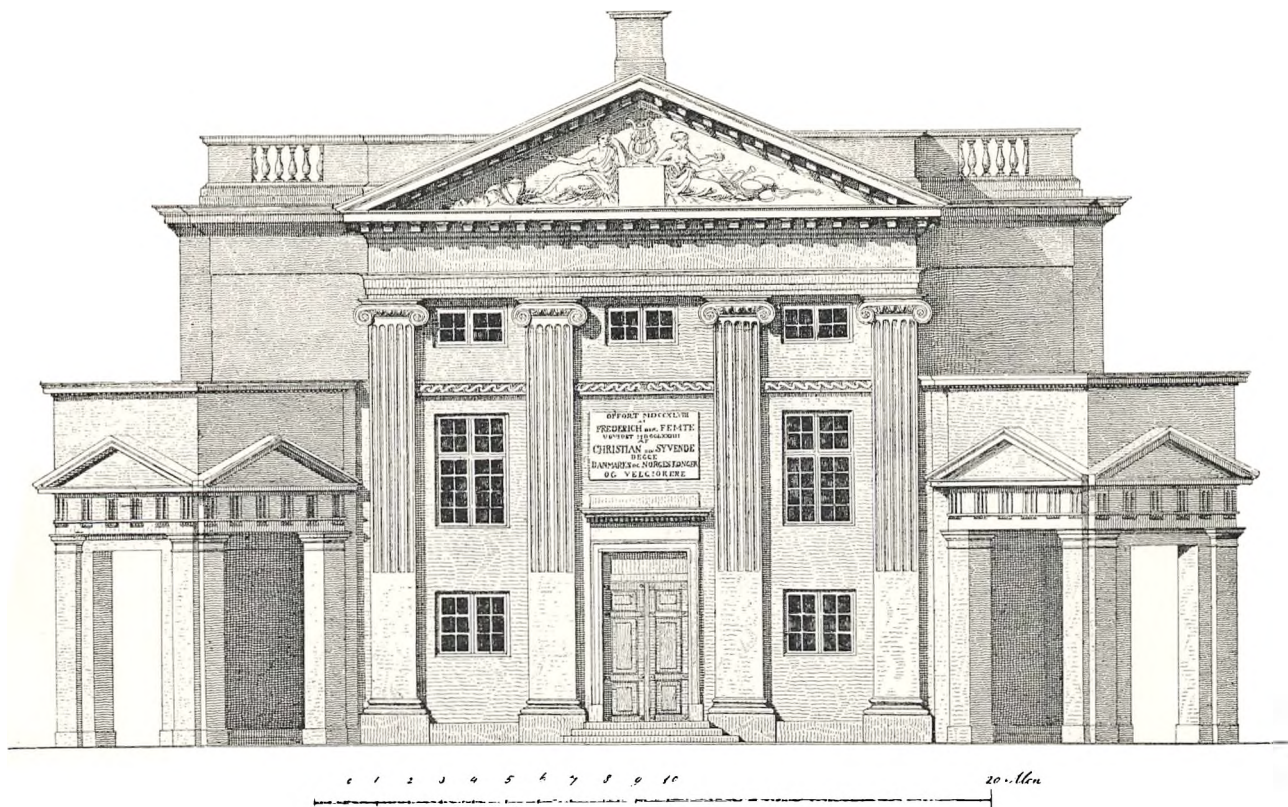

147. Det kongelige Theater med de i 1792 tilbyggede Afstigningspavilloner. Efter Høyen: Harsdorffs Værker.

der sat en fast Brandvagt om Natten; men det hændte, naar Hofinspektør Hjorthøj gjorde en tidlig Morgenrunde, at han fandt Vagtmandskabet sovende. Efter Bygningsdirektionens Op-hævelse fik Rentekammeret imidlertid sat igennem, at ikke blot de aarlige Reparationer, men ogsaa Rensningen af de ca. 400 Kaminer og Kakkelovne, som fandtes i Slottet og dets Tilbygninger, blev bortliciteret. Følgen deraf var, som Harsdorff saa ofte havde hævdet, at Arbejdet ikke blev forsvarligt udført. En Plattenslager Jensen havde i en Aarrække med stor Samvittighedsfuldhed passet Ildstederne og Aftræksrørene. Hver 14de Nat tog han med 6—8 øvede og med Forholdene kendte Folk de sodede Rør, som var nedlagt under Gulvene, op, udbrændte dem og lagde dem ned igen. Men i 1793 blev Arbejdet ved Licitation overdraget til en Klejnsmed for en Sjattedel af den Betaling, der hidtil var ydet. Arbejdet blev naturligvis derefter, uagtet Jensen »for sin Samvittigheds Skyld« to Gange uden Betaling udførte Arbejdet for at vise Klejnsmedens uøvede Folk, hvordan det skulde gøres, »hvilket med Bifald af høje Vedkommende modtoges«.

Bygningsforvalter Norups Søn, der har efterladt en Skildring af Branden, ser i denne utidige Sparsommelighed en Hovedaarsag til Ulykken. Ilden udbrød den 26. Februar 1794 omtrent Klokken halv fire om Eftermiddagen i Prins Christian Frederiks (som Konge Christian VIII) Sovegemak, der laa i Kronprinsens Etage i det sydlige Hjørne ud til Ridebanen og Kavaler-gaarden. Harsdorff havde Aaret før indrettet en mindre Lejlighed her til den otteaarige Prins, bestaaende af et Forværelse, et Bibliothek og et stort Soveværelse. Da Ilden opdagedes, brændte det i Hovedkranen under Loftet; sandsynligvis stammede Ilden fra et Værelse ovenover i

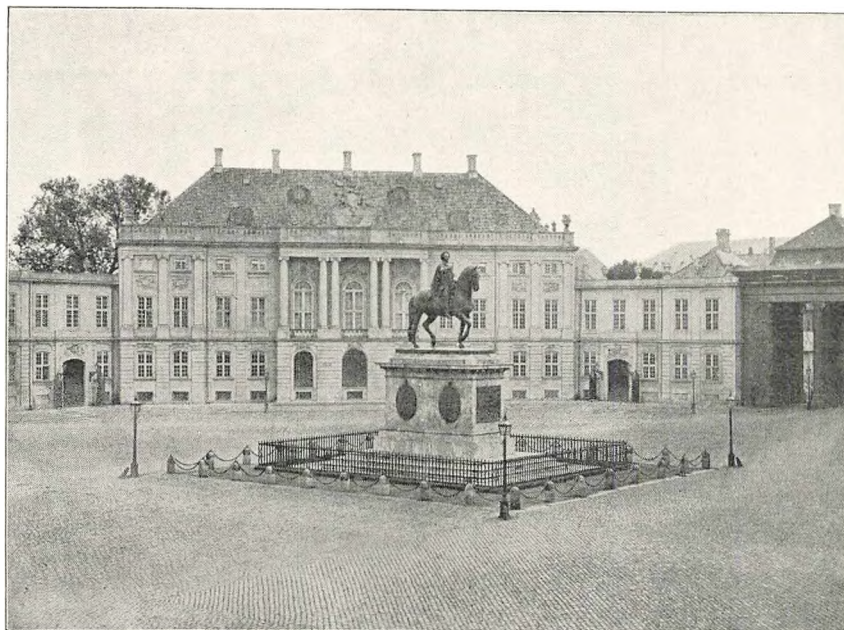

148. Kronprins Frederiks (senere Christian IXs) Palæ paa Amalienborg. Fot.

øverste Mezzanin. Da den unge Norup ved Firetiden kom op paa Slottet, var Harsdorff allerede kommet tilstede. Han traf ham ved Indgangen til Riddersalens Galleri, som førte over til de Værelser, hvor det brændte.

»I Døren til den ca. 168 Alen lange Gang [blev jeg] standset af Durchlauchtigheden Prinds Würtemberg, som med trukken Sabel i højre Haand, med venstre slæbte Hofbygmester Justitsraad Harsdorff, som meget svagelig af Angst forknyt modstræbede. Durchlauchtigheden raabte højt: »Det brænder« (tog fejl Vej). Jeg greb Prindsens Arm med Forsikring, at Harsdorff var uskyldig. Jeg kom i[gennem] Prinds Christians forreste Lokale eller Gang ind i Højstsammes Bibliothek. Her i Vindues-Blændingen stod en fyldt Balliesprøjte med Brandsvend. I Sovegemakket indenfor 2 Straalelestre med do. Rør. I Døren til samme Hs. Kongl. Højhed Kronprindsen og Kammerjunker v. Kr[ogh]. Jeg saae ligefor Døren Ild i Gesimsen, tillige hørte Brandmajor Boye Junges Stemme — — —.«

Den naive Skildring giver et godt Indtryk af den under Branden herskende Forvirring. Harsdorff maatte tilsidst forlade Slottet for ikke at blive kvalt af den utaalelige Røg.

Ved Slotsbranden var hele Kongefamilien bleven husvild. I Sommertiden kunde Frederiksberg Slot eller Frederiksberg benyttes; men der maatte hurtigt skaffes passende Vinterboliger, og her

faldt Tanken naturlig paa de fire Palæer paa Amalienborg. Palæerne var som bekendt bygget under Frederik V af fire højadelige Bygherrer; men Kongen var allerede i 1765 kommet i Besiddelse af det ene, det Brockdorffske; det tjente paa denne Tid til Søkadetakademi. Ejerne af de tre andre viste sig at være villige Sælgere. Den gamle Grev Moltke, som havde været den egentlige Ophavsmand til hele det monumentale Bygningsværk, og hvis Palæ var kostbarest indrettet, var kort i Forvejen død (25. September 1792), og Sønnen Grev Joachim Godske Moltke havde god Brug for Pengene for at kunne overtage Grevskaftet Bregentved. Ogsaa det Schackske og det Levetzauseke Palæ var til Salg. Man købte saa i April 1794 Moltkes Palæ til Kongen med Møbler og andet Inventar for 45000 Rdl.; det Schackske, som var noget forfaldent, blev købt til Kronprinsen for 26861 Rdl.; det tredje Palæ, det Levetzauseke, købte Arveprins Frederik.

Medens Arveprinsen benyttede Abildgaard som Architect og kunstnerisk Raadgiver ved Indretningen af sit Palæ, blev det Harsdorff, der fik det Hverv at gøre de to kongelige Palæer i Stand og om muligt raade Bod paa Pladsmangelen. Der var kun et halvt hundrede Værelser i hvert af Palæerne. Kongen maatte nøjes med fire Værelser i Stueetagen, da hele Beletagen i Moltkes Palæ blev bestemt til Repræsentationslokaler.

Det var en nærliggende Tanke at vinde Plads ved at forhøje de lave Mellembygninger, der forbandt Palæerne med Hjørnepavillonerne. Det lykkedes Harsdorff at sætte en Etage paa dem uden at skade Helhedsindtrykket af Palæerne; Forandringen er snarere en Forbedring. Det var i Virkeligheden et svagt Punkt i Palæernes Architektur, at disse Mellembygninger var saa lave. Det var Marcus Tuscher, som i sin Tid havde foreslaaet denne Maade at gruppere Bygningerne paa, i Overensstemmelse med Barokkens Stræben efter at skabe rythmisk Bevægelse i større Bygningskomplekser, og Eigtved havde akcepteret hans Forslag. Men Bevægelsen var for voldsom, i hvert Fald efter en senere Tids Følelse. »De forhen spredte Partier fik mere Ro og Sammenhæng«, siger Høyen.

Et andet Punkt, som har haft Betydning for Palæernes Ydre, er at Hovedindgangene midt paa Palæernes Forside blev lukket. Det blev derved muligt at indrette Værelser i Vestibulerne, som optog megen Plads i Stueetagerne. I Moltkes Palæ var Vestibulen særlig pragtfuld; her stod i en halvrund Kreds otte Søjler af italiensk Marmor med Kompositkapitæler. De blev fjærnet og foreløbig bragt til Frederikskirkens Byggeplads. I 1797 var der Tale om at anvende dem til et Rundtempel, som Hofmarskal Hauch foreslog at bygge i Søndermarken efter Tegning af Slotsforvalter Voigt; men det blev opgivet, »da det fandtes, at en saadan Rotunde ikke gjorde nogen Effekt, naar den bestod kuns af 8 Pillere, siden den blev for høj til dens Vidde«. Et Par Aar efter fandt Søjlerne Anvendelse ved det af Abildgaard opførte »Apistempel« i Frederiksberg Have; i Søndermarken blev der bygget et Rundtempel af Træ.

KOLONNADEN VED AMALIENBORG. Til daglig havde Hoflivet sit Midtpunkt i Kronprinsens Palæ; men de store Tafler og de saakaldte Appartements blev holdt i Moltkes Pragtsale i Kongens Palæ. Man ønskede derfor en Forbindelse mellem de to Palæer, dog saaledes at Færdselen fra Amaliegade ikke blev spærret. Løsningen af denne vanskelige Opgave forte efter mange Forsøg til Harsdorffs berømte Kolonnade.

Først synes man at have tænkt sig en Mellembygning i to Stokværk med Porte i det nederste.

Høyen har hos Gehejmerraad Trap set fire saadanne Udkast; de fandtes dengang i Kongens militære Haandbibliothek; nu er de forsvundne; de findes i hvert Fald ikke i Kongens Haandbibliothek. Efter Høyens Beskrivelse var der »for neden tre Giennemkiørsler eller to saadanne, eller een anselig Giennemkiørsel, men i de to sidste Tilfælde tillige et Par Giennemgange for Fodgængere. Ovenover Portene fortsattes det brede Baand, der danner Krandsen over Stuen i



149. Kolonnaden ved Amalienborg. Fot. Julie Laurberg.

Palaierne, og derpaa kom en første Sal, der i Høide svarede aldeles til den i Pavillonerne, som den sammenbandt, medens derimod dens Tagbrystning (den saakaldte Attike) i flere af Udkastene var høiere og aftrappet til begge Sider. Disse Tegninger vare holdte i en lignende Stil som de øvrige Bygninger paa Amalienborg, og alle Fordringer syntes altsaa at være fyldestgiorte«. Man føler sig ved denne Beskrivelse ikke helt overbevist om, at disse Udkast var af Harsdorff; man kan vanskelig tænke sig, at hans Tegning har været i samme Stil som Palæernes. Og der har, som vi skal se, ogsaa været andre Architekter i Virksomhed med at gøre Udkast til Forbindelsesbygningen; men det vidste Høyen ikke.

En anden Række Udkast er for nogle Aar siden kommet for Dagen; de er vedlagt en Skrivelse, som Hofmarskal Ferdinand Ahlefeldt den 4. April 1794 sendte til Kronprinsen. Det fremgaar af denne, at Grunden til at de tidligere Forslag ikke havde vundet Bifald, var den at man ønskede en mere aaben Passage, saa at Udsigten fra Amaliegade til den almindelig beundrede Konge-

statue ikke blev dækket. Tillige ser man, at Hofmarskallen havde henvendt sig til flere Architekter. Skrivelsen begynder nemlig saaledes: »Deres Kongelige Høyhed tillader naadigst, at jeg tør fremlægge mine Betænkninger over det, som skulde tiene til Communication til de af Hans Maiestet købte Pallaier, og at indsende Tegningerne, som fra Justitsraad Harsdorff og flere er blevne indleverede.«

Tegningerne er nummereret 1-11; men Nr. 3 og 4 mangler. Af de bevarede er der ingen, som viser den Stil, vi ellers møder i Harsdorffs Værker fra denne Tid. Derimod kan nogle af Tegnin-

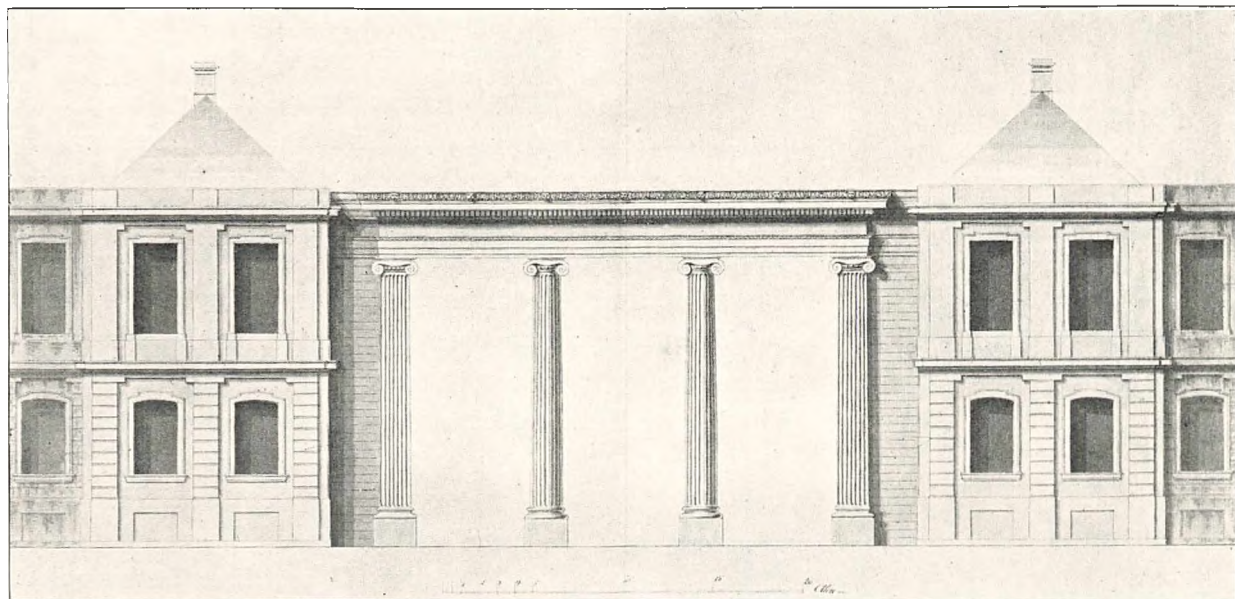

150. Kolonnaden ved Amalienborg, set fra Slotspladsen. Tegning i Ingeniørkorpsets Arkiv.

gerne godt stamme fra hans Elever, som ikke havde gjort Svingningen mod Hellenismen med. Der maa navnlig tænkes paa Meyn, Magens og Kirkerup, som plejede at være med, naar der skulde rejses Festmonumenter. Detaillerne er tegnet i den traditionelle Renæssancestil, som lærtes ved Akademiet efter Vignola, Palladio, Serlio og Scamozzi, og som vi kender fra Anthon's »Anvisning til Civilbygningskunsten«. Søjlerne, som snart er doriske, snart ioniske, er ikke kanelerede, og Kapitælerne har, saa vidt den skitsemæssige Tegnemaade tillader at bedømme dem, ikke den græske Form. De ioniske Kapitæler har den smalle Kanal, som er særegen for den romerske Kejsertid og for Renæssancen, og de doriske Søjler har, naar en enkelt Tegning undtages, den Halsring, som Renæssancens Architekter, ligeledes efter romersk Forbillede, altid bruger. En af Tegningerne indtager en Særstilling, idet den er i Barokstil. Portaabningen har den fulde Højde af begge Etager; derover kommer en tung og klodset, stærkt udsvæjft Overbygning, der truer med at falde ned i det aabne Portrum. Dette talentløse Projekt faldt særlig i Hofmarskallens Smag, og hans Indstilling gaar i Hovedsagen ud paa at anbefale det.

Den forsvundne Tegning Nr. 4 var et Udkast af Harsdorff, som med nogen Omarbejdelse kom til Udførelse i Kolonnaden. Høyen har selv set Tegningen og haft den til Laans fra Hofstuens Arkiv. Den skulde altsaa nu være i Hofmarskallatets Arkiv eller i dettes Aflevering til

Rigsarkivet; men der findes den ikke. De to Slotsbrande har ødelagt de fleste af Hofmarskallatets Arkivsager, og Tegningen er formodentlig gaaet til Grunde ved Branden i 1884.

Hofmarskal Ahlefeldt syntes slet ikke om Harsdorffs Tegning. »Justitsraad Harsdorff«, skriver han, »er selv meget indtaget af Nr. 4 og mener, naar den Tegning blev udført, vilde den giøre en stor Effect. Mig synes derimod, at den i ingen Fald er passende og er ganske ud af Stilen af Pallaiers Bygning; men i Almindelighed har jeg bemærket, at Kunstnerne kun tænker paa deres

egen Roes og frygter ikke at skade den almindelige Effect, som dog kuns med rigtig Proportion kan tilveiebringes«.

Hofmarskallens æsthetiske Betragtninger gjorde dog intet Indtryk paa Kronprinsen; han foretrak at raadføre sig med Harsdorff. Høyen fortæller om en Samtale, hvor Kronprinsen skal have sagt: »Vælg De selv den bedste; De forstaar Dem bedst derpaa«, et meget fornuftigt Standpunkt, som tjener Kronprinsen til Ære. Af de andre Tegninger var Nr. 10, en rundbuet Port flankeret af to Par koblede ioniske Søjler, det som nærmest kunde komme i Betragtning, og Kronprinsens Resolution, som er paategnet Hofmarskallens »Pro Memoria«, fik følgende Ordlyd: »Over Nr. 4 og 10 ønskede jeg et Overslag paa Bekostningen, naar Colonneerne skal være af Træ

og Bygningen staa i 10 à 12 Aar, vilket jeg snarest muligt ønskede at blive underrettet om«.

Harsdorff var ikke længe om at udarbejde Overslaget. Den 13. April kunde Ahlefeldt sende det til Kronprinsen med følgende Skrivelse: »Justitsraad Harsdorff har indleveret Overslaget til Tegningen Nr. 4, som jeg underdanigst indsender. Overslaget over Tegning Nr. 10 vil efter

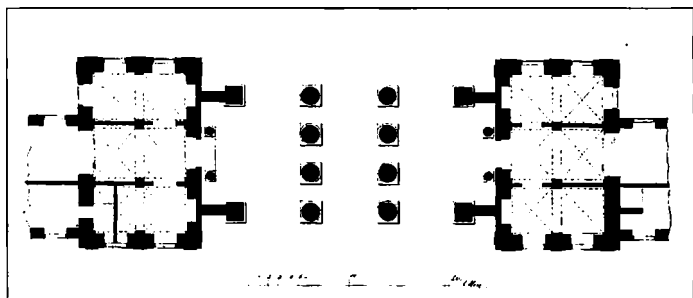
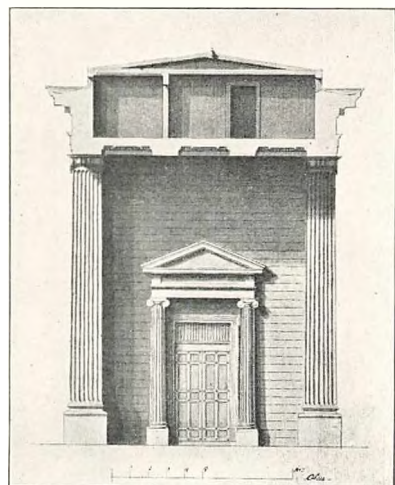

151. Kolonnaden ved Amalienborg. Snit og Plan. Tegning i Ingeniørkorpsets Arkiv.

Justitsraadens Beregning blive 1000 rd. dyrere. Han formoder da man paa de fleste Steder paa Amalienborg, hvor man graver paa fiire til aatte Fod, finder Vand, at Fundamenterne maa hvile paa Piloti, hvilket han ogsaa har iberegnet i sit Overslag«. I Statsraadet fik Skrivelsen denne Paategning: »N^o 4 approbere Vi og haver Du strax at tilmelde det til Vort Rentekammer, som strax skal foranstalte det fornødne«. Overslaget over Kolonnaden samt Forhøjelsen af de fire Mellembygninger var paa 18843 Rdl. 8 Sk. Baade Kolonnaden og den nye Indretning af Palæerne skulde være færdig til Efteraaret, naar de kongelige Herskaber flyttede ind fra deres Sommerophold.

Om den forsvundne Tegning Nr. 3 har været af Harsdorff, ved vi ikke; vi maa holde os til Udkastet Nr. 4, som Høyen beskriver temmelig nøje, idet han angiver de Forandringer, som blev gjort ved Udførelsen. »Oprindelig havde det fire Søiler saavel mod Gaden som mod Pladsen,

men de to yderste paa hver Side bleve omdannede til Endepiller paa en Væg, som støttede sig op til Pavillonens Muur. Colonnadens Udseende vandt herved i Alvor og Fasthed. I Udkastet laa Overkanten af Colonnadens Krands i lige Linie med Pavillonernes, og disses Tagbrystning fortsattes saaledes, at den skjulte Vinduerne paa Gangen over Søilerækken. Derimod skulde Pavillonernes Tage sænkes saameget i Forhold til Colonnadens, at hele Rygningen kom til at gaa i samme Flugt. Under Udarbeidelsen maatte vor Konstner snart komme til den Overbeviisning,

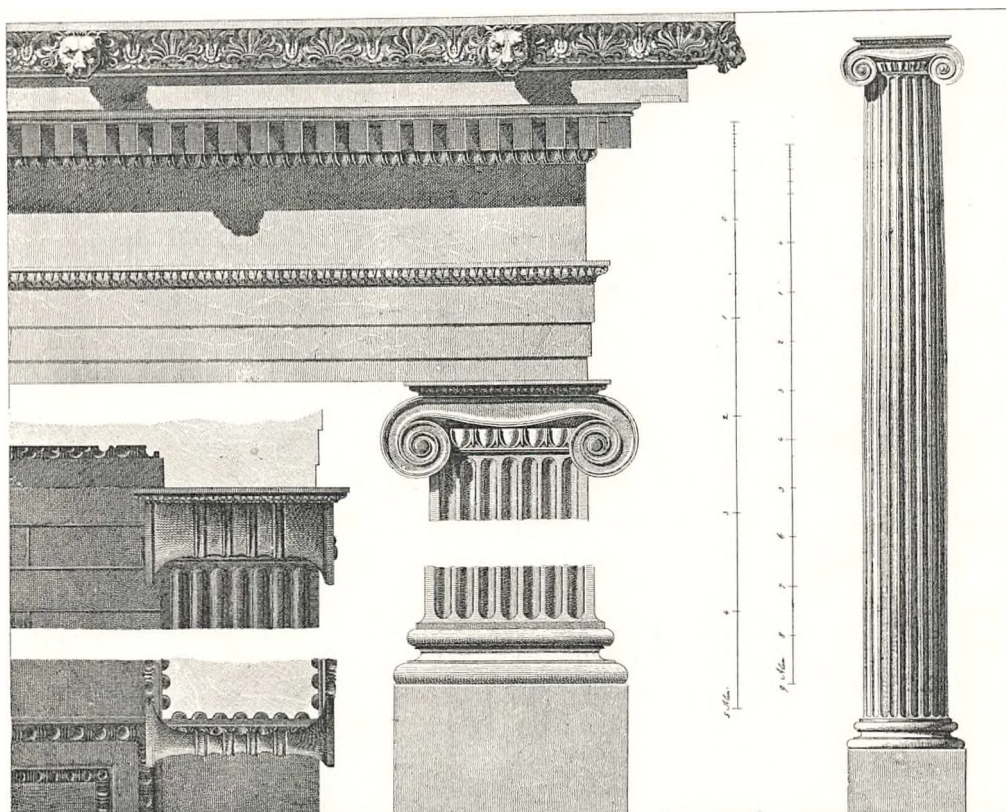

152. Detaillér af Kolonnaden ved Amalienborg. Opmaaling af Architect Vilh. Klein. Efter Høyen: Harsdorffs Værker.

at han herved baade tog noget bort af Pavillonernes Eiendommelighed og af Skønheden i sit eget Arbeide. Krandsen maatte løftes høiere, Attiken passede slet ikke til den ioniske Charakter han havde valgt, og den Mangel, som der i en noget fiernere Afstand maatte komme tilsyne ved Gangvinduernes Fremtræden, vilde jo forsvinde idet man nærmede sig Colonnaden, der da fremtraadte i uforstyrret Harmoni.»

Man ser, hvor indtrængende Harsdorff har arbejdet med Opgaven, inden han naaede til den Løsning, som tilfredsstillede ham og som hos Eftertiden har fundet udelt Beundring. Opgaven har interesseret ham levende, fordi han her kunde undgaa store Murflader med Vinduer og derved faa en mere udstrakt Anvendelse for de Stilformer, som han havde tilegnet sig gennem sine græske Studier. Men Kolonnaden er ikke en Efterligning af noget antikt Bygningsværk, navnlig ikke af de græske Portbygninger. Opgaven var jo en ganske anden, nemlig at skabe en Forbindelsesgang mellem de to Palæer. Det er derfor misvisende, naar Høyen og efter ham andre Forfattere hen-

viser til Propylæerne paa Athens Akropolis og i Priene som Forbilleder, der har inspireret Harsdorff. Høyen udtrykker sig saaledes: »I Athen aabnedes Adgangen til den herlige Plads paa Borgen giennem en omfangsrig pragtfuld Port (Propylæerne), og i Priene, paa Lilleasiens Kyst, kom man ligeledes ind ad en Pragtport til Pladsen, der omgav Skytsgudindens Tempel. Det egne ved disse Bygninger, hvor Giennemgangen forenede sig med en Søilehal og hvor det maleriske og rige Indre kappedes med den ydre Glands, medens det hele beroede paa en klar og simpel Grundtanke, kunde ikke andet end tiltale Harsdorff. Athens Propylæer satte øieblikkelig de romerske Triumphporte, ja selv Pantheons berømte Forhal aldeles i Skygge.«

De atheniske Propylæer kan af flere Grunde ikke komme i Betragtning. Det er foran paapeget og skal her nærmere begrundes, at Harsdorffs græske Studier stammer fra 1ste Bind af Stuarts »Antiquities of Athens« og 1ste Bind af »Antiquities of Ionia«, men ikke fra Stuarts 2det Bind, hvor Propylæerne paa Athens Akropolis var gengivne. Naturligvis kendte Harsdorff Propylæerne fra Le Roys Værk og andre Gengivelser, men han havde ikke og kunde ikke have gjort noget Studium af Stilformerne paa Grundlag af dem. Le Roys Tegninger er Prospekter; man finder ikke hos ham som hos Stuart Opmaalinger med indtegnede Maal.

Dertil kommer, at Propylæerne er i dorisk Stil, og har en ganske anden Grundplan og Opbygning. Det centrale i Anlægget er en Tværmur med fem Gennemgange, der kunde lukkes med Døre, i direkte Modsætning til Harsdorffs Kolonnade, hvor det frie Gennemblik netop er Hovedsagen. To Sidemure danner i Forbindelse med Tværmuren en udad- og en indadvendende Hal, og Grundplanen faar derved Form af et stort H. Foran begge Hallerne er der en almindelig Tempelfaçade med det sædvanlige trekantede Gavlfelt. Paa Kolonnaden ses Taget derimod fra Siden, og det er tydeligt, at Forestillingen om en Port eller Propylæ ikke har været i Harsdorffs Tanker, men at han har taget Opgaven som den forelaa, og udarbejdet den selvstændigt uden at søge sit Forbillede i noget bestemt antikt Bygningsværk.

Propylæerne i Priene har ioniske Søjler; men om Planen og Tagformen gælder det samme som ved de atheniske Propylæer. Desuden er de ioniske Søjlers Kapitæler af en anden Art end Harsdorffs, idet Bygningen stammer fra en forholdsvis sen Tid, da Kapitælerne ikke mere havde den klassiske Form. Vi føres dermed over til det Spørgsmaal, om de arkitektoniske Enkeltformer, som er benyttet i Kolonnaden, stammer fra Studium af Bygningerne paa Athens Akropolis. I Propylæerne fandtes der ganske vist ioniske Søjler, nemlig i det Indre af den vestlige Hal; men dem kan Harsdorff ikke have benyttet; thi de afbildes hos Stuart uden Kapitæler af den Grund, at disse endnu ikke var fundne. Det lille ioniske Niketempel paa den foran Propylæerne frempringende Bastion kan heller ikke have været Forbillede for Harsdorffs Søjler; det er nemlig slet ikke afbildet hos Stuart, fordi det dengang var fuldstændig nedbrudt og Stenene indbygget i de tyrkiske Fæstningsværker. Tilbage er da Erechtheions Søjler, og det maa vel ogsaa være dem, Høyen tænker paa, naar han skriver: »I 1787 (skal være: 1790) udkom det andet Bind af Stuarts »The Antiquities of Athens«, og her fremlagdes en Fylde af attisk Kunst, og den ioniske Søile fremtraadte her første Gang i hele sin Pragt«. Men Harsdorff har ikke taget Erechtheions Søjler til Mønster. Hvis han i det hele taget har haft Afbildninger, som kunde vise ham den rige Pragt i Kapitælernes og Søjlehalsens Detailformer, saa har han forsmaaet denne Pragt. Hans nærmeste Forbillede var Søjlerne i Athenetemplet i Priene, som er afbildet i 1ste Bind af »Antiquities of

Ionia«. Og ikke blot Søjlerne, men Overværket helt op til Simaen, hvis Vandspyere har Form af Løvehoveder, er tegnet i nær Tilslutning til Revetts Rekonstruktion af Templet i Priene. Nogle mindre Afvigelser forklares ved, at Harsdorff foruden dette Tempel kendte det lille ioniske Tempel ved Ilissosfloden, som er afbildet i Stuarts 1ste Bind. Her er den Linje, der for neden afgrænser Kanalen mellem Voluterne, svunget noget stærkere nedad end i Priene; Forholdet mellem Højden af Echinus og Højden af Kanalen, maalt fra Overkant af Echinus til Underkant af Abacus, er i Priene 1:1, i Ilissostemplet 1:2. Harsdorff gik en Mellemvej og opnaede derved et smukt Forhold. Desuden har han fulgt Templet ved Ilissos i den Maade, hvorpaa Kapitælets Polsterside er formet; Voluten er omvundet med fire parallelle Snore. Templerne i Lilleasien viser en anden Form med en bredere Indsnøring paa Midten.

Det omtalte Sving af Kanalens nedre Kant er det, som adskiller de græske Kapitæler fra de romerske og giver Voluten sit ejendommelige Præg af Elasticitet. Det ioniske Kapitæl undergik nemlig i Oldtiden en gradvis Forvandling, hvori tre Typer er fremtrædende. I den ældre Tid, fra ca. 400 til henimod Aar 200 f. Chr., er Kanalen mellem Voluterne svunget nedad i en Bue og begrænses for neden af en Kant. Denne Type finder vi baade i Templerne paa Lilleasiens Kyst og paa Athens Akropolis. Omkring Aar 200 optræder en ny Form, som rimeligvis skyldes Hermogenes, der ikke blot var Architect, men ogsaa skrev theoretiske Afhandlinger om Bygningskunst, som nød stor Anseelse og er stærkt benyttede af den romerske Forfatter Vitruvius. Denne nye Kapitæelform finder vi paa Templerne i Magnesia og Teos, som ifølge Vitruvius er bygget af Hermogenes. Det ejendommelige ved denne Form er, at den svungne Kant for neden mangler, og Kanalen begrænses af en vandret Linje, nemlig Overkanten af Echinus.

I den følgende Tid bliver Kanalen smallere, og i Romertiden er det Reglen, at den har Form af et smalt Baand, ikke bredere end den Del af Kanalen, der løber ud i Voluternes snegleformede Vindinger. Dermed er det levende og elastiske, der kendetegner de græske Kapitæler, gaaet tabt.

For Harsdorff gik Udviklingen den modsatte Vej. Da han kom hjem fra Italien, kendte han kun den yngste Form. Det var den, han var oplært i paa Akademiet, og i Rom genfandt han den ikke blot i Renæssancetidens Bygninger, men ogsaa i Oldtidens Mindesmærker, f. Eks. det lille ioniske Tempel ved Tiberen, der sædvanlig kaldes Fortuna virilis's Tempel, i Middelalderen omdannet til Kirken S. Maria Egiziaca. Vi finder denne Form hos Harsdorff baade i hans Tegninger til Gravkapellet i Roskilde og i Façaden til det kongelige Theater. I de Bygninger, som han opførte

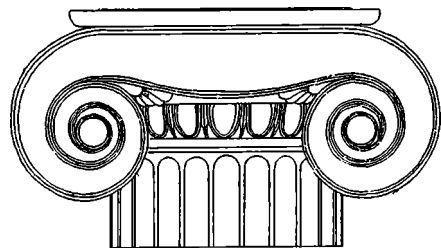

Type 1. Athen. Templet ved Ilissos.

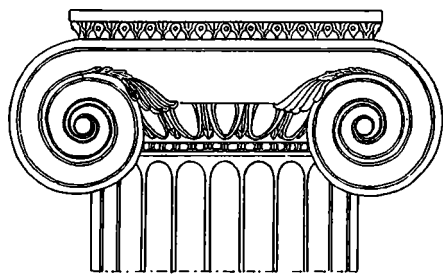

Type 2. Teos. Dionysostemplet.

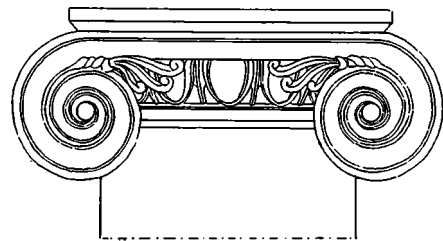

Type 3. Athen. Hadrians Vandledning.

153. Ioniske Søjlekapitæler.

i Aarhundredets sidste Tiaar, finder vi derimod stedse den ældre græske Form (Type 1). Det er altsaa Frugten af hans græske Studier.

Da Kolonnaden blev bygget af Træ, maatte der tages et vist Hensyn til Materialets ringe Holdbarhed. Dette forklarer et Par mindre Afvigelser fra de græske Forbilleder. Harsdorff har udeladt de smaa Palmetter, som Grækerne plejede at anbringe i Voluternes Hjørner, og ved Baserne har han undgaaet den meget sammensatte ioniske Form og valgt den almindelige attiske Basis. I de Værker, som han studerede, kunde han finde den ved Templet i Teos; men den var jo ogsaa vel kendt fra Renæssancens Bygninger og ofte anvendt af Harsdorff selv.

Trods det forgængelige Materiale har Kolonnaden nu staaet i over 130 Aar, og det er utænkeligt, at vi nogensinde skulde miste den. En Ombygning i Sten vil engang blive en Nødvendighed, som ikke kan afvises. Den Maade, hvorpaa Harsdorff har forstaaet at forbinde den rent græske Søjlebygning med de to Barokpalæer, vil altid vække Beundring. At det overhovedet var muligt, beror paa, at det 18de Aarhundredes Bygningskunst, trods den vekslende Smag i det dekorative, holdes sammen af en stærk Tradition, og at Bygmestrene i Hovedsagen følger de samme Grundsatninger. Men at det lykkedes saa fuldkomment, kan kun forklares ved, at Harsdorff ejede den fine kunstneriske Følelse, som kun findes hos de mest fremragende Begavelser.

Hvorledes det gaar, naar den kunstneriske Følelse svigter, kan man se, naar man gaar nogle Skridt ud ad Amaliegade. Lige overfor Frederiks Hospital ligger det Classenske Bibliothek med sin store Kolonnade foran Façaden. Tung og massiv som den er, virker den som en knyttet Næve mod de fine Bygninger fra Eigtveds og Thuras Tid. I Stedet for at føje sig efter de ældre Bygninger, synes Bibliotheket paa en skolemesteragtig Maade at ville give dem en Lektion og irettesætte dem for deres Letfærdighed. Bygmesteren var en Dilettant, som havde tilegnet sig den nye Stil, men var blottet for den Smag og fine Følelse, som gjorde det muligt for Harsdorff at knytte en græsk Kolonnade til Eigtveds Palæer. Ved Opførelsen af Bibliotheket benyttede Gehejmeraad Classen Kirkerups Hjælp; men han har selv signeret Façadetegningen, og Ansvarer bliver altsaa hans.

LOVEAPOTHEKET. Aaret efter Slotsbranden indtraf Københavns anden store Brand, som lagde en Fjerdedel af Byens Huse i Aske. Den udbrød den 5. Juni i »Dellehaven« paa Holmen og rasede i tre Dage, indtil den fandt sin Grænse ved Nørrevold. Ødelæggelsen var umaadelig; men under de gunstige Handelskonjunkturer blev Husene forholdsvis hurtigt genopbygget, og de mere velhavende Borgere benyttede Lejligheden til at bygge sig større og smukkere Huse. Regeringen fastsatte strengere Byggeregler, som naturligvis gjorde Gavn ved at fremkalde en solidere Byggesmaade, men undertiden kunde virke som en Tvang, naar der forelaa en større Opgave, der krævede en kunstnerisk Løsning; navnlig voldte Bestemmelsen om, at Hjørnerne skulde brydes paa 5 Alen, Architekterne Vanskeligheder. Naar alligevel mange af de efter Branden opførte Huse hører til Københavns smukkeste, ligger det i, at Haandværkerne nu var indøvede i den Façadekomposition, som Harsdorff ved sin Undervisning og ved sit Eksempel havde lært dem.

Enkelte store Bygherrer henvendte sig til selve Mesteren om at være deres Architect, og Harsdorffs sidste Aar blev saaledes en Tid af travl Virksomhed. Det interessante ved disse Bygninger er, at de bærer Præg af det Opsving i kunstnerisk Kraft og Myndighed, som blev en Følge af

Kunstnerens Fordybelse i den græske Bygningskunst. Mindst gælder det den første Bygning, han fik at opføre, Løveapotheket. Men her var Forholdene ogsaa vanskeligt, idet Grundens Form var uheldig med den korte Façade mod Amagerterov og den store Længde mod den smalle Sidegade.

Bygherren var Apotheker J. G. L. Manthey, en velsitueret Mand, som tillige havde videnskabelige Interesser. Han havde en stor mineralogisk Samling og var Docent i Kemi ved det kirurgiske Akademi. Fra 1795 holdt han ogsaa Forelæsninger ved Universitetet i det samme Fag med Titel af Professor. Opgaven var altsaa ikke blot at indrette alt hvad der hører til et Apothek, men ogsaa at skabe en rummelig og komfortabel Privatbolig. Huset fik en anselig Højde; foruden tre store Etager var der Kælder og Mezzanin. Den sidste er indskudt mellem Stueetagen og første Sal, og Tanken dermed var at skaffe en større Højde i selve Apotheket, medens der i Resten af Etagen blev indrettet nogle mindre Kamre. Den egentlige Beboelse var paa 1ste Sal; i øverste Etage var der Materialkammer, Urtekammer m. m. I alle Etager finder vi den Harsdorffske Apsissal, som i Hovedetagen var Spisesal. I Hjørnet over Apotheket laa en stor Sal, hvis usædvanlige Form synes at modstræbe ethvert Forsøg paa at skabe et hyggeligt Interior. Men Harsdorff har paa en sindrig Maade forstaaet at give Rummet en intim Karakter ved at afdele en Slags Karnap i Hjørnet, hvorfra der var Udgang til en Altan. Indgangen til Karnappen var smykket med to ioniske Søjler, det bekendte Nichemotiv. I nogle Værelser var der Dørstykker og malede Tapeter.

Udvendig er Kælder og Stueetage sammenfattet til en massiv Underbygning i Rustik med en kraftig Hovedkrans; Mezzaninen virker som et indskudt Mellemlid; derover kommer de to Hovedetager, der holdes sammen ved to ioniske Pilastre. Yderfagene træder lidt frem, og i Bel-

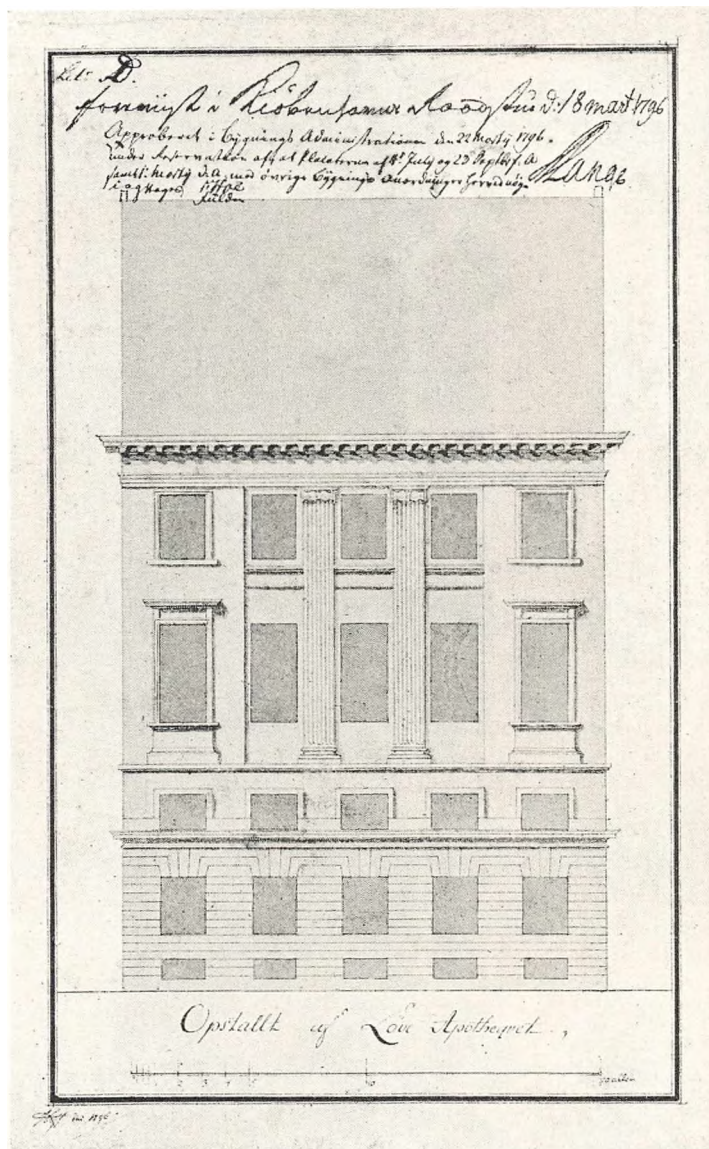

154. Løveapotheket. Den approberede Tegning. Kochs Samling.

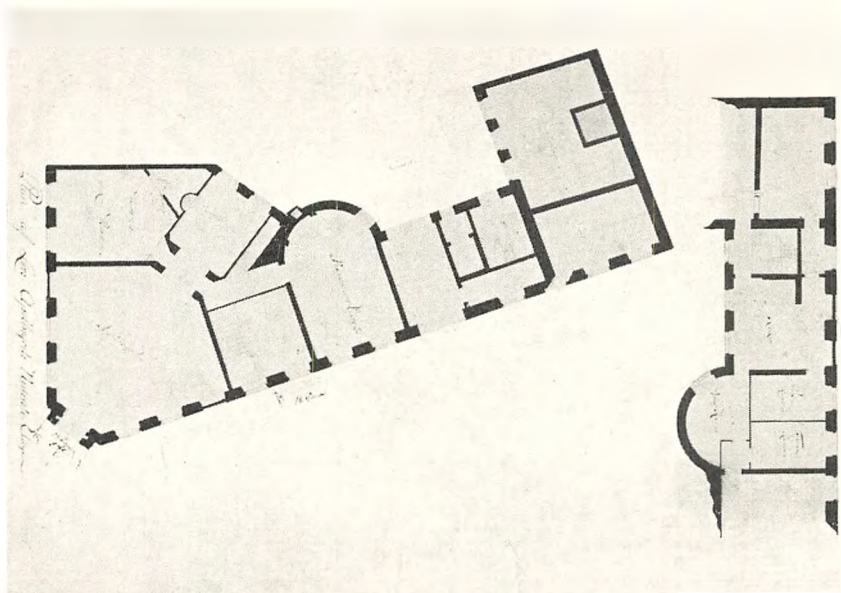
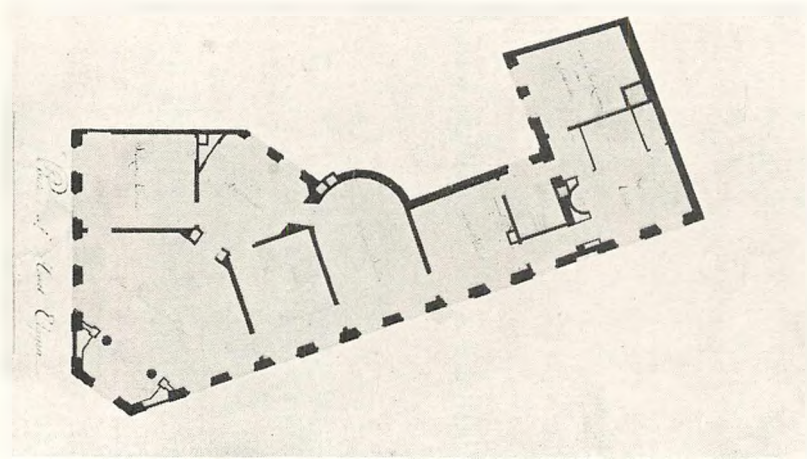
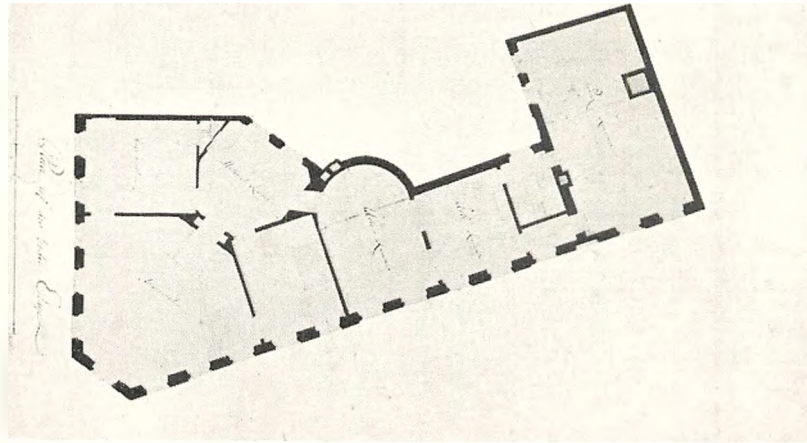

155. Løveapoteket. Etageplaner. Kochs Samling.

etagen har Vinduerne en af Konsoller støttet Afdækning og, hvad der er usædvanligt hos Harsdorff, for neden et Fodstykke. I Midtpartiet er Etageadskillelsen markeret ved et dobbelt Baand, der tænkes at gaa bagom Pilastrene. Disse vender, ligesom paa Huset paa Kongens Nytorv Polstersiden udad, hvad der her er godt motiveret, da den korte Façade medfører smalle Mur-



156. Loveapotheket. Indgangen paa Hjørnet. Opmaaling af Architect Villh. Klein. Efter Høyen: Harsdorffs Værker.

piller mellem Vinduerne. Hovedkranen har en kraftig Udladning; uden Tvivl har det været Meningen, at der her skulde anvendes hugne Sten.

Den lange Façade mod Hyskenstræde er komponeret paa samme Maade, idet Pilastermotivet gentages tre Gange. Der var saa det brudte Hjørne tilbage. Her lagde Bygmesteren Indgangen til Apotheket og gjorde saaledes Hjørnet til det centrale i Kompositionen. Over Dørens konsolbaarne Afdækning hviler Løven, Husets Vartegn, under en Bue, der hvælver sig op i Fodstykket, der bærer Altanen. Dørpartiet og Altanen træder et Stykke frem foran Murfladen, hvilket i For- ening med den Kraft, der er i Enkelthederne, som de store Draaber (guttæ) under Altanen, giver hele Partiet Holdning.

Som Bygningen her er beskrevet, ses den paa den bevarede approberede Tegning. Under

Opførelsen blev der gjort forskellige Ændringer baade i Planerne og Façaderne, som Høyen gør udførligt Rede for. De første har dog nu mindre Interesse, da Huset er nedrevet; for Façadernes Vedkommende maa det bemærkes, at baade Hovedkranen og Kranen over Stueetagen fik en mindre Udladning som Følge af, at der blev anvendt Mursten; endvidere svandt det dobbelte Baand under øverste Etages Vinduer ind til en enkelt Rundstav, og Konsollerne under Afdækningen af de to Vinduer i Beletagen faldt bort. Ved disse Ændringer svækkedes Façadens Virk-

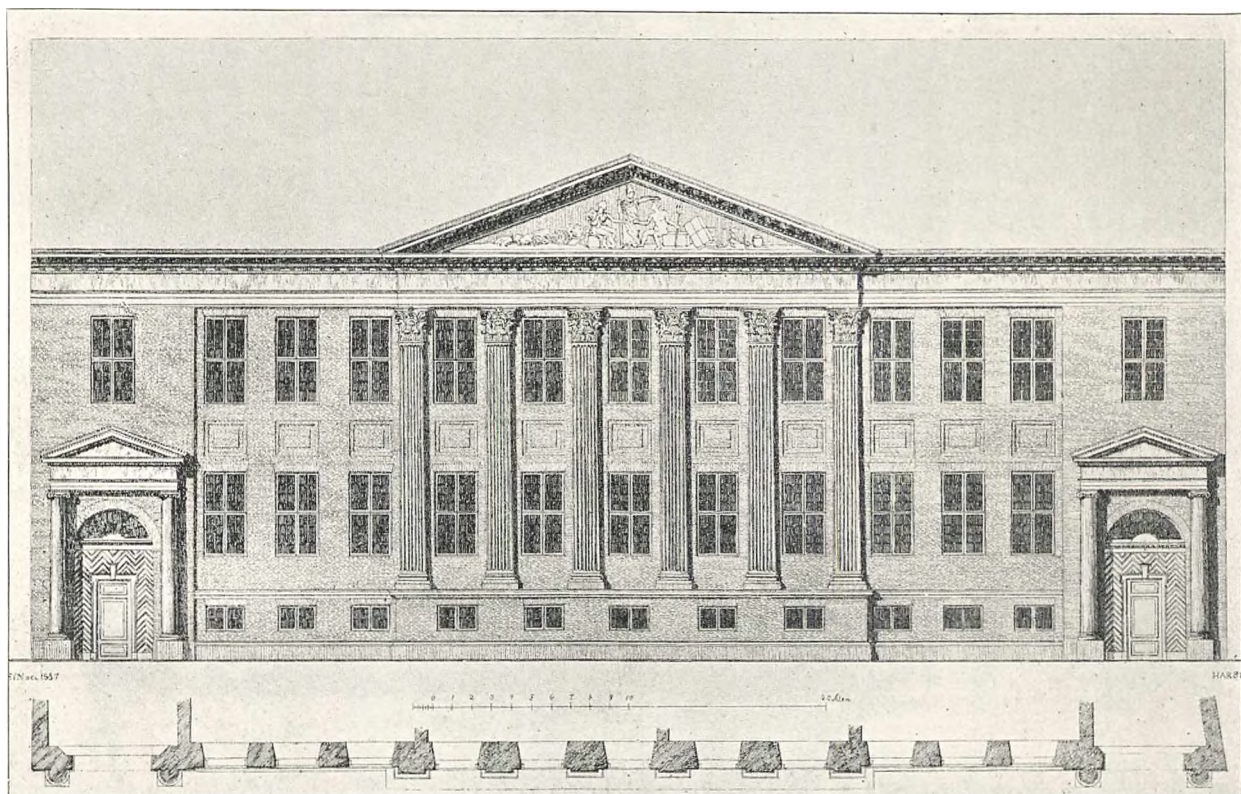

157. Peschiers Gaard (Landmandsbanken). Tegning af Vilh. Klein efter Hetsch's Opmaaling. Kobberstiksamlingen.

ning noget. Løveapotheket kunde, paa Grund af sin Beliggenhed og af andre Grunde, ikke blive nogen monumental Bygning; men de forskellige Vanskeligheder, som Opgaven frembød, var heldigt overvundne, og Løveapotheket hørte til de Bygninger, som man betragtede med Velbehag og nødigt saa forsvinde.

PESCHIER'S GAARD. Større Opgaver frembød sig, da to af Københavns Storkøbmænd, Agent Erich Erichsen og Grosserer Pierre Peschier, henvendte sig til Harsdorff om at opføre palæagtige Nybygninger for dem i Stedet for de afbrændte Huse ved Holmens Kanal. De to Huse, som nu er Sæde for vore største Bankinstituter, hører endnu til de bedste og fornemste Privatbygninger i København. Her var der Plads til at Bygmesterens Talent kunde udfolde sig. Peschiers Gaard, Holmens Kanal Nr. 12, har en Façadelængde af ca. 60 Alen; heraf optager Midtpartiet med de seks korinthiske Pilastre, der minder om Palladio, de to Femtedele. De brede Yderfag faar en

særlig Vægt ved Portenes Indfatning af ioniske Trekvart søjler med Fronton over Bjælkeværket. Façadens Femdeling minder om Barokken, men er alligevel helt anderledes og meget original; til Yderfagernes mindre Bredde i Sammenligning med Midtpartiet svarer Søjlernes mindre Maal. Det ligger nær at sammenligne Huset med en Bygning som Kadetakademiet i Fredericiagade; det var jo en Bygning, som Harsdorff havde haft at gøre med i sin Ungdom, og det er ikke umuligt, at den har været i hans Tanker, da han tegnede Peschiers Gaard. Men noget nært Slægtskab er der ikke. I den hollandske Palladianisme, som v. Platen har efterlignet i Kadet-



158. Peschiers Gaard efter Ombygningen. Tegning af H. G. F. Holm. F. Hendriksen: Kjøbenhavnske Billeder.

akademiet, har vi Antiken paa tredje Haand, som den kom til os gennem Palladio og over Holland. Harsdorff laaner direkte fra Antiken, og hans Behandling er selvstændig.

I 1849 lod den daværende Ejer, Fabrikant Hornung, Huset forhøje med en Etage. Hetsch, som ledede Ombygningen, var saa betænksom først at lade Façaden opmaale »af Omsorg for Harsdorffs Minde«, som Høyen siger. Paa Grundlag heraf har Architect Vilh. Klein udført den Tegning, som er gengivet i Høyens Udgave af »C. F. Harsdorffs Værker«. Ved Ombygningen blev Pilastrene flyttet en Etage op, hvilket var den eneste Mulighed, naar man vilde bevare noget af det Harsdorffske Præg. Der er for saavidt ikke noget at bebrejde Hetsch; men Forholdet mellem Pilastrene og Husets Højde blev jo rigtignok et ganske andet, og Resultatet af Ombygningen blev, som sædvanlig i saadanne Tilfælde, en Forringelse af Façadens Værdi som Kunstværk. Relieffet i Frontispicen er modelleret af Vilhelm Bissen. Det hentyder ligesom det ældre, der ses paa Kleins Tegning, til Agerdyrkning og Søfart.

Siden Bygningen i 1872 kom i Landmandsbankens Eje, er der sket saa mange Ombygninger i det indre, at der saa godt som intet er tilbage af det oprindelige. Af kunsthistorisk Interesse

er kun det smukke Trapperum ved den søndre Port og et Værelse over Porten, hvor de oprindelige Døre og Dørstykker er bevarede. I dette Værelse er der over Indgangsdøren fra Trappen en halvcirkelformet Bue, hvori der er indsat et Gipsrelief, forestillende Merkur siddende paa nogle Pakkasser, naturligvis en Hentydning til Ejerens store Handelsvirksomhed. Figuren er smuk og dygtigt gjort. Ligeoverfor har Harsdorff, ligesom i Huset Nr. 3 paa Kongens Nytorv,

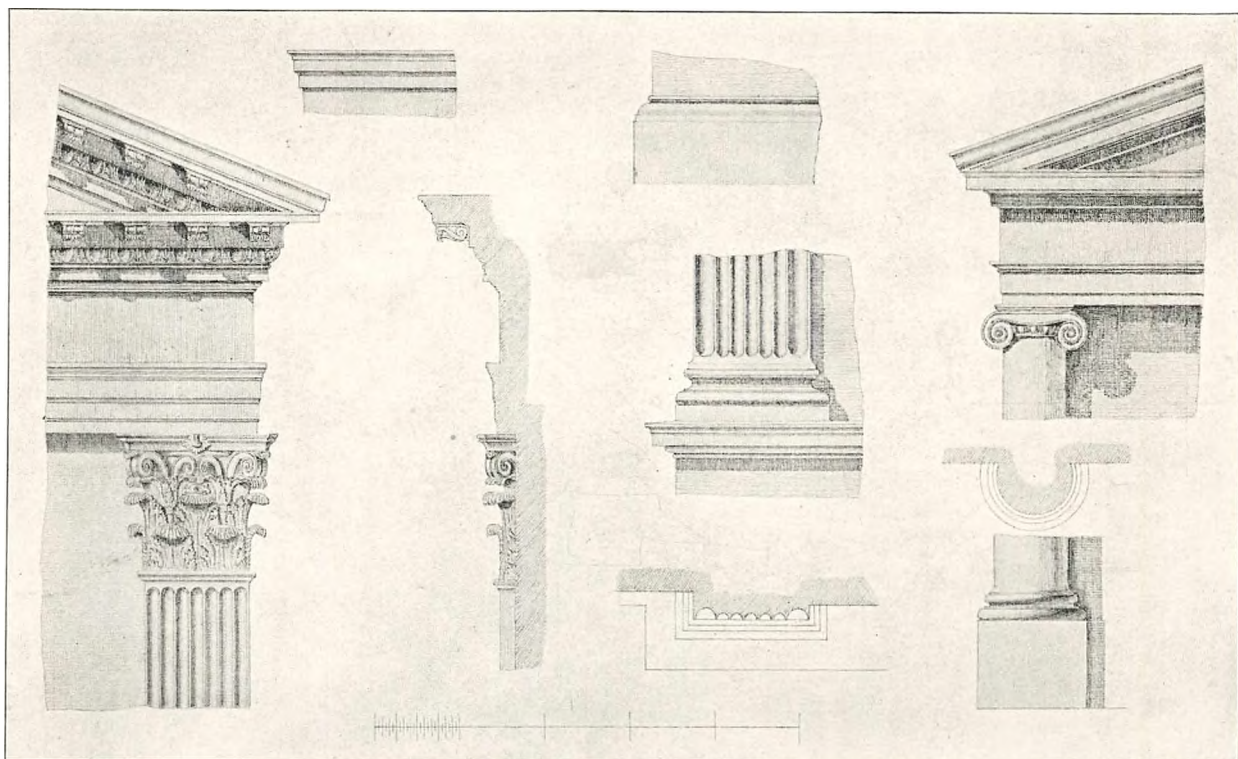

159. Detailler fra Peschiers Gaard. Opmaaling af Architect Vilh. Klein. Efter Høyen: Harsdorffs Værker.

anbragt en Symmetri-Dør paa Gavlmuren ind til Naboejendommen. Herover sidder et tilsvarende Relief med en kvindelig Figur, der symboliserer Kornhandelen, som var Peschiers Specialitet.

De paa Afb. 159 gængivne Detailler er opmaalt og tegnede af Vilh. Klein. Tegningen findes ligesom hans Façadetegning og Hetsch's Opmaaling, i Kobberstiksamlingen. Harsdorffs egne Tegninger synes at være forsvundne. Opmaalingen viser, hvor nøje Harsdorff følger de antike Former. Det ioniske Søjlekapitæl er ligesom Kolonnadens tegnet efter Søjlerne i Prienetemplet. At Skafterne er glatte, uden Kannelurer, er ugræsk, men ellers vel motiveret, da Søjlerne ikke er fritstaaende, men »engagerede« med en Fjerdedel af Omkredsen.

Medens Harsdorffs Façader ellers næsten altid er pudsede, staar Peschiers Gaard i smukke røde Sten. Det er ifølge Brandtaksationerne hollandske Sten, de saakaldte Muffer eller Mopper, den samme Slags Sten, som Charlottenborg er bygget af; de danske Teglværker har altsaa endnu paa denne Tid ikke været paa Højde med de hollandske. Pilastrenes Kapitæler er af Bremersten.

Brandtaksationerne giver ogsaa nogle Oplysninger om Husets Indre før Ombygningerne. I den indre Del af Portrummet var der fire murede Søjler, hvis Kapitæler ogsaa var murede, men »fint

aftrukne«, altsaa uden Tvivl doriske eller toskanske. I Stueetagen var der et stort Værelse paa fire Fag, hvor Væggene var smykkede med Lisener med Kapitæler, alt forgyldt. Frisen var »i Historier malet«; i et andet Værelse var der to malede Dørstykker. I øverste Etage var der en stor Sal paa 7 Fag, hvoraf det sydligste var »ziret med en Fordybning« og adskilt fra det øvrige ved en stor muret Bue. Denne Bue kan ses endnu, skønt den er udmuret med et Skillerum.

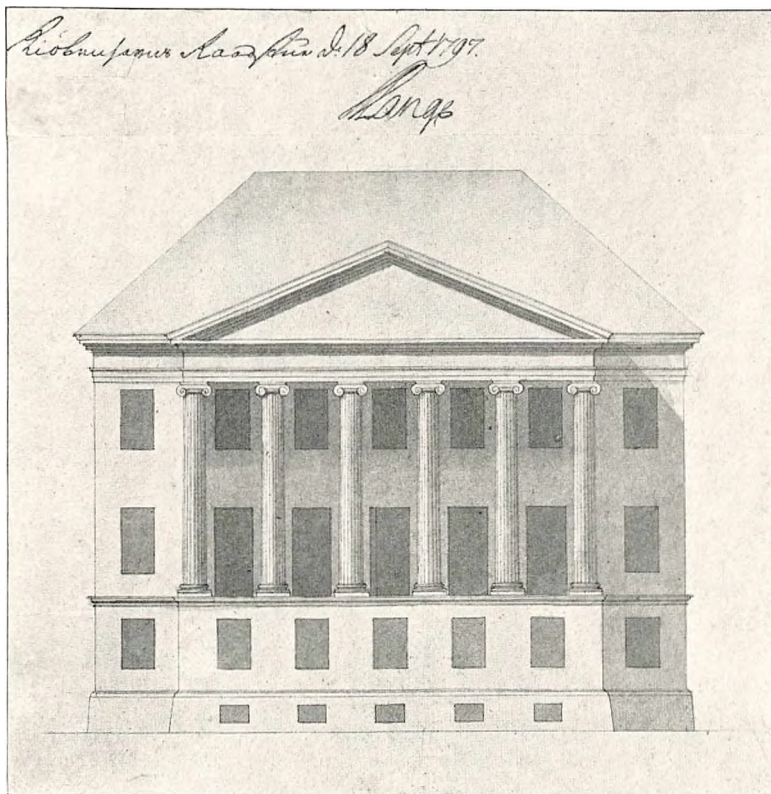

160. Erichsens Palæ. Den approberede Tegning. Kobberstiksamlngen.

ERICHSSENS PALÆ. Det mest monumentale af de Privathuse, som Harsdorff opførte i disse Aar, er det store palæagtige Hus, som han byggede for Agent Erichsen ved Holmens Kanal med Gavlfacade ud imod Kongens Nytorv. Opførelsen varede i flere Aar (1799—1801) og var ikke fuldendt ved Harsdorffs Død. I disse Aar boede Agent Erichsen i det Harsdorffske Hus paa Kongens Nytorv Nr. 5, hvor han havde lejet af Grev Rantzow.

Det er særlig den Side, der vender ud imod Torvet, der gør en monumental Virkning ved den græske Tempelfront med sine seks ioniske Søjler. Den staar paa en Underbygning, der har Kælderens og Stueetagens Højde og springer ca. 5 Alen frem foran Gavlmuren. Fru Schaper, Harsdorffs Datter, plejede at fortælle Sønnen, at de fritstaaende Søjler var anbragt efter Bygherrens udtrykkelige Forlangende, medens Harsdorff selv »mindre yndede denne Anbringelse paa private Bygninger«. Men det bør man ikke lægge nogen større Vægt paa. Vi tør gaa ud fra, at Harsdorff ikke var gaaet med til Søjlerne, hvis han ikke havde fundet det kunstnerisk forsvaret. Og hvorfor skulde Søjler ikke være paa deres Plads her? Vel er Palæet en Privatbygning;

Approberet i Kongens Administration den 20. Sept 1797, under forordning om Indførelsen af Lovene i
 al Hensigt af 17. Juli og 20. Sept 1795, samt 12. Marts f. d., tillige med nogle andre
 i Hensigt af at forbedre og indrette; Og er under disse Approbationer alle Indførelsen de
 Indførelsen af disse Lovene og Indførelsen af disse Lovene, siden de Lige Indførelsen af
 Gaden med en anden Anordning af 1792 som forhindres, og det Lige Indførelsen af disse
 Lovene og Indførelsen af disse Lovene. —
 Jørgen. —

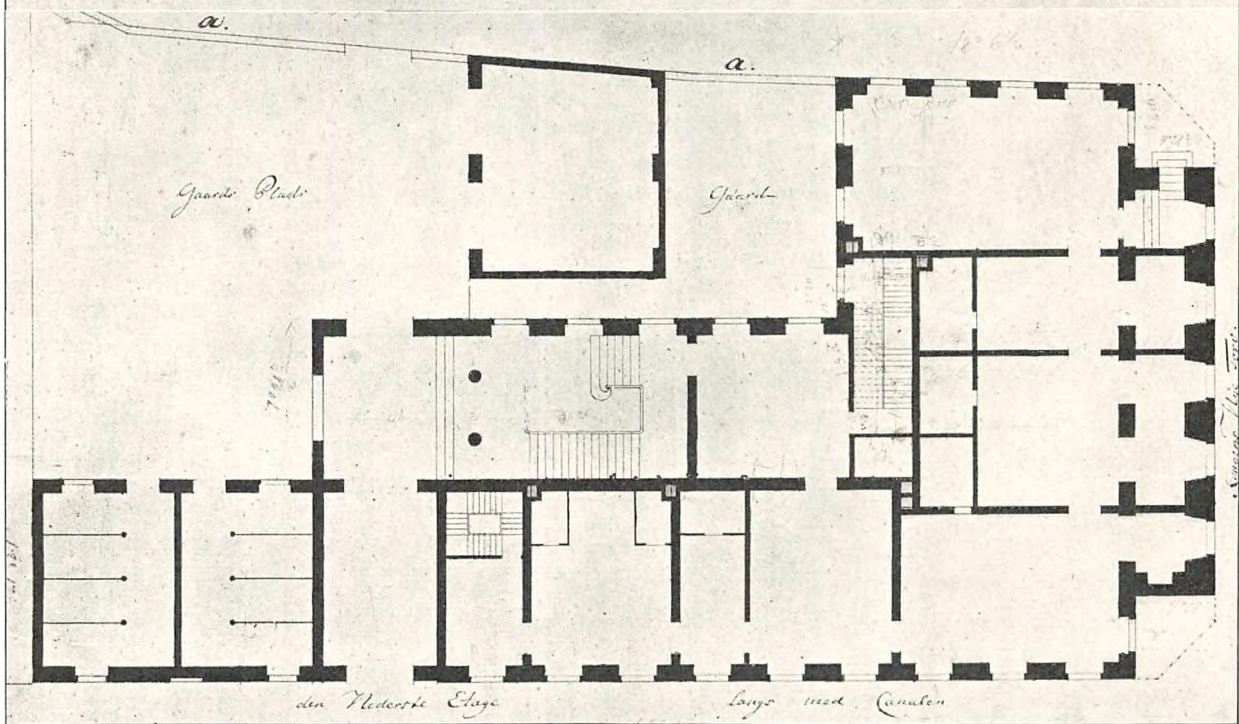
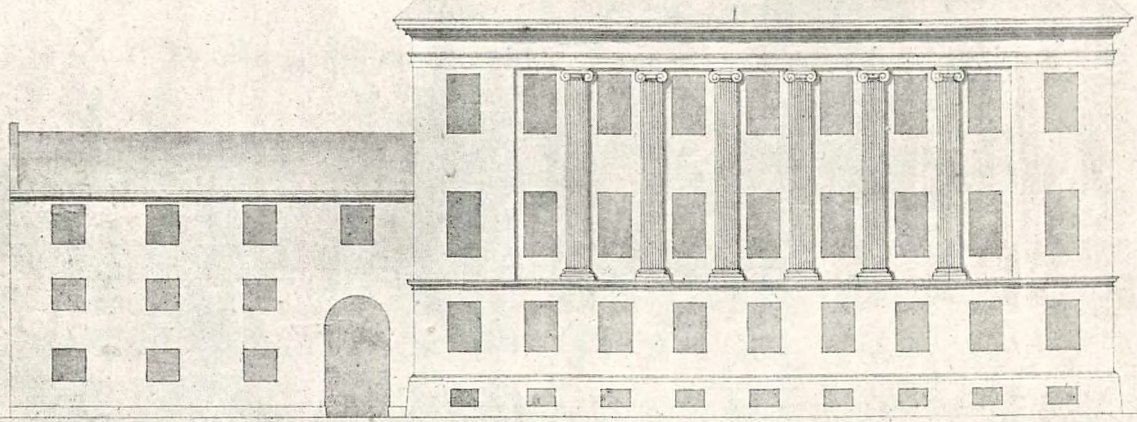

161. Erichsens Palæ. Den approberede Tegning med Plan af Stuetagen. Kobberstiksamlingen.

men det er i sine Forhold lige saa anseligt som Bankbygningen, hvor Harsdorff selv havde ønsket at anvende Søjler, og Beliggenheden var, som Partiet ved Holmens Kanal dengang saa ud, meget lig Bankens Beliggenhed med Gavlsiden ud imod Slotspladsen. I begge Tilfælde gør den Omstændighed, at Bygningen kan ses paa stor Afstand, Anvendelsen af Søjler naturlig og berettiget.

Naar vi her taler om Gavlsiden af Erichsens Palæ, er det kun i Modsætning til den lange Sidefaçade mod Holmens Kanal; i Virkeligheden er Palæet en Vinkelbygning, og Siden mod Torvet er en virkelig Façade. Bag den store Frontispice over Søjlerne hæver sig det afvalmede Tag; Linjespillet virker særdeles behageligt, og hele Façadens Komposition vidner om, hvor overlegent Harsdorff behersker Opgaven. Stiller man sig i en passende Afstand, omtrent ved Hjørnet af Lille Kongensgade, bliver Indtrykket harmonisk; Taget og Frontispicen afbalancerer den høje Underbygning, saa at man føler det som rigtigt, at Søjlerne her er stillet ovenpaa Kransen over Stueetagen. Gruppen i Gavlfeltet, hvor Minerva og Mercur rækker hinanden Haanden over et Alter, medens liggende Figurer symboliserer Land og Hav, er ifølge Høyen modelleret af Domenico Gianelli.

Sidefaçaden mod Holmens Kanal har, som naturligt er, Pilastre; her var Gaden smal, i hvert Fald smallere end nu; der fandtes jo dengang en virkelig Kanal, som skilte Holmen fra Byen. Pilastrene strækker sig ikke over hele Façaden; der er i alt kun seks. Derved opnaas en lignende Virkning som ved Søjlerne, idet Partiet med Pilastrene er ligesom indrammet af Taget, Underbygningen og de to lidt fremspringende Partier ved Enderne. I Forlængelse af Bygningen laa en Staldbygning med Port, som nu er forsvundet for at give Plads til den store Tilbygning, som Architect Levy har opført i 1909. Paa Harsdorffs Tegning ser man en simpel rundbuet Portaabning. Sonnes Stik i »C. F. Harsdorffs Værker« (efter V. Kleins Opmaaling) viser derimod en Portal med to ikke helt korrekte toskanske Halvsøjler og vandret Afdækning uden Fronton. Schaper troede ikke, at denne Portal var af Harsdorff; men Høyen synes at anse den for ægte. Staldbygningen var allerede dengang ombygget; »kun Porten er bevaret«, siger han. Brandtaksationen fra 1800 viser imidlertid, at der oprindeligt var Fronton.

Opgangen fra Porten til Trapperummet var smykket med to doriske Søjler af den samme sengræske Form, som vi har omtalt ved det Claessenske Palæ i Helsingør. Men da Materialet var Træ, har Harsdorff taget sig den Frihed at adskille Kannelurerne ved smalle Striber af Søjls oprindelige Overflade ligesom paa ioniske Søjler i Stedet for at de skulde støde sammen med en skarp Kant. Da Fr. Levy opførte Tilbygningen, erstattede han Træsøjlerne med nøjagtige Kopier i Marmor og satte to nye Søjler af samme Slags lige overfor ved Opgangen til de nye Lokaler. Pietet er en god Ting; men her har Levy paa en altfor slavisk Maade efterlignet Forbilledet, idet han har givet Marmørsøjlerne de samme Striber, som Træsøjlerne havde. Det havde Harsdorff ikke gjort, hvis han havde haft Marmor til sin Raadighed.

Det indre er gennemgaaende bedre bevaret end i Peschiers Hus. Det gælder dog ikke Stueetagen og øverste Etage; men i Beletagen er den oprindelige Inddeling næsten uforandret. Af Stueetagen findes foruden den her gengivne approberede Tegning en anden Plan, hvor Harsdorff har angivet Værelsernes Benyttelse. Etagen indeholdt Kontorerne og de daglige Opholdsværelser. Kontorerne laa ud imod Torvet og daværende Reverentgade, medens Privatlejligh-

heden omfattede alle Værelserne langs Kanalen, deriblandt det store Hjørneværelse, som var Dagligstue og stod i Forbindelse med en Slags Karnapstue i Udbygningen under Søjlerne. De øvrige Værelser var Spisestue, Kabinet, Soveværelse og Paaklædningsværelse. I Soveværelset var der Alkove og faste Skabe. Til Gaardsiden ligger kun Trapperummet og et stort Forværelse, som ogsaa staar i Forbindelse med Køkkentrappen, alt meget praktisk og bekvemt.

I Beletagen var de større Værelser Festsale, de mindre formodentlig Gæsteværelser. Planer med nøjagtig Angivelse af Værelsernes Brug haves ikke; men et af Rummene har Alkove ganske

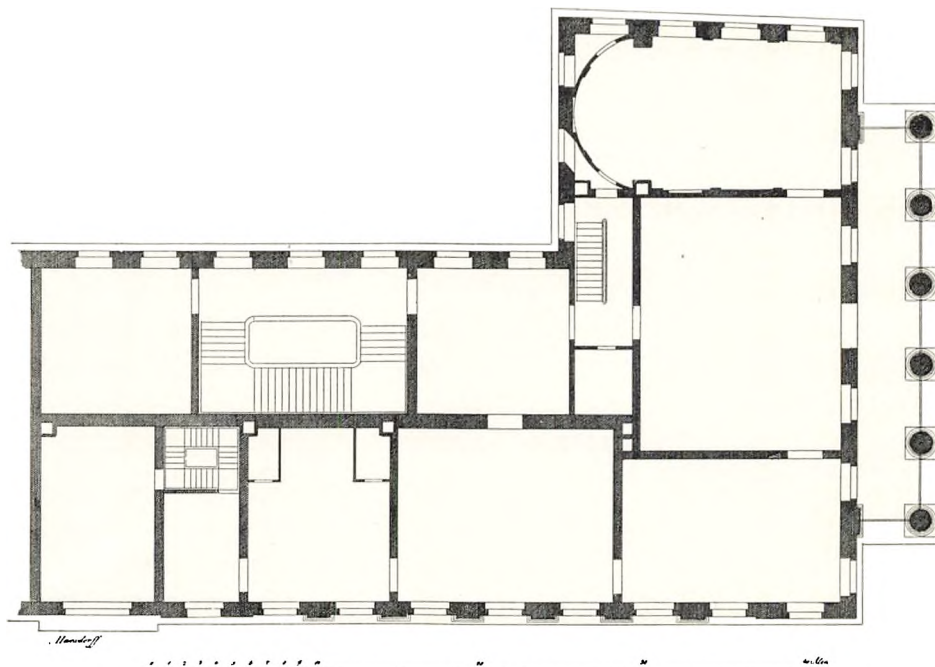

162. Erichsens Palæ. Plan af 1ste Sal. Efter Høyen: Harsdorffs Værker.

som det nedenunder liggende Sovekammer. Maaske var det et »Parade-Sovekammer«, skønt denne Skik var ved at gaa af Brug. I Hjørnet ved Reverentsgade ligger en stor Sal med den bekendte apsisformede Runding; Overgangen er her markeret ved to svære Piller, af hvilke den ene indeholder en Skorsten, medens den anden er af Træ, altsaa kun anbragt for Symmetriens Skyld. Salen har en rig Stukdekoration, Pilastre i Rundingen og en Frise paa Langvæggen; men den er først opsat i 1801; Huset var som sagt ikke færdigt ved Harsdorffs Død.

I de andre Værelser i Beletagen er der interessante malede Dekorationer i en ny Stil, som paa denne Tid opstod under Indflydelse af de pompeianske Vægmalerier. Der er baade Dørstykker, Loftsbilleder og dekorerede Vægfelter. Ogsaa disse er fra 1801, malede under Ledelse af den franskfødte Architect Joseph Jacques Ramée, som paa denne Tid boede i Hamburg, men ogsaa blev benyttet af de københavnske Storkøbmænd. Oplysningen stammer fra August Hennings, som ogsaa tilskriver ham Møbleringen. I et Brev skriver han (1802): »Ramée ist jetzt hier (i København) und meubliert verschiedene Häuser, unter anderen auch bei Schimmelmann und Erichsen. Er ist unglücklich theuer und daher gesucht«. Ramée har ogsaa bygget Villaer i Københavns Omegn; for Constantin Bruun byggede han Sophienholm ved Frederiksdal og for

Frédéric de Coninck Landstedet Frederikslund ved Dronninggaard. Det er muligt, at han ogsaa har været de Conincks Architekt ved Opførelsen af Huset Nr. 72 i Store Kongensgade (den Barnekowske Gaard). I »Dansk Kunstnerlexikon« tilskrives det Harsdorff; men her synes at foreligge en Fejltagelse. I Philip Weilbachs Samlinger, som nu er paa det kongelige Bibliothek, ligger en Seddel, hvorpaa der kun staar: »St. Kongensgade Nr. 72 skal efter Sigende være bygget af Harsdorff«. Det er vist Høyen, der er kommet til at sige noget saadant; i en Forelæsning fra 1851 nævner han »den simple Murstensbygning i Kongensgade hinsides Owens Gaard«; men senere er han vist kommet i Tanker om, at han havde taget fejl; i 1859, da han holdt en lignende

Forelæsning, nævner han ikke Huset i Store Kongensgade, og i »C. F. Harsdorffs Værker«, hvor han i det sidste Hæfte, han udgav, nævner de Værker, som endnu staar tilbage at udgive, er Huset heller ikke omtalt. Naar man sammenfatter Indtrykket af Harsdorffs Kunstnervirksomhed, vil man ogsaa finde, at Huset i Store Kongensgade, hvis det virkelig var af Harsdorff, vilde indtage en meget isoleret Stilling i hans Produktion. En saadan Strengthed finder man ikke hos Harsdorff; hans Façader har sædvanlig noget lyst og indtagende, ofte ligefrem festligt over sig. For Ramée er derimod den knappe og strenge Form et Særkende. Det ligger nær at sammenligne Huset med Peschiers Gaard, da begge har Rødstensfaçader; men Forskellen i Behandlingen er iøjnefaldende.

Ramées Villaer, som har pudsede Façader, karakteriseres ligeledes ved en overordentlig Strengthed og Sempelhed. Han ser bort fra enhver Art af dekorativ Udsmykning; den velberegne Sammenstilling af kubiske Enheder er for ham nok til at give Huset Karakter af noget fornemt og udsøgt.

Agent Erichsen kom ogsaa i Besiddelse af Landstedet Hellerupgaard, hvor der dengang kun laa et stort 2 Etages »Lysthus«. Det var hans Ønske, at Harsdorff skulde gøre Tegning til et nyt Hus. I et Brev af 26. Marts 1799, hvormed der fulgte 400 Rdl. »til Afdrag paa hvad jeg skylder Dem for Deres megen Uleylighed« ved Palæet, beder Erichsen indstændigt om, »at Tegningen til den lille Landbygning maatte have i Erindring, da jeg endelig maa have noget opført i Aar«. Schaper fandt ogsaa i sin Faders Skrivebord en Tegning til et Landsted, sammenrullet med Tegningen til Kælderetagen i Palæet. Men Harsdorff kom ikke til at bygge dette Hus; han døde et Par Maaneder efter, og Erichsen henvendte sig saa til Ramée, som byggede det nye Hus paa sin egen Maade, uden at tage noget Hensyn til Harsdorffs Tegning. Opførelsen trak derved ud til 1801; Erichsen var da i London, og herfra skriver han den 24. Juli til Murmester Schaper om at gøre et nyt Overslag til Bygningen paa Hellerup, »som jeg ønsker hastig at begynde paa, da Stedet uden samme ei kand beboes«.

Schaper havde ogsaa Murerarbejdet ved Palæet, og han synes efter Harsdorffs Død at have

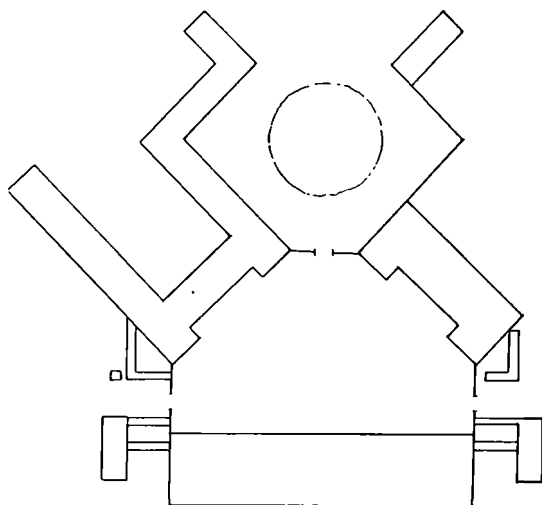

163. Projekt til et St. Hans Hospital. Situationsplan. Raadhusarkivet.

haft Ledelsen som Architect. Huset var i 1799 opført til Taghøjde og foreløbig assureret; men Søjlerne, som er af gullandsk Sten, var endnu ikke opstillet, og indvendig manglede næsten alt. I 1800, da Huset paany assures, var Hovedtrappen ikke opsat, og Væggene stod bare, afskurede eller afpudsede. Først det næste Aar omtales de zirligt dekorerede Lofter og Lærredsbetrækket paa Væggene, som var spartlet og indfattet i Friser. I det omtalte Brev fra London skriver Erichsen til Schaper om at sende ham Tegning af Dekorationen i alle Værelser i 2den Etage med Størrelse af Vinduer og Døre samt Længde og Bredde af hvert Værelse, for at han kan købe Møbler under sit Ophold i London.

Ved Siden af den ovenfor omtalte Seddel i Ph. Weilbachs Samlinger ligger en anden Seddel, hvor der staar, at »Harsdorff byggede Holmens Kanal Nr. 247, nyt Nr. 36«. Notitsen stammer

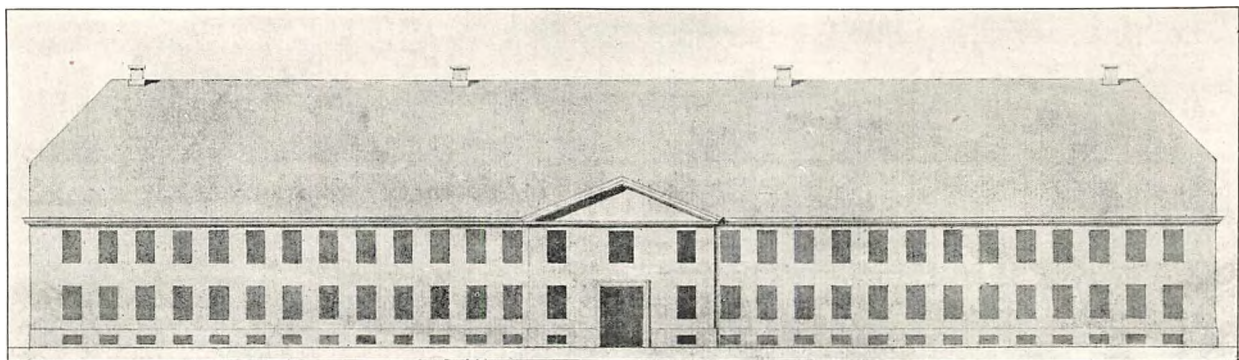

164. Projekt til et St. Hans Hospital. Hovedbygningens Façade. Raadstuearkivet.

fra Schapers Bog og er sikkert rigtig; thi Husets Ejer var en Urmager Petersen, som var gift med Harsdorffs yngste Søster Inger Elisabeth (født 1745). Men dette smalle Hus paa tre Fag er rigtignok ganske blottet for kunsthistorisk Interesse. Det var kun paa Familieskabets Vegne, at Harsdorff hjalp sin Svoger med at genopføre Huset efter Branden. I senere Tid er Stueetagen forandret og ikke just i Harsdorffs Stil. Imidlertid giver Sedlen en Slags Forklaring paa Fejltagelsen i Leksikonet. Det har vel været Meningen at skrive: »Holmens Kanal Nr. 36 er bygget af Harsdorff; han skal efter Sigende ogsaa have bygget Nr. 72 i St. Kongensgade«.

PROJEKT TIL ET ST. HANS HOSPITAL. I Raadstuearkivet findes to store Tegninger af Harsdorff med Planer til et nyt St. Hans Hospital, som Magistraten havde i Sinde at bygge paa Nørrefælled. Paa den ene er der tillige Opstalt af Hovedbygningen, der skulde ligge ud til Landevejen, og to mindre, skraatliggende Bygninger. Tegningerne er ikke signeret, men Paaskrifterne er med Harsdorffs Haand, og paa Omslaget staar: »Harsdorff 1795«.

Tre Aar før har Kirkerup været i Lag med den samme Opgave. Hans Projekt, i fire Tegninger, ligger ligeledes i Raadstuearkivet. Han grupperer Bygningerne omkring en firkantet aflang Gaard, hvori en lille Kirke ligger frit. I Harsdorffs Projekt er der ingen Kirke, kun en Sal »til at holde Bøn udi« midt i Hovedbygningens øverste Etage. Façaderne er yderst simple; Hovedbygningen har i Midten en Risalit paa tre brede Fag med Port og Fronton; Fløjene er paa 13 Fag. I de to mindre Bygninger er det modsatte System anvendt; der er ved Enderne Fremspring paa tre brede Fag, medens Midtpartiet paa 11 Fag er tilbagetrukket.

Af større Interesse er Planen, hvor de skraatliggende Bygninger kunde have dannet male-
riske Gaardpartier; Hovedbygningen var bestemt for 320 »ulægelige«, 2den Afdeling for afsin-
dige og vanvittige, 3dje Afdeling for veneriske syge. Bagved 2den Afdeling er der en 1 Etages
Bygning med »Daarekister« (Celler).

HERREGAARDE. Det hændte ikke sjældent, at Godsejerne søgte Raad hos Harsdorff ved Om-
bygninger og Nyindretninger paa deres Herregaarde; men det er kun lidt, der kan oplyses herom.
Hos Schaper finder man følgende korte Notits: »Foruden paa de Moltkeske Godser Glorup og Bre-

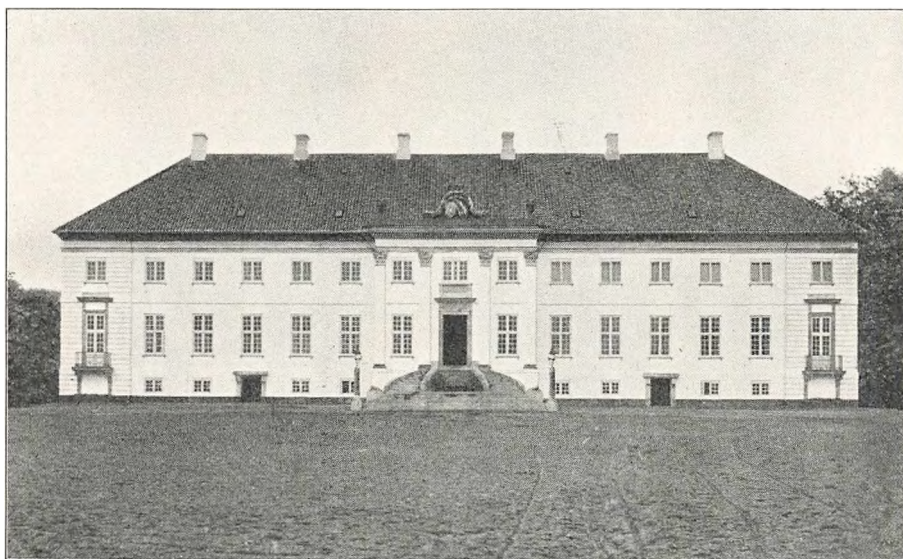

165. Krengerup. Fot.

gentved veed jeg bestemt, at Harsdorff har opholdt sig og haft Arbejder at udføre, skjøndt jeg
ikke veed hvilke, paa Lilliendal og Lethraborg i Sjælland, ligesom paa nogle Herregaarde i Jyl-
land, hvis Navn jeg dog aldrig har hørt nævne. Med den gamle Scavenius har han ligeledes
haft Forretninger«. Naar man med denne usikre Vejledning søger at finde Sporene af Harsdorffs
Arbejde, bliver man som oftest skuffet. Lilliendal er saa forandret ved senere Ombygninger,
at det næppe er muligt at paavise noget, der kan henføres til Harsdorff. Sandsynligvis har hans
Arbejde bestaaet i Indretning af Værelser for Højesteretsadvokat Peter Uldall, som købte denne
Ejendom i 1796. Ad anden Vej ved man, at de har staaet i Forbindelse, idet Harsdorff har
tegnet et Skab, som senere skal omtales, til Uldall. Paa Ledreborg kan der ogsaa kun være
Tale om mindre, indvendige Forandringer; i det ydre er der ikke noget, der kan stamme
fra ham.

Lidt mere kan der oplyses om hans Arbejde for »den gamle Scavenius«. Der sigtes uden Tvivl
til Gjorslev, som Jacob Brønnum Scavenius købte i 1793. I de nærmest følgende Aar er der
gjort adskillige Forandringer, som er i Harsdorffs Stil, og som vi derfor, med Støtte i oven-
nævnte Notits, uden Betænkning kan henføre til ham. I 1794 blev Borggaardens Ringmur istand-
sat, og fra den Tid antages Murpillerne ved Indkørselen at stamme. Et Maleri fra Tiden kort

før 1840 viser, at Pillerne tidligere har baaret Vaser, ikke som nu Kugler. Samtidig blev der lavet en ny Hovedindgangsdør, og Stenkarmen maa ved samme Lejlighed være fornyet. Hovedtrappen fik et nyt Rækværk, og i adskillige Værelser kom der nye Tapeter og Paneler, bl. a. i »Rosensalen« sydligst i det øvre Stokværk, der nu første Gang nævnes med dette, siden traditionelle Navn, og hvor det enkle, men kønne Træværk endnu er bevaret ligesom i det tilstødende Værelse. I Korsarmenes Barokportaler blev der indsat Gittervinduer af Træ med spinkelt Akan-

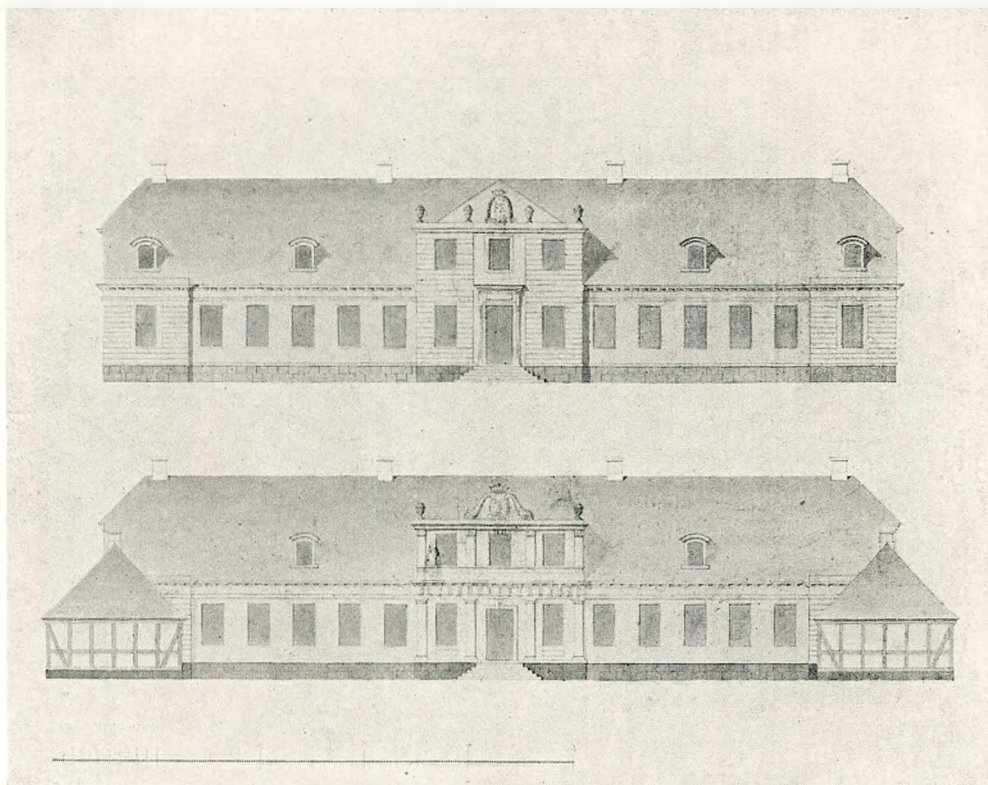

166. Hans Næss (?): Udkast til Hovedbygning paa Krengerup. Kochs Samling.

thusværk og slanke Prydvaser. Foruden Trappen og Rosensalen nævnes i Kvitteringerne Bibliotheket, den gule Stue, det røde Værelse og det blaa Værelse, som ikke mere lader sig stedfæste i Bygningen.

Harsdorff har, som det synes, aldrig haft Lejlighed til at bygge nogen Herregaardsbygning helt fra ny; først i sine sidste Aar faar han et større Arbejde paa Jomfruens Egede; men ogsaa dette bestaar væsentlig i en Ombygning. Der var dog et Par Herregaarde, som fik et afgjort Harsdorffsk Præg, enten fordi han efter Bygherrens Anmodning har grebet kraftigt ind eller fordi Bygmesteren var en af hans Elever, der gik i sin Læremesters Fodspor.

Det første synes at være Tilfældet med Krengerup paa Fyn. Hovedbygningen er opført af Grev Frederik Siegfred Rantzau, som arvede Gaarden i 1771. Efter Fuldendelsen gav han i 1783 Gaarden Navnet Frederikslund, som den har baaret til den nyeste Tid, da den har faaet det gamle Navn tilbage. Som Architect nævnes baade i Weinwicks Kunstnerleksikon og i Øst's

»Materialier til et dansk biografisk Lexikon« Hans Næss. Men Næss, der i en Aarrække var Informator ved Akademiet, først under Jardin, senere under Harsdorff, har ikke noget personligt Særpræg som Architect. I sine yngre Aar var han afhængig af Jardin, som man bedst ser det af Huset i Antonigade (Nr. 9), som han byggede i 1766, og hvor han selv boede. Han har paa

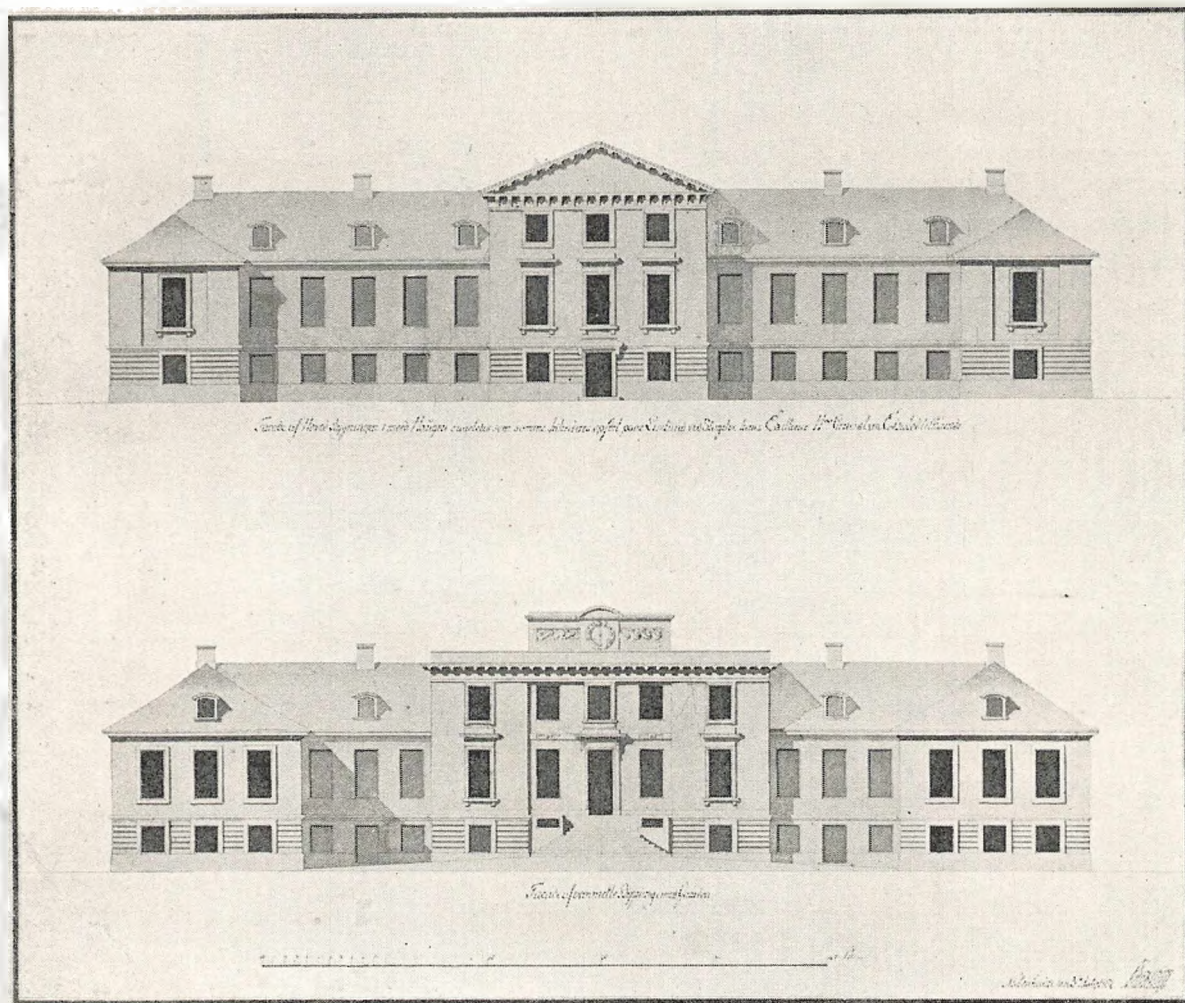

167. Kirkerups Tegning til Hovedbygning paa Store Frederikslund. Nationalmuseet.

en lidt naiv Maade pyntet Façaden med nogle Ornamerter, der efterligner dem, som Jardin har anvendt paa det gule Palæ i Amaliegade og andetsteds; men de tætsiddende Vinduer røber, at Huset er bygget paa Spekulation. Københavnerne, som jo har let til Smilet, kaldte Huset for »Slottet i Antonistræde«. Man kan vanskeligt tænke sig, at den samme Architect skulde være Ophavsmand til en Bygning, der har en saadan Kraft og Myndighed som Krengerup, og det kan kun forklares ved, at Hans Næss er kommet helt under Harsdorffs Indflydelse.

Dertil kommer et mærkeligt Forhold ved nogle bevarede Tegninger. En Tegning i Kochs Samling er et tidligt Udkast til Krengerup, hvor kun Midtpartiet er i to Etager. Denne Tegning kan godt være af Hans Næss; Midtpartiets Ornamerter minder om Jardin, men Kompositionen

er, særlig til Gaardsiden, svag og usammenhængende. Af Tegningerne til det opførte Krengerup er der kun bevaret en Kælderplan og en Plan af øverste Etage; de er ikke signerede, men der er den Ejendommelighed ved dem, at der ved Maalestokken staar »Allen«, hvilket er almindeligt paa Harsdorffs Tegninger, medens Hans Næss paa en signeret Tegning til et mindre Hus skriver »Alen«. Harsdorff har vist talt med en let tysk Akcent.

Som Krengerup nu staar, er det en af Landets smukkeste Herregaarde. Bygningen har baade Bredde og Dybde og virker fra alle Sider aneligt. De fire korinthiske Pilastre i Midtpartiet giver Gaardfaçaden en fast Holdning. De lidt fremspringende Endepartier er maaske noget smalle, men de har tilstrækkelig Vægt ved Balkondørenes Sandstensindfatninger. Havesiden har en lignende Inddeling, men Midtpartiet har et stærkere Fremspring.

Gennem Indgangsdøren paa Gaardsiden kommer man ind i et stort Trapperum, som virker ganske Harsdorffsk. Loftet støttes af to ioniske Søjler, der tillige giver en naturlig Inddeling i to Dele, en Forstuegang og det egentlige Trapperum, der ligger bagved Søjlerne og indeholder en treløbet Trappe. Det er ganske det samme System, som Harsdorff senere anvendte i det Claessenske Palæ i Helsingør. Trappen er i nyere Tid blevet noget forandret.

Noget anderledes er Forholdet med Store Frederikslund ved Slagelse, som dengang kaldtes Liselund. Gaarden kom i 1783 i General Eickstedts Besiddelse, og han har ladet Kirkerup gøre Tegningen til den nye Hovedbygning. Men Kirkerup er lige saa lidt som Hans Næss en Kunstner af selvstændig Betydning, og han fik aldrig ved en stor Udenlandsrejse Lejlighed til at tilegne sig et friere Syn. Han blev Tømmermester og Brandmajor og blev som saadan en anset Mand. Som Architect blev han navnlig benyttet af General Huth ved Bygninger, der opførtes af Ingeniørkorpset; men naar han kaldes Hofarchitekt, var det blot en Titel, som ikke maa forveksles med det vigtige Embede som Hofbygmester. Hans Tegning til Liselund er ikke tænkelig uden Harsdorff. Urkvisten over Hovedindgangen er endog en direkte Efterligning af den paa Fredensborg.

JOMFRUENS EGEDE. I en naturskøn Egn i Sydsjælland, mellem Fakse og Bregentved, ligger den gamle Herregaard Egede, sædvanlig kaldet Jomfruens Egede. Hovedbygningen er bygget af røde Munkesten omkring Aar 1500, men kort før 1800 er den undergaaet en Ombygning, hvorved Bygningen tillige blev forlænget noget ved Vestgavlen; og paa Sydsiden, hvor der i Forvejen var en mindre Udbygning, er der tilbygget en hel Fløj, der strækker sig ud i Haven. Det indre blev samtidig helt fornyet og omformet i Tidens Stil.

Et samtidigt Vidnesbyrd sætter os i Stand til at henføre Ombygningen til Harsdorff. I L. M. Vedels »Indenlandsk Reise i Aarene 1799, 1800—1801« staar der nemlig følgende: »Jomfruens Egede, en stor Herregaard, hvis Hovedbygning nyelig er forskønnet, udvidet og udpyntet, alt i den bedste Smag efter Architecturens Regler under Professor Harsdorffs Bestyrelse. Værelserne er meget smukke, Gibslofterne, Møbler, Speile, Malerierne og det Hele er meget seeværdigt, da intet er sparet for at gjøre alle Ting pyntelig uden dog at være overdreven prægtigt. Spisestuen har 2 store Pyramidal-Kakkelovne, men den ene er af Træ, malet sort og indrettet til Gjemme for Glas og Porcellain; Havestuen er i en Ottekant, meget høi med mange anbragte passende Prydelser.«

Den daværende Ejer, Chr. Fr. Holstein-Rathlou, har altsaa kun ønsket en Ombygning og Udvidelse, og noget helt nyt har det ikke været muligt at skabe; men Ombygningen har dog været saa grundig, at Harsdorff har kunnet udslette ethvert Spor af Bygningens oprindelige Stil. Det gamle Hus har vistnok været forfaldent; der blev i hvert Fald intet bevaret undtagen

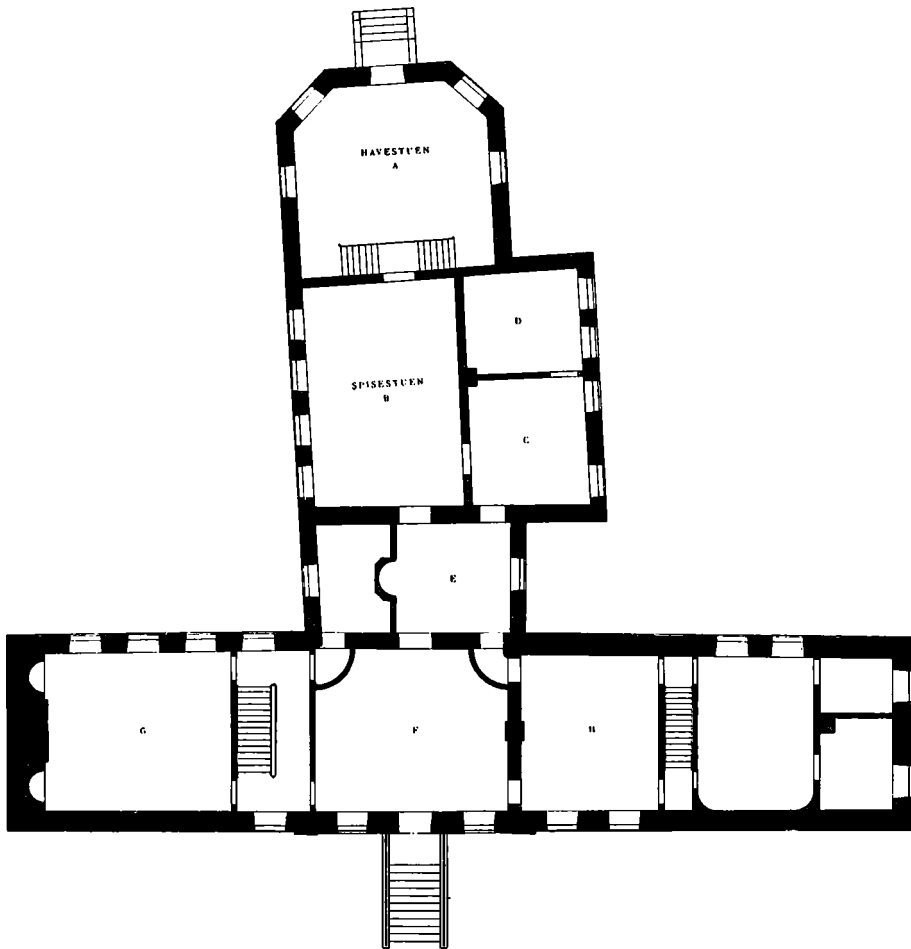

PLAN AF STUEN

168. Jomfruens Egede. Opmaaling af Odense tekniske Skoles Elevforening.

de nøgne Mure. Saa vel Ydermurenes dekorative Led som hele den indre Udstyrelse med Panneler, Gipslofter m. m. stammer fra Ombygningen. Endog det lille Værelse paa 1ste Sal i Sidefløjens ældre Del, hvor Væggene er betrukne med røde Fløjls Tapeter, der efter Traditionen skal stamme fra den Tid, da Christian V's Elskerinde, Sophie Amalie Moth, boede paa Gaarden, er i Virkeligheden udstyret i ganske samme Stil som alt det øvrige og maa ligeledes skyldes Harsdorff.

For at den nye Stil kunde træde klart frem, er de gamle Munkesten dækket af et tykt Lag Puds, som nu staar i en tung graa Farve; Façaderne har dog uden Tvivl været hvidkalkede, hvilket har givet dem et ganske anderledes lyst og venligt Udseende. Nogen helt regelmæssig

Façade kunde Bygningen ikke faa; men det støder ikke Øjet synderlig. Midtpartiet gør sig kraftigt gældende med sine Hjørnekvadre og den trekantede Fronton. Hovedindgangsdøren, hvortil en høj Stentrappe med Jernrækværk fører op, er særlig smukt gennemarbejdet. Dørindfatningen har for oven en af Konsoller støttet Afdækning med fine og dog kraftige Profiler. Over Konsollerne brydes (forkrøppes) Profilerne paa en Maade, der minder om Barokken

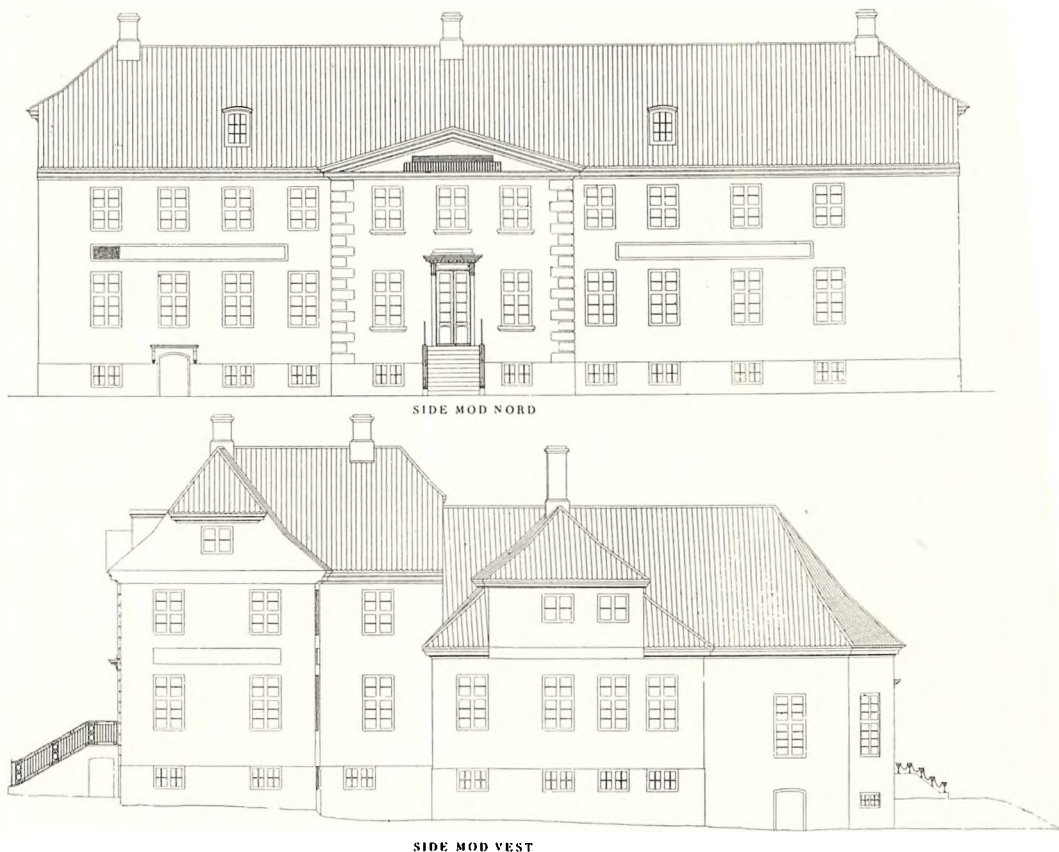

169. Jomfruens Egede. Opmaaling. af Odense tekniske Skoles Elevforening.

og er ganske usædvanlig hos Harsdorff. Man maa vist heri se et Vidnesbyrd om, at han ikke personlig har kunnet overvaage Udførelsen paa Stedet. Ellers har Façaden ikke andre Ornamente end de to brede Friser under 1ste Sals Vinduer. Den dobbelte »à la grecque« er ganske Mage til Ornamentet under Loftsbjælkerne i det Moltkeske Gravkapel i Karise, som Harsdorff havde bygget 30 Aar tidligere.

I øvrigt samler Interessen sig mest om den nye Tilbygning til Sydfløjen. Planen viser, hvorledes Harsdorff har søgt at tilpasse sin Bygning til den gamle Sidefløjs skæve Linjer. Hans nye Fløj bestaar af en næsten kvadratisk Blok, som indeholder en stor Spisesal og to mindre Værelser. Dertil slutter sig i mindre Bredde Havestuen, hvis ydre Hjørner er brudt saaledes, at den set fra Syd gør Indtryk af en otttekantet Pavillon. Da Terrainet falder stærkt mod Haven, er Gulvet sænket ca. 1 m. under Spisesalens Gulv. Forbindelsen tilvejebringes ved en Dobbelttrappe i Havesalen.

Tagformen følger ikke Planens Linjer. Den skaber Indtrykket af en langstrakt Sidefløj med en Udbygning mod Vest. Kvisten over denne har en original Tagform, som ikke minder meget om Nyklassicismen. Man kommer til at tænke paa, hvad Harsdorff i sin Erklæring om Rosenborg (S. 85) udtaler om »de gothiske og gamle Bygninger, som den fleste Tid er irregulaire og altsaa participere af irregulair Skjønhed«. Det er ligesom om han her er blevet grebet af Stedets

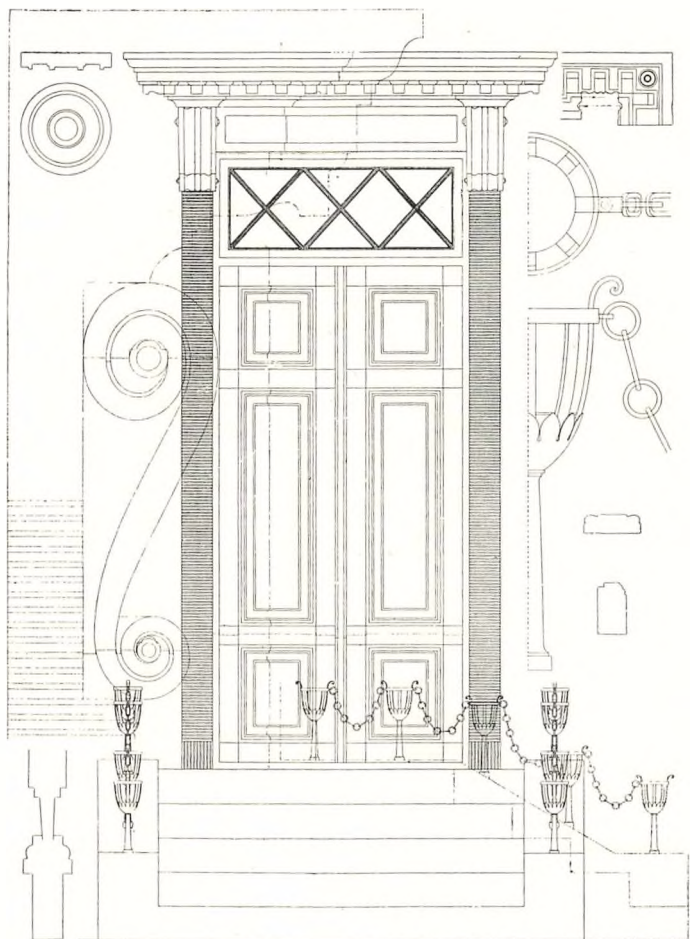

170. Jomfruens Egede. Havedør. Opmaaling af Odense tekniske Skoles Elevforening.

Stemning og har faaet Lyst til at gaa uden for Reglerne og skabe noget uregelmæssigt og male-
risk. Den ydre Havedør har en lignende Indfatning som Hovedindgangsdøren. Trappen har i
Stedet for Rækværk smaa bægerformede Opstandere af Jern, forbundne ved Kæder.

Spisesalen og Havesalen har faaet en særlig smuk Udstyrelse. I Spisesalen er der Brystpanel;
derover er Væggene inddelt i store Felter, adskilte ved Lisener, der er malet med Grottesker i
antikiserende Stil. Over de tre Døre er der malede Dørstykker, der symboliserer Dagstidene.
Vægfeltene skilles fra Loftet ved en kraftigt fremtrædende Kranliste, baaren af smaa Kon-
soller. Over og under Konsollerne løber Baand med lesbisk og ionisk Kymation. Loftet er et
Kassette-loft, hvis Indfatningslister løber skraat over Fladen. Ogsaa Havesalen har Kasset-
loft, og Kranlisten er dannet af de samme Elementer som i Spisesalen, kun i omvendt Orden,

saa at det ioniske Kymation (Æggestaven), der er formet i Stuk, sidder øverst, det malede lesbiske for neden. Væggene er inddelt med ganske tynde Stave ligesom Teltstænger, der bærer lette Buer. De fem høje Vinduer giver et festligt Lys i det smukke Rum.

Hvem der er Mester for Dekorationen i disse Sale, kan ikke oplyses; men Formodningen er for, at det er Lillie. Dørstykkerne ligner dem, der fandtes i det gamle Løveapothek. Lillie forlod Landet i 1798 og rejste til Lübeck; men da har vel ogsaa Ombygningen af Jomfruens Egede været færdig.



171. Advokat Peter Uldalls Dokumentskab. Fot.

Del er borttaget; men en faglig Undersøgelse har vist, at Skabet aldrig har været anderledes; det er et Dokumentskab.

Møblet har smukke, simple Linjer. Harsdorff forveksler ikke Møbelstil med Architektur. Der er ikke Halvsøjler eller Pilastre, heller ikke nogen fremskydende Hovedkrans eller andre fra Bygningskunsten laante Motiver. Underdelens Plade er smykket med en udskaaren à la grecque; ellers er der kun nogle faa Bronzeornamenter, deriblandt det bekendte S-formede Ornament.

I denne Forbindelse kan det omtales, at Harsdorff efter Arveprinsessens Død i 1794 maatte give Tegning til en ny kongelig Ligvogn, da den gamle var brændt under Slotsbranden. Vognen blev lavet af Boye Junge med Bistand af Lillie, som var Hofdekoratør.

MØBLER. Harsdorff har haft meget med Slottenes Møblering at gøre; han har tegnet Kakkellovne, Piedestaler, Spejle og meget andet. Men de egentlige Møbler har han vist kun sjældent tegnet; Regnskaberne tyder paa, at de som Regel blev indkøbt. Man havde jo bl. a. det kongelige Møbelmagasin, som var oprettet i 1777 efter Stadsbygmester Rosenbergs Forslag. Ledelsen gik senere over til den tyske Snedker Georg Røntgen, en Broder til den berømte David Røntgen, og efter hans Bortrejse til Lillie (fra 1783).

Det eneste Møbel, som med Sikkerhed kan henføres til Harsdorff, er et Skab, som nu findes i Kunstindustrimuseet. Det har tilhørt Familien Krohn, men er ifølge en Seddel, der er indklæbet i Skabet, oprindeligt tegnet af Harsdorff til Advokat Peter Uldall. Man kunde ved første Øjekast tro, at det er et Chatol, som er omlavet ved at den midterste

MARMORKIRKEN. Da Struensee i November 1770 standsede Arbejdet paa Frederikskirken, var det ikke Tanken, at Bygningen skulde staa ufuldendt for bestandig; Arbejdet skulde blot »bis auf anderweite allernädigste Verfügung völlig ausgesetzt werden«, som det hedder i Resolutionen af 9. November. Efter Struensees Fald tænkte man paa at fuldende Kirken under Ledelse af Stadsbygmester G. E. Rosenberg, som jo var Jardins Elev og havde gjort Konduktør-tjeneste under ham ved Kirken. Jardin skulde saa hvert Aar have gjort en Rejse herop for at inspicere Arbejdet. Denne Plan, som var fremme i 1773, blev dog aldrig til noget. Harsdorff, som havde Tilsynet med Kirken, sørgede for, at det allerede opførte blev nogenlunde bevaret; men en Fuldendelse var der ikke Raad til; thi selv i de Aar, da Højkonjunkturen gjorde Regeringen mindre sparsommelig, var dens Opmærksomhed rettet paa ganske andre Ting, Pakhuse og lignende, som kunde fremme Handelslivet i København.

Københavns Brand blev Aarsag til, at Spørgsmaalet om Kirkens Fuldendelse blev rejst paany. Ved Branden var Nikolai Kirke, den eneste af Københavns middelalderlige Kirker, som Branden i 1728 havde skaanet, blevet ødelagt. Menigheden ønskede den opbygget igen, skønt Peter Meyn, som nu var Stadsbygmester, var imod det. Han ønskede til større Sikkerhed mod Ildsvaade at skabe aabne Pladser, hvor det var muligt. Efter Magistratens Opfordring udarbejdede han dog et Projekt til Kirkens Genrejsning, eller rettere til en Ombygning i den nyklassiske Stil, som han var indviet i af Harsdorff og videre indøvet i paa sin Udenlandsrejse. Andet kunde man ikke tænke sig dengang; det vilde ogsaa have været en umulig Opgave for den Tids Architekter at restaurere Kirken i dens forrige Skikkelse. De historiske og archæologiske Studier, som har gjort det muligt for vor Tids Architekter at løse lignende Opgaver, var endnu i deres første Vorden.

Meyns Projekt er ikke uden Interesse, navnlig fordi vi her ser det første Forsøg paa at løse det Problem at bygge et Kirketaarn i klassicistisk Stil. Harsdorffs astronomiske Taarn i det trondhjemske Skoleprojekt synes at indeholde de første Antydninger til en Løsning; Meyn har allerede i de væsentlige Træk udformet den Type, som vi senere finder hos C. F. Hansen. Kunstakademiet, hvis Mening Kancelliet ønskede at høre, udtaler, at det »maa lade Hr. Professor Meyn vederfares den Ret, at det vilde være vanskeligt at uddrage noget bedre Partie af Nicolay Kirkes Ruiner, end han i det hermed tilbagefølgende Forslag har gjort. Blot deri kan man ikke være af lige Mening med Hr. Professoren, at Taarnet skulde have en Kuppel; et Gesims og en Platform med en Balustrade, eller et Gesims og en lav Fronton, troer man vilde have bedre Effect«. Erklæringen, som er af 12. Oktober 1796, er underskrevet af Juel, Wiedewelt, Harsdorff, Weidenhaupt og Abildgaard; Harsdorff var altsaa den eneste Architekt, og det er vel nærmest hans Mening, der er udtrykt i Erklæringen. Han har altsaa ikke ment, at Kuplen, som paa det astronomiske Taarn har sin særlige Motivering, skulde gaa igen paa Kirketaarne.

Akademiet gjorde tillige opmærksom paa, at Nikolai Kirke laa i Nærheden af fem andre Kirker, og at dens Genopførelse for saa vidt ikke var saa nødvendig. Der var mere Trang til en Kirke i det nye Kvarter, hvor den ufuldendte Marmorkirke laa. Det var maaske bedre at tænke paa at bygge denne færdig; thi »det er unægteligt, at om den sidste blev fuldført med nogen Afvigelse fra Jardins Projekt, vilde det geraade Kiøbenhavn til megen Ziir, hvilket neppe bliver Tilfældet med den første«. Ogsaa her synes man at høre Harsdorffs Røst; han har forstaaet

at lede Myndighederne ind paa den Vej, som han ansaa for den rigtige, og har derved selv, som saa ofte før, fremkaldt den store Opgave, som blev ham stillet.

Skulde Sagen gennemføres, maatte man opgive Tanken om at fuldføre Kirken efter Jardins Plan; det vilde blive altfor kostbart. Men Harsdorff troede at kunne tilfredsstille Fordringen om Sparsommelighed uden at slaa af paa de kunstneriske Krav. Vi kender hans Opfattelse fra det tidligere (S. 18) omtalte lille Skrift om »Maaden at bygge Kirker«, som han havde udarbejdet

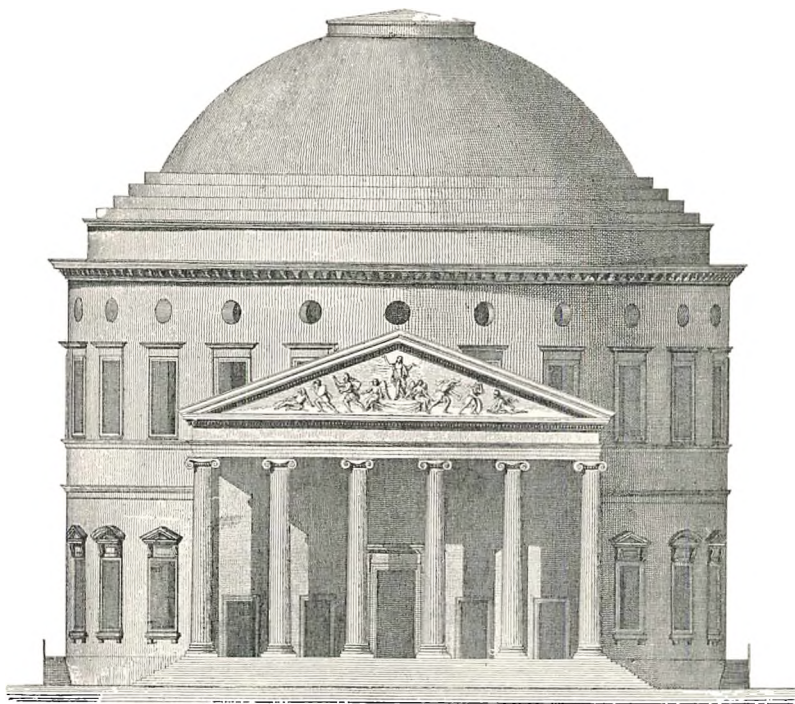

172. Marmorkirken Tegnet efter Modellen. Efter Høyen: Harsdorffs Værker.

i sin Ungdom. Man bør stræbe efter den ophøjede Storhed, som findes i Pantheon og undgaa alt, hvad der ikke kan beaande os med Tanken om Gud. »Alle rige Prydelser bør gjemmes til det inderste Dyb, til Høialteret, dog saaledes at disse Prydelser staae i fuldkommen Harmoni med Decorationen i det samlede Hele«. Disse Tanker, der fik Form under hans kunstneriske Gennembrud i Rom, maa igen være kommet op hos den aldrende Kunstner, da han øjnede Muligheden for at komme til at bygge en Kirke, hvor han kunde realisere det Ideal, der fra Ungdommen havde foresvævet ham. Det maatte derfor være ham en stor Glæde, da han den 19. November 1796 modtog en Skrivelse fra Finanskollegiet, hvori han anmodes om at gøre Overslag over Bekostningen ved at fuldende Kirken efter en anden og simplere Plan end Jardins.

Harsdorff besvarer Kollegiets Skrivelse i et Brev af 21. Marts 1797. Han beder Kollegiet undskylde, at han ikke før har kunnet besvare det opgivne Spørgsmaal, og forklarer, at han først maatte være enig med sig selv »om Maaden, hvorledes et Monument af den Betydenhed lod sig simplificere og omarbejde derhen, at det i alle Henseender kunde svare til sit første

Øyemed, blive til Ziir for Staden og til Hæder for Nationen.« Dette har fordret megen Studering og Beregning; og uagtet Projektet ikke er udarbejdet i Detaillen, mener han dog at kunne give et paalideligt Skøn om Bekostningen.

For det første »maatte de tvende efter Hr. Jardins Plan anlagte Taarne som nu overflødige falde bort, og Stenene anvendes til Kirkens Bygning«. Mod disse Taarne havde allerede det franske Akademi protesteret, da Jardins Tegninger i 1756 blev sendt til Paris. De var for øvrigt

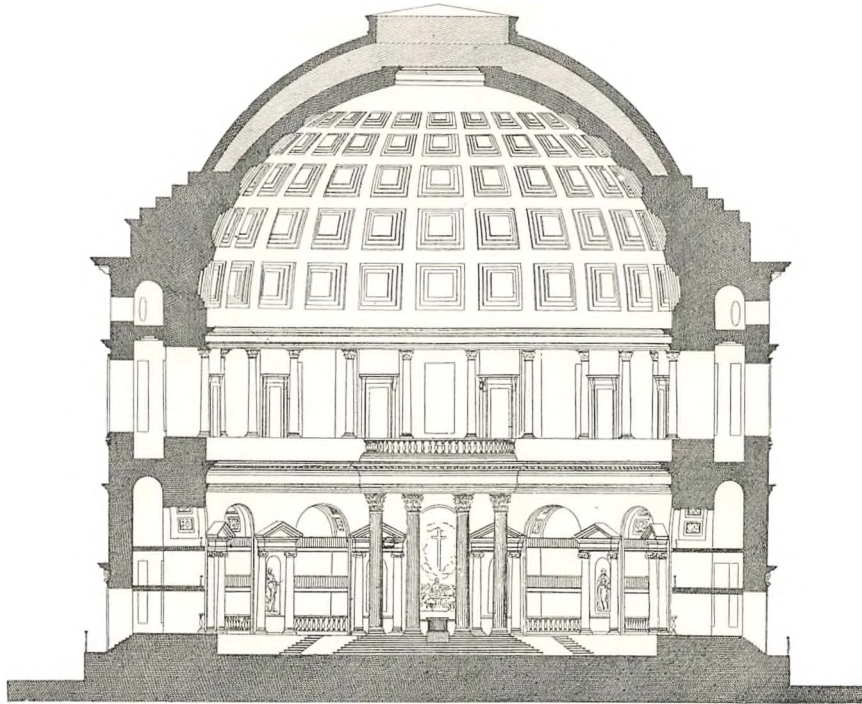

173. Marmorkirken. Snit. Efter Høyen: Harsdorffs Værker.

ikke, som Harsdorff synes at tro, anlagt efter Jardins Plan; det var en Arv fra de tidligere Projekter, og Eigtved havde lagt Fundamenterne. Af selve Kirkebygningen vilde Harsdorff benytte saa meget som muligt. Det indre cirkelrunde Rum skulde gennem 12 Arkader staa i Forbindelse med en omløbende Gang. Af disse Arkader var de seks imod Amaliegade færdige, de øvrige derimod kun paabegyndte. Dem vilde Harsdorff opføre paa samme Maade som de andre, indvendig af bornholmske Undermaals-Sten og paa begge Ydersiderne af Marmor. Det øvrige skulde opføres paa en mindre bekostelig Maade, nemlig af Mursten, indvendig og udvendig beklædt med Marmor; Soliditeten vil blive den samme, og Marmorbeklædningen vil give det hele et ensartet Udseende. Kuplen, hvis Tværmaal er 48 Alen, skal ligeledes være af Murværk. Vel har man ved den nye katholske Kirke i Berlin ladet sig nøje med en Træhvælving, skønt Kirkens svære Mure viser, at den er beregnet paa en Stenhvælving. Men Harsdorff fra-raader indtrængende en saadan forskallet og gipset Hvælving, som baade vil være lidet varig og ubrandfri. Den yderste Kuppel maa dækkes med Kobber.

Paa denne Maade tror Harsdorff, at Kirken kan bygges for 200000 Rdl., hvoraf 140000 til det indvendige, 60000 til det udvendige Arbejde. Da de Kolonnader, som Jardin havde projekteret langs Pladsens Nord- og Sydside, bortfalder, kan der sælges Byggegrunde her; og naar Nikolai Kirke nedlægges, kan der ogsaa her sælges Grunde; ved disse to Poster kunde en stor Del af Byggesummen tilvejebringes.

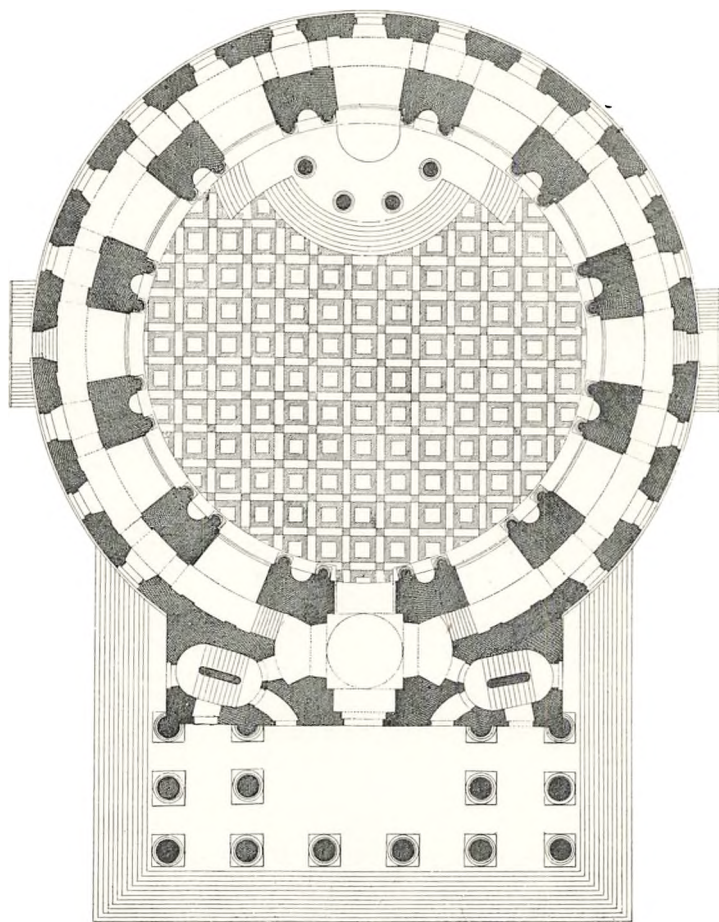

174. Marmorkirken. Plan. Efter Høyen: Harsdorffs Værker.

De Tegninger, som laa til Grund for Harsdorffs Beregning, har han ikke vedlagt, fordi de ikke var udført i Enkelthederne, men kun anlagt i Hovedtrækkene. Dog har han senere ladet Grundplanen følge med en Skrivelse, som vi straks kommer til. Det tilhørende Oprids og Snit har Fr. Schiøtt gengivet i sit lille Skrift om »Kjøbenhavnske Nybygninger ved næstsidste Aarhundredskifte«. Han finder Bygningen »temmelig tynd i sin Architektur«; men det maa ikke overses, at disse Tegninger aldrig har været bestemt til at forelægges for de bestemmende Mynigheder. Harsdorff siger selv, at han endnu ikke er enig med sig selv om de enkelte Dele, saavel af Dekorationen som af Konstruktionen, og at han ikke vil afgive et Udkast, som er ufuldstændigt. Den væsentlige Forskel paa dette Projekt og det endelige er, at Forhallen kun har

fire Søjler i Fronten. Til Gengæld er disse højere, saa at Toppen af Frontonen er i Højde med den øverste Kranliste. Forbindelsen med Rotunden er nok saa god som i det senere Projekt; men det kan ikke nægtes, at det hele gør et noget mat Indtryk.

Det er imidlertid ikke berettiget at bedømme en Architects Arbejde efter et ufærdigt Projekt. Harsdorff var selv klar over, at der manglede meget i, at dette Udkast kunde tilfredsstille ham selv og andre kunstforstandige. Man ser det bedst af den lange Tid, som gik med til den

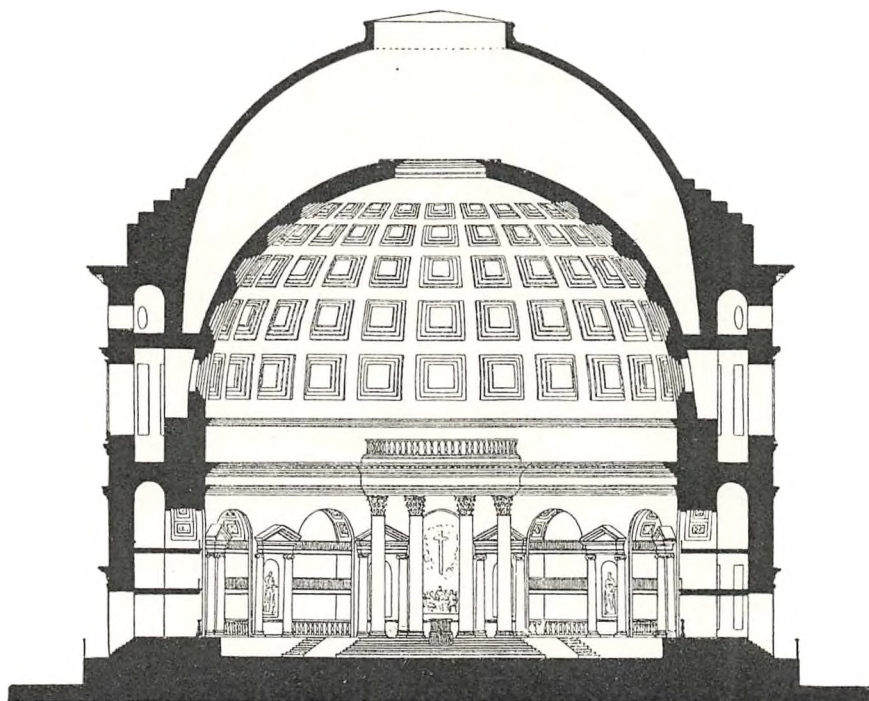

175. Marmorkirken. Den mindre Elevation. Efter Fr. Schiott: Kjøbenhavnske Nybygninger ved næstsidste Aarhundredskifte.

endelige Udarbejdelse. Finanskollegiets Svar kom omgaaende med en Opfordring til at fortsætte og fuldføre Udarbejdelsen af Planen paa den opgivne Maade; men Harsdorff brugte over et Aar til at udarbejde Projektet i Detaillen. Først den 26. April 1798 indsender han sin nye Plan med en Skrivelse, hvori han begynder med at forsikre, at han lige siden Modtagelsen af Kollegiets Skrivelse af 25. Marts f. A. har arbejdet uafslædelig paa Projektet, saa vidt hans øvrige Forretninger har tilladt det.

Med Skrivelsen fulgte tre Planer; den ene viser Grundridset efter Jardins Plan, den anden er den omtalte stærkt simplificerede Plan fra 1797, den tredje er Harsdorffs nye Plan. »Denne kan i Elevationen, forsaavidt det indvendige betrefter, udføres paa 2 forskellige Maader«, af hvilke den ene, den mindre Elevation, kan udføres for det tidligere anslaaede Beløb, hvorimod den større Elevation, som Harsdorff selv foretrækker, og hvorover han har gjort nøjagtigt Over-slag, vil koste 223534 Rdl. 5 M. 8 Sk. Til Gengæld vil Kirken kunne rumme et større Antal Mennesker. Oprids og Snit medfulgte ikke, »da Erfarenhed har overbeviist mig om, at man ved Opstalt og Profil af slige Bygninger intet tydeligt Begreb kan give om deres Effect, men snarere

misleder Tilskuernes Imagination«. Derimod havde Harsdorff ladet forfærdige en Model, som han beder det høje Kollegium tage i Øjesyn i hans Bolig paa Charlottenborg.

Denne Model findes endnu paa Charlottenborg; den er saaledes indrettet, at den i Hovedsagen viser den større Elevation, men dog ved en simpel Forandring ogsaa kan vise den mindre. Høyen har til sin Udgave af Harsdorffs Værker ladet Architekterne V. Dahlerup og V. Friderichsen opmaale Modellen og derefter tegne Planer, Snit og Oprids, som er gengivet i fire Kobberstik-Raderinger af E. Sonne. Harsdorff opgiver selv den indvendige Højde efter den mindre Elevation til 49 Alen, efter den større til 58, »hvilket er omtrent saa høyt som runde Taarn fra Gaden til Gelænderet«, den udvendige Højde i begge Tilfælde til 70 Alen, hvilket vil blive 54 Alen mindre end i Jardins Projekt, men kun 2 Alen lavere end Pantheon.

Forhallen, som har seks ioniske Søjler i Fronten, er nu gjort lavere, saa at Søjlernes Højde er $20\frac{1}{4}$ Alen mod $27\frac{1}{2}$ hos Jardin. De delvis opførte Søjler paa den Side, der vender mod Amalienborg, maatte altsaa kasseres; men Udgiften bliver alligevel mindre, end hvis alle Søjler skulde gøres i den Størrelse, som Jardins har. Efter Jardins Projekt skulde der ogsaa være en Forhal mod Store Kongensgade; Harsdorff har kun een Forhal; men den er, under Paavirkning af Pantheon, gjort dybere, idet der er fire Søjler i anden Række, hvortil kommer fire engagerede Søjler i tredje Række. Forhallen er derved blevet mere monumental; men det stærke Fremspring er ikke gunstigt for Bygningens Helhedsvirkning, og Forbindelsen med Rotunden er ikke rigtig god.

Harsdorff benytter denne Lejlighed til at sige nogle smukke Ord om sin Lærer Jardin. Efter at han har forklaret, at Forandringen af Hovedportiken er en Følge af hele Bygningens Forandring, siger han: »Det skulde gøre mig ondt, om nogen kunde troe, at jeg herved vilde søge at nedsætte Hr. Jardins Fortieneste som Architect. Jeg ærer denne Mands Minde som en af de første Kunstnere, der bidrog til den slette Smags Undertrykkelse og den ædle antike Simplicitets Introduction; men jeg troer, man viiste ham kun liden Tieneste ved at lade et Stykke af hans Arbeide blive uforandret, som han kun har tænkt sig i Forbindelse med det Hele, naar dette Hele ikke mere kan faae Existence«.

I Sammenligning med Jardins Pragtbygning er Kirkens Ydre blevet stærkt simplificeret. Kravet om Sparsommelighed faldt imidlertid sammen med Kunstnerens Bestræbelser efter at virkeliggøre sit Ideal, nemlig at bygge en Kirke, der mindede om det romerske Pantheon. Han siger selv i Skrivelsen, at han stedse under Kompositionen har haft dette Oldtidens Mesterværk i Tankerne. »Uden slavisk at følge denne Bygnings Partier har jeg (om jeg tør udtrykke mig saa) søgt at overbringe dens Aand i Friderichs Kirke. Hvis jeg herudi har været heldig, er mit Ønske opnaaet«. I det indre savnes ikke en vis Pragt, og Harsdorffs Komposition virker roligere og behageligere end Jardins, hvor den store Mængde af Søjler og den kunstige Kuppelkonstruktion med Gennemblikket til den malede Himmel overvælder Beskueren og ikke er egnet til at stemme Sindet til Andagt. Harsdorff har helt udeladt de indre Kolonnader og erstattet dem ved at dekorere Væggen med engagerede Søjler i fast Forbindelse med Murværket. I det nederste Stokværk er Pillerne mellem Arkaderne smykkede med ioniske Søjler, der omgiver Nicher og bærer Frontoner. For oven, hvor Muren er gennembrudt af store firkantede Aabninger, er Søj-

lerne korinthiske og Nicherne er komponerede som Døraabninger. I den mindre Elevation falder den øvre Søjlerække helt bort.

Det mest ejendommelige i Kirkens Indre er den Maade, hvorpaa Partiet omkring Alteret er komponeret. Et egentligt Kor kunde Kirken jo ikke faa, men Harsdorff rejser foran Alternichen en Søjlestilling, der omgiver en halvrund ophøjet Plads, hvortil nogle Trin fører op. Søjlerne, som er korinthiske, bærer det sædvanlige Overværk og derover en Balustrade.

Efter et Par Maaneders Overvejelser indkom Finanskollegiet den 17. Juli 1798 med en Forestilling, hvori det anbefaler Akademiets og Harsdorffs Forslag om at se bort fra Genopbyggelsen af Nikolai Kirke og i Stedet fuldende Marmorkirken. Derefter faldt den 25. Juli en Resolution, hvori det bifaldes, at Finanskollegiet »indlader sig i videre Mellemlhandling angaaende Fuldførelsen af Frederiks Kirke paa Amalienborg efter Justitsraad Harsdorffs Plan, dog med den mindre Elevation i Henseende til Kirkens indvendige Høyde«. Om Bekostningen skal der korresponderes med Rentekammeret og om »det kunstmæssige i Planen« med Akademiet.

Akademiets Betænkning, som indkom den 15. September, er af betydelig Interesse. Først blev det overdraget de særlig sagkyndige, Professorerne Meyn og Magens, at undersøge Modellen og afgive deres Skøn. I deres fælles Erklæring udtaler de først, at de foretrækker den mindre Elevation, forudsat at Aabningen i Kuppelens Midte ikke bliver tillukket; thi Harsdorffs Tanke, at de nederste Kassetter i Kuplen skulde forsynes med Luger, der kunde lukkes op, for at lade Lyset falde ind, kan de ikke bifalde. Over Kuppelens Aabning maa der enten lægges Vinduer eller gøres en »Lygte«. Indvendig vil Kirken faa et bedre Udseende, naar Søjlerne omkring Alteret borttages og der i deres Sted anbringes et simpelt Brystværn. Portalen er uden al Tvivl i en langt bedre Stil end den af Jardin halvt opførte, »dog skulde man have ønsket den korinthiske Orden, som den skjønneste, istedet for den ioniske, da hiin fremfor denne blev brugt af de Gamle ved Templernes Bygning«.

Derefter fik de andre Medlemmer Lejlighed til at udtale sig. Wiedewelt, Stanley og Cornelius Høyer slutter sig uden Forbehold til Harsdorff og tager Afstand fra Meyns og Magens's Indvendinger. Høyer bemærker, at det af Finanskollegiets Skrivelse ses, at »Høye Vedkommende allerede have erklæret sig for den mindre Elevation«. Selv vilde han foretrække den større. Weidenhaupt foretrækker derimod den mindre Elevation, men han vil ikke undvære Søjlerne omkring Alteret. Miniaturemaleren W. A. Müller, som var tysk født og skriver paa Tysk, er meget højt oppe: »Den Eindruck, den des Herrn Justizrath Harsdorffs Model bey mir machte, kan ich nicht hinlänglich beschreiben, weil meine Seele bey dieser Betrachtung (sowohl von aussen, als auch von innen) so gestimmt wurde, dass es sich besser denken als beschreiben lässt«. Abildgaard rammer med sin sædvanlige Skarpsindighed det svage Punkt; han ønsker »om mueligt, at Portalets Gesims forbandt sig paa en anden Maade med Hoved-Bygningen«. Han finder Meyns og Magens's Anmærkninger »ikke ugrundede«; navnlig er han enig med dem i, at Søjlerne omkring Alteret bør fjernes. Medailløren P. L. Gianelli er enig med Abildgaard med Hensyn til Portalen; han mener, at det vil se ud, som om den var tilføjet af en anden og ikke bygget paa samme Tid som Kirken. Men i øvrigt maa han tilstaa »ikke at have seet skjønnere Kirke end den af Hr. Justitsraad Harsdorff i Model foreviste«. De andre Medlemmers Vota

er ganske korte. Juel slutter sig til Abildgaard, Lorentzen til Harsdorff; flere Medlemmer erklærer sig for inkompetente og henstiller Sagen til Architekterne.

I sit Svar, som Harsdorff den 24. Oktober sendte til Finanskollegiet, vender han sig ret skarpt imod Meyn og Magens. Han forstaar ikke, hvorfra de har faaet den Idé, at Aabningen over Kuplen skulde lukkes; den skal dækkes med et horisontalt Vindue; men da der i vort Klima falder Sne om Vinteren, som kan tildække Vinduet, er Lugerne i Kuplens Kassetter nødvendige; men de skal kun bruges paa mørke Vinterdage. Forslaget om en Lanterne haaber han underdanigst ikke behøver at besvares. Naar Meyn og Magens vil have de Kolonner fjernet, der danner en Halvcirkel omkring Alteret, er det en Indvending, som Harsdorff ikke havde ventet. »Af alt, hvad jeg har componeret i mine Dage, er der intet, hvormed jeg har været mere fornøiet end med dette Alter. Tanken er original, og min Imagination indestaaer mig for dens Effect. Ogsaa have Mænd, paa hvis Dom jeg kan forlade mig, ønsket mig til Lykke med denne Opfindelse, og det skulde meget smerte mig, om den blev udført«. Med Hensyn til Portiken kan Harsdorff ikke være enig med de to Professorer i, at den korinthiske Orden blev brugt af de gamle ved Templer fremfor den ioniske, »da Grækerne, fra hvem al god Bygningskunst har sit Udspring, langt oftere betiente sig af den doriske end nogen anden Orden til deres Templer«. Han giver her sine gamle Elever en lille Lektion, fordi de er blevet hængende i deres romerske Ungdomsstudier og ikke, som Tiden kræver, studerer Grækerne.

Meyn og Magens havde ogsaa gjort opmærksom paa, at naar den mindre Elevation vælges, kan Kirken udvendig blive 5 Alen lavere og de runde Aabninger bortfalde. Hertil bemærker Harsdorff, at han allerede har indberettet dette til Rentekammeret i en Skrivelse af 24. August, hvori han har beregnet Omkostningerne ved den mindre Elevation. Dette Overslag var paa 204243 Rdl. 40 Sk.

Overfor Abildgaard gør Harsdorff gældende, at den samme Indvending er gjort ved Pantheon, hvor nogle Oldgranskere paastaar, at Hovedbygningen og Portiken ikke er opført paa samme Tid. Han har, for at forekomme en Kritik, som han ventede, forsøgt at udfinde en anden Forbindelsesmaade; men hans Umage har været forgæves, og han tror ikke, at nogen anden kan angive noget bedre.

Om Bekostningen skulde jo Rentekammeret udtale sig. Kammeret kunde vel ikke afgive nogen bestemt Erklæring, da der endnu ikke forelaa detaillerede Tegninger og Overslag; men det fandt det sandsynligt, at Kirken kunde bygges for det af Harsdorff anslaaede Beløb. I Finanskollegiet forhøjede man dog, for at være paa den rette Side, Beløbet til 250000 Rdl., og der blev i Januar 1799 affattet en Forestilling, hvori det foreslaas at begynde nu, hvilket motiveres saaledes: »Det er just nu det belejlige Tidspunkt, da den Mand, som kan udføre det, endnu netop har Kræfter dertil. Naar ikke denne Omstændighed var, maatte Finans-Collegium have ønsket Sagens Udsættelse til en anden Tid«.

Der hersker nogen Tvivl, om denne Forestilling er blevet approberet ved en formelig Resolution. Det ser ud som om Resolutionen vel er faldet, men ikke blevet ekspederet paa Grund af Harsdorffs Sygdom og paafølgende Død. En Familietradition, som Schaper bestemt fastholder, siger, at der kom mundtlig Meddelelse om Approbationen, medens Harsdorff laa paa sit Dødsleje; man søgte at holde det skjult for ham, men ved Uagtsomhed blev det røbet.

»Glæden var ham for stor; den paafølgende Nat phantaserede han meget stærkt, og ikke mange Dage efter var han ikke mere«.

Naar Collin siger, at Sagen i Januar 1799 blev aldeles henlagt, er det altsaa en Fejltagelse. Selv efter Harsdorffs Død blev den ikke straks opgivet. I København var der ganske vist ikke nogen Architect, som man vilde betro at fortsætte Harsdorffs Arbejde; men nede i Altona sad den Bygmester, som var bestemt til at blive hans aandelige Arvtager. Rentekammeret sendte i Henhold til en Resolution af 22. Oktober 1800 samtlige Papirer, som angik Kirken, til C. F. Hansen med Anmodning om at forfatte bestemte Overslag og Detailtegninger, og Hansen har i nogen Tid med megen Iver arbejdet paa den nye Opgave. Dette fremgaar med Tydelighed af et Brev fra ham til Murmester Schaper af 5. December 1800. Han udtaler sin Glæde over at være udset til Kirkens Bygmester og beder Schaper at sende Plan, Profil og Façade af Modellen samt de allerede udarbejdede Tegninger, som han har set i København under et Besøg hos Schaper. Han vil lade den unge Peder Malling optegne Konturen af Bygningen, som den staar. Naar der alligevel ikke kom noget ud deraf, maa Grunden være den, at de andre Opgaver, som samtidig blev stillet C. F. Hansen, Genopbygningen af Christiansborg og Opførelsen af et nyt Raadhus, var mere paatrængende og lagde Beslag paa alle hans Kræfter.

CHRISTIANSBORG. Genopførelsen af Slottet var ogsaa en Opgave, der vilde være tilfaldet Harsdorff, dersom Døden ikke saa brat havde afbrudt hans Kunstnerbane; men i Øjeblikket var Spørgsmaalet ikke saa brændende, da Kongehuset jo var ret godt indlogeret paa Amalienborg. Værre var det, at næsten alle Domstolene samt Magistraten var husvilde, og Kancelliet fremsatte derfor i en Skrivelse til Rentekammeret af 20. Juni 1795 den Tanke, om ikke en af Christiansborgs Fløje kunde indrettes for Højesteret, Hof- og Stadsretten, Politiretten, Forligskommissionen og tillige tjene som Raadhus. Harsdorff, som blev anmodet om at »meddele sine Tanker«, fraraader bestemt dette Forslag. Han mener, at Christiansborg bør genopføres som Kongebolig paa den Maade, at den store Karré isoleres ved Nedbrydning af Løngangene, og Højden formindskes noget ved at nedtage een, maaske to Etager. Domstolene vil han anbringe i Kirkebygningen, som altsaa kommer til at ligge frit; et Slotskapel kan saa senere indrettes paa selve Slottet.

Denne forstandige Plan fandt dog ikke Bifald paa højere Steder. I Resolutionen, som faldt den 9. September 1795, paalægges det Harsdorff ikke blot at udarbejde den bedste Plan til Retternes og Raadhusets Indretning i en af Slottets Fløje, men ogsaa at skaffe Plads til Kunstakademiet sammesteds, »alt saaledes, som om Christiansborg Slot ikke til Kongebolig blev at opføre«. Kirkebygningen maa ikke anvendes, da den er bestemt til andet Brug. Der var Tale om at gøre den til Sognekirke for Nikolai Sogn.

Harsdorff gaar saa i Gang med at udarbejde Planen, men støder herunder paa mange Vanskeligheder. Da Rentekammeret den 5. December rykker ham for en Besvarelse, »da det med denne Sag synes at haste«, svarer han, at han fra ingen af Vedkommende undtagen Kunstakademiet har faaet Underretning om, hvad Plads de behøver. I Januar 1796 spørger han, om der skal indrettes Arrester i Kælderen, og faar saa den Besked, at der skal være Arrester for Forbrydere, men ikke for Gældsarrestanter. Disse plejede man at anbringe i Stadens civile Arresthus, som

ogsaa var brændt, og da Spørgsmaalet om dettes Genoprettelse et Par Aar efter kommer for, lykkes det Harsdorff at føre hele Sagen ind i et nyt Spor. I en Skrivelse fra Slutningen af 1798 udtaler han:

»Af den tilsendte Plan seer jeg, at Slutteriets Grund er forøget til mere end det Dobbelte, der er altsaa ingen Tvivl om, at der jo paa dette Sted kunde opføres et meget vel indrettet og rummeligt Arresthuus. Ligeoverfor ligger Waisenhuusets Grund, og hvis man kan troe et, paa Sandsynlighed grundet Rygte, bliver denne Stiftelse ikke mere opført paa dette Sted. Skulde denne Formodning komme til Virkelighed, var der ingen bequemmere Plads i Byen til at opføre et Hotel de Ville eller Domhuus end denne, hvori kunde indrettes alle fornødne Leiligheder for Magistraten, Hof- og Stadsretten, Politieretten og Forliges Commissionen, og saaledes disse Tribunaler, som have saa megen Rapport med hinanden, til største Bequemmelighed, saavel for Publicum som alle Betiente, blive forenede i een Bygning med det offentlige Fængsel tet ved«.

Rentekammeret var nu tilbøjeligt til at foretrække denne Plan fremfor at skaffe Plads til disse Institutioner i en af Christiansborgs Fløje, men en endelig Afgørelse kunde ikke træffes, saa længe det ikke var afgjort, om Vaisenhuset skulde genopbygges paa den gamle Plads. Og inden dette skete, var Harsdorff død; men det er dog ham, der har udkastet det Program for Raadhusets Genopbygning, som det blev forbeholdt hans Eftermand C. F. Hansen at udføre. Harsdorffs Planer til dette Projekt, i alt 30 Stykker, blev efter hans Død afleveret til Meyn, men er senere forsvundne. Derimod har man nogle Tegninger af Kirkerup, dels til Konservering af Slotsruinen, dels til Slottets Benyttelse som Raad- og Domhus m. m. Man ser heraf, at det var Fløjen ud til Slotspladsen, der var bestemt til dette Brug.

DØD OG EFTERMÆLE. Harsdorff døde Natten mellem den 23. og 24. Maj efter Midnat, to Dage førend han fyldte sit 64de Aar. Ved Efterretningen om Dødsfaldet udbrod Kronprinsen, henvendt til Kronprinsessen: »Maria! Danmark har mistet en af sine store Mænd — Harsdorff er død«. Han udtalte hermed, hvad mange følte. Skønt den Fortlingske Familie havde et stort muret Gravsted ved Petri Kirke, blev Harsdorff efter sit eget Ønske begravet paa Assistens Kirkegaard. Indskriften paa Kistepladen blev forfattet af Thomas Thaarup; nogle smukke Mindeord i Adresseavisen for den 31. Maj, underskrevet W., skal være af Wiedewelt. Han kalder ham Menneskevennen Harsdorff og slutter med disse Ord: »Med et af Sygdom udtæret Legeme gik Du taalmodig frem hernede, selv bevidst, at Du havde gjort mange lykkelige, ingen ulykkelige«.

Det føles som et Savn, at der ikke er bevaret noget Portræt af Harsdorff. Et malet Brystbillede i Det nationalhistoriske Museum paa Frederiksborg, der i Katalogen betegnes som »muligvis C. F. Harsdorff«, kan ikke komme i Betragtning. Det forestiller en yngre Mand i Dragt fra Aarhundredets Slutning. I Baggrunden ses foruden en Søjlebygning ogsaa et Skib, hvilket synes at hentyde til Virksomhed i Søetatens Tjeneste. Det kunde altsaa maaske være Magens. Dennes Træk som ældre Mand kendes fra et smukt Miniaturemaleri af Chr. Hornemann, tilhørende Kunstakademiet; men Ligheden er ikke saa stor, at man deraf kan uddrage noget Bevis.

I 1866 ønskede Komiteen for den nye Udstillingsbygning, at Forhallen skulde smykkes med Statuer af »Heroerne i den danske Kunsthistorie«. Af disse var Eckersbergs færdig (Evens),

Thorvaldsens var modelleret (Peters); som den tredje vilde man lade Stein modellere Harsdorff. Der blev i den Anledning skrevet til Pastor Schaper, om Familien ejede noget Portræt af ham, og hvad man ellers vidste om hans Udseende. Schaper erklærede, at der aldrig havde eksisteret noget Portræt, da hans Bedstefader havde den Grille ikke at ville lade sig male. I øvrigt vidste man kun, at han var blond og havde meget lyse blaa Øjne, en Oplysning, som jo ikke var af stor Værdi for en Billedhugger. Alligevel søgte Schaper paa enhver Maade at gøre det muligt for Stein at modellere Statuen, da Komiteen ellers vilde sætte Bindsbøll i Stedet. Han skaffede Portrætter af andre Medlemmer af Familien og lod sig selv fotografere i »fire Faser«. Paa dette Grundlag gik Stein »med freidigt Mod« i Gang med at modellere Statuen, som nu staar i Forhallen. Høyen syntes ikke om den; »det er jo Pastor Schaper i Maskeradedragt«, sagde han. Dragten med den trekantede Hat og Spanskroksstokken, Haarbuklerne og den lille Nakkepisk svarer til den Beskrivelse, som Oehlenschläger giver i sine Erindringer (1. Bd. S. 25). Han havde som Barn ofte set »den venlige Gubbe« i Forældrenes Hjem paa Frederiksberg.

Der har maaske alligevel engang eksisteret et virkeligt Portræt af Harsdorff. Kobberstikker Clemens's franskfødte Hustru Marie Jeanne, født Crévoisier, blev agreeret af Akademiet i 1782 og fik til Opgave som Medlemsstykke at male Harsdorffs og Weidenhaupts Portrætter i Pastel. Men disse findes ikke paa Akademiet og har, som det synes, aldrig været der; det er et Spørgsmaal, om de overhovedet er blevet malet.

Det er ofte blevet beklaget, at Harsdorff ikke naaede at løse de store Opgaver, som beskæftigede ham i hans sidste Aar, og at han egentlig aldrig fik Lejlighed til at skabe noget rigtig stort Bygningsværk. Men naar man ser tilbage paa hans 35aarige Virksomhed, faar man dog Indtryk af et ualmindelig rigt Kunstnerliv. Hans Produktion er saa mangeartet og skænker den, der fordyber sig deri, saa ren en Nydelse, at man ikke føler noget Savn. Og det er ikke sikkert, at Marmorkirkens Fuldendelse og Christiansborgs Genopførelse vilde have forøget hans Berømmelse. Selv om C. F. Hansen, som dog havde en særlig Evne til at magte de store Opgaver, gælder det, at hans Privathuse i Altona og Landsteder ved Elben som Kunstværker mere nærmer sig det fuldkomne end de monumentale Bygninger i København, Raadhuset maaske alene undtaget. Og med Harsdorff kunde det være gaaet ligesom med Eckersberg, hvis Marinebilleder og smaa Architekturstykker har været nok til at sikre ham et udødeligt Navn, medens hans store Historiemalerier hverken gør fra eller til.

Naar man sammenligner Harsdorff med hans nærmeste Forgængere, er der en kendelig Forskel. Thura og Eigtved var talentfulde Architekter, og naar de valgte denne Livsstilling, var det ikke en Følge af tilfældige Omstændigheder; de fulgte begge et indre Kald. Men de føler sig ikke i samme Grad som Harsdorff som Kunstnere. De ønsker at tilfredsstille deres kongelige Bygherre ved at vise, at de grundig kender den Bygningsstil, som er paa Moden i Udlandets Residensstæder, og de forstaar med Smidighed at anvende den paa de forskelligste Opgaver. Men de kommer aldrig rigtig ud over det, som de har tilegnet sig i deres Ungdom, og til sidst løber Tiden fra dem. Anderledes med Harsdorff; han er i bestandig Udvikling og stadig besjælet af en ideal Stræben. Den antike Kunst er hans Ledestjerne, og han finder først hos Romerne, senere hos Grækerne de Elementer, hvorefter han opbygger sin egen Skønhedsverden. Han er i Kontakt med samtidige Bestræbelser i andre Lande, men han følger ikke i nogens Fodspor;

han er selv en lysende Førerskikkelse. Klassicismen har skabt større og mere pragtfulde Monumenter i andre Lande, men intet der saa fuldkomment tilfredsstiller Beskueren som Harsdorffs Kolonnade.

Som Følge af den ubetvingelige Drift til at virkeliggøre det kunstneriske Ideal, som foresvæver ham, bliver Harsdorffs Liv en bestandig Kamp med uforstaaende Embedsmænd og materielle Hindringer af forskellig Art, en Kamp, hvor han ikke sjældent maa bukke under. Men ofte har han haft den Glæde at se sine Ideer vinde Sejr, og han maa have haft en stor Over-talelsesevne, baade mundtlig og skriftlig. Mænd som Struensee og Guldberg har bøjet sig for hans Geni; Kronprins Frederik har agtet ham højt, og selv hans Modstandere i Administrationen anerkendte hans usædvanlige Kunstnerevne. Det er en Nydelse at læse Harsdorffs Embedsskrivelser, naar han kommer ind paa kunstneriske Spørgsmaal, især i de senere Aar. Ogsaa paa dette Punkt er der en fortsat Udvikling. I de yngre Aar er hans Sprog ofte noget ubehjælp-somt, til Dels vel af den Grund, at han snart maatte skrive dansk og snart tysk; men i de sidste Aar er Sproget saa flydende, saa rent og smukt som hos nogen samtidig Forfatter.

Den Kunstretning, som Harsdorff tilhører, er international, og der er ikke hos ham nogen Stræben efter at skabe en national Kunst. Ved Marmorkirken taler han om, at det er hans Øjemed at tilvejebringe et Tempel, der kunde være Nationen værdigt; men hans Tanker dvæler i Italien og Grækenland. Den overordentlige Yndest, som hans Værker altid har nydt hos det danske Folk, vilde dog ikke være forklarlig, hvis der ikke i hans Kunst var noget, der rørte den nationale Følelse; og hans Popularitet har næppe nogensinde været større end i den Tid, da nordisk og national Kunst var Feltraabet. Ellers var det ogsaa ubegribeligt, at Høyen kunde foreslaa Selskabet for nordisk Kunst at vælge netop Harsdorffs Værker til Udgivelse. Det er ikke let at sige, hvad det er i Harsdorffs Kunst, som særlig tiltaler os Danske. Man maa nøjes med den Forklaring, at den kunstneriske Følelse, som aldrig svigtede ham, ogsaa paa dette Punkt har været ham en sikker Vejleder.

BILAG

HENVISNINGER OG TILFØJELSER

BILAG.

BILAG 1.

Rom, 9 Novbr. 1780.

Høyædle og Velbyrdige Herr Justits Raad

Deres meget Ærede Skr. af 9 Octbr. d. A. haver jeg rigtig erhholdet og af samme med megen Fornøyelse erfaret, at De med samtlig Familie befinder Dem alle vel; hvad mig angaaer, da har jeg Gud skee Tak til Dato befundet mig ret vel, ihvorvel Sommeren var overmaade varm, saa at Romerne ikke kunde mindes sig en saa stærk Hede. Sygdom regerte forskrækkelig stærk, og er her mangfoldige Mennesker døde. Da Heden var nogenledes passeret, gjorde Magens og jeg en Reyse til Tivoli, herfra til Palestrina, Frascati, Albano, alt til Fods, og befandt os meget vel ved samme. Vi har og sat os fore, om Gud vil, at gjøre en Reyse til Neapel midt i Januari Maaned næstkommende; vi har 2de Landsmænd, som allerede er reyst derhen for at blive der Vinteren over, nemlig Herr Kammer-Junker von Heynen og Herr Zoega. Dersom deres Velbr. har noget at befale mig der, da maa jeg udbede mig Deres Skrivelse, saasnart De har bekommet dette Bref, thi ellers kan jeg ikke vente at faa det inden min Afreyse. Skulde der ellers i værende Tid forefalde noget, som De vilde berette mig, da lader De Brevene gaa under samme Adresse som forhen til Herr Legations-Raad Barazzi, som har den Godhed at besørge dem mig tilstillet.

Hermed kan jeg og lade Deres Velbr. viide, at de Kaabere af Titti Bade¹⁾, saavelsom Tegninger til 2de Sahle decoreret med Arabesker, har jeg pakket ind og overleveret til Hr. Barazzi, under Deres Velbr. Adresse, som besørger samme tilligemed nogle Sager, som han sender til Hr. Professor Abildgaard.

betalt for Kaaberne af Titti Bade.....	8½ Zechiner
for Tegninger til de 2de Sahle.....	8 —
	<hr/>
	i alt 16½ Zechiner

Disse Penge lader jeg mig efter Deres Velbr. Ordre udbetale i næste Uge af Hr. Barazzi, som derefter trækker paa Deres Velbr.

Dersom De vil spendere 13 Zechiner paa Kaaber af Raphaels Loge, maa jeg bede mig underrettet, thi jeg har ikke villet anskaffe disse uden Deres positive Ordre, eftersom den løber i Penge. Om de forlangte Vogne til at kiøre Steen paa skal jeg give Dem Efterretning, saasnart

¹⁾ Kejser Titus' Thermer.

jeg er kommen tilbage fra Neapel, da jeg maaske kunde træffe nogle undervejs af en anden Façon end de, som man betiener sig af her; disse her er ligesom de, jeg har seet i Frankerig, nemlig med 2de store Hiul; jeg skal og med det samme sende Dem en liden Tegning af hvad som jeg finder af denne Sort; i den Pakke, som jeg har sendt bort til Deres Velbr., er 2de Kaaber af den Farnesiske Tyr, Værker¹⁾, som jeg maa bede, at De vil lade tilstille Herr Rosenberg²⁾; jeg har faaet dem af en Procorator, som har været hans Vert; det skal være 2de, som mangler ham i hele Samlingen. Soufflot³⁾ er bleven begravet med megen Pomp; han har haft mange Fataliteter disse sidste Aar, da de har skrevet noget forskrækkeligt imod ham i Henseende til hans Kirke; deels havde han og adskillige Fiender for hans utidige Stolthed.

Hermed har jeg den Ære at sende Deres Velbr. en Cataloge over adskillige Vuer her i Rom, der ere meget vel tegnede, og jeg finder Prisen meget billig. Dersom Deres Velbr. skulde have Lyst til at gjøre Depense paa samme, maa jeg bede mig underrettet; forresten vidste jeg ikke videre for denne Gang, end som en ærbødig Hilsen fra Magens, som venter med Smerte paa Bref fra Dem, recommanderer mig ydmygst hos Deres Velbr., naar noget maatte forefalde, hvortil De agter mig værdig, til mine Vilkaars Forfremmelse; næst min ærbødigste respect til Deres Frue og samtlige Familie, har jeg den Ære at henleve Høyædle og Velbyrdige Hr. Justits Raad

Deres Underdanige Tiener

Meyn.

BILAG 2.

Høyædle og velbyrdige Herr Justits-Raad.

Med denne Leylighed ved Herr Magens har jeg den Ære at gratulere Deres Velbr. med samtlige Familie til et lyksaligt Nytaar.

Dernæst har jeg den Ære at aflægge min ærbødigste Taksigelse til Deres Velbr. for den idelige Omsorg, som De har for mig, og for den Lyst, som De har givet mig til at fortsætte den mig ved samme forhvervede Kongl. Naade. Udbeder mig hos Deres Velbr. at maa stedse forblive i Ihukommelse, naar nogen Leylighed skulde gives til amploye, hvortil De maatte agte mig værdig; og som jeg ved, at jeg ikke har nødig at gjøre Deres Velbr. nye Forslag, men er meget sikker om Deres Bestyrelse i saa Fald for mig, rester mig for denne Gang intet videre end udbede min underdanige Respekt til Deres Frue og samtlige Familie, henlever med største Estime, høyædle og velbyrdige Herr Justitsraad

Rom, d. 5 Januar 1781.

Deres underdanige Tiener

Meyn.

P. S. Den 14 Januar gaar jeg til Neapel, og skal jeg ved min Tilbagekomst til Rom give Deres Velbr. Efterretning om denne Reyse; udbeder ydmygst, at Deres Velbr. ikke vil forglemme mig med Deres Skrivelse, naar Tiden vil tillade Dem samme.

¹⁾ Schaper har læst »Fyrværker«(1); i »Værker« er der vist ogsaa en Fejlæsning.

²⁾ Georg Erdmann Rosenberg, Stadsbygmester i København 1772—88.

³⁾ Pantheons Bygmester; se S. 10.

BILAG 3.

Høyædle og Velbyrdige Hr. Justitsraad.

Deres meget ærede Skrivelse af 25 Januar haver jeg med megen Fornøjelse erhholdet, takker Dem meget for den Efterretning, som De har meddelt mig om Hs. Kongl. Høyheds Naadige Resolution om min Hjemreyse og om min sidste Aars Pensions Udbetalelse til at bestride samme med. Efter Høystsamme Resolution har jeg besluttet at begive mig paa Reysen den 8de April. Det som er mig imod at forlade Rom, er at have den Lykke ved at vende tilbage til mit Fædreland at see Dem igien, som med saa utrættet Kierlighed til mig har stedse søgt at befordre mit Vel. Først at De i mine unge Aar har givet mig de Principier til mine Studier, hvoraf jeg har høstet saa mange angenehme Frugter, og været desaaarsag agtet af Kiendene. Dernæst ved alle Leyligheder i min Fraværelse fra mit Fædreland søgt at bidrage til min øvrige Tiids Lykke. Intet ønsker jeg mere end at kunde nogen Tiid finde Leylighed til at vise Deres Velbr. min Erkiendtlighed. Deres Velbr., som saa ofte har den Lykke at tale med Hs. Excellence Hr. Geheyne-Raad Guldberg, vilde forbinde mig meget ved at aflægge min underdanigste Taksigelse til Hs. Excellence, som har ladet mig erfare en ny Prøve af hans Velyndelse, ved at understøtte min Ansøgning til Hs. Kongl. Høyhed om at erholde mit sidste Aars Pension til at bestride min Hjemreyse med. Alle mine Bestræbelser skal stedse anvendes for bestandig at gjøre mig værdig til Hs. Excellences vedvarende Protection. I Anledning af den Commission, som Deres Velbr. har skrevet mig, at Hs. Excellence Hr. Geheyne-Raad Guldberg vilde anbetro mig i Livorno, da er jeg Deres Velbr. ydmygst bedende at ville forsikre Hs. Excellence, at jeg holder mig det for en særdeles Naade at være saa lykkelig at blive samme anbetroed, og at jeg med største activitet skal søge at forrette vad Hs. Excellence finder for got at befale mig. Deres Velbr. vilde have den Godhed at erindre Hs. Excellence om Brevene til Consulen, saavel som hvorledes Hs. Excellence befaler at jeg skal forholde mig.

I Dag har vi en særdeles Nyhed her i Rom, nemlig at Paven er reyst i Morges Klokken 8 herfra forat gaa til Wien. Storfyrsten af Rusland, som opholder sig her, var ude i Petri Kirke for at tage Afsked med Paven, da han reyste. Alle Gader og Veye var fulde af Tilskuere; man er meget nysgierig for at vide vad Udfaldet vil blive af denne Reyse. Da jeg ingen flere Breve kan vente fra Deres Velbr. her i Rom, udbad jeg mig gerne at erholde nogle paa de Steder, vor De ved jeg passerer, nemlig Livorno, Venedig, Wien etc. Rester mig intet videre end at udbede min ærbødigste Compliment til Deres Velbr. Frue og samtlige Familie. Henlever med største Estime, Høyædle og Velbr. Hr. Justits-Raad

Rom, den 27 Februar 1782.

Deres Underdanige Tiener

Meyn.

BILAG 4.

Wien, den 21 Januarij 1783.

Høyædle og Velbyrdige Herr Justits-Raad.

Jeg vil haabe at Deres Velbyrdighed nu fuldkommen er ved Deres forrige Hilsen, hvilket vilde glæde mig meget at høre. — Hvad mig angaar, da haver jeg hertil havt en farlig og be-

sværlig Reyse, hvor jeg nu Gud ske Lov befinder mig temmelig vel; undervejs haver jeg et Par Gange maattet ligge mig ind, da jeg ey har kundet taale at kiøre, formedelst mit Bryst, som tog saaledes til, saa jeg spyttede noget forskrækkelig i nogle Dage, som jeg igien Gud ske Lov fik dæmpet med nogle Pulvere, jeg tog med mig. Gud veed hvorledes jeg fremdeles vil kunde holde det ud. — Jeg længes meget efter at vide, hvorledes alting staar i Kiøbenhavn, og om der siden min Bort-Reyse er giort noget ved mine Sager, eller ey; i det første Fald, saa ønskede jeg at vide hvorledes, tillige med Deres Velbr. Betænkning derom, som i dette saavel som i alt det foregaaende skal være min Rette-Snor, da jeg har altfor mange talende Beviser paa, at Deres Velbr. Raad stadig sigter til mit Bedste. — Skulde derimod ey være giort noget derved, saa overlader jeg alt til Deres Velbr. gode Omsorg for mig; thi naar jeg ey skulde faae den paa de Vilkaar, som jeg haver søgt den, saa taber jeg ey synderlig ved ey at bekomme den. Da jeg har seet og faaet at vide, hvad der er at giøre — som vist ey er saa lidet som jeg har tænkt — ved min igennem Reyse, har jeg seet noget af det. Den Omsorg, Deres Velbr. forhen stedse har vist imod mig og hvorfor jeg i mit Hierte ærer og takker Dem som en Fader for mig, overlader jeg mig ogsaa fremdeles til. Iøvrigt lader jeg det komme an derpaa og tænker: skal det skee, saa skeer det; viss ey, saa vil jeg ogsaa meget taalmodig finde mig deri. — Jeg fortryder helst ey at jeg er reyst, i det mindste naar Vorherre sparer mig ved Helsen, saa tilbringer man den Tid med Fornøjelse. Mit oprigtige Ønske er aleneste, at Vorherre vil bevare Deres Velbr. med ganske Familie, da næst min bedste Complimente til Deres bedste Frue har jeg den Ære med sand Høiagtelse at henleve Deres Velbr. ganske hengivne og underdanige

Hansen.

P. S. Jeg beder at formelde Herr Justits-Raad Lassen min underdanige Compliment og takke ham for al imod mig beviste Godhed; naar jeg kommer til Rom skal jeg give mig den Frihed at skrive ham til; dersom Deres Velbr. vilde bæere mig med nogle faa Linier, hvilket vilde fornøye mig meget at se, saa beder jeg aleneste at sende dem til Clausen, da de vilde blive mig sendt til Venedig.

BILAG 5.

Allona, d. 1ste Juni 1791.

Høyædle og velbyrdige Herr Justits-Raad
Meget ærede Ven

For længe siden burde jeg have skrevet for at aflægge Dem og Kiære Frue min skyldige Taksigelse for Deres mod mig paanye beviste Venskab medens mit Ophold i Kjøbenhavn, da jeg nød mangan en glad Time hos Dem, som jeg vær Dag siden min Hiemkomst med Glæde haver erindret mig, mens jeg haver sandfærdig ey havt en rolig Time, siden jeg forlod Dem, da jeg ey haver været nogen Dag hiemme, mens idelig paa Reyser haver maattet plage mig med en Hoben fortrædelig Arbeide; mit privat Arbeide er næsten rent gaet i Staa for mig; af bare Strabads har jeg i Rensborg været syg, som Gud ske Tak igien er gaet over. Mens da Herr Myndt Mester Floer for et Par Dage siden sagde mig, at han reyste til Kjøbenhavn,

saa kunde jeg ey andet end opfylde mit første Løfte og sende Dem min bedste Hr. Justitsraad, de omtalte Tegninger, nemlig af Stads Porten, som Langhans byger i Berlin, tilligemed det Theater, som han har byget. Noget besynderligt vil Deres Velbyrdighed vist ikke finde derved. De finder og Tegning af en Broe, som er byget af en anden berømt Architect, saavel som og een Façade af et Hus. Tydskerne fornægter sig ey i alt dette, og jeg synes allerede at høre Dem sige Dommen af over disse smukke Ting. Jeg smigrer mig med, at De heller havde ønsket at see nogle Tegninger af de smaa Ting, jeg haver byget her; disse skal og snarest følge efter. Det er blot Poletick, at jeg intet haver skikket med denne Gang; da jeg haaber, de vinder ved at komme bagefter, ey heller skikkede det sig, at en holsteensk Bygmester sender sit Arbejde i Følgeskab med Arbejdet af den tydske Palladio, som gjør saa megen Larm (daraussen bey mir). De kan troe, min beste Ven, at det kom mig forunderlig for, da jeg kom hiem igien, vor man tog imod mig med at fortælle mig, hvorledes Coursen stoed, og en Kiøbmand, som jeg byger for, sagde mig, at i min Fraværelse var de raa Sukkere stegne temmelig høyt, og naar de endnu vilde stige $\frac{1}{4}$ Procent, saa maatte jeg decorere Sahlen i hans Bygning saa rigt som jeg vilde, mens fald de, saa skulde Vægene blive glatte. De ser heraf min beste Herr Justits-Raad, at jeg saagar maa kunde indrette mine Kompositioner efter Prisen paa de raa Sukkere; det er en dobbelt Konst, og paa god Lykke inviterede han mig paa et røget Okse Bryst. I samme Øieblik tænkte jeg paa de smaa Soupéer, som jeg nød i Deres Selskab, vor jeg var saa lykkelig som en Printz, da vores meste Samtale var om Konsten; havde Skiæben dog føiet det saaledes, at vi oftere kunde samles.

De omtalte Papirer til Betræk skal jeg søge med det første at kunde sende Dem Prøver af; havde jeg vidst det et Par Dage før, at Myndtmester Floer vilde reyse, saa havde jeg allerede nyttet denne Leylighed; mens jeg er først i Dag hiemkommen fra Rendsborg, og han reyser i Overmorgen. Dersom Deres Velbr. kunde sende mig en liden Plan af det Værelse, som De tænkte at decorere dermed, saa kunde jeg gjøre Inddelingen her og sende Dem alt, hvad der hørte til Værelset. Jeg maa slutte, da Vognen allerede igien holder for Døren for at reyse til Fresenborg, hvor jeg byger en Hovedbygning, som allerede siden min Hiemkomst er avanceret saa vidt, at Kellerkarmene skal sættes, og hvor man længes efter mig med Smerte. Jeg beder at hilse Deres kiære Frue og lige kiære Døtre paa det forbindtligste fra mig, og sig dem at jeg med det taknemmeligste Hierte erkjender Deres imod mig altid beviiste store Godhed, og De min bedste Herr Justits-Raad bliv stedse ved at ynde

Deres indtil Døden hengivne

C. F. Hansen.

P. S. Jeg beder at hilse Herr Justits-Raad Høyer og Lassen, Herr Sonnin og alle øvrige Bekientere som erindre mig.

I største Hast.

BILAG 6.

S. T. Herr Justits-Raad Harsdorff.

Jeg har længe været skamfuld over den megen Umage, De har havt med min Bygning, uden jeg derfor har viist Dem nogen Erkiendtlighed, og da jeg er ubekjendt med Betalinger af den Slags, ønskede jeg, lige som jeg har ytret saadant til Herr Schapper, at De vilde have vejledet mig, og Deres Bestemmelse skulde med Fornøyselise fra min Side have bleven opfyldt; imidlertid da De ikke har villet gjøre dette, saa tillad at jeg, til Afdrag paa hvad jeg skylder Dem for Deres megen Ulejlighed, herved indslutter 400 Rd., og at jeg fremdeles anbefaler min Bygning til Deres Omsorg.

Jeg haaber at Herr Schapper erindrer det Overslag, jeg udbad over Side-Bygninger, Vaskerhuus, Vogn-Remisser, paa det Arbejdet ved Vejrets Forandring uden Ophold kan gaa for sig og befordres, ligesom jeg indstændigt beder, at Tegningen til den lille Landbygning¹⁾ maatte have i Erindring, da jeg der endelig maa have noget opført i Aar.

Jeg anbefaler disse mine Anliggender til Deres Erindring og Omsorg og mig selv til Deres Venskab.

Kiøbenhavn, den 26 Marts 1799.

E. Erichsen.

BILAG 7.

London d. 24 Juli 1801.

S. T. Hr. Schapper i Kiøbenhavn.

Det fornøier mig at erfare Deres lykkelige Hiemkomst, som dog har taget meget længere Tid end jeg ventede. Den sendte Tegning over en Kamins Størrelse til Hjørne-Værelset i min Gaard i 2den Etage har jeg erholdt og takker Dem derfor. Jeg ønskede paa samme Maade at have modtaget Tegning af Decoration af alle Værelserne i bemeldte Etage med Størrelse af Vinduer og Døre, samt Længde og Bredde af ethvert Værelse især, for derefter at see, medens mit Ophold her, at forskaffe mig de behøvende Meubler. — Jeg beder ret meget at forskaffe mig dette saa hastig som mueligt og at lade Maalet blive anført i Engl. Fod og Tommer. Jeg haaber, at De vil have erindret, hvad jeg sagde om Indgangen til Værelserne i underste Etage, og endeligen at De vil have gjort et nyt Overslag til Bygningen paa Hellerup, som jeg ønsker hastig at begynde paa, da Stedet uden samme ei kand beboes.

Min Broders mange Forretninger i min Fraværelse tillader ham ikke at entere i en detaileret Correspondance om min Bygnings Affairer, hvorfor jeg af Dem vil vente mig fuldkommen Efterretning om alt, saa hastigt mueligt, samt høre Deres oprigtige Tanker om min nye Gaard i det hele, og hvad som endnu fattes til Fuldendelse af det heele, øverste Etage undtagen. Jeg tænker nu ikke mere at behøve den overflødige Grund ved min Gaard, og at samme derfor kan ryddelig gjøres og sælges. I Forventning af Deres behagelige Efterretninger er jeg stedse med Agt og Venskab

en hengiven Ven og Tiener

E. Erichsen.

¹⁾ Hellerup.

Altona, d. 5 Decbr. 1800.

S. T. Dem Herrn Schaper, Hoff-Mauer-Meister, wohnhaft neben an Charlottenburg
in Kopenhagen.

Mein lieber Herr Schaper. Sie werden es vermuthlich schon gehört haben, dass nach einer königlichen Resolution mir aufgetragen worden bestimmte Risse und Anschläge zu dem Bau der Friederichs Kirche, wozu mein seliger Freund bereits so viel vorgearbeitet hat, zu machen. Das dies (unter uns zu sagen) mir Freude macht, können Sie leicht denken. Eröffnen Sie mir Ihre Wünsche, wenn ich Ihnen bey dieser Gelegenheit auf irgend eine Weise zum Nutzen sein kann, und ich werde mir eine wahre Freude daraus machen. Wenn es Ihnen Ihre Zeit erlaubt, so wünsche ich je eher je lieber (nur in Bley) einen richtigen Plan, Profil und Façade von dem Modell, gerade wie es jetzt ist, zu erhalten; so wie Sie mich auch sehr verbinden werden, wenn Sie mir die Risse, welche ich von Ihrer Güte bey meiner Anwesenheit in Kopenhagen gehabt, mitsenden wollen. Ich möchte ungerne jemand anderem dies auftragen, es sei denn dass es Ihnen Ihre Zeit nicht erlaubt. Von dem jungen Malling werde ich mir die Contur der Kirche, so wie sie jetzt steht, aufschlagen lassen; alle übrige Papiere sind mir von der Rentekammer zugesandt worden. Es ist mir um so mehr darum zu thun diese Masse bald zu erhalten, da ich zu der Verbindung der Kuppel noch in diesem Winter ein Modell will machen lassen um alles genauer bestimmen zu können. Jedoch bitte ich, dass was ich Ihnen jetzt und in der Folge über diese Sache sagen werde, unter uns bleibt; ich arbeite lieber im Stillen als bey vielem Geräusch, da mein Vergnügen ist, ohne brillieren zu wollen nützlich zu sein, wo ich kann.

Meinen herzlichen Gruss an Ihre Frau Schwiegermutter und Ihre liebe Frau, wonächst ich mit wahrer Freundschaft verbleibe

herzlich der Ihrige

C. F. Hansen.

HENVISNINGER OG TILFØJELSER

Ved »Schaper I og II« henvises til Frøknerne Grüners Eksemplar af Pastor Schapers haandskrevne Optegnelser (se Indledningen S. 3). I øvrigt benyttes følgende Forkortelser: Pk. Partikulærkamret. Rk. Rentekammeret. OBD. Overbygningsdirektionen. BD. Bygningsdirektionen. BA. Bygningsadministrationen. Akad. Kunstakademiet.

INDLEDNING

- S. 2 L. 5—12. Schaper I, S. 15 f.
S. 3 L. 2—13. Breve fra Julius Lange til Højesteretsassessor Grüner, tilh. Frk. Grüner.
L. 14—21. Brev fra Ph. Weilbach til Højesteretsassessor Grüner, tilh. Frk. Grüner.

I. BARNDOM, UNGDOM OG UDDANNELSE

- S. 4 L. 1—8. Schaper I, S. 5—10. Foran i Bogen er et Aftryk af det Signet, som Harsdorff brugte. I en barok Kartouche ses et Taarn med Tinder, derover en Ridderhjælm og ovenpaa denne et mindre Taarn. Senere benyttede Harsdorff et andet Signet, som han uden Tvivl selv har ladet gravere. Vaabenskjoldet er det samme, men stiliseret i Klasicisme.
L. 10—17. Kopulationsprotokol i Raadstuearkivet. Petri Kirkes Todten-Protokol i Landsarkivet.
L. 10 f. n. Trinitatis Kirkebog i Landsarkivet.
L. 4 f. n. Borgerskabsprotokol i Raadstuearkivet.
L. 3 f. n. Pk. Regnskabsprot. 1748, Fol. 99.
- S. 5 L. 3—10. Schaper I, S. 11.
L. 15. Schaper I, S. 12.
- S. 6 L. 4. Thott 295 Fol.
- S. 7 L. 22. Akad. Dagbog A.
- S. 8 L. 2. Pk. Regnsk. 1757.
L. 8. Akad. Dagbog A.
L. 9. Akad. Brevarkiv.
L. 16. Protokol over Patenter. Rigsark.
L. 23. Mario Krohn: Frankrigs og Danmarks kunstneriske Forbindelse i det 18. Aarhundrede I, S. 43.
L. 7 f. n. Hennings: Essai etc. S. 89 ff.
- S. 10 L. 18—26. Akad. Dagbog B.
L. 23. Brevet = Instruks.
L. 10 f. n. Akad. Dagbog B.
- S. 11 L. 3 og 18. Akad. Brevarkiv.
- S. 12 L. 3. Schaper I, S. 17.
L. 12 og 19. Akad. Dagbog B.
- S. 13 L. 1. Akad. Brevarkiv.
L. 4. Akad. Dagbog B.
L. 9. M. Krohn: Ovennævnte Værk I, S. 46.
L. 22, 25 og 6 f. n. Akad. Brevarkiv.
- S. 14 L. 8 f. n. Hennings: Essai etc. S. 91 ff.
- S. 18 L. 20. Schaper I, S. 15 f.
L. 4 f. n. Schaper I, S. 133 f.; Oversættelsen er Schapers.
- S. 19 L. 1 f. n. C. Justi: Winckelmann II, 2, S. 293.
- S. 20 L. 9 f. n. Schaper I, S. 166.
- S. 22 L. 13. Dokumenter ang. Opførelsen af Fr. V's Gravkapel, fra Rk. Bygningskontor.
- S. 23 L. 20. Akad. Dagbog B.
L. 17 f. n. Pk. Regnsk. 1763.
L. 8 f. n. Schaper I, S. 17.
L. 5 f. n. Schaper I, S. 15.
- S. 24 L. 4. Se S. 100.
L. 13. Schaper I, S. 15.
- S. 25 L. 23. Pk. Bestallingsprotokol.
L. 18 og 9 f. n. Diverse Breve, Dokum. og Akter det kgl. Bygningsvæsen vedk. 1680—1823. Rigsark.

II. HARSDORFF SOM PROFESSOR OG I PRIVAT VIRSOMHED

- S. 26 L. 4. Pk. Bygn. Res. Prot. 1766, $\frac{8}{3}$ og $\frac{27}{5}$; 1767 $\frac{28}{1}$.
L. 8. Pk. Bygn. Res. Prot. 1768, $\frac{6}{1}$.
L. 10. Pk. Bygn. Res. Prot. 1767, $\frac{22}{7}$, 1768, $\frac{9}{1}$.
L. 15 f. n. Akad. Dagbog B.
- S. 29 L. 6 f. n. Pk. Bygn. Regnsk. 1763, $\frac{2}{4}$. Bygn. Res. Prot. 1763, $\frac{21}{6}$.
L. 4 f. n. Akad. Dagbog B.
- S. 30 L. 8 f. n. I Kobberstiksaml. findes to andre Tegninger, hvoraf den ene er koloreret. Den anden synes at være et Forarbejde til Kobberstik. L. 4 f. n. Schaper meddeler (II, S. 29—31) et Udtog af 8 Pergamentsblade, hørende til en Noteringsbog, hvoraf ses, at Harsdorff først havde indleveret et andet Projekt til Overhofmarskal Moltke; men da dette fandtes for kostbart, indgav han $\frac{21}{3}$ Projektet til Gratiernes Fontæne, som blev approberet, og Arbejdet paabegyndt $\frac{23}{3}$. Endvidere havde Harsdorff »auf Ordre Ihr. Excellenz« i Januar paabegyndt Opførelsen af en $10\frac{1}{2}$ Alen høj Pyramide; hvor den blev rejst, siges ikke.
- S. 31 L. 6 f. n. Kilden til dette Afsnit er Stiftelsens Arkiv, deponeret i Landsarkivet, særlig: Hauptprotokol Litr. A., Curatoren Rechnungen I samt en Mappe og 4 Ruller med Tegninger.
- S. 32 L. 15 f. n. L. Bobé: Die deutsche St. Petri Gemeinde. Kbhvn. 1925, S. 274—77.
- S. 37 L. 3 f. n. Akad. Dagbog A.
- S. 39 L. 17. »Architekten« IV, S. 240 (Fr. Schiøtts Afhandling om de to Architekter J. G. og G. E. Rosenberg).
- S. 40 L. 1. Schaper I, S. 23, II, S. 11.
L. 10 f. n. Schaper I, S. 22.
L. 2 f. n. Schaper II, S. 39.
- S. 42 L. 5 f. n. M. Krohn: Frankrigs og Danmarks kunstner. Forbindelse II, S. 208.
L. 2 f. n. Moltkes Arkiv i Rigsark., Marienlyst VIII.
- S. 43 L. 5 f. n. Pk. Bygningsregnskab. 1760.
- S. 44 L. 2. Diverse Breve, Dokum. og Akter det kgl. Bygningsvæsen vedk. 1680—1823. Rigsark. Læg 3, Promemoria til Stemann $\frac{10}{9}$ 1781.
- S. 49 L. 5. M. Krohn: Frankrigs og Danmarks kunstneriske Forbindelse I, S. 93.
L. 6. Breve i Privateje, som ikke kan citeres her.
- S. 51 L. 8 f. n. Schaper I, S. 23.
- S. 52 L. 18. Schaper II, S. 63.
- S. 54 L. 13 f. n. Fr. Schiøtt: Glorup, et Rejseminde, i »Architekten« V, S. 436—41.
- S. 55 L. 16. Rk. Hofetatens Kont. Res. 1760, $\frac{22}{9}$, Nr. 934. Her ligger ogsaa Fortlings Tegning til Ombygning af Sidehuset.
L. 17 f. n. Cessionsbrev paa Brockdorffs Palæ, Pk. Bygnings Res. 1767, $\frac{9}{8}$.
L. 18—1 f. n. Søetatens Krigskancellis Res. 1768, Nr. 14, 120, 181; 1769, Nr. 35, 74, 75, 91. Fortlings Ombygningsprojekt findes i Kochs Samling.
- S. 57 L. 7. Marinens Kortsamling i Rigsark. Nr. 32.
L. 11. Søetatens Krigskancellis Res. 1770, Nr. 86.
L. 2 f. n. Pk. Bygn. Res. Prot. 1772, $\frac{19}{5}$, Nr. 7. OBD. Journ. 1771—72, Nr. 231.

III. STRUENSEE-TIDEN

- S. 58 L. 2 f. n. Pk. Bygn. Res. 1770, $\frac{24}{3}$, Nr. 2.
- S. 59 L. 3 f. n. L. Bobé: Bogen om Frederiksberg Slot, S. 44.
- S. 61 L. 5 f. n. Pk. Bygn. Res. 1770, $\frac{21}{7}$, Nr. 10; 1771, $\frac{11}{5}$, Nr. 7—8 (se ogsaa Bilagene til Pk. Bygn. Regnskab, 1771, Litr. A—C).
- S. 62 L. 9 f. n. Pk. Bygn. Res. 1769, $\frac{23}{12}$.
L. 6 f. n. Pk. Bygn. Res. 1771, $\frac{11}{5}$, Nr. 9.
L. 2 f. n. Pk. Bygn. Res. 1771, $\frac{23}{9}$, Nr. 5; $\frac{23}{12}$, Nr. 9; 1772, $\frac{20}{2}$, Nr. 2; $\frac{19}{5}$, Nr. 7; $\frac{9}{12}$, Nr. 11.
- S. 63 L. 11 f. n. Pk. Bygn. Regnsk. 1756, $\frac{30}{4}$.
L. 2 f. n. Caroline Mathildes Kasseregnsk. 1770—71 (Pk.).
- S. 64 L. 4. Pakke med Skøder hos Ejeren.
L. 14 f. n. Sjæll. Journ. 2 A., Nr. 91.
- S. 65 L. 5. Fr. Schiøtt: Fra Harsdorffs Embedsvirksomhed (Tidsskr. f. Kunstindustri 1899).
- S. 67 L. 8. Danske Kammer, 4. Bureau, Akter vedk. Frydenlund Slot 1772.
L. 17. Danske Assignations Kont. Res. (Rk.) 1773, $\frac{5}{4}$, Nr. 16.
L. 18 f. n. Sjæll. Journ. 23, Nr. 244.
L. 15 f. n. Rk. Skov- og Jagtvæsen, Pakkesager, Gruppe 5, Nr. 16.
L. 6 f. n. Schaper I, S. 26.
- S. 68 L. 9. De her omtalte Kabinetsordrer og Resolutioner findes lettest i Holger Hansen: Kabinetsstyrelsen i Danmark, II—III, smlgn. Pk. Correspond. Prot. 1770.
L. 14 f. n. Rk. danske Bestallings Prot.
- S. 69 L. 5. Pk. Bygn. Res. 1770, $\frac{30}{12}$, Nr. 18.
L. 17 f. n. Petri Kirkes Vielsesprot.
L. 13 f. n. Københavns Vejviser.
L. 5 f. n. Charlottenborgs Inventarier 1772—77. Rigsark.
- S. 70 L. 15 f. n. Skødeprot. og Brandtaksation i Landsarkivet.
L. 10 f. n. F. Meldahl og P. Johansen: Kunst-

- akademiets Historie, S. 70 ff. Fundatsen og Reglementet trykt S. VIII—XXVII. Holger Hansen: Kabinetstyrelsen I, S. 232.
- S. 71 L. 8. Samme Værk I, S. 236.
L. 18. Akad. Dagbog B.
L. 18 f. n. Aage Friis: Bernstorffske Papirer I, S. 665.
- S. 72 L. 6. Rk. Bestallings Prot. Endnu mindre Betydning havde det, at Geheimeraad og 2. Deputeret for Finanserne Gustav Holck ved Res. til Rk. af $\frac{15}{6}$ 1770 (Nr. 57) fik Direktionen over Bygningstvæsenet her i Riget og i Hertugdømmerne, for saa vidt det henhørte under Rk. Holck blev afskediget $\frac{17}{9}$ s. A.
L. 10. Kabinettsordren og Instruksen er trykt i H. Hansen: Kabinetstyrelsen II, S. 463, 464 ff. og 470.
L. 9 f. n. L. Bobé: St. Petri Gemeinde S. 429.
L. 1 f. n. Dette fremgaar af en Ansøgning fra Magens, vedlagt Rk. Res. 1779, Nr. 151.
- S. 73 L. 1. Rk. Res. 1765, $\frac{11}{10}$.
L. 15 f. n. OBD. Kopibog 1771—73, Nr. 1.
L. 13 f. n. Resolutionen er af $\frac{30}{6}$, men blev fremlagt i OBD.'s Møde $\frac{4}{10}$. OBD. Journ. 1771—72, Nr. 10. H. Hansen: Kabinetstyrelsen II, S. 460.
- S. 74 L. 4. Samme Værk II, S. 473.
L. 14. Rk. Res. 1771, $\frac{28}{11}$, Nr. 164. Herved en Liste over de Slotte m. m., som blev henlagt under Wegeners Bestyrelse: a. Christiansborg og Bygningerne paa Slotsholmen, Prinsens Palæ, Rosenborg, Charlottenborg, det kgl. Vaskehus og Præsteboliger. b. Frederiksberg Slot, Frederiksberg, den latinske Skole i Hillerød, Kronborg, Jægergaarden ved Fredensborg, Palæet i Roskilde, Hirschholm, Sophienberg, Eremitagen, Palæet i Odense og Koldinghus. c. Gottorp Slot, Neuwerks Garten ved Slesvig, Slottet i Pløn med »der grosse Kunst- und Lust-Garten«, Slottet i Traventhal, ligeledes med »Kunst- und Lust-Garten«.
L. 18 f. n. OBD. Journ. 1773, Nr. 391.
L. 16 f. n. Kanc. Res. 1771, $\frac{6}{3}$. Fr. Schiøtt: J. G. og G. E. Rosenberg, i »Architekten« IV, S. 237 ff.
L. 7 f. n. Pk. Bestallings Prot.
L. 4 f. n. Zuber siger i en Skrivelse til Stemann (Diverse Breve, Dokum. og Akter Bygningstvæsenet vedk. 1680—1823, Læg 3), at han blev anbefalet af Jardin og Moltke.
- S. 75 L. 10 f. n. Hele Sagens Gang ses af OBD. Journ. 1771—72, Nr. 65, 79, 91, 139, 141 og 183.
L. 9 f. n. Akademiet besværer sig i sin Erklæring af $\frac{9}{4}$ 1772 over, at Rosenberg har faaet dette Embede uden Attest fra Akademiet. Den deputerede i Kancelliet Bolle Luxdorph mente imidlertid, at Akademiets Ret til at udstede saadanne Attester var ophævet ved Instruksen for OBD.
- S. 76 L. 7. N. P. Jensen: Det kgl. Kjøbenhavnske Skydeselskab og danske Broderskabs Hist., S. 81—84.
L. 12. Tegningen er gengivet i Schiøtts Artikel og i Heinrich Hansen: Bygningskommissionens Historie.
L. 14. OBD. Journ. 1771—72 Nr. 7, 24, 54, 87; Kopibog, Nr. 24, 71.
Naar H. D. Lind i sin Bog om Nyboder (S. 21) siger, at Husene er bygget af Harsdorff, er det næppe rigtigt. En Skrivelse fra Rosenberg til OBD. af $\frac{26}{10}$ 1772 tyder bestemt paa, at det var ham, der stod for Opførelsen.
L. 13 f. n. OBD. Kopibog 1771—72, Nr. 29, Journ. Nr. 25.
- S. 77 L. 9. Schaper I, S. 27, II, S. 2.
L. 18. Schaper I, S. 26.
L. 19 f. n. Pk. Bygn. Regnsk. 1772, Bilag 110—15.
L. 3 f. n. Danske Kammer, 1. Bureau, Journ. 1771—73, Lit. B, Nr. 711.
- S. 78 L. 3. Smst. Lit. C, Nr. 197.
L. 7. Danske Kmr. Res. Prot. 1772, Nr. 287.
L. 11. Danske Kmr. Journ. 1771—73, Lit. C, Nr. 599.

IV. DEN GULDBERGSKE TID

- S. 79 L. 2. Schaper I, S. 26.
L. 5. »saa vidt jeg veed«, siger Schaper. Meldahl (Kunstakademiets Hist., S. 84) har fundet Antydninger af, at man i Dresden i Midten af Aarhundredet har haft sine Øjne henvendt paa Harsdorff som eventuel Professor i Bygningskunst. Det skulde være under eller efter hans Rejse; men det lyder ikke meget sandsynligt.
L. 10. BD. Journ. 1781, Nr. 307. Ambus havde da tjent Anthon i 13 Aar.
L. 14. Schaper I, S. 170. Se Bilag 3.
L. 11 f. n. Det officielle Navn var »Den kgl. forordnede Commission til at undersøge Forandringerne ved de civile Departementer«.
L. 6 f. n. OBD. Kopibog 1773, Nr. 139.
- S. 80 L. 4. OBD. Journal 1773, Nr. 332.
L. 8. Rk. Kbhvns Kont. Res. 1773, Nr. 60.
L. 11. do., Nr. 75.
L. 21. OBD. Kopibog 1771—72, Nr. 251.
L. 9 f. n. Skrivelse af $\frac{26}{10}$ 1772 til OBD.
- S. 81 L. 4. Akad. Dagbog A.
L. 12. Pk. Res. 1760, $\frac{15}{3}$.
L. 20. Zuber giver selv Oplysninger om sin Uddannelse dels i sin Ansøgning om at blive Hof-

- bygmester (Rk. Kbhvns Kont. Journ. 1781, Nr. 464), dels i en Skrivelse til den 1ste Deputerede i Rk. Stemann af ¹⁰/₉, 1781 og en Koncept til en Besvarelse af nogle af Stemann stillede Spørgsmaal (begge i Pakken »Breve, Dokum. og Akter, Bygningsvæsenet vedk. 1680—1823«). Disse Skrivelser er delvis trykt i »Architekten« XIX, S. 281—83.
- L. 13 f. n. OBD. Journ. 1771—72, Nr. 155, 173; Kopibog 1771—72, Nr. 119; Journ. 1773, Nr. 18, 26, 35, 57, 62, 129, 224, 270, 379; Kopibog 1773, Nr. 29, 35, 98, 148.
- S. 82 L. 10. OBD. Journ. 1774, Nr. 262; Kopibog 1774, Nr. 217.
- L. 11. Ifølge Chr. V. Hertel: Forsøg til en Beskrivelse af Domkirken i Aarhus, 1810, II, 3, S. XXXII, var denne Bardewiek bosiddende i Aarhus. Han kan i saa Fald næppe være identisk med Bygmesteren Wilhelm Bardewiek i Glückstadt (1715—78), som var Murmester og kgl. Bygningsinspektør der (Haupt: Bau- und Kunstdenkmäler Schleswig-Holsteins III).
- L. 18. OBD. Journ. 1775, Nr. 537, 611; Kopibog 1775, Nr. 445; Journ. 1776, Nr. 17, 67, 104, 299.
- L. 11 f. n. OBD. Journ. 1776, Nr. 355, 430, 482; 1777, Nr. 73.
- S. 83 L. 8. Den ovenfor omtalte Koncept i Pakken »Breve, Dokum. og Akter etc.«
- L. 10 f. n. OBD. Journ. 1771—72, Nr. 137, 165; Kopibog 1771—72, Nr. 115.
- S. 84 L. 14. OBD. Journ. 1771—72, Nr. 266.
- L. 18. Alle Skrivelser om Børsens Reparation ligger samlet under BD. indkomne Sager 1778, Nr. 167.
- L. 1 f. n. En Tegning i Nationalmuseets Arkiv, gengivet i J. Werners Bog om Børsen, S. 74, viser det samme.
- S. 85 L. 4. OBD. indk. Sager 1771—72, Nr. 264 (trykt i F. R. Friis's Samlinger til dansk Bygnings- og Kunsthistorie, S. 119), 265.
- L. 16 f. n. BD. Journ. 1776, Nr. 295.
- L. 3 f. n. OBD. Journ. 1771—72, Nr. 260, 277.
- S. 86 L. 2 f. n. OBD. indk. Sager 1771—72, Nr. 347; Kopibog 1771—72, Nr. 159, 213.
- S. 87 L. 15 f. n. OBD. Kopibog 1771—72, Nr. 144.
- L. 10 f. n. OBD. Journ. 1771—72, Nr. 217.
- L. 6 f. n. Trykt i F. R. Friis's Samlinger S. 123—26.
- S. 88 L. 5. OBD. Kopibog 1771—72, Nr. 154, delvis trykt i Bering Liisberg: Rosenborg, S. 209.
- L. 5 f. n. OBD. Journ. 1771—72, Nr. 317.
- S. 89 L. 4. OBD. Journ. 1771—72, Nr. 284.
- L. 8 f. n. OBD. Kopibog 1771—72, Nr. 172.
- L. 7 f. n. OBD. Journ. 1771—72, Nr. 330.
- S. 90 L. 11 f. n. OBD. indk. Sager 1771—72, Nr. 395.
- L. 1 f. n. OBD. Journ. 1773, Nr. 171.
- S. 91 L. 1. OBD. Kopibog 1773, Nr. 73.
- L. 10 f. n. Pk. Res. Bygningsvæsenet ang. 1726, Nr. 18.
- L. 6 f. n. Denne Tegning er gengivet i Fr. Schiøtts Afhandling »Fra C. F. Harsdorffs Embedsvirksomhed« i Tidsskr. f. Kunstindustri 1899. Den originale Tegning er det ikke lykkedes mig at finde. Afb. 52 er en Reproduktion efter Schiøtt.
- L. 4 f. n. Fr. Schiøtt i »Architekten« V, S. XVII.
- S. 94 L. 8. Saaledes i Fr. Beckett og Chr. Axel Jensen: Gamle danske Bygninger, S. XXIV.
- L. 12. F. J. Meier: Wiedewelt, S. 98.
- L. 20. S. 96.
- L. 17 f. n. Oppermann: Kunsten i Danmark under Fr. V og Chr. VII, S. 55.
- L. 4 f. n. Bering Liisberg: Rosenborg, S. 212. Det runde Jerngitter foran Pavillonen er tilføjet i 1818.
- S. 95 L. 4. BD. Journ. 1776, Nr. 522.
- L. 5. Rk. Res. 1785, ¹⁹/₁₁, Nr. 13.
- L. 10 f. n. C. Bruun: Kjøbenhavn, III, S. 237 og 375 f.
- L. 5 f. n. Res. 1772, ⁶/₅. Akterne ang. Theatret findes i det kgl. Theaters Arkiv i Rigsark., delt i 6 Læg (I—VI).
- S. 96 L. 1. Res. 1772, ²⁰/₇.
- L. 7. OBD. Journ. 1771—72, Nr. 336.
- L. 18. do. Nr. 414.
- L. 18 f. n. Theatrets Arkiv II, 1.
- L. 9 f. n. Theaterdirektionens Rapport af ⁶/₆ 1792, i Theatrets Arkiv V, 1.
- L. 4 f. n. OBD. Journ. 1773, Nr. 407.
- S. 97 L. 3. do. Nr. 156.
- S. 98 L. 10 f. n. Ovennævnte Rapport.
- S. 99 L. 1 f. n. OBD. Journ. 1775, Nr. 561.
- S. 100 L. 13 f. n. De 4 Tegninger har tidligere tilhørt Maskinmester ved Theatret Günther.
- S. 101 L. 4. De fleste Dokumenter ang. Kapellet ligger samlede i en Pakke fra Rk. Bygn. Kontor, betegnet: »Dokumenter ang. Opførelsen af Fr. V's Gravkapel ved Roskilde Domkirke«, bestaaende af 20 Læg.
- L. 20. BD. Journ. 1779, Nr. 309.
- L. 12 f. n. »Dok. etc.«, Læg 1 a.
- S. 103 L. 5 f. n. OBD. Kopibog 1773, Nr. 81.
- L. 4 f. n. »Dok. etc.«, Læg 1 b.
- S. 104 L. 1. »Dok. etc.«, Læg 12.
- L. 5. OBD. Journ. 1773, Nr. 183. Bilagene i »Dok. etc.«, Læg 12.
- L. 18. »Dok. etc.«, Læg 2.
- L. 17 f. n. »Dok. etc.«, Læg 12.
- S. 106 L. 14. »Dok. etc.«, Læg 3.
- L. 13 f. n. OBD. Kopibog 1773, Nr. 81.
- L. 9 f. n. »Dok. etc.«, Læg 12.
- L. 1 f. n. »Dok. etc.«, Læg 7—8.
- S. 107 L. 1 f. n. BD. Kopibog 1773, Nr. 129.
- S. 108 L. 9. OBD. Kopibog 1774, Nr. 234.

- L. 13. Rk. Bygn. Kontors Res. 1788, Nr. 85, Indlæg Nr. 3.
- S. 110 L. 1. Det kan ogsaa tænkes, at Tegningen til Kisten er af Harsdorff, og at Wiedewelt har foretrukket den for sine egne Udkast. I Akademiets Bibliothek ligger nemlig flere Udkast af W. til Chr. VI's Kiste. Det ældste er tegnet i Rom, senest i 1768; men det er helt forskelligt fra de senere, som tyder paa Samarbejde med en Architekt.
- L. 5. BD. Journ. 1776, Nr. 369.
- L. 7. »Dok. etc.«, Læg 16.
- L. 12 f. n. »Dok. etc.«, Læg 14 og 16.
- L. 7 f. n. »Dok. etc.«, Læg 5 og 6.
- S. 111 L. 3 f. n. C. Bruun, Kjøbenhavn, III, S. 640.
- S. 112 L. 5. Udgiften var 5848 Rdl. BD. Journ. 1776, Nr. 101.
- L. 16 f. n. Ramdohr: Studien auf einer Reise nach Dänemark 1792, S. 233.
- L. 11 f. n. OBD. Journ. 1773, Nr. 155. Rk. Kbhvns Kontors Res. 1773, Nr. 77.
- S. 113 L. 2. BD. Journ. 1774, Nr. 672.
- L. 3. do. 1775, Nr. 666.
- L. 5. Rk. Kbhvns Kontors Res. 1776, Nr. 57; 1777, Nr. 66.
- L. 5 f. n. Fredensborg Slots ældre Bygningshistorie har jeg behandlet mere udførligt i Artiklen: »Overlandbygmester Kriegers travle Aar« i »Hist. Medd. om Kbhvn.«, 2. Række II, S. 467 ff., og i Frederiksborg Amts historiske Samfunds Aarvog for 1928. Hovedkilden er Pk. Bygningsregnskaber.
- S. 115 L. 12. Pk. Res. Prot. 1766, Nr. 84; 1767, Nr. 13; 1768, Nr. 8.
- L. 14 f. n. Fredensborg Slots Inventarium 1745. Rigsark.
- L. 11 f. n. Pk. Bygn. Res. Prot. 1765, $\frac{3}{7}$.
- L. 2 f. n. Pk. Bygn. Regnsk. 1765, $\frac{8}{7}$, $\frac{9}{11}$ og $\frac{29}{11}$; 1766, $\frac{25}{1}$, $\frac{29}{1}$ og $\frac{5}{5}$; 1767, $\frac{12}{3}$.
- S. 116 L. 6. Dronning Juliane Maries Regnings Prot. Rigsark.
- L. 6 f. n. Dette Inventar findes ligesom de ældre i Rigsark., de nyere er hos Slotsforvalteren.
- S. 118 L. 5. Schaper ejede en Noteringsbog, som først havde tilhørt Braun, Fru Harsdorffs første Mand, derefter Harsdorff. Her var denne Post indført under »Einnahme des 1773 Jahr«. Schaper II, S. 32.
- L. 18. Kabinettsordren er indhæftet i Rk. Res. Prot. 1774, Nr. 81 B.
- L. 12 f. n. Ang. Ottekantens Ombygning se BD. Journ. 1774, Nr. 257, 276, 286, 310, 342, 359, 360, 469, 470, 509, 511, 564; 1775, Nr. 194; 1776, Nr. 183, 283; 1777, Nr. 66. Under det sidste Nr. ligger alle de indkomne Sager samlede.
- S. 121 L. 4. Pk. Bygn. Regnsk. 1744, Bilag S.
- S. 123 L. 7 f. n. Hofmarskallatets Arkiv: Have- og Bygningsvæsen paa Fredensborg 1766—82 (Rigsark.).
- S. 125 L. 13. BD. indk. Sager 1776, Nr. 98.
- L. 7 f. n. Det ene Vægfelt er fjernet, da der blev indsat en Dør (t. h. i Billedet paa S. 124) ind til det mørke Kabinet. Tapetet er dog bevaret; det gemmes i det omtalte Skab.
- L. 2 f. n. Fredensborgs Inventarium 1784.
- S. 126 L. 3. Det er dog mere sandsynligt, at de er Kopier, malede af G. M. Fuchs. Se herom Frederiksborg Amts hist. Samfunds Aarvog 1928, S. 104.
- L. 12 f. n. Rk. Res. 1780, $\frac{22}{6}$, Nr. 97.
- S. 127 L. 10 f. n. Meddelt af Theaterhistorikeren Robert Neiiendam.
- L. 5 f. n. Schaper I, S. 30.
- L. 2 f. n. Fredensborgs Inventarium 1784.
- S. 128 L. 5. BD. Journ. 1775, Nr. 193.
- L. 9 f. n. Schaper I, S. 32.
- L. 2 f. n. Lauritz Engelstofts Rejsebeskrivelse, trykt i Frederiksborg Amts hist. Samfunds Aarvog 1909.
- S. 129 L. 4. Schaper I, S. 27.
- L. 16 f. n. OBD. Journ. 1772, Nr. 303; 1773, Nr. 155; 1774, Nr. 256, 275.
- L. 2 f. n. BD. Journ. 1776, Nr. 422.
- S. 130 L. 1. BD. Journ. 1777, Nr. 196; 1778, Nr. 72, 350, 406.
- L. 6. BD. Journ. 1775, Nr. 83, 84, 91, 96, 115, 295, 302, 436, 567; 1776, Nr. 128, 186, 188, 375.
- L. 8 f. n. Rk. Bygn. Kontorets Res. 1785, $\frac{1}{6}$, Nr. 107. Harsdorffs Erklæring er trykt i C. Christensen: Hørsholm, S. 37—38.
- S. 131 L. 3. BA. Journ. 1785, Nr. 629.
- L. 7. Bonstetten: Neue Schriften 1799 (her citeret efter C. Christensen: Hørsholm, S. 39).
- L. 11 f. n. BD. Journ. 1775, Nr. 436, 567; 1776, Nr. 188; 1777, Nr. 40; 1778, Nr. 7; 1781, Nr. 113.
- L. 4 f. n. OBD. Journ. 1773, Nr. 132; Kopibog 1773, Nr. 65.
- S. 132 L. 10. Ingeniørkorpsets Arkiv, Mappen »Kronborg 1768—1800«, Nr. 8, 23, 24. BD. Journ. 1774, Nr. 358, 361; Kopibog 1774, Nr. 269.
- S. 133 L. 9. Rk. Sjæll. Stifts Kont. Res. 1775, Nr. 48. BD. Journ. 1775, Nr. 103, 537, 649; Kopibog 1775, Nr. 82.
- L. 16. Meddelt af Slotsforv. Bering Liisberg.
- Ved Registreringen i Harsdorffs Bo fandtes i Salen en Model til et Taarn. Forseglingsprot. 1798—99, pag. 163 ff., Prot. I, Nr. 54.
- L. 12 f. n. BD. Journ. 1777, Nr. 412; 1778, Nr. 31, 80. Rk. Sjæll. Stifts Kontors Res. 1778, Nr. 5.
- S. 134 L. 18. Hofmarskallatets Arkiv I, 1 (Rigsark.).
- L. 12 f. n. De fleste Akter ang. Hof- og Stadsrettens Gaard findes i en Pakke i Finanskollegiets Arkiv, betegnet: »Diverse Sager vedk. Bygningsvæsenet 1771—78«; her ligger ogsaa Tegningerne. OBD. Journ. 1772, Nr. 210, 245, 313, 342, 351,

- 376, 338, 412; 1774, Nr. 252; 1775, Nr. 314. I Indlægget til sidstnævnte Nr. ligger alle de originale Skrivelser til BD. fra $\frac{8}{5}$ 1772— $\frac{27}{6}$ 1775. Smlgn. »Hist. Medd. om København, 2. Række II, S. 507 ff.
- L. 2 f. n. Brandtaksation i Landsarkivet.
- S. 136 L. 2 f. n. F. R. Friis tilskriver i sine »Bidrag til dansk Kunsthistorie«, S. 299 Harsdorffs Planer og Overslag til begge Dele; men det er en Fejltagelse. I en Skrivelse af 4. Aug. 1766 fra Overhofmarskal C. F. Moltke til Bygningskommissionen siges det udtrykkelig, at Arbejdet skal udføres »efter vedtaget Tegning, forfattet af Hofbygmester Anthon«. Overslag var der ikke; Bygningskommissionen havde ganske vist forlangt et saadant af Anthon; men da Overhofmarskallen forlangte, at Palæet skulde være færdigt til den 26. September og Staldene til medio Oktober, erklærede Anthon, at det var umuligt at udarbejde et Overslag, som kunde være til nogen Nytte (se Pk. Bygn. Regnsk. 1767, Bilag D.).
- S. 137 L. 1. OBD. Journ. 1771—72, Nr. 235.
L. 9. do. 1775, Nr. 175; Kopibog 1775, Nr. 250.
L. 14. Rk. Kbhvns Kontors Journ. 1776, Nr. 93.
L. 17. De til BD. indkomne Skrivelser ang. Porten ligger samlede som Indlæg til Journ. 1777, Nr. 338. De øvrige Akter ligger som Bilag til Rk. Kbhvns Kont. Res. 1776, Nr. 80; her ligger ogsaa Tegningerne.
- S. 140 L. 8. Herman Andersen: Kjøbenhavns Toldbod, 1915, S. 71—80. Søetatens Krigskancellis Res. 1769, Nr. 97.
L. 7 f. n. BD. Journ. 1775, Nr. 548, 557.
L. 2 f. n. do. Nr. 626; 1776, Nr. 71; 1777, Nr. 88, 109.
- S. 142 L. 3. BD. Journ. 1777, Nr. 110; General-Toldkmr. Res. 1777, Nr. 26.
L. 3 f. n. Overskattedirektionens Reskripter, Res. og Kabinettsbef. 1779, $\frac{4}{6}$.
- S. 143 L. 4. do. 1778, $\frac{6}{5}$.
L. 7 f. n. do. 1778, $\frac{30}{4}$.
- S. 144 L. 1. do. 1780, $\frac{10}{11}$, 1782, $\frac{27}{2}$. Skatkammerets Res. 1783, $\frac{24}{2}$, $\frac{29}{12}$.
L. 11. do. 1783, $\frac{29}{12}$.
L. 18. do. 1784, $\frac{22}{3}$, $\frac{30}{6}$.
- S. 146 L. 1. A. E. Erichsen: Throndhjem Kathedralskoles Historie; Throndhjem 1911. Ph. Weibachs Artikel: »En Bygning af Harsdorff i Throndhjem« i »Meddelelser fra akad. Architektforen.«, 3. Aarg., S. 25 ff. Harsdorffs Tegninger findes paa Kathedralskolen. De er alle gengivne i Rektor Erichsens ovennævnte Bog.
L. 9 f. n. Norske Missiver 177-1, Nr. 108. Korrespondancen med Kancelliet findes i Afskrift i Fr. Schiotts Samlinger, som er deponeret i Kunstakademiets Bibliothek.
L. 7 f. n. BD. Journ. 1776, Nr. 331, 416.
- S. 147 L. 5. do. 1777, Nr. 77.
L. 3 f. n. do. 1777, Nr. 319.
- S. 148 L. 13 f. n. do. 1778, Nr. 151; 1779, Nr. 5; Kopibog 1779, Nr. 70.
- S. 149 L. 7. Hagerups Tale er trykt i »Minerva«, 1805, II, S. 168 ff.
L. 6 f. n. Rk. Landvæsenkont. Journ. 1787, Nr. 1887.
- S. 150 L. 11 f. n. BD. Journ. 1778, Nr. 97, 98.
Sagen synes at være bortfaldet, da Staten i 1781 købte Morten Leuchs Gaard, siden kaldet »Stiftsgaarden«; der blev her indrettet Lokaler til flere Domstole. A. Bugge m. fl.: Norsk Bygningskunst, 1927, S. XIII.
L. 3 f. n. Pk. Regnskab for Indretningen af den fyrstelige Hofholdning i Horsens 1780. Hertil Bilag, indkomne Breve og 4 Tegninger.
J. Stchelkunoff: Kejserinde Catharina II's Breve til Juliane Marie, Kbhvn. 1911.
- S. 153 L. 10 f. n. Sjæll. Tegnelser 1777, Nr. 615.
Kbhvns Kontors Res. 1778, $\frac{23}{2}$.
L. 8 f. n. Hofetatens Res. 1736, Nr. 267.
L. 1 f. n. BD. Journ. 1777, Nr. 213, 261, 343.
- S. 154 L. 6. do. 1778, Nr. 65, 96.
L. 3 f. n. BD. indk. Sager 1779, Nr. 40.
Afb. 103 er laant fra Værket »Kjøbenhavns Brandforsikring 1731—1911«, S. 161.
- S. 157 L. 4. Skødeprotokol og Brandtaksationer i Landsarkivet.
- S. 158 L. 6. S. 166.
L. 11 f. n. BD. Journ. 1778, Nr. 527, 552; 1779, Nr. 7.
L. 1 f. n. Rk. Res. 1779, Nr. 11; BD. Journ. 1780, Nr. 157, 183, 371.
- S. 160 L. 3. Af Ch. D. Biehls Breve, udg. af L. Bobé i »Interiører fra Fr. V's Hof« S. 229, ser man, at hun var meget misfornøjet med at skulle forlade sit Hjem. »I 1778 gav jeg en Ansøgning til Godske Moltke om, at Hans Majestæt vilde forunde mig Huuset paa min Leve Tiid, saa vilde jeg selv bekoste alle Reparationerne; dette var sikkert bleven mig bevilget, dersom Harsdorff ikke havde haft Øye paa det; men han sladrede saa meget om den Vanziir, denne Bygning var Torvet, og den herlige Bygning, der kunde opføres, saa han omsider ved Dronningens Understøttelse bekom det, endskiønt min Fader ikke havde fortient det af ham, at han skulde betage mig den Smule Huusly.«
L. 7 f. n. Høyens Skrifter III, S. 230.
- S. 161 L. 14 f. n. Brandtaksation i Landsarkivet.
- S. 162 L. 5 f. n. Med »Grunden« menes her den Grund, som Harsdorff havde regnet med at faa; nu maatte han gøre Forandringer i Tegningen af Sidefløjen.
L. 2 f. n. Rk. Res. 1780, $\frac{4}{12}$, Nr. 187; 1782 $\frac{30}{6}$, Nr. 101.
- S. 163 L. 2. Rk. Kbhvns Kont. Journ. 1807, Nr. 86.

- Heri Plan af Charlottenborg og Harsdorffs Hus.
L. 7. Panteregister i Byrettens Brevskriverkont., Skødeprotokol og Panteprotokol (Nr. 13) i Landsarkivet.
- L. 20. Disse Huses Historie har jeg udførlig behandlet i »Hist. Medd. om Kbhvn.«, 2. R. II, S. 254—74.
- L. 17 f. n. Rk. Kbhvns Kont. Res. 1778 ²³/₂, Nr. 29.
- L. 9 f. n. De fleste Akter ang. Grundens Overdragelse findes i Pakken »Dokumenter til Kbhvns Civiletats Kont. kgl. Res. 1780 ⁴/₁₂, Nr. 161« (= Nr. 187 i Sekretariatets Nummerering). Her ligger ogsaa Tegningen.
- S. 165 L. 14 f. n. Rk. Kbhvns Kont. Res. 1781, Nr. 14.
- S. 166 L. 9. Panteprot. Nr. 13 i Landsarkivet, Fol. 282, 309, 328, 398.
- L. 17. Husenes Opførelsestid og Ejerforhold ses af Brandtaksationer og Skødeprotokoller i Landsarkivet.
- L. 10 f. n. Kbhvns Vejviser 1785.
- S. 167 L. 14 f. n. Nyt dansk Kunstnerleksikon II, S. 463.
- L. 2 f. n. Nr. 5 har dog ved en for nylig sket Ombygning faaet Port ogsaa i den anden Side.
- S. 168 L. 15. Rk. Kbhvns Kont. Res. 1778, Nr. 119.
- L. 21. Kilden til den følgende Fremstilling er især de Akter og Koncepter, som er samlede i Pakken »Diverse Breve, Dokumenter og Akter det kgl. Bygningsvæsen vedk. 1680—1823« (Rk. C. A. a VI, 3).
- S. 169 L. 10. Rk. Kbhvns Kont. Res. 1781, Nr. 160 B med Bilag.
- L. 22. BD. Journ. 1781, Nr. 303. I Indlæggene til Kbhvns Kont. Res. 1781, Nr. 245 findes Fru Anthons Brev til BD. af ³¹/₈, hvori hun melder, at hendes Mand »gaar Aftes er forløst fra dette for ham i saa mange Aar højst usle og smertefulde Liv«.
- S. 170 L. 1. Se Bilag 1—3.
- L. 7 f. n. C. Bruun: Kjøbenhavn III, S. 533.
- S. 171. L 8 f. n. Rk. Kbhvns Kont. Res. 1781, Nr. 245.
- S. 172 L. 13. Det var ikke 25., men 24. April. I en Ansøgning fra C. F. Hansen, som findes i Indlæggene til Kbhvns Kont. Res. 1782, Nr. 61, angiver han ogsaa 24. April som den Dag, da han begyndte at gøre Konduktørtjeneste.
- L. 15. Tyske Kancelli, Patenten Extracte. 1780.
- L. 21. Rk. Kbhvns Kont. Res. 1782, Nr. 188.
- L. 15 f. n. Indlæg til Kbhvns Kont. Res. 1781, Nr. 160 B.
- L. 12 f. n. I Henhold til Kbhvns Kont. Res. 1782 ¹¹/₉, Nr. 171 B.
- L. 7 f. n. Koncept i ovennævnte Pakke »Diverse Breve, Dok. etc.«.
- S. 173 L. 17 f. n. H. Næss's Avancement har til Dels sin Forklaring deri, at han i sin Ungdom havde været Volontør i Rk. Se Personallhist. Tidsskr. 1928, 4. H.
- L. 13 f. n. Tidspunktet for Harsdorffs Sygdom fremgaar af et Brev fra C. F. Hansen (Bilag 4) og af BD. Journ. 1782 ²⁶/₇, Nr. 231.
- L. 5 f. n. Rk. Kbhvns Kont. Res. 1782, Nr. 188. Samtidig blev ved Res. af ¹⁰/₁₀, Nr. 191, de kgl. Bygninger fordelt saaledes, at Meyn fik Opsynet med Rosenborg, Vaskehuset i Vigandtsgade, Frederiksborg Slot og Skolen i Hillerød, Magens Civiletats Materialgaard, Prinsens Palæ, de kgl. Præsteboliger og Odense Slot, af hvilke Harsdorff afgav de seks første, Zuber de to sidste.
- S. 174 L. 1. Akad. Dagbog 1782—83.
- L. 13. Sjæll. aabne Breve 1791, Nr. 282.
- L. 18. BA. Journ. 1786, Nr. 969.
- L. 19. Rk. Bygn. Kont. Res. 1789, Nr. 83.
- Meyn fik Kancellibygningen, Geheimearkivet, det kgl. Bibliothek, Borsen, Told- og Konsumptionsbygn., Mønten og Blaataarn; senere tillige Bankbygningen og det chirurgiske Akademi, som han selv havde opført.
- Magens fik Charlottenlund, Kronborg, Marienlyst, Jagtbygningerne paa Jægersborg og Falkonergaarden.
- Om Zubers Virksomhed som Hofbygm. se Fr. Schiøtts Afhandling i »Architekten« V, S. 436 ff.
- L. 11 f. n. Skrivelsen er, sammen med flere af de i det følgende nævnte Aktstykker, vedlagt Rk. Bygn. Kont. Res. 1788 ²⁴/₉, Nr. 85 som Bilag 1.
- S. 176 L. 16 f. n. I den foran (S. 273) citerede Pakke fra Rk. Bygn. Kont. »Dokumenter ang. Opførelsen af Fr. V's Gravkapel 1766—88«, Læg 17.
- S. 177 L. 2. Oehlsenschlägers Irindringer I, S. 25.
- L. 3. Mellem Wiedewelts Karrikaturtegninger findes en, der af nogle anses for at forestille Harsdorff, ogsaa udgivet i Kobberstik. I Krohns »Samlinger til en beskrivende Fortegnelse over danske Kobberstik, Raderinger m. m.« 1. Del, Nr. 1867, siger han, at Bladet skal være en Sattire over Tømmermester (Murmester?) og Brandmajor Heinrich Brandemann, død 22. Marts 1803. Dette forekommer mig mere sandsynligt, da Stokken med Dagenes Navne, hvor Lørdag betegnes som »Zahltag«, passer for en Haandværksmester, men ikke for en Architect; og naar der staar »Sontag« over hans med et ionisk Kapitæl prydede Hoved, hentyder det aabenbart til, at Brandmajoren paa Helligdage fusker lidt i Architecturen.
- Den originale Tegning er foræret Forf. af Hr. Kunstmaler Sofus Jørgensen.
- L. 6 f. n. Schaper I, S. 35.
- L. 3 f. n. Rk. Bygn. Kont. Kopibog B, Nr. 98.

- S. 178 L. 1. Rk. Bygn. Kont. Res. 1788, Nr. 85, Bilag 3.
 L. 8. do. Bilag 4.
 L. 11. do. Bilag 5.
 L. 14. Ovennævnte Res. Nr. 85; Rk. Bygn. Kont. Journ. Litra B, Nr. 1321.

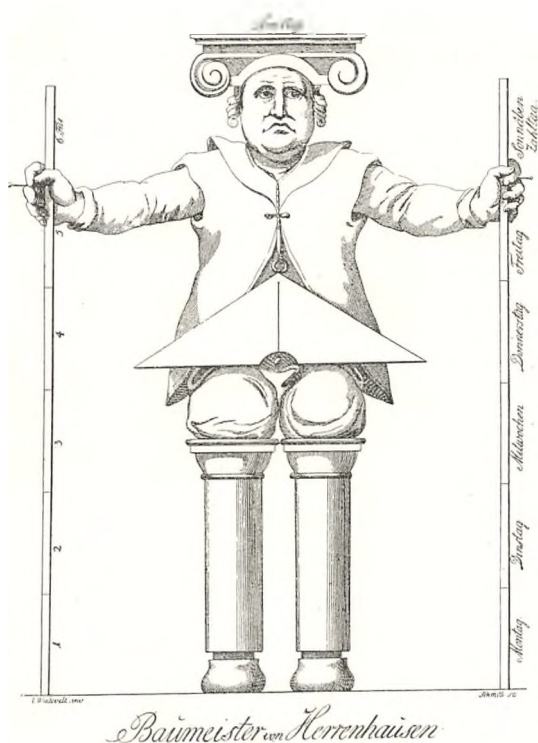

- L. 3 f. n. Se Bilag 5.
- S. 179 L. 21. Dokumenter ang. Opfor. af Fr. V's Kapel, Læg 5.
 L. 10 f. n. Schaper I, S. 97—98.
- S. 180 L. 17. Øst: Materialier til et dansk biografisk-litterarisk Lexikon, S. 319.
 L. 19. Schaper I, S. 11. Tidspunktet stemmer med, at det ved Res. af $19/10$ 1819 (Rk. Bygn. Kont. Nr. 352) blev paalagt Rk. at undersøge, om der ikke kan udsættes en vis Sum til at istandsætte Kapellet i Roskilde, »som skal være meget forfaldent».
 L. 12 f. n. Indlæg til Rk. Res. 1779, Nr. 151.
 L. 8 f. n. BD. Journ. 1776, Nr. 45.
 L. 5 f. n. Indhæftet i Rk. Res. Prot. 1780, Nr. 187 (Forest. $20/8$).
- S. 181 L. 7 f. n. Se S. 112.
 L. 6 f. n. BD. Journ. 1782, Nr. 323 b.
 L. 3 f. n. »Fra Arkiv og Museum«, Serie 2, II, S. 15 ff.
- S. 182 L. 2. Tegningen ligger i Indlæggene til Rk. Bygn. Kont. Res. 1782, Nr. 182.
 L. 4. BD. Journ. 1781, Nr. 32, 440; 1782, Nr. 129, 148, 161, 258, 297, 345; BA. Journ. 1783, Nr. 203. L. 11 f. n. BD. Journ. 1782, Nr. 219, 276, 237; BA. Journ. 1782, Nr. 56, 132; 1783, Nr. 477.
- S. 183 L. 3. Leo Swane: Abildgaard, S. 21, 37.
 L. 6. BD. Journ. 1781, Nr. 32, 440; 1782, Nr. 152, 192, 210; BA. Journ. 1783, Nr. 201; Rk. Res. 1783 $19/6$, Nr. 96. Arbejdet blev standset ved Rk. Res. 1784 $18/8$, Nr. 208.
 L. 18 f. n. BD. Journ. 1777, Nr. 411, 440, 441, 448, 449, 472, 500 (med Tegn. til Afstivning), 509; 1778, Nr. 10, 11; Rk. Kbhvns Kont. Res. 1778, Nr. 25 (med 4 Tegninger).
 L. 10 f. n. BD. Journ. 1778, Nr. 226, 244, 293, 354; 1779, Nr. 76; 1780, Nr. 7.
- S. 184 L. 1. BD. Journ. 1777, Nr. 218; 1778, Nr. 99. Guldberg fik i 1777 de Værelser, som hidtil var benyttet af Landhusholdningsselskabet, medens dette fik Riddersalen og 2 Forgemakker. Harsdorff skulde distribuere Værelserne saavel for Landhusholdningsselskabet som for Videnskabernes Selskab. Hofmarskallatets Arkiv, I, 1, »Nachrichten wegen der im Kgl. Palais angewiesenen Zimmer seit A^o 1769».
 L. 6 f. n. Finanskollegiet: Diverse Sager vedk. Bygningsvæsenet 1771—78.
 L. 3 f. n. En Plan af denne Staldgaard findes i Indlæggene til Rk. Hofetatens Kont. Res. 1750 $17/11$, Nr. 677.
- S. 185 L. 7 f. n. Rk. Kbhvns Kont. Res. 1781, Nr. 86. Her ligger Tegningerne. BD. Journ. 1780, Nr. 200, 209; 1781, Nr. 295; 1782, Nr. 170, 256. Smlgn. A. D. Jørgensen: Udsigt over Centraladministrationens Bygningshistorie, S. 31. V. Lorenzen i »Den danske Centraladministration«, S. 88.
- S. 186 L. 4. Sidefløjen til Krigsministeriets Gaard blev allerede forhøjet i 1783 af Zuber (Kbhvns. Kont. Res. 1783, Nr. 125 A). Forhusets Forhøjelse er sket senere, som Eckersbergs Tegning viser (gengivet i Johs. Werner: Børsen, S. 89).
 L. 8. Rk. Kbhvns Kont. Res. 1779, Nr. 75.
 L. 15. BD. Journ. 1773, Nr. 197; 1775, Nr. 287.
 L. 19. BD. Journ. 1777, Nr. 78, 118, 139; 1778, Nr. 375, 412. Smlgn. Fr. Schiøtt i »Hist. Medd. om København«, 2. R. I, S. 119.
 L. 20 f. n. BD. Journ. 1781, Nr. 190, 212, 239, 261; 1782, Nr. 229. General-Toldkammerets danske Forest. og Res. 1781 $15/8$, Nr. 121.
 L. 14 f. n. Herman Andersen: Københavns Toldbod, S. 73.
 L. 12 f. n. Akad. Dagbog C.
 L. 5 f. n. Sjæll. aabne Breve 1778 $31/3$, Nr. 196.
 L. 3 f. n. BD. Journ. 1777, Nr. 335.
- S. 187 L. 1. Sjæll. Tegnelser 1777, Nr. 615 1778, Nr. 16 og 441.
- S. 188 L. 4. Akad. Dagbog C, pag. 226, 235. Charlottenborgs Inventarier i Rigsark.

- S. 189 L. 3. O. Nielsen og P. Købke: Frelser Kirke, S. 7 og 18.
 L. 11. Schaper I, S. 30. Det kgl. Theaters Arkiv (i Rigsark.) V, 3. Rk. Res. 1792 ²⁹/₈, Nr. 182.
 L. 17 f. n. Schaper I, S. 32.
 L. 10 f. n. Schaper I, S. 33. Om »Holmen« se endv. »Hist. Medd. om København« 2. R. II, S.

351—52. Den hed oprindeligt »Sioholm«. I Brevbøger fra 1. Overførster-Insp. Nr. 42 (1782—83) findes under ³¹/₃ 1783 et Brev til Harsdorff, som angaar »Præsteholmen« (Landsarkivet).

- S. 190 L. 6 f. n. Schaper I, S. 72—74.
 S. 191 L. 3. Schaper I, S. 82.

V. UNDER KRONPRINS FREDERIKS REGERING

- S. 192 L. 15 f. n. Sjæll. Stifts Kont. Res. 1784, Nr. 127 a, 194.
 L. 2 f. n. Pk. Bygn. Regnsk. 1723 (Approb. ¹⁶/₁₀).
 S. 193 L. 5. Rk. Bygn. Kont. Res. 1784, Nr. 167. Her ligger Tegningerne. BA. Journ. 1785, Nr. 367.
 S. 194 L. 8. Leo Swane: Abildgaard, S. 113.
 L. 14 f. n. I Mappen I, 35, Nr. 32.
 L. 10 f. n. BA. Journ. 1784, Nr. 1050; 1785, Nr. 113; 1786, Nr. 1010; 1787, Nr. 1311; 1788, Nr. 1594. C. Bruun: Kjøbenhavn III, S. 774.
 L. 1 f. n. BA. Journ. 1784, Nr. 789. Rk. Bygn. Kont. Res. 1784, Nr. 200. Her ligger Harsdorffs Tegning, som Schiøtt gengiver i Tidsskr. f. Kunstind. 1899, Fig. 47.
 S. 195 L. 5. Rk. Bygn. Kont. Res. 1784, Nr. 307 (med Tegning).
 L. 7 f. n. Kilden til dette Afsnit er en Pakke i Rigsarkivet: »Kgl. Res., Dokum. og Regnskab vedr. Opførelsen af den nye Bankbygning 1785—88«.
 Tegningerne fra 1779 findes i Nationalmuseets Arkiv. De stemmer i alt væsentligt med det paa S. 196 gengivne Udkast i Kochs Saml. Tegningerne fra 1785 ligger i Nationalbankens Arkiv. Smlgn. Johs. Werner: Børsen, S. 76 ff.
 S. 199 L. 1. Erklæringen ligger ved Tegningerne i Nationalmuseet. Smst. findes Harsdorffs Overlag.
 L. 3 f. n. Ogsaa dette Projekt er i Nationalmuseets Arkiv. Smlgn. A. Petersen i »Danske Samlinger« I, S. 315.
 S. 203 L. 2. Rk. Sjæll. Stifts Kont. Res. 1784, Nr. 244.
 L. 15 f. n. Rk. Kbhvns Kont. Res. 1785, Nr. 13.
 L. 10 f. n. Rk. Kbhvns Kont. Res. 1787, Nr. 43.
 Disse 3 Res. er trykt i F. R. Friis's »Samlinger til dansk Bygn. og Kunsthist.« S. 131—32. Smlgn. Bering Liisberg: Rosenborg, S. 214—16.
 L. 6 f. n. Mappen I, 35, Nr. 33.
 S. 204 L. 16 f. n. Generalitets- og Kommissariats Koll. Res. 1792 ¹³/₁, Nr. 17, med en Kalkulation af Kirkerup; ¹⁷/₂ Nr. 56; her siges det i Forestillingen, at Kirkerup har »foraccorderet Arbejdet«; men Ingeniørkorpset har, som det synes, selv bygget Kasernen. Kaptain Hans Lønborg førte Tilsynet. (V. E. Tychsen i »Dansk biografisk Lexikon«). Det er noget usikkert, om Teg-

ningen kan tilskrives Kirkerup. I Ingeniørkorpsets Arkiv ligger fra hans Haand kun en Beliggenhedsplan og en Pro Memoria til General Huth af ²⁷/₉ 1791.

Kasernen brændte i 1798, men blev genopført af Ingeniørkorpset i Henhold til Res. af ¹¹/₅ 1798 til Generalitets- og Kommissariats Koll.

L. 14 f. n. Se S. 174.

L. 7 f. n. Schaper I, S. 75 og 77, hvor det fortælles, at Kronprinsen lo og sagde: »Ha, ha! Det er Harsdorffs Ekvipage. Det er en underlig Mand, den Harsdorff.«

- S. 205 L. 9 f. n. Brøndsteds »Rejse i Grækenland« I, S. 344—45.

L. 2 f. n. Høyen: Harsdorffs Værker, Hæftet om Kolonnaden.

- S. 206 L. 4. Bilag 5.

L. 11 f. n. »Otte Kjøbenhavnske Skrifter om Kronprinsessens Indtog« (Rygtitel); Det kgl. Bibliothek. I Bindet findes dog kun eet Skrift med Titel: »Den nueligst fuldstændige Beskrivelse af Højtidelighederne i Anledning af Kronprinds *Friederichs* og Kronprinsesse *Maries* Formæling paa Gottorp den 31. Julii 1790 og Indtog i Kjøbenhavn den 14. September s. A.«. Det øvrige er udrevet af Bindet. Paa Schapers Tid var der foruden det nævnte ogsaa et Skrift med Titel: »Kort Efterretning om de betydeligste Decorationer og Illuminationer, som i Anledning af Indtoget den 14. September 1790 ere oprettede i Kjøbenhavn. Meddelte af de Herrer Kunstnere, som have forfærdiget samme«.

- S. 207 L. 3 f. n. Schaper I, S. 132.

L. 1 f. n. I 1. Vers af »Indtogsvisen«. P. A. Heibergs udv. Skrifter ved Borchsenius og Winkel Horn S. 577.

- S. 208 L. 7 f. n. Schaper I, S. 131.

- S. 209 L. 18 f. n. Gengivet i C. Bruun: Kjøbenhavn III, S. 957.

L. 1 f. n. Fredensborgs Inventarium 1784; Rigsarkivet.

- S. 210 L. 9 f. n. Schaper I, S. 31.

L. 6 f. n. Trykt i Frederiksborg Amts hist. Samfunds Aarvog 1909, S. 31 ff. Om Søjlen S. 39.

- S. 211 L. 4. Pk. Bygn. Regnskab 1758, Nr. 201, hvor den kaldes »ein aus italienischem Marmor gefertigtes neues Stück«; men Hännels egen Reg-

- ning i Bilagene viser, at det var den gamle Statue, der blev istandsat.
- L. 15. Leo Swane: Abildgaard, S. 51 ff.
- S. 212 L. 3. Rk. Sjæll. Stifts Kont. Res. 1798, Nr. 104.
- S. 214 L. 4. Schaper I, S. 37.
L. 14 f. n. Brandtaksation i Landsarkivet.
- S. 215 L. 14. Medlemsblad for Odense Bygnings-skoles Elevforening.
- S. 216 L. 4. Det kgl. Theaters og det kgl. Kapels Arkiv (Rigsarkivet), V—VI. Smlgn. J. Collin: For Historie og Statistik II, S. 173 ff.
- S. 217 L. 4. Ovennævnte Arkiv V, Nr. 13.
L. 14 f. n. Her og S. 218 L. 11 f. n. læses »Tilskuerpladsen« i Stedet for »Scenen».
L. 7 f. n. smst.
L. 1 f. n. Lassen sad under Bevogtning i sin Bøllig i Christiansborg Slots Staldbygninger; Rk. Kbhvns Kont. Res. 1792 ²⁹/₈, Nr. 182. Ovennævnte Arkiv VI, Nr. 27. Efter at hans Sag var paadømt, blev han sat i Stokhuset, hvor han dog efter Ansøgning af hans Hustru blev behandlet som Gældsarrestant; Rk. Kbhvns Kont. Res. 1793 ¹³/₁₁ Nr. 288; 1796 ¹⁰/₅, Nr. 141.
- S. 218 L. 4 f. n. Ovennævnte Arkiv VI, Nr. 27.
- S. 219 L. 13 f. n. BD. Journ. 1775, Nr. 572. Det var ikke Hofinspektoren, men Slotsfogeden Kancelliraad Blechingberg, der gik Morgenrunde og opdagede Brandvagtens Forsømmelighed. Hjorthøj indberetter Sagen til BD.
- S. 220 L. 1. Norups Beretning er trykt i F. R. Friis's Bidrag til dansk Kunsthist., S. 102 ff.
L. 5. Rk. Bygn. Kont. Res. 1793, Nr. 198 (Over-slag). Kbhvns Kont. Journ. 1794 ³¹/₃, Nr. 268.
- S. 221 L. 2. A. G. Moltke, som havde overtaget Palæet, skødede det ¹⁶/₂ 1765 til Kongen. Pk. Bygn. Regnskab 1767.
L. 8. Rk. Kbhvns Kont. Journ. 1794, Nr. 309, 311.
L. 11. Leo Swane: Abildgaard, S. 65 ff (= Kunstmuseets Aarsskrift 1916, S. 91 ff.).
L. 12. Ved Rk. Res. 1794 ²⁸/₅, Nr. 137 b, bevilges hertil 18027 Rdl. Billedhugger Karlebyes Søn, Architekten Johannes Georg K., var Konduktør ved Palæernes Istandsættelse. BA. Journ. 1795, Nr. 1153.
L. 20. Eigtved havde først tænkt sig, at Palæerne og Fløjene skulde være lige høje; se »Architekten« XXIX, S. 162 ff.
L. 16 f. n. Denne Forandring skete dog først 2 Aar efter; Rk. Bygn. Kont. Res. 1796 ³/₆, Nr. 161.
L. 12 f. n. Hofmarskallatets Arkiv (Rigsarkivet) B, 5, med Overslag af Voigt. Tegningen er usig-neret.
L. 8 f. n. Leo Swane: Abildgaard, S. 113. De store Kompositkapitæler, som kunde se godt ud i en Vestibule, gør en mindre god Virkning i Apistempleet. Hvis man vil stille det Spørgsmaal, hvor A. G. Moltke har faaet disse Søjler fra, kan der henvises til, at Frederik IV i 1709 i Livorno købte 25 Søjler af italiensk Marmor af »Lorder Compossé«. (Fr. IV's egenh. Optegnelser i Rigsarkivet). Søjlerne var 6¹/₂ Alen høje, hvilket omtrent passer; Skafterne var i eet Stykke. Søjlerne synes ikke at være kommet til Anvendelse. Der skulde, hvis Søjlerne fandt Approbation, leveres ialt 100.
L. 6 f. n. Kolonnadens Opførelse og Forhøjelsen af de 4 Mellembygninger blev bestemt ved Rk. Res. 1794 ²¹/₅, Nr. 129.
- S. 222 L. 1. Høyen: Harsdorffs Værker.
L. 4 f. n. Hofmarskallatets Arkiv (Rigsarkivet) I, 2, Nr. 44.
- S. 223 L. 6. Projekterne 1—11 er behandlet i »Architekten« XXI, S. 105 ff.
- S. 224 L. 11. Høyens Skrifter III, S. 229.
L. 8 f. n. Rentekmr.s Forestilling er af ⁶/₅ 1794. Derefter faldt Res. ²¹/₅, Nr. 129.
- S. 227 L. 14 f. n. Vitruvius: De architectura, Lib. III, 2—3.
- S. 228 L. 17 f. n. Foren. af 3. Decbr. 1892: Aarbog 1921.
- S. 229 L. 5 f. n. Dørstykkerne og Vægdekorationerne blev ved Ombygningen i 1907 nedtagne og solgt gennem Kunsthandelen. Arch. L. Fenger har gengivet dem i en Artikel i »Architekten« III. Apotheker G. Rink i Helsingør har et Stykke Tapet med Arabesker.
- S. 233 L. 12 f. n. Landmandsbankens Arkiv. I Nyt dansk Kunstnerlexikon tilskrives Forhøjelsen H. C. Stilling; men det maa være en Forveksling med en senere indvendig Ombygning. Stilling rejste til Udlandet i Maj 1849.
L. 4 f. n. Nyt dansk Kunstnerlexikon.
- S. 234 L. 2 f. n. I Landsarkivet.
- S. 235 L. 10 f. n. Kbhvns Vejviser 1795—1801.
L. 5 f. n. Schaper I, S. 38—39.
- S. 237 L. 15. Høyen: Harsdorffs Værker.
L. 17 f. n. Schaper II, S. 9—10.
L. 3 f. n. Ogsaa denne Plan er i Kobberstik-samlingen.
- S. 238 L. 4 f. n. Aug. Hennings Breve, tilh. Fru Paul Hennings; Afskrift i Bruuns Collectanea III i Raadstuearkivet.
L. 1 f. n. E. Nystrøm: Søllerød Sogn, S. 219.
V. Lorenzen: Landgaarde og Lyststeder, II, S. 34 ff. Chr. B. Reventlow: En dansk Statsmands Hjem, S. 136. L. Bobé: Lystrejser og Landsteder, i »Hist. Medd. om København« IV, S. 515, 594.
- S. 239 L. 7. Høyens Skrifter, III, 119.
L. 13 f. n. E. Nystrøm: Gentofte Sogn, S. 293.
L. 11 f. n. Bilag 6.
L. 4 f. n. Bilag 7.
- S. 240 L. 1. Brandtaksation i Landsarkivet.

- L. 19 f. n. Schaper I, S. 10.
L. 12. I en Mappe »St. Hans Hospital«.
- S. 241 L. 7. Schaper I, S. 25.
L. 8 f. n. S. 248.
L. 5 f. n. Chr. Axel Jensen: Gjorslev, S. 22 og 28.
- S. 243 L. 1. Om Hans Næss se Personalthist. Tidskr., 49. Aarg. 4. H.
L. 4. Brandtaksation i Landsarkivet.
- S. 244 L. 4. Ogsaa denne Tegning er i Kochs Samling.
L. 19 f. n. Rk. Kbhvns Kont. Res. 1791 $\frac{5}{1}$, Nr. 7.
L. 15 f. n. Smlgn. Præstø Amts hist. Samfunds Aarvog 1924, S. 109 ff. Odense Bygningsskoles Elevforenings Medlemsblad 1926.
L. 8 f. n. 2. Del S. 145. Hr. Museumsinspektør Cai Uldall har gjort mig opmærksom herpaa.
- S. 248 L. 5. Leo Swane (Abildgaard S. 103) mener, at Dørstykkerne i Løveapotheket var af J. C. Lillie.
L. 3 f. n. Hofmarskallatets Arkiv (i Rigsarkivet) M, 3. Leo Swane: Abildgaard, S. 81 og 301.
- S. 249 L. 4. Se S. 68.
L. 5. Fr. Schiøtt: Kjøbenhavnske Nybygninger ved næstsidste Aarhundredskifte, S. XV.
L. 12. Samme Afhandling, S. IX—XV. Her er Meyns Projekt gengivet.
- S. 250 L. 4 f. n. Finanskoll. Journ. 1797, Nr. 472, 479. Harsdorffs Skrivelser til Finanskollegiet og Akademiets Betænkning er trykt i Collin: For Hist. og Statistik II, S. 275—302.
- S. 253 L. 12 f. n. Finanskoll. Journ. 1798, Nr. 727.
- S. 254 L. 1. Modellen blev lavet af Snedkermester Brøtterup, som forlangte 2000 Rd. for sit Arbejde; herom blev der ført Proces; Finanskoll. Journ. 1798, Nr. 1189, 1298; 1799, Nr. 351; Missive Protokol 1799, Nr. 380.
L. 2. Harsdorff foreviste Modellen ved Lys, idet han anbragte en Lampe i Kuppelaabningen. Modellen stod paa et Stativ, saa at man kunde gaa ind under den og betragte det indre. Schaper I, S. 45.
- S. 255 L. 7. Finanskoll. Forestillinger med kgl. Res. 1798, Nr. 171.
L. 15. Finanskoll. Journ. 1798, Nr. 1602.
- S. 256 L. 3. do. Journ. 1798, Nr. 1735.
L. 21. do. Journ. 1798, Nr. 1439.
L. 13 f. n. Schiøtt: ovennævnte Afhandling, S. XIX—XX.
L. 3 f. n. Schaper I, 48.
- S. 257. L. 7. Rk. Bygn. Kont. Res. 1800, Nr. 329. Ved denne Resolution overdrages det C. F. Hansen »at udarbejde de fornødne Tegninger til den nye Frederichs Kirkes Opførelse paa Amalienborg efter den af afdøde Prof. Harsdorff forfattede Plan og med de deri af Hansen og de tvende andre Hofbygmestre foreslagne Forandringer.
- L. 10. Bilag 8.
- L. 14. Kirkens Fuldendelse efter Harsdorffs Plan blev først endelig opgivet ved en Res. af $\frac{7}{9}$ 1819 (Danske Kancellis Forestillinger 1819, Nr. 217). Derefter blev det ved Res. af $\frac{19}{10}$ 1819 (Nr. 352) paalagt Rk. at indhente Overbygningsdirektør Hansens Erklæring, »om Marmor Kirkens Rudera ikke kan anvendes paa anden Maade«.
- Af Rk.s Betænkning af $\frac{10}{10}$ 1820 (Nr. 349 i Rk. Res. Prot.) fremgaar det, at C. F. Hansen foreslog at benytte Kirken som et Marmorbrud, dels til offentlige Bygninger, dels til Salg til private. Fundamenterne bør dog ikke røres, da man maaske derpaa engang kan opføre »en skøn Kirke af Mursten efter Harsdorffs Model«. Rk. vilde dog ikke anbefale Kirkens Nedbrydelse. »Den betragtes af vore egne og fremmede Kunstnere som et skjønt Minde om et stort og værdigt Foretagende, hvis Fuldførelse man beklager, Tiden ikke har tilladt«. I Resolutionen ($\frac{14}{10}$) blev C. F. Hansens Forslag for saa vidt bifaldet, som det tillades, at Marmoret anvendes til det nye Slot, Slotskirken og andre offentlige Bygninger; men Resultatet blev dog, at man kun benyttede de Sten, som ikke vilde komme til Anvendelse efter Harsdorffs Plan.
- L. 20 f. n. Skrivelserne findes i Indlæggene til Rk. Bygn. Kont. Res. 1796 $\frac{3}{2}$, Nr. 30.
L. 17 f. n. Harsdorffs Erklæring smst.
L. 12 f. n. Rk. Res. 1795, Nr. 252.
L. 5 f. n. Denne Korrespondance findes i Indlæggene til ovennævnte Res. af $\frac{3}{2}$ 1796.
- S. 258 L. 2. Skrivelserne er trykt i Fr. Schiøtts Afhdl. »Kjøbenhavnske Nybygn. ved næstsidste Aarhundredskifte«, S. XXII.
L. 19. I Ingeniørkorpsets Arkiv ligger 2 Tegninger af Kirkerup med Overslag over Stilladser for at kunne istandsætte Vinduerne i Slottet.
Et andet Sæt Tegninger, som Fr. Schiøtt delvis har gengivet i ovennævnte Afhandling (S. XXIII), tilhørte Architect V. Ingemann. Schiøtt formoder, at Kirkerup har faaet med Sagen at gøre paa Foranledning af General Huth, og dette bekræftes ved en Erklæring fra Generalen af $\frac{4}{10}$ 1800, som er vedlagt Rk. Bygn. Kont. Res. 1800 $\frac{22}{10}$, Nr. 329. Huth protesterer kraftigt mod C. F. Hansens Plan til Slottets Genopbyggelse og anbefaler den, som var bestemt ved Res. af $\frac{9}{9}$ 1795. Den har han saa ladet Kirkerup udforme nærmere. I Res. af $\frac{22}{10}$ 1800 (Nr. 329) approberes imidlertid »det af Hofbygmestrene Prof. Meyn, Magens og Hansen udkastede Project til det afbrændte Christiansborg Slots forandrede Indretning efter den medfulgte Plantegning og overdrages derhos Prof. Hansen efter bemeldte Project at udarbejde de fornødne Façade-, Profil- og Plan-Tegninger til Slottets Opførelse, samt

saa detaillerede Overslag over den hertil medgaaende Bekostning, som efter Omstændighederne ere muelige«.

L. 19 f. n. Schaper I, S. 68 f. og 77.

L. 13 f. n. I samme Nr. af Adresseavisen (140) takker Enken »de samtlige Herrer, som beviste min iegode og uforglemmelige afdøde Mand den for mig og mine saa smigrende Ære at bære ham til sit sidste Hvilested«.

L. 2 f. n. Schaper II, S. 13—29.

S. 259 L. 5. Schaper I, S. 71.

L. 10. Schaper II, S. 72.

L. 18. Etatsraad Nathansen har fortalt Billedhugger Stein, at han i sin Tid hos Agent Erichsen har set et Portræt af Harsdorff; Schaper II, S. 20.

Harsdorff var ellers en stor Elsker af Malerier. Ifølge Skifteprotokollen fandtes der i »Salen« 22 store Malerier; i Sovekammeret 38 Malerier og Kobberstik; i Kabinettet 55 større og mindre Malerier og paa Gangen 40 Malerier og »Papirstykker«. I Salen stod desuden Modellen til Marmorkirken, til et Taarn (Kronborg?) og til Prædikestolen i Frelsers Kirke. Forseglingsprotokol 1798—99 pag. 163 ff. (i Landsarkivet). Boet blev sluttet $\frac{20}{3}$ 1800.

S. 260 L. 1 f. n. Efter Harsdorffs Dod blev hans Forretninger delt imellem Meyn og Magens, og

hver fik et Tillæg af 400 Rdl.; Rk. Bygn. Res. 1799 $\frac{20}{11}$, Nr. 358.

S. 263 L. 12. Den bekendte Archæolog Georg Zoëga.

S. 264 L. 16 f. n. Architekten Magens kom først hjem i 1782 sammen med Meyn; denne vilde heller ikke kalde sin Ven og Kammerat »Herr Magens«. Der maa være Tale om en anden Magens, maaske Architektens Fader, Tømmermester M.

S. 266 L. 6. »mine Sager« er Bygmesterembedet i Holsten, hvorom C. F. Hansen før sin Afrejse havde faaet Løfte af Arveprins Frederik. Se Personalthist. Tidsskrift 49. Aarg., S. 52.

L. 14 f. n. Maaske Landskabsmaleren Henrik Clausen. (Nyt dansk Kunstnerlexikon).

S. 267 L. 3. Om Langhans's Theater se S. 206. »Porten« er Brandenburger Thor.

L. 10 f. n. Fresenburg ved Oldesloe. Hovedbygningen staar endnu næsten uforandret fra C. F. Hansens Tid.

L. 3 f. n. Om Sonnin se S. 191.

S. 268 L. 9 f. n. Om E. Erichsen og hans Broder Peter E. findes Oplysninger i Johs. Werners Bog »En dansk Storkøbmand, Chr. W. Duntzfelt«, 1927.

S. 269 L. 6. Se S. 257 L. 7 og Noten dertil.

L. 15. Den senere Stadsbygmester Peder Malling.

TIDSTAVLE

HARSDORFFS LIV

1735, 26. Maj	født.	1770, 7. December	ægter Elisabeth Margrethe Braun, f. Fortling.
1756, 5. April	Store Guldmedaille.	1771, 25. Marts	Professor i Architektur ved Akademiet.
1757, Oktober	Afrejse fra København.	— 9. September	Medlem af Overbygningsdirektionen.
1762, 12. Juni	Afrejse fra Paris til Rom.	1773, 21. September	Bygningsdirektionen lægges under Rentekammeret.
1764, Foraar	Hjemkomst.	1777—79	Direktør for Akademiet.
— 8. August	agreeret ved Akademiet	1778, 31. Marts	Virkelig Justitsraad.
— 28. August	Bygningsinspektør.	1781, 4. Oktober	Første Hofbygmester.
1765, 14. Marts	Medlem af Akademiet.	1782, 26. September	Bygningsdirektionen ophæves.
1766, 9. April	Professor i Perspektiv ved Akademiet.	1799, 24. Maj	død.
1770, 19. November	Hofbygmester og Medlem af Bygningskommissionen.		

HARSDORFFS VÆRKER

1766	Moltkes Gravkapel i Karise.	1778	Theatret paa Fredensborg.
1767	»Gratiernes Fontæne«.	—	Væksthus i den botaniske Have ved Charlottenborg.
1768—69	Brødrene Petersens Jomfrukloster.	1779	Tegning til Kathedralskolen i Trondhjem.
1769	Ombygning af Kadetakademiet.	1779—80	Huset paa Kongens Nytorv.
1770—71	Badeværelse m. m. paa Frederiksberg Slot.	1779—81	Vestindisk Pakhus.
—	Den nye Bygning paa Frydenlund.	1780	Kommunikationsbygningen i Slotsholmsgade.
1772	Indretning af Aalborghus.	—	Indretning af det russiske Palæ i Horsens.
—	Ombygning af det Harboeske Enkefruekloster.	1781—83	Fire Huse i Amaliegade.
—	Indretning af Thepavillonerne paa Fredensborg.	—	Blaa Pakhus.
1773	Hercules-Pavillonen i Rosenborg Have.	1785—87	Bankbygningen.
—	Prædikestolen i Frelser's Kirke.	1790	»Gratiernes Tempel« og »Apollos Tempel«.
1773—74	Ombygning af det kgl. Theater.	1791—93	Det Claessenske Palæ i Helsingør.
1774	Festdekoration ved Arveprinsens Bryllup.	1792	Søjle i Fredensborg Slotsgaard.
1774—76	Ombygninger paa Fredensborg.	—	Afstigningspavilloner ved det kgl. Theater.
1774—78	Frederik V's Gravkapel i Roskilde.	1794	Ombygning af Palæerne paa Amalienborg.
1775	Genopbygning af Spiret paa Kronborgs Klokketaarn.	—	Kolonnaden ved Amalienborg.
1777—78	Porten i Ny Vestergade.	1796	Loveapotheket.
—	Kieler Pakhus.	1796 (?)	Peschiers Gaard.
		1797 (?)	Jomfruens Egede.
		1798	Marmorkirken (Model).
		1799	Erichsens Palæ.

BILLEDFORTEGNELSE

1. Skoletegning af Harsdorff.
2. Kirken Val de Grace i Paris.
3. Snit af St. Andrea.
4. Udkast til et Gravkapel.
5. Kirkeprojekt, Plan.
6. Kirkeprojekt, Snit.
7. Rejseskitse.
8. Udkast til Gravkapel i Roskilde, Snit S—N.
9. Udkast til Gravkapel i Roskilde, Snit Ø—V.
10. Detail af Udkastet til Kapellet i Roskilde.
11. Medlemsstykket.
12. Antik Gruppe.
13. Udkast til Katafalk.
14. Udkast til Dekoration foran Børsen.
15. Gratiernes Fontaine.
16. Petersens Jomfrukloster, Projekt af G. Vollmeister.
17. — Projekt af J. C. Conradi.
18. — Detail af Harsdorffs 1ste Projekt.
19. — Den udførte Façade.
20. — Væg og Loft i Vestibulen.
21. — Profil af Dørens Indfatning.
22. Kirken og Gravkapellet i Karise, Fot.
23. Kapellet i Karise, Plan.
24. — Sydsiden.
25. — Snit Ø—V.
26. — Indgangsvæggen, Fot.
27. — Profil af Pilastre.
28. — Udvendige Profiler.
29. — Tegning til Loftet.
30. Stanleys Udkast til Moltkes Monument.
31. Skitse til Grevinde Moltkes Sarkofag.
32. Projekt til en ny Kirke i Karise.
33. General Eickstedts Gravkapel i Ringe.
34. Havepavillon i Louveciennes.
35. Pavillon i Glorups Have, Fot.
36. Operahuset, senere Kadetakademi.
37. Kadetakademiet.
38. Frederiksberg Slot, Spisesalen.
39. — Dør i Spisesalen.
40. — Det lille Kabinet.
41. Frederiksberg Slot, Nedgang til Badet.
42. — Marmorbadet.
43. Frydenlund, 1ste Udkast til den nye Bygning.
44. — Projektet Nr. V.
45. — Udkast i Kochs Samling.
46. — Projektet Nr. VII.
47. — do. Plan.
48. Det Harboeske Kloster.
49. — efter Harsdorffs Ombygning.
50. Hercules-Pavillonen i Rosenborg Have, Fot.
51. Dekoration i Rosenborg Have.
52. Hercules-Pavillonen, den approberede Tegning.
53. — Plan.
54. — Radering af Zwingmann.
55. — Prospekt efter Tegning af Eckersberg.
56. Det kongelige Theater, Façade.
57. — Architektoniske Enkeltheder.
58. — Længdesnit.
59. — Tværnsnit.
60. Opernhaus i Berlin.
61. Kapellet i Roskilde, Snit S—N.
62. — Snit Ø—V.
63. — Snit V—Ø.
64. — Indgangsdør og Plan.
65. — Tegning til Loftet.
66. En antik Søhavn, Festdekoration.
67. Tegning til en Kakkellovn.
68. Fredensborg, Situationsplan.
69. — Thepavillonerne.
70. — set fra Forgaarden.
71. — Hoveddøren.
72. — efter Harsdorffs Ombygning.
73. — Projekt til Ombygning af Kuplen.
74. — Plan af Forgaarden.
75. — Indgangsporten.
76. — Damegemakket.
77. — Dørstykke.
78. Theatret paa Fredensborg. Plan.
79. — Scenen.
80. — Kongelogen.
81. — Sidevæg.

82. Chinesisk Pavillon.
83. — Det indre.
84. Kronborgs Klokketaarn. Det gamle Spir.
85. — Det nye Spir.
86. Hof- og Stadsrettens Gaard.
87. — Forslag til Ombygning.
88. — Forslag til en ny Port.
89. Porten i Ny Vestergade. Harsdorffs 1ste Tegning.
90. — Den benyttede Tegning.
91. Vestindisk Pakhus. Sidevæg i Udsigtsværelset.
92. — Vinduesvæggen.
93. — Væggen med Indgangsdøren.
94. — Detail af Sidevæggen.
95. — Detail af Vinduesvæggen.
96. Kathedralskolen i Trondhjem, Fot.
97. — J. D. Berlins Tegning.
98. — Harsdorffs 1ste Tegning.
99. — Harsdorffs sidste Tegning.
100. — Plan af 2. Etage.
101. Sorø Kirke med astronomisk Taarn.
102. Det russiske Palæ i Horsens. Plan.
103. Kongens Nytorv 1756.
104. Harsdorffs Hus paa Kongens Nytorv.
105. — En Del af Façaden.
106. — Plan af Stueetagen.
107. — Plan af 1. Sal.
108. Bredgade Nr. 38. Façade.
109. — Plan.
110. Projekt til 8 Huse i Amaliegade.
111. Husene Nr. 37—49 i Amaliegade.
112. Roskilde Domkirke med Fr. V's Kapel.
113. Wiedewelt foreviser Fr. V's Monument.
114. Christiansborg, Plan af Kongeetagen.
- 115—16. Løver bestemt til Ridebanen paa Christiansborg.
117. Guldbergs Dagligstue paa Prinsens Palæ.
118. Kommunikationsbygningen i Slotsholmsgade.
119. Væksthuset i den botaniske Have ved Charlottenborg.
120. Prædikestolen i Frelsers Kirke.
121. »Holmen« i Brønshøj.
122. Udkast til Volière af Jardin.
123. Pavillonen paa Andebakken.
124. Væg i Pavillonen.
125. Nye Udkast til Pavillonen.
126. Juliane Maries Kaminskærm.
127. Udkast til Bankbygningen 1779.
128. Façade af Bankbygningen 1785.
129. Snit af Bankbygningen 1785.
130. Den dekorerede Façade.
131. Nyt Udkast til Bankbygningen.
132. Udkast til Forbindelsesbygning.
133. Bankbygningen ved Børsen.
134. Projekt til en Hestgardekaserne, Façade.
135. — Plan.
136. »Gratiernes Tempel«.
- 137—38. »Apollos Tempel«.
139. Udkast til en Fontæne.
140. Juliane Maries Katafalk.
141. Det Claessenske Palæ i Helsingør.
142. — Etageplaner.
143. — Søjle i Vestibulen.
144. — Søjlekapitæl.
145. Det kgl. Theater. Tegning til Udvidelse.
146. — do. Plan.
147. Det kgl. Theater 1792.
148. Kronprins Frederiks Palæ paa Amalienborg.
149. Kolonnaden ved Amalienborg, Fot.
150. — Tegning.
151. — Snit og Plan.
152. — Detailler.
153. Ioniske Søjlekapitæler.
154. Løveapotheket.
155. — Etageplaner.
156. — Indgangen paa Hjørnet.
157. Peschiers Gaard.
158. — efter Ombygningen.
159. — Detailler.
160. Erichsens Palæ. Façade mod Kongens Nytorv.
161. — Sidefaçade og Plan af Stueetagen.
162. — Plan af 1ste Sal.
163. Projekt til et St. Hans Hospital, Plan.
164. — Hovedbygningens Façade.
165. Krengerup, Fot.
166. — Udkast til Hovedbygning (Hans Næss?).
167. Store Frederikslund, Tegn. af Kirkerup.
168. Jomfruens Egede, Plan af Stueetagen.
169. — Façader.
170. — Havedør.
171. Advokat P. Uldalls Dokumentskab.
172. Marmorkirken. Modellen.
173. — Snit.
174. — Plan.
175. — Snit af den mindre Elevation.
176. Projekt af Jardin til en ny Façade paa Frelødsborg.
177. Marmorkirken, Fot. af det indre af Modellen.

NAVNE- OG STEDFORTEGNELSE

- Aalborghus, 77.
Abildgaard, N. A., Maler, 153, 182, 183, 194, 205, 207, 211, 221, 255, 256.
Adam, Robert, Architekt, 205.
Adelaer, Curt, Admiral, 89.
Agerskov, Chr., Revisor, Justitsraad, 63, 69, 72, 80.
Ahlefeldt, Ferdinand, Hofmarskal, 218, 222, 224.
Akademi, det kirurgiske, 202.
Aldershvile, 39.
Als, Peder, Maler, 12, 13, 19, 189.
Amalienborg, 221.
Ambus, Fuldmægtig, 79.
Andebakken, Salonen paa, 192, 194.
Angellske Stiftelse, 146, 148.
Anneberggaard, 192.
Anthon, George David, Hofbygmester, 5, 6, 7, 24, 25, 58, 68, 69, 73, 76, 79, 83, 84, 85, 87, 101, 103, 115, 124, 125, 136, 137, 168, 169, 275, 276.
Anthon, Mathias, Murmester, 29.
Antonigade, Hus i, 243.
Apistemplet i Frederiksberg Have, 194, 221.
»Apollos Tempel«, Festdekoration, 207.
Archangelsk, 152.
Arendrup, Rasmus, Kaptajnløjtnant, 134.
- Bang, M. F., Biskop, 146, 148.
Bankbygningen, 195 ff.
Baratta, Giovanni, Billedhugger, 87.
Barazzi, Legations-Raad, 263.
Bardewiek, Bygmester i Aarhus, 82, 273.
Bardewiek, Bygningsinspektør i Glückstadt, 273.
Beckett, Francis, Kunsthistoriker, 84.
Beckmann, Fr., Murmester, 166.
Beeken, Hartmann, Billedhugger, 191.
Berger, Chr. J., Livmedicus, 71.
Bering, Raadmand, 152.
Berlin, Johan Daniel, Organist, 146, 147, 148, 149.
Bernstorff, A. P., Statsmand, 67, 140, 167, 192.
Bernstorff, Johan Hartvig Ernst, Statsmand, 24, 25, 31, 32, 33, 35, 37, 71, 74.
Bibliothek, det kongelige, 168, 186.
Biehl, Charlotte Dorothea, Forfatterinde, 154, 160, 275.
Biehl, Chr. Æmilus, Slotsforvalter, 10, 11, 12, 13, 85, 153.
Bildsøe, P. M., Biskop, 82.
Bindesbøll, M. G., Architekt, 51, 259.
Blechingberg, Slotsfoged, Kancelliraad, 173, 279.
Blichfeldt, Samuel, Murmester, 70, 157.
Blikskærm, Juliane Maries, 195.
Bloch, Præst i Ringe, 52.
Blondel, François, Architekt, 9.
Blondel, Jean François, Architekt, 8, 9.
Blaa Pakhus, 140, 144.
Bohemann Andersson, Carl Adolf, Hofsekretær, 67, 167.
v. Bonstetten, C. V., Forfatter, 131.
Botanisk Have — den gamle ved Tolbodvejen, 163, 186.
— den nye ved Charlottenborg, 186.
Boucher, François, Maler, 126.
Boye Junge, Johan Peter, Tømmermester, Brandmajor, 64, 76, 104, 133, 220, 248.
Bradt, F. L., Kobberstikker, 29, 30, 48.
Brandemann, Heinrich, Brandmajor, 276.
Brandt, Enevold, Greve, 79.
Braun, Johan Ernst August, Stenhugger, 40, 69, 157.
Bregentved, 25, 40, 241.
Brun, Constantin, Købmand, 238.
Brødrene Petersens Jomfrukloster, 31.
Brøndsted, P. O., Archæolog, 205.
Brønshøjsholm, 189.
Brøtterup, Snedkermester, 280.
Bygningsadministrationen, 173.
Bygningsdirektionen, 79, 168, 172.
Bülow, Staldmester, 183.
- Canchy, Billedhugger, 116.
Cardes, Marcus, Maler, 6.
Carl, Prins af Hessen, 70, 136.
Caroline Mathilde, Dronning, 30, 64, 77, 129.
Cassius, Palæforvalter, 139.
v. Cathen, Ingeniørofficer, 132.
Chandler, Archæolog, 205.
Charlotte Amalie, Dronning, 69.
Charlotte Amalie, Prinsesse, 128.

- Charlottenborg, 153, 188.
 Cholmogory, By i Rusland, 151, 153.
 Christensen, Chr., Amtsforvalter, 77.
 Christian IV, 89.
 Christian V, 69, 89.
 Christian VI, 121.
 Christian VII, 30, 63, 70, 115.
 Christian VIII, 52.
 Christian, Prins, Chr. V's Søn, 70.
 Christian Frederik, Prins (Chr. VIII), 220.
 Christiansborg, 181, 257.
 —, Kronprinsens Audiensgemak, 194.
 —, Riddersalen, 182.
 —, Ridebanen, 183.
 —, Ridehuset, 183.
 Classen, Peter Hersleb, Gehejmerraad, 228.
 Classenske Bibliothek, 228.
 Claessenske Palæ i Helsingør, 213.
 Claus, Kusk, 190.
 Clausen, Henrik, Maler, 266, 281.
 Clemens, J. F., Kobberstikker, 176, 259.
 Clemens, Marie Jeanne, f. Crévoisier, 259.
 Le Clerc, Billedhugger, 136.
 Clevetz, Johan August, Architekt, 37, 38.
 Cochin, C. N., Kobberstikker, 8, 10.
 Coffre, Benoît, Maler, 59, 60.
 Collin, Jonas, Finansdeputeret, 202.
 Coninck, Frédéric de, Købmand, 140, 239.
 Conradi, J. C., Bygmester, 32, 33, 34, 35, 37, 38, 74, 140, 141.
 Coustou, Guillaume, Billedhugger, 9, 10.
 Cramer, Peter, Theatermaler, 67, 126.

Dajon, Claus, Materialforvalter, 202.
 Dajon, Franz, Bygningskommissær, 58, 73, 132, 138.
 Dajon, N., Billedhugger, 53, 211.
 Dahlerup, V., Architekt, 254.
 Det Harboeske Enkefruekloster, 85.
 Det russiske Palæ i Horsens, 150 ff.
 Dirckinck-Holmfeld, Helmuth, Maler, 94.
 Domkirken i Aarhus, 80 ff.

 Eckersberg, C. W., Maler, 259.
 Eickstedt, H. H., General, 52, 128, 189, 244.
 Eigtved, N., Architekt, 5, 25, 96, 114, 123, 161, 221, 251, 259.
 Eigtved, Hans, Murmester, 29.
 Eksercerhuset, 203.
 Ellen, Kokkepige, 190.
 Elisabeth, Kejserinde af Rusland, 150.
 Engelbreth, Søren, Kommitteret, 169, 170, 173.
 Engelstoft, L., Forfatter, 112, 128, 131, 210.
 Eremitagen i Rosenborg Have, 89.
 — i Fredensborg Park, 115.
 Erichsen, Erich, Agent, 232, 235, 239, 268, 281.
 Erichsens Palæ, 235 ff.

 Eriksdatter, Anne Marie, 4.
 Ernst, Johan Conrad, Generalbygmester, 113, 114.

 Fabris, Jacob, Maler, 6.
 Félibien, André, Forfatter, 16.
 Festdekorationer, 30, 31, 111 f., 206 ff.
 Fick, Forfatter, 176.
 Fischer, Stenhugger, 119.
 Fjeldstrup, Slotsforvalter, 130.
 Flor, Montmester, 266, 267.
 Fortling, Jacob, Bygmester, 25, 40, 55, 56, 69, 115, 157.
 Fossati, G., Stukkator, 60, 61, 62, 63, 104.
 Fossati's Enke, 119.
 Fredensborg, 25, 26, 113 ff.
 Frederik III, 89.
 Frederik IV, 63, 113, 115, 279.
 Frederik V, 28.
 Frederik, Arveprins, 22, 70, 106, 111, 115, 155, 159, 171, 180, 181, 186, 188, 192, 221.
 Frederik, Kronprins (Fr. VI), 127, 181, 192, 224, 258, 260.
 Frederiksberg Slot, 58 ff., 192.
 Frederiksgave, 76.
 Frederikslund, se Krengerup.
 Frederikslund, Store, 244.
 Frederikskirken (Marmorkirken, se d.), 26.
 Frelser Kirke, Prædikestol, 189.
 Fresenburg, 267, 281.
 Friderichsen, V., Architekt, 254.
 Friis, Peder, Architekt, 211.
 Frihedsstøtten, 211.
 Frydenlund, 63, 167.
 Fuchs, G. M., Maler, 274.

Gabriel, Ange-Jacques, Architekt, 10, 28, 181.
 Generalitetet, 184.
 Gercken, Landmaaler, 62.
 Gerner, Henrik, Fabrikmester, 169.
 Gianelli, Domenico, Former, 152, 193.
 Gianelli, P. L., Medaillør, 255.
 Gierach, Heinrich, Billedhugger, 117.
 Gjethuset, 155, 162.
 Gjorslev, 241.
 Glorup, 25, 40, 51, 53, 54, 241.
 »Gratiernes Fontæne«, Festdekoration, 30.
 »Gratiernes Tempel«, Festdekoration, 206.
 Gravkapel, General Eickstedts i Ringe, 51 ff.
 Gravkapel, Frederik V's i Roskilde, 22, 101.
 Gravkapel, Moltkes i Karise, 40 ff.
 Grund, J. G., Billedhugger, 84, 115.
 Grüner, Højesteretsassessor, 3.
 Grüner, J. og M., Frøkener, 3, 191.
 Grüner, Marie Severine Noline, f. Schaper, 3.
 Guione, Giulio, Stukkator, 115.
 Guione, Joseph Bernhard, Architekt, 39.
 Guldborg, Ove Høegh, Gehejmekabinetsskriver, 79,

- 115, 118, 140, 152, 155, 169, 172, 177, 184, 186, 192, 260, 265, 277.
- Gule Pakhus, 140, 144.
- Gyldenchrone, Chr. Fr., Baron, 168.
- Gyldenløve, Ulrik Frederik, Statholder i Norge, 70, 187.
- Hage**, Alfred, Grosserer, 163.
- Hagerup, C. F., Stiftsprovst, 149.
- Hallander, Andreas, Tømmermester, 161, 162, 167.
- Hansen, C. F., Architekt, 1, 111, 149, 172, 174, 178, 179, 206, 215, 249, 257, 258, 259, 266, 267, 269, 276, 280, 281.
- Hansen, J. D., Architekt, 74, 171.
- Harsdorff, Christine, 191.
- Harsdorff, Elisabeth Margrethe, f. Fortling, 40, 69, 163.
- Harsdorff, Johan Christoffer, Skoleholder, 4.
- Harsdorff, Noline, se Schaper.
- Harsdorffs Hus paa Kongens Nytorv, 153 ff.
- Hauch, A. W., Hofmarskal, 221.
- Hauch, Andreas, General, 77.
- Hauch, Juliane Marie, f. Ottesen, 153.
- van Hauen, Lambert, Generalbygmester, 89.
- Haxthausen, G. C., Statsminister, Greve, 209.
- Heiberg, P. A., Forfatter, 207.
- Hellerupgaard, 239.
- Hellesen, Hans, 42, 69.
- Hellesens Teglværk (Bergmandal) 139.
- Helweg Møller, Architekt, 39.
- Hennings, August, Forfatter, 5, 8, 14, 16, 17, 94, 238.
- Hercules-Pavillonen, 87 ff.
- Hermogenes, græsk Architekt, 227.
- Hersleb, H. C., Borgmester, 85, 86.
- Hertz, Claus Detlef, Gartner og Slotsforvalter, 128.
- Hestgardekaserne, Projekt, 202.
- Hetsch, Stephan, Overretssagfører, 17.
- von Heynen, Kammerjunker, 263.
- Hirschholm, 129 ff.
- Hjorthøj, Hofinspektør, 80, 119, 137, 182, 219.
- Hof- og Stadsrettens Gaard, 134 ff.
- Holberg, Ludvig, Forfatter, 5.
- Holck, Gustav, Geheimeraad, 57, 272.
- Holck, Iver, Stiftamtmand, 77.
- Holm, Theodor (Holmskjold), Konferensraad, 187.
- »Holmen«, 189.
- Holstein, Johan Ludvig, Greve, Gehejmeraad, 31, 32.
- Holstein-Rathlou, Chr. Fr., Godsejer, 245.
- Hornbech, C. B., Architekt, 186.
- Horn, Frederik, Justitiarius, 134, 135, 136.
- Hornemann, Chr., Miniaturemaler, 258.
- Hornung, Fabrikant, 233.
- Hummeltøfte, 39.
- v. Huth, H. W., Generallojtnant, 72, 192, 199, 202, 203, 244, 280.
- Hviid, Abraham, Købmand, 166.
- Hvid, J., Provst, 189.
- Hännel, J. F., Billedhugger, 211.
- Häusser, E. D., Generalbygmester, 68, 153, 183.
- Høyen, N. L., Kunsthistoriker, 1, 22, 38, 48, 52, 53, 110, 160, 221, 222, 223, 225, 239, 254, 259, 260.
- Høyer, Cornelius, Miniaturemaler, 255, 267.
- Ioann, russisk Kejser, 150.
- Irwin, John, Kaptajn, 163.
- Iselin, Reinhard, Godsejer, Baron, 168.
- Jardin, Nicolas Henri, Architekt, 7, 8, 24, 25, 29, 30, 38, 40, 42, 43, 44, 45, 50, 63, 68, 69, 71, 77, 81, 115, 124, 182, 249, 254.
- Jardin, Louis Henri, Architekt, 7, 29.
- Jensen, Albert, Architekt, 189.
- Jensen, Plattenslager, 219.
- Jessen, Fuldmægtig, 173, 178.
- Jomfruens Egede, 244 ff.
- Juel, Jens, Maler, 256.
- Juliane Marie, Dronning, 80, 106, 113, 115, 116, 151, 180, 192, 211.
- Julius III, Pave, 17.
- Justi, Carl, Kunsthistoriker, 20.
- Jægerspris 113, 142.
- Kaas**, F. C., Kommandørkaptajn, 72, 80.
- Kadetakademiet, 55 ff., 233.
- Karise Kirke, 40, 50.
- Karlebye, Jens, Billedhugger, 61, 62, 63, 69, 110, 116, 117, 119, 170, 183, 194.
- Karleby, Johannes Georg, Architekt, 279.
- Karlebye, Maria, Margaretha, f. Harsdorff, 61.
- Katharina II, Kejserinde af Rusland, 151.
- Kathedralskolen i Trondhjem, 145 ff.
- Keiser, Dorte, Husjomfru, 190.
- Kieler Pakhus, 140, 142.
- Kirkerup, Andreas Johannes, Architekt, 57, 161, 194, 223, 228, 240, 244, 258, 278, 280.
- Klein, Vilh., Architekt, 100, 233, 234.
- v. Knobelsdorff, H. G. W., Architekt, 24.
- Kolonnaden ved Amalienborg, 221 ff.
- Kommunikationsbygningen i Slotsholmsgade, 185, 186.
- Krause, M., Murmester, 32.
- Krengerup (Frederikslund), 241, 242.
- Krieger, Johan Cornelius, Overlandbygmester, 63, 74, 113, 115.
- Krigsministeriets Gaard, 186.
- Krock, Hinrich, Maler, 59, 182.
- v. Krogh, Kammerjunker, 220.
- Krohn, Mario, Kunsthistoriker, 13.
- Kronborg, 77, 131 ff.
- Kruse, Anders, Murmester, 153.
- Krüdener, Baron, russisk Statsafsending, 209.
- Kunstakademiet, 26, 186.
- Kunstammeret, 133.
- Kunstmuseet i Dronningens Tværgade, 133.

- Lange, F. J., Arkitekt, 202.
Lange, Julius, Kunsthistoriker, 1, 3, 53, 155, 160.
de Lange, Philip, Bygmester, 32, 33.
Langhans, K. G., Arkitekt, 206, 267.
Lassen, Niels, Justitsraad, Sekretær, 72, 73, 169, 170, 189, 216, 217, 266, 267, 279.
Laurent, P., Hofdansemester, 154.
Lautrup, Chr. Nic., Kasserer, 157.
Leerbech, H., Præst, 53.
Leoni, Giacomo, Arkitekt, 24.
Lerches Gaard, 186.
Lethrabort, 241.
v. Levetzow, H., Amtmand, 118.
Lillie, J. C., Arkitekt, 248.
Lilliendal, 241.
Linde, Gabriel, Kasserer, 12, 63, 69.
Liselund (Store Frederikslund), 244.
Lorentzen, C. A., Maler, 536.
Louise, Prinsesse, Fr. V's Datter, 182.
Louveciennes, 55.
Lund, Jens Petersen, Maler, 8, 10, 11, 12, 13, 183.
Lundehave, 92.
Löffler, Ernst Heinrich, Maler, 6.
Lonborg, Hans, Kaptajn, 278.
Løngangen ved Christiansborg, 182.
v. d. Lühde, Volrad, August, Gehejmeraad, 104, 134.
Magens, Johan Boye Junge, Arkitekt, 72, 108, 111, 119, 124, 125, 159, 169, 172, 173, 174, 186, 204, 208, 209, 215, 223, 255, 256, 258, 263, 264, 265, 276, 280, 281.
Malling, Peder, Arkitekt, 257, 269, 281.
Mandelberg, J. E., Maler, 60, 61, 62, 67, 116, 119, 125, 126, 195, 211.
Manthey, J. G. L., Apotheker, 229.
Mansart, François, Arkitekt, 9.
Mansart, J. Hardouin, Arkitekt, 9.
Marigny, Marquis'en af, 10.
Marienlyst, 25, 26.
Marie Sophie Frederikke af Hessen, Kronprinsesse, 206.
Marmillod, Overvejsinspektør, 74, 80.
Martini, Kasserer, 64.
Matthisen, Nicolai Bäuner, Stadsbygmester, 74, 204.
Matthisen, Søren, Klokker og Regnebogsforfatter, 4, 74.
Mazar de la Garde, Oberst, 189.
Medlemsstykket, 27.
Meier, F. J., Kunsthistoriker, 53.
Meldahl, F., Arkitekt, 206.
Mengs, Rafael, Maler, 12, 20.
Meyn, Peter, Arkitekt, 61, 71, 72, 78, 79, 108, 111, 169, 170, 172, 173, 174, 179, 201, 202, 204, 208, 209, 215, 223, 249, 255, 256, 258, 276, 280, 281.
Moesgaard, 168.
Moltke, Anton Henrik, Overhofmester, 195.
Moltke, Adam Gottlob, Overhofmarskal, 5, 8, 23, 24, 25, 29, 40, 43, 44, 50, 51, 68, 74, 81, 101, 102, 106, 271.
Moltke, Chr. Fr., Overhofmarskal, 58.
Moltke-Huitfeldt, A. G., Greve, 54.
Moltke, Joachim Godske, Greve, Statsminister, 19, 159, 168, 221.
Moltke, Magnus, Greve, 163.
Morville, Landmaalingskonduktør, 64.
Moth, Sophie Amalie, 245.
Moulin, Billedhugger, 116.
Müller, Henrik, Rentemester, 134.
Müller, W. A., Miniaturemaler, 43, 255.
Møller, Catharine, Skuespillerinde, 127.
Nathansen, M. L., Redaktør, Etatsraad, 281.
Nebelong, J. H., Arkitekt, 39.
Neptunstempel (Udkast til Fontæne), 209.
Nikolai Kirke, 249.
Norup, C. P., Bygningsforvalter, 220.
Numsen, Chr. Fr., Overhofmarskal, Gehejmeraad, 172, 177.
Nyboder, 76.
Næss, Hans, Arkitekt, 38, 74, 81, 82, 152, 153, 169, 173, 243, 276, 280.
Oberkampf, Regimentskvartermester, 189.
v. Osten, Stiftsbefalingsmand, 146.
Overbygningsdirektionen, 71 ff.
Overhofrets-Bygning i Christiania, 150.
Palladio, Andrea, Arkitekt, 15, 24.
Pauelsen, Erik, Maler, 162.
Pavillon, kinesisk, paa Hirschholm, 129 ff.
— i Frederiksberg Have 194.
Pelt, Abraham, Legatstifter, 157.
Pentz, Godfred, Oberst, 77, 78.
Perrault, Claude, Arkitekt, 9.
Peschier, Pierre, Grosserer, 232, 234.
Peschiers Gaard, 232 ff.
Peter den Store, russisk Kejser, 150.
Petersen, Urmager, 180, 240.
Petersen, Inger Elisabeth, f. Harsdorff, 180, 240.
Petersen, Albrecht, Klædehandler, Legatstifter, 32.
Petersen, Anton, Fuldmægtig, 22.
Petersen, Henry, Museumsdirektør, 53.
Petersen, Sebastian, Klædehandler, 32.
Petzoldt, J. C., Billedhugger, 117.
Peymann, H. E., Ingeniørofficer, 72, 73, 80, 81, 83, 171, 173, 203.
Peyre, M. J., Arkitekt, 9.
Pilo, C. G., Maler, 71.
v. Platen, W. F., Generalbygmester, 55, 56, 233.
Platz, E. Fr., Murmester, 36, 38, 104.
Plejestiftelsen i Amaliegade, 39.
Postgaarden paa Købmagergade, 184.
Preisler, J. M., Kobberstikker, 188.

- Professoratet i Architekturen, 70.
Præsteholmen, 189.
- Quist, Johan Martin, Murmester, 167.
- Ramée, Joseph Jacques, Architekt, 238, 239.
Ramdohr, tysk Forfatter, 112.
v. Rantzow, Christian Frederik Ernst, Greve, Hofjægermester, 163, 235.
Hiernøe, Jens Rasmussen, Billedhugger, 153.
Rawert, Jørgen Henrik, Stadskonduktør, 167.
Regensen, 186.
Reiersen, Niels Lunde, Købmand, 140.
Reventlow, Chr. D. F., Greve, Statsmand, 177, 218.
Revett, N., Architekt, 205.
Rosenberg, Georg Erdmann, Stadsbygmester, 39, 43, 44, 74, 75, 80, 113, 204, 248, 249, 264, 272.
Rosenberg, Johann Gottfried, Landbygmester, 75.
Rosenborg Have, 87.
Rosenfeldt, 168.
Rosenkrantz, Holger, Baron, Officer, 115.
Rosenkrantz, Iver, 4.
Rosenlund, 189, 190.
Rosenørn, Peder, Amtmand, 82, 152.
Rosing, Johanne Catharine, Skuespillerinde, 127.
Rosing, Michael, Skuespiller, 127.
Rothe, Caspar Peter, Forfatter, Etatsraad, 152.
Ryberg, Niels, Grosserer, Etatsraad, 76.
Røntgen, David, Snedker, 248.
Røntgen, Georg, Snedker, 248.
Rømeling, H. H., Admiral, 153.
- Saly, J. F. J., Billedhugger, 7, 8, 10, 12, 24, 29, 49, 68, 71, 188.
Schaper, Carl Didrik Wilhelm, Amtsforvalter, 2, 38, 178, 191.
Schaper, Casper Frederik Harsdorff, Architekt, 2, 38, 178, 179, 191.
Schaper, Chr. Gotfred, Præst, 38, 40, 50, 51, 52, 53, 67, 77, 79, 128, 190, 191, 210, 259.
Schaper, Gottfried Dietrich, Murmester, 1, 2, 5, 38, 77, 163, 191, 205, 211, 239, 257, 268, 269.
Schaper, Mathilde, Frøken, 3.
Schaper, Nicoline, f. Harsdorff, 191, 235.
v. Schilden, H., Deputeret i Rentekammeret, 177.
Schimmelman, H. C., Greve, Statsmand, 26, 79, 104, 140, 141, 164.
Schjøtt, Fr., Kunsthistoriker, 3, 54, 65, 75, 186, 198, 252.
Schütze, Legationssekretær, 11.
Sergel, J. T., Billedhugger, 76.
Skydebanen paa Vesterbro, 76.
Slotz, Brodrene M. A. og P. A., Billedhuggere, 29.
Soherr, J. A., Bygningsinspektør, 121.
Sonne, Carl Edvard, Kobberstikker, 1, 48, 254.
Sonnin, H. C., Forvalter, 191, 267.
- Sophie Frederikke af Mecklenborg-Schwerin, Arveprinsesse, 111.
Sophie Hedeveg, Prinsesse, 70.
Sophie Magdalene, Dronning, 106, 114, 180.
Sophie Magdalene, Prinsesse, Dronning af Sverige, 182.
Sophienholm, 238.
Soufflot, J. G., Architekt, 9, 10, 13, 28, 205, 264.
Spengler, Lorenz, Kunstammerforvalter, 182.
St. Hans Hospital, Projekt, 240.
Stadsbygmesterembedet, 74.
Stanley, Carl Frederik, Billedhugger, 10, 13, 14, 48, 108, 109, 110, 255.
Stein, Theobald, Billedhugger, 259, 281.
Stemann, C. L., Konferensraad, 141, 170, 171.
Stemann, Maler, 182.
Stuart, James, Architekt, 205.
Struensee, C. A., Justitsraad, 72, 73, 75.
Struensee, J. F., Statsmand, 25, 58, 60, 65, 67, 68, 70, 71, 79, 134, 140, 249, 260.
Sturmberg, J. C., Billedhugger, 60.
Sturz, H. P., Legationsraad, 71.
Swane, Leo, Kunsthistoriker, 211.
Svingelberg, Klejnsmed, 194.
Søjle i Fredensborg Slotsgaard, 209.
- Thaarup, Thomas, Digter, 207, 258.
Theater, det danske (det kongelige), 95 ff., 216.
Theaterprojekt, 76.
Therpavillonerne paa Fredensborg, 115 ff.
Thorvaldsen, Bertel, Billedhugger, 180, 188.
Thura, Lauritz, Architekt, 63, 68, 82, 86, 115, 126, 161, 259.
Toldbodpakhuse, 140 ff.
Toldbodport, den nye, 186.
Trap, J. P., Kabinetsssekretær, Gehejmemaal, 222.
Tuscher, Marcus, Maler og Architekt, 6, 211, 221.
- Uldall, Cai, Museumsinspektør, 280.
- Val de Grace, Kirke i Paris, 9.
Vestindisk Pakhus, 140, 144.
Vignola, Giacomo Barozzi, Architekt, 7, 15, 17, 18, 46, 93.
Vilhelmine Caroline, Prinsesse, 182.
Villa Borghese, 55.
Vitruvius, romersk Architekt, 16, 17, 227.
Voigt, Slotsforvalter, 221.
Vollmeister, G., Brandkaptajn og Høftømmermester, 32, 35, 37, 138, 139.
- Waisenhuset, 186.
Wahl, G. W., Medaillør, 6.
Walter, Caroline, Skuespillerinde, 127.
Warnstedt, H. V., Theaterchef, Kammerherre, 189, 216.
Wasserschlebe, Justitsraad, 8, 24.

- Wedel, L. M., Præst, Forfatter, 54.
- Wegener, Hofintendant, 69, 72, 74, 80, 84, 87, 88, 89, 130, 131, 272.
- Weidenhaupt, A., Billedhugger, 50, 99, 108, 109, 183, 188, 211, 259.
- Weilbach, Philip, Kunsthistoriker, 3, 53, 239, 240.
- Weinwich, N. H., Forfatter, 153.
- Werlauff, E. C., Historiker, 186.
- Westergaard, Student, 190.
- Wiedewelt, Johannes, Billedhugger, 23, 30, 49, 50, 52, 53, 62, 71, 87, 88, 94, 99, 101, 106, 108, 110, 115, 153, 176, 180, 189, 211, 255, 258, 274, 276.
- Winckelmann, J. J., Archæolog, 19, 20.
- de Windt, Geurt Sprevert, Generalkrigskommissær, 163.
- Wormskiold, Peder, Deputeret i Rentekammeret, 171.
- Württembergske Gaard (Lerches Gaard), 186.
- Wøldike, Jeremias, Professor, 149, 150.
- Zoega, Georg, Archæolog, 263, 281.
- Zuber, Christian Joseph, Architekt, 25, 43, 44, 51, 74, 80, 82, 83, 168, 169, 171, 172, 174, 272.
- Zuber, Franz Joseph, Hof-tømmermester, 81.
- Zwingmann, C. F., Architekt, 48.
- Oehlenschläger, A. G., Digter, 259.

L'ARCHITECTE C. F. HARSDORFF

PAR

FREDERIK WEILBACH



RESUMÉ TRADUIT PAR E. PHILIPOT

L'ARCHITECTE C. F. HARSdorFF

I. ENFANCE. JEUNESSE. FORMATION.

Caspar Frederik Harsdorff est né le 26 mai 1735 à Copenhague. Son père, Johan Christoffer Harsdorff, était un immigré allemand qui subsistait en tenant école pour les enfants des familles allemandes, alors nombreuses à Copenhague. Le père eût désiré que son fils apprît les mathématiques et tout ce que doit savoir un ingénieur, afin de devenir plus tard un officier du génie; mais les goûts du fils le portaient vers l'architecture. Un de ses dessins d'écolier, qu'on a conservé (fig. 1), montre qu'il avait reçu des leçons de dessin dès l'époque où le style baroque régnait encore au Danemark; mais il s'engagea bientôt dans une voie meilleure et devint élève de l'«Académie de Peinture, de Sculpture et d'Architecture» fondée en 1754 à Charlottenborg; il y obtint en 1756 la grande médaille d'or.

Cette Académie était dirigée par des artistes français qu'on avait fait venir au Danemark. Le directeur était le sculpteur Jacques-François-Joseph Saly, qui était venu à Copenhague en 1753 pour modeler la statue équestre de Frédéric V sur la place d'Amalienborg. Les professeurs d'architecture étaient les deux frères Jardin, dont l'aîné, Nicolas-Henri Jardin, s'était acquis en France un si grand renom qu'il fut appelé chez nous en 1754 pour construire l'église de Frédéric, ordinairement appelée l'«église de marbre», à Amalienborg. Mais on ne sait pas au juste dans quelle mesure les artistes étrangers ont exercé une influence sur les écoles de l'Académie. L'enseignement quotidien de l'architecture était donné par George David Anthon, précepteur, élève de l'architecte d'Amalienborg, Nicolai Eigtved; les œuvres des théoriciens de la Renaissance, de Vignola en particulier, formaient la base de cet enseignement.

En 1757 Harsdorff entreprend avec une bourse royale un long voyage à l'étranger. Il se rendit d'abord à Paris, où il eut accès à l'Académie d'architecture et écouta les leçons de Jacques-François Blondel. Dans l'«Essai» d'Auguste Hennings «sur les arts et leur progrès en Danemark», paru à Copenhague en 1778 et rédigé en français, nous trouvons décrit le séjour de Harsdorff à Paris, et cette description fait l'effet de reposer sur des renseignements fournis par l'artiste lui-même. «Il vit avec admiration», écrit Hennings, «le peristyle du Louvre, l'église du Val de Grace, le portail de l'église de St. Gervais et de St. Sulpice et la porte de St. Denis. Il se rendit assidu aux leçons publiques de M. Blondel, architecte du Roi de France, qui réunissait la théorie à la pratique, expliquait avec une grande connaissance de l'art la distribution dans l'architecture, censurait les fautes des bâtimens publics, montrait à ses élèves les moyens d'y obvier, et leur

enseignait en même temps la coupe des Pierres et l'art du Charpentier. Tout ce que M. Harsdorff vit et en entendit lui donna cette défiance si utile aux jeunes artistes de ce qu'il savait, et cette grande idée, non moins nécessaire, de ce qu'il lui restait encore à apprendre. Mais s'il suivait les leçons de M. Blondel dans les principes et dans les fondemens de l'architecture, il consultait dans les préceptes du beau et dans les règles de la décoration M. M. Peyre, Soufflot et Coustou, et recherchait la connaissance des jeunes artistes, dont l'émulation servait d'aiguillon à son envie de se signaler parmi eux.

D'après les réglemens de l'Académie danoise les «pensionnaires» en voyage devaient passer 3 ans à Paris et 3 à Rome; mais Harsdorff ne pouvait s'arracher à Paris, où il trouvait tant à apprendre. On raconte aussi qu'une petite Parisienne avait charmé son cœur. Au printemps de 1762 il était encore à Paris; mais il reçut alors de son Académie danoise l'ordre formel de partir pour Rome. Le 12 juin il se mit en route avec son ami le peintre Jens Petersen Lund: par Marseille et Livourne, il débarqua à Rome au début de septembre.

Son séjour de cinq ans à Paris a laissé une marque indélébile sur la personnalité artistique de Harsdorff. Bien qu'à Rome il soit parvenu à une compréhension plus profonde de l'architecture antique, la plupart de ses œuvres, surtout celles de ses jeunes années, témoignent qu'il s'est formé à l'école des Français. Il comprend et élabore l'architecture antique dans un esprit français. Sa sobriété dans le traitement des détails, sa clarté dans la conception de l'ensemble, sa prédilection pour la surface pure et pour la ligne nette, tout cela fut acquis à Paris. Plusieurs autres artistes danois firent à cette époque leurs études dans la capitale française; aucun n'en tira autant de profit que Harsdorff.

Si pénible qu'il ait été au jeune artiste de quitter Paris, il fut bientôt saisi d'enthousiasme en présence des splendeurs de l'Italie. «Terre bénie, la plus favorable aux études», écrivait-il au secrétaire de l'Académie, M. Biehl. Et la description de Hennings prouve avec quelle ardeur son âme s'ouvrit aux impressions nouvelles: «La magnificence variée des églises et des palais dans cette ville le saisissait, les grandes idées de l'architecture le frappaient, il croyait trouver ce qu'il avait cherché depuis longtemps, il rencontrait partout des beautés conformes aux idées qu'il s'était formées de l'art, et qui jusqu'ici ne s'étaient pas encore développées dans son âme. Mais cet étonnement même céda à l'admiration qui le pénétrait à la contemplation des belles ruines des Grecs et des Romains. La première fois qu'il fixa ses yeux sur ces restes de l'ancienne grandeur, une nouvelle route semblait s'ouvrir à son génie. Jusqu'ici il s'était imaginé qu'il avait fait quelque progrès dans son art, il sentait alors qu'il avait une nouvelle carrière à parcourir. Subitement éclairé par les beautés qu'il considérait, il voyait dans quel champ Palladio, Vignole et d'autres avaient moissonné, il éprouvait une sensation dont il ne pouvait se rendre compte, telle qu'on éprouve à chaque révolution soudaine qui se passe dans notre esprit. Inquiet et rêveur, il méditait aux moyens de parvenir à la même grandeur dont il avait été frappé, lorsqu'un jour le hasard le mena au Capitole, où les morceaux qui avaient remporté le prix étaient exposés. Le premier ouvrage sur lequel ses regards se fixèrent fut le dessein d'un architecte romain, exécuté dans le style qu'il désirait si ardemment de connaître. Il fixa toute son attention sur ce morceau, et s'étant informé comment l'auteur avait fait pour former son goût et pour parvenir à ses connaissances, il se proposa d'en suivre l'exemple. Depuis ce moment il se voua

uniquement à l'étude des antiques, il apprit à connaître l'insuffisance des règles et acquit cette finesse de goût et de tact assuré qui lui fit découvrir les beautés de l'art, que le génie observe dans les ouvrages parfaits. Il mesura avec soin tous les monumens de l'ancienne architecture, épia jusqu'aux moindres détails, en fit des desseins, les appliqua à ses propres compositions, confronta leurs belles proportions avec les règles qu'on avait scrupuleusement suivies dans les bâtimens modernes, et vit par là que les anciens avaient hazardé des choses qui s'élevaient au-dessus des règles connues et n'étaient puisées que dans le génie de l'artiste. Félibien observe que parmi les colonnes ioniques dont Philibert de Lorme décora les Tuileries, il y en a une plus belle que les autres, et qu'en la mesurant on ne lui trouva pas les proportions qu'elle devrait avoir. Celui qui l'avait taillée était sans doute quelque homme hors du commun qui voulait laisser ici des preuves de sa science. Cet exemple suffit pour rendre plus clair ce que je viens de dire. Il ne suffit pas de connaître les règles de l'architecture, il faut être savant dans l'optique, étudier l'effet que chaque chose doit faire, voir toujours le plus beau et donner un tour agréable à ce qu'on veut faire, et travailler, comme dit le même Félibien, avec soin et amour.»

De Paris et de Rome Harsdorff rapportait de grands dessins et plans destinés à montrer à l'Académie qu'il avait su profiter de ses études. Ces projets sont aujourd'hui perdus; mais on a conservé quelques esquisses plus petites, l'une d'une chapelle funéraire (fig. 3—4), l'autre d'une église (fig. 5—6). Dans la première il s'est servi d'une coupe de l'église Saint-André en dehors de la Porte du Peuple, à Rome, et il y a inséré un mausolée de style classique. Il composa aussi un mémoire, «Réflexions sur la manière de bâtir les églises», où il part en guerre contre le style qui règne dans les églises baroques de Rome. La seule église moderne qui approche du véritable caractère d'une église est le Val-de-Grâce de Paris. Mais il place bien au-dessus de toutes les églises modernes les temples antiques et avant tout le Panthéon. Les esquisses mentionnées prouvent aussi quelle forte impression avait faite sur lui cet édifice.

A Rome Harsdorff a également élaboré un grand projet de chapelle funéraire pour les deux dernières générations de la famille royale danoise (fig. 8—10). Dans la cathédrale de Roskilde, où se trouvent les tombeaux des rois, il n'y avait pas de place pour d'autres monuments, et Harsdorff prévoyait qu'il serait nécessaire d'ajouter une nouvelle chapelle. Ses dessins dataient de 1763; mais c'est seulement quelques années après son retour, en 1768, qu'il réussit à les faire approuver, et il fallut encore une suite d'années avant que les travaux pussent commencer. Nous reviendrons plus tard sur cette production capitale de l'art de Harsdorff.

Sa bourse de voyage expirant en octobre 1763, il dut prendre le chemin du retour. Dans l'été de 1764 il était revenu à Copenhague, où on le nomma inspecteur des bâtimens. Jardin, en sa qualité d'«intendant des bâtimens», avait la haute main sur les services architecturaux; mais d'autre part la surveillance des châteaux et édifices royaux incombait à G. D. Anthon, lequel était architecte de la Cour. De sorte que pour le moment le jeune inspecteur n'avait pas grand'chose à faire.

Pendant les années d'absence de Harsdorff, beaucoup de choses avaient changé au Danemark. A Copenhague et en dehors de Copenhague on voyait maintenant des édifices qui témoignaient que l'activité des artistes appelés de France à l'Académie ou ailleurs, commençait à porter ses fruits. Nicolas-Henri Jardin notamment avait déployé beaucoup de zèle (son frère Louis-Henri

Jardin était mort à Copenhague en 1759). Il est vrai que l'église de Frédéric n'avait encore atteint que 15 aunes au-dessus du sol; mais on en avait confectionné un grand modèle en bois, sur lequel on pouvait étudier l'édifice dans tous ses détails. En outre les comtes Bernstorff, Moltke et Thott avaient donné à Jardin des commandes importantes. Celui-ci refaisait pour le comte Thott son palais de la place Kongens Nytorv et construisait l'élégante façade qu'on admire encore sur cette place. Il édifiait pour le comte Bernstorff le château de plaisance de Gentofte qui porte le nom de son propriétaire et qui devint plus tard une résidence royale d'été. Mais c'est surtout au grand-maréchal de la Cour comte A. G. Moltke, ami intime de Frédéric V, que revient l'honneur d'avoir mis Jardin à même de déployer ses talents par les tâches diverses qu'il lui confia. Dans l'hôtel d'Amalienborg, — plus tard palais de Christian VII, — Jardin décora la salle à manger, l'un des plus beaux intérieurs que nous ayons conservés du XVIII^e siècle, et il construisit dans le jardin le pavillon arrondi à colonnes avec ses ailes latérales, œuvre architecturale d'un grand charme. Il construisit encore à Elseneur le petit château de campagne qui appartient ensuite à la reine Juliane-Marie et qui tient d'elle le nom de «Marienlyst»; on y voit encore à l'étage supérieur la salle du Roi et la salle à manger dans le même état que du temps de Moltke. Un fort bel intérieur, du même style, non remarqué jusqu'ici, se trouve à Fredensborg, savoir l'antichambre de la demeure du grand-maréchal; cette antichambre a été aménagée pour Moltke et personne ne peut douter qu'elle soit l'œuvre de Jardin. Ses intérieurs ont une grâce spéciale; on y trouve encore un peu de l'élégance maniérée du rococo, et en même temps la fraîcheur d'un art qui se renouvelle et qui est encore dans le devenir.

Outre les œuvres de Jardin qui parvinrent à la réalisation, il faut signaler quelques remarquables projets qu'il a établis pour Frédéric V et qui sont conservés dans l'«Atlas» de ce roi, — collection de cartes et de dessins qui se trouvent aujourd'hui à la Bibliothèque Royale de Copenhague. On y voit un grand projet de reconstruction de Fredensborg d'après lequel ce château aurait eu une superbe façade de style analogue à celui du palais Thott (fig. 176). On peut se demander cependant si le château aurait gagné à cette transformation. Il faut plutôt regretter que Jardin n'ait pu réaliser la volière projetée dans l'île dite «île des roses» (fig. 122): l'élégance de son style s'y fût déployée complètement. L'artiste dirigea aussi les nouveaux aménagements des jardins de Fredensborg, parmi lesquels le long «tapis vert» situé devant le château, et il rebâtit les deux petits «pavillons de thé» sur les bords du lac.

II. HARSORFF COMME PROFESSEUR ET DANS SON ACTIVITE PRIVÉE.

Harsdorff fut bien reçu à son retour par l'Académie. On agréa aussitôt les dessins qu'il rapportait, dont la partie la plus importante était sans doute le plan de la chapelle funéraire de Roskilde. Ensuite le directeur de l'Académie, qui était alors Saly, lui proposa le sujet à traiter pour être admis parmi les membres. C'était un palais royal avec ses dépendances, situé sur une belle place et décoré de façon conforme à sa destination. Harsdorff exécuta ce travail dans l'hiver 1764—65, et le 14 mars 1765 il fut reçu à l'unanimité.

Cette *composition académique* (fig. 11) est comme un programme du style nouveau; s'il y avait encore chez Jardin des réminiscences du rococo, la rupture est complète chez Harsdorff. Un large perron conduit à une colonnade; celle-ci se déploie sur la même largeur que l'attique et entre les colonnes le regard plonge dans la cour du palais, où l'on aperçoit le château proprement dit, une construction à deux étages. Sur la place qui précède la colonnade on voit une statue équestre, deux colonnes triomphales qui rappellent la Colonne Trajane de Rome, et au premier plan deux fontaines dont la vasque supérieure est portée par trois figures féminines nues. Harsdorff a visiblement emprunté ce dernier motif au joli groupe des «Trois Nymphes», du Musée du Louvre (fig. 12): au temps de Harsdorff ce groupe faisait partie de la collection de la Villa Borghèse à Rome.

Le roi Frédéric V mourut en janvier 1766: Harsdorff présenta à cette occasion un *projet de catafalque* (fig. 13) qui enleva tous les suffrages de l'Académie. Le maréchal de la Cour préféra cependant un croquis de Jardin, imitation de ces catafalques en forme de pyramides que les frères Slodtz avaient souvent composés en France lors des obsèques de personnes royales.

Le professorat de Jardin le jeune était exercé par intérim depuis sa mort par son frère. Ce n'était en fait qu'un professorat en perspective, mais d'après les statuts de la fondation la fonction devait être occupée par un architecte et on l'appelait souvent le second professorat d'architecture. Or Saly proposa que ce poste magistral fût confié à Harsdorff; la proposition fut adoptée à l'unanimité par l'Académie dans sa séance du 9 avril 1766.

A partir de ce moment la Cour elle aussi commença à faire attention au jeune architecte si bien doué. Il est vrai que de grandes entreprises de monuments publics ne se présentèrent pas dans les premières années qui suivirent le retour de Harsdorff; mais les nombreuses cérémonies et fêtes des débuts du règne de Christian VII donnèrent lieu à l'exécution de pompeuses et coûteuses décorations. Pour l'entrée de la reine Caroline-Mathilde le 8 novembre 1766, Harsdorff dessina une grande *décoration en forme de temple rond ouvert* qui devait s'élever devant la Bourse; et lors du couronnement du couple royal le 1^{er} mai 1767 il édifia dans le manège de Christiansborg la grande décoration de fête qu'on appela «*la fontaine des Grâces*», parce que l'architecte avait utilisé ici le même motif que nous connaissons par son morceau académique. Nous avons conservé le dessin original de la première décoration (fig. 14); mais nous ne connaissons plus la fontaine des Grâces que par un dessin postérieur (fig. 15) où l'on voit les réjouissances publiques qui eurent lieu à cette occasion. Un bœuf entier fut rôti et de la fontaine jaillirent du vin rouge et du vin blanc. La construction elle-même était naturellement en bois, mais peinte de façon à représenter du marbre de diverses couleurs.

La première entreprise architecturale dont Harsdorff eut à s'occuper fut une fondation charitable, «*le couvent de filles des frères Petersen*»; il en donna les plans en 1766. Nous n'avons conservé de ces plans qu'une portion, la partie de la porte avec ses alentours (fig. 18). Cela suffit cependant à faire voir que Harsdorff avait projeté une belle façade de style français. Malheureusement le projet ne fut pas exécuté pour raisons d'économie. Harsdorff fut contraint de faire une façade plus simple, et l'édifice, construit entre 1768 et 1769, eut l'aspect que représente la fig. 19. Il brûla en 1795 mais fut reconstruit sous la même forme; il fut encore refait au milieu du siècle dernier, et une troisième reconstruction a eu lieu il y a quelques années; et

pourtant la maison a conservé à travers toutes ces métamorphoses quelque chose du style de Harsdorff. L'artiste avait introduit dans l'architecture bourgeoise une note nouvelle, très différente de celle qui avait été la dominante dans la période précédente.

L'œuvre la plus importante de Harsdorff dans les premiers temps de sa production est *la chapelle funéraire du comte Moltke* dans l'église de Karise (au Sud de l'île de Séeland). Cette église faisait partie des domaines du comte à Bregentved. Lorsque Harsdorff, en 1766, fut choisi pour architecte de la chapelle, celle-ci avait été déjà construite jusqu'au plafond et au toit par un architecte français qui ne peut guère être un autre que N.-H. Jardin. Harsdorff fit d'importantes modifications au plan de Jardin. Il exhaussa la partie médiane du plafond et étaya par quatre colonnes ioniques les points où portait le poids du plafond ainsi surélevé. Il modifia en outre l'éclairage conformément au système qu'il avait appliqué dans son grand projet de chapelle funéraire de Roskilde. Jardin avait disposé sur les trois côtés libres des fenêtres dans les champs extérieurs du mur partagé par des pilastres (fig. 24). Cependant les fenêtres du mur sud ont toujours été aveuglées, car le mur a ici à peu près sa pleine épaisseur (fig. 23). Harsdorff boucha aussi les autres fenêtres et les transforma en niches. Il voulait avoir une lumière haute, et c'est pourquoi il disposa dans les champs médians des murs des ouvertures qui ne s'harmonisent pas il est vrai avec l'architecture extérieure, mais qui à l'intérieur furent élégamment placées dans quelques cadres que Jardin avait certainement destinés à des plaques commémoratives comme sur le côté de la porte (fig. 26).

Cet éclairage exhaussé convenait fort bien au plafond, exhaussé lui aussi, qu'on décora richement d'ouvrages en stuc (fig. 29). Harsdorff a mis ici à profit ses études romaines. Par contre les quatre colonnes sont dessinées d'après un modèle de Vignola. Les trois sarcophages où reposent le comte Moltke et ses deux femmes ont été exécutés par les sculpteurs C. F. Stanley, Wiedewelt et Weidenhaupt, mais Harsdorff avait fait le dessin des cercueils eux-mêmes. Le pompeux monument du comte Moltke, dont Stanley avait donné le dessin (fig. 30), ne fut pas exécuté.

Après l'achèvement de la chapelle il fut question de démolir l'ancienne église et d'en bâtir une neuve en forme de rotonde. Des dessins fournis par Harsdorff à cet effet nous n'avons conservé que le plan général. Il est heureux que cette idée ait été abandonnée, car l'église de Karise est un remarquable monument du haut moyen-âge dont la destruction eût été une perte douloureuse.

D'après la tradition Harsdorff aurait également construit une chapelle funéraire sur l'autre domaine du comte Moltke à Glorup en Fionie. Mais cette tradition ne saurait être vraie; il n'y a jamais eu à Glorup de chapelle funéraire avant 1898. On a pensé qu'il y avait eu confusion avec la chapelle funéraire du général Eickstedt à Ringe (fig. 33), qui n'est pas loin de là; mais cette chapelle est mal composée et il est impossible qu'elle soit de Harsdorff. Il est plus vraisemblable que Harsdorff a édifié dans les jardins de Glorup le joli *pavillon en forme de temple rond* (fig. 35) et que la tradition de famille a transformé le pavillon en chapelle funéraire. Ce temple rond où s'élève une statue d'Andromède en marbre italien, est une imitation des constructions analogues qu'on trouvait souvent dans les jardins de châteaux en France et en Italie (fig. 34).

Il y a dans la rue de Fredericia, à Copenhague, un bel édifice qui avait été d'abord destiné sous Frédéric IV à servir d'opéra (fig. 36): il eut pour architecte W. F. von Platen, «architecte général». Plus tard il fut aménagé en «*académie des cadets*» (école militaire). Après de longues années d'usage, l'intérieur en était fort délabré. Harsdorff entreprit en 1769, sur l'ordre du Roi, une réparation complète et une transformation de cette bâtisse. Au lieu des deux très hauts étages de l'opéra, dont on avait fait ultérieurement, d'une façon brutale, quatre étages par l'insertion de planchers, il organisa trois étages, dont le troisième est un entresol, sans changer la hauteur de l'édifice. Il y eut même place au-dessous du grand toit pour un vaste dortoir à l'usage des cadets (fig. 37). La reconstruction a beaucoup amélioré l'édifice et son aménagement a été si bien fait qu'il a pu à une époque récente servir de lieu de séances au Parlement; il est devenu dans ces dernières années le siège de la préfecture.

III. L'EPOQUE DE STRUENSEE.

Les années 1770—71 sont marquées par le pouvoir extraordinaire que le médecin royal Struensée réussit à s'acquérir dans l'État. Tandis que la faiblesse mentale du roi s'accusait de plus en plus, Struensée devint le véritable maître. Ce fut une période de réformes violentes, qui se termina par la brusque chute de cet homme d'État, lors de la révolution de palais du 17 janvier 1772. Struensée appréciait le talent de Harsdorff et l'employait volontiers quand il y avait des travaux à exécuter rapidement dans les châteaux. Notre architecte dirigea en 1770 d'importantes réparations au château de *Frederiksberg*, où la salle à manger notamment reçut une nouvelle décoration murale (fig. 38—39). Mais le plus remarquable des travaux de Harsdorff dans ce château est le petit *bain de marbre* (fig. 42) qu'il aménagea pour le roi. Ce bain se trouve au sous-sol, dans un coin du château, et est en relation avec deux petits cabinets (fig. 40—41) qui servaient au déshabillage; un escalier montait de là aux chambres du roi, au premier étage. La salle de bain est tout à fait dans le style néo-classique de Harsdorff, avec des décorations en stuc dues à Fossati. Elle est encore intacte, telle qu'elle se présentait quand Harsdorff l'eut terminée; c'est un joli spécimen de son art.

La reine Caroline-Mathilde possédait dans le Nord de l'île de Séeland une petite propriété de plaisance nommée «*Frydenlund*», dont la construction principale était une bâtisse octogonale du temps de Frédéric IV. Comme cette bâtisse archaïque ne satisfaisait pas la reine, elle fit élever dans le parc, en 1770—71, une construction nouvelle en bois. La pièce principale devait être une salle de concert; il devait y avoir en outre deux petits appartements pour le Roi et pour la Reine. Cette construction a disparu par la suite; mais il n'est pas sans intérêt d'étudier les dessins de Harsdorff (fig. 43—47). Il avait d'abord, sur le désir de la reine, projeté un édifice de style français baroque; on en a certainement le prototype dans un des grands ouvrages d'architecture que le roi avait hérités de ses ancêtres. Le plan fondamental est en effet le même que celui qu'on trouve dans les plans de «maisons de plaisance» que donne l'ouvrage de Du Cerceau. Mais Harsdorff n'était pas lui-même satisfait de cette solution du problème; il élabor

de nouveaux plans dans un style plus moderne et s'arrêta finalement au projet n° VII (fig. 46), qui fait un effet plus élégant et plus gracieux que les projets antérieurs. La maison de plaisance n'était pas entièrement prête à l'intérieur quand survint la catastrophe qui frappait à la fois le ministre et la reine; le pavillon de la reine ne pouvait plus servir à personne; il resta inachevé; on le démolit aux alentours de 1800.

Struensée estimait que le Danemark pouvait maintenant se passer des artistes étrangers qui touchaient de gros gages, et il désirait aussi épargner les grandes sommes qu'absorbait la construction de l'«église de marbre.» En novembre 1770 une ordonnance suspendait les travaux de l'église; en même temps Jardin était congédié de ses fonctions d'architecte royal et Harsdorff nommé à sa place «architecte de la Cour». Le contrat qui attribuait à Jardin une pension annuelle de 4000 rixdales avait été renouvelé pour 6 ans en 1767; mais on transigea avec lui et il accepta une indemnité de 3000 rixdales. Jardin resta encore quelques mois à Copenhague; mais lorsque Struensée, sans le consulter ni lui ni Saly, donna à l'Académie une nouvelle constitution, Jardin déclara en mars 1771 qu'il voulait quitter le Danemark et proposa de désigner Harsdorff comme son successeur aux fonctions de professeur d'architecture, de telle sorte que Harsdorff conserverait aussi ses droits au professorat en perspective jusqu'au moment où se serait formé un architecte qualifié capable d'occuper le poste. La façon dont Jardin prit congé de l'Académie, sans manifester la moindre rancune contre celui qui avait pris sa place d'architecte royal, est tout à fait à son honneur. Cette attitude est bien conforme au jugement porté sur lui par Bernstorff l'aîné, qui déclare que c'est l'architecte le plus capable, le plus aimable et le plus honorable qu'il ait connu. Sur le chemin du retour Jardin rendit visite à Bernstorff dans sa propriété du Holsten, et voici comment Bernstorff parle de cette visite dans une lettre: «Notre ami Jardin m'a fait le plaisir de passer 8 jours icy, et je l'ai conduit à Stintenburg, dont il m'a paru content. Je l'ay vu avec un regret extrême s'éloigner de nous et je l'accompagne de mes vœux les plus tendres. Son goût, ses idées sont toujours charmantes. Il me les a communiquées, et je tâcheray bien d'en profiter.»

Harsdorff, qui avait épousé le 7 décembre 1770 Elisabeth Margrethe Fortling après des fiançailles de quatre ans, put l'année suivante s'installer dans l'appartement de Jardin à Charlottenborg. Le couple y demeura pendant près de 30 ans, jusqu'à la mort de Harsdorff. Architecte royal et professeur à l'Académie, il avait désormais une situation considérée et sûre. Le court passage de Struensée au pouvoir lui valut encore une promotion. On créa le 9 septembre une Direction supérieure des bâtiments avec pleins pouvoirs sur toutes les constructions publiques et privées. Harsdorff siégea dans cette Direction dont il fut, tant qu'elle dura, le membre le plus influent parce qu'il était le plus compétent. Les règlements de la Direction portaient qu'elle mettrait à l'épreuve tous ceux qui brigueraient les fonctions d'architecte et qu'elle serait responsable de leurs capacités devant le roi. Le premier qui subit cet examen fut l'habile architecte Georg Erdmann Rosenberg, élève de Jardin, qu'on nomma en mai 1772 architecte municipal de Copenhague.

Si Struensée visait à l'économie en matière de dépenses publiques, il ne regardait pas à l'argent quand il s'agissait des divertissements de la Cour. Jardin avait aménagé depuis peu d'années un théâtre de la Cour dans une des ailes de Christiansborg (où se trouve maintenant le Musée

du Théâtre); Struensée n'en demanda pas moins (octobre 1771) que Harsdorff fit les dessins d'un théâtre français qu'on bâtirait dans le manège du château. On ne sait pas jusqu'à quel point il poussa les plans; toujours est-il que le projet tomba lorsque Struensée fut emprisonné dans la nuit du 17 janvier 1772: on sait que deux mois après il était exécuté.

La reine Caroline-Mathilde, qui avait favorisé Struensée, fut conduite le matin même à la forteresse de Kronborg. Son mariage avec le roi fut annulé, et l'intention était qu'elle fût reléguée dans le château d'*Aalborghus* en Jutland. Il s'ensuivit qu'au printemps de 1772 d'importantes et coûteuses reconstructions furent faites dans ce château sous la direction de Harsdorff. Mais on dut renoncer à ce projet, car les négociations avec l'Angleterre (Caroline-Mathilde était une princesse anglaise) eurent pour résultat qu'une escadre anglaise vint chercher la reine à Elsenør. Le 31 mai elle mit à la voile, saluée à son départ par les canons de Kronborg; on la conduisit à Celle en Hanovre, où elle mourut peu d'années après.

IV. L'EPOQUE DE GULDBERG.

Harsdorff fut vite en bons termes avec les nouveaux gouvernants, la reine-mère Juliane-Marie, le prince héritier Frédéric et le secrétaire d'État Guldberg. Il eut pendant cette période (1772—1784) une très grosse influence en matière de constructions publiques, à la fois en sa qualité d'architecte de la Cour et par l'entremise de la Direction des bâtiments; il fut en outre l'architecte privé de la reine-mère dans son château d'été de Fredensborg. Depuis le départ de Jardin, Harsdorff était sans conteste le premier architecte du Danemark; parmi les autres architectes du même temps, Rosenberg seul avait du renom. Christian-Joseph Zuber, qui comme Rosenberg avait été dessinateur chez Jardin, rentra en 1773 après un long voyage à l'étranger, et la Chancellerie lui confia la direction de grands travaux de réfection à la cathédrale d'Aarhus. Mais ces travaux ne furent pas très réussis, et plus tard quand Zuber fut nommé en 1781 architecte de la Cour, il se montra incapable et fut congédié en 1789. Georges-David Anthon, que nous avons déjà mentionné, n'a pas non plus une grande renommée comme architecte; au reste il eut dans ses derniers ans une santé chancelante. Harsdorff dut intervenir plusieurs fois pour arrêter des restaurations maladroites que dirigeait Anthon. Par exemple celui-ci voulait abattre la flèche de la grande tour de Rosenberg et donner à la tour un toit plat avec balustrade. De même il voulait abattre la flèche pittoresque de la Bourse, formée de trois queues de dragons entrelacées. Grâce à son influence dans la Direction des bâtiments Harsdorff réussit heureusement à empêcher ces erreurs qui auraient rendu Copenhague plus pauvre en beautés architecturales.

Tandis que Harsdorff montrait ainsi une grande compréhension des valeurs esthétiques de nos vieux monuments de la Renaissance, il avait moins de sympathie pour le style qui avait immédiatement précédé le sien, c'est-à-dire pour le baroque. Sa *reconstruction du couvent de veuves de la Fondation Harboe*, qui était dans son premier état l'œuvre de Lauritz Thura, n'a pas embelli cet édifice; mais l'exhaussement du bâtiment bas du milieu avait certains avantages pratiques (fig. 48—49).

Le premier ouvrage important pour l'histoire de l'art que Harsdorff eut à exécuter dans cette période, c'est «*la loge d'Hercule*» dans le jardin de Rosenborg. Il y avait là auparavant un pavillon de plaisance qu'avait fait élever Christian IV et dont une reconstruction sous Christian V avait fait une petite villa de style italien. Comme cette villa était fort délabrée en 1772, on décida qu'elle serait abattue et qu'on élèverait à sa place une «décoration». Il y avait dans le jardin, aux extrémités des allées, beaucoup de ces «décorations» qui interceptaient la vue des maisons de la ville et donnaient l'illusion qu'on se trouvait dans un milieu champêtre. Mais en réfléchissant à la question Harsdorff estima qu'il pouvait créer une décoration plus grande et plus belle en reconstruisant l'ancienne bâtisse de telle sorte qu'elle pût former un arrière-plan à un groupe de marbre qui se trouvait de vieille date dans le jardin mais était placé de façon malheureuse. C'était un «Hercule et le lion», appelé parfois aussi, — mais moins justement, — «Samson», œuvre de Giovanni Baratta, que le roi Frédéric IV avait achetée au cours d'un voyage en Italie.

Le dessin de Harsdorff tel qu'il fut approuvé (fig. 52) est un peu différent de la construction telle qu'elle fut exécutée. Le dessin conserve encore des souvenirs de l'ancienne villa, qui avait à ses pignons deux petites tours. Lors de l'exécution Harsdorff interrompit ces tours à la hauteur de la partie de milieu, ce qui était une importante amélioration. Il abattit la partie médiane de la façade et installa ici une grande niche où le groupe de Baratta se présente avec avantage (fig. 54). La niche est ornée de deux colonnes doriques, mais pas dans le style grec classique comme celui que l'artiste emploiera plus tard, quand il aura pris connaissances des mensurations de Stuart et de Revett en Grèce. Les colonnes de la loge d'Hercule sont tout à fait conformes aux règles de Vignola. Il y a dans les parties latérales des niches où furent placées deux statues plus petites représentant Apollon et Daphné. Celles-ci doivent être aussi de Baratta; en tout cas elles sont de son temps; mais les deux figures au repos d'Hercule et d'Omphale, qui se voient au-dessus en relief, sont de Wiedewelt; elles ont été faites pour l'œuvre de Harsdorff et s'accordent bien avec son style.

La loge d'Hercule était tout à fait dans le goût de l'époque. Hennings en parle avec chaleur dans son «*Essay, etc. . .*» (1778): «La façade de la loge d'Hercule, que j'ai déjà citée ci-dessus comme un des beaux morceaux d'architecture à Copenhague, prouve la fécondité de l'esprit de l'auteur, qui était obligé de travailler sur un pavillon d'une très mauvaise forme, et dont les angles saillans semblaient se refuser à toutes les belles proportions. L'auteur a vaincu ces obstacles sans avoir laissé de traces de la peine que son triomphe lui a coûtée.»

Cette gracieuse petite construction est encore intacte; seulement il y a quelques années, un peintre paysagiste y ayant installé son atelier, on aménagea une grande fenêtre dans le mur d'arrière, de sorte qu'on peut voir à travers la bâtisse, ce qui déconcerte quelque peu.

En 1773—1774 Harsdorff entreprit une très importante *reconstruction du Théâtre Royal* qui se trouvait sur la place de Kongens Nytorv, à peu près sur l'emplacement du théâtre actuel. L'édifice, qui avait été construit en 1748 par Eigtved, avait besoin d'une réparation essentielle, et on désirait aussi faire place à plus de spectateurs. Harsdorff prolongea l'édifice aux deux extrémités et profita de l'occasion pour donner au théâtre une façade entièrement neuve dans le style romain antique. Le partie centrale, très en saillie, fut ornée de quatre pilastres ioniques avec

architrave et frise; au-dessus s'élève un pignon à champ triangulaire comme dans un temple romain (fig. 56). A l'intérieur le théâtre fut entièrement refait, de façon qu'on gagna 410 places nouvelles, et le proscenium fut décoré de deux paires de hautes colonnes corinthiennes. Conjointement avec les plans et dessins de Harsdorff pour le théâtre, on a conservé deux dessins de façade de l'«Opernhaus» de Berlin, exécutés sans doute par Harsdorff au cours de son voyage à l'étranger. Il est visible que l'Opéra de Knobelsdorff, le plus ancien édifice de style néo-classique qu'il y ait eu à Berlin, a fait impression sur Harsdorff et qu'il lui a emprunté quelques traits pour la façade de son théâtre.

Les dessins de *la chapelle funéraire de Roskilde* ont, comme nous l'avons dit, été élaborés à Rome en 1763; aussitôt rentré en 1764, Harsdorff établit un devis des frais de construction et chercha à intéresser à son projet des personnalités dirigeantes. Le grand-maréchal de la Cour A. G. Moltke était la plus influente d'entre elles, et comme il était en même temps président de l'Académie et, en cette qualité, avait vu les dessins de Harsdorff, on pouvait espérer que le projet serait approuvé; et, comme le roi Frédéric V mourut au début de 1766, la question prenait un intérêt actuel. Mais l'état des finances n'était pas favorable et le gouvernement était occupé par d'autres projets. Il est vrai que les dessins de Harsdorff furent approuvés en 1768, mais on décida en même temps que les travaux seraient remis à un moment plus opportun. C'est seulement en 1773 que l'exécution fut enfin décidée à la demande du sculpteur Wiedewelt, qui avait exécuté le sarcophage de Christian VI et reçu la commande d'un grand monument à la mémoire de Frédéric V.

Les travaux commencèrent au printemps de 1774; l'intention était que la chapelle (fig. 61—65) fût terminée au bout de 6 ans. Les frais furent évalués à 50.000 rixdales. Mais quand on arriva à la fin de 1778 on constata que cette somme était déjà dépensée et qu'il fallait prévoir encore pour 10.000 rixdales de travaux. La décoration intérieure en stuc n'était pas commencée, on n'avait pas façonné les chapiteaux des colonnes ni posé les plaques de marbre du dallage. Un désaccord regrettable éclata à ce sujet entre l'architecte et la chambre des finances qui refusa de continuer les subsides. La chapelle resta donc en plan; et ce n'est que bien des années après, en 1821—1825, quand Harsdorff était mort depuis longtemps, que la chapelle fut achevée par son remarquable élève C. F. Hansen, connu comme architecte de l'église Notre-Dame (Frue Kirke) et de l'ancien Hôtel de Ville de Copenhague. Hansen, qui était pleinement familier avec les conceptions artistiques du maître, a suivi pieusement ses plans et dessins. Il ne s'est permis que sur des points secondaires quelques déviations qu'explique en partie une économie nécessaire. Ainsi les murs sont entièrement couverts d'un badigeon blanc, tandis que Harsdorff voulait employer un stuc de marbre en divers tons clairs.

Bien que la chapelle ne se fasse donc pas remarquer par l'emploi de matériaux précieux ni par une ornementation particulièrement riche, l'effet est cependant très beau et une émotion s'en dégage. Ce n'est pas une morne chambre sépulcrale, mais un lieu où l'âme se sent élevée vers un monde idéal de beauté. Tous les moyens d'action dont dispose une science des espaces fondée sur le classicisme, ont été mis en œuvre avec un sentiment délicat. Mais ce qu'il y a de plus admirable c'est la façon dont les effets de lumière ont été calculés. Du vestibule où règne déjà plus de clarté que dans la vieille cathédrale, on pénètre entre des colonnes dans

la chapelle principale où une lumière supraterrrestre semble se déverser sur les murs et les monuments.

Pour le mariage du prince héritier Frédéric en 1774 Harsdorff construisit devant le château de Christiansborg une somptueuse *décoration de fête représentant un port de mer antique*. On ne la connaît maintenant que par une rapide esquisse de la collection des estampes (fig. 66) et par des descriptions de l'époque. La fiancée du prince arriva de Rostock sur un navire, et son entrée

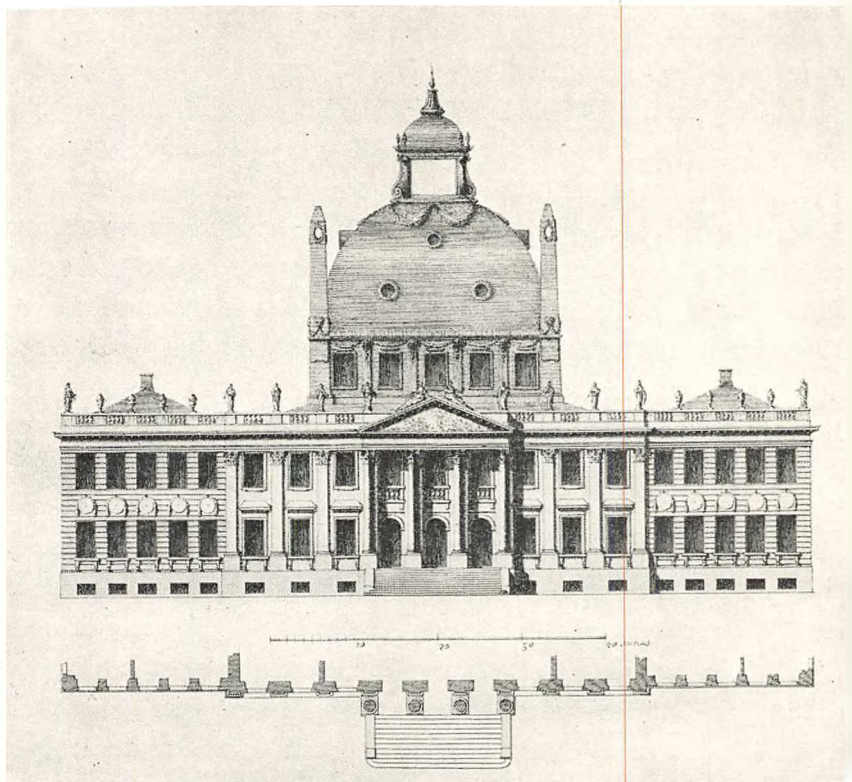

176. Projet d'une nouvelle façade à Fredensborg par N. H. Jardin.

à Copenhague se fit sur des chaloupes à travers le port et par les canaux, de sorte que la princesse aborda devant le château lui-même, où l'on avait dressé une grande porte triomphale. La décoration eut un tel succès que la reine-mère résolut de transporter cette porte, — qui avait la forme d'un arc-de-triomphe romain, — dans son château d'été de Fredensborg. Elle y resta jusque vers la fin du siècle.

Pendant les années où la reine-mère et le prince héritier eurent le pouvoir on dépensa beaucoup pour *Fredensborg*, qui était la résidence ordinaire de la Cour pendant l'été. Ce château avait été bâti sous Frédéric IV en 1720—1726 pour être un petit château de plaisance et de chasse. L'élément principal en était une construction centrale avec une grande salle à coupole au milieu. La cour d'honneur était octogonale, entourée de constructions basses à l'usage des fonctionnaires de la Cour. Une petite église, quelques écuries et d'autres bâtiments se groupaient tout autour (fig. 68). Sous Frédéric V le bâtiment principal avait été augmenté de deux ailes à l'Est et deux à l'Ouest, et il y eut alors dans le château avec ses annexes environ 300 chambres;

mais ce n'était pas assez pour la reine Juliane-Marie; elle souhaitait encore 70 chambres, qu'on obtiendrait en exhaussant d'un étage l'«octogone», autrement dit les bâtiments de la cour d'honneur.

Harsdorff, qui était non seulement architecte de la Cour mais architecte privé de la reine, reçut cette tâche en août 1774 et la termina l'été suivant. Il fit aussi quelques changements à la façade du château donnant sur la cour, et il en résulta que toute la partie autour de la cour prit ce caractère de classicisme qu'il s'était donné à tâche de faire prévaloir (fig. 70). Il réussit en même temps à donner au château un aspect plus avantageux en abattant l'aile de la porte et en créant cette entrée ouverte qui rend le château visible à une grande distance. Il refit aussi les petits bâtiments de l'avant-cour et substitua à l'ancienne grille de bois une belle grille de fer à piliers de pierre (fig. 75).

Harsdorff a aussi modifié l'aménagement et la décoration d'un certain nombre de chambres du château. Il faut signaler surtout l'antichambre de la reine, qui a été entièrement organisée par Harsdorff (fig. 76). Son collaborateur dans ces travaux était le peintre Mandelberg qui s'était formé à Paris à l'école de Boucher; il a peint à Fredensborg un dessus de porte et quelques scènes pastorales qui sont tout à fait dans le style de Boucher. Mais Harsdorff l'initia à un autre mode de décoration. Les dessus de porte qu'il a peints pour les chambres décorées par Harsdorff sont dans un tout autre style; sur un fond de treillage doré il y a le plus souvent une tête antique en médaillon peinte en grisaille (fig. 77). Sur les panneaux des murs, dont la couleur de fond est verdâtre et mate, Mandelberg peignit des niches avec des vases et des groupes d'enfants en trompe-l'œil.

En bas, sur les bords du lac qui limite à l'Ouest le parc du château, se trouvaient deux petits pavillons (fig. 69) qui avaient été à l'origine des ailes d'un grand pavillon octogone situé tout près de la rive. Ce pavillon, qui était en bois, avait été abattu en 1765, et Jardin avait alors rebâti en grottes les deux pavillons murés. Mais Juliane-Marie désirait pouvoir, comme au temps de Frédéric IV, prendre un repas au bord du lac après une partie de bateau; elle commanda donc à Harsdorff d'aménager en salle à manger le pavillon du Sud, qui avait été autrefois une cuisine. Harsdorff, secondé encore par Mandelberg, donna à la salle une jolie décoration aujourd'hui conservée, bien que les couleurs aient beaucoup pâli. Le pavillon nord, où mangeaient les cavaliers et les dames de la Cour, resta tel quel.

En 1778 Harsdorff organisa un théâtre à Fredensborg dans la maison du maréchal, qui est aujourd'hui le bâtiment des dames. Il n'en reste aucune trace; mais on a récemment retrouvé le dessin original (fig. 78—81), qui montre avec quel goût la salle était décorée. C'était un simple théâtre de Cour, où il n'y avait place que pour la famille royale et quelques rares invités.

Le grand château de campagne de *Hirschholm*, que la reine Sophie-Madeleine, épouse de Christian VI, avait fait construire par l'architecte de la Cour Lauritz Thura, fut, après la mort de cette reine en 1770, utilisé pendant une courte période par Caroline-Mathilde, et Harsdorff construisit pour elle quelques petits bâtiments dans le jardin, entre autres un pavillon chinois (fig. 82—83). Mais après que Caroline-Mathilde eut quitté le Danemark, *Hirschholm* resta désert. Harsdorff veilla cependant, tant qu'il vécut, à la conservation du château. Il refit notamment «le 4^e pavillon», qui n'était pas aussi bien bâti que les autres et qui menaçait ruine. Mais après

la mort de Harsdorff tout le château fut démoli, en 1810, car il restait sans emploi, et ses matériaux purent être utilisés pour la reconstruction du château de Christiansborg, brûlé en 1794.

Le grand clocher de Kronborg fut incendié par la foudre en 1774. Harsdorff le reconstruisit pieusement tel qu'il était auparavant, mais avec plus de solidité. On a conservé à la fois ses dessins (fig. 84—85) et un modèle de la charpente qu'il fit exécuter.

Il nous suffira de mentionner en passant quelques travaux de moindre importance que Harsdorff exécuta pendant cette période, comme le *projet de reconstruction de l'hôtel du tribunal civil* (fig. 86—88), qui resta à l'état de projet; — la porte de la rue Ny Vestergade (fig. 89—90), qui a disparu, — et la reconstruction de deux maisons de Horsens destinées à quelques princes et princesses russes exilés qui finirent leurs jours dans cette ville jutlandaise. — Plus importants sont les grands entrepôts qu'il édifia sur le port de Copenhague. Cependant leur valeur n'est naturellement pas grande pour l'histoire de l'art, car c'étaient des bâtisses purement utilitaires. Il faut faire cependant exception pour «l'entrepôt des Indes occidentales», où l'on trouve à l'étage supérieur une chambre élégante (fig. 91—95) destinée aux directeurs de la compagnie des Indes occidentales qui s'en servaient comme d'un observatoire pour guetter les navires attendus.

Le service des bâtiments en Norvège ne relevait pas de l'architecte de la Cour, bien que le Danemark et la Norvège fussent à cette époque unis sous le même roi. Ce ne fut donc que par exception que Harsdorff fut invité à fournir des plans d'édifices publics en Norvège. En 1776 on voulait bâtir à *Trondhjem* un nouveau lycée, et le bâtiment devait comprendre aussi des locaux pour l'Académie des Sciences de Norvège, plus une tour astronomique. Un amateur du nom de Berlin avait fait un projet qui fut soumis au jugement de la Direction des bâtiments. Harsdorff trouva beaucoup de fautes dans ces dessins et les remania; son plan (fig. 98) montre combien il a amélioré le projet. Mais ce premier plan ne fut pas réalisé, car il coûtait trop cher. Harsdorff fit alors un nouveau plan sans tour astronomique, et c'est d'après ce plan (fig. 99—100) que le bâtiment fut construit. Il a toujours passé pour une des plus belles constructions de la Norvège.

L'une des œuvres les plus importantes de Harsdorff est *la grande maison privée* qu'il construisit pour son compte en 1779—1780 sur la place de Kongens Nytorv, à côté du château de Charlottenborg (fig. 103—06). Il y avait là auparavant une vieille maison qui servait de domicile à l'intendant du château; elle était devenue fort délabrée, et on songeait à l'abattre et à enclorre son emplacement d'un mur. Mais Harsdorff pensa qu'on devait élever à cet endroit une belle construction, et il se proposa à l'élever lui-même pourvu que le gouvernement voulût bien lui donner le terrain. Il désirait montrer de la sorte comment il entendait que fût bâti un bel hôtel bourgeois. Sa demande fut accordée le 1^{er} février 1779.

L'idée de Harsdorff était que la nouvelle maison fût pendant au théâtre, tous deux formant un joli groupe conjointement avec la Fonderie de canons (Gjethuset) qui se trouvait dans l'espace intermédiaire. La forme irrégulière du terrain favorisait ce plan, en ce sens que la façade de la maison présenterait une avancée correspondant à celle de la façade du théâtre; mais elle comportait d'autre part certaines difficultés que Harsdorff réussit à surmonter d'une façon qu'on a toujours admirée. La construction se compose en réalité de deux propriétés distinctes: une maison plus petite (n^o 3) à 5 pans, tout près de Charlottenborg, et une maison de coin plus grande (n^o 5). Cette dernière fut aménagée comme logis pour une famille riche et aristocratique; elle fut

vendue peu après sa construction au comte Rantzow, grand veneur de la Cour. En revanche la maison n° 3 fut aménagée en appartements plus petits que Harsdorff mit en location. Il posséda cette maison jusqu'à sa mort; mais, contrairement à une opinion répandue, il n'y a pas habité lui-même. Il avait son bon logis de professeur à Charlottenborg et il continua de l'habiter.

On remarque dans les pilastres ioniques cette particularité, que leurs chapiteaux tournent en avant le côté de leur coussinet. Le motif en est que les piliers placés entre les fenêtres sont plus minces que sur la partie correspondante de la façade du théâtre. La solution est originale, et Harsdorff en était lui-même si satisfait qu'il l'a utilisée plus tard par deux fois.

Peu après Harsdorff conçut le plan d'une entreprise architecturale encore plus grande. Vers l'extrémité de la rue d'Amaliegade, non loin de la Douane (Toldboden) s'étendait un terrain non bâti qui avait été autrefois un jardin botanique. Harsdorff voulait construire là 8 maisons sur un beau plan (fig. 110); 4 d'entre elles seraient de grandes propriétés avec portes cochères, et les 4 autres, des maisons plus petites avec simple porte sur la rue; mais toutes formeraient un ensemble ressemblant à une sorte de grand palais. Le gouvernement abandonna le terrain à Harsdorff par une résolution du 5 février 1781; mais il ne voulut pas approuver le plan. Il exigea qu'on se conformât aux règlements architecturaux du quartier, qui prescrivaient aux maisons la même hauteur et la même répartition en étages.

Harsdorff dut donc renoncer à son beau projet et se mit à construire quatre maisons bourgeoises ordinaires. Mais il survint par la suite des difficultés financières et Harsdorff ne fut pas en mesure d'accomplir cette grande entreprise. Au bout de quelques années il vendit le reste du terrain à un de ses élèves qui était un architecte de valeur: c'est lui qui a construit la belle maison de coin près de la rue de la Douane ainsi que les maisons adjacentes.

Harsdorff s'était acquis avec le temps une grande réputation d'architecte, et en 1777 il fut nommé directeur de l'Académie des Beaux-Arts. Cependant ses rapports avec la Chambre des finances ne furent pas des meilleurs, et il perdit un peu de son influence lorsqu'en 1782 on décida de supprimer la direction des bâtiments et de placer les services des bâtiments sous le contrôle de la Chambre des finances. Ses affaires personnelles, malgré quelques conjonctures peu favorables, furent toujours en bon état. Outre sa maison de Kongens Nytorv et deux des maisons bâties dans Amaliegade, il possédait une villa dans Gamle Kongevej et une propriété rurale à Brønshøj où il se livrait avec beaucoup de zèle à l'agriculture et au jardinage. Dans cette ferme, qu'on appelait «l'îlot» parce qu'elle était entourée d'eau, il voulait bâtir une «villa rotunda» à la manière italienne. Mais il ne réussit pas à réaliser ce projet.

V. SOUS LE GOUVERNEMENT DU PRINCE ROYAL FREDERIC.

En 1784 se produisit un nouveau coup d'État qui mit fin à la puissance de la reine-mère et du prince héritier. Le prince royal Frédéric, alors âgé de 16 ans, eut maintenant sa place dans le Conseil et prit aussitôt en main le gouvernement au nom de son père faible d'esprit. Le prince s'intéressait avant tout aux choses militaires; de plus lui et ses ministres étaient fort occupés par des réformes agraires qui ont été le point de départ du grand développement de

l'agriculture danoise au siècle suivant. On retrancha fort sur le budget des châteaux et des bâtiments publics. Un pavillon que l'on avait songé à bâtir dans le jardin de Frederiksberg, résidence d'été du prince royal (fig. 123), ne fut pas exécuté; on se contenta de réparer un vieux pavillon octogonal du temps de Frédéric IV.

La seule construction importante que l'on confia à Harsdorff dans cette période fut une nouvelle *Banque près de la Bourse*. Il avait tracé dès 1779 un plan fort beau mais dont l'exécution, jugée trop coûteuse, n'eut pas lieu. En 1785 on reprit l'idée et l'on demanda alors à Harsdorff de présenter un projet plus simple et moins cher. Il s'y essaya en effet (fig. 128); mais sa conscience d'artiste n'était pas tranquille, et il proposa que la façade tournée du côté du palais royal fût décorée de la façon que représente la fig. 130; mais le gouvernement rejeta cette proposition et demanda même à Harsdorff de remanier encore une fois ses plans et de faire l'édifice plus petit. Il s'inclina il est vrai devant le vœu du gouvernement; mais il était las des obstacles que rencontrait sans cesse la réalisation de ses idées artistiques, et, s'excusant sur sa mauvaise santé, il obtint de ne plus avoir désormais à s'occuper de cette entreprise. C'est à un de ses élèves, Peter Meyn, que revint la tâche d'élever l'édifice d'après le dernier plan de Harsdorff; mais cette Banque ne fut jamais populaire parmi les Copenhagois, et comme en outre elle gênait la circulation, on fut satisfait de sa démolition vers 1870.

C'est dans ces années de repos que Harsdorff se livre à l'étude de l'architecture grecque; cette étude rajeunit son art et lui imprime une direction nouvelle. Il avait dû lire dans sa jeunesse le grand ouvrage illustré intitulé «Les ruines des plus beaux Monumens de la Grèce», que l'architecte Le Roy avait publié en 1758. Mais les dessins de Le Roy sont plutôt des vues perspectives et ne peuvent guère être utiles à un architecte; car elles ne sont pas fondées sur des mesures exactes. Ce sont les enquêtes approfondies des architectes anglais Stuart et Revett en Grèce et en Asie-Mineure qui servirent de point de départ aux études de Harsdorff. Mais il n'a connu que le premier tome des «Antiquities of Athens» et le premier tome des «Antiquities of Ionia». Il est vrai que le second tome des «Antiquities of Athens», où le Parthénon et les autres monuments de l'Acropole d'Athènes sont reproduits, parut en 1790, c'est-à-dire à la date approximative où se placent les études grecques de Harsdorff; mais rien n'indique qu'il ait profité de cette partie de l'ouvrage. Les types grecs de ses œuvres peuvent tous se dériver de la petite porte de marché d'Athènes qui est figurée en premier lieu dans l'ouvrage de Stuart, du temple d'Ilissos et du temple d'Athéna à Priène.

La première occasion qui se présenta à lui de montrer les fruits de ses études, furent quelques *décorations de fête* qu'il eut à édifier pour le mariage du prince royal en 1790. Le «*temple d'Apollon*» qui s'élevait devant le théâtre avait, d'après les témoignages contemporains, des colonnes doriques de style grec pur, sans bases. Nous n'avons malheureusement conservé qu'une esquisse très rapide (fig. 138), et il semble même que cette esquisse provienne d'une date antérieure, car les colonnes n'ont pas le type grec. En revanche nous avons le dessin original, colorié, (fig. 137) exécuté par Harsdorff pour la «*temple des Grâces*», qui s'élevait devant le palais de Charlottenborg; mais c'est un édifice à coupole sans colonnes.

Harsdorff eut peu après l'occasion d'employer ses études grecques à une construction réelle, celle du *palais Claessen à Elseneur* (fig. 141). Il y a là un élégant vestibule, où deux colonnes for-

ment l'entrée de la cage d'escalier. Les colonnes sont doriques et correspondent exactement à celles de la porte de marché d'Athènes qui est reproduite dans Stuart. Ces colonnes sont de l'époque d'Auguste et diffèrent un peu des colonnes grecques plus anciennes comme celles du Parthénon.

Nous pouvons passer rapidement sur une modification apportée en 1792 à la façade de Théâtre Royal, car ce travail ne fut pas fait sur le désir de Harsdorff mais par ordre supérieur. On construisit deux portes à l'usage des gens de qualité qui venaient en voiture au théâtre (fig. 147). Il est facile de constater que l'aspect du théâtre n'y gagna point. Un projet de reconstruction du même édifice en vue d'agrandir la salle (fig. 145) n'aboutit pas. Nous pouvons également nous contenter de mentionner en quelques mots certains grands projets restés sans exécution. Le *projet d'une caserne de gardes à cheval*, qui est de 1788 (fig. 135), a certainement de la grandeur; les motifs décoratifs de la façade sont à peu près les mêmes que dans la maison de Harsdorff sur la place de Kongens Nytorv. Beaucoup plus modeste est le *plan d'un grand asile d'aliénés* (fig. 164), qui date de 1795.

Le château de Christiansborg brûla en 1794, et l'année suivante Copenhague était ravagé par un violent incendie qui réduisit en cendres un quart des maisons de la ville. Il s'ensuivit des reconstructions en grand nombre, et Harsdorff déploya dans les dernières années de sa vie une grande activité. C'est surtout dans les édifices qu'il construisit à cette époque que nous voyons les résultats de ses études d'architecture grecque.

Il s'agissait d'abord de donner à la famille royale une demeure convenable. On choisit les quatre *palais d'Amalienborg*, qui ont été depuis lors la résidence royale. Ils avaient été bâtis par Eigtved sous Frédéric V pour quatre membres de la haute noblesse. Plus tard le roi était entré en possession de l'un deux, et les autres purent être achetés. Les deux palais destinés à la résidence du roi et du prince royal furent organisés par Harsdorff de façon à augmenter le nombre des appartements, entre autres en surélevant d'un étage les bâtiments entre les palais proprement dits et les pavillons (fig. 148). Il fallait en outre que les deux palais fussent reliés par une galerie de communication, laquelle devait être assez élevée pour ne pas masquer la perspective de la rue Amaliegade à la statue équestre de Frédéric V. Harsdorff résolut ce problème par sa célèbre *colonnade* (fig. 149—52).

Le couloir de communication est porté par des colonnes ioniques, auxquelles correspondent des pilastres sur les murs qui ressortent des pavillons des palais. Les chapiteaux ont la même forme que sur le temple d'Athéna à Priène, que Harsdorff connaissait par les «Antiquities of Ionia». Mais l'édifice n'en est pas moins une composition personnelle, adaptée aux nécessités particulières. Il n'est l'imitation d'aucun édifice antique et il n'y a aucune raison de le comparer, comme certains l'ont fait, avec les propylées de l'Acropole d'Athènes qui ont une tout autre destination et par suite un autre plan et un autre mode de construction. Avec un sens artistique délicat, Harsdorff sut unir une colonnade de pur style grec à d'anciens palais de style baroque, de telle façon que l'ensemble produit une impression harmonieuse.

Harsdorff construisit pour des particuliers trois grandes propriétés: *l'apothicairerie du Lion* (fig. 154—56) sur la place d'Amager, *l'hôtel Peschier* (fig. 157), actuellement propriété de la Banque Agricole, et *le palais Erichsen* (fig. 160—61), qui appartient maintenant à la Banque

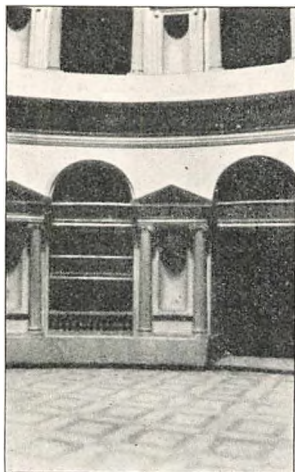

du Commerce. La pharmacie du Lion, a été abattue en 1907 et l'hôtel Peschier a été élevé d'un étage en 1849 par G. F. Hetsch. A cette occasion les pilastres furent transportés plus haut, de sorte qu'ils relient maintenant le 2^e et le 3^e étage. Le palais Erichsen est le seul dont l'aspect extérieur n'ait pas changé; c'est aussi la plus monumentale des trois bâtisses. La façade donnant sur la place de Kongens Nytorv est particulièrement somptueuse. Une substruction qui comprend les caves et le rez-de-chaussée s'avance de 6 mètres devant la façade



et porte une loggia en forme de «pronaos» de temple grec. Les colonnes sont ioniques et dessinées d'après le même schéma que celles de la colonnade. La façade latérale donnant sur la rue de Holmens Kanal, a 6 pilastres du même ordre. A l'intérieur on voit encore au 1^{er} étage de jolies décorations murales qui furent exécutées après la mort de Harsdorff sous la direction de l'architecte Joseph-Jacques Ramée, un émigré français qui s'était établi à Hambourg mais qui avait aussi une grande clientèle parmi les négociants riches de Copenhague.

Nous savons que Harsdorff exécuta souvent dans divers hôtels seigneuriaux des reconstructions ou des aménagements d'appartements; mais le seul grand travail de ce genre que nous puissions déterminer avec sûreté est la *reconstruction du château de «Jomfruens Egede»* (fig. 169) au Sud de l'île de Séeland. L'ancien corps de logis principal, qui était de la Renaissance, fut transformé selon le style classique et une nouvelle aile latérale fut construite dans le jardin. On renouvela toute la disposition intérieure; notamment les chambres de l'aile nouvelle reçurent une belle décoration. Le collaborateur de Harsdorff fut sans doute le décorateur de la Cour Joseph Christian Lillie, connu aussi comme architecte.

L'incendie de Copenhague avait détruit la vieille église de Saint-Nicolas; et on se demanda si au lieu de la rebâtir il ne vaudrait pas mieux achever *l'«église de marbre»* (Marmorkirke) commencée par Jardin et qui se présentait comme une lamentable ébauche. C'est l'Académie des Beaux-Arts qui fit cette proposition, et l'idée paraît provenir de Harsdorff lui-même. Ce fut donc pour lui une grande joie lorsqu'en

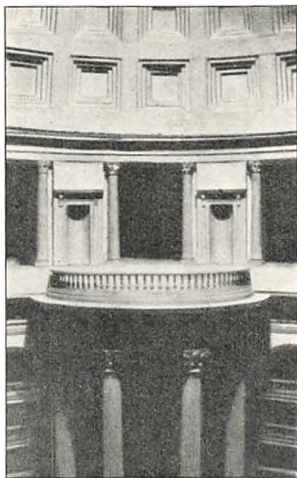

novembre 1796 le gouvernement le chargea d'établir un devis de ce qu'il en coûterait pour terminer l'église, mais suivant un plan plus modeste que celui de Jardin.

Il y avait là une nécessité économique; mais Harsdorff pensait pouvoir satisfaire aux exigences de l'économie sans rien abandonner de son idéal artistique. Ses idées sur l'architecture des églises étaient restées celles qu'il avait exprimées dans sa jeunesse

177. L'intérieur du modèle de l'église de marbre. Fot. Mogens Koch.

en son petit traité sur «la manière de bâtir les églises», où il se déchaînait contre les splendeurs superflues et proposait comme modèle la grandeur noble du Panthéon romain. Il n'eut donc pas de peine à renoncer aux deux tours qui d'après le plan de Jardin devaient flanquer le bâtiment à coupole, ainsi qu'aux deux longues colonnades qui auraient limité au Nord et au Sud l'emplacement de l'église. Il supprima aussi la lanterne élevée et abaissa la coupole sur le modèle du Panthéon. A l'intérieur l'église fut également simplifiée, et toutes les colonnes libres disparurent; cependant Harsdorff voulait qu'il y eût devant l'autel une colonnade semi-circulaire.

Après bien des mois de travail Harsdorff envoya ses plans en avril 1798. Il avait également fait faire un modèle en bois montrant non seulement l'aspect extérieur, mais deux façons différentes d'organiser l'aménagement intérieur. Le modèle se trouve encore à l'Académie des Beaux-Arts; il représente pour l'essentiel «la grande élévation» (fig. 173), que Harsdorff préférait pour son compte mais qui était aussi la plus coûteuse; par une modification très simple, ce même modèle peut représenter aussi «la petite élévation» (fig. 175), où la voûte intérieure est considérablement abaissée et toute l'architecture simplifiée. Le gouvernement, toujours préoccupé d'économies, préféra le plan le plus modeste, mais voulut avoir d'abord l'avis de l'Académie. Cela demanda encore du temps, et Harsdorff mourut le 24 mai 1799, deux jours après que le gouvernement se fut enfin décidé à le laisser achever l'église suivant le plan qu'il avait élaboré. Après sa mort on fut d'avis de confier l'exécution de son projet à son élève C. F. Hansen; mais il n'en fut rien, et c'est seulement en 1875 et dans les années suivantes que l'église fut achevée par F. Meldahl, mais d'après un plan tout différent de celui de Harsdorff. La «Marmorkirke» a maintenant l'aspect d'une église de l'époque du style baroque.

Une autre entreprise que Harsdorff ne parvint pas à mener à bout fut la reconstruction du château de Christiansborg, détruit par l'incendie. Il était réservé à C. F. Hansen de s'acquitter de cette grande tâche; mais le château fut anéanti en 1884 par un nouvel incendie; il a été reconstruit à une époque récente.

L'idéal artistique que représente Harsdorff est international, et son art est aisément accessible à des étrangers. Dans sa patrie ses œuvres ont toujours joui d'une popularité extraordinaire et l'appréciation de sa valeur artistique n'a pas été sujette à ces oscillations qui sont en général la conséquence des changements du goût. C'est que Harsdorff possédait ce sentiment artistique délicat qui est la marque distinctive de l'architecte-né.

