



Dette værk er downloadet fra Danskernes Historie Online

Danskernes Historie Online er Danmarks største digitaliseringsprojekt af litteratur inden for emner som personalhistorie, lokalhistorie og slægtsforskning. Biblioteket hører under den almennyttige forening Danske Slægtsforskere. Vi bevarer vores fælles kulturarv, digitaliserer den og stiller den til rådighed for alle interesserede.

Støt Danskernes Historie Online - Bliv sponsor

Som sponsor i biblioteket opnår du en række fordele. Læs mere om fordele og sponsorat her: <https://slaegtsbibliotek.dk/sponsorat>

Ophavsret

Biblioteket indeholder værker både med og uden ophavsret. For værker, som er omfattet af ophavsret, må PDF-filen kun benyttes til personligt brug.

Links

Slægtsforskeres Bibliotek: <https://slaegtsbibliotek.dk>

Danske Slægtsforskere: <https://slaegt.dk>

17

2

AUGUST 1967

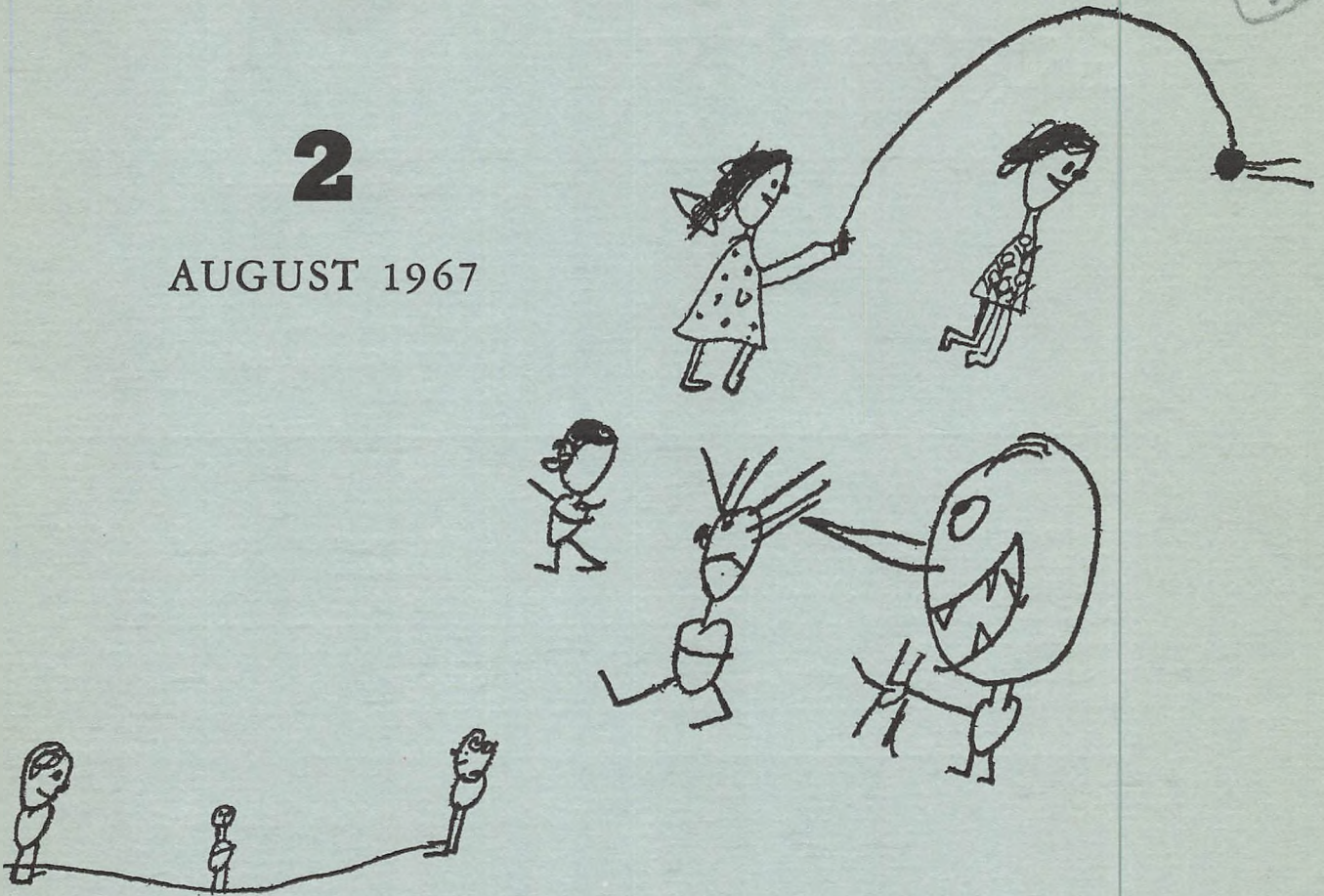

fra **SKOLEN**

fra SKOLEN

er et kontaktblad mellem forældre og skole
i Torslunde-Ishøj kommune.

Redaktion:

Gert Adriansen

H. Berg

Egon Clausen (lay-out)

Poul Kjølner Nielsen (ansvh.)

Erik Ramløse.

INDHOLD

Hvordan er det at komme i skole i 1967	s. 3
Har forældreforeningen en mission?	s. 4
Delt eller udelt i 6. og 7. klasse	s. 5
Teknik og undervisning	s. 9
Demokrati i skolen	s. 10
Status over de pædagogiske dage	s. 12
Siden sidst	s. 14

Skolekommissionens medlemmer er:

Fru A. Christensen, Damgård, Tranegilde. (fmd.)

John Jessen, Torsbro vandværk, Torslunde.

Per Madsen, Søvvinget 26, Ishøj strand.

H. Berg, Tranegilde Strandvej 82, Ishøj strand.

Sv. Aa. Roed, Søvangen 39, Ishøj strand.

Forældreforeningens bestyrelse:

Ulla Thomsen (fmd.), Kit Troelsen, Grethe

Svante, Oscar Nielsen, Frank Redanz, John Jes-

sen, Gert Andriansen.

HVORDAN ER DET at komme i skole i 1967?



Forældre, der for første gang sender et barn i skole, er naturligvis spændte på, hvordan deres barn vil reagere over for denne nye situation. Man kender kun barnet fra det hjemlige miljø og det kan være svært at forestille sig, hvordan urolige, spændte, ængstelige drenge og piger falder til.

Til forældrekonsultationerne får læreren altid stillet 2 spørgsmål: 1. Kan han (hun) følge med? 2. Hvordan opfører han (hun) sig? Det er indlysende, at netop disse to spørgsmål har forældrenes største interesse.

Førhen bedømte man et barns præstationer ud fra klassens niveau. I dag bedømmer man ud fra barnet selv d. v. s. ud fra de individuelle forudsætninger barnet møder med: evner og modenhed. De to første skoleår betragtes som indføringsår, hvor børnene så lempeligt som muligt tilvænner sig skolens klima, lærer gode arbejdsvaner og allervigtigst: at omgås andre børn. De vil sikkert synes, at Deres barn ikke bestiller andet i skolen end at få historier eller lege. Det er rigtigt, at vi i 1. og 2. klasse stopfodrer børnene med historier og lege, der fremmer den sproglige udvikling. Det er helt nødvendigt at opbygge et ordforråd, inden den egentlige læseundervisning sætter ind. Endvidere stimulerer historierne børnenes lyst til at læse selv.

Der er ikke meget hjemmearbejde i de små klasser, så der er ingen grund til, at forældrene sidder og

slider med barnet derhjemme. Ved forældrekonsultationen vil De få at vide, om det er nødvendigt for barnet at få hjemmehjælp, ligeledes hvordan hjælpen kan gives. Det er bedst, at barnet selv tager ansvaret for lektierne fremfor at vænne sig til, at far eller mor nok sørger for at tingene er i orden. Mange børn har lyst til at skrive små historier derhjemme og her kan forældrene gøre en indsats for at lysten vedligeholdes ved at vise interesse og rose.

Det andet spørgsmål om barnets opførsel kan som regel besvares positivt, hvis barnet er glad for sin skole. Når man tidligere talte om god opførsel, mente man stille og dresserede børn, der skulle være høflige – i hvert fald over for læreren. Nu søger man at opdrage børnene til at være hensynfulde og samarbejdsvillige over for hinanden indbyrdes og naturligvis også over for læreren og hvem de ellers kommer i forbindelse med.

Det kan være svært for et lille menneske i 7-års alderen at tilpasse sig så mange nye mennesker, men for de fleste går det heldigvis let og smertefrit, fordi de er på et trin i deres udvikling, hvor de er nysgerrige og glade for det nye, de møder. Allerede i begyndelsen af 2. klasse føler man sig som en gammel veteran, der taler overbærende om „de små“ i 1. klasse.

*Rigmor Larsen
Tegning: Thora Lund*

HAR FORÆLDREFORENINGEN EN MISSION?

Bestyrelsen mener – ja!

Vi er 100 % enige med lærerråd og skolekommission i, at forståelse og samarbejde mellem hjem og skole, mellem elever, forældre og lærere er af uvurderlig betydning for vore børns opdragelse i videste forstand.

Undervisningsmetoderne varierer i dag fra skole til skole og fra lærer til lærer i langt højere grad, end vi kender det fra vor egen skolegang. Vi har altså et stort behov for at blive orienteret om, hvordan der arbejdes på skolen, således at vi bedst muligt kan støtte børnene og lærerne i arbejdet.

Det vi kan få at vide af børnene, vil i næsten alle tilfælde være for lidt, altså må vi have kontakt med skolen.

Vi kan derfor byde dette nye blad hjertelig velkommen som eet af midlerne i samarbejdet og takke skolen for et nyt initiativ i fortsættelse af flere andre.

Nu kan man ikke forvente, at lærerstaben i alle tilfælde kan overse, hvilken orientering forældrene har behov for, eller hvilke emner man kunne ønske debatteret. Vi bør derfor af og til selv taget et initiativ, og så er det praktisk at have en forening, hvor man ved bestyrelsesmøder og forældrearrangementer snakker sammen og derved falder over de fælles problemer.

I det forløbne år er vi ad denne vej ved et velbesøgt

møde blevet orienteret om planerne for Vibeholmskolen. Ved det andet af årets møder blev emner som lommepenge, rygning og gravide skolepiger diskuteret af udvalgte repræsentanter for 3. real, lærere og forældre. Også til dette møde var der stor tilslutning, og mange deltog ved kaffebordet i den fortsatte diskussion, hvor ordet var frit.

Der er tradition for, at forældreforeningen deltager i skolens juletræ, hvor vi blandt andet sørger for godteposer, og til dette arrangement anvendes størstedelen af kontingentet. Man kan udmærket tænke sig at forsøge at indføre andre traditioner, hvis en god idé kan vinde genklang hos alle parter.

Behovet for kontakt mellem skolevæsen og forældre vil blive endnu mere udtalt, når der i de kommende år bliver bygget flere skoler, idet man må forvente, at det stof, der tilbydes de ældste klasser, bliver forskelligt, og at børn og forældre får lov at vælge mellem disse tilbud.

Vi håber, denne præsentation af nogle af forældreforeningens opgaver kan bidrage til at styrke interessen for skolens arbejde, og at stadig flere forældre vil deltage i vore arrangementer, f. eks. generalforsamlingen, som vil blive afholdt umiddelbart efter det nye skoleårs begyndelse, og hvor ideer til det kommende års virke vil være særdeles velkomne.

Gert Adriansen

DELT— UDELT



Problemer vedrørende

spørgsmålet delt—udelt i 6. og 7. klasse.

Skolen er ofte blevet spurgt: „Hvad er bedst for mit barns skoleforløb: delt eller udelt 6. og 7. klasse?“ Og alle forældre med børn i den skolepligtige alder vil jo før eller senere finde problemet aktuelt – lad mig derfor her prøve at ridse nogle hovedpunkter i problemstillingen op.

Der er to muligheder med hensyn til deling eller ikke-delning, hvis Deres barn går i 5. klasse:

1) Lærerrådet kan indstille til skolekommissionen, at klassen fortsætter som udelt 6. og 7. klasse. Skolekommissionen vil derefter ansøge undervisningsministeriet om tilladelse hertil, og denne tilladelse vil i reglen blive givet, hvis forholdene på stedet taler herfor. Man går altså i dette tilfælde helt uden om for-

ældrene, og det kan måske forekomme nogen at være udemokratisk. For denne fremgangsmåde taler imidlertid det forhold, at lærerne jo trods alt er dem, der har den bedste mulighed for at vurdere, om den pågældende klasse egner sig bedst for den ene eller den anden form for undervisning. Endvidere kan anføres, at skolen herved har mulighed for at tilrettelægge hele undervisningsplanen så praktisk som muligt, idet det naturligt kan give store vanskeligheder – specielt for mindre skoler – at administrere både delte og udelte klasser på samme alderstrin. Her spiller såvel lærermangel som lokalemangel en ikke uvæsentlig rolle.

2) Man kan følge Folkeskoleloven § 17, stk. 7 og lade forældrene afgøre spørgsmålet ved afstem-

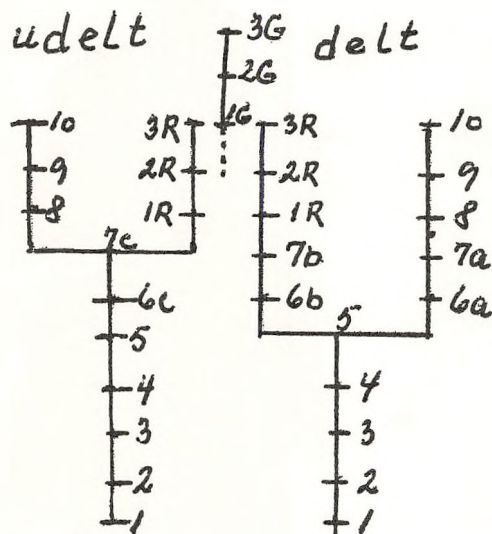

ning. Dette kan imidlertid meget let blive en langvarig procedure, som ikke engang altid falder ud til flertallets tilfredshed. Der sker nemlig – meget kort fortalt – følgende:

Forældrene får af skolens leder en orientering om hele problemstillingen i spørgsmålet, hvorefter de anmodes om at stemme om sagen. Hvis 75 % af *samtlig*e forældre her stemmer for *udelt kan* (hvis forholdene på stedet tillader det) klassen føres *udelt* videre. Hvis der ikke opnås 75 % ved første afstemning, sender skolen stemmesedler til hjemmene, og en ny afstemning foretages. Opnås der denne gang 75 % for *udelt* føres klassen *udelt* videre (stadig under forudsætning af, at det er praktisk gennemførligt). Opnås der mellem 50 % og 75 % for *udelt*, afgøres spørgsmålet af skolekommission og lærerråd, og kommer der *under* 50 % for *udelt*, føres klassen videre som *delt* 6. og 7. klasse. Tilhængere af den *udelte* skole hævder, at denne afstemningsform er meget udemokratisk, idet eventuelle uinteresserede forældre får meget stor indfyldelse på afgørelsen. Hvis man nemlig undlader at stemme, tæller man jo til fordel for den *delt*e skole!

Hvad forstår men så ved *delt* og *udelt* 6.–7. klasse? Jeg har forsøgt at anskueliggøre spørgsmålet ved hjælp af vedstående tegning af skolegangens forløb ved begge former.

Det er givet, at man kan finde både fordele og ulemper ved begge skoleformer, alt efter sit personlige syn på sagen. Jeg skal forsøge nogenlunde kort at opsummere de mest anvendte argumenter i diskussionen herom:

Udelt 6. og 7. klasse:

Fordele: Eleverne bevarer de samme kammerater og lærere i alle hovedskolens 7 år. Dette er et ikke uvæsentligt argument. Mange af os har været vidner til sorgen, når hjerteveninder eller kammerater er blevet skilt efter 5. kl. Ved at vente med deling til efter 7. kl. udskydes adskillelsen i hvert tilfælde et par år – evt. bliver den slet ikke aktuel.

Alle, der har taget mellemskoleeksamen efter den gamle skoleordning, ved, hvilket hurlumhej der var, når man skulle til denne „lille embedseksamen“. Ganske vist er denne ordning nu afløst af såkaldt „vejledende prøver“ i løbet af 5. skoleår, men i realiteten er spændingen og nervøsiteten for disse prøver i løbet af 5. skoleår ikke meget forskellig fra tidligere tiders. Ved at undlade deling på dette tidspunkt slipper man helt for disse tidrøvende prøver, og skolegangen får et roligere forløb.

Ved at udskyde delingen tilgodeser man endvidere det faktum, at modningen hos drengene indtræffer senere end hos pigerne. Jeg kan her nævne, at af vore nuværende 3 realklasser er 3. og 2. real udgået fra *delt*e klasser, mens 1. real er udgået fra *udelte* klasser. Ser man på fordelingen af drenge og piger i disse 3 klasser, kan man muligvis udlede en tendens – men vel intet bevis – i følgende tal:

3. real: 74 % piger – 26 % drenge

2. real: 66 % piger – 34 % drenge

1. real: 58 % piger – 42 % drenge.

Man må sige, at hvis denne tendens er rigtig, så

bør man tage hensyn til drengenes senere „opvågningen“.

I en udelte klasse vil man bevare „toppen“ af klassen, således at de svagere elever ansføres til at arbejde bedre, fordi der er visse normer at stræbe efter. Ser man på de forsøg, der i tidens løb har fundet sted såvel herhjemme som i Sverrig, Amerika og England, kommer forsvaret for den udelte skole til at se sådan ud:

1) De dygtigste får det samme ud af undervisningen i det lange løb.

2) De svageste får *mindst* lige så meget ud af skolegangen i udelte som i delte klasser, måske endda mere.

3) Kundskabsmæssigt *synes* eleverne i de udelte klasser at få mere ud af undervisningen.

4) Spredningen i interesser bliver større med alderen – derfor er det lettere at foretage delingen på et senere tidspunkt.

5) Delingen efter 5. kl. kan hovedsagelig kun foretages efter kundskaber og intelligens, mens man senere i højere grad har mulighed for at lade spørgsmålet om modenhed være medbestemmende.

Ulemper. Man skal i udelte klasser vente på de svageste, da alle – så vidt muligt – skal have samme udbytte af undervisningen, d.v.s. at tempoet ofte vil blive noget langsommere end i en delt klasse. Især sproglærerne vil ofte få vanskeligheder, da det jo er indlysende, at elever, som måske i forvejen har vanskeligheder i dansk, ikke vil få mindre besvær, når flere fremmedsprog kommer til.

I udelte 6. og 7. klasser praktiserer man så „den milde deling“ med differentieret undervisning. Her ved forstås, at eleverne i visse fag er adskilt, således at de elever, der stiler mod realafdelingen, får undervisning i tysk og matematik, mens de elever, der stiler mod 8.-9.-10. klasserne, f. eks. har håndarbejde, sløjd og andre praktiske fag. Denne „milde deling“ hævdes af mange at være lige så skarp som den egentlige deling i to klasser, idet der igennem denne diffe-

rentiering alligevel vil blive et skarpt skel mellem de to grupper i klassen.

Delt 6. og 7. klasse:

Fordele. I både almene og boglige klasser vil der være større intelligensmæssig ligestilling, således at man i begge afdelinger i højere grad vil kunne afpasse tempoet efter de to liniers målsætning. I a-klasserne behøver man således ikke presse tempoet i vejret af hensyn til „toppen“ i klassen, og i b-klasserne, der stiler mod realafdelingen, vil man hele tiden kunne holde et højere tempo, og derved – måske – opnå et højere stadi af kundskaber inden overgangen til realafdelingen.

Ulemper. Her er der stort set tale om de samme argumenter, som taler til *fordel* for den *udelte* skole, så jeg vil nøjes med at henvise til det pågældende afsnit.

Tilbage står vel nærmest at nævne, at problemet måske snart vil være passé, idet der er en ganske overordentlig stor fremgang for de udelte klassers vedkommende så at sige overalt i landet, og det må vel kunne tydes derhen, at erfaringerne, trods skepsis fra mange sider, taler for, at fremtiden er den udelte skoles. Og vel nok endda i endnu højere grad end man hidtil har tænkt sig, idet nyere forsøg går ud på at føre samlæsningen endnu højere op i klasserne og lade dem være udelte helt til og med 10. skoleår. Her vil der så i vid udstrækning blive tale om differentieret undervisning, alt efter hvilke evner og interesser den enkelte elev har. Men så er vi inde på begrebet „Tilvalgsskole“, og det er så vidtrækkende, at det må behandles i en artikel for sig selv.

Jeg kan lige til allersidst tilføje, at forældrene til de nye 5. klasser (skoleåret 1967-68) ikke behøver at få hovedpine af at spekulere over problemet delt/udelte, idet lærerrådet allerede har anbefalet skolekommissionen, at disse klasser føres videre udelte, og skolekommissionens ansøgning til undervisningsministeriet herom er tiltrådt.

E. Ramløse

Elektro-seminarist

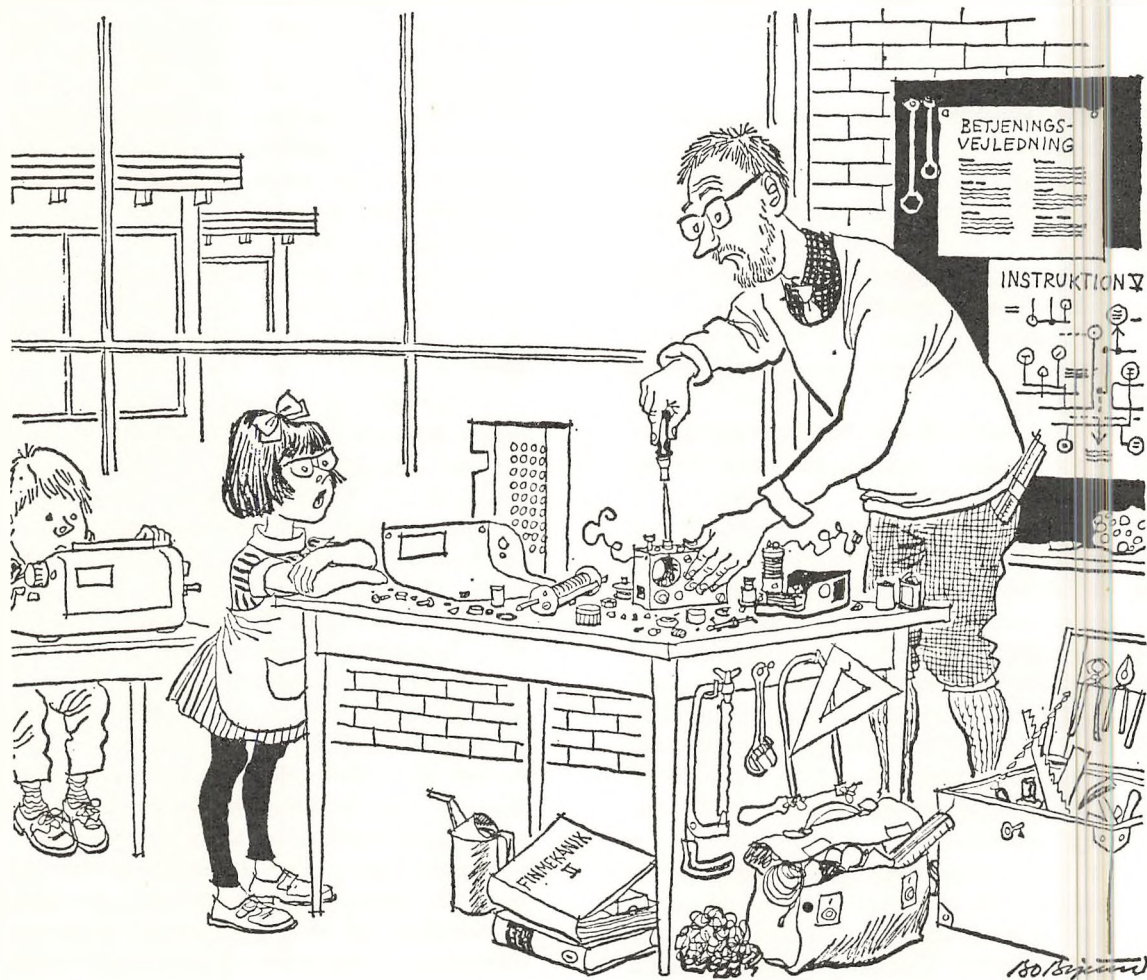

Man eksperimenterer nu med at give skolebørn undervisning ved hjælp af maskiner, som de selv betjener, men det understreges, at lærerens tilstedeværelse i klassen stadigvæk er nødvendig.

- Der er osse noget i vejen med den selvjusterende registrator i indføringsaggregatet.

TEKNIK OG UNDERVISNING

I løbet af de sidste ti år er der sket en vældig udvikling inden for de undervisnings-metoder og -midler der står til skolens rådighed, ikke mindst teknikken har udviklet sig meget; i denne forbindelse kan blot omtales en del af de tekniske hjælpemidler som nu er almindelige: filmsapparat, båndoptagere, skolefjernsyn, skoleradio, lysbilledapparater, duplikatorer osv.

Det falder da naturligt at spørge, om læreren for fremtiden blot bliver en, der trykker på knappen, som starter en række maskiner, der så sørger for at børnene lærer stoffet, mens han selv kan sidde og sløve den af i et hjørne i resten af timen!

Så enkelt bliver det nok ikke. Det charmerende ved lærervirksomheden er netop den personlige kontakt mellem elev og lærer. En rendyrket maskin-undervisning ville hurtigt blive så kedelig, at ingen gad beskæftige sig med den. Men derfor kan man ikke afvise de tekniske hjælpemidler, som i virkeligheden er uundværlige, hvis man i dag vil give en forsvarlig undervisning. For at belyse dette nærmere, skal her omtales et eksempel på, hvorledes disse hjælpemidler kan gøre fortræffelig nytte ved at glide ind i undervisningen på en naturlig måde.

Emnet er: Bornholm, geografi i 6. klasse.

Her kan læreren med mange armsving og fagter fortælle om, hvorledes der ser ud på Bornholm, han kan tegne fine skitser på tavlen af de geologiske lag i undergrunden, han kan give forklaringer på svære geografiske begreber og han kan male tavlen over med

statistikker over turist- og fiskefangst osv. Men når han har gjort alt dette, kan han ikke være sikker på, at hans elever har fået et virkeligt indtryk af forholdene på øen.

Det er indlysende, at et par farvelysbilleder eller en kort film meget bedre vil kunne give eleverne et levende indtryk af Bornholm end nok så mange ord.

Det allerbedste må dog være at tage med hele klassen til Bornholm. Man vil da opdage, at farvelysbilleder og film nok har givet et udmærket indtryk; men det at være på stedet giver noget, som ikke kan opleves eller fornemmes på anden måde, især hvis man forinden er blevet gjort opmærksom på de forhold, det er værd at lægge særligt mærke til.

Den bedste fremgangsmåde bør da være denne:
1. Læreren forklarer om forholdene på det pågældende sted.
2. Læreren tager tekniske hjælpemidler, som underbygger og udbygger det, han har sagt, i brug.
3. Man tager – om muligt – til det pågældende sted og noterer sig, hvad man nu ved er væsentligt.

Man ser altså, at hver enkelt af de anførte metoder i sig selv vil være utilstrækkelig, dersom man vil give eleverne et fuldgyldigt indtryk af Bornholm. Lærerens opgave bliver at finde det rette forhold, hvori han vil anvende midlerne. Han bør lægge op til hver enkelt time på en langt mere varieret – og derfor også mere krævende – måde, end det var tilfældet, dengang man hovedsageligt kun anvendte den ene metode, nemlig ordets, lærerens fortælling.

*Egon Clausen
Tegning: Bo Bojesen*

STATUS over Pædagogiske dage.

Som så mange andre pædagogiske fremskridt begyndte også dette i Sverige. Allerede inden 1960 havde man pædagogiske konferencer og planlægningsdage i flere svenske skoledistrikter. I Danmark var Forsøgsskolen på Emdrupborg og Kroggårdsskolen på Fyn blandt de første skoler, der indførte udvidet lærersamarbejde.

For tre år siden kom vi også med, inspireret af erfaringer andre steder fra, bl. a. fra Tårnby, og i disse år tager stadig flere skolevæsener ideen op.

Om fem år er fænomenet sikkert lovbehaftet og almindeligt.

Jamen, hvad er det da andet end lærermøder? Det har der da altid været. Hvem husker ikke med glæde fra sin skoletid, hvordan et frikvarter pludselig blev forlænget fem minutter, ti minutter, ja hele timer på grund af lærermøde. Nu er det blot lagt ind i ferieplanen, så man ikke engang har overraskelsen.

Ja, hvad er de tyve halve skoledage, der gik under betegnelsen pædagogiske dage, egentlig blevet brugt til, og hvorved adskiller de sig fra almindelige lærermøder?

De almindelige lærermøder, som stadig findes i forlængelse af skoledagen, beskæftiger sig hovedsageligt med organisatoriske og praktiske problemer: oprykning, karakterer etc., og et fælles sigte mod skolens målsætning i almindelighed forekommer ikke her. Det findes derimod på de pædagogiske konferencer, som netop skal give lærerne mulighed for at deltage i den stadige debat om skolens målsætning, udveksling af ideer og erfaringer, instruktion i metodiske emner og resultater, nye fag og fagdiscipliner, aktiviserende og individuelle undervisningsformer, anvendelse af tekniske hjælpemidler osv.

Konferencerne tilrettelægges af et udvalg inden for skolens lærerråd, og skolekommissionens medlemmer

deltager (siden januar 67) ofte i møderne. Udover de møder, der er lagt ind i skemaet, har der været afholdt en række foredrag og studiekredse uden for skoletiden.

Ideen i det hele er, at gøre samtlige lærere interesserede i at kende skolens mål under de stadigt skiftende samfundsbetingelser og at skabe forbindelse mellem idealerne og det daglige arbejde.

Da vi startede, var det uklart for de fleste, hvor omfattende et sådant arbejde var. Nogle mente, at et par dage om året ville kunne klare sagen. Men da emnerne for disse konferencer og kurser dukkede op, blev det tydeligt, at det var nødvendigt med et fortløbende langtidsprogram, hvis vi skulle følge bare nogenlunde med udviklingen.

Emnerne kan deles op i tre grupper:

- A. Almene pædagogiske og psykologiske emner.
- B. Aktuelle emner (inspireret af tidens pædagogiske debat).
- C. Praktiske emner (med lokalt sigte).

Fra gruppe A har bl. a. været behandlet:

Individuel undervisning, klasseundervisning og gruppearbejde. Skolepsykologens arbejdsområder: Hvad kan skolen opdrage til- Motivation i undervisningen. POPdragelse eller op-dragelse? Skolens stilling i det moderne samfund. Den mundtlige udtryksform. Den blå betænkning – fem år efter. Fremtidens skole.

Blandt emnerne i gruppe B kan nævnes:

Delt eller udelt skole. Lærersamarbejdets perspektiver. Tilvalgsskolen. De musiske fag. Er fagdelingen forældet (Skolens hellige kø). Den nye bibliotekslovs betydning for skolen. Oplæg til debat (om folkeskolens struktur).

Og fra gruppe C:

Bør vi have et elevråd? Hvordan løses problemerne

i de udelte klasser. Forældresamarbejdet bør udvides, hvordan? Skolens hjælpemidler. Kritisk vurdering af vore bogsystemer. Lejrskole.

Skolekommissionen har fra starten været meget velvillig over for disse arrangemener og bevilget ordningen.

Og udbyttet?

Ja, for lærerne betyder det naturligvis mulighed for at engagere sig personligt i skolens problemer, men også at det fællesskab, der sammen skal løse disse problemer, styrkes igennem dette arbejde.

De ældre elever vil formentlig også kunne mær-

ke en gradvis ændring i forholdet til lærerne, fra en mere officiel til en mere personlig holdning. Og direkte kan udbyttet måles i elevrådet, det udvidede forældresamarbejde og f. eks. i nærværende blad.

Skolens mål er ikke længere at være en effektiv undervisningsanstalt, men et sted hvor der er rart at være, og hvor et bredt pædagogisk samarbejde holder elevernes lyst til at lære, levende. Det er ikke alene nye krav, men ukendte krav lærerne af i dag skal indstilles på. Og det kan kun gøres gennem et dybtgående samarbejde.

T. Lyngbirk.

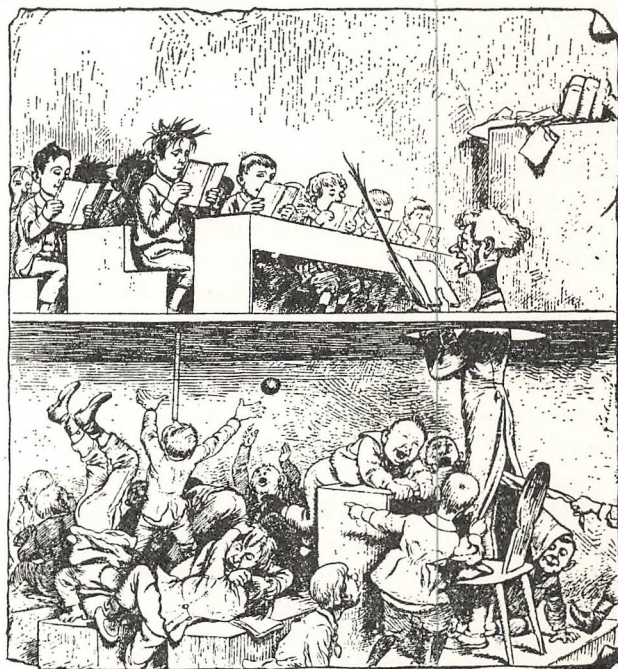
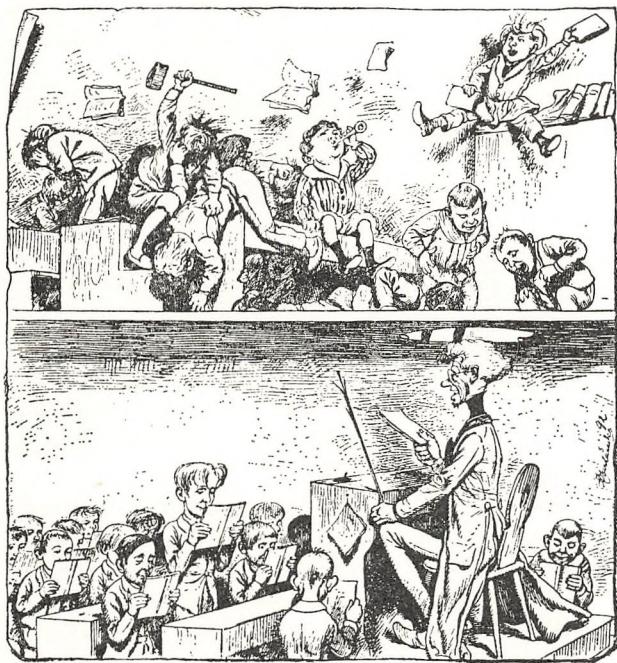

Er dette løsningen på problemerne i forbindelse med lærermangelen og de overfyldte klasser?

Tegning: Oberländer.

DEMOKRATI I SKOLEN

Før i tiden anså man hovedsageligt børn for at være en slags små, ufuldkomne voksne. De barnlige udtryksmåder blev opfattet som udslag af en art ufærdighedstilstand som tiden og prygl nok skulle hjælpe på. Derfor slog forældre med god samvittighed deres børn, og lærere følte, at de udrettede en god, samfundsvenlig gerning, når de svang spansk-røret, så det hvinede i luften over de ømme og blåstribede barnenumser.

Disse tider er heldigvis forbi. Man har lært, at børn opfatter verden på en helt anden måde end voksne gør. Man omgås hinanden på en langt mere fordragelig måde end før i tiden, og man er blevet mere demokratisk-tolerant i sin tankegang.

Demokrati er blevet et nøgleord. Vi lever i et demokrati, og demokratisk omgangsform er langsomt ved at trænge ind på steder, hvor man før anså det for ugørligt at indføre det; f. eks. i almindelige, kommunale skoler.

Når man ved, at det demokratiske system indebærer muligheder for en omgangsform, der fremelsker egenskaber som ansvarsfølelse, kritisk sans, tolerance, samarbejdsvilje, respekt for andre og hjælpsomhed, så skulle man tro, at indførelsen af et sådant system i skolen ville blive hilst med begejstring af alle demokratiske borgere i dette demokratiske land. Men hvad skete?

Tanken om et virkeligt elev-lærer-demokrati i skolen blev fra sin første fremkomst møde med forbenet modstand. Lærere var bange for at miste magten over børnene, de folkevalgte myndigheder forstod ikke, hvad det nu skulle være godt for, forældre mente, at det var bedre om børnene lærte mere geografi og regning end at bruge tiden til, hvad de anså for pjat, og skoleledere nægtede at afgive blot en brøkdel af

deres myndighed, som de mente, at de kunne udøve både hurtigere og klogere end børnene.

Disse tider er tilsyneladende også ved at være forbi. I løbet af kort tid gik der mode i ordet demokrati, og pludselig oprettedes der elevråd på talrige skoler ud over hele landet. Så kunne lærere og myndigheder da prale af deres demokratiske sindelag og fremskridtsvenlige væsen; men i skyndingen glemte man at afgøre, hvad elevrådet så ellers skulle være der for. De fleste af disse elevråd fungerer da også dårligt; arbejdsopgaverne er for få og for upræcist bestemte, den reelle indflydelse er for lille, elevrådsmøderne går med ørkeløst snak, eleverne kan ikke se nogen mening med det hele og gider til sidst slet ikke deltage i hele arbejdet.

Det nytter ikke noget af indføre et demokratisk fungerende elevråd, hvis man ikke tør give det et virkeligt ansvar. Hvordan kan man overbevise eleverne om demokratiets påståede fortræffelighed, når man ikke tør anvende det på dem selv? Hvorfor ikke lade elevrådet udarbejde ordensreglement? Hvorfor ikke lade eleverne være medbestemmende når der skal vælges undervisningsmidler og -metoder?

På dette område er man i andre lande langt foran Danmark. I Israel, Vesttyskland, Holland, England og USA anerkender man elevrådsarbejdet i børneskolen som noget meget væsentligt i opdragelsen til medborgerskab.

Hvis vi tror på demokratiet som den samfundsform, der er værd at foretrække fremfor andre, så må vi også gå aktivt ind for elevråd. Vi må erkende, at elevråd ikke blot er noget, man opretter, og så kører det nok af sig selv. Som med ethvert andet demokrati, skal der arbejdes med det og for det. Det koster noget at have et elevråd; prisen er afgi-

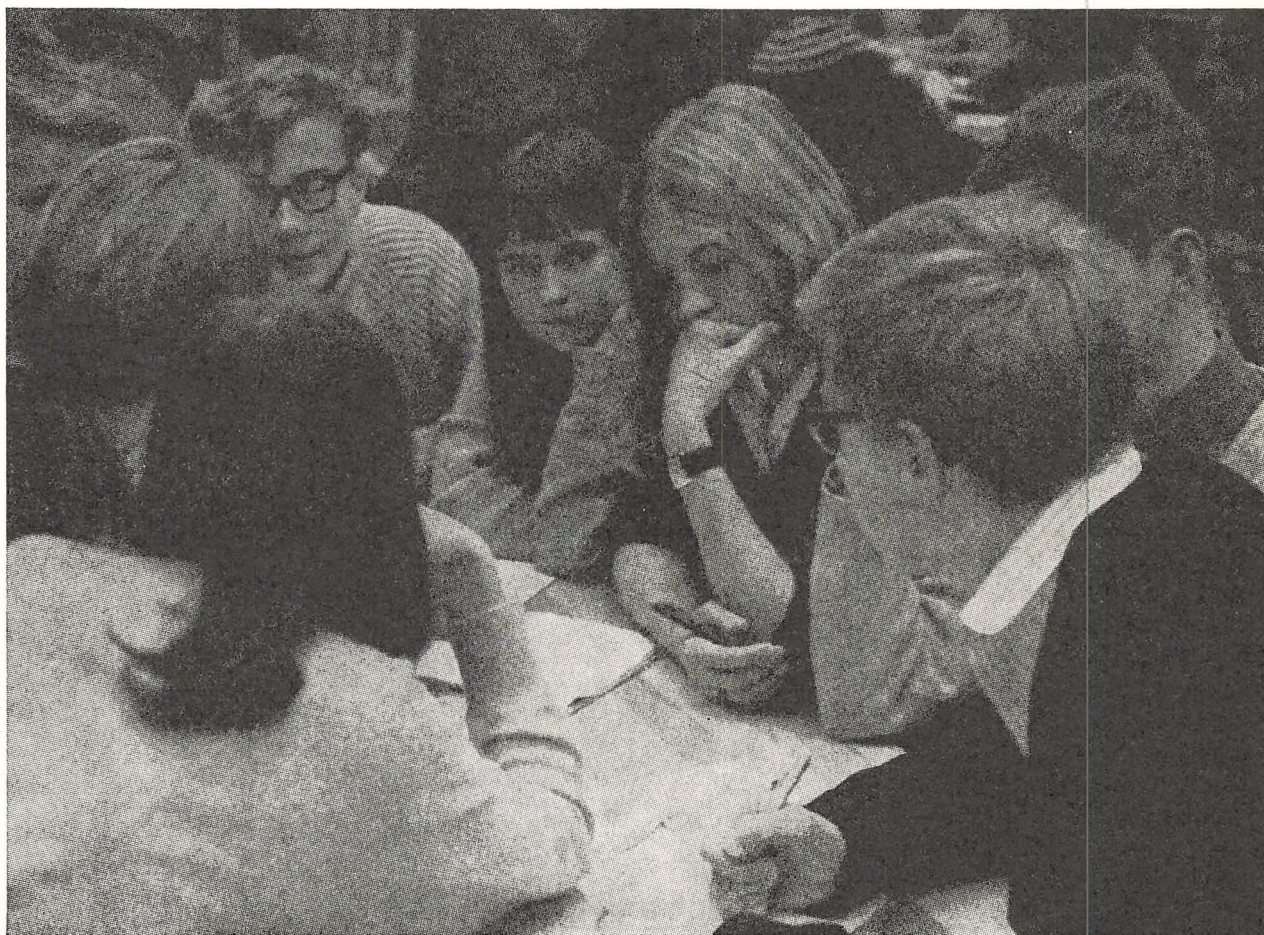

velse af gammeldags autoritet, eleverne skal have et ansvar at forvalte, lærerne skal ned fra katederet og tale på lige fod med eleverne – først da kan man gøre sig håb om at få et effektivt arbejdende elevråd.

Naturligvis kan voksne træffe bedre bestemmelser og gøre tingene med større overblik end børnene. Men formålet i en moderne skole skulle dog ikke gerne være kun at få tingene gjort; men at få dem gjort

på en sådan måde, at det giver det bedst mulige opdragelsesresultat.

Det vi ønsker, er ikke artigere børn, der pænt finder sig i hvad som helst lærere og autoriteter måtte finde på. Målet må være aktive, medlevende og kritisk vågne mennesker, der gennem den demokratiske omgangsform i skolen lærer at værdsætte demokratiet og dets institutioner også når de forlader skolen.

Egon Clausen.

SIDEN SIDST

Fra Torslunde-Ishøj centralskole er pr. 22.6.1967
udskrevet følgende elever:

Med realeksamen:	Fra 8. kl.:
Jette Christensen	Gunnar Andersen
Astrid Bohn Christoffer- sen	Annie Jacobsen Inge Jensen
Marianne Dyrholm	Lisbeth Jørgensen
Helle Freudendal	Jens Lassen
Lone Friis	Finn Nielsen
Jette Aagaard Jensen	Inga Nielsen
Gert Max Jørgensen	Vibeke Nielsen
Torben Jørgensen	Hanne Villumsen
Anne Kristiansen	Niels Christian Lauridsen
Jette Lydersen	Allan Nielsen
Flemming Nielsen	Max Nielsen
Vivi Pedersen	Gunnar Nilsson
Solvejg Petersen	Fra 7. kl.:
Søren Petersen	Boye Petersen
Kirsten Plaugmann	Mogens Sørensen
Jørn Rasmussen	
Ann-Merete Riddervold	
Birgitte Schneidelbach	
Marianne Teglbærder	
Fra 2. real:	
Geert Nielsen	

7 elever forventes at gå videre i gymnasiet, heraf 1
fra 2. real.

Traditionen tro var 1. – 2. og 3. klasserne d. 19.
juni på udflugt til Zoologisk Have og 6. klasserne
var fra d. 15. til den 20. juni på Bornholm med hr.
og fru Teglbærder, fru Malmø og undertegnede.

For de øvrige klassers verkommende havde man i
år – efter manges ønske – brudt traditionen med den
samlede udflugt og ladet hver enkelt klasse, i nogle
tilfælde et par parallelklasser, finde et egnet sted
til udflugt, og man gik her i høj grad ud fra, hvilke
historiske og geografiske emner, klasserne havde be-
skæftiget sig med i årets løb. 4. a og 4. c var således
på Frilandsmuseet, 4. b besøgte Forsøgscentret ved
Lejre, 5. a og b var i Danmarks Akvarium og Dyre-
haven. 7. a tog på Københavner-tur mens 7. b var på
Week-end tur til Holbæk-egnen. 1. real besøgte Natio-
nelmuseet og Glyptoteket, mens 2. og 3. real tog til
Teknisk Museum i Helsingør og Louisiana.

Om de årlige udflugter fremtidig vil blive arrange-
ret på lignende måde er endnu ikke afgjort, men det
er mit foreløbige indtryk, at der har været stor tilfreds-
hed blandt såvel lærere som elever med denne ord-
ning, og det vil vel i reglen være sådan, at interessen
for turen er større, når de enkelte klasser selv har væ-
ret medbestemmende om udflugtsmålet.

E. Ramløse.

VIGTIGT

Den 14.8. 1967 begynder skolegangen efter sommerferien, og klasserne skal møde på følgende tider:

Kl. 8.00: 5.c - 6.a - 6.b - 7.a - 7.b - 8. - 9. 1. real 2. real 3. real.

Kl. 10.50: 2.a - 2.b - 3.b - 4.a - 4.b - 5.a og 5.b.

De nye 1. klasser skal begynde skolegangen *tirsdag* d. 22.8. kl. 10.50.

Skolens kontortid: Kl.:
13.00–13.30: alle skoledage undtagen lørdag.
tlf. 99 13 70.

Telefon ved lærerværelset: 99 33 72.
Biblioteket er åbent for skoleelever: tirsdag, onsdag, torsdag, fredag 14,00–14,45.

BUSSERNES AFGANGSTIDER:

For *Torslundebørnene*, der skal møde:
Kl. 8.00 afgang kl. 7.29 fra Torslunde by
Kl. 8.55 afgang kl. 8.20 fra Torslunde by
Kl. 10.50 afgang kl. 10.43 fra Torslunde by
Kl. 12.00 afgang kl. 11.48 fra Torslunde by

For *Strandbørnene*, der skal møde:
Kl. 8.00 afgang kl. 7.46 fra Hovedvej 2
Kl. 8.55 afgang kl. 8.40 fra Hovedvej 2
Kl. 10.50 afgang kl. 10.27 fra Hovedvej 2
Kl. 12.00 afgang kl. 11.32 fra Hovedvej 2
Der må regnes med afgang fra *Solvej 3 min før* og fra „*bag Jægerkroen*“ 1 min før de her angivne tidspunkter.

