



# Danskernes Historie Online

Danske Slægtsforskeres Bibliotek

## Dette værk er downloadet fra Danskernes Historie Online

**Danskernes Historie Online** er Danmarks største digitaliseringsprojekt af litteratur inden for emner som personalhistorie, lokalhistorie og slægtsforskning. Biblioteket hører under den almennyttige forening Danske Slægtsforskere. Vi bevarer vores fælles kulturarv, digitaliserer den og stiller den til rådighed for alle interesserede.

### Støt Danskernes Historie Online - Bliv sponsor

Som sponsor i biblioteket opnår du en række fordele. Læs mere om fordele og sponsorat her: <https://slaegtsbibliotek.dk/sponsorat>

### Ophavsret

Biblioteket indeholder værker både med og uden ophavsret. For værker, som er omfattet af ophavsret, må PDF-filen kun benyttes til personligt brug.

### Links

Slægtsforskernes Bibliotek: <https://slaegtsbibliotek.dk>

Danske Slægtsforskere: <https://slaegt.dk>

# FRA HVIDE TIL HUNDEVAD

Et studium over slægterne

Hvide (1000-1300)

Juel og Krummedige (1300-1400)

Boye og Boysen (1400-1600)

Arnkiel (1500-1700)

Lauritzen (1650-1750)

Hundevad (1500-1900)

Forstudium 2

Per Andersen

**FRA HVIDE TIL HUNDEVAD****Et studium over slægterne Hvide (1000-1300)****Juel og Krummedige (1300-1400)****Boye og Boysen (1400-1600)****Arnkiel (1500-1700)****Lauritzen (1650-1750)****Hundevad (1500-1900)****Forstudium 2**

Af Per Andersen

Udgivet af:

Andersen Bogservice

Klingseyvej 28

2720 Vanløse

© Per Andersen, 1993

Alle oplysninger i dette hefte må anvendes  
i forbindelse med slægtsforskning af  
ikke-kommerciel karakter.

Layout: Per Andersen

Software: L<sup>A</sup>T<sub>E</sub>X

Tryk: Privat

ISBN 87-89018-18-4

# INDHOLD

Forord	5	3. Slægterne Juel og Krummedige	
1. Indledning	7	Ca. 1300-1400	41
Anvendte kilder	7	Historisk baggrund	41
Oversigt over slægterne	8	Krisen i landbruget og Den Sorte Død	42
Sønderjylland	10	Iversdatter Saltensee	43
Heftets opbygning	10	Peder Iversen Juel	45
Praktiske oplysninger	11	Mette Krummediges herkomst	47
2. Hvideslægten –		Erik Krummedige	49
frem til år 1300	13	Segemod Krummedige	50
Historisk baggrund	13	Thomas Pedersen Juel	51
Danmarkskortet	14	Slægtsdata	52
Hvideslægten	14	4. Slægten Boye/Boysen	
Skjalm Hvides herkomst	15	Ca. 1400-1600	55
Skjalm Hvide	17	Historisk baggrund	55
Asser Skjalmsøn Rig	20	Kong Hans spillede Kong Hans!	56
Esbern Snare	23	Reformationen	57
Blodbadet i Roskilde	23	Slægten Boye	58
Vendertogterne	24	Lorenz Boye	58
Rügen erobres	25	Den første lutherske præst i Sdr. Vilstrup	60
Esbern Snare og korstogene	29	Jørgen Lorentzen Boye	61
Absalon	30	Fra far til søn	63
Esbern Snares efterkommere	32	Fra præst til provst	64
Drabet på Erik Plovfening	32	Striden med Oldendorph	66
Den uheldige marsk	33	Det fatale løfte	66
Ebbe Skjalmsøns efterkommere	35	Jørgen Lorentzen Boyes efterkommere	67
Gyda Ebbesdatter	37	Jørgen Boysen	68
Slægtsdata	38	Philip Jacobsen Fabricius' herkomst	69
		Slægtsdata	71

**5. Slægten Arnkiel****Ca. 1500-1700 73**

Historisk baggrund 73  
 Frederik den 2. 74  
 Hertugdømmerne 75  
 Christian den 4. 75  
 København belejres 77  
 På vej mod enevælden 78  
 Sara Christensdatter og Troels Nissen 79  
 Troels Nissens herkomst 79  
 Toldsted 81  
 Arnkielslægtens udspring 83  
 Asmus Arnkiel 84  
 Christoffer Asmussen Arnkiel 87  
 Christoffers andet ægteskab 88  
 Ballademagerne fra Toldsted 89  
 Jørgen Christoffersen Arnkiel 91  
 Genopbygningen af Toldsted 92  
 Provst Troels Arnkiel 93  
 Kampen for konfirmationen 94  
 Slægtsgården Stubbumgård 96  
 Stubbum bliver delt 98  
 Arnkiel på Stubbumgård 99  
 Næste Arnkielgenerationer på Stubbum 100  
 Slægtsdata 101

**6. Slægten Lauritzen****Ca. 1650-1750 105**

Historisk baggrund 105  
 Arvefjenden Sverige 106  
 Den Store Nordiske Krig 106  
 Bønder og godsejere 107  
 Fra Stubbum til Agtrup 109  
 Protest mod skatterne 111  
 Lauritz Nissen 113  
 Den upopulære amtsforvalter 113  
 Endnu en sognefoged i Agtrup 114  
 Elsa Hansdatters herkomst 115  
 Hans Jacobsen 116  
 Slægtsdata 118

**7. Slægten Hundevad****Ca. 1500-1900 121**

Historisk baggrund 121  
 Reformen i landbruget 122  
 Slesvig-Holsten 123  
 Efterkrigsår og stænderforsamlinger 124  
 Grundloven 125  
 Kampen om Slesvig 126  
 Slægten Hundevad 128  
 De første generationer på Hundevad 128  
 Fra Vonsbæk til Ørby 131  
 Hundevadslægten på Gård nr. 10  
 i Binderup 132  
 Jørgen Olufsen 133  
 Gården Hundevads skæbne 134  
 Slesvigsk Forening 136  
 Hundevad i København 137  
 Andre grene af Hundevadslægten 138  
 Hundevad i dag 140  
 Afslutning 141  
 Slægtsdata 142

**Appendiks A:**

**Slægtslinien fra Gorm den Gamle til  
 Inger Elisabeth Roos gennem 33 ge-  
 nerationer 147**

**Appendiks B:**

**Kildegennemgang 149**

**Appendiks C:**

**Korrektioner og tilføjelser til Forstu-  
 dium 1 159**

## FORORD

Når jeg fortæller folk, at jeg dyrker slægts-historie, har jeg nogle gange stødt på be-mærkningen, “*nå, så nedstammer du vel fra Gorm den Gamle*”. På grund af det store arbejde som slægtsforskeren Ole Hen-rik Toftegaard har udført og stillet til rå-dighed for mig, så kan jeg nu med nogen ret besvare spørgsmålet med et “Ja”!

Gennem materiale fra Ole Henrik Tofte-gaard og andre slægtsforskere er det mu-ligt at føre en (faktisk flere) slægtslinier til-bage fra vores gren af Hundevadslægten til Skjalm Hvide fra den berømte sjællandske Hvideslægt. Desuden kan man via Skjalm Hvides svigerdatter, Inge Eriksdatter, føre en slægtslinie tilbage til den danske kongeslægt i middelalderen – og altså i sidste ende tilbage til Gorm den Gamle.

Nu er det ikke alle af de mange slægtsled, der er lige sikre, specielt når man kommer tilbage i middelalderen. Men det gælder i øvrigt næsten al slægtsforskning fra mid-delalderen. Alligevel skal der her gøres op-mærksom på, at mens nogle af slægtskabs-forholdene er sandsynliggjorte, har det ikke altid været muligt at finde endegyldige be-viser for deres absolutte korrekthed.

I øvrigt må Gorm den Gamle antages at have en meget stor efterslægt i Danmark,

og det er derfor på ingen måde enestående at være en efterkommer af ham. Men det er ikke desto mindre spændende, når man kan følge slægtslinien gennem mange gene-rationer.

Det er målet med denne beskrivelse at give et rids af den omtalte slægtslinie fra Skjalm Hvide frem til vores gren af Hun-devadslægten. Slægtslinien fører os igen-nem en række spændende slægter, der om-fatter både adel, præster, provster, bøn-der, borgere, toldere, sognefogder og me-get mere. Sågar en kongemorder findes der blandt anerne.

Dette hefte er “Forstudium nummer 2” i en serie af slægtsstudier, som jeg arbej-der med. “Forstudium nummer 1” udkom i 1992, og det indeholdt de kendte aner og hele efterslægten til mine fire bedsteforæl-dre: Jørgen Andersen Sørensen, Inger Eli-sabeth Roos, Kristian Jensen og Elise Ma-rie Jagd. Bagerst i dette hefte i Appendiks C findes en række korrektioner og supple-rende oplysninger vedrørende “Forstudium nummer 1”.

Det er mit håb med tiden at kunne ud-give en samlet slægtsbog med udgangs-punkt i de fire aner nævnt ovenfor. For-studierne er tænkt som foreløbige “bidder”

af denne slægtsbog. Samtidig betyder formen, at resultaterne af slægtsarbejdet kan formidles til interesserede på et tidligt tidspunkt.

I øjeblikket er planen at udgive flere "forstudier", og de kommende hefter vil sandsynligvis fokusere på slægterne Jagd (planlagt til hefte nummer 3), Roos og Hundevad. Sidstnævnte slægt er ganske vist behandlet i dette hefte, men det er planen at udarbejde en mere udførlig og komplet oversigt over slægten.

Alle kommentarer, korrektioner og supplerende oplysninger til stoffet i dette hefte er særdeles velkomne.

Til sidst en meget stor tak til Ole Henrik Toftegaard, som har stillet store dele af materialet til rådighed for mig, og som har hjulpet mig undervejs i projektet. Der skal også lyde en tak til Erik Christensen for hans hjælp med Arnkielslægten.

*Per Andersen  
Vanløse, November 1993*

## 1

## INDLEDNING

I september 1992 ringede telefonen. Det var slægtsforskeren Ole Henrik Toftegaard, der var interesseret i at høre om den Hundevadslægt, som jeg havde efterlyst i "Hvem Forsker Hvad". Dette årlige hefte er i øvrigt en ganske glimrende guide til at finde slægtsforskere med samme område som en selv, og den kan varmt anbefales.

Vi fandt hurtigt ud af, at Ole Henrik Toftegaard sad inde med et omfattende materiale om præcis de Hundevad'er, som jeg arbejdede med. Ja, faktisk kunne han levere en stor aneoversigt for en af mine aner og dermed føre anelinien tilbage til stormanden Skjalm Hvide født omkring 1040.

Jeg var målløs! Efter kun et par års arbejde med slægtshistorie var jeg godt klar over, at en sådan hjælp var uvurderlig og enestående. Det varede længe, inden jeg kom ned på jorden igen. Og med udgangspunkt i en omfattende aneoversigt fra Ole Henrik Toftegaard kunne jeg nu begynde det omfattende arbejde med at beskrive visse af slægterne nærmere – det arbejde, der foreløbigt har resulteret i dette hefte.

### Anvendte kilder

Hovedkilden til dette hefte er en udskrift af relevante dele af den slægtsdatabase, som

Ole Henrik Toftegaard har opbygget igennem mange år. Foruden Toftegaards eget arkiv- og primærforskning er disse oplysninger bl.a. baseret på slægtsforskning udført af Carl Langholz, Bodil Clausen med flere.

Mit eget bidrag har i al væsentlighed bestået i at finde supplerende oplysninger om de personer, som findes blandt anerne. Kun enkelte steder har jeg været i stand til/har det været nødvendigt at udvide selve slægtstræet ud over, hvad der blev leveret fra den primære kilde. De supplerende oplysninger er stort set blevet fundet gennem anvendelse af offentliggjorte kilder, mens jeg ikke har udført direkte arkivarbejde. Specielt den genealogiske samling ved Frederiksberg Bibliotek har været en god kilde for mig i arbejdet med at "komme kød på" anerne.

Jeg ønsker ikke at lægge skjul på, at jeg ikke er historiker. Ja, jeg er endda forholdsvis ny med hensyn til slægtsarbejde. Dette er dog ikke grunden til, at heftet ikke er forsynet med noter. Udeladelsen af noter er et bevist valg fra min side under hensyntagen til det forhold, at heftet primært er udarbejdet til familien. Samtidig er det afgørende, at jeg ikke har forsket i primære



kilder, hvorfor jeg i princippet ikke har tilføjet nyt til den eksisterende litteratur.

Til gengæld for et noteapparat er der i et appendiks gjort rede for alle de anvendte kilder. Der er også givet en kort beskrivelse og vurdering af kilderne, hvilket forhåbentlig vil tilfredsstille de slægtsforskere, der ønsker at arbejde videre med heftets oplysninger.

### Oversigt over slægterne

Med en så omfattende slægtslinie, som der er tale om i dette hefte, kan det godt være svært at holde styr på alle personerne. Derfor er der her en oversigt over de slægter, som er beskrevet, og deres sammenhæng.

**Hvideslægten:** Udgangspunktet for Hvideslægten var Skjalm Hvide, idet oplysningerne om hans herkomst er meget sparsomme og usikre. Skjalm Hvide blev født omkring 1040, og han blev stamfaderen til den berømte Hvideslægt på Sjælland. To uafhængige slægtslinier fører fra Skjalm Hvide frem til Juelslægten. Den ene er via Skjalm Hvides søn, Asser Rig, og dennes søn, den navnkundige Esbern Snare. En af efterkommerne efter Esbern Snare var Cæcilia Lagesdatter (født ca. 1230).

Den anden slægtslinie går fra Skjalm Hvide og via hans anden søn Ebbe Skjalmsøn frem til Iver Tagesen Saltensee (født ca. 1220). Iver Tagesen Saltensee blev gift med ovennævnte Cæcilia Lagesdatter, og en af deres efterkommere blev gift ind i den sønderjyske adelsslægt Juel.

**Juelslægten:** Blandt vores aner i Juelslægten finder vi Peder Iversen Juel, der var borgmester i Flensborg i 1300-tallet. Et af hans børnebørn blev gift med Boye Jensen, der blev stamfaderen for den sønderjyske Boyeslægt.

**Boyeslægten:** Boyeslægten kom til at omfatte flere præster i Sønderjylland, her-

under den første lutherske præst i Sdr. Vilstrup uden for Haderslev. To af de øvrige aner, Jørgen Lorentzen Boye (født ca. 1515) og hans søn, Jørgen Boysen (født ca. 1558), blev begge provster i Haderslev herred. En – eller muligvis to – efterkommere efter provst Jørgen Lorentzen Boye blev begge gift ind i en anden berømt slægt i Sønderjylland, tolderslægten Arnkiel.

**Arnkieslægten:** Woldborg Troelsdatter, en efterkommer af Boyeslægten, blev i 1624 gift med Jørgen Christoffersen Arnkiel fra Toldsted. Arnkieslægten havde da allerede i generationer været toldere i Toldsted ved hærvejen lidt vest for Åbenrå. En af deres sønner, Rasmus Jørgensen Arnkiel, blev gift med en anden mulig efterkommer efter Boyeslægten, Anne Iversdatter. Rasmus Jørgensen Arnkiel og Anne Iversdatter endte på gården Stubbumgård i Aller ved Haderslev. De fik en datter, der i 1691 blev gift med sognefoged Nis Lauritzen fra Agtrup ved Kolding.

**Lauritzenslægten:** Egentlig er det forkert her at tale om en Lauritzenslægt, idet der var tale om skiftende navne mellem Nis Lauritzen og Lauritz Nissen. De var i flere generationer sognefogder i Agtrup ved Kolding. En efterkommer af disse sognefogder blev i 1782 gift med gårdejer Jørgen Olufsen fra Binderup ved Kolding.

**Hundevadslægten:** Ovennævnte Jørgen Olufsen var på sin mormoders side efterkommer af Hundevadslægten på Annexgården i Ørby ved Haderslev. Denne gren af Hundevadslægten var en sidegren til den Hundevadslægt, der i mange generationer fra 1500-tallet og til 1909 var ejere af gården Hundevad i Vonsbæk øst for Haderslev. Da Jørgen Olufsen skulle vælge fast slægtsnavn til sine børn, valgte han derfor Hundevad. Hans søn, Hans Jørgensen

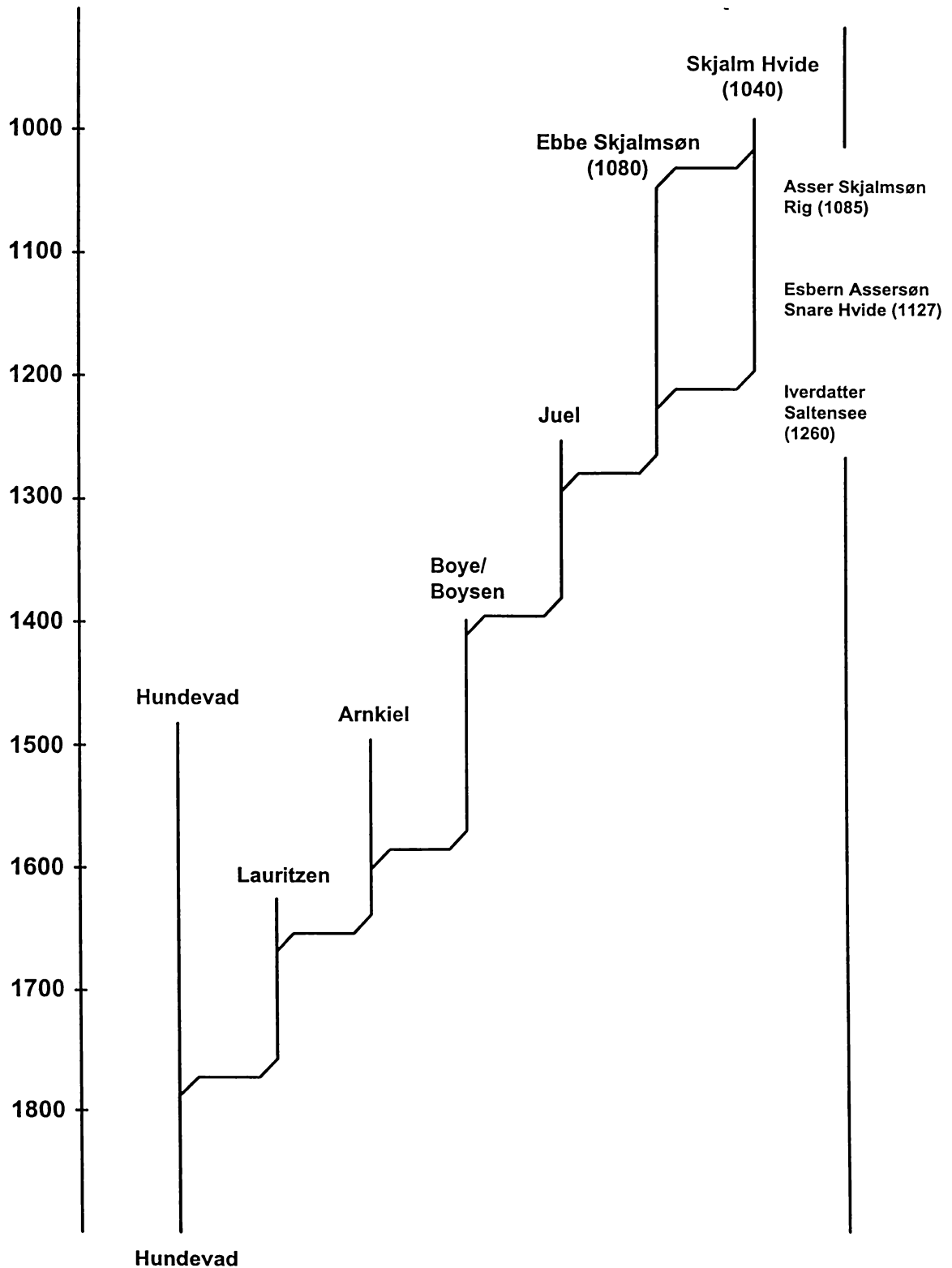

Oversigt over slægterne behandlet i dette hefte. Grafik: Lene Holm.

Hundevad, blev gårdejer i Dalby. Hans Jørgensen Hundevads oldebarn var Inger Elisabeth Roos – min farmoder.

## Sønderjylland

En stor del af disse slægters historie foregår i Sønderjylland. Det er derfor væsentlig at gøre sig klart, at denne landsdel gennem mange århundreder levede i et skiftende og specielt forhold til Danmark.

Fra gammel tid fandtes der mellem Danmark og det, der siden skulle blive til Tyskland, to hertugdømmer: Holsten og Slesvig. Slesvig var oprindeligt afgrænset mod syd af floden Ejderen og den nordlige grænse gik langs Kongeåen og lige syd for Kolding ved Kolding Å.

Kongeriget Danmark strakte sig derfor kun til lige syd for Kolding, mens hertugdømmerne officielt ikke var en del af kongeriget. I stedet blev hertugdømmerne regeret af skiftende hertuger. Holsten var et tysk len, mens Slesvig var et dansk len. Det vil sige, at Slesvigs jord som sådan tilhørte den danske krone.

Igennem mange århundreder var Slesvig splittet imellem ønsket om selvstændighed og tilhørsforholdet til kongeriget. Dette forhold blev ikke mindre kompliceret af, at den danske konge til tider også var hertug over hele eller dele af Slesvig. Selv om der var tale om samme person, spillede kongen altså en dobbeltrolle; dels var han konge over kongeriget, og dels var han som privatperson samtidig hertug over hertugdømmet Slesvig.

Det specielle forhold for Slesvig gav sig også udtryk i mange forskelligheder imellem praksis her og i kongeriget. Man kan altså ikke altid gå ud fra, at et bestemt forhold eller en praksis i kongeriget umiddelbart kan overføres til Slesvig.

I løbet af den nationale vækkelse i 1700- og 1800-tallet blev Slesvig et brændpunkt for den voksende nationalfølelse. Mens befolkningen i Slesvig var splittet imellem tysk og dansk, betragtede danskerne i kon-

geriget i stigende grad Slesvig som en retmæssig del af Danmark.

Konflikten om Slesvig blev endelig udløst med enevældens afskaffelse i 1848. De dansksindede ønskede, at den nye forfatning også skulle gælde for Slesvig, mens de tysksindede ønskede tættere bånd med det Tyske Forbund. De tysksindede i Slesvig besatte derfor Rendsborg. Det resulterede i en borgerkrig, hvor Danmark i flere forsøg forsøgte at generobre Slesvig. Først tredje gang – gennem slaget ved Isted – lykkedes det for danskerne at få overtaget.

Efter flere års tovtrækkeri besluttede Danmark så endelig i 1863 at indlemme Slesvig helt i Kongeriget. Det var en provokation mod tyskerne, men Danmark troede, at man i en konflikt ville få hjælp af bl.a. Sverige og Norge. Sådan kom det ikke til at gå. Bismarck erobrede Slesvig og rykkede ind i Danmark, mens danskerne stod alene i krigen mod Tyskland. Det afgørende nederlag til Tyskland kom ved Dybbøl i 1864.

Resultatet var, at hele Slesvig måtte afstås til Tyskland. Dog blev otte sogne syd for Kolding del i en byttehandel og indlemmet i kongeriget (Stenderup, Sønder Bjert, Vejstrup, Dalby, Hejls, Vonsild, Taps og Ødis). Først efter afstemningen i 1920 blev den nordlige del af Slesvig – nu kaldet Sønderjylland – igen en del af Danmark.

## Heftets opbygning

Kernen i dette hefte er seks kapitler om de beskrevne slægter. For at give læseren en baggrund for de enkelte slægter er hvert kapitel indledt med en historisk oversigt over perioden. Det er altid svært at koncentrere århundreders historie til et par sider. Ved udvælgelsen er der derfor bl.a. lagt vægt på forhold, der relaterer sig til de beskrevne slægter.

I hvert kapitel findes der en eller flere anetavler over de aner, der beskrives i kapitlet. Mere detaljerede oplysninger om personerne, inkl. oversigt over deres kendte børn, kan findes sidst i hvert kapitel under overskriften "Slægtsdata".

Sidst i heftet findes der 3 appendikser, der bl.a. giver en oversigt over hele slægtslinien samt en komplet kildefortegnelse.

### Praktiske oplysninger

Eftersom personers stavemåde kan variere meget fra kilde til kilde, kan der være tilfælde, hvor stavemåden ikke er konsistent i dette hefte. Fx kan "Lage" også skrives "Lave" og "Nis" kan være det samme som "Niels", og dermed kan også "Nissen" og "Nielsen" være det samme.

Alle personer har et entydigt slægtsnummer. Det er nødvendigt, fordi der ofte forekommer navnesammenfald.

Med hensyn til anerne er disse nummereret med udgangspunktet, at probanten (undertegnede) har nummer 1, mine forældre nr. 2 og 3, mine bedsteforældre fra nummer 4 til 7 osv. Hvis en ane har nummer "n", vil forældrene derfor altid have numrene  $2 \cdot n$  (faderen) og  $2 \cdot n + 1$  (moderen).

Børnene til et aneægtepar (fx nummer 4 og 5) får tilknyttet et fortløbende bogstav, der som hovedregel sættes efter faderens nummer. Børnene til ægteparret nummer 4 og 5 vil derfor være 4/a, 4/b, 4/c osv. (med undtagelse af det barn, der indgår som ane, og som derfor tildeles det sædvanlige anenummer).

Ægtefæller, der giftes ind i slægten og som ikke er aner, får påhængt et X, Y, Z osv. til ægtefællens nummer.

De i heftet anvendte symboler er:

- \* : Født
- ⊗ : Døbt
- ~ : Viet
- ⊞ : Skilt
- † : Død
- [...] : Ubekræftet eller omtrentlig oplysning

## 2

HVIDESLÆGTEN –  
FREM TIL ÅR 1300**Historisk baggrund**

År 1000 markerede overgangen fra forhistorisk tid til historisk tid; fra Vikingetid til Middelalderen. Har man sat årstal på dette skel, har det i reglen været 1050, omend der klart var tale om en flydende overgang.

Forud for middelalderen havde vikingerne togtet været en dominerende del af det historiske billede, men fra midten af 1000-tallet var deres tid stort set forbi. Beboerne langs Vesteuropas kyster havde lært at forsvare sig, og i England var kongemagten nu så stærk, at den kunne holde danskerne og nordmændene stangen.

Men vikingetogterne var ikke kun af krigersk art, de var også med til at udbygge samhandlen med udlandet og medførte en væsentlig kulturel påvirkning.

Fra indgangen til 1000-tallet begyndte kirken at få rigtig fodfæste i Danmark. Tidligere havde Danmark haft det særpræg, at det aldrig havde været en romersk provins. Selv om der havde været forbindelser med Romerriget, havde den kulturelle indflydelse været lav. Først med udbredelsen af kristendommen fik Danmark en romansk-europæisk kultur. Den stabilisering af Danmark, som tog fart efter 1050, forudsatte netop romerkirkens samfundsmode.

Inden middelalderen havde den væsentligste magt ligget hos bønderne i landsbyerne, der samledes til bystævner for at ordne deres anliggender. Især storbønderne, der ejede megen jord, havde afgørende indflydelse. Spørgsmål, der ikke kunne afgøres af landsbyen, blev henlagt til herredstinget eller landstingene, hvor storbønderne også residerede. En af tingenes opgaver var at udpege de skiftende konger – for der var endnu ingen fast arverækkefølge.

Med den kulturelle påvirkning fulgte et opsving, der førte til nye former for indretning og regulering af samfundet. Administrativ inddeling og apparat, møntvæsen, skat og told, ledingsvæsen osv. var vikingetidens vigtige følger på linie med de teknologiske fremskridt: Skibe, møller og redskaber.

Fra Svend Estridsens tid (fra år 1047 til 1076) tog udviklingen rigtig fart. Både kongen og kirken forsøgte at få større indflydelse, og på en måde var begge disse magter lige nye i samfundet. De havde begge svært ved at finde deres pladser. På nogle tidspunkter samarbejdede konge og kirken, mens de på andre tidspunkter var i bitter strid med hinanden.

## Danmarkskortet

En samtidig kilde, Adam af Bremen, beskrev Danmarks geografi i sit værk om de hamburgske ærkebisper. *“Danernes land er næsten helt og holdent udstykket i øer”*, startede Adam af Bremen. Dog beskrev han Jylland som en del, der *“strækker sig på den lange led imod nord fra Ejderen”*.

På den tid var Danmarkskortet anderledes ved, at der var meget mere vand. Ikke alene var der flere søer og sunde end i dag, men fjordene skar sig også længere end i landet. I Jylland beskrev Adam af Bremen *“dybe skove og manglende afgrøde”*, hvilket vidner om, at de helt store skovrydninger endnu ikke var begyndt.

Omkring år 1050 var befolkningstallet i Danmark noget over 500.000. Igennem de følgende 200 år voksede befolkningen kraftigt, ikke kun i Danmark, men i hele Europa. Omkring 1250 var befolkningstallet vokset til ca. 1 million i Danmark. Dette betød ikke alene et befolkningspres, men førte også til nytænkning og forbedringer på alle områder. Især inden for landbruget blev der i stigende grad sat spørgsmålstegn ved nedarvede institutioner og traditioner.

Også efter vikingetiden spillede vandvejene en langt større rolle end i dag. Vikingetogterne blev nu afløst af togter, der først og fremmest koncentrerede sig om Østersøen. Da det danske rige i begyndelsen af 1200-tallet var på sit højeste, inkluderede det blandt andet Skåne, Halland, Blekinge, Nordalbingien (Tyskland nord for Elben), Venden, Rügen, Pommern og længst mod øst Estland. Mange af disse besiddelser måtte dog afgives i 1225.

Vores slægtshistorie tager udgangspunkt i denne periode fra 1050, hvor Danmark bevægede sig fra Vikingetid ind i en middelalder, der blev præget af kirken, konger og ændrede kulturelle mønstre.

## Hvideslægten

Startende i 1000-tallet tegnede der sig en gruppe af sjællandske stormænd, der af ef-

tertiden er blevet betegnet Hvideslægten. Der var dog snarere tale om et parti af høvdinge, som blev knyttet sammen af forskellige slægtskabsbånd.

Hvideslægten kom til at få en væsentlig indflydelse på Danmarkshistorien. Ganske vist var slægten selv ikke en del af kongeslægten i Danmark, men gennem Hvideslægtens opforstring af to kongesønner samt ægteskaber blev der knyttet et tæt bånd mellem Hvideslægten og den danske kongeslægt. Specielt havde Hviderne et nært forhold til kong Svend Estridsen, hans søn Erik Ejegod og hans del af kongerækken.

Denne aktive støtte til Erik Ejegod og hans efterkommere var med til at sikre, at kongemagten igennem store dele af 1100-tallet var i hænderne på Erik Ejegods linie af kongefamilien.

Hvideslægten var stærkt engageret i indførelsen af kristendommen i Danmark. Selve navnet “Hvide”, der første gang tilskrives Skjalm Hvide, var vidnesbyrd om Skjalms renhed. Det vil sige hans fromhed. Slægten kom igennem flere århundreder til at bidrage med mindst 10 bisper og herunder 5 ærkebisper, bl.a. den navnkundige Absalon. Det var også Hvideslægten, der indførte byggeri af kirker med teglsten i Danmark.

Foruden den gejstlige indflydelse, talte slægten også en række høvdinge og verdslige stormænd – mindst 17. På kvindesiden blev to fra Hvideslægten gift med svenske konger, og et barnebarn til den danske konge Knud den Hellige blev gift ind i slægten. Hvideslægten har således været fremtrædende, men L.F. la Cour skrev dog i 1927, at *“som der i enhver Slægt som Regel er nogle sorte Faar, har der ogsaa i denne Slægt været Mænd og Kvinder, som ikke gjorde Slægten Ære”*. La Cour kom dog ikke nærmere ind på bestemte personer.

På trods af den store indflydelse er Hvideslægten ikke særlig godt beskrevet som slægt. De vigtigste kilder til oplysninger om slægten er Saxos navnkundige krønike om Danmark samt bogen “Cum Gratia

et Privilegio Serenissimæ Regia Majestatis”, der udkom i 1589. I sidstnævnte bog beskrev sognepræsten ved Roskilde Domkirke, Morten Pedersøn, biskop Absalon og Esbern Snares herkomst og efterkommere (altså Hvideslægten).

Enkelte personer fra slægten findes mere indgående beskrevet i litteraturen, specielt Absalon og Anders Sunesøn, der ligesom Absalon endte som ærkebiskop. Hos Saxo er det specielt Absalon og Esbern Snare, der beskrives.

Skjalm Hvide blev en af stamfædrene til en række betydningsfulde slægter i Danmark. Her skal blot nævnes slægter som Gralen, Litle, Marsvin, Brahe og Bang. Sidstnævnte førte til, at forfatteren Herman Bang var overbevist om sin nedstamning fra Hvideslægten, ligesom N.F.S. Grundtvig gennem sin mor, Cathrine Marie Bang, også mente at nedstamme fra Hviderne.

Slægtsforskeren Carl Langholz har dog i et arbejde fra 1948 stillet spørgsmålstegn ved disse slægtskabsforhold. På reformationstiden var der flere Bangslægter på Fyn, herunder den gren, som Grundtvig og Herman Bang nedstammede fra. Disse kunne ifølge Langholz ikke sættes i forbindelse med Skjalm Hvides slægt.

Under alle omstændigheder fik Hvideslægten et stort antal efterkommere, og et betydeligt antal mennesker i Danmark kan sikkert føre slægtslinier tilbage til denne slægt. Vi – som efterkommere af Hundevad – er derfor på ingen måde enestående. Det specielle er blot, at en slægtslinie (ja, faktisk flere slægtslinier) har kunnet konkretiseres tilbage til Hvideslægten.

### Skjalm Hvides Herkomst

Normalt regnes Skjalm Hvide for Hvideslægtens stamfader, idet det er vanskeligt at komme længere tilbage i slægten. I 1589 skrev Morten Pedersøn som nævnt om Hvideslægten. Han kom i den forbindelse også ind på Skjalm Hvides herkomst, men oplysningerne må betragtes som mere end tvivlsomme.

Men lad os alligevel dvæle et øjeblik ved sagnene om Skjalm Hvides herkomst.

Morten Pedersøn skrev om Hvideslægten, at *“den første mand af denne slægt finder vi at være Hr. Slau, en dansk hedning, meget ypperlig. Denne ypperlige danske hedning og herre byggede Slagsby, Slagsbo og Slagslille ved Sorø Kloster. Fra ham har mange byer, steder og skove i Danmark sine navne, især på Sjælland. Han ligger begravet i en høj ved sin by Slagsby, der nu hedder Slagelse”*.

Slau havde angiveligt to sønner, Toke og Outhe (eller Autho). Toke, Skjalm Hvides far, tjente hos Harald Blåtand og blev den første kristne mand i Danmark af Hvideslægten. Han må have levet sidst i 900-tallet og i første halvdel af 1000-tallet.

Det er om denne Toke, at Saxo beretter det kendte sagn om æblet og pileskydningen. En dag, hvor Toke havde fået lidt for meget at drikke, skulle han prale med, hvor god han var til bueskydning. Han hævdede, at han på lang afstand kunne ramme et lille æble, der var placeret øverst på en stok – og det endda med den første pil.

Da Harald Blåtand hørte dette, gav han ordre til, at forsøget skulle gennemføres. Som straf for sit praleri skulle æblet dog ikke placeres på en stok, men derimod på hovedet af Tokes egen søn. Og hvis Toke ikke kunne ramme æblet med den første pil, skulle han bøde med sit eget liv.

Toke måtte derfor stille drengen op – med ryggen til for at han ikke skulle blive bange. Drengen fik ordre til at stå helt stille og holde ørene stive. Derefter tog Toke tre pile i sit kogger og lagde an med den første, som han heldigvis ramte æblet med.

Harald Blåtand spurgte Toke, hvorfor han havde taget tre pile, når han nu kun havde ét forsøg. Toke svarede, at det var for at tage hævn over kongen, hvis den første pil ikke havde ramt. Han havde altså ikke i sinde at lade kongens eksperiment gå ud over sit eget liv.

Tilsyneladende havde Toke ikke lært ret meget af denne hændelse. Kort tid efter

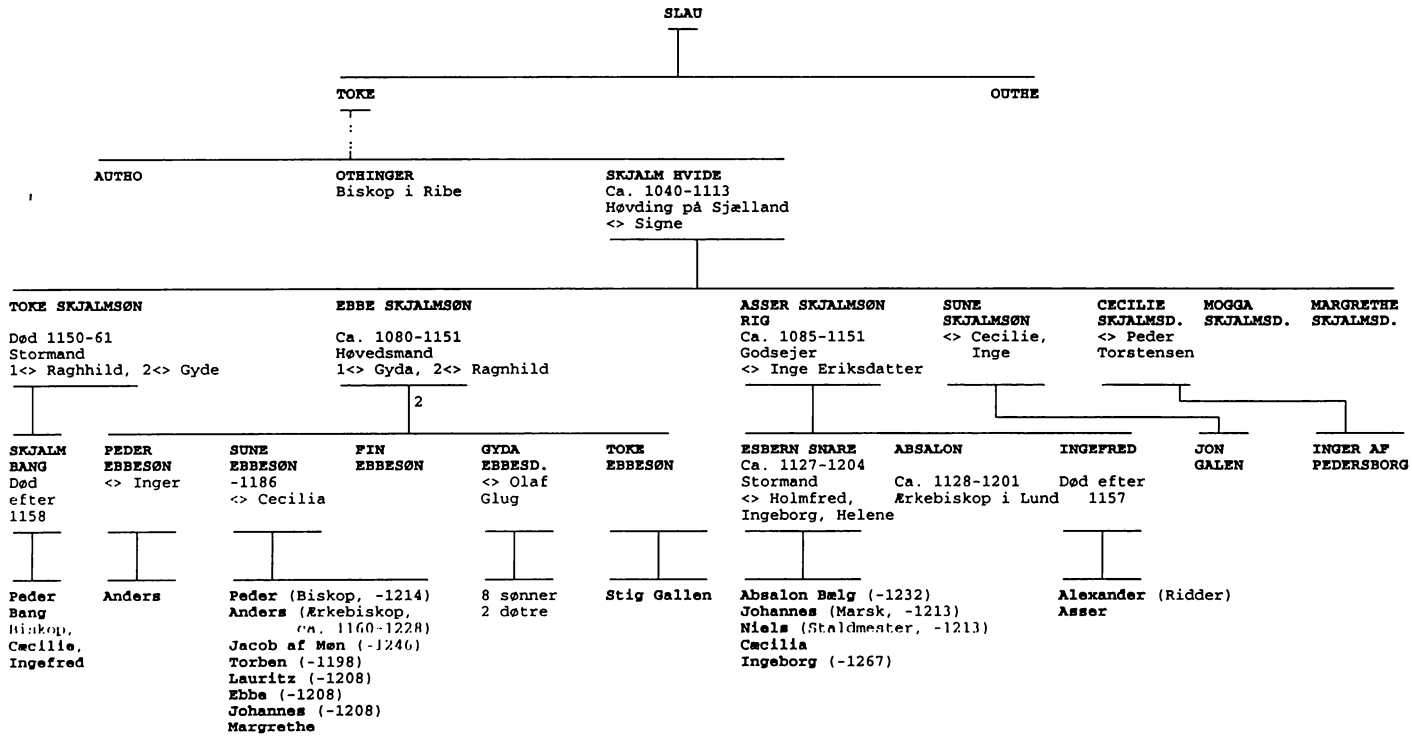



fortalte Harald Blåtand, hvor god han var til at løbe på ski. Toke, der ikke ville stå tilbage for nogen, pralede nu med, at han da løb meget bedre på ski end kongen. Harald gav ham da ordre til at løbe på ski ned ad Kullen. Det blev en halsbrækkende skitur, som Toke kun med nød og næppe overlevede.

Nu var det dog blevet Toke for meget, og han forlod kongens tjeneste. I år 985 fik Toke så endelig hævn over Harald Blåtand. Ifølge Saxo blev Harald Blåtand dræbt af en pil afskudt af Toke, der havde følt sig uretfærdigt behandlet af kongen. Harald Blåtands søn, Svend Tveskæg, overtog nu tronen i Danmark.

Ifølge Morten Pedersøn fik Toke tre sønner: Auden, Othinger og Skjalm Hvide.

Auden blev dræbt af vendiske eller slaviske sørøvere på en sejlads fra Sjælland til Falster, idet han hellere ville lade sig dræbe end at blive taget til fange.

Othinger var biskop i Ribe, og blev dermed den første biskop i Hvideslægten.

Som nævnt er det tvivlsomt, om den nævnte Toke virkelig var far til Skjalm Hvide. Hvis sagnet om Toke er rigtigt, må han være født senest omkring år 960. Han må da have været omkring 80 år i 1040, hvor Skjalm Hvide menes født!

En mulighed kunne være, at der mangler et slægtsled mellem Toke og Skjalm Hvide, men der er også andre dunkle punkter i Morten Pedersøns beretning. At en mand med navnet "Slau" skulle have grundlagt Slagelse passer dårligt med, at navnet Slagelse kan føres meget længere tilbage i tiden end Slaus levetid, ligesom mandnavnet Slau ellers ikke optræder på den tid.

Konklusionen må derfor være, at vi stadig ikke rigtig ved noget med sikkerhed om Skjalm Hvides herkomst.

### Skjalm Hvide

Skjalm Hvide blev født omkring år 1040, og i sin ungdom tjente han kongen Svend Estridsen. Som 22-årig deltog han således sammen med Svend Estridsen i slaget

ved Niså ud fra Hallands kyst, hvor kongen led et nederlag i et søslag med den norske konge Harald Hårderåde. Ved denne lejlighed blev Skjalm Hvide såret og taget til fange.

Skjalm Hvide var høvedsmand over Sjælland, og han blev beskrevet som en mand med et specielt fromt rygte hos alle folk. Han blev gift med Signe, men om hende findes ingen oplysninger. Hun fødte ham dog 4 sønner og 3 døtre.

Hvidernes slægtsgård lå ved Fjenneslev Kirke, vest for Sorø på Sjælland. Her levede Skjalm sammen med sin kone Signe og deres børn. Formodentlig var det Skjalm Hvide, der opførte den oprindelige gårdkirke af træ lige ved gården. I dag er der kun få spor tilbage af gården nord for kirken, hvor Hviderne boede, men man har dog fundet et fundament af kampesten, der tilsyneladende har båret en enkelt stenbygning, mens resten af gården må have været af træ. I dag har man markeret omridset af dette stenfundament og rejst en mindesten over Hvideslægten på stedet, hvor gården har ligget.

Omkring 1080, i en alder af ca. 40 år, fik Skjalm Hvide sønnen Ebbe Skjalmsøn, og fem år senere, ca. 1085, blev sønnen Asser Skjalmsøn, også kaldet Rig, født. Begge vil blive beskrevet nærmere efterfølgende.

Derudover fik Skjalm Hvide sønnerne Toke og Sune samt døtrene Cecilia af Pedersborg, Magda og Margrethe. De to sidstnævnte endte deres dage som nonner ved Klosteret i Roskilde.

Sønnen Toke ejede det meste af Jorlunde ved Slangerup og blev far til Skjalm Bang, der muligvis er stamfader for en af Bangslægterne. Toke Skjalmsøn døde mellem 1150 og 1161, og han overlod sine hovedbesiddelser og 16 mark guld til Sorø Klosters opførelse.

Foruden sønnen Skjalm Bang blev Toke også far til Stig Tokesen, der bl.a. var gift med Knud Lavards datter, Margrethe. Stig Tokesen menes at være stamfader til de såkaldte jyske Hvider, en anden fremtræ-



*Nord for Fjenneslev Kirke, hvor Hvidernes gård lå, er der rejst en mindesten med indskriften "til minde om Asger Ryg, Absalon og Esberns fader, rejstes denne sten, hvor gamle mure vidne om, at Hvidernes gård har stået". I jorden er der fundet et enkelt fundament fra gården, der i dag er markeret med sten. (Foto: Per Andersen)*

dende Hvideslægt. Han faldt på Svend Grathes side i slaget ved Viborg 1151.

Skjalm Hvides anden søn, Sune, blev stamfader for Gralenslægten.

Datteren Cecilia blev gift med Peder Torstensen, som i 1100-tallet byggede en borg på en bakketop ved Sorø, hvorfor borgen fik navnet Pedersborg. Borgen lå på den bakketop i Pedersborg, hvor i dag Pedersborg kirke ligger.

Efter en periode med stor hungersnød under kong Oluf – derfor kaldet Oluf Hunger – blev Olufs storebror, Erik Ejegod, konge i 1095. Der kendes kun lidt om hans kongeperiode fra 1095 til 1103, men hungersnøden forsvandt dog, og det var sikkert grunden til, at Danmark igen havde energi til at drage på togt udenlands.

Under Oluf Hunger havde Danmark været særdeles sårbar, og især venderne fra Østersøkysten havde plaget Danmark. Rundt om i det østlige Danmark gik de i

land, røvede, plyndrede og brændte landsbyer af. Oluf havde ikke haft mulighederne (eller evnen) til at gøre noget ved dette, men da Erik Ejegod kom på tronen, blev skeen taget i den anden hånd. Nu begyndte man ikke alene at forsvare sig, men drog også selv på togter i Østersøen.

Det var på dette tidspunkt, at Skjalm Hvides bror, Auden, som tidligere nævnt blev dræbt af sørøvere syd for Sjælland. Skjalm Hvide beklagede dette på tinge og opfordrede til et angreb på Julin ved Oderflodens munding. Det var bl.a. herfra, at de indfødte sammen med forviste danskere drev sørøveri.

Saxo beskrev, hvordan Julin blev belejret og til sidst måtte udlevere alle sørøverne. Sørøverne led en gruelig død: De blev bundet på pæle, hvorefter deres maver blev sprættet op til indvoldene flød ud. Som Saxo selv siger, "det var et sørgeligt skue"!



*Sorø Kirke ved Sorø Akademi (tidligere Sorø Kloster) set fra sydvest med hovedindgangen. Bygget til erstatning for den gamle klosterkirke med midler fra Absalon og den øvrige Hvideslægt. (Foto: Per Andersen)*

Senere drog Erik Ejegod og Skjalm Hvide sammen på togt til øen Rügen nord for Venden, og i et skjaldekvad roses Erik Ejegod for at have tugtet venderne. Rügen blev erobret og holdt besat en tid, og i denne periode blev øen gjort skatteskyldig til Skjalm Hvide. På dette tidspunkt var Skjalm Hvide omkring 50 år.

I 1103 besluttede Erik Ejegod og hans dronning Bodil sig for at rejse til Jerusalem på en pilgrimsrejse. Ifølge Saxo var det som bod for et raserianfald, hvorunder Erik Ejegod havde dræbt fire af sine egne mænd. Han følte sig så skyldbetyngt, at han af lagde løftet om at besøge det hellige land for på den måde at opnå tilgivelse.

Erik Ejegod bestemte, at hans søn Harald Kejsa skulle passe på riget, mens han var væk. Sønnen Knud Lavard besluttede han at lade opdrage og beskytte hos Skjalm Hvide, der på dette tidspunkt var høveds-

mand over både Sjælland og Rügen. Knud Lavard kom dog aldrig tilbage til sine forældre, idet både Erik Ejegod og Bodil blev dræbt under pilgrimsrejsen.

Skjalm Hvide døde omkring år 1113 og blev først begravet i Fjenneslev Kirke, hvor også hans søn Toke blev begravet. Senere flyttede Absalon dog begge kister til Sorø Kirke, hvor de blev muret ind i skillevæggen mellem de 2 sydlige østkapeller. Her blev de genfundet i 1774 under noget reparationsarbejde. I 1947 blev gravene og skelletterne igen undersøgt, og fra dette kunne man slutte, at Skjalm Hvide var 172 cm høj og led af betændelse i fodleddene. Det samme gjorde hans søn, Toke, der var 178 cm høj og meget kraftig bygget. Han havde desuden et helet sår efter en pil eller et spyd i højre side af pandebenet.

Efter Erik Ejegod blev kongetronen overtaget af endnu en søn til Sven Estridsen og

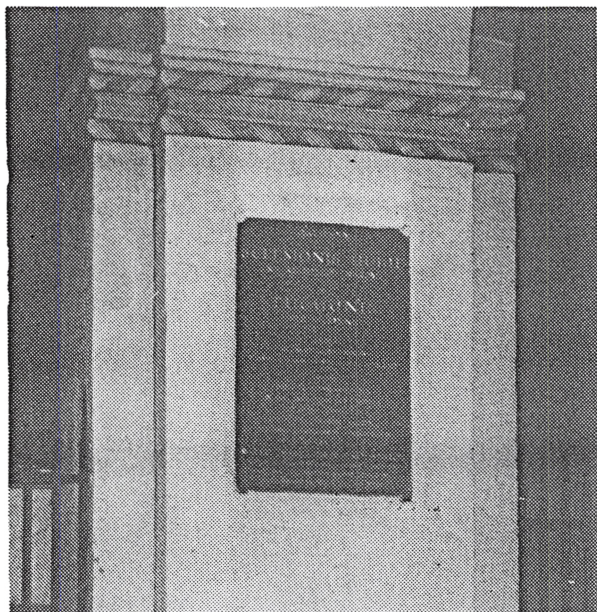

*Mindeplade i Sorø Kirke over Skjalm Hvide og Toke i marmor og med latinsk indskrift. Den blev opsat i 1774, hvor man fandt deres kister i muren bagved. De latinske navne for Skjalm Hvide og Toke kan skimtes på tavlen: Schelmonis Huide og Tuchonis. (Foto: Per Andersen)*

bror til Erik Ejegod, Niels, der kom til at regere frem til år 1134.

Dette blev også starten på en magtkamp mellem efterkommerne efter henholdsvis Erik Ejegod og den ældre bror Niels. Modsetningerne mellem disse to grene af kongefamilien kom til at præge kampen om tronen gennem mange årtier – en kamp som også Hvideslægten fik en væsentlig andel i.

Specielt var der en strid mellem Knud Lavard (søn af Erik Ejegod) og Magnus (søn efter Niels). Knud Lavard var som nævnt blevet opfostret i Skjalm Hvides hus, og da han blev ældre, blev han sendt til Lothar af Sachsen for, at han kunne lære riddergerningen.

Knud Lavard var et oplagt emne som arvtager til kongetronen efter Niels, men også kongens egen søn, Magnus, stræbede efter tronen. Striden mellem Knud Lavard og Magnus fik en dramatisk ende. Efter at have holdt jul i Roskilde blev Knud Lavard tilsagt til et møde i Haraldsted Skov den 7. januar 1131. Mødet var et baghold, hvor Knud Lavard blev hugget ned af Magnus.

### Asser Skjalmsøn Rig

Få dage efter Knud Lavard var blevet dræbt i Haraldsted Skov af Magnus i 1131, fødte

hans enke, den russiske fyrstedatter Ingeborg, en søn, som hun lod opkalde efter sin farfar storfyrst Vladimir. Så drengen blev døbt Valdemar – der siden skulle blive til Valdemar den Store.

Den sjællandske høvding Asser Skjalmsøn Rig, der altså var søn af Skjalm Hvide og opvokset sammen med Knud Lavard, tog den nyfødte dreng Valdemar under sine vinger og opfostrede ham. Dette var ikke så mærkeligt, idet Hvideslægten som nævnt støttede efterkommerne efter Erik Ejegod som arvtagere til tronen i modsætning til Niels' efterkommere.

På dette tidspunkt havde Asser Skjalmsøn Rig allerede to små drenge: Esbern Snare, der var omkring 4 år gammel og Absalon, der var omkring 3 år gammel. Meget naturligt opstod der et nært forhold mellem drengene, og – ifølge Saxo – blev specielt Valdemar og Absalon nært knyttet til hinanden.

Hvidefamilien ønskede at begrave den dræbte Knud Lavard i Roskilde. Men kong Niels frygtede de uroligheder, som en bisættelse i den førende Roskildekirke ville medføre. Derfor befalede han en mere beskedne begravelse af Knud i Ringsted.

Der blev dog alligevel uroligheder efter drabet på Knud Lavard. Knud Lavards

*Fjenneslev Kirke 8 km øst for Sorø med de karakteristiske tvillingetårne. Bygget af Asser Rig, idet de to tårne dog menes tilføjet senere af sønnerne, Absalon og Esbern. (Foto: Per Andersen)*

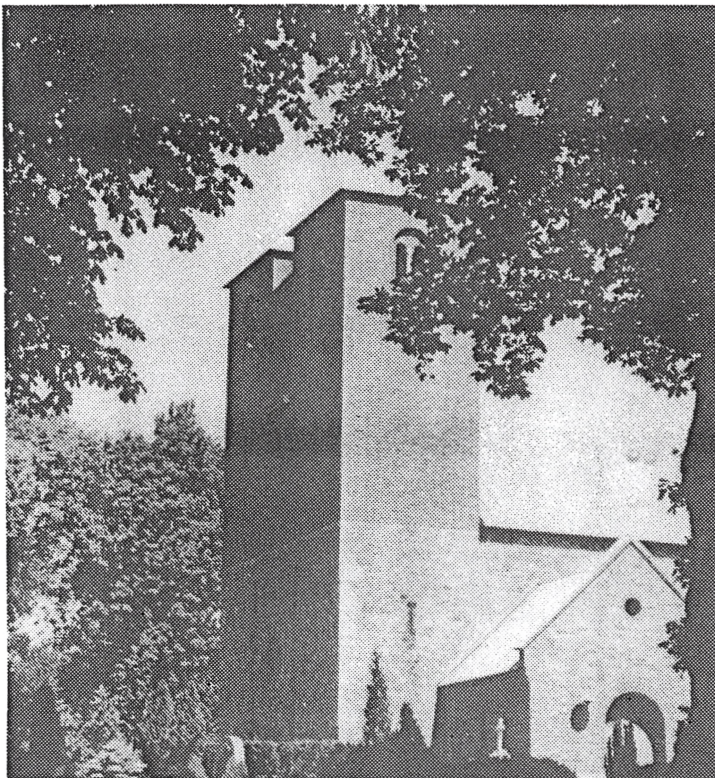

broder, Erik (senere Erik Emmun) ønskede Magnus straffet og blev støttet heri af Asser Rig og andre fra Hvideslægten.

På et møde på Ringsted ting blev der rejst anklage mod Magnus og kong Niels, som man anså som medskyldig. Kong Niels mente, at det var bedst at være lidt forsigtig. Derfor rejste han alene til Ringsted og lod Magnus blive tilbage i Roskilde, og Niels skulle presses meget inden han viste sig ved tinghøjene. Her blev der indgået et kompromis; kongen bedyrede sin uskyld og slap fri for tiltale mod at lade sønnen Magnus forvise til Sverige.

Magnus vendte imidlertid snart tilbage til Danmark, og det kom til en borgerkrig mellem på den ene side Erik Emmun, og på den anden side kong Niels og hans søn Magnus. I år 1134 slog Erik Emmun kong Niels ved Fodevig i Skåne, og Erik kunne derefter overtage kongemagten.

Men herefter var stridighederne ikke ovre. Der opstod snart gnidninger mellem Erik Emmun og biskop Eskild i Roskilde. Eskild, der var anset hos mange af sjællæn-

derne, fik så megen opbakning, at han var i stand til at jage kong Erik væk fra Sjælland. Asser Rig og hans familie forblev imidlertid tro mod Erik Emmun og nægtede at støtte biskop Eskild. Snart vendte Erik Emmun da også tilbage til Sjælland og overtog igen kontrollen med hele landet.

Asser Rig overtog gården i Fjenneslev ved Sorø efter sin fader Skjalm Hvide. Han var gift med Inge Eriksdatter, der var født omkring år 1100 som datter af jarlen af Falster, Erik, og hans kone Cæcilia. Cæcilia var datter af Knud den Hellige, kongen der regerede Danmark fra 1080 til 1086. Inge Eriksdatter var altså barnebarn til Knud den Hellige – endnu en af de mange relationer mellem den danske kongeslægt og Hvideslægten.

Ved godset byggede Asser og fru Inge en kirke af kampesten. Kirkens tvillingetårne har givet anledning til et af Danmarkshistoriens mest kendte sagn som følger:

Inden kirken var færdigbygget måtte Asser Rig drage på togt. Fru Inge, der var gravid, måtte derfor selv bygge kirken fær-



*Det berømte kalkmaleri fra slutningen af 1100-tallet i Fjenneslev Kirke. Det viser bl.a., hvordan Asser Rig og fru Inge rækker Fjenneslev kirke til herren (bemærk tvillingetårnene). Antageligt malet på foranledning af sønnerne Esbern og Absalon. (Foto: Per Andersen)*

dig. Idet Asser Rig steg til hest, bøjede han sig ned mod Inge og hviskede: "Hør du kære fru Inge, føder du mig en søn så bold, da bygger du kirken med et tårn, føder du mig en datterlil, da sætter du kun et spir". Ifølge sagnet fik hun tvillinger: Esbern Snare og Absalon, og hun lod derfor to tårne bygge til kirken.

Sagnet kan føres tilbage til historikeren Anders Sørensen Vedel i 1575, men det er dog ikke sandt. Dels er Esbern Snare og Absalon ikke tvillinger (der er omkring et års forskel) og dels har det vist sig, at tårnene er bygget senere. Det ved man, fordi tårnene er bygget af munkesten (mursten), og teknikken med at anvende brændte mursten kom først til Danmark ca. 1130. Antageligt er det i virkeligheden sønnerne Esbern og Absalon, der byggede tvillingetårnene til minde om deres forældre.

I kirken fik Assers sønner også malet nogle kalkmalerier. De blev malet på en måde, der var særlig holdbar, og de kan derfor stadig ses i Fjenneslev kirke. En del af billedet forestiller Asser Rig og Fru Inge,

og det for modentlig det ældste billede af nogen af slægtens aner.

Foruden sønnerne Esbern og Absalon fik Asser Rig og Inge en datter, som blev døbt Ingfred.

Sidst i 1140'erne var Asser Rig med til at stifte Sorø Kloster, der senere skulle blive et af Nordens rigeste og mest ansete cistercienserklostre. I dag er Sorø Akademi indrettet i klosterbygningerne, og der findes endnu rester af murværk fra klostertiden.

Omkring 1150 lod Asser Rig sig optage i dette kloster. Hans hjem opløstes, den godt 20-årige søn Esbern Snare var på dette tidspunkt rejst hjemmefra, og den yngre Absalon drog på en studierejse til Frankrig.

På den tid var det almindeligt, at folk med formue kunne få sig en tryk og behagelig alderdom i et kloster, hvor boligstandarden ofte var højere end i verdslige huse, og hvor maden kunne være særlig god.

Asser Rig døde i 1151, mens han stadig var i klosteret i Sorø. Han efterlod sig sin hustru Inge, der døde i 1157. De blev først begravet i den oprindelige benedikti-

nerkirke ved Sorø kloster. Omkring 1285 blev det dog flyttet til den nuværende kirke opført af Absalon. Ved undersøgelserne af kirken i 1947 fandt man en muret gravkiste syd for Absalons grav, der indeholdt to skeletter. Det er sandsynligvis Asser Rig og fru Inge. Begge har været over 50 år, og kvinden havde et helet lårbensbrud, der må have bevirket, at hun haltede stærkt.

I dag er den vej i Sorø, hvor Sorø Kirke ligger, opkaldt efter Asser Rig (Asser Riigsvej).

### Esbern Snare

Esbern Snare blev født omkring 1127 på faderens gård i Fjenneslev.

Blandt andet den ældre sjællandske krønike og Saxo beskriver Esbern Snare, der viste sig at blive en rigtig ridder og kriger i den store stil.

Til forsvar for fremmede og sørøvere blev der i 1100-tallet opført et større antal borge spredt ud over landet. Storebælt blev sikret med en borg på Sprogø, borgen Nyborg, Tårnborgh ved Korsør Nor og med fæstningen Kalundborg anlagt af Esbern Snare.

Esbern Snare grundlagde Kalundborg ca. 1150. Den blev siden udstyret med en kirke, som ikke ligner nogen anden. Den er opført i form af et græsk kors, fra hvis midte og fire arme de fem tårne rejser sig som et vidnesbyrd om Hvideslægtens formåen.

Tre gange var Esbern Snare gift, men om de første to – Holmfred og Ingeborg – ved man intet, ud over at de er begravet i Sorø kirke. Hans tredje hustru var den unge svenske jarledatter, Helene Guttormsdatter.

Esbern Snare ejede en hovedgård ved Munke-Bjergby og Sæbygård nord for Høng ved Tissø.

### Blodbadet i Roskilde

Kong Erik Lam, barnebarn af Erik Ejegod, opgav kongetitlen og døde i 1146, og Danmark blev igen kastet ud i en strid om magten. Sjællænderne valgte et andet barne-

barn af Erik Ejegod, Sven Grathe, til konge, mens jyderne valgte Knud den 3., der var søn af kong Niels' søn Magnus. Herefter kæmpede de i 12 år om riget.

I flere omgange blev der opnået forlig, således sidst i 1157: Sven Grathe skulle have Skåne, Knud den 3. skulle have Sjælland og Fyn, mens Svens fætter og Knud Lavards søn, Valdemar, skulle have Jylland.

Man mødtes i Roskilde for at bekræfte forliget og den 9. august skulle et gilde besejle aftalerne. I stedet endte det med det såkaldte blodgilde i Roskilde. En af Svends krigsmænd, Ditlev, og andre fælder angreb Knud og Valdemar. Knud blev dødeligt såret og døde i armene på Absalon.

I ly af mørket flygtede Valdemar, men han fik kun to af sine folk med sig. Han overnattede på Hvidernes gård i Fjenneslev, og næste morgen begav han sig ad sted igen, forfulgt af Svend. Esbern Snare hjalp Valdemar under flugten, og til tider begav Valdemar sig af én rute, mens Esbern blev sendt en anden vej for at snyde Svend.

Valdemar besluttede sig for at flygte til Jylland. Dette havde Svend imidlertid forudset, og han havde gjort alle skibe ubrugelige. Esbern Snare havde imidlertid en ven, der var tømrer, og han fik denne til at reparere og klargøre et skib til Valdemar. Efter, at Esbern havde forsynet skibet med proviant og fornødenheder, sejlede Valdemar en nat mod Jylland.

Sven forfulgte Valdemar til Jylland, og mens Valdemar opholdt sig i Viborg – og lige nåede at blive gift indimellem – nærmede Sven sig Randers. Esbern Snare og nogle af hans mænd blev derfor sendt af sted på en spiontur for at finde ud af Svends planer.

Esbern og hans mænd angreb nogle af de forreste, spredte tropper af Svends hær. Sven troede derfor et øjeblik, at hele Valdemars hær var i nærheden, men da han fik overblik over situationen kunne han se, at det kun var Esbern og hans mænd. Nogle af Svends mænd satte derfor efter Esbern, der måtte flygte tilbage til Viborg.

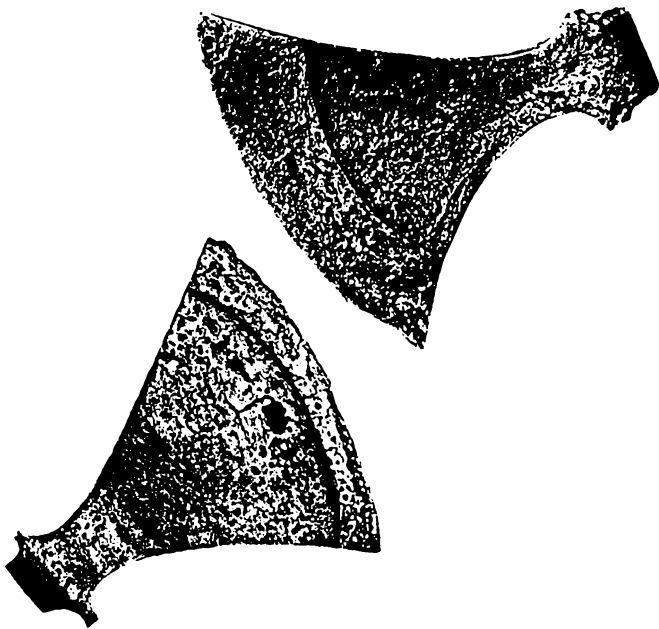

*På Grathe Hede er der fundet adskillige middelalderlige økser og andre våben, som sandsynligvis stammer fra det afgørende slag mellem Sven og Valdemar i 1157*

Efter et stykke tid kom det til et afgørende slag ved Viborg. Valdemar og jyderne vandt, og Sven Grathe ville flygte, men blev dræbt under flugten. Fra 1157 blev Valdemar derfor enekonge i Danmark, støttet af Hvideslægten.

### Vendertogterne

Med Valdemar den Store som enekonge fra 1157 blev en ny epoke af historien indledt. Og hvis der var fem, der stod samme i dansk politik i denne periode, så var det kongen Valdemar, brødrene Esbern Snare og Absalon samt deres fætre Sune og Peder Ebbesen, sønner af Ebbe Skjalmsøn.

Hvidefolkene Esbern, Absalon, Sune og Peder var ifølge Saxo de vigtigste rådgivere for kong Valdemar, og i det store hele stod disse sammen i en række togter såvel som på politiske missioner. Egentlig var det meget naturligt, eftersom i hvert fald Valdemar, Esbern og Absalon jo var vokset op sammen som børn.

Venderne, der beboede Østersøkysten syd for Danmark og øen Rügen med fæstningen Arkona, blev i middelalderen presset sydfra af forskellige tyske folk. Venderne

havde derfor længe hærget de danske kyster og var en konstant torn i øjet på danskerne. Der havde tidligere været togter mod venderne, men de tog først et større omfang under Valdemar.

Allerede i 1159 var Esbern Snare sammen med Valdemar og Absalon på to togter til Rügen og Venden. Under det andet af disse togter var Esbern næsten druknet. På et tidspunkt flygtede venderne ud i vandet, men danskerne fulgte efter. Alle venderne druknede eller blev dræbt undtagen en enkelt, der havde fundet en sten at stå på og derfor i første omgang undgik døden.

Absalon opfordrede sine mænd til at gå ud til den sidste vender, men ingen vovede det. Til sidst tog Esbern imod udfordringen, og han gik i fuld udrustning ud i vandet og dræbte venderen med sin lansse.

På vejen tilbage blev Esbern imidlertid grebet af en strømhvirvel og gik til bunds – udrustningen må have vejet godt til. Først efter flere forsøg blev han reddet på land. Alle troede han var død, men efter at have kastet vand op, kom han til sig selv igen.

Året efter, i 1160, var Esbern igen på togt til Venden sammen med Valdemar og Absalon.



				(187023916) Skjalm Hvide Ca. 1040-1113 Høvding på Sjælland	<i>Aner til Inge Eriks- datter: Se egen anetavle</i>
	(187023916) Skjalm Hvide Ca. 1040-1113 Høvding på Sjælland			(187023932) Asser Skjalmsøn Rig Ca. 1085-1151 Godsejer	(187023933) Inge Eriks- datter Ca. 1100- 1157
	(93511958) Ebbe Skjalmsøn Ca. 1080-1151 Høvedsmand på Sjælland	(9351-) 1959) Ragn- hild		(93511966) Esbern Assersøn Snare Hvide Ca. 1127-1204 Stormand på Sjælland	
	(46755978) Oluf Glug Godsejer i Bavelse	(46755979) Gyda Ebbesdatter		(46755982) Anders Grosen Ulfeldt Ridder	(46755983) Cæcilia Esbernsdatter Hvide Ca. 1170-?
(2337- 7988) Tage Salten- see ?- ca. 1260 Tystofte	(23377989) Margarethe Olufsdatter Glug Ca. 1190-?		(23377990) Lage Gudmund- sen Litle Ca. 1195- 1252 Ridder	(23377991) Ingeborg Andersdatter Ulfeldt Ca. 1200-?	
(11688994) Iver Tagesen Saltensee Ca. 1220-1268, Kong Abels Marsk			(11688995) Cæcilia Lagesdatter Ca. 1230-?		
(5844497)	?? Iversdatter Saltensee, Ca. 1260-?				

*Anetavle for Iversdatter Saltensee (Hvideslægten)*

I ca. 1162-63 besluttede Valdemar at tage til Tyskland på opfordring af den tyskromerske kejser Frederik den 1. Barboros-sas. Kongen ville gerne have Absalon med på denne tur, men Absalon tøvede. Først efter pres, hvor Valdemar spillede på deres venskab, gav Absalon efter. Valdemar begav sig derefter af sted sammen med Absalon, Esbern, Sune og deres folk.

Da man var kommet over Elben og nærmede sig Bremen, blev Esbern Snare bange for den videre færd, hvor kongen ikke længere havde lejde, dvs. ret til at rejse. Esbern bad indtrængende Absalon om at tage en snak med Valdemar, men Absalon afsløj forslaget som nytteløst. Ifølge Saxo svarede Esbern, "*Selv om jeg vidste, at jeg straks ville ifalde den strengeste straf for mine råd, ville jeg ikke kunne tie med, hvad*

*jeg skønnede var til kongens bedste. Jeg beder dig derfor følge med mig og høre på, at jeg søger at tale kongen til rette, hvis du ikke selv vil tage ordet*".

Absalon fulgte derfor Esbern til Valdemar, hvor Esbern forsøgte at overtale kongen til at vende om. Men kongen blev i stedet vred og kaldte Esbern for fej. Saxo berettede ikke, hvorvidt Esbern blev sendt tilbage til Danmark, eller om han fortsatte med Valdemar på hans fortsatte færd til kejseren - en rejse hvorfra han i øvrigt vendte hjem i god behold.

**Rügen Erobrer**

Venden var imidlertid stadig ikke erobret. Selv om øen Rügen tidligere havde været underlagt Danmark og haft Skjalm Hvide som hersker, var herredømmet gået tabt i

		(23939063496) <b>Gorm den Gamle</b> Dansk konge ca. ?-940			
		(11969531748) <b>Harald 1. Blåtand</b> Dansk konge ca. 940-985			
	(5984765872) <b>Thrugils Sprakaleg</b> England	(5984765874) <b>Sven 1. Tveskæg</b> Ca. 960-1014 Dansk konge 985-1014		(5984765878) <b>Erik</b> Svensk konge	
	(2992382936) <b>Ulf Thorgilsen</b> ?-1026 Engelsk jarl	(2992382937) <b>Estrid Svendsdatter</b>	(2992382938) <b>Sven Håkonson</b> ?-1016 Norsk jarl	(2992382939) <b>Holmfrid</b>	
	(1496191468) <b>Sven 2. Estridsen</b> Ca. 1019-1076 Dansk konge 1047-1076		(1496191469) <b>Gunhild</b> Ca. ?-1060		(1496191470) <b>Robert 1. Friseren</b> 1071-1093 Greve af Flandern
	(748095734)	<b>Knud 2. den Hellige</b> Ca. 1043-1086 Dansk konge 1080-1086			(748095735) <b>Edel af Flandern</b> Ca. 1065-1115
(374047866) <b>Erik Jarl</b> Jarl af Falster	(374047867)	<b>Cæcilia</b>			
(187023933)	<b>Inge Eriksdatter, ca. 1100-1157</b>				

*Anetavle for Inge Eriksdatter (den danske kongeslægt)*

perioden, hvor Sven, Knud og Valdemar bekrigede hinanden.

Nu ville Valdemar igen erobre Rügen og knægte det hedenske folk, der boede der. Fæstningen på Rügen hed Arkona, og i denne fæstning var der en helligdom for den hedenske gud Svantevit i form af en stor billedstøtte i træ med fire hoveder. Hovederne vendte parvis til højre og venstre, og hår og skæg var afbildet kort, som det var skik blandt Rügboerne. Billedstøtten stod i det inderste af templets to rum; et rum med fire piller og forhæng som vægge.

Valdemar besluttede sig i 1169 for endnu et togt mod venderne og Rügen, og igen var Absalon, Esbern og Sune blandt deltagerne. Efter en uges belejring blev Arkona indtaget, og Esbern, Sune og deres folk huggede billedstøtten af Svantevit om

og slæbte den uden for byen. Rügen overgav sig til kong Valdemar og blev lagt under Roskilde Stift og dermed Absalon.

Men Rügen var kun en del af Venden, og togterne mod venderne og nu også Pomern fortsatte. Også den fjerneste del af Østersøen var genstand for togter.

Esbern Snare deltog i et andet togt omkring 1169, hvor esterne snød den danske styrke. Fra deres både lod esterne som om de flygtede på land, og nogle af danskerne fulgte efter. Det var imidlertid et baghold, og en række danske riddere og mænd blev dræbt. Kristoffer, der stadig befandt sig i sit skib tæt ved kysten blev overdænget med sten, indtil Esbern kom og lagde sig imellem med sit eget skib.

Nu blev det imidlertid Esbern, der blev udsat for esternes angreb, og Esberns arm-

Den danske kongeslægt efter Sven Estridsen (i uddrag). Fødselsår samt evt. dødsår er angivet samt kongernes regeringsperioder i parentes

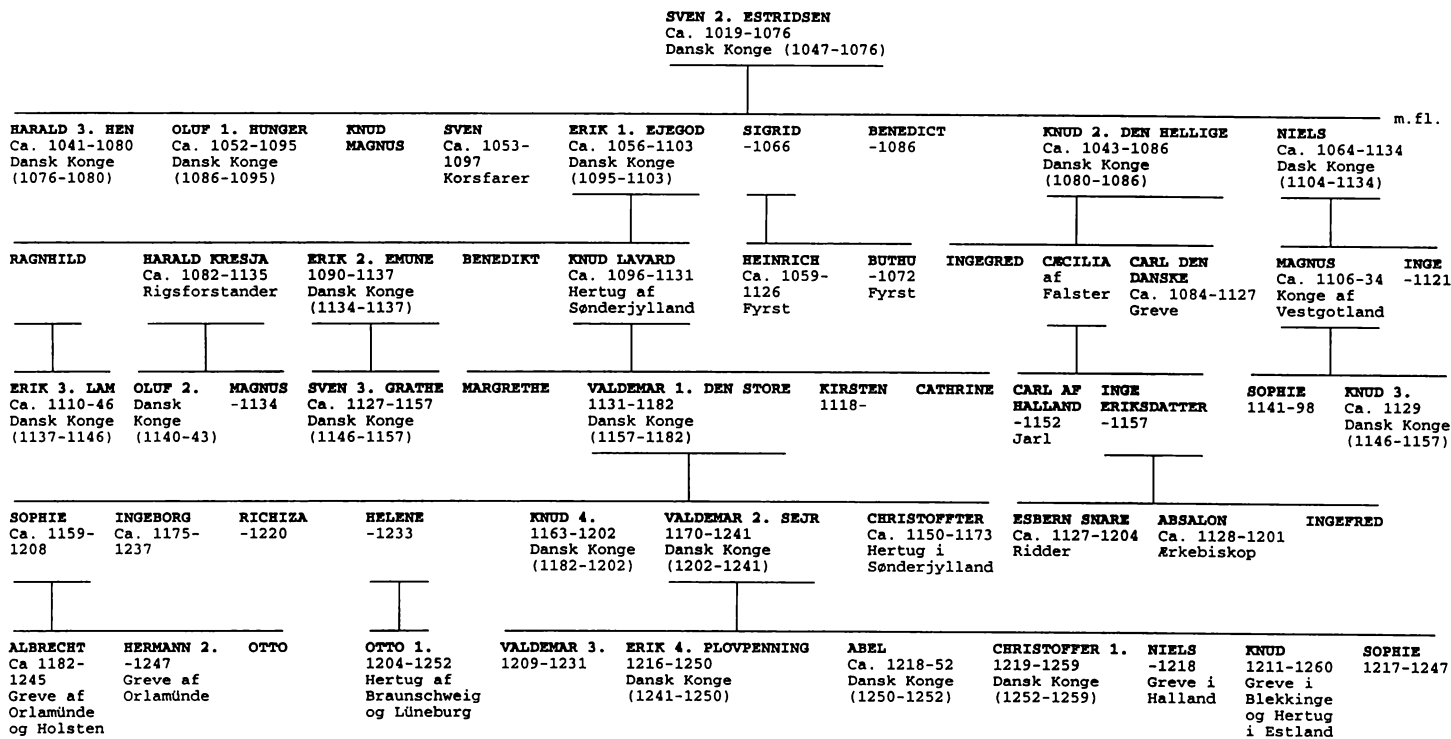

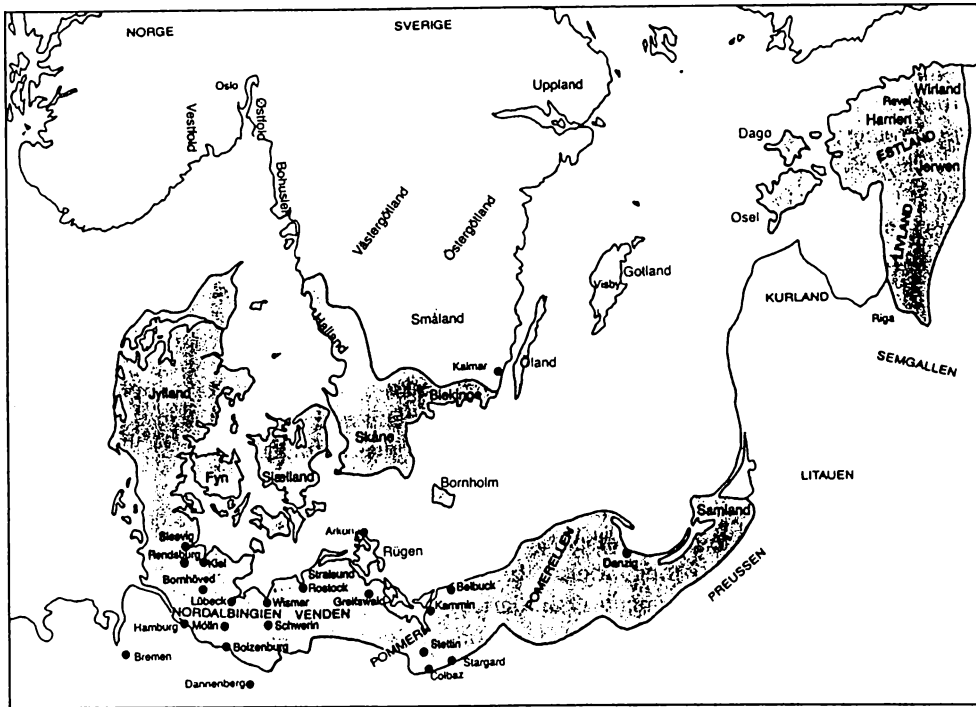

*Østersøområdet med det danske herredømme i begyndelsen af 1200-tallet, hvor det var på sit højeste. (Tegning: Knud Rosenlund)*

brøst havde ikke rigtig nogen virkning. Han endte med at blive så forslået af sten og såret af pile, at han næsten ikke kunne stå på sine ben. Esbern var tæt på at få halsen skåret over af esterne, inden Kristoffers folk reddede ham.

Senere, da Esbern Snare var på vej tilbage fra en politisk mission i Norge, erfarede han, at Valdemar var draget på et nyt togt til Pommern. Da han forsøgte at sætte efter, kom han ved Sejerø ind i et voldsomt søslag med venderne. Venderne, der var i overtal, angreb gang efter gang, men danskerne holdt stand.

Til sidst blev det dog for meget for Esbern, og han viste, at han ikke alene var en stridsmand, men også kunne udvise snedighed: Han lod en mand kravle op i masten for at slå ild med en flintesten. Venderne, der troede at Esbern Snare gav signal til en undsætningsflåde, flygtede, og flåden kunne sejle i havn.

Når Esbern Snare ikke var på togt, lå han ofte med sine skibe på vagt i de danske farvande for at jage sørøvere. Saxo fortalte, at Esbern i 1174 lå på vagt sammen med søkriegeren Vetheman, da de stødte ind i nogle sørøvere. Blandt sørøverne var en modig mand ved navn Mirok, der alene sprang over på Vethemans skib og tog kampen op med ham og hans mænd. Vetheman, der havde lidt problemer med at holde Mirok stangen, søgte Esberns hjælp. Men Esbern ville ikke hjælpe Vetheman, da Mirok klart var i mindretal. Esbern ville ikke hjælpe nogle, der var mange mod én.

I 1184 blev Rugen, der nu var underlagt Danmark, overfaldet af krigere fra Pommern. Det skete på et tidspunkt, hvor Valdemar den Store var blevet afløst af sin søn, Knud den 6. Absalon, der støttede den unge konge, besluttede sig for et modangreb, og igen måtte han på togt sammen med broderen Esbern Snare. Under dette

togt indtog Absalon Julin, mens Esbern tog sig af Swinemünde.

På dette togt viste Esbern Snare igen sin snedighed. Han havde jo tidligere lært, hvordan man kunne bruge flugten som et godt middel til at lave et baghold, og dette anvendte han nu ved byen Kammin. Esbern lod sine folk flygte til alle sider for dermed at sprede fjendens styrker, hvilket også lykkedes.

Men det var ikke altid, at Esberns påfund lykkedes. Tidligere under samme togt havde Esbern forsøgt at stikke ild på en fæstning ved at fylde et tomt skib med brandbart materiale, stikke ild på det, og lade det drive med vinden mod fæstningen. Skibet satte sig imidlertid fast på en pæl i vandet og brændte op uden at gøre nogen skade.

Det var efter dette sidste store togt i 1184/85, at hele Venden langt om længe blev erobret og underlagt Danmark.

### Esbern Snare og korstogene

1100- og begyndelse af 1200-tallet var korstogenes tid. De fem store korstog i denne periode havde formålet at generobre Det hellige Land for kristenheden. For en del riddere blev det dog også en undskyldning for at få afløb for en begærlig byttelyst og fanatisk grusomhed.

I 1187 erobrede sultan Saladin igen Jerusalem. Paven krævede hævn og proklamerede det 3. korstog igennem sine sendebude. Sendebudet ankom til Danmark i julen, hvor rigets stormænd var samlet til et møde i Odense, herunder også Esbern Snare. Ifølge en anonym kilde blev pavens rundskrivelse oplæst på mødet, og alle tilhørerne var stumme af sorg over Jerusalems vantro erobrere.

Det blev Esbern Snare, der brød tavsheden. Han holdt en lang tale, hvor han gennemgik danskernes bedrifter igennem tiderne. Efter denne opremsning, der sluttede med korstogene over Østersøen, opfordrede Esbern Snare til, at man efterkom pavens appel om at deltage i Jerusalems be-

frielse. Femten af de tilstedeværende svor at ville drage af sted. Esbern Snare selv, der på dette tidspunkt var omkring 60 år, var på grund af sin alder forhindret i selv at gå i spidsen.

Da Absalon døde i 1201 kunne man i hans testamente læse, at "hele sin fædrene arv skænker han til Sorø kloster med undtagelse af Fjenneslev, som han overdrager til sin broder", der jo var Esbern Snare. Desuden fik Esbern "det lille sølvbæger, som Hildebrand har lavet, samt det lille bæger, som hans fader [Asser Rig] plejede at drikke af".

Desværre fik Esbern Snare ikke mange år til at nyde sin arv efter Absalon. Esbern døde i 1204 i Sæbygård, 77 år gammel. Han faldt efter sigende ned af en trappe og brækkede halsen på en møllesten, der lå under trappen.

Hovedarving efter Esbern Snare blev klostret i Sorø, der oprindeligt var blevet stiftet af Hvideslægten. Også Esbern Snare var meget rundhåndet over for Sorø Kloster. Allerede ved sin første hustrus, Holmfreds, død havde han givet Bromme og Bjergby nord for Sorø til sjælemessegoods (deraf navnet Munke-Bjergby).

Noget usædvanligt blev Esbern Snare begravet i Sorø kirke foran trappen til højkoret, lige ved Absalons grav. Sådanne pladser var ellers forbeholdt gejstlige og kongelige, men de prominente pladser, som flere af Hviderne fik i Sorø kirke, vidner om familiens markante støtte til klosteret og kirken. Efter, at højalteret blev flyttet, er Esbern Snares grav i dag i gulvet lige foran højalteret.

Graven blev først fundet i 1970, hvor alterpartiet skulle ændres. Under dette arbejde fandt man en muret middelaldergrav med en blykiste på det sted, hvor Esbern Snare skulle være begravet. Det var derfor lidt af et mysterium, at kisten indeholdt to skeletter i stedet for ét. Problemet blev ikke mindre af, at begge skeletter syntes at have tilhørt yngre mænd, mens Esbern var omkring 80 år, da han døde. Det er derfor

tvivlsomt, om nogen af skeletterne faktisk er Esbern Snare.

Helene Guttormsdatter, Esbern Snares 3. hustru, blev efterfølgende Kong Valdemars den 2. Sejrs elskerinde, og hun fødte kongens søn Knud af Blekinge i ca. 1205.

### Absalon

Som en markant skikkelse i dansk historie er det nok også værd at se lidt nærmere på Esbern Snares bror, Absalon.

I 1140'erne forlod Absalon sit barndoms-hjem og rejste på studietur. Han studerede teologi og filosofi i Paris, der var tidens mest søgte sted for undervisning i disse fag. Absalon fik desuden undervisning i kirkeret.

Efter flere år vendte Absalon hjem (senest i 1156), og han overtog gården i Fjenneslev efter forældrenes død. Hans studier var ensbetydende med en gejstlig karriere, hvilket ikke var ualmindeligt, når det drejede sig om stormænds yngre sønner.

Kort efter, at Valdemar blev enekonge i 1158, valgtes Absalon til biskop i Roskilde. De to var hovedpersonerne i Saxos værk, og beskrivelsen af dem og deres gerninger får ikke for lidt. Men sikkert er det som tidligere nævnt, at ikke blot Absalon, men også broderen Esbern Snare, fætterten Sune Ebbesen (søn af Ebbe Skjalmsøn) og flere andre af Hvideslægten var Valdemars støtter og rådgivere.

Som biskop over Sjælland i 1160'erne ved man kun lidt om Absalon. Men vi ved dog, at han støttede klostrene. Det beskedne benediktinerkloster, som Hvideslægten havde anlagt i Sorø, lå øde hen og var ved at gå i forfald. Absalon var meget bekymret over klosterets forfald, og sammen med nogle af sine slægtninge besluttede han sig for at forny det. Han hentede en koloni af munke fra Eskils kloster i Esrom og omdannede klosteret i Sorø til et fremtrædende cistercienserkloster. Munkene ankom til Sorø den 13. juni 1161, og "fra den dag gav Gud dette kloster sin velsignelse; det voksede og trivedes og bar frugt i Herren". Ikke kun Guds velsignelse hjalp på klosterets posi-

tion – de mange arvegaver fra Hvideslægten hjalp nok også lidt. På stedet byggede Absalon endvidere en prægtig klosterkirke i romansk stil af munkesten, den nuværende Sorø kirke.

Absalon var Saxos store helt. Absalon blev beskrevet som drivkraften bag vnder-tognene i 1160'erne og specielt indtagelsen af Arkona og dermed Rügen. Dette var som nævnt i 1169, hvor fæstningen Arkona blev omringet og erobret.

Erobringen af Arkona og Rügen var som nævnt ikke afslutningen på vnderkrigene. Pommerske fribyttere foretog mange angreb på de danske kyster, så forsvaret blev styrket med opførelse af borge langs de danske kyster og bæltter. Absalons bidrag bestod i anlæggelsen af den borg, som blev begyndelsen af København.

Ifølge Saxo var Absalon den aktive, mens Valdemar den Store var mere tøvende. Selvom Absalon var Saxos arbejdsgiver, og at man derfor må sætte spørgsmålstegn ved Saxos beskrivelse af ham, var der lidt om snakken. Mens Valdemar den Store kom til at spille en stor rolle i Danmarks historie som enekonge i 25 år, var han dog ikke enerådende. Han var dybt afhængig af Absalon og Hvideslægten, som reelt var hans medregenter.

Ærkebispesædet i Lund, der i 1103 var blevet oprettet som den øverste kirkelige instans i Norden, blev i 1177 ledigt efter ærkebiskop Eskilds tilbagetræden. Eskild havde fra paven fået lov til selv at udpege sin egen efterfølger, og Valdemar var bange for, at det ville blive Asser, der var Eskilds nevø.

Men overraskende bad Eskild Absalon om at overtage ærkebispesædet efter ham. I første omgang afslog Absalon imidlertid, sandsynligvis fordi han ikke var meget for at give afkald på sit Roskilde Stift, hvor han var biskop.

Eskild forsøgte at presse Absalon, både med list og med tårer og bønner, men lige meget hjalp det. Først da et sendebud fra paven i 1178 påbød Absalon embedet og

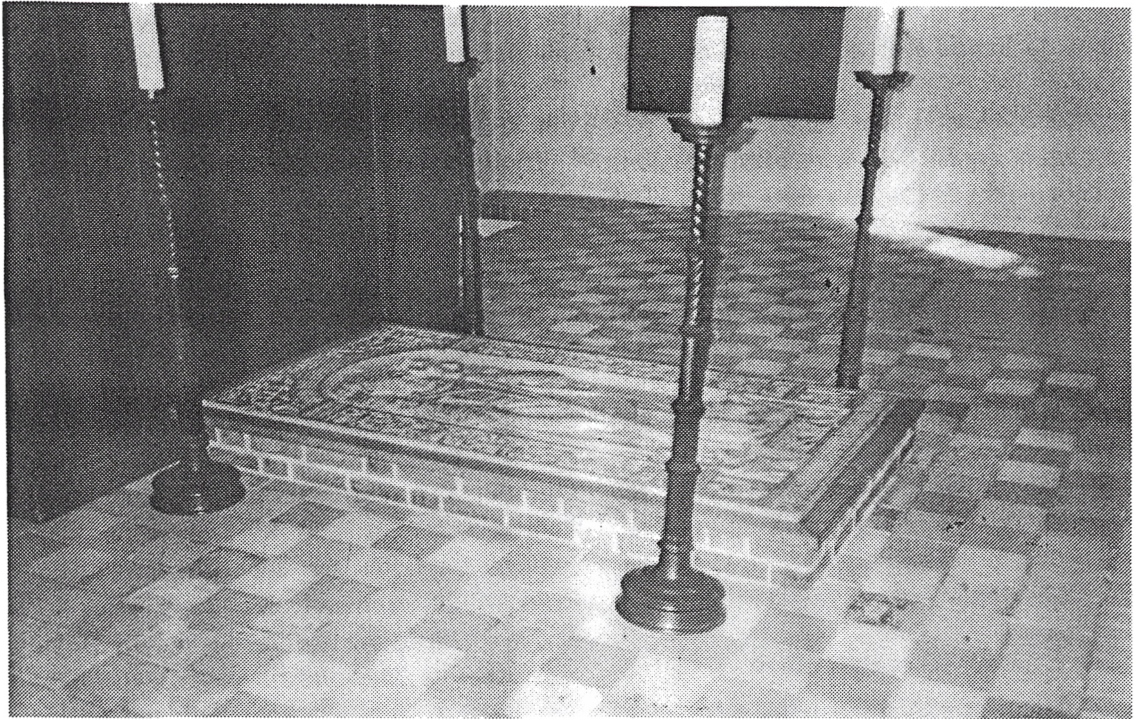

*Absalons gravsten i Sorø Kirke. Oprindeligt lå graven lige foran højalteret, men efter flytningen af alteret i 1970 ligger graven nu lige bagved. Absalon ligger i en blykiske ca. 3 meter under det nuværende gulvniveau. (Foto: Per Andersen)*

samtidig meddelte, at han ekstraordinært måtte beholde sit stift i Roskilde, accepterede Absalon.

Tiden for Absalon som ærkebiskop i Lund blev bestemt ikke nem. Befolkningen i Skåne gjorde oprør mod Absalon, og han måtte derfor flygte til Sjælland, og derfra rejste han videre til Samsø. Absalon havde bl.a. indsat Esbern Snare og hans fætter, Sune Ebbesen, som fogeder i Skåne. Nu krævede oprørerne, at fogederne blev afsat og erstattet med skåninge. Det ville Absalon ikke høre tale om, og konflikten forblev uløst.

Valdemar den Store døde i 1182 og blev efterfulgt af Kong Knud den 6., der allerede tidligere var blevet indsat som medkonge i Skåne og Halland. Han var imidlertid kun 19 år gammel da han blev konge, og det betød, at han som sin far støttede sig til Absalon. Absalon fik derfor i de følgende år stor politisk betydning.

Kort tid efter kåringen af Knud den 6. udbrød der påny oprør i den skånske befolkning, og en række af stormændenes gårde blev brændt af, herunder Esbern Snares gård. Nu blev det for meget for stormændene, og ved et slag i Vestskåne i 1182 knuste de bøndernes hær. Absalon benyttede derefter lejligheden til at vende tilbage til Lund, hvor han igen fik sat alle gamle love i kraft.

Fra slutningen af 1180'erne trak Absalon sig mere og mere ud af politik for at hellige sig kirkens indre anliggender. På et kirkemøde i Lund i 1187, hvortil Absalon indkaldte bisper og prælater fra hele riget, vedtog man anvendelsen af ensartede liturgiske tekster i den danske kirke. Derimod kom Absalon ikke igennem med et krav om cølibat for alle gejstlige.

I 1192 opgav Absalon sin stilling som biskop i Roskilde. Som efterfølger valgtes Sune Ebbesens søn, Peder Sunesen.

Absalon døde i påskeugen 1201. Hovedarving ved hans død blev klostret i Sorø, som han jo havde støttet igennem hele sit liv. Det fædrene gods i Fjenneslev blev dog i slægtens eje hos Esbern Snare.

Som man kunne forvente, blev Absalon efter eget ønske begravet i Sorø foran klosterkirkens højalter. Graven, der efter alterets nye placering i dag findes bag selve alteret, dækkes af en smuk altersten lagt af abbed Henrik Tornekrannds. Den murede grav findes omkring 3 meter under det nuværende gulv, og Absalon ligger her i en blykiste. Kisten har været åbnet tre gange: Første gang i 1537 under overværelse af Christian den 3., i 1827 på foranledning af Frederik den 6. og endelig i 1947, hvor Nationalmuseet undersøgte graven.

### Esbern Snares efterkommere

Med sine tre hustruer fik Esbern Snare ialt tre sønner og to døtre: Absalon, Johannes, Niels, Cæcilia og Ingeborg.

Absalon kaldtes Absalon Belg eller Absalon Fred, men pudsigt nok siges han at have været en grusom og begærlig mand, der tilbageholdt det gods, som broderen Johannes gav til Sorø Kloster. Absalon Belg døde i 1232.

Sønnen Johannes blev gift med Edle og blev 2. marskal for Kong Valdemar Sejrs. Johannes døde i 1213.

Niels Esbernsøn blev Kong Valdemar Sejrs staldmester, og han blev derfor kaldt for Niels Mule.

Datteren Ingeborg blev gift med Peder Strangesen fra Kalundborg, og hun døde i 1267. Inden da havde hun i 1250 støttet opførelsen af hvælvinger i Sorø kirke, der havde været hærget af en brand i 1247.

Den anden datter, Cæcilia Esbernsdatter Hvide, blev født omkring år 1170. Hvem moderen var, er ikke klart. Der er to muligheder, enten Esberns første hustru, Holmfred, eller hans anden hustru, Ingeborg.

Ifølge slægtsforskeren Carl Langholz blev Cæcilia Esbernsdatter gift med ridderen Anders Grosen Ulfeldt, der i 1241 blev

nævnt som besidder af godset Tersløse ved Sorø. Den tidligere omtalte Morten Peder-søn anfører dog Cæcilias mand til at være Oluf Graa af Tersløse, men vi må antage at det drejer sig om samme person.

Hvornår Cæcilia døde vides ikke. Anders Grosen Ulfeldt nævntes i kilderne frem til 1259 og må derfor være død efter dette tidspunkt.

Ca. 30 år gammel fik Cæcilia Esbernsdatter sammen med Anders Grosen Ulfeldt omkring år 1200 datteren Ingeborg Andersdatter Ulfeldt. Om Ingeborg vides meget lidt, men hun blev dog gift med Lage Gudmundsen, om hvem vor viden er langt bedre.

Lage Gudmundsen fik tilnavnet Litle, sandsynligvis som en fysisk eller psykisk beskrivelse. Han var ridder og hertug Abels råd. Abel var født omkring 1218 som søn af Valdemar 2. Sejrs. Da kong Valdemar døde i 1241, blev Erik, en anden af hans sønner, konge. Det var naturligt, eftersom han allerede havde været medkonge i 9 år. Men Valdemars øvrige sønner var ikke tilfredse med denne ordning. Specielt ikke Abel, der på dette tidspunkt var hertug i Slesvig.

Striden mellem brødrene udviklede sig til en regulær krig og i 1244 hedder det sig, at kong Erik førte en hær imod sin broder Abel ved Kolding. Den kongelige broderstrid blev nu til en borgerkrig, hvis parter lod hånt om fred og retfærdighed.

I 1249 udskrev Kong Erik en plovskat, der var en afgift på al dyrket jord, uanset om ploven tilhørte skattepligtige bønder eller i øvrigt skattefri herremænd – herfra fik han tilnavnet Plovfenning.

### Drabet på Erik Plovfenning

Erik erobrede Sønderjylland til og med byen Slesvig. Det trængte Abel op i en krog, for Slesvig var hans residensby. Abel accepterede derfor fred: Mod at beholde sit sønderjydske fyrstelen måtte han give afkald på alt andet.

Freden blev aftalt i Slesvig by, og den blev beseglet ved en fest i 1250. Efter fes-



I Slesvig Domkirke findes endnu et stykke af en jernlænke. Traditionen siger, at denne lænke blev fundet ved Erik Plovpenning's lig, da fiskerne trak det op af Slien. (Tegning: Jacob Kornerup)

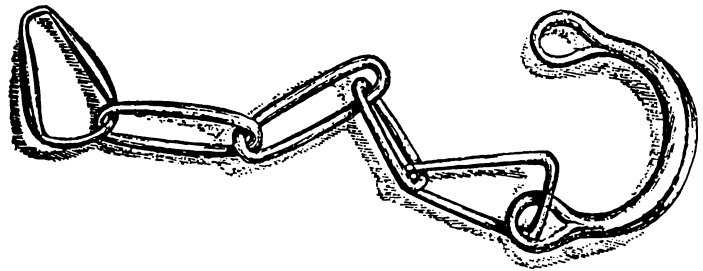

ten blev Erik Plovfenning overmandet af Abels mænd og dræbt – efter sigende var det Lage Gudmundsen Litle, der blev Eriks banemand.

En kilde beretter: *“Med forræderi fangede hertug Abel sin broder i Slesvig Sankt Laurentii nat [10. august]. Og en af hertug Abels riddere ved navn [Lage] Gudmundsen førte ham om bord på et skib. Og siden dræbte han ham og sænkede ham ud i Slien”*.

En anden kilde giver flere detaljer: Efter at Abel havde grebet kong Erik, blev kongen overladt til en af sine egne riddere, Tyge Bost. Han spurgte Abel, hvor han skulle bringe kongen hen, og Abel svarede *“Før ham hvorhen du vil, og gør med ham hvad du lyster”*.

De anbragte derefter kong Erik i en båd og roede væk. Men kort efter hørte de kraftige åretag bag sig. Kongen spurgte hvem det kunne være, og hans mænd svarede, at det var Lage Gudmundsen. Det kunne de høre på stemmen.

Kongen bad så om at måtte komme til at skrifte, *“thi jeg er sikker på, at jeg aldrig slipper levende af Hr. [Lages] hænder”*. Efter at kongen havde skriftet, blev han taget til fange og ført over på den vestlige side af Slien. Her blev han halshugget og sænket i dybet, efter at ridderne havde bundet hjelme og stormhuer til liget.

Efter nogle ugers forløb blev liget fundet af fiskere og bragt til byen. Her blev Erik Plovfenning begravet ved nonnernes lille kirke.

Det er ikke helt klarlagt, hvilken rolle Abel spillede i drabet på Erik Plovfenning.

Men befolkningen var ikke i tvivl, og hurtigt opstod talemåden *“Abel af navn, Kain af gavn”*.

Derefter blev hertug Abel valgt til konge på Viborg Landsting og kronet i Lund. Sønderjylland blev således atter forenet med kongeriget.

Lage Gudmundsen blev ikke straffet for sit drab på Kong Erik, og han fortsatte med at være Kong Abels medarbejder til denne blev dræbt i Ditmarsken i 1252.

Efter Abels død rejste Lage Gudmundsen fra Danmark, og han blev dræbt i Nordtyskland *“fordi han blev uenig med en tysk ridder om et spil skak”*. Ifølge en anden version var det Kong Christoffer, Abels lillebror og efterfølger, der fik ham dræbt som hævn for drabet på Kong Erik.

Det siges at Lage Gudmundsen skulle være en Hvide på mødrene side, men forklaringen er ikke fundet. Men det er sikkert, at Hvideslægten støttede Abel, og at en søn efter Lage Gudmundsen, Lage Lagesen Litle, deltog i nogle arvedelinger inden for Hvideslægten.

### Den uheldige marsk

Ca. 1230 fik Ingeborg Andersdatter Ulfeldt og Lage Gudmundsen en datter, som de døbte Cæcilia Lagesdatter, formodentlig efter mormoderen, Cæcilia Esbernsdatter.

Ifølge Ole Henrik Toftegård blev Cæcilia Lagesdatter gift med Iver Tagesen Saltensee, der som Lage Gudmundsen var knyttet til kong Abel. Iver Tagesen Saltensee havde gods i Sønderjylland, og det var derfor kun naturligt, at han var tilknyttet kong Abel, der var hertug af Sønderjylland.



*Erik Ploppennings historie er skildret i en række kalkmalerier i Sankt Bents Kirke i Ringsted*

Iver Tagesen Saltensee var kong Abels marsk i dennes korte regeringstid fra 1250 til 1252, og han deltog sammen med drosten Peder Finsen i det togt til Ditmarsken, hvor kong Abel i 1252 blev dræbt i et slag mod befolkningen i Nordfrisland.

Herefter var tronen atter ledig, og den blev nu overtaget af Abels yngste bror, Christoffer, der var hertug af Lolland og Samsø. Både marsk Iver Tagesen Saltensee og drost Peder Finsen beholdt deres embeder hos den ny konge. Men heller ikke kong Christoffer levede længe, og han døde i Ribe i 1259 efter en pludselig sygdom.

Hans enkedronning, Margrethe Sambiria, forsøgte at varetage deres søns interesser (Erik Klipping), men det kom til krig mod den tidligere kong Abels søn, Erik Abelsen. Selv om Margrethe udnævnte Erik Abelsen til hertug over Sønderjylland, var han dog ikke tilfreds. Det kom til et slag på Lohede i 1261, hvor de kongelige styrker blev ledet af Iver Tagesen Saltensee og Peder Finsen. De led imidlertid nederlag, og Erik Abelsens sønderjyder tog mange fanger: Den unge kong Erik Klipping, hans moder Margrethe Sambiria og biskop Niels af Slesvig.

Året efter kom enkedronning Margrethe ud af fængslet og begyndte at styre Danmark med hård hånd. To år efter befriede Iver Tagesen Saltensee biskop Niels fra fan-

genskabet. På trods af dette blev både Iver og Peder Finsen gjort ansvarlige for nederlaget på Lohede, og måske var der også stadig ondt blod fra den tid, hvor Iver støttede kong Abel. I hvert fald lod Margrete dem begge arrestere, og Iver Tagesen Saltensee blev omkring år 1268 hængt uden for Nyborg slot.

Sammen fik Cæcilia Lagesdatter og Iver Tagesen Saltensee omkring 1260 en datter, som vi ikke kender fornavnet på, men som vi kalder Iversdatter Saltensee. Denne datter, som altså var en efterkommer af Hvideslægten og som skal vise sig at blive en ane til de efterfølgende slægter, skal vi følge nærmere i næste kapitel om Juelslægten.

Mens Ole Henrik Toftegaard udnævner Cæcilia til Iver Tagesens hustru, nævner Sigvard Mahler Dam en Margrethe fra Thy som Ivers hustru. Hvorvidt Iver Tagesen således var gift to gange, kan ikke afgøres her, men man kan ikke forestille sig, at Cæcilia og Margrethe var den samme person. Muligheden er også, at den ene af kilderne tager fejl på dette punkt.

Iver Tagesen Saltensee er faktisk også selv en efterkommer af Hvideslægten, hvilket beskrives herunder. Der er dermed tale om to forskellige slægtslinier fra Skjalm Hvide til den her beskrevne Iversdatter Saltensee.



*Bjernede Rundkirke, som Sune Ebbesen byggede til erstatning for den trækirke, som Ebbe Skjalmsøn byggede på stedet. (Foto: Per Andersen)*

### **Ebbe Skjalmsøns efterkommere**

Lad os vende tilbage til en anden efterkommer efter Skjalm Hvide, Ebbe Skjalmsøn og hans efterslægt, der også udgør en slægtslinie til Iversdatter Saltensee.

Om Ebbe Skjalmsøn vides ikke så meget som om broderen, Asser Rig. Ebbe Skjalmsøn blev født omkring 1080 som søn af Skjalm Hvide og hustruen Signe.

Ebbe Skjalmsøn var høvedsmand over Roskilde og godsejer i Knardrup, hvor ruinerne af den gamle slægtsgård er blevet fundet. Man må tro, at han som den ældste af Skjalm Hvides sønner deltog i uroen på Sjælland efter drabet på Knud Lavard i 1131.

Efter at Kong Erik Lam i 1146 opgav kongetitlen, blev Danmark som tidligere nævnt kastet ud i en kamp om tronen mellem Svend Grathe, Knud den 3. (Magnussen) og Valdemar. Svend Grathe fordrev i 1146 eller 1147 ved et blodigt slag ved

Slangerup Knud den 3. fra Sjælland. Svend drog derefter videre til Skåne, men havde inden da befæstet Roskilde og indsat Ebbe Skjalmsøn som høvedsmand der.

Ebbe Skjalmsøn og hans hustru byggede før 1151 den første gårdkirke af træ i Bjernede mellem Sorø og Ringsted. Kirken blev senere omkring 1170 udskiftet med den endnu stående rundkirke af sønnen Sune Ebbesen. Stenkirken blev bygget af kampesten fra skove og marker, og dens mure er fra 1,50 til 1,70 meter tykke. Dog blev den øverste del bygget af mursten, en teknik, der netop i 1160 blev kendt på Sjælland. I dag er Bjernede kirke den eneste bevarede middelalderlige rundkirke på sjælland.

Ebbe Skjalmsøn var gift to gange, først med Gyda og siden med Ragnhild. Med Ragnhild fik han 5 børn: Sønnen Peder Ebbesen, Sune Ebbesen, Fin Ebbesen og Toke Ebbesen samt datteren Gyda Ebbesdatter. Gyda Ebbesdatter blev lige-

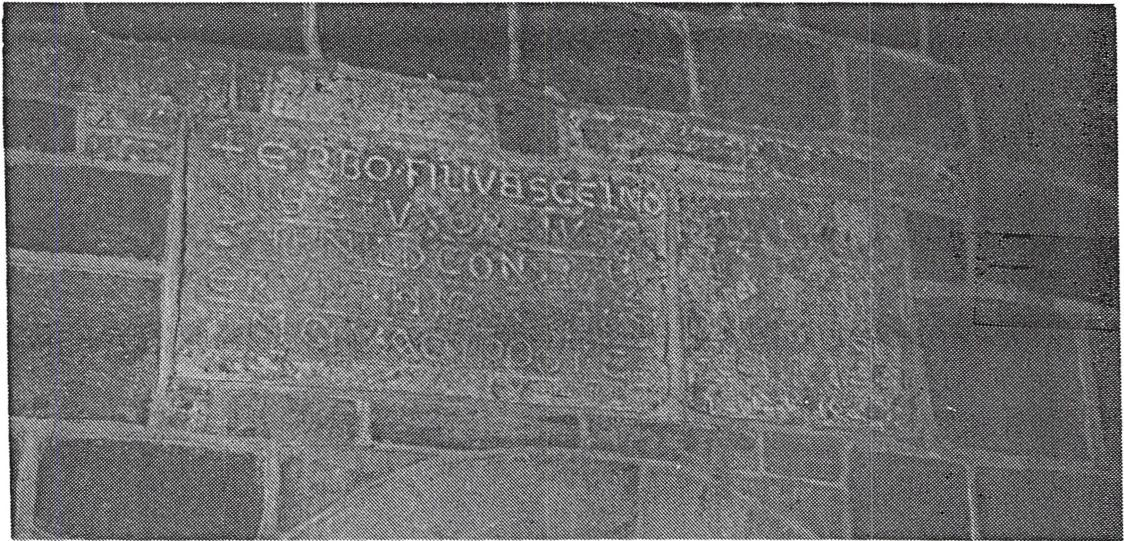

*Over døren til Bjernede rundkirke i våbenhuset findes i muren indsat to tavler med indskriften "Ebbe Skjalmsøn og hans hustru Ragnhild byggede her en kirke, som hans søn Sune senere opførte i sten til Guds, Sanct Marias og Sanct Laurentius' ære". (Foto: Per Andersen)*

som Esbern Snare en af anerne til Hundevadslægten; en slægtslinie, der vil blive beskrevet nedenfor.

I 1151 døde Ebbe Skjalmsøn. Svend Grathe erfarede dette på vej over Fyn på vej til et angreb på Knud den 3. Eftersom Ebbe Skjalmsøn var en nær ven og rådgiver, besluttede Svend at gøre holdt og udsatte sit angreb på Knud en tid.

Sønnen Sune Ebbesen arvede Knardrup og var stenrig. Ved sin død i 1186 testamenterede han Sorø Kloster så meget som loven tillod (halvdelen), hvilket var en betragtelig del jord på Sjælland. Han blev også selv begravet i Sorø kirke i munkekoret.

På trods af sin formue skyldte han Absalon 130 mark sølv ved sin død. Denne gæld blev derefter overtaget af sønnerne, Anders og Peder. At forhale tilbagebetaling af gæld var også en vej til rigdom, og sønnerne nåede ikke at få gælden indløst inden Absalon døde i 1201. I sit testamente eftergav Absalon sønnerne gælden.

Sønnerne Anders Sunesen og Peder Sunesen fik Sune Ebbesen med hustruen Cecilia.

Sønnen Anders Sunesen blev formodentlig opdraget af Absalon, og han studerede i sin ungdom teologi og jura i Frankrig, Italien og England. Ved sin tilbagekomst blev Anders Sunesen kansler for Knud den 6.

Tilsvarende blev den anden søn, Peder Sunesen, opdraget af Absalon, hvilket fremgår af en række breve til Absalon fra den unge Peders abbed i klosteret i Paris, hvor han studerede i mange år. Peder Sunesen var gift med Inger og blev i 1192 biskop efter Absalon i Roskilde.

Dermed havde Absalon fået manipuleret de to Sune-sønner på plads til fremtidige toppositioner. Da Absalon døde i 1201 overtog Anders Sunesen ærkebispesædet i Lund, og samtidig overtog Peder Sunesen kanslerembedet efter Anders.

Peder Sunesen var i 1198 leder af den hær, som blev sendt af sted til Pommern for at komme landet til undsætning over for

en tysk hærstyrke. Her blev de slået og Peder blev taget til fange af Grev Otto, mens hans broder Torben blev dræbt. Året efter undslap Peder dog fangenskab.



*Hvidernes våbenmærke i Sunesønnernes  
segl fra ca. 1200*

I 1208 deltog Peder igen i et slag, denne gang det såkaldte Lena-slag. Ved denne lejlighed blev i øvrigt et antal personer fra Hvideslægten dræbt, herunder hans egne brødre Lauritz, Ebbe og Johannes.

Peder Sunesen døde selv i 1214 i Brandenburg. Forinden havde han dog omkring år 1200 erstattet domkirken i Roskilde med den kirke, der endnu står i dag.

Anders Sunesen drog til Estland, og det var ved denne lejlighed i 1219, at historien beretter om Dannebrog's fald fra himlen. I 1221 vendte han hjem fra Estland som en syg mand. Året efter trådte han tilbage som ærkebiskop, og plaget af gigt eller spedalskhed tilbragte han sine sidste år på sit gods Ivøhus i det østlige Skåne. Han døde sankthansdag 1228 omkring 60 år gammel.

### Gyda Ebbesdatter

Oplysningerne om Ebbe Skjalmsøns datter og Sune Ebbesens søster, Gyda, er meget sparsomme. Men man må dog formode, at

hun var datter efter Ragnhild i 2. ægteskab og – efter gammel skik – blev opkaldt efter den afdøde første hustru.

Gyda Ebbesdatter blev gift med Oluf Glug. Han var stormand på Sjælland og havde været i Svend Grathes tjeneste. Omkring 1185 blev Oluf Glug nævnt som besidder af godset Bavelse syd for Sorø. De fik ialt 8 sønner og to døtre.

Sønnen Ebbe Glug blev oldefar for Niels Stigsen (Stygesøn), der blev biskop i Roskilde i 1225.

Datteren Margarethe Olufsdatter Glug blev født omkring 1190.

Omkring 1220 blev Margarethe Olufsdatter Glug ca. 30 år gammel viet første gang med Tage Saltensee, der var besidder af et gods i Tystofte ved Skælskør. Godset blev i øvrigt senere af Saltensee-familien foræret til klostret i Næstved. Efterkommere efter dette ægteskab talte – foruden slægterne beskrevet i denne bog – også slægten Marsvin og slægten Sparre i Skåne.

I sit andet ægteskab blev Margarethe Olufsdatter Glug gift med Grev Ernst IV af Gleichen, med hvem hun i øvrigt også fik en stor efterslægt.

Margarethe Olufsdatter Glug fik straks efter indgåelsen af sit første ægteskab med Tage Saltensee sønnen Iver Tagesen Saltensee omkring 1220. Det var denne Iver Tagesen Saltensee, kong Abels marsk, der som tidligere nævnt blev gift med Cæcilia Lagesdatter – selv en efterkommer af Hvideslægten – og de fik datteren Iversdatter Saltensee i 1260.

Hermed er ringen sluttet, og vi har fået etableret to forskellige slægtslinier fra Hvideslægten's Skjalm Hvide frem til Iversdatter Saltensee. I næste kapitel skal vi under overskriften "Slægterne Juel og Krummedige" følge hendes efterkommere.

## Slægtsdata

**Skjalm Hvide** (187023916)

\* Ca. 1040

† Ca. 1113

*Høvding på Sjælland*

~

**Signe** (187023917)

Børn:

**Toke Skjalmsøn** (187023916/a)

† Før 1161

*Stormand***Ebbe Skjalmsøn** (93511958)

\* Ca. 1080

† 1151

*Høvedsmand på Sjælland, Godsejer i Knardrup***Asser Skjalmsøn Rig** (187023932)

\* Ca. 1085 Sjælland

† Ca. 1151 Fjenneslev

*Godsejer i Fjenneslev***Sune Skjalmsøn** (187023916/d)**Cecilie Skjalmsdatter** (187023916/e)**Mogga Skjalmsdatter** (187023916/f)**Margrethe Skjalmsdatter** (187023916/g)

---

**Asser Skjalmsøn Rig** (187023932)

\* Ca. 1085 Sjælland

† Ca. 1151 Fjenneslev

*Godsejer i Fjenneslev*

~

**Inge Eriksdatter** (187023933)

\* Ca. 1100

† 1157 Fjenneslev

Børn:

**Esbern Assersøn Snare Hvide** (93511966)

\* Ca. 1127 Fjenneslev

† 1204 Sæbygård

*Stormand på Sjælland***Absalon** (187023932/b)

\* 1128

† 21.03.1201

*Ærkebiskop***Ingefred** (187023932/c) -

† Efter 1157

**Ebbe Skjalmsøn** (93511958)

\* Ca. 1080

† 1151

*Høvedsmand på Sjælland, Godsejer i Knardrup*

~ 1:

**Gyda** (93511958X)

~ 2:

**Ragnhild** (93511959)

Børn:

**Peder Ebbesøn** (93511958/a)**Sune Ebbesøn** (93511958/b)

† 1186

*Godsejer i Knardrup***Fin Ebbesøn** (93511958/c)**Gyda Ebbesdatter** (46755979)**Toke Ebbesøn** (93511958/e)

---

**Esbern Assersøn Snare Hvide** (93511966)

\* Ca. 1127 Fjenneslev

† 1204 Sæbygård

*Stormand på Sjælland*

~ 1:

**Holmfred** (93511966X)

~ 2:

**Ingeborg** (93511966Y)

~ 3:

**Helene Guttormsdatter** (93511966Z)

Børn (moder ukendt):

**Absalon Bælg** (93511966/a)

† Ca. 1131

**Johannes Esbernsøn Hvide** (93511966/b)

† 1213

*Marsk***Niels Mule** (93511966/c)*Staldmester***Cæcilia Esbernsdatter Hvide** (46755983)

\* Ca. 1170

**Ingeborg Esbernsdatter Hvide**

(93511966/e)

† 1267



## 3

## SLÆGTERNE JUEL OG KRUMMEDIGE CA. 1300-1400

### Historisk baggrund

Om formiddagen den 6. oktober 1241 forsvandt sollyset væk fra Danmark. En solformørkelse fik befolkningen til at kikke ængsteligt på himlen. På de tider opfattede man en solformørkelse et varsel om forestående begivenheder, ofte kommende ulykker. Ved et sammentræf kom det til at holde stik denne gang. Slutningen af 1200-tallet og hele 1300-tallet blev præget af magtkampe, borgerkrige, besættelse af landet, krise i landbruget – og den sorte pest.

Ulykkerne startede allerede i 1220'erne, hvor Valdemar 2. Sejr som løsesum for sin egen kidnappelse måtte afgive de fleste af Danmarks besiddelser, bl.a. omkring Østersøen. Efter hans død i 1241 fortsatte det med drabet på Erik Plovfenning, som beskrevet i sidste kapitel.

I slutningen af 1200-tallet brød magtkampen mellem stormændene, kirken og kongemagten ud i lys lue. Og konflikterne blev ikke mindre, da Erik Klipping blev konge i 1259. Han var mindreårig, og riget blev derfor styret med hård hånd af hans mor, Margrethe Sambiria.

Konflikten med stormændene blev først afblæst i 1282, hvor Erik Klipping ind-

ledte en afspændings- og forhandlingspolitik. Resultatet blev det første "hof", der bestod af stormænd. Disse skulle nu have større indflydelse på rigets anliggender, og det var det første spæde forsøg på at etablere et "parlament".

Også Erik Klipping blev myrdet, og tronen blev overtaget af den kun 12-årige Erik Menved, der lige som sin fader først var konge under sin moders formynderi. Da han blev voksen var hans ambitioner at tilbage-erobre nogle af de områder, som hans oldefar, Valdemar 2. Sejr, havde tabt. Det lykkedes også i nogen grad, og det blev fejret med store fester og ridderturneringer – som han holdt så meget af.

Imidlertid var krigene dyre, og Erik Menved måtte konstant sætte skatterne i vejret. Også dengang var befolkningen utilfredse med det store skattetryk, og der udbrød endnu engang en borgerkrig. Borgerkrigen endte med, at hundredvis af bønder blev hængt.

Da den næste konge, Christoffer 2., besteg tronen i 1319 var der stadig stridigheder om tronen, hvorunder Danmark blev mere og mere splittet i selvstændige områder. Christoffer døde i 1332, og derefter blev Danmark mere eller mindre overtaget



af tyskere og hærførere, der besatte de danske slotte. På slottene blev de riddere indsat, som hærførerne skyldte penge for krigens aktiviteter. På toppen af det hele sad de tyske grever Gerhard og Johan som reelle regenter.

Danmark havde hverken konge eller regering i en periode, og det blev ikke meget bedre førend i 1340, hvor grev Gerhard blev myrdet af Niels Ebbesen, og Valdemar Atterdag vendte tilbage til Danmark for at bestige tronen. Det blev starten på en lang periode, hvor kongen lidt efter lidt fik samling på Danmark. Først i 1360 var denne proces afsluttet med inkluderingen af de danske provinser i Sverige.

I 1375 døde Valdemar Atterdag, og da han ingen sønner havde, blev den mindreårige dattersøn, Olaf den 3., udråbt til konge. Han døde dog allerede i 1387, så moderen Margrethe blev udnævnt til regent med titlen "fuldmyndig frue og husbonde"! På den tid kunne man jo ikke have kvindelige statsoverhoveder.

Margrethe var gift med den norske kong Håkon, og da han også døde i 1380 vejen åbnet for en fælles dansk-norsk konge. Samtidig ville Sverige gerne af med deres tyske åg, så i 1397 dannede stormænd fra Danmark, Norge og Sverige i Kalmar et forsvarsforbund (Kalmarunionen) og kronede Erik af Pommern som fælles konge for de tre riger. Erik af Pommern hed egentlig Bugislav, og han var søn af enkedronning Margrethes søsterdatter i Pommern, hvor Margrethe havde sine slægtninge.

### Krise i Landbruget – og Den Sorte Død

Omkring 90 % af den danske befolkning arbejdede i middelalderen med jorden som bønder eller landarbejdere. Men kun godt 10 % havde deres egen gård. Resten var bønder under jordrotter, dvs. enten kongen, kirken eller adelen, der ejede størstedelen af den danske landbrugsjord.

Var man underlagt en jordrot, måtte man en eller to gange om året betale jordaf-

gift, det såkaldte "landgilde". Bonden læsede sin vogn med en del af gårdens avl og afleverede det til herren. Typisk var det korn, men også grise, gæs, høns mv. kunne indgå i betalingen. Til gengæld var bonden – forhåbentlig – i nogen grad beskyttet af herremanden.

Arbejdet var uden tvivl hårdt – fra tidlig morgen til sen aften. Alt arbejde var manuelt, og den eneste hjælp var møllerne, der malede kornet til mel. Til gengæld blev der også holdt mange gilder, hvor sammenholdet blev styrket. Dette sammenhold gik på tværs af, om man var selvstændig eller underlagt en drot.

I 1300-tallet begyndte man at bygge gårdene på stenfundament, og husene var nu kun forbeholdt menneskene, mens dyr blev forvist fra hovedbygningen. Indretningen var fortsat simpel. Der kunne være en enkelt opdeling af rummet, og et ildsted var fortsat det centrale element. I stigende grad blev bygningerne lavet af lerklinet bindingsværk i stedet for træ.

Selv om hygiejnen gradvist blev bedre, var der fortsat god grobund for sygdomme. I slutningen af 1340'erne kom byldepesten fra Asien og bredte sig over hele Europa. I Danmark fik den navnet "Den Sorte Død" efter de blåsorte bylder og kopper, der brød frem over hele kroppen. Patienterne døde som regel i løbet af de første tre dage.

Tallet af dødsofre var stort. Inden pesten havde Danmark haft omkring 1 mio. indbyggere, men dette tal blev nu kraftigt reduceret. Andre sygdomme krævede også deres ofre. Spedalskhed, engelsk syge og tuberkulose bidrog til at holde befolkningstallet nede.

Pesten var givetvis medvirkende til den krise, der opstod i landbruget i 1300-tallet. Men en anden faktor kan have været klimaet, der blev koldere og mere regnfuldt. Resultatet blev under alle omstændigheder, at der i løbet af perioden fra 1320 til 1340 blev nedlagt mange gårde. Samtidig opstod der en markant mangel på arbejdskraft til landbruget.



*Hjerndrupgårds hovedbygning anno 1993. (Foto: Per Andersen)*

Gårde, som tidligere havde været eftertragtede, blev nu lagt øde. Fx hedder det om landsbyen Lumsås, at der var seksten gårdsædestavne, men otte af dem var desværre forladt af beboerne. Ja, hele landsbyer forsvandt. Således landsbyen Borup i Sydsjælland, der i flere århundreder kun eksisterede som et navn.

Den fattige del af befolkningen følte det sikkert som en lettelse, for efterspørgslen efter arbejdskraft betød bedre forhold for dem. Landarbejderne kunne rykke et trin op og blive småbønder, og alle kunne kræve at betale mindre landgilder til jordejerne.

Til gengæld fik jordejerne det vanskeligere. De havde svært ved at finde bønder til at passe gårdene, og de fik kun små indtægter. En række godsejere, specielt de mindre, bukkede under, og et af resultaterne blev færre, men større landejere.

Først omkring år 1400 kom der igen en ny balance mellem udbuddet af arbejdskraft og udbuddet af jord.

### Iversdatter Saltensee

Som beskrevet i forrige kapitel var pigen Iversdatter Saltensee, som vi desværre ikke kender fornavnet på, en efterkommer af Skjalm Hvide og Hvideslægten.

Mens Hvideslægten med bl.a. Esbern Snare og Absalon spillede en stor historisk rolle i 1100- og 1200-tallet, forsvinder de fleste personer i den slægtslinie, der nu skal beskrives, noget ud af projektørlyset. Dermed falder vor viden om slægten også en del.

Om Iversdatter Saltensee ved vi således kun, at hun blev født omkring 1260 som datter af Iver Tagesen Saltensee, kong Abels marsk, og Cæcilia Lagesdatter. Iversdatter Saltensee blev gift med Niels Vognsen, men hvornår vides ikke, ligesom vi ikke har oplysninger om Niels Vognsen.

Sammen fik Iversdatter Saltensee og Niels Vognsen sønnen Iver Nielsen.

Iver Nielsen blev født omkring år 1300, og han blev i 1334 nævnt som ejer af går-

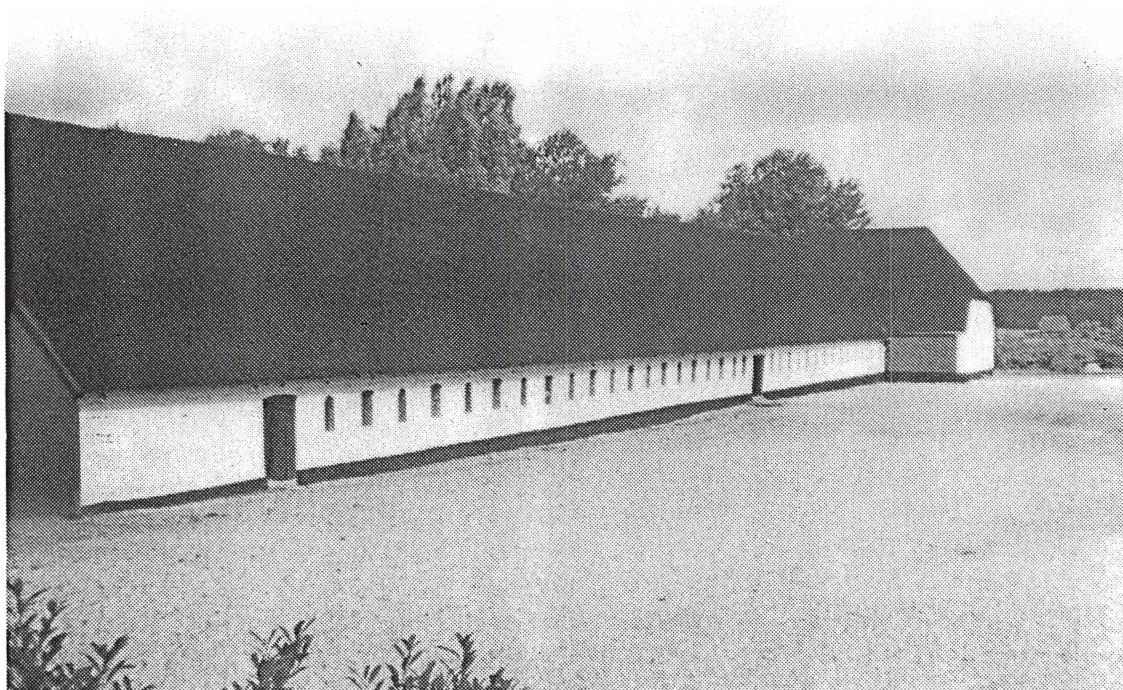

*Den lange lade og den store gårdsplads på Hjerndrupgård vidner om fordums storhedstid.  
(Foto: Per Andersen)*

den Hjerndrup (på den tid kaldt Hierntorp). Han havde også ridder Jens Bondesens gods i Hejsager i pant.

Gården eller godset Hjerndrup, der stadig eksisterer i dag som Hjerndrupgård, lå i Hjerndrup sogn ved Christiansfeld, 1 km øst for Hjerndrup kirke og 11 km fra Haderslev. Den nuværende store hovedbygning blev opført i 1845 og er en grundmuret, hvidpudset bygning i én etage over en høj kælder.

Urnegrave fra den ældre jernalder, der er fundet i Hjerndrup by, tyder på, at der har været beboelse i Hjerndrup allerede længe inden 1300-tallet. Men i skriftlige kilder nævnes Hjerndrup dog først i 1334, og i 1493 nævnes kirken første gang.

Efter, at Iver Nielsen boede på Hjerndrupgård i 1334, er vores viden om gårdens skæbne lidt uvis frem til år 1443. På dette tidspunkt dukkede gården igen op i kilderne, idet Peter Røver, muligvis en efterkommer af Iver Nielsen, skænkede går-

den og al ret i Hjerndrup by til domkapitlet i Slesvig. I 1483 ejede en Nigel Jensen Hjerndrupgård, og det kan vel tænkes, at også Nigel Jensen var en efterkommer efter Iver Nielsen. Nigel Jensen udvidede i 1490 gården med en frigård i Tyrstrup, som blev købt af Kathrine Hartigs, Hartig Emmiknes enke i Taps.

I Trap's beskrivelse af Hjerndrup bliver det anført, at familien Anckersen ejede Hjerndrupgård fra ca. 1542 og frem til 1598. Dette er næppe korrekt, idet andre kilder anfører, at gården overgik til Nigel Jensen's søn, Troels Nigelsen, og efter ham til hans søn, Niels Truelsen. Gården blev derefter i deres slægt helt frem til 1901 (dog under slægtsnavnet Juhl i 1800-tallet). Pudsigt nok indgår også denne familie på Hjerndrupgård i vores slægts stamtræ, så dem skal vi vende tilbage til i et senere kapitel.

For at vende tilbage til Iver Nielsen, så blev han gift med en datter af Thomas Juel, men hendes fornavn kendes ikke. Tho-

			(93512000) <b>Henrik Busche</b>		
			(46756000) <b>Eler de Ottenbüttel</b> Ca. 1200-1270 Ridder		
			(23378000) <b>Nicolaus de Ottenbüttel</b> Ca. 1230-1290 Ridder		
			(11689000) <b>Iven Krummedige</b> Ca. 1270-?, Grote		
(5844496) <b>Niels Vognsen</b>	(5844497) <b>?? Iversdatter Saltensee</b> Ca. 1260-?	(5844498) <b>Thomas Juel</b> Død efter 1315	(5844500) <b>Johan Krummedige</b> Ca. 1300-1360 Grote	(5844502) <b>Peder Jacobsen Skram</b> Ejer af Rundhof	(5844503) <b>Edel Saltensee</b>
(2922248) <b>Iver Nielsen</b> Ca. 1300-? Ejer af Hjerndrup	(2922249) <b>?? Thomasdatter Juel</b>	(2922250) <b>Segebod Krummedige</b> Godsejer	(2922251) <b>Cæcilie Pedersdatter Skram</b> Ca. 1312-?		
(1461124) <b>Peder Iversen Juel</b> Ca. 1330-1380 Borgmester i Flensborg		(1461125) <b>Mette Krummedige</b> Ca. 1340-?			
(730562)	<b>Thomas Pedersen Juel</b> Ca. 1370-1444 Godsejer på Fyn				(730563) <b>Bodil Nielsdatter</b>
(365281)	<b>?? Thomasdatter</b> Ca. 1400-?				

*Anetavle for Juel- og Krummedigeslægterne*

mas Juel er også forholdsvis ukendt, men han nævnes dog som medunderskriver af et fredsforlig i 1315, så han er i hvert fald først død efter dette tidspunkt.

Juelslægten, som beskrives her, var en del af den sønderjyske lavadel af danske herremænd. Tilsyneladende var der ingen forbindelse mellem denne Juelslægt og den adelsslægt med navnet Juel, der nogenlunde samtidig befandt sig i Nordjylland, selv om visse navne går igen (fx Iver Juel).

Iver Nielsen og Thomasdatter Juel fik sammen omkring 1330 en søn, Peder Iversen Juel.

### **Peder Iversen Juel**

Peder Iversen Juel blev som nævnt født omkring år 1330, formodentlig på faderens

gård i Hjerndrup. Han blev gift med Mette Krummedige, og han var i 1379 borgmester i Flensborg.

Som nævnt i det historiske afsnit var Danmark stort set pantsat til holstenske fyrster og grever. Dette var også tilfældet med Slesvig, der fra 1325 var underlagt grev Gerhard. Efter 1340, hvor Gerhard var blevet myrdet af Niels Ebbesen, lykkedes det for Valdemar Atterdag gradvist at få indlemmet noget af Nordslesvig (altså den nordlige del af Sønderjylland) i riget igen, mens Sydslesvig med Flensborg fortsatte under holstensk styre.

I det hele taget fortsatte hertugdømmet Slesvig med at bevæge sig i en balanceakt mellem uafhængighed, holstensk indflydelse og dansk indflydelse.



*Flensborg bys ældste segl fra 1350*

Under det holstenske styre fra 1325 og fremefter var der kommet mange nye borgere sydfra til Flensborg, og det sydtyske sprog blev efterhånden almindeligt i byen. Holstenerne var dels kommet op som høvedsmænd for greverne, dels som private lensmænd under hertugen. Adskillige af dem slog sig ned som godsejere.

Flensborg var i økonomisk fremgang i 1300-tallet. Der blev bygget livligt, bl.a. Helligåndskirken i 1389, og gilderne blomstrede.

Hvad der på denne baggrund førte Peder Iversen Juel fra Hjerndrup til borgmesterposten i Flensborg må stå lidt hen i det uvisse, men perioden var i det hele taget præget af omvæltninger og krise inde for landbruget. Under alle omstændigheder blev hans job som borgmester ikke nemt, idet Flensborg var præget af modsætninger mellem fattig og rig samt mellem dansk og tysk – modsætningerne, der ligefrem kunne føre til familiefejder.

Omkring dette tidspunkt var et råd bestående af rådmænd det centrale element i Flensborgs bystyre. Rådet blev valgt og afsat af det fremstående Skt. Knudsgilde, der på sin side bestod af det højere borgerskab og adelen. På denne måde blev adelens store indflydelse i byens styre sikret, mens de menige borgere ikke havde meget at skulle have sagt.

Rådsstyret blev yderligere udbygget gennem dannelsen af borgmesterstillingen. I sin egenskab af borgmester fungerede Peder Iversen Juel som en slags formand for rådet, og han var i 1379 med til at udstede et sæt love for Gertrudsgildet.

Borgmesteren fik ikke en egentlig løn for sit arbejde, så en vis velstand var nødvendig. Borgmesteren havde dog visse fordele og rettigheder, så som ret til fiskeri og jagt inden for bymarkens område samt en letelse af sin egen skat.

Et egentligt rådhus har Peder nok ikke haft at råde over. Det første rådhus i Flensborg blev bygget noget senere, omkring 1443-1445 i det nuværende Rådhusgade (men det fik så i øvrigt lov til at stå helt frem til 1883). Men inden rådhuset blev bygget i Rådhusgade, lå Flensborgs tingsted på dette sted.

Peder Iversen Juels og Mette Krummediges hjem var den adelsgård, der fra 1350 lå på den vestlige banke ved Flensborg. Det er den banke, der benævnes Vor Frue Bjerg eller Mariebjerg. Gården var af en rimelig størrelse, og den havde et stenhus, træbygninger og stalde. Rester af gården er blevet fundet i dette århundrede.

Peder Iversen Juel og Mette Krummedige fik ialt 6 børn, 3 sønner og 3 døtre. Foruden sønnen Iver Pedersen Juel fik de omkring 1370 desuden sønnen Thomas Pedersen Juel, som er blandt vores aner og som vi derfor senere skal komme ind på. De tre døtre hed Elsabe, Kirstine og Ingeborg.

Efter sin far, Segemod Krummedige, arvede Mette Krummedige rettigheder i godset Løgismose på Fyn, som vil blive nærmere omtalt nedenfor.

Peder Iversen Juel døde formodentlig omkring 1380, hvorefter enken Mette Krummedige antageligt giftede sig igen, denne gang med Hartvig Sehested. Det skete senest i 1388. Sammen fik de tre sønner: Hartvig Sehested, Poppe Sehested og Reimer Sehested.

Sønnen fra første ægteskab, Iver Pedersen Juel var gift med Berta, en datter efter

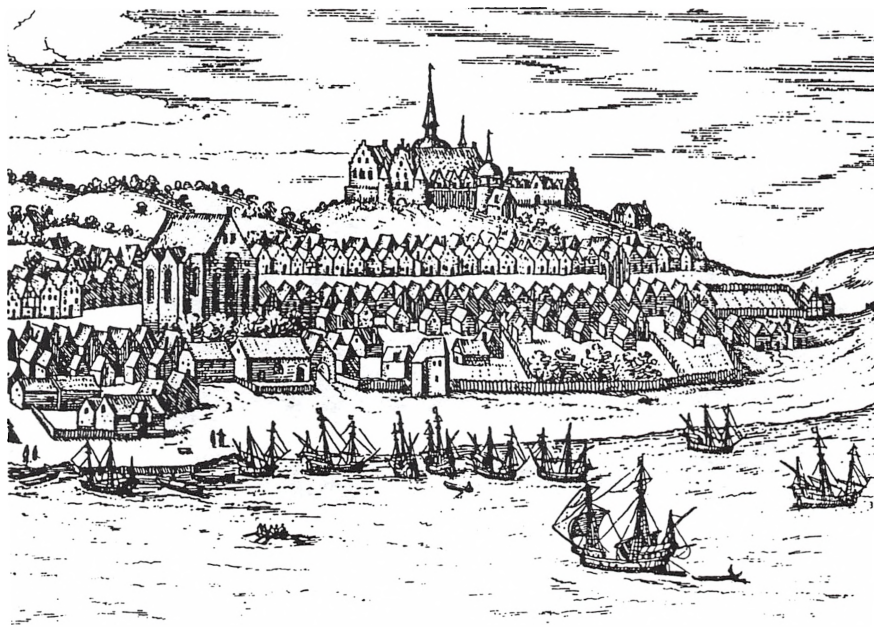

*Slottet Duborg på  
Maribjerg efter  
et stik fra 1588*

Timme Limbek fra den fremtrædende holstenske adelsslægt Limbek. I 1401 solgte Iver Juel sin moders arv i Løgismose til Jens Pedersen Panter. Senere, i 1412, solgte han gården på Maribjerg til den danske dronning Margrethe I, der i 1409 havde erobret Flensborg fra holstenerne. Hun opførte på dette sted slottet Duborg (opkaldt efter befalingsmand Jens Due), først og fremmest som et værn mod holstenerne, men også som kongeslot. Flensborg var på dette tidspunkt dårligt befæstet, og den nye fæstning skulle forbedre forsvaret mod vest.

Duborgs hovedborg var en massiv stenbygning på 70 gange 53 meter, omgivet af 2 1/2 meter tykke og 11 meter høje ringmure, hvilket på daværende tidspunkt var store dimensioner. Borgen var omgivet af dybe grave og en indre vold.

Iver Juel deltog i kampen mod holstenerne på dronning Margrethes side, og han blev i denne forbindelse taget til fange og hans gods beslaglagt. Da der i 1421 skulle gives vidnesbyrd om hertugdømmernes stilling, mødte Iver Juel på landstinget for at vidne om Slesvigs tilhørsforhold til det danske kongerige.

Iver Juel blev lige som sin fader borgmester i Flensborg. I det hele taget var

familien Juel stærkt engageret i bystyret i Flensborg. Iver Juels søster Ingeborg blev gift med Sivert Krog, der også blev borgmester i Flensborg. De boede i Angelbogade.

En anden søster til Iver Juel, Elsabe, blev gift med Henrik Fris, der var rådmand i Flensborg fra 1399-1400 og også medlem af det daværende Dragergilde. Da hendes onkel, Eler Iversen Juel, døde, udstedte Elsabe og Henrik Fris i oktober 1400 et gældsbrev, hvor de overdrog "*Iver Pedersen Juel og hans retmæssige arvinger al den ejendom vi arvede eller kan komme til at arve som følge af Eler Juels død - måtte Gud være ham nådig - hvad enten det arvede ligger inden for eller uden for Flensborg*".

### **Mette Krummediges herkomst**

Mette Krummedige selv nedstammede fra Krummedigeslægten, der var en af de ældste og mest kendte adelsslægter i hertugdømmet Holsten. Derfor er den nok værd at kikke nærmere på. Slægten havde sit navn fra borgen Krummedik ved Itzehoe, der ligger nordvest for Hamborg og sydvest for Neumünster. Borgen Krummedik var i Krummedigernes besiddelse igennem 1300-tallet, men den blev i 1410 solgt til Rantzowslægten.

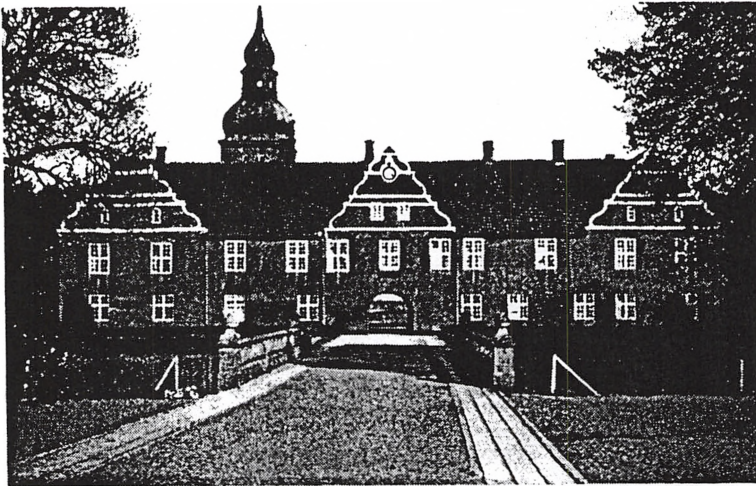

*Hovedbygningen ved Løgismose. (Foto: Harry Petersen)*

Krummedigeslægten kan sandsynligvis føres tilbage til byen Ottenbüttel i Aspe sogn, og den tidligste del af slægten tog navn efter Ottenbüttel, inden man senere antog navnet Krummedige.

Krummedigeslægten var en af de mange holstenske adelsslægter, der flyttede nordpå til Slesvig (Sønderjylland) og overtog danske gårde og godser som resultat af de danske kongers pantsætninger. Denne tilflytning af holstenske slægter i 1300-tallet fik afgørende indflydelse på Slesvig og den danske befolkning i hertugdømmet.

De første holstenske slægter bosatte sig i området i årtierne omkring 1300, og Krummedigeslægten optrådte første gang i kilderne i perioden fra 1325 til 1340. Indvandrerne slog sig ned, og nye familier kom til, således at der omkring år 1375 befandt sig 30 holstenske slægter med omkring 60 personer i Sønderjylland. Krummedige betegnes som en af kerneslægterne i denne indvandring, og det var primært erhvervelsen af gods, panter og len, der førte dem nordpå til nye egne.

Samtidig var der fortsat danske herremænd i Sønderjylland, men der var ikke ret mange jordbesiddere blandt dem. De havde også kun lidt politisk indflydelse. Selv om det ikke var enestående, var ægteskabet mellem Mette Krummedige og Peder Iversen Juel specielt på den måde, at der

var tale om et "blandingsægteskab" mellem den holstenske højadel Krummedige og den danske lavadel Juel.

Mette Krummedige var datter af Segebod Krummedige, der ejede Mehlbeck og Løgismose, syd for Hårby på Fyn.

Ejerforholdene af Løgismose var dog lidt komplicerede, og det var en af de hovedgårde i Danmark, der gennem århundreder var blevet splittet mest i arveparter. Faktisk var det et mirakel, at gården ikke blev opdelt i almindelige bøndergårde og gik til grunde som hovedgård.

Omkring år 1330 var der tre ejere af Løgismose: Jens Ingildsen Revel, Peder Rytze og Vogn Nielsen. Da Vogn Nielsen døde, arvede Revel hans lod, men han overlod den i 1333 til Peder Rytze. Peder Rytzes to trediedele af Løgismose må senere være gået over til Krummedigernes slægt.

Foruden Segebod havde også hans bror, Erik Krummedige den ældre, og andre Krummediger parter i gården, der først blev samlet igen omkring år 1410 af Jens Pedersen Panter.

I 1340 fik Segebod desuden "gods i Jordløse i pant af Fru Ingeborg". Jordløse ligger også ved Hårby, men det er dog ikke klart, hvilken jord, der har været tale om. Hovedgården Søby kan det næppe have været, idet gården omkring dette tidspunkt var ejet af Reventlowslægten.

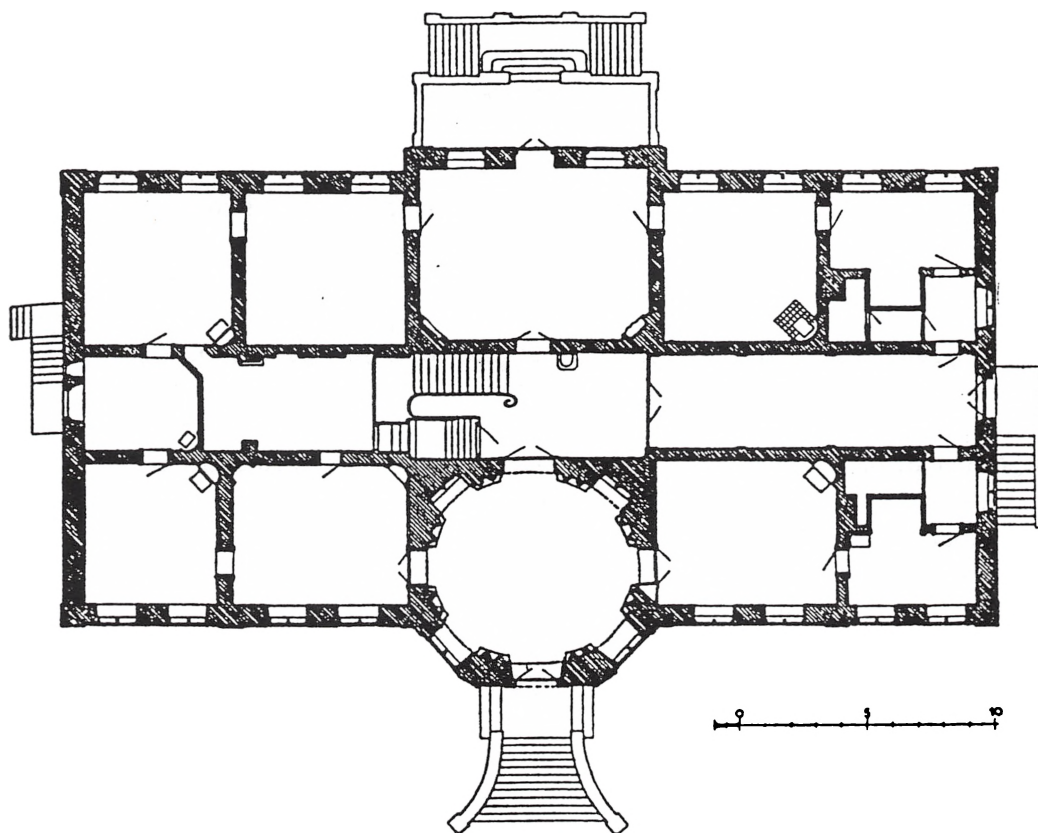

Grundrids af "Herrebygningen" på Rundhof

Segemod Krummedige udvidede gennem årene sine jordbesiddelser. Således fik han omkring 1377 et gods i Tranebüttel i forpagtning af domkapitlet i Slesvig, og i 1380 købte han et gods i Vedsted syd for Haderslev. Segemod ejede også godset Rundhof (eller Rundtoft) ved Angel i Slesvig, som han havde fået i medgift, da han blev gift med Cæcilie Pedersdatter Skram.

Godset Rundhof lå (og ligger stadig) på den nordlige del af Angel, der er halvøen mellem Flensborg Fjord og Slien. Det var en af Nordangels største herregårde. Tidligere havde det været et kongeligt krongods, men det kom senere i familierne Skram og Krummediges eje. Hvor stort godset var, er svært at bedømme. I Kong Valdemars Jordebog opførtes det til 6 mk. guld, hvilket skulle svare til 36 tønder land, men bedømmelsen er usikker. I det hele taget har stør-

relsen af godset nok varieret noget gennem tiderne.

Segemod Krummedige var tilsyneladende interesseret i at udvide besiddelserne omkring Rundhof, for i 1377 forpagtede han den tilstødende landsby Tranbøl af domkapitlet i Slesvig. Tre år senere købte han Rurup mølle i nabosognet Nørre Brarup. Desuden fremgår det af en arveoverenskomst fra 1391, at godset og skoven i det nærliggende Gelting også var nært tilknyttet Rundhof godset.

Som en pudsighed kan nævnes, at det netop var ved Rundhof, at det sidste heksebål i Sønderjylland blev brændt i 1686.

### Erik Krummedige

Mette Krummedige havde en bror, Erik Krummedige, der kom til at få en betyde-



lig rolle for Flensborg. Han overtog godset Rundhof og det tilstødende Gelting efter faderen, og han var ridder og drost i Sønderjylland. Erik var formodentlig gift to gange: Først med Beate von Thienen, datter af Sønderjyllands drost Johan von Thienen, selv om denne antagelse alene hviler på indicier. Senere var Erik Krummedige gift med Karen Hakonsdatter Frille.

I forbindelse med ægteskabet med Beate von Thienen fik han i 1397 en mængde jord i medgift: Vippetorp, gården Grisgård, Tolslev, Skovby, gården Tolgård og alle Johan von Thienens besiddelser i Ny herred undtagen gården Brunsbøl.

Erik Krummedige udvidede altså det gods han allerede havde, Rundhof og Gelting, med yderligere besiddelser. Der er nok ingen tvivl om, at han på den måde fik en betydelig materiel ballast for sin politiske og militære virksomhed, og i 1406 blev Erik Krummedige da også slået til ridder.

Efter, at dronning Margrethe den 1. havde erobret Flensborg i 1409, lurede oprøret hos holstenerne. Bl.a. var de holstenske grever meget interesserede i de stude og heste, som blev drevet fra Danmark sydpå, og danskerne kunne ikke altid have deres handelsvarer i fred. Det berettes, at der bl.a. blev klaget over Erik Krummedige, fordi han skulle have taget en hest til en værdi af 17 mark.

Hovedmanden i holstenernes oprør var efter sigende en holstener ved navn Curt up der Lucht, men det blev Erik Krummedige, der i 1412 stormede Flensborg. Sammen med sine fæller blev det mest sårbare punkt angrebet. Det var Franciskanerklostret, hvis kongetro munke intet kunne stille op.

Det meste af Flensborg blev erobret, men fæstningen Duborg holdt stand, og oprøret faldt fra hinanden. Kort før sin død lykkedes det dronning Margrethe at få en fredsaftale i stand med holstenerne – men utilfredsheden lurede stadig under overfladen.

I 1417 skiftede Erik Krummedige pludselig side fra holstensk troskab over til kon-

gens parti, og i de kommende år kom han til at fungere som rigsråd, hofmester og sendebud i kongens forskellige anliggender.

Freden fra 1412 kom kun til at vare til Mortensaften 1422, hvor holstenerne slog til igen. Denne gang var Duborg nær blevet indtaget. Et modangreb standsede dem dog, og igen gav en mægling kortvarig fred.

Men de holstenske Schauenburgere var ikke tilfredse med freden, og allerede i 1427 angreb de igen Flensborg. Som sædvanlig faldt byen hurtigt, men fæstningen Duborg holdt stand. En længere belejring blev begyndt for at udsulte borgens forsvarere. Erik Krummedige forblev kongen tro, og det lykkedes ham endda at bringe hårdt tiltrængte forsyninger frem til Duborg ad søvejen.

Til sidst faldt Duborg dog på grund af sult, sygdom og nød. Det skete den 7. september 1431. Erik Krummedige slap selv levende fra det, mens hans gods Rundhof blev jævnet med jorden.

Erik Krummedige udvandrede til Danmark, hvor han blev stamfader til den danske del af adelsslægten Krummedige. Han døde den 14. september 1439 og blev begravet i St. Catharine kirke i Lybæk – og kom dermed til sidst tilbage til Slesvig igen.

### Segemod Krummedige

Segemod Krummedige var væbner, men synes ikke at have spillet nogen fremtrædende rolle. Han bevidnede dog i 1393, at han på ærefuld vis havde undsluppet fangenskab hos Kong Valdemar. Segemod Krummedige var sandsynligvis en søn til grote Johan Krummedige, der ejede Brockdorff og Beidenfleth, og som i 1323 var med til at stifte det holstenske adelsforbund. Johan Krummedige døde tidligst i 1351.

Farfar til Segemod var formodentlig grote Iven Krummedige, der i 1298 befandt sig blandt byen Lybæks lejetropper. Han blev i 1300 af bispen i Lybæk anklaget til paven for at have øvet overgreb på en kannik.

Hans far igen, altså oldefar til Segemod Krummedige, antages at være Hr. Niculaus

de Ottenbüttel, der i 1267 var voldgiftsmand i en strid mellem Hamborg og Hr. Otto von Barmstede. I 1281 blev han desuden nævnt som ridder.

Ifølge Danmark Adels Årbog fra år 1900 kan slægten Krummedige på fædrenes side føres helt tilbage til Henrik, der var foged på godset Ottenbüttel omkring år 1100. Men slægtsrækken er dog noget usikker.

Som nævnt var Segemod Krummedige gift med Cæcilie Pedersdatter Skram, der blev født omkring 1312 på Rundhof – det Rundhof der mere end et århundrede senere blev jævnet med jorden af holstenerne.

Cæcilies far, Peder Jacobsen Skram, havde formodentlig overtaget Rundhof efter sin far, og han blev gift med Edel Saltensee, der sandsynligvis var en nær slægting.

Foruden de allerede nævnte børn i ægteskabet mellem Segemod Krummedige og Cæcilie Skram, nemlig Erik og Mette Krummedige, blev der i ægteskabet født yderligere 2 piger og en søn. Datteren Anne Krummedige var gift med Hartvig Brejde, der i 1397 afstod al hendes arv efter faderen Segemod til broderen Erik Krummedige. Dette ægteskab var sandsynligvis barnløst.

Datteren Elsebeth var gift med Henrik Split, og hun var altså datter til Segemod Krummedige (og ikke en søster som anført i Dansk Adels Årbog 1900). Endelig var der endnu en søn foruden Erik Krummedige, men om han kendes ingen detaljer bortset

fra, at han må være død før den 2. februar 1397.

### Thomas Pedersen Juel

Efter dette sidespring til slægten Krummedige vender vi tilbage til den egentlige slægtslinie, nemlig borgmesteren i Flensborg, Peder Iversen Juel, og hans hustru Mette Krummedige.

Som tidligere nævnt fik de ialt 6 børn, heraf 3 sønner. Sønnen Thomas Pedersen Juel blev født omkring år 1370, og fra omkring 1431 ejede han en hovedgård i Krogsbølle. Krogsbølle ligger på Nordfyn, nord for Otterup tæt ved Tørresø Strand. Her lå i middelalderen formodentlig den hovedgård, som Thomas Pedersen Juel ejede efter udvandringen fra Slesvig.

Thomas Pedersen Juel blev gift med Bodil Nielsdatter, og sammen fik de omkring år 1400 en datter, hvis fornavn ikke kendes (Thomasdatter).

I 1438 overdrog Thomas Pedersen Juel alle sine skøder på godset på Fyn til sin svoger Hr. Eggert Frille, så man kunne forestille sig, at han ikke havde nogle overlevende sønner.

Thomas Pedersen Juel døde i 1444.

Datteren (altså den såkaldte Thomasdatter) blev gift med Boye Jensen, der blev stamfader til den berømte præsteslægt Boye fra Kollund – men herom mere i næste kapitel!

**Slægtsdata****Henrik Busche** (93512000)

Børn:

**Hartvig de Ottenbüttel** (93512000/a)**Eler de Ottenbüttel** (46756000)

\* Ca. 1200

† Efter 1261

*Ridder***Volbrecht de Krummedige** (93512000/c)**Balduin de Krummedige** (93512000/d)**Eler de Ottenbüttel** (46756000)

\* Ca. 1200

† Efter 1261

*Ridder*

Børn:

**Hartvig de Ottenbüttel** (46756000/a)*Ridder***Hasso de Ottenbüttel** (46756000/b)*Ridder***Nicolaus de Ottenbüttel** (23378000)

\* Ca. 1230

† Efter 1281

*Ridder***Nicolaus de Ottenbüttel** (23378000)

\* Ca. 1230

† Efter 1281

*Ridder*

Børn:

**Iven Krummedige** (11689000)

\* Ca. 1270

*Grote***Eler Krummedige** (23378000/b)**Henrik Krummedige** (23378000/c)**Iven Krummedige** (11689000)

\* Ca. 1270

*Grote*

Børn:

**Johan Krummedige** (5844500)

\* Ca. 1300

† Efter 1351

*Grote***Lyder Krummedige** (11689000/b)

† Før 1348

*Ejer af Krummedik***Iven Krummedige** (11689000/c)**Hartvig Mildehand** (11689000/d)**Niels Vognsen** (5844496)

~

**?? Iversdatter Saltensee** (5844497)

\* Ca. 1260

Børn:

**Iver Nielsen** (2922248)

\* Ca. 1300

*Ejer af Hjerndrup***Johan Krummedige** (5844500)

\* Ca. 1300

† Efter 1351

*Grote*

Børn:

**Segebod Krummedige** (2922250)*Godsejer***Erik Krummedige** (5844500/b)

† Efter 1388

**Peder Jacobsen Skram** (5844502)

\* Ca. 1285

*Ejer af Rundhof, Slesvig*

~

**Edel Saltensee** (5844503)

Børn:

**Cæcilie Pedersdatter Skram** (2922251)

\* Ca. 1312

**Iver Nielsen (2922248)**

\* Ca. 1300

*Ejer af Hjerndrup*

~

?? **Thomasdatter Juel (2922249)**

Børn:

**Peder Iversen Juel (1461124)**

\* Ca. 1330

† Ca. 1380 Flensborg

*Borgmester i Flensborg*

**Eler Iversen Juel (2922248/b)**

**Segebod Krummedige (2922250)**

*Godsejer*

~

**Cæcilie Pedersdatter Skram (2922251)**

\* Ca. 1312

Børn:

**Erik Krummedige (2922250/a)**

† 14.09.1439

*Ridder og drost*

**Mette Krummedige (1461125)**

\* Ca. 1340

**Anne Krummedige (2922250/c)**

**Søn (2922250/d)**

† Senest 1397

**Elsebe Krummedige (2922250/e)**

**Peder Iversen Juel (1461124)**

\* Ca. 1330

† Ca. 1380 Flensborg

*Borgmester i Flensborg*

~

**Mette Krummedige (1461125)**

\* Ca. 1340

Børn:

**Iver Pedersen Juel (1461124/a)**

† Efter 1420

**Troels Pedersen Juel (1461124/b)**

† Efter 1400

**Thomas Pedersen Juel (730562)**

\* Ca. 1370

† 1444

*Godsejer på Fyn*

**Elsabe Pedersdatter Juel (1461124/d)**

† Efter 1440

**Kirstine Pedersdatter Juel (1461124/e)**

**Ingeborg Pedersdatter Juel (1461124/f)**

† Ca. 1436

**Thomas Pedersen Juel (730562)**

\* Ca. 1370

† 1444

*Godsejer på Fyn*

~

**Bodil Nielsdatter (730563)**

Børn:

?? **Thomasdatter (365281)**

\* Ca. 1400

?? **Thomasdatter (365281)**

\* Ca. 1400

~

**Boye Jensen (365280)**

Børn:

**Jens Boysen (182640)**

\* Ca. 1420

## 4

## SLÆGTEN BOYE/BOYSEN CA. 1400-1600

### Historisk baggrund

Fra starten af 1400-tallet var landbrugskrisen overstået og i stedet begyndte kreaturdrift og livlig handel med stude. Pesten hærgede ikke mere så voldsomt – men epidemier af pest, tyfus og dysenteri gjorde fortsat et væsentligt indhug i befolkningen. Desuden blev en ny sygdom introduceret omkring år 1500: Syfilis, som man mener blev indført fra det nyligt opdagede Amerika, selv om dette ikke er endelig eftervist.

Både politisk, kirkeligt og socialt var der stadig væsentlige ombrydninger, og første del af 1500-tallet blev nogle af de mest urolige årtier i Danmarks historie. Fokuspunkterne var fortsat Sønderjylland og dets tilhørsforhold, kontrollen med Sverige samt Hansestæderne, hvorfra de tyske hansekøbmænd drev storhandel i Østersøområdet bl.a. i konkurrence med danske købmænd.

Kirkeligt kom første halvdel af 1500-tallet til at markere reformationen og overgangen fra katolsk til protestantisk lære. Socialt og kulturelt var det perioden, hvor Danmark bevægede sig fra Middelalder til Renæssancen.

Erik af Pommern, der var blevet kronet som konge over Danmark, Norge og Sverige ved dannelsen af Kalmarunionen i 1397, vi-

ste sig at blive meget egenrådlig og stivnakket. Derfor opstod der i starten af 1400-tallet i stigende grad konflikter mellem kong Erik og adelen, der konstant ønskede større indflydelse på styringen af riget. Det førte i 1439 til, at adelen i Danmark "afskedigede" kong Erik. Danmark var jo endnu ikke et arverige, og adelen kunne derfor i stedet indsætte hans søstersøn, Christoffer, som konge. Norge og Sverige fulgte snart trop, så også Christoffer endte som fællesnordisk konge.

Desværre for adelen, der nemt kunne styre Christoffer, døde kongen allerede i 1448 uden arvinger. Nu valgte man så en ung tysk fyrste til konge: Christian 1. af Oldenburg. Det blev dermed starten til det Oldenburgske kongehus.

I 1459 døde hertugen af Slesvig-Holsten, Adolf af Holsten, uden arvinger, og den holstenske adel skulle derfor tage stilling til, hvad der nu skulle ske. Det var ikke nemt, idet man dels ville undgå en splittelse af Slesvig og det tysk orienterede Holsten, og samtidig måtte Slesvig ikke blive forenet med Danmark.

Adelen i Slesvig-Holsten var efterhånden blevet godt trætte af krigene med Danmark, og eftersom Christian den 1. reelt

var nærmeste arving, var den enkleste løsning at vælge ham til hertug for Slesvig-Holsten. Men det var på den betingelse, at det var Christian som person og ikke som dansk konge, der blev hertug. Dermed var der fortsat en skelnen mellem hertugdømmerne og kongeriget, selv om både Holsten og Slesvig i en vis forstand kom i union med Danmark – en union, der skulle komme til at vare helt til 1864.

I det hele taget var Holsten og specielt Slesvig igennem århundreder splittet mellem Tyskland og Danmark. Tysk – eller plattysk – var det officielle sprog, selv under dansksindede hertuger, og størstedelen af overklassen blev efterhånden helt tysk. De fleste højere poster var derfor også reserveret tyskere. Der var dog danske enklaver, og specielt i Flensborg og nord for denne by var man overvejende dansksindede.

Mens Christian den 1. styrkede kongerigets position i Slesvig-Holsten, mistede han til gengæld grebet om Sverige. Han blev ganske vist kronet som konge over Sverige i 1457, men adelen i Sverige var efterhånden trætte af dansk herredømme og ønskede større selvstændighed, og samtidig var bønderne godt trætte af at betale skat til den danske krone. Efter et oprør i 1464 var Christian reelt afsat som konge, og hans forsøg på militær indgriben mislykkedes i slaget ved Brunkeberg i 1471. De fortsatte forhandlinger mellem Danmark og Sverige om kronen brød endelig sammen i 1477. Norge hørte dog fortsat under den danske krone.

### **Kong Hans spillede Kong Hans!**

Efter forskellige forhandlinger rigerne imellem blev Kong Hans i 1482 endelig kronet som konge efter Christian den 1. Han siges at have været tyk, jovial og ligefrem, og han yndede at spille kort med sine hofmænd og drikke øl med gode venner i badstuen.

Omkring Slesvig-Holsten opstod der dog et problem. Christian den 1's enke, Dorothea, mente, at også sønnen Frederik (senere den 1.) som broder til kongen skulle

have en bid af kagen. Hun støttede derfor den tysk opdragede Frederik til posten som hertug over noget af Slesvig-Holsten. Dermed ville hertugdømmerne jo blive delt, som adelen havde så meget imod, så resultatet blev derfor en meget indviklet og speget deling på kryds og tværs – en deling der skulle tilskynde brødrene Frederik og Hans til samarbejde i stedet for konflikter.

De tyske købmænd fra Hansestæderne havde længe været en torn i øjet på danskerne – selv om de i en vis grad fremmede udviklingen af danske kystbyer. Danskerne så gerne handelen på danske hænder, og under Erik af Pommern forsøgte man at monopoliseret handelen gennem privileger til danske byer. Det var på denne måde, at købstæderne opstod.

Men under kong Hans tog tingene fart. Danskerne var begyndt at genere hanseaterne, bl.a. ved at opbringe deres skibe. Det blev til sidst for meget for Hansestæderne. De følte sig provokeret, og i 1510 kom det til åbenlys krig mellem Hansestæderne og Danmark. Kong Hans var godt forberedt på krigen, og i 1512 måtte Hansestæderne slutte fred. Det blev også starten på Hansestædernes tilbagegang, idet opdagelsen af Indien og Amerika skabte helt nye handelsveje.

I 1513 døde kong Hans efter et uheld med sin hest, og kong Christian den 2. overtog tronen – og også kong Hans' del af Slesvig-Holsten. Mens kong Hans trods alt havde en forholdsvis fredelig natur, havde kong Christian den 2. et noget mere hidsigt temperament. Det var med god ret, at adelen var betænkelig ved at lade ham krone.

Christian den 2. havde, som sine forgængere, store ambitioner om igen at opnå kontrol med Sverige. Han indledte et felttog mod Sverige med et flådeangreb på Stockholm i 1517, men først efter tre års krig var Sverige erobret. Stockholm kapitulerede i 1520 og Christian den 2. kunne lade sig krone som konge over Sverige.

Ved festlighederne tog Christian beslutning om den handling, der siden er blevet

kaldt "Blodbadet i Stockholm". Han var måske blevet presset af den svenske ærkebiskop, der ønskede hævn over det svenske rigsråd, eller måske ønskede kong Christian én gang for alle at knuse modstanden i Sverige. I hvert fald blev omkring hundrede adelige og andre højtstående svenskere likvideret.

Det blev også starten til hans resignation. I Sverige udbrød der oprør, og Christian kom under kritisk lys fra paven (to svenske biskoper var blevet dræbt under blodbadet). Adelen i Danmark ønskede ikke længere at være kongen tro, og i 1523 forlod han Danmark og drog til Nederlandene.

### Reformationen

Regeringsskiftet i 1523 til Frederik den 1. kom til at udgøre et naturligt skel i Danmarks historie. Danmark bevægede sig fra middelalderen og til renæssancen. Samtidig opnåede adelen større indflydelse – det var jo dem, der havde afsat Christian den 2. og indsat Frederik. Ja, man taler ligefrem om et adelsvælde efter 1523.

Reformationen, dvs. opgøret mod den bestående katolske kirkeordning, kom kun gradvist i Danmark i løbet af første halvdel af 1500-tallet. Det hele var startet i den tyske universitetsby Wittenberg, hvor Luther i 1517 havde offentliggjort sin modstand mod kirkens kommercielle afladshandel. Derfra bredte den sig i Sachsen og nordpå til Østersø-området.

Den nye kirkelige bevægelse var kendetegnet ved, at man tog afstand fra kirkens økonomiske magt og rigdom, herunder de store landbesiddelser. Det vil sige, at man vendte tilbage til kirkens rødder: Kristendommen skulle prædikes på almindeligt sprog (i stedet for latin) for den almindelige befolkning med biblens ord som udgangspunkt. Derfor blev kirkerne også indrettet med mere enkelt udstyr.

På denne baggrund var det ikke mærkeligt, at den reformerte lære først vandt udbredelse blandt byernes forskellige sociale lag. For borgerne i byerne var kirkens af-

ståelse af ejendom kærkommen, mens den nye kirke så afgjort også var tættere ved de lavere sociale lag end den katolske kirke havde været det.

To andre forhold var med til at sikre reformationen i Danmark. For det første gik kong Frederik den 1. ind for den ny lære – i modsætning til hans tidligere løfter til kirken – og Frederik gav beskyttelse til de reformerte præster. Af politiske grunde var det vigtigt for kong Frederik at holde sig på god fod med de nordtyske områder. Et andet vigtigt forhold var, at den katolske kirke var travlt optaget af stridigheder om ærkebispesædet i Lund, der jo var den øverste katolske myndighed for Danmark. Derfor var kirken netop i denne tid særlig sårbar over for det nye.



Luther

Resultatet var, at den lutherske lære vandt indpas i de sønderjyske hertugdømmer omkring 1525 – ivrigt støttet af hertugen Christian – og i resten af Jylland i 1526. I samme år blev der oprettet en ny præsteskole i Viborg, og fra 1529 begyndte man at rive nogle af de katolske kirker ned. Den officielle gennemførelse af den lutherske lære skete i 1536, hvor de katolske biskoper blev fængslet, lutherske personer indsat i stedet (de såkaldte superintendentter) og en ny kirkeordning dikteret af kongen. Formelt set blev kirkens gods i Danmark dog først overdraget til kongen fra 1540.

I mellemtiden var Frederik den 1. i 1534 blevet afløst af Christian den 3. som ny konge – men ikke uden store problemer. Da Frederik den 1. døde, blev en borgerkrig udløst af borgernes (især Malmøs) utilfredshed med styret. Lübecks borgmester, der havde ambitioner om at få kontrollen med Danmark, lejede sammen med Malmøborgerne grev Christoffer af Oldenburg til at udføre et angreb på Danmark – et angreb der resulterede i den såkaldte “Grevens Fejde”.

Mens grev Christoffer erobrede Sjælland og Fyn, svorede den jyske adel sin tro mod Christian den 3. I Jylland fik greven dog hjælp af en opstand hos bønderne under ledelse af skipper Clement, der så en lejlighed til at bekæmpe overklassen, dvs. adelen. Men lige meget hjalp det. Christian den 3. fik sammen med hærføreren Johan Rantzau igen overtaget, og de fik fordrevet grev Christoffer fra landet. I 1536 blev der sluttet fred, og Christian den 3. rådede endelig over hele riget.

### Slægten Boye

Hvorfra navnene Boye/Boysen kommer fra vides ikke med sikkerhed. De findes i en række stavemåder som Boisen, Bøje, Boje og Bøjsen og menes at være af tysk oprindelse, men betydningen er ukendt. Slægtsnavnet er mest udbredt i Sønderjylland, hvor flere slægter bærer navnet.

En af de mere kendte slægter med navnet Boye/Boysen var den sønderjyske præsteslægt, som vi her skal følge.

Hvor slægten oprindeligt stammede fra, er ikke helt fastslået. Det første helt sikre holdepunkt er Lorenz Boye, som vil blive beskrevet nedenfor. En overlevering har hævdet, at slægten oprindeligt kom fra Italien, men dette er dog næppe rigtigt – navnet tyder klart på, at Slesvig er slægtens hjemstavn. Heller ikke en anden teori, at Lorenz Boye skulle komme fra Hejsager, ser ud til at kunne holde.

Historikeren Johan Hvidtfeldt har fundet et dokument i det sønderjydske landsarkiv,

der ser ud til at kunne fastlægge Lorenz Boyes herkomst. Hvidtfeldt konkluderede, at Lorenz Boye var født i Kollund, og at faderen formodentlig hed Boye Jensen.

Denne slægt støder vi første gang på i slutningen af 1300-tallet, hvor Boye Jensens farfar med samme navn må antages at være født. Det var denne Boye Jensen, der blev gift med datteren af Thomas Pedersen Juel fra Fyn, der blev beskrevet i sidste kapitel. Det bringer dermed Boyeslægten ind blandt anerne for Hundevadslægten.

Sammen fik Boye Jensen (ikke at forveksle med hans barnebarn af samme navn) og Thomasdatter omkring år 1420 sønnen Jens Boysen, men også om ham er vores viden forholdsvis ringe.

Omkring år 1445 fik Jens Boysen så den søn, der blev opkaldt efter farfaderen: Boye Jensen. I 1483 nævntes denne Jens Boysen i Kollund, og det menes, at han her var gårdmand på en selvejergård.

Boye Jensen fik i hvert fald tre sønner og to døtre. Sønnen var Lorenz Boye, som vi skal følge herunder, Hans Boyssen og Tammes Boyssen. Sidstnævnte overtog faderens gård i Kollund, og i 1539 overlod Lorenz sin part i gården til broderen. På dette tidspunkt var Hans Boyssen allerede død, og hans del af faderens gård blev ligeledes overdraget til Tammes. Den ene af døtrene menes at have heddet Marina Boye, og hun blev gift med birkefoged Matz Asmussen i Varnæs.

Boye Jensen menes at være fætter til den Jes Thomsen, der den 3. januar 1488 blev benådet af Kong Hans og fik et adels- eller våbenbrev. Også Jes Thomsen blev stamfader til en Boyeslægt, der i 1648 fik bekræftelse på deres riddermæssige privilegier af kong Frederik den 3.

### Lorenz Boye

Lorenz Boye blev født omkring år 1484, formodentlig i Kollund, og som nævnt var han søn af gårdmand Jens Boysen i Kollund.

På dette tidspunkt i slutningen af 1400-tallet havde Danmark lige fået sit første



	(365280) Boye Jensen	(365281) ?? Thomasdatter Ca. 1400-?	
	(182640) Jens Boysen Ca. 1420-?		
	(91320) Boye Jensen Ca. 1445-?, Gårdmand i Kollund		
	(45660) Lorentz Boye (Laurentius Boethius, Agricola) Ca. 1484-1547 Sognepræst i Sdr. Vilstrup	(45662) Johann[es] Meiger (Mejer) Ca. 1500-1561 Provst i Rendsborg	
	(22830) Jørgen Lorentzen Boye (Georg Boethius) Ca. 1515-1569 Provst i Haderslev Amt	(22831) Sara Meiger	
(11414) Christen Ca. 1540-? Gårdmand i Øsby (5707)	(11415) ?? Jørgensdatter Boysen Ca. 1555-?		
Sara Christensdatter, Ca. 1575-1659			

*Anetavle for Sara Christensdatter*

universitet i København med fire fakulteter: Teologisk, juridisk, medicinsk og artistisk. Men tiltroen til universitetet var endnu ikke stor, og da Lorenz Boye ønskede en højere uddannelse, valgte han som mange andre at drage sydpå. Således rejste Lorenz til Rostock for at blive student, hvilket han blev i 1508, 24 år gammel.

Herefter må han i en periode have været i Danmark igen. I 1513 ansøgte han paven om at måtte få embedet som sognepræst i Fjelstrup. Det var ganske vist blevet tildelt en Peter Ankersen, men Lorenz mente, at Ankersen havde forspildt retten til embedet ved ikke rettidigt at lade sig præstevie. Lorenz var selv allerede præsteviet på dette tidspunkt.

Paven indvilgede i, at Lorenz Boye kunne overtage kaldet i Fjelstrup, men Peter Ankersen overgav sig ikke frivilligt. Han indledte en retssag mod Boye. Eftersom retssagen trak ud i mange år, opgav Boye dog senere retten til dette embede. Boye havde dog tilsyneladende fortsat et økonomisk udbytte af Fjelstrup, idet hans søn senere fik kirketiende fra sognet.

Mens biskopper ofte var af adelig herkomst i 1500-tallet, var præster tit rekrutteret fra enten præsteslægter eller borger- og bondestanden. Det var derfor ikke et enestående tilfælde, at bondesønnen Lorenz forfulgte en karriere som præst.

Lorenz Boye må have brugt tiden til andet end retssagen, for i 1515 fik han sønnen Jørgen Lorentzen Boye, hvis mor dog ikke kendes. Der er i det hele taget lidt mystik omkring dette barn. Det var ikke normalt, at katolske præster giftede sig og fik børn. Adskillige havde dog uægteskabelige forhold og børn med kvinder, som de levede sammen med.

Hvorvidt Lorenz Boye således levede i et uægteskabeligt forhold vides ikke med sikkerhed, men givet er det, at sønnen Jørgen blev født mens Lorenz stadig bekendte sig til den katolske lære.

Øjensynligt uden udsigt til et præsteembede, besluttede Lorenz sig for at læse videre, og han fuldførte sin katolske uddannelse i Louvain i 1517. Som andre med højere uddannelse påtog Lorenz sig en latinsk udgave af sit navn, og på latinsk kaldtes

han derfor Laurentius Boetius, med tilnavnet Agricola der betyder "bonde". Tilnavnet var en yderligere understregning af hans herkomst fra en bondefamilie.

### Den første lutherske præst i Sdr. Vilstrup

På dette tidspunkt før reformationen havde stillingen som sognepræst i Sdr. Vilstrup igennem længere tid været knyttet til en kannikestilling ved kapitlet i Haderslev. På et tidspunkt i starten af 1500-tallet var Mikkel Pedersen Hostrup præst i Vilstrup samtidig med, at han var kannik i Haderslev. (Det drejer sig her om Sdr. Vilstrup ved Haderslev, ikke at forveksle med Sdr. Vilstrup ved Kolding).

Der er lidt usikkerhed omkring besættelsen af præsteembedet i Sdr. Vilstrup i denne periode, men fra 1521 havde Haderslevs provst, Johannes Wulff, rettighederne til embedet. Johannes Wulff var på den tid en af de mest berygtede samlere af embeder, og han anvendte endda sine embeder som handelsvarer.

Det er derfor meget tænkeligt, at Lorenz Boye efter sin hjemkomst fra Louvain købte embedet som sognepræst i Sdr. Vilstrup af Wulff. I hvert fald blev Boye fra 1524 præst i Sdr. Vilstrup, og dermed blev han grundlægger af præsteslægten Boye.

Omtrent samtidig blev Lorenz Boye katolsk alterpræst ved domkirken i Haderslev. Både dette og sogneembedet i Vilstrup tyder på tætte relationer mellem Boye og den mægtige provst Johan Wulff, der sandsynligvis har været Boye venligt stemt.

I 1524 sad prins Christian, søn af Frederik den 1. og senere udnævnt til kong Christian den 3., som hertug på Haderslevhus. Hertug Christian var opdraget i Tyskland, og han sluttede sig tidligt til reformationen. Det var derfor hans mål at indføre den lutherske lære i Sønderjylland så hurtigt som muligt, og han var ikke som kongen bundet af rigs- og landdagen.

Resultatet var, at den reformerte lære hurtigt vandt indpas i Sønderjylland, og

Lorenz Boye tilsluttede sig hurtigt reformationens kræfter.

Måske allerede i 1524 blev Lorenz luthersk sognepræst i Sdr. Vilstrup, og han blev dermed den første reformerte præst i dette sogn. I hvor stor udstrækning det spillede ind på Lorenz' beslutning om at konvertere, at den lutherske lære tillod ægteskaber og børn, er vanskeligt at sige, men det har næppe gjort beslutningen mindre vanskelig.

Sdr. Vilstrup kirke, hvor Lorenz Boye var præst, var en meget gammel kirke, formodentlig fra det 12. århundrede. Det er i dag en korskirke, der består af et romansk skib og fire gotiske tilføjelser. I begyndelsen af 1400-tallet blev der indbygget tre krydshvælv i skibet og nogenlunde på samme tidspunkt korsarmen mod syd af munkesten. Senere blev korsarmen mod nord tilføjet.

I 1528 indkaldte hertug Christian alle Sønderjyllands præster til møde, formodentlig på Haderslevhus. Enkelte præster fra Vestjylland rådspurgte den katolske biskop, om det nu var klogt at tage af sted, men biskoppen turde ikke andet end at adlyde kongens søn.

Omkring 50 præster mødte op, og vi må gå ud fra, at Lorenz Boye var blandt disse. Præsterne fik af hertugen forelagt en række lutherske artikler, som de blev bedt om at tiltræde (de såkaldte haderslevske artikler). Forfatteren til artiklerne menes at være Johannes Wendt. Ordlyden til en ny embedsed lå også på bordet, og alle præster blev bedt om at sværge eden.

Lorenz Boye havde jo allerede bekendt sig til den reformerte kirke, og de fleste andre præster tilsluttede sig også den nye ordning. Kun præsten i Roager og enkelte andre ville ikke underskrive eller sværge eden, så de måtte tage følgerne og forlade kirken.

Lorenz Boye døde den 28. september 1547 i Sdr. Vilstrup, 63 år gammel, mens han stadig var præst i sognet.

I mellemtiden var hertug Christian efter grevens fejde blevet udnævnt til kong



*Hertug Christian, der ivrigt støttede reformationen i Sønderjylland  
Efter stik af Jacob Binck*

Christian den 3. i 1534, idet han dog havde beholdt hertugtitlen i Slesvig-Holsten, bl.a. på vegne af sine to yngre brødre, Hans og Adolf. I 1544, hvor Hans og Adolf var blevet voksne, blev de begge indsat som hertuger i hertugdømmerne, idet hertug Hans bl.a. fik tildelt det meste af Nordslesvig, herunder området omkring Haderslev.

### **Jørgen Lorentzen Boye**

Da Lorenz Boye døde i 1547 efterlod han sig mindst to sønner og en datter: Jørgen Lorentzen Boye, Andreas Lorentzen Boye og Anna Lauritsdatter Boye.

Hvornår Andreas blev født vides ikke, men i 1560 blev han nævnt som kirkeværge ved kirken i Sdr. Vilstrup, hvor broderen Jørgen endte som sognepræst, så man må antage, at Andreas har slået sig ned her. Han døde i 1565.

Jørgen var som nævnt født i 1515, sandsynligvis i Sdr. Vilstrup. Eftersom han ønskede at gå i faderens fodspor, var han i 1538 rejst udenlands for at få sin uddannelse. Ikke uventet kom han til den lutherske højborg, universitetet i Wittenberg, hvor han fik magistergraden i 1540. Hans latinske navn var Georg Boethius (Georg er det latinske navn for Jørgen).



*Den ældre auditoriebygning ved Københavns Universitet efter reformationen. Den var universitetets kernebygning igennem 1500-tallet. Efter Mejborg 1879.*

Kong Christian den 3. havde kendt Jørgens far, Lorenz Boye, fra sin tid som heretug på Haderslevhus, og kongen tog sig derfor kærligt af sønnen og skaffede ham i en tidlig alder ansættelse ved Københavns Universitet, hvor han allerede i 1540 blev docent.

Universitetet i København var første gang blevet oprettet i 1479 efter pavelig godkendelse. På det tidspunkt var det en katolsk kirkelig stiftelse, der på mange måder var tilknyttet Vor Frue Kirkes domkapitel.

I perioden under reformationen og Grevens Fejde blev forholdene så urolige, at universitetets drift ophørte. Der var heller ikke megen mening i at uddanne katolske præster på dette tidspunkt. I stedet søgte de fleste, som Jørgen Boye, til det lutherske Wittenberg for at få deres uddannelse.

Universitetet blev atter formelt oprettet den 9. september 1539 i Vor Frue Kirke – denne gang som et evangelisk luthersk

universitet. Det var Christian den 3., der erklærede universitetet for åbent i overværelse af det adelige rigsråd. Det fik bl.a. til huse i bygningerne rundt om Vor Frue Kirke.

Da Jørgen Boye i 1540 blev docent, var der formodentlig omkring 10 lærere. Det første år fik Jørgen kun halv løn, men kort tid efter, i 1541, blev Jørgen professor på fuld løn i pædagogik. På dette tidspunkt var universitetet altså nyoprettet og stod over for mange udfordringer.

Universitetet havde sin egen jurisdiktion, hvilket vil sige, at man selv måtte og skulle holde orden og sørge for evt. afstraffelse ved lovbrud. Kun drabssager hørte ind under de borgerlige domstole.

Universitetet var også fritaget for skatter og alle offentlige afgifter. Desuden kunne man sælge øl og vin til studenter og professorer uden afgifter og selv beholde overskuddet. Studenterfesterne, der sikkert også på denne tid var livlige, var altså med til

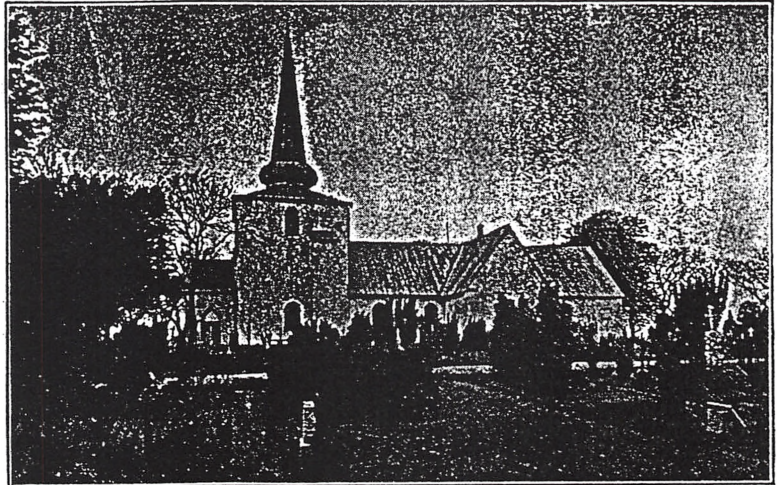

*Vilstrup kirke*

at financiere driften. I det hele taget fungerede universitetet som en "stat i staten".

Det var ikke alle professorerne, der fik lige meget i løn. Der var en vis rangordning, hvor den teologiske professor fik 150 daler årligt, den medicinske fik 140 og den juridiske fik 100. Den laveste løn fik professorerne under det filosofiske fakultet, herunder Jørgen Boye, der således kun fik en løn på 80 daler årligt. Dertil kunne professorerne dog være heldige at få forskellige naturalier fra universitetets gårde, og der blev også stillet dem boliger i udsigt.

Der var på den tid en hyppig udskiftning af lærere ved universitetet, og dette gavnede nok ikke undervisningens gang. En af årsagerne kunne være, at nogle af lærerne ikke syntes at lønningerne var gode nok – allerede dengang! Men reelt var de københavnske professorers lønninger dog næsten på højde med lønningerne ved universitetet i Wittenberg.

I 1544 var Jørgen Boye dekan ved det filosofiske fakultet, og han uddannede samme år 5 magistre. Tilsyneladende forelæste han i 1545 i dialektik, men han koncentrerede sig snart igen om sin stilling som professor i pædagogik.

Gennem sommeren 1544 førte Jørgen tilsynet med universitetets bygningsarbejder, og året efter var han vært for superintendenten (biskoppen) Johan Kniptro fra Rügen, der skulle forhandle om Rügens kirke-

lige tilhørsforhold til Roskilde bispestol (et forhold, der stammede helt tilbage fra Absalons tid).

#### Fra far til søn

Som nævnt døde Jørgens far, sognepræsten i Sdr. Vilstrup, i september 1547. Allerede den 10. januar 1548 blev Jørgen af Hans den Ældre, der nu var hertug over området, kaldt fra København til Haderslev for at overtage faderens præstegerning i Sdr. Vilstrup.

Det var nok ingen tilfældighed, at Jørgen Boye blev kaldt til Haderslev. Dels var han kendt og værdsat af hertug Hans. Dels havde Tilemann von Hussen været luthersk superintendent i Haderslev siden 1542, og han var en gammel bekendt til Jørgen Boye. Lige i starten, hvor Jørgen var ansat ved Københavns Universitet, havde Tilemann von Hussen nemlig været rektor ved universitetet.

Det er derfor tænkeligt, at Jørgen blev kaldt til Haderslev ikke alene på hertugens anbefaling, men også på Tilemann von Husses anbefalinger.

Jørgen Boye bosatte sig i Haderslev, og foruden præsteembedet i Sdr. Vilstrup blev han også 2. hofpræst hos hertugen. Hertug Hans satte efter sigende stor pris på Jørgen, der til gengæld havde stor indflydelse på hertugen. Han forpligtede sig til at være dér, hvor hertugen havde behov for ham,

og han blev hertugens skriftepræst. Han blev derfor også hertugens betroede.

Fra hertugens slot fik Jørgen Boye årligt 30 daler og 10 alen klæde til præstekjolen.

I 1553 blev Jørgen Boye gift med enken Sara Meiger, der var datter af provsten i Rendsborg, Johann Meiger (Ca. 1500-1561).

Johann Meiger blev formentlig student i Rostock, og han fik en katolsk præsteudannelse, hvorefter han blev katolsk diakon ved Sct. Catharina Kirken i Hamborg. Han sluttede sig tidligt til de reformerte og var den første præst i Hamborg, der blev gift.

I 1525 blev Johann Meiger sendt til Nordstrand for at introducere befolkningen til den lutherske lære. Efter en stormflod i 1532 besluttede Johann Meiger sig dog for at vende tilbage til Hamborg. Han nåede dog ikke længere end til Rendsborg, hvor han blev sognepræst ved Mariekirken og provst indtil sin død i 1561.

Forbindelserne til Nordstrand blev dog tilsyneladende opretholdt, for datteren Sara giftede sig første gang med Vincent Alberti, der var provst i Nordstrand og senere også i Tønder.

Vincent Alberti døde i 1552, og det blev da bestemt, at Jørgen Boye foreløbig for et år skulle føre tilsyn med kirkerne og præsterne i Nordstrand. Efter sit første besøg i Nordstrand måtte han fortælle hertug Hans, at præstestanden ikke rigtig levede op til, hvad der kunne forventes. Jørgen Boye fik derefter fuldmagt til at gennemgå hele præstestanden og afskedige dem, der ikke kunne bruges, og indsætte nye i stedet.

Det var formodentlig under disse ophold, at Jørgen Boye lærte enken efter Vincent Alberti at kende. I 1553 giftede Jørgen sig som nævnt med Sara Meiger, og han blev derefter reelt provst over Nordstrand.

### Fra præst til provst

Haderslev provsti omfattede foruden Haderslev by og herred også Sdr. Tyrstrup herred, et sogn af Frøs herred og 7 sogne

af Gram herred. Domkirken i Haderslev, Maria eller Vor Frue Kirke, blev oprindeligt opført i år 934 eller 948. I 1096 blev kirken kollegiekirke. Ca. 1257 blev kirken ødelagt, og i det 13. århundrede startede man opførelsen af en ny kirke, der blev ombygget og udvidet i det 15. århundrede.

Da provsten over Haderslev og sognepræst ved Haderslev Domkirke, Antonius Keyser, døde den 29. juli 1553, skulle hertug Hans finde en ny provst. Dette tog dog nogen tid, og i den mellemliggende periode fra 1553 til 1554 var Jørgen Boye konstitueret som provst i Haderslev, og han førte muligvis også tilsyn med Tønder provsti.

Det var ikke nemt for hertugen at finde Antonius Keysers permanente efterfølger. Selv om Jørgen Boye måske stod for tur, kunne det dårligt blive en dansker, hvilket udelukkede Jørgen. Omsider i 1554 blev den kun 25-årige Johannes Vorstius henvendt til stillingen som 1. hofpræst og generalprovst for Haderslev distrikt. Johannes Vorstius var født i Antwerpen, men var tidligere blevet fordrevet fra sin fødeby, fordi han var lutheraner. Inden Haderslev var han sognepræst i Østfriesland.

Hertugen gav Jørgen Boye besked på at hjælpe den nye provst i gang og skrev, at *“vi tvivler ikke at I to med flid vil stræbe efter at bringe alt i orden”*. Så nemt gik det dog ikke, og det blev i stedet en spændt tid mellem Vorstius og Boye, der nu var 2. hofpræst.

Sandsynligvis var en af årsagerne til det spændte forhold mellem Boye og Vorstius, at Boye følte sig forbigået til embedet som 1. hofpræst og provst. Han var jo noget ældre end Vorstius og havde på det tidspunkt være 2. hofpræst i 6 år.

Hertug Hans benyttede sig dog fortsat flittigt af Jørgen. I 1559 tog hertugen og Jørgen således på en rejse til Nordstrand, hvor der blev udstedt en særlig kirkeordning for dette område. Det er nærliggende at antage, at forordningen blev forfattet af Boye. Ligeledes da Ditmarsken blev erobret i 1559, blev det overdraget Boye at

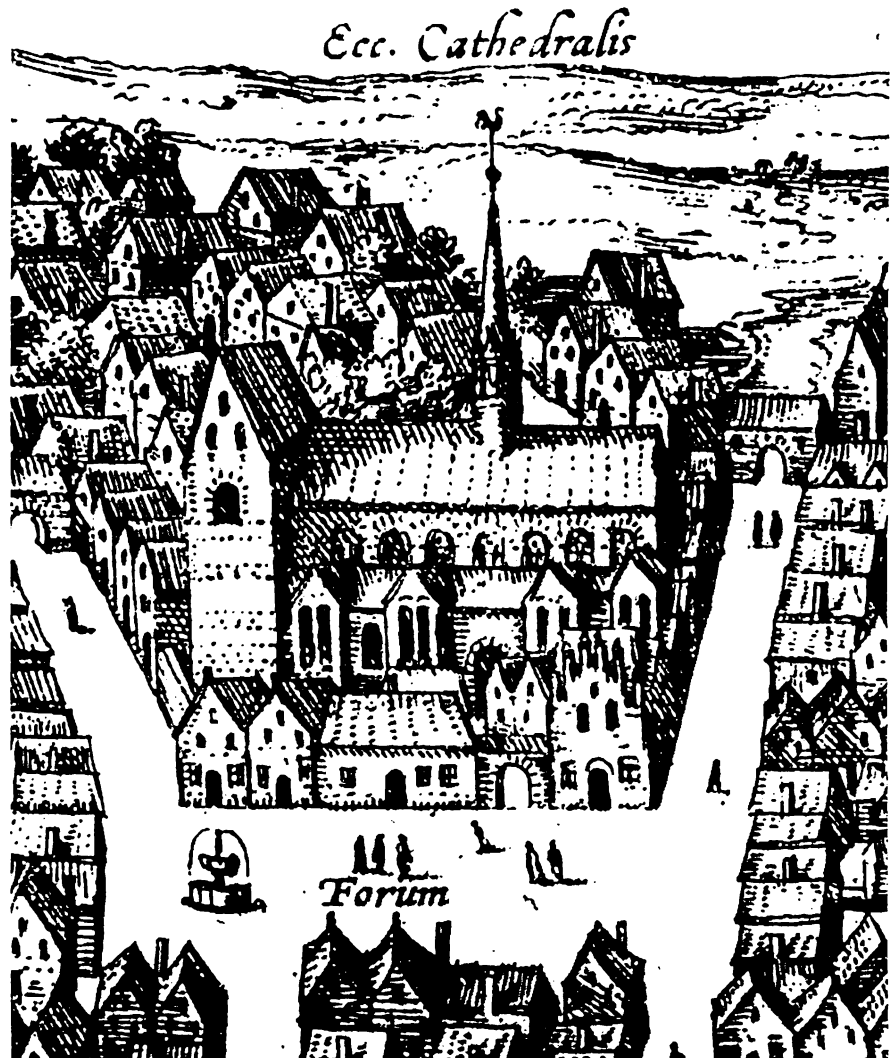

*Vor Frue Kirke i Haderslev, sådan som den så ud på reformationstiden. Fra et byprospekt fra 1588.*

udarbejde en kirkeordning for dette område også.

Jørgen Boye indtog fortsat en meget central plads hos hertugen, selv om han ikke havde udnævnt Jørgen til provst. Dette er måske en af grundene til, at provst Johannes Vorstius i 1560 besluttede sig for at rejse til et embede som præst i Itzehoe og provst over Holsten – en beslutning, der sikkert blev forstærket af det dårlige forhold til Jørgen Boye. Det banede vejen for Jørgen Boye, der fra 1560 blev generalprovst og 1. hofpræst hos hertug Hans, foruden de fortsatte embeder som sognepæst i Sdr. Vilstrup og provst over Nordstrand.

Det lykkedes altså for Boye at blive den første sønderjyde, som efter reformationen

beklædte et højere kirkeligt embede i Sønderjylland.

Blandt Jørgens mange gøremål var at holde styr på de stipendier, som hertug Hans tildelte studerende ved universiteter og lignende. Således skrev universitetet i Rostock i 1562 til hertug Hans, at Jørgen havde frataget en student en årlig understøttelse på 24 daler. Det var man utilfreds med, fordi studenten var meget dygtig, og man bad hertugen om et fortsat stipendium til studenten.

Som provst gjorde Jørgen Boye et godt indtryk. Han udarbejdede en ny kirkeforfatning i to dele for Haderslev provsti. Den første del fra 1563 var en nøje registrering af alle præsteembedets ejendomme og rettig-

heder. Originalen gik desværre tabt i september 1688 i forbindelse med, at Vonsbæk præstegård brændte. Heldigvis findes der dog en afskrift. Den anden del fra 1564 var en tilsvarende registrering, men for kirkens ejendom.

Jørgen Boyes daglige sprog var dansk. Men i omgangen med hertug Hans og i sine embedsskrivelser har han sikkert benyttet sig af plattysk, der var kancellisproget. Også sine prædikener ved hoffet har han sikkert holdt på tysk. Hans navnetræk var en nøgen figur med en fakkell eller lignende i højre hånd.

### Striden med Oldendorph

Det er muligt at komme lidt tættere på Jørgen Boye gennem en selvbiografi skrevet af Johannes Oldendorph, der var kappel­lan i Haderslev på samme tid, som Jørgen Boye var præst. Johannes skriver indgående om Jørgen Boye i sin bog. Desværre lider beskrivelsen noget under, at Johannes Oldendorph var syg, selvcentreret og til tider utilregnelig, hvilket han dog også selv erkendte.

Johannes Oldendorph var født i Haderslev i 1524 som søn af borgmesteren Jacob Petersen Oldendorph, og han var omkring 10 år yngre end Jørgen Boye. Johannes læste i Wittenberg i 1545-46 og stiftede der bekendtskab med Luther. Da der opstod uroligheder efter Luthers død, vendte Johannes tilbage til Danmark, men tog dog et par år senere til universitetet i Rostock for at læse.

Efter et ophold i England hos ærkebiskoppen af Canterbury, Thomas Cranmer, vendte Johannes Oldendorph tilbage til Haderslev i 1551. Allerede på dette tidspunkt var hans sygdom begyndt, og han følte sig forfulgt og bagtalt – et emne han konstant vendte tilbage til i sin selvbiografi.

Johannes fik i 1551 lov til at holde sin første prædiken i Haderslev, hvor han blev prædikant og hjælpepræst. Men der skulle gå frem til 1553, inden der for alvor kom gang i hans præstekarriere. I 1553 tilbød

Jørgen Boye sognet Morsum på Nordstrand til Johannes, men han afslog det dog, idet *“hverken stedet eller befolkningen med pas­se mig”*.

Efter, at Johannes havde prædikeret tre gange i Åstrup, syntes Boye sandsynligvis, at man måtte søge en mere permanent ordning, og han sendte derfor Johannes til konsistoriet i Slesvig for at blive ordineret til præstegerningen. I årene efter blev Johannes Oldendorph en slags afløser for Jørgen Boye, og Johannes prædikede ved Boyes fravær både i Haderslev, Sdr. Vilstrup og for hertug Hans.

I 1556 blev Johannes atter tilbudt et job, denne gang som kapellan ved domkirken i Haderslev, hvilket han accepterede. Han blev således den første fastansatte kapellan ved kirken.

Men jobbet syntes ikke at passe Johannes. Han syntes, at byrådet i Haderslev var på nakken af ham, og han følte sig forbigået ved besættelsen af præstestillingen ved domkirken. Det skabte et misforhold mellem ham og den nye sognepræst Johannes Hecht. Flere gange ønskede Johannes Oldendorph at forlade stillingen, idet man fra Flensborg tilbød ham et embede som dia­kon. Men Jørgen Boye og andre overtalte ham hver gang til at blive og forhøjede hans løn til 120 Mark.

Efterhånden blev forholdene uholdbare, og Johannes Oldendorph var stadig ikke tilfreds med lønnen. Provst Boye indkaldte til møder med Johannes og kirkeværgerne, og i et forsøg på at finde en løsning blev Johannes tilbudt stillingen som præst i Preetz samt i Brügge, men ingen af dem accepterede han. Resultatet i sidste ende blev, at Johannes i 1562 forlod sin stilling – efter hans egen udtalelse sagde Johannes selv sin stilling op på trods af, at forskellige borgere havde opfordret ham kraftigt til at blive.

### Det fatale løfte

Johannes begav sig derefter til København for at læse ved Københavns Universitet. Inden da havde Jørgen Boye efter tilsagn fra



hertug Hans lovet Johannes, at han kunne få det første ledige præsteembede i Haderslevområdet. Et løfte, der skulle komme til at skabe store modsætninger mellem Johannes Oldendorph og Jørgen Boye.

I København blev Johannes Oldendorph igen syg og begav sig atter mod Haderslev. Undervejs modtog han et brev fra Boye, der bad ham komme hjem. Boye tilbød ham en stilling som præst for Oksenvad menighed. Men heller ikke denne menighed passede Johannes (uden at han dog angav nogen grund).

Snart bød der sig dog en ny lejlighed. Præsten i Fjelsted døde, og Johannes opsogte på egen hånd hertug Hans for at bede om menigheden. Hertugen var ikke helt afvisende, men Boye og hans sekretærer holdt et møde med Johannes, hvor de bad ham afstå ønsket. De så nemlig hellere, at præstens egen søn overtog embedet. Til sidst bøjede Johannes sig, men ønskede dog ikke at give afkald på det oprindelige løfte om en god menighed.

Tilsyneladende havde Jørgen Boye nu en samtale med hertug Hans om problembarheten Johannes. I hvert fald beskyldte Johannes nu endnu kraftigere end tidligere Jørgen Boye for ikke at opfylde sine løfter. Johannes skriver:

*“Så stor er Boies troløshed, skønt hans tunge lover mig de skønneste ting. Jeg beviste således ved Hieronymus’ og Beyers udsagn, at Boie havde løjet mig dette på. Derfor sagde jeg i nærværelse til Boie, at han handlede samvittighedsløst og svigefuldt mod mig. Ved given lejlighed vil jeg skildre hans egenkærlighed, havesyge og ondsindethed, lyst til tom ære, kærlighed til penge og mangel på kærlighed til det gode, skønt han tydeligt nok foragter mig og siger: ‘Grisen grynter’. ... Jeg derimod elsker hans person, men hans synder og rænker kan jeg ikke elske eller prise.”*

Flere gange senere henvendte Johannes Oldendorph sig direkte til hertug Hans for at få en menighed overdraget, sådan som han mente at have krav på. I 1564, hvor

præsten Jacob Fabricius i Øsby døde, bad Johannes om at få Øsby sogn, men hertug Hans efterkom ikke ønsket, og der blev nu i stigende grad sat spørgsmålstegn ved Johannes’ evner (eller måske snarere psykiske balance).

Det lykkedes også for Johannes Oldendorphs hustru at rage uklar med Sara, Jørgens hustru, men om hvad bliver ikke nævnt. Da Johannes klagede til Boye over dette, blev det åbenbart for meget for Boye. Han bad – sandsynligvis i et øjeblik ophidselse – Johannes om at rejse bort.

Johannes Oldendorph blev dog i Haderslev, hvor han i 1566 døde som et offer for pesten.

Hvor meget man skal lægge i Johannes Oldendorphs beskrivelse af Jørgen Boye er svært at bedømme. Det er givet, at Johannes generelt fulgte sig forfulgt – ikke alene af Jørgen, men stort også af alle andre. Johannes følte igennem den sidste del af sit liv meget uretfærdigt behandlet, og han tilskrev sig selv langt større evner, end han tilsyneladende havde.

Andre har beskrevet Jørgen Boye som en dygtig og omhyggelig mand, og Johannes indrømmede da også, at han i virkeligheden godt kunne lide Jørgen Boye. Så selv om Jørgen Boye nok var lidt mere verdensligt orienteret, end mange af hans samtidige gejstlige, så må vi dog opfatte ham med stor respekt.

### Jørgen Lorentzen Boyes efterkommere

Jørgen Lorentzen Boye døde den 1. maj 1569 i Sdr. Vilstrup og blev begravet i Haderslev. Han efterlod sig hustruen Sara Meiger og flere mindreårige børn: Laurentius Boysen, Jørgen Boysen, Johannes Boysen og en datter, hvis fornavn ikke kendes.

Hertug Hans bestemte; at Sara Meiger som enke efter Jørgen Boye fortsat skulle have hans kirketiende fra Fjelstrup sogn.

Laurentius, der var den ældste søn og traditionen tro navngivet efter sin bedstefar, blev straks efter faderens død overladt

til Sara Meigers slægt for at blive opdraget dér. Som voksen blev han præst i Halling i 1590'erne. Derefter var han formentlig sognepræst i Nørre Løgum og præst ved klosterkirken i Løgumkloster i perioden fra 1613 til sin død i 1619. Han blev gift med Magdalene Selmer fra Barkau og deres søn, Jørgen Boye (den yngre), blev præst i Hellevad og Egvad. Han blev stamfader for en anden gren af præsteslægten Boye.

Da Laurentius forlod hjemmet, sad Sara tilbage med Jørgen Boysen, Johannes og en datter.

Johannes Boysen, opkaldt efter sin morfader, blev i 1582 indskrevet som student ved universitetet i Wittenberg, og efter endt studium blev han diakon i Hamm på Nordstrand. Embedet havde han dog kun i få år til sin død i 1588.

Både Jørgen Boysen (se efterfølgende afsnit) og datteren fik efterkommere, der blev gift ind i den kendte Arnkielslægt. Arnkielslægten er den slægt, som fortsætter vores slægtlinie frem mod Hundevadslægten, og som vil blive beskrevet i næste kapitel.

Datteren (Jørgensdatter Boysen), hvis fornavn vi som nævnt ikke kender, blev født omkring 1555 i Haderslev, omkring to år efter, at Jørgen og Sara giftede sig. Hun blev gift med en gårdmand fra Øsby ved Haderslev, som vi kun kender som Christen. Han var født omkring 1540 i Øsby og var således noget ældre end Jørgensdatter Boysen.

Christen og Jørgensdatter Boysen fik omkring 1575 datteren Sara Christensdatter. Det var denne datter, hvis egen datter blev gift med en Arnkiel, som det vil blive beskrevet i næste kapitel.

### Jørgen Boysen

Jørgen Boysen blev født omkring 1558, og han var altså kun 11 år da faderen, Jørgen Boye, døde i 1569.

Inden sin død havde faderen nok vist, hvor det bar hen, og hans tanker må være gået til den tid, hvor hans hustru ville sidde tilbage med børnene. Allerede i 1565 havde Jørgen Boye bedt hertug Hans om det løfte,

at et af hans børn måtte blive hans efterfølger som sognepræst i Sdr. Vilstrup.

Hertugen gav Jørgen dette løfte nytårsdag 1566, og hertugen lovede endda, at hvis sønnerne var mindreårige ved Jørgens død, skulle en kappellan tage sig af kirken indtil det tidspunkt, hvor en af sønnerne kunne overtage den. Dette bevidner også den centrale position, som Jørgen Boye havde hos hertugen.

Fra 1569, hvor Jørgen Boye døde, til 1583 blev embedet i Sdr. Vilstrup sandsynligvis varetaget af en eller flere kapellaner, herunder Niels Kjær, der fra 1583 blev sognepræst i Sommersted.

Det blev dog ikke den ældste søn, Laurentius Boysen, der overtog embedet i Sdr. Vilstrup, men Jørgen Boysen, der 21 år gammel i 1579 blev adjunkt i Sdr. Vilstrup for så at overtage embedet som sognepræst i 1583. Han var blevet uddannet til stillingen i Haderslev og Rostock. Han blev student i 1578 og magister i 1579.

Jørgen Boysen var sognepræst i Sdr. Vilstrup helt frem til sin død, men han var inden da i 1607 blevet provst for Haderslev herred lige som sin far. I en alder af kun 52 år døde Jørgen Boysen i 1610, muligvis som offer for en meget smitsom sygdom, der i dette år hærgede store dele af omegnen omkring Haderslev.

Hvem Jørgen Boysen var gift med, ved vi ikke. Men han fik i hvert fald tre børn: Niels Jørgensen Boysen, Hans Jørgensen Boysen og Anna Jørgensdatter Boysen.

Niels Boysen efterfulgte sin fader som præst i Sdr. Vilstrup, hvor han beklædte embedet til sin død i 1650. Dermed sluttede over hundrede år med Boysenslægten som præster i dette sogn.

Hans Boysen blev født i Sdr. Vilstrup, men flyttede til København, hvor han blev brygger.

Anna Jørgensdatter Boysen blev født omkring 1585 i Sdr. Vilstrup sogn. Hun blev gift med Philip Jacobsen Fabricius, der var residerende kapellan og diakon ved Marielirken i Øsby fra 1599.

	(365280) <b>Boye Jensen</b>	(365281) <b>?? Thomasdatter</b> Ca. 1400-?	
	(182640) <b>Jens Boysen</b> Ca. 1420-?		
	(91320) <b>Boye Jensen</b> Ca. 1445-?, Gårdmand i Kollund		
	(45660) <b>Lorentz Boye</b> ( <b>Laurentius Boethius, Agricola</b> ) Ca. 1484-1547 Sognepræst i Sdr. Vilstrup	(45662) <b>Johann[es] Meiger</b> ( <b>Mejer</b> ) Ca. 1500-1561 Provst i Rendsborg	
	(22830) <b>Jørgen Lorentzen Boye</b> ( <b>Georg Boethius</b> ) Ca. 1515-1569 Provst i Haderslev Amt	(22831) <b>Sara Meiger</b>	
(11420) <b>Jacob Fabricius</b> 1508-1564, Sognepræst	(11422) <b>Jørgen [Jørgensen] Boysen</b> Ca. 1558-1610, Provst i Haderslev Herred		
(5710) <b>Philip Jacobsen</b> <b>Fabricius</b> Ca. ?-1630, Diakon i Øsby	(5711) <b>Anna Jørgensdatter</b> <b>Boysen</b> Ca. 1585-?		
(2855)	<b>?? Philipsdatter Fabricius</b>		

*Anetavle for Philipsdatter Fabricius*

Sammen fik Anna og Philip flere børn, herunder sønnen Jacob Philipsen Boysen, der tog slægtsnavnet efter sin mor. Jacob blev sin fars efterfølger i Øsby fra 1630 til 1667.

Anna og Philip fik også en datter, hvis fornavn vi ikke kender (så vi kalder hende Philipsdatter Fabricius). Ligesom Sara Christensdatter, der blev nævnt tidligere, blev en datter til Philipsdatter Fabricius muligvis gift med en Arnkiel, og også dette slægtsskabsforhold vil der blive gjort rede for i næste kapitel.

**Philip Jacobsen Fabricius' herkomst**

Gennem ægteskabet mellem Philip Jacobsen Fabricius og Anna Jørgensdatter Boysen blev der skabt en forbindelse mellem to danske præsteslægter. Philips far var nemlig Jacob Fabricius, der var en fremtrædende person.

Jacob Fabricius blev født i 1508 i Sønderjylland, muligvis som søn af den daværende sognepræst i Øsby, Johannes Schmidt (Fa-

bricius er den latinske form for Schmidt). I 1532 blev Jacob immatrikuleret ved universitetet i Wittenberg, og han blev i 1536 magister der.

Kong Christian den 3. kendte formodentlig Jacob Fabricius og hans familie fra sin tid som hertug på Haderslevhus, og kongen hentede derfor Jacob til Københavns Universitet. Det skete omkring det tidspunkt, hvor Københavns Universitet blev genoprettet som luthersk universitet i 1539. Jacob Fabricius blev professor i pædagogik, dog kun på halv professorløn.

Efter, at Jørgen Lorentzen Boye i 1540 overtog denne stilling (se under Jørgen Lorentzen Boye), blev Jacob Fabricius professor i fysik og desuden rentemester (altså med ansvar for økonomien) og tilsynsmand ved universitetets bygninger.

I 1545 blev Jacob Fabricius suspenderet fra sin stilling ved universitetet, angiveligt på grund af manglende evne til at samarbejde med de andre professorer, manglende flid, for en professor usømmelig klædedragt

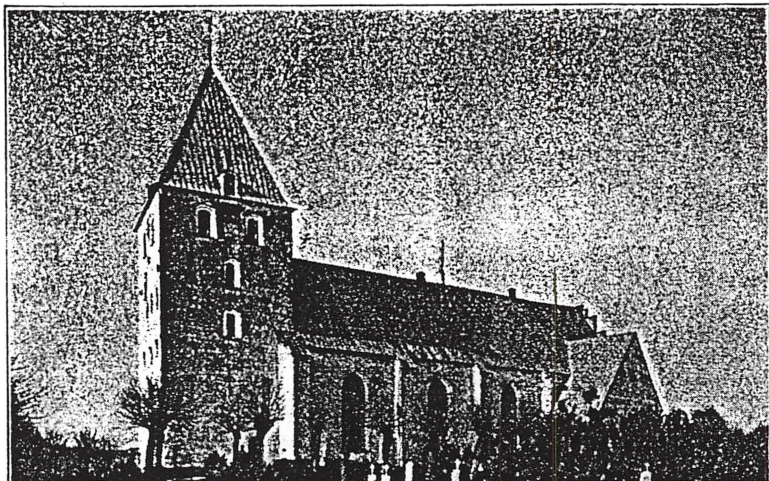

Øsby kirke

og mistanke om et forhold til en kvinde af et suspekt rygte. Mon ikke det sidste var det egentlige ankepunkt, mens de øvrige årsager officielt skulle have skylden.

Da han fratrådte sin stilling var han ikke i stand til at aflægge regnskab. Der blev klaget over dette, og kongen sørgede derfor for, at statholderen på Københavns slot gennemgik regnskaberne. Det viste sig dog, at Jacob Fabricius ikke skyldte universitetet noget – tværtimod havde han 330 daler til gode.

Kongen gav Jacob lov til igen at komme til universitetet i 1547, hvis de øvrige professorer samtykkede. Det gjorde de, og snart var Jacob igen involveret i universitetet økonomiske anliggender. Han var blandt andet den ene af universitetets to forhandlere ved fastsættelsen af lejemålene for universitetets besiddelser i København.

Generelt var Jacob Fabricius nok bedre egnet til at håndtere praktiske og økonomiske forhold end til det videnskabelige arbejde. Tit nævnes hans navn i forbindelse med universitetets økonomi, mens han ikke efterlod sig nogle videnskabelige skrifter af betydning.

Omkring 1549 kaldte hertug Hans ham til Sønderjylland som sognepræst ved Øsby. Hvornår han tiltrådte denne stilling ved vi

ikke med bestemthed, men han nævnes i hvert fald i Øsby i 1551.

Også som præst i Øsby lod det til, at Jacob Fabricius udfoldede sine interesser på det økonomiske område. Der blev nemlig her klaget over hans pengebegærlighed, omend det også siges, at han forbedrede sig noget i sin alderdom.

Nogle mener, at Jacob Fabricius først var gift med Catharine, der skulle være en søster til hans ven fra universitetet, Jørgen Lorentzen Boye og datter af Lorentz Boye, sognepræsterne i Sdr. Vilstrup. Men dette synes ikke at være korrekt. Derimod synes det sikkert, at han blev gift med Anna, med hvem han fik ikke mindre end 11 børn.

Jacob Fabricius var sognepræst i Sdr. Vilstrup til sin død den 26. november 1564. Efter hans død giftede hans enke, Anne, sig igen med hans efterfølger som sognepræst i Øsby, Hans Strömesen.

Hermed afsluttes så vores gennemgang af de relevante dele af af præsteslægterne i Haderslevområdet. Tilbage står to døtre af Boyeslægten, Jørgen Boysens datterdatter og Anne Jørgensdatter Boysens datter, der begge blev gift ind i Arnkielslægten. Disse ægteskaber leder frem til Hundevadslægten, og vi skal derfor se nærmere på dem i næste kapitel.

## Slægtsdata

**Boye Jensen** (365280)

~

?? **Thomasdatter** (365281)

\* Ca. 1400

Børn:

**Jens Boysen** (182640)

\* Ca. 1420

**Jens Boysen** (182640)

\* Ca. 1420

Børn:

**Boye Jensen** (91320)

\* Ca. 1445

*Gårdmand i Kollund*

**Boye Jensen** (91320)

\* Ca. 1445

*Gårdmand i Kollund*

Børn:

**Lorentz Boye (Laurentius Boetius, Agricola)** (45660)

\* Ca. 1484 Kollund, Bov

† 28.09.1547 Sdr. Vilstrup

*Sognepræst i Sdr. Vilstrup*

**Marina Boye** (91320/b)

**Tammes Boysen** (91320/c)

**Hans Boysen** (91320/d)

**Lorentz Boye (Laurentius Boetius, Agricola)** (45660)

\* Ca. 1484 Kollund, Bov

† 28.09.1547 Sdr. Vilstrup

*Sognepræst i Sdr. Vilstrup*

Børn:

**Jørgen Lorentzen Boye (Georg Boethius)** (22830)

\* Ca. 1515 Vilstrup

† 01.05.1569 Sdr. Vilstrup

*Provst og hofpræst i Had*

**Andreas Lorentzen Boye** (45660/b)

† 1565 Sdr. Vilstrup

*Kirkevæрге*

**Anna Lauritsdatter Boye** (45660/c)

**Johannes Meiger (Mejer)** (45662)

\* Ca. 1500 Hamborg

† 27.02.1561 Rendsborg

*Provst i Rendsborg*

Børn:

**Sara Meiger** (22831)

**Jørgen Lorentzen Boye (Georg Boethius)** (22830)

\* Ca. 1515 Vilstrup

† 01.05.1569 Sdr. Vilstrup

*Provst og hofpræst i Had*

~ 1553

**Sara Meiger** (22831)

Børn:

**Laurentius Boysen** (22830/a)

† 1619

*Sognepræst, Faretoft og Løgumkloster*

**Johannes Jørgensen Boysen** (22830/b)

*Borgmester i Flensborg*

?? **Jørgensdatter Boysen** (11415)

\* Ca. 1555 Haderslev

**Jørgen Jørgensen Boysen** (11422)

\* Ca. 1558 Vilstrup

† 1610 Sdr. Vilstrup

*Provst i Haderslev Herred*

?? **Jørgensdatter Boysen** (22830/e)

**Cathrine Jørgensdatter Boysen** (22830/f)

**Christen** (11414)

\* Ca. 1540 Øsby

*Gårdmand, Øsby*

~

?? **Jørgensdatter Boysen** (11415)

\* Ca. 1555 Haderslev

Børn:

**Sara Christensdatter** (5707)

\* Ca. 1575 Øsby

† Ca. 1659

**Jacob Fabricius (11420)**

\* 1508 Haderslev  
 † 26.11.1564 Øsby  
*Sognepræst i Øsby*

Børn:

**Philip Jacobsen Fabricius (5710)**

† Ca. 1630 Øsby  
*Diakon i Øsby*

---

**Jørgen Jørgensen Boysen (11422)**

\* Ca. 1558 Vilstrup  
 † 1610 Sdr. Vilstrup  
*Provst i Haderslev Herred*

Børn:

**Niels Jørgensen Boysen (11422/a)**

† 1650 Sdr. Vilstrup  
*Præst i Sdr. Vilstrup*

**Hans Jørgensen Boysen (11422/b)**

*Brygger i København*

**Anna Jørgensdatter Boysen (5711)**

\* Ca. 1585 Vilstrup

---

**Sara Christensdatter (5707)**

\* Ca. 1575 Øsby  
 † Ca. 1659  
 ~ 1595

**Troels Nissen (5706)**

\* Ca. 1565 Hjerndrupgård, Hjerndrup  
 † Ca. 1625 Hjerndrupgård, Hjerndrup  
*Frimand, Hjerndrupgård, Hjerndrup*

Børn:

**Woldborg Troelsdatter (2853)**

\* Ca. 1600 Hjerndrupgård, Hjerndrup  
 † ??.02.1674 Toldsted, Hjordkjær

**Nis Truelsen (5706/b)**

\* Ca. 1600 Hjerndrupgård, Hjerndrup

**Kirsten Truelsdatter (5706/c)**

\* Ca. 1600 Hjerndrupgård, Hjerndrup

**Bertel Truelsen (5706/d)**

\* Ca. 1610 Hjerndrupgård, Hjerndrup

---

**Philip Jacobsen Fabricius (5710)**

† Ca. 1630 Øsby  
*Diakon i Øsby*

~ Øsby

**Anna Jørgensdatter Boysen (5711)**

\* Ca. 1585 Vilstrup

Børn:

**?? Philipsdatter Fabricius (2855)**

---

**?? Philipsdatter Fabricius (2855)**

~

**Ivar Clausen (2854)**

\* Ca. 1600 Stubbomgård, Aller  
 † 1661 Stubbomgård, Aller  
*Frimand på Stubbomgård*

Børn:

**Catharina Iversdatter (2854/a)****Anne Iversdatter (1427)**

\* Ca. 1645 Stubbomgård, Aller  
 † ??.01.1723 Stubbomgård, Aller

**Jørgen Boysen (2854/c)**

---

## 5

## SLÆGTEN ARNKIEL CA. 1500-1700

### Historisk baggrund

Christian den 3. var efter afslutningen af Grevens Fejde i 1535/36 blevet rigets konge godt støttet af adelen i Slesvig-Holsten og resten af landet. Reformationen havde indført den lutherske lære, og for Gud var alle jo lige. Men i verdslige forhold var tingene ikke så enkle, for i virkelighedens verden var der fire forskellige stænder eller samfundsklasser.

I et samtidigt tidsskrift blev det anført, at *“Fire slags folk er i verden. Den første slags er dem, som lærer folket at kende loven og at leve efter den og efter guds vilje [de gejstlige]. Den anden er ridderskab og hærskab, som regerer folket og straffer og piner dem for deres misgerninger [adelen]. Den tredje slags er dem, som bruger og arbejder med jorden og kommer hende til at give frugt [bønder]. Den fjerde slags er dem, som bjærger sig med købmandskab og fører de ting, som mennesker har behov for, fra ét land til et andet [borgere og købmænd]. Uden disse fire slags folk kan verden ikke bestå”*. Det var landets fire stænder.

Adelens plads var så afgjort ved siden af kongen. Danmark var stadig et valgrige, hvor rigsrådet bestående af adels-

mænd valgte kongen. Kongen skulle afgive en håndfæstning til rigsrådet, der i Christian den 3's tids bestod af en stærk gruppe på omkring 20 storgodsejere.

Det var rigsrådet, der sad på de vigtigste statslige embeder. Foruden det Danske Kancelli, der tog sig af Danmarks indre forhold, var der også det Tyske Kancelli, der tog sig af hertugdømmerne.

Efter reformationen, hvor kirkegodset blev overført til kronen, var kongen blevet landets største godsejer. Kongemagten nåede op på at eje omkring 60 % af landets landbrugsjord. Det “tiende” eller jordafgift, som bønderne tidligere måtte betale til bl.a. kirken, måtte nu betales til kongen. Til gengæld måtte staten overtage mange af de opgaver, som kirken tidligere havde taget sig af, bl.a. fattigforsorg og hospitaler. Adelen var dog fortsat fritaget for at betale tiende – et af standens mange privilegier.

Kronens gods blev i vid udstrækning udlejet til adelen, de såkaldte len. Tidligere havde lenene været meget selvstændige, men Christian den 3. forsøgte nu at gennemføre en reform. En del smålen blev langt under de større len, hvilket betød, at en del af den danske lavadel blev tvunget ned i bøndernes rækker. Samtidig ville kon-



*Frederik den 2. var den første konge siden Christian den 2., der havde dansk som modersmål. Kobberstik udført efter tegning af Melchior Lorich 1582.*

gen have mere hånd i hanke med lenenes økonomi og indtægter, hvilket dog kun lykkedes delvist.

Langt den overvejende del af bønderne var fæstebønder. Det vil sige, at de i modsætning til selvejerne fæstede (det vil sige lejede) jorden af godsejerne (adelen eller kronen). Både fæstebønderne og selvejerne var hoveripligtige. De skulle stille deres arbejdskraft og deres køretøjer til rådighed for godsejerne i visse perioder af året. Igennem sidste halvdel af 1500-tallet og begyndelsen af 1600-tallet blev antallet af bønder, der udførte hoveri, øget. Også hoveriets omfang for den enkelte bonde steg. For godsejeren var det jo gratis arbejdskraft, og i krisetider blev denne mulighed for at få arbejde udført selvfølgerlig udnyttet.

Igennem hele 1500-tallet og begyndelsen af 1600-tallet var den danske befolkning i vækst. Denne vækst medførte sammen med den samfundsmæssige udvikling med øget hoveri, gårdnedlæggelser og inddragelse af jord til en stigende fattigdom. Bøndernes hverdag var præget af en stadig kamp for at få det hele til at løbe rundt, og antallet af tiggere, arbejdsløse, syge, enlige kvinder og kriminelle steg kraftigt.

### Frederik den 2.

Den 1. januar 1559 døde Christian den 3., og han blev afløst af sin søn, Frederik den 2. Som sin fader måtte også Frederik den 2. underskrive en håndfæstning til rigsrådet, hvori adelens privilegier blev bekræftet.



Forholdet til Sverige var spændt, og da de begyndte at opruste, foreslog Frederik den 2. en krig mod denne tidligere danske besiddelse. Syvårskrigen mod Sverige begyndte i august 1563 med næsten 25.000 mænd på dansk side, men forsyningerne og finansieringen af hæren gav store problemer. På trods af udskrivning af ekstra skatter kunne Danmark ikke knægte Sverige, og der blev sluttet fred i Stettin i 1570. Kongen havde måttet optage store lån for at financiere krigen, bl.a. ved at give adelen pant i lenene. Det tog mere end 15 år at betale denne gæld tilbage.

### Hertugdømmerne

På Christian den 3's tid styrede kongen selv hertugdømmerne Slesvig (Sønderjylland) og Holsten i sit eget og sine umyndige brødres navn. Slesvig var fortsat et fyrstelen af Danmark, mens Holsten derimod officielt var et tysk len. Den reelle magtfaktor var dog stadig den stærke holstenske adel, der ejede gods i begge hertugdømmer.

I 1544 blev Slesvig-Holsten delt mellem Christian og hans to ældste brødre, Hans (den ældre) og Adolf. De tre dele blev kaldt den sønderborgske (Christian), den haderslevske (hertug Hans) og den gottorpske (hertug Adolf). Hertug Hans døde ugift i 1580, og den haderslevske del blev derefter lagt sammen med den sønderborgske. Derefter var Slesvig-Holsten kun delt i en "kongelig del" og en "gottorpsk del".

Christian den 3's efterfølger, Frederik den 2., var som 38-årig blevet gift med den kun 14-årige kusine, Sophie. Efter at Sophie havde født ham to piger, begyndte man så småt at blive nervøs for, hvem der skulle efterfølge kongen. Men heldigvis blev det tredje barn en dreng. Han blev født på Frederiksborg slot og navngivet Christian (senere den 4.) efter sin farfader.

Allerede som treårig blev hertug Christian – som han først blev kaldt – udpeget af rigsrådet som kongens efterfølger. Da Frederik den 2. døde i 1588 – efter sigende af drukkenskab – var hertug Christian kun

11 år, og magten faldt derfor reelt i hænderne på rigsrådet.

Undtaget var dog den kongelige del af hertugdømmerne, hvor enkedronning Sophie blev formynder for hertug Christian. Selv om Sophie ihærdigt arbejdede for at skaffe Christians brødre andel i hertugdømmerne, blev rigsrådet og den tyske kejser i 1593 enige om at udpege den nu 16-årige Christian til hertug over begge hertugdømmer. Det skabte et misforhold mellem Sophie og Christian, men de blev dog forsonede i 1595. Christian lovede at sørge for sine brødre, men han ville dog stadig ikke høre tale om en deling af Slesvig-Holsten. I sin regeringsperiode fra 1596 til 1648 tilbragte Christian den 4. mere end halvdelen af sin tid i hertugdømmerne.

### Christian den 4.

Hertug Christian blev kronet som konge i Vor Frue Kirke i august 1596 – og blev dermed til den navnkundige Christian den 4.

Christian den 4. var en driftig herre på mange områder, selv om han ikke blev tilagt store teoretiske eller strategiske evner. Han forsøgte i flere omgange at afhjælpe det stigende hoveri, som bønderne måtte finde sig i. I 1620'erne forsøgte han i flere omgange at afløse en del af hoveriet med en pengeafgift, som bønderne i stedet skulle betale til godsejerne. Det lykkedes dog ikke. Godsejerne var tvivlende over for bøndernes evne til at betale kontanter – arbejdskraft kunne de jo altid levere. Også inden for håndværk, manufaktur og handel havde kongen store planer. Selv om ikke alt lykkedes, førte det dog til oprettelsen af Det Ostindiske Kompagni (senere ØK).

Heller ikke Sverige kunne Christian den 4. lade være i fred. Hans ambitioner var at erobre Sverige og genskabe den store nordiske union, men rigsrådet forsøgte at bremse ham så meget som muligt. Allerede i 1604 bad Christian rigsrådet om at starte en krig, men fik ikke lov. I 1611 var kongen dog fast besluttet på at få sin vilje, og han satte rigsrådet stolen for døren ved at

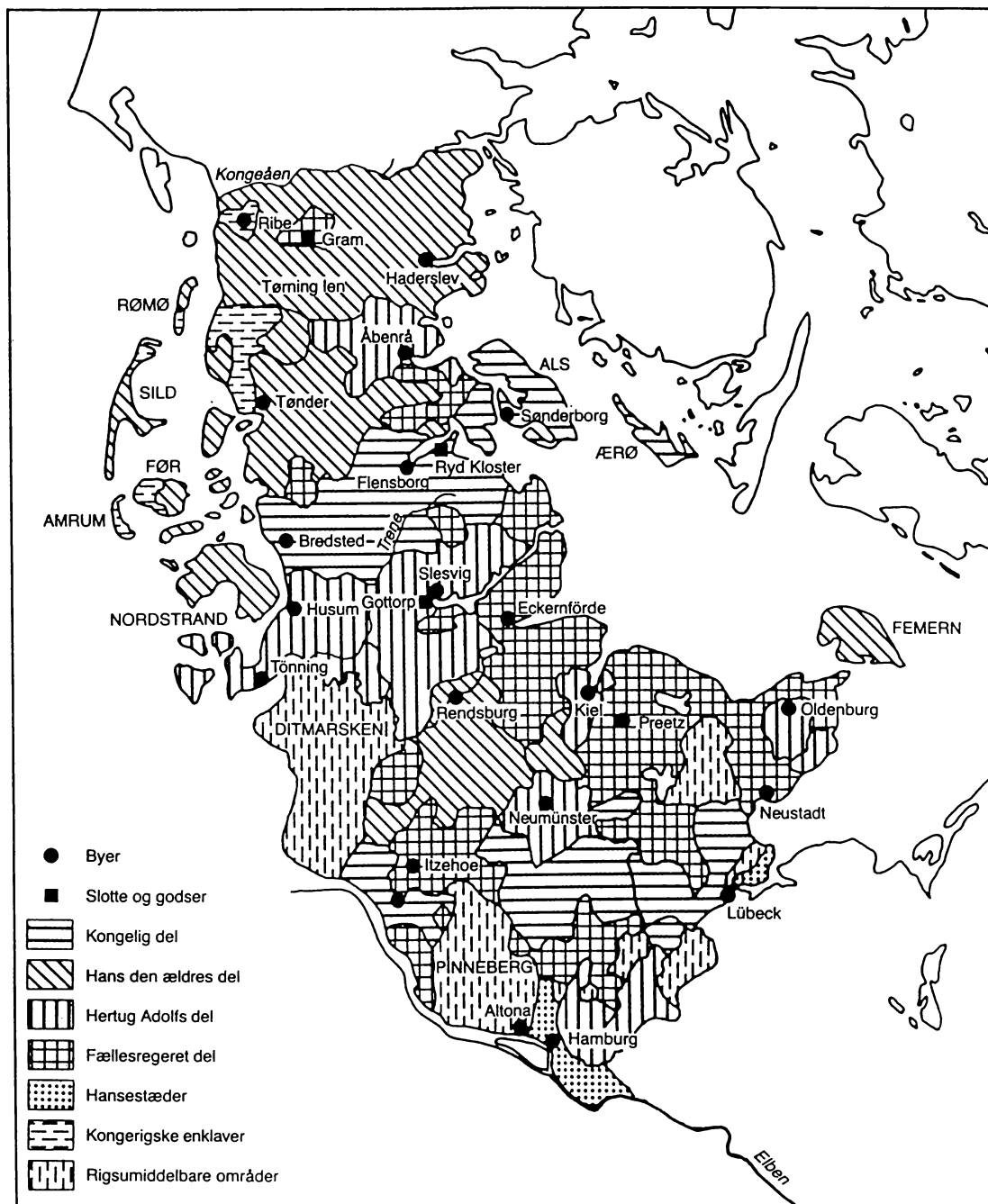

*Delingen af Slesvig og Holsten i 1544. De tre dele blev benævnt efter deres slotte: Den sønderborgske, som Christian den 3. fik, den gottorpske, der gik til hertug Adolf, og den haderslevske, som tilfaldt hertug Hans den ældre.*

sige, at hvis de ikke accepterede hans ønske, ville han blot starte krigen som hertug over Slesvig-Holsten. Det kunne rigsrådet ikke forhindre, og i denne erkendelse gav de modvilligt efter.

Den 4. april 1611 erklærede Christian den 4. Sverige krig. Det blev en krig, der atter blev finansieret gennem kraftigt forhøjede skatter. Alligevel løb kongen ind i problemer med forsyningerne og lønnen til soldaterne, der begyndte at gøre mytteri. Christian kunne dog fortsætte belejringen af Kalmar Slot og til sidst gav den svenske høvedsmand, Krister Some, op – mere på grund af bestikkelse end på grund af underlegenhed.

Christian den 4. begav sig derefter mod Stockholm, men pest og forsyningsvanskeligheder fik ham til sidst til at søge fred. Den kom i 1613, hvor en fredsftale blev underskrevet, uden at det på nogen væsentlig måde forrykkede magtforholdet mellem de to lande.

Danmark og Sverige blev endda næsten forsonede i kampen mod en fælles fjende: Katolske styrkers fremrykken nordpå i Tyskland. Dette udgjorde en voksende trussel mod Holland, England og de nordiske lande. Landene sluttede sig sammen i et protestantisk forbund, som Danmark i første omgang førte an, og den såkaldte Trediveårskrig tog sin begyndelse. Kong Christian ønskede at gå i krig mod Tyskland og fik støtte af sit hertugdømme, Holsten. Igen kunne Rigsrådet intet stille op, da Christian opererede som hertug, ikke som konge.

Da krigen mod Tyskland startede i 1626, stod Christian pludselig alene, idet de allierede Holland og England forholdt sig passive. I 1627 faldt Slesvig-Holsten til tyskerne, og mens de rykkede op i Jylland flygtede adelen til Østdanmark. Tyskerne befandt sig i Jylland helt til 1629, og ingen af planerne om at befri denne del af landet kunne realiseres. Men i 1629 blev der dog sluttet fred, hvor Danmark på trods af nederlaget fik lov til at beholde Slesvig-Holsten og an-

dre besatte områder. Tyskerne var nemlig bange for en eventuel hævn fra en dansk-svensk alliance.

Men alliancen med Sverige blev ikke til noget, og i stedet vandt Sverige nu en række sejre over de kejserlige styrker i Tyskland. Dermed blev Sverige en stormagt med besiddelser i Tyskland og Baltikum, og i 1643 rykkede den svenske general Torstensson ind i Holsten syd fra. På to uger blev næsten hele Slesvig-Holsten besat og derefter fulgte Jylland.

Efter, at den svenske flåde havde besejret den danske flåde i 1644, tvang Sverige danskerne til fred, og Danmark måtte afstå væsentlige dele af sine besiddelser i Sydsvrige samt dele af Norge.

Kong Christian den 4. var nu ved at blive en aldrende mand, og kampen om magten efter hans død startede. Sønnen prins Christian, der ellers var udset til tronfølger, døde i 1646 under en kurrejse til Böhmen. Den 70-årige konge mistede mere og mere magten, der i stigende grad blev overtaget af rigsrådet. Samtidig fik svigersønnen, Corfitz Ulfeldt, der var gift med Leonora Christina, mere indflydelse. Det kom til flere opgør mellem kongen og Corfitz, men Corfitz trak hver gang det længste strå.

Den 28. februar 1648 døde Christian den 4. på sit slot, Rosenborg.

### København belejres

Christian den 4. blev efterfulgt af sønnen Frederik den 3., der blev håndfæstet af et rigsråd, der efterhånden havde fået meget store magtbeføjelser. Den håndfæstning, som Frederik den 3. måtte underskrive, gav rigsrådet den reelle regeringsmagt i Danmark. På toppen af den adelige kransekage sad Corfitz Ulfeldt.

Forholdet til Sverige var fortsat spændt, og Danmark havde svært ved at tolerere en stærk broderation. I 1656 ønskede kongen oprustning, men blev holdt tilbage af rigsrådet. Men i 1657 var stemningen for en krig, og både stænderne og rigsrådet støttede nu kongen i disse planer. Rigsrådet

var dog klar over, at Danmark ikke kunne holde til en langvarig krig. Den 1. juni 1657 blev der erklæret krig mod Sverige.

På dette tidspunkt var den svenske konge, Karl Gustav, blevet gift med en gottorpsk prinsesse, og Slesvig-Holsten-Gottorp sluttede et hemmeligt forbund med Sverige.

Der gik kun en måned inden Karl Gustav kunne føre sine tropper fra Polen ind i Slesvig-Holsten og op i Jylland. I oktober var Jylland besat. Samme vinter frøs bæltterne til, og svenskerne kunne indtage Fyn og det vestlige Sjælland. Krigen var endt i en katastrofe, og rigsrådet anmodede omgående om fredsforhandlinger.

I 1658 blev der sluttet foreløbig fred, og Danmark måtte bl.a. afgive Skåne, Halland og Blekinge i Sydsverige. Samtidig ønskede Karl Gustav et fast forbund med Danmark. Men da forhandlingerne trak ud, besluttede svenskerne sig for at erobre hele Danmark. Det lykkedes næsten også; kun København holdt stand i mere end 22 måneder, støttet af hollandske forsyninger. Også andre allierede kom Danmark til hjælp. Polske og tyske tropper rykkede ind i Slesvig-Holsten og fordrev svenskerne fra Jylland, og i 1659 blev også Fyn erobret tilbage.

Da freden endelig kom i 1660, var den købt dyrt. Ikke alene måtte Danmark afstå landområder til Sverige, men store dele af landet var blevet plyndret og ødelagt: først af svenskernes lejetropper, derefter af polakker og tyskere. Værst var det gået ud over den sydlige del af Jylland, hvor også epidemier havde huseret. I visse sogne var befolkningen på det nærmeste udryddet.

### På vej mod enevælden

Allerede på Christian den 4's tid omkring 1620 var der tanker fremme om at fjerne adelens indflydelse ved at gøre kongekronen arvelig i stedet for valgt af rigsrådet. Hofmatematikeren Christoffer Dybvad forsøgte at overbevise kongen om dette, men adelen fik hurtigt lukket munden på ham (=livsvarigt fængsel).

Da Frederik den 3. overtog kronen efter Christian den 4., var adelsvælden stærkere end nogensinde, og adelen blev ført an af Corfitz Ulfeldt. Men Frederik begyndte at trænge adelen tilbage ved at splitte den og fjerne nøglepersonerne fra deres poster. Efter diverse intriger og beskyldninger, blev også Corfitz Ulfeldt bragt til fald. Kongen ønskede Ulfeldts administration kulegravet, hvorefter Corfitz Ulfeldt omgående flygtede til Holland. Ulfeldts fald blev det egentlige vendepunkt i kampen mellem adel og kongemagt.

Men det var borgerstanden i København, der skulle starte adelens endelige fald – og det over det mest ømtålelige emne af alle: Afgifter på øl og spiritus! I 1650 havde 139 fremtrædende personer i København klaget over, at de skulle betale afgifter på øl og spiritus, mens adelen var fritaget for dette. Under krigen med svenskerne i 1658 blev dette fulgt op af nye krav fra borgerne om lighed mellem de to stænder og oprettelse af en selvstyrende borgerrepræsentation i København på 32 mand. Kravene blev accepteret og resulterede i oprettelsen af en "fri rigstad".

Nu havde de ikke-adelige fået blod på tanden. Frederik den 3. indkaldte efter freden med svenskerne i 1660 alle stænder til møde for at diskutere en genrejsning af Danmark. Blandt forslagene var en otte procent forbrugsafgift på en række varer. Da adelen som sædvanlig ønskede sig fritaget, begyndte en mere generel debat om lighed mellem stænderne.

Efter megen debat gik adelen med til også at betale forbrugsafgiften, men til gengæld ønskede de en stempelafgift, der ensidigt ville ramme borgerstanden. Borgerstanden og de gejstlige, der havde sluttet op om borgerne, havde nu fået nok af adelen. Ideen om et arverige, hvor kongen var en absolut og regerende herre, blev født.

Borgerne troppede op hos kongen og foreslog denne nye magtstruktur. Frederik den 3. var ikke sen til at gribe chancen, og adelen stod således isoleret. Endelig den 13.

oktober 1660 accepterede adelen indførelsen af arveriget – enevælden var indført. I stedet for rigsrådet blev der nu indført et statskollegium med deltagelse adelen, tyske rådgivere og stænderførerne for borgerne og de gejstlige.

### Sara Christensdatter og Troels Nissen

I sidste kapitel blev slægtslinien dels ført frem til Sara Christensdatter og dels til Philipsdatter Fabricius (med ukendt fornavn). Begge disse to piger endte med at komme i familie med den berømte Arnkielslægt ved Toldsted. Om Arnkielerne skal der fortælles meget mere senere i dette kapitel; her skal vi i første omgang følge Sara Christensdatter.

Sara Christensdatter blev født omkring 1575 i Øsby. Mens hendes far var en forholdsvis ukendt gårdmand i Øsby, var hendes mor datter til den kendte provst i Haderslev, Jørgen Lorentzen Boye.

Som ca. 20-årig blev Sara i 1595 gift med den 10 år ældre gårdejer Troels Nissen, der ejede flere gårde på Haderslevvegnen. Troels havde frigården Hjerndrupgård samt en frigård i Tyrstrup by ved Christiansfeld. Han havde arvet begge gårdene fra sin fader.

I november 1598, et af Christian den 4's første regeringsår, købte Troels Nissen den såkaldte Boyskovlund i Tyrstrup (den nuværende Søndergård). Gården havde indtil da været ejet af magister Markus Anchersen i Haderslev, der havde arvet gården efter sin fader, Claus Anchersen. Efter sigende skulle Troels Nissen have givet en "god betaling" for disse nye besiddelser.

Ægteparret fik mindst fire børn. Woldborg Troelsdatter blev senere gift med Jørgen Christoffersen Arnkiel fra Toldsted, så denne gren af familien vender vi tilbage til. De tre øvrige børn var den ældste søn, Nis Truelsen, samt Kirsten Truelsdatter og Bertel Truelsen.

Troels Nissen døde omkring år 1625 på Hjerndrupgård. Hans hustru, Sara Christensdatter, overlevede ham i mere end 30

år. Hun blev gift anden gang den 1. oktober 1630 med Peder Wandel, der var præst i Magstrup (sydvest for Hjerndrup i retning mod Vojens). Sara Christensdatter nåede at opleve Jylland besat både af tyskerne i 1627 og af svenskerne i 1643. Under krigen i 1657-60 flygtede Sara og Peder Wandel til Haderslev, og begge menes at være døde i 1659.

### Troels Nissens herkomst

Troels Nissens slægt havde øjensynligt boet på Hjerndrupgård og ejet Tyrstrup igennem flere generationer. De første tegn vi har på slægten går tilbage til slutningen af 1400-tallet og er en oplysning om, at Nigel Jensen (Troels Nissens oldefar) i 1490 købte en gård i Tyrstrup af Kathrine Hartigs, der var Hartig Emmiksens enke. Denne gård i Tyrstrup hørte under Hjerndrupgård i Hjerndrup, og disse to gårde blev i familiens eje i generationer.

Om Nigel Jensen ved vi, at slægten "*St. Johannes Baptiste fødselsdag [dvs. den 24. juni] 1499 af hertug Fredrik til Slesvig Holsten [den senere Frederik den 1.] havde fået herrebrev paa, at den arveligt måtte bruge frit gods til gaarden i Hjerndrup*".

En vis Jes Nigelsen, der godt kunne være Nigel Jensens søn, ejede gården Vestergård, ligeledes i Hjerndrup, som han i 1520 havde fået af hertug Frederik til evig eje.

At "få frit gods" eller at blive frimand på en frigård betød i praksis, at gårdmanden fik visse friheder for en navngiven gård. Det ville normalt sige skattefritagelser, der dog kun omfattede skatter til kronen, ikke tiende til kirken. Disse privilegier blev givet personligt til den enkelte gårdmand og hans slægt i form af et frihedsbrev, der skulle bekræftes ved hvert ejerskifte eller kongeskifte. Mange gange blev denne skattefrihed givet til gengæld for ydelser, som gårdmanden måtte give kronen, fx at stille sig til rådighed i krigstid.

Frigårde kendes både fra Sønderjylland og Bornholm. I Haderslev amt kendes fra gammel tid adskillige frigårde, men de fle-



*Aftægtshus ved Hjerndrupgård (foto: Per Andersen)*

ste var ikke særlig store. Deres friheder blev nøje opretholdt af slægterne, og eftersom slægterne normalt ikke var adelige, og gårdene ikke specielt store, var frihederne først og fremmest baseret på sædvane og hævd. Det var derfor ikke underligt, at der ofte var strid om disse specielle privilegier.

Hvorfor Nigel Jensen fik frigods i Hjerndrup, og hans mulige søn Jes Nigelsen ligeledes fik gods i Hjerndrup, står lidt hen i det uvisse. Slægtsforskeren Carl Langholz mener, at slægten måske tidligere havde været adelig, men at adelskabet var blevet fortabt – eventuelt gennem ikke-adeligt ægteskab. Hertug Frederik skulle derfor have givet slægten visse privilegier som compensation. Dette mener Ole Henrik Toftegård dog ikke kan være korrekt.

Men i øvrigt kan det ofte være svært at følge ejerrettighederne for gårde i disse århundreder. Ofte skete der omrokeringer i form af delinger eller samlinger af ejendomme ved arv eller giftermål. Derudover var der hyppige handler med jord, og billedet bliver ikke klarere af de sparsomme historiske kilder.

Nigel Jensens frigård Hjerndrupgård med tilliggender blev efter ham arvet af hans søn Trogels Nigelsen, der levede på gården i perioden fra omkring 1500 til sin død i 1565. Omkring 1530 havde han fået sønnen Niels Truelsen.

Niels Truelsen blev nævnt i kirkeregnskaberne for Hjerndrup i 1564, og han boede på gården frem til sin død i ca. 1595. Det var samme år som hans søn Troels Nissen blev gift med Sara Christensdatter.

Hermed er vi igen fremme ved Troels Nissen, der som tidligere nævnt i 1598 udvidede besiddelsen af frigårdene i Tyrstrup og Hjerndrup med Boyskovlund i Tyrstrup, som han købte af magister Markus Ancheren.

Omkring dette tidspunkt, ca. år 1600, fik Troels Nissen og Sara Christensdatter den tidligere omtalte datter Woldborg Troelsdatter.

Da Woldborg var omkring 24 år gammel blev hun gift med den 26-årige tolder fra Toldsted, Jørgen Christoffersen Arnkiel. Arnkielsslægten var en kendt – og berygtet – tolderslægt fra Toldsted i Hjordkær sogn

lidt vest for Åbenrå, og brylluppet fandt sted den 29. august 1624 i Hjordkær kirke. Ægteparret boede derefter på toldstedet i Hjordkær til deres død.

Arnkieslægten er blevet særdeles godt beskrevet af historikeren H.V. Gregersen og andre, så det vil være på sin plads her at komme ind på denne slægt, som Woldborg Troelsdatter blev indgiftet i. Specielt vil vi se nærmere på Jørgen Christoffersen Arnkiels farfar, Asmus Arnkiel, og hans fader, Christoffer Asmussen Arnkiel.

### Toldsted

Lidt vest for Åbenrå – lidt syd for landevejen til Tønder – ligger der stadig i dag en stor rødstensejendom med navnet Toldsted. Den er kendt i området, og gården er egnens største. Uden for området er der i dag nok ikke mange, der har bidt mærke i Toldsted, men for århundreder siden var dette sted centralt for mange af de begivenheder, der fandt sted i landsdelen.

Dette skyldtes Toldsteds placering ved hærvejen, der på den tid var stedets livsnerve. Hærvejen – eller oksevejen, som den også blev kaldt – var den store nord-syd-gående færdselsåre igennem Jylland, og lige nord for Toldsted stødte Ribervejen fra Ribe desuden sammen med hærvejen. Dermed kom stort set al trafik fra Danmark mod syd forbi Toldsted.

Hærvejen havde været anvendt lige siden oldtiden og gik langs den jyske højderyg, hvor jorden var mere fremkommelig end langs østkysten eller længere mod vest. Vejen og trafikken på hærvejen tog sit udgangspunkt ved Limfjorden og fortsatte over Jyllands gamle "hovedstad" Viborg ned til Kongeåen vest for Skodborg. Derfra fortsatte den ned gennem Sønderjylland, forbi Vojens til Toldsted, og derfra videre mod syd forbi Flensborg, Slesvig og til overgangen over Ejderen ved Rendsburg.

Den centrale placering af Toldsted ved Hærvejen betød en livlig handel, men også de skiftende krige bragte hærstyrker ad Hærvejen forbi Toldsted. I kølvandet fulgte

ofte ødelæggelser, nedbrændinger og plyndringer, så det var ikke altid morsomt at bo ved Toldsted.

I nærheden af Toldsted lå i middelalderen givetvis landstinget på Urnehoved. Selv om der ikke er fuld klarhed over den præcise placering af tingstedet, har det dog nok ligget på Urnehoved-egnen ved Toldsted. Landstinget opfattes ofte som et fælles tingsted for Sønderjylland, men det må dog have haft en lidt anden funktion. Sønderjylland var nemlig en del af det jyske retsområde, og området hørte derfor under landstinget i Viborg. Der er da heller ingen eksempler på, at stedet har været anvendt til rettergang, så det har nærmere fungeret som et mødested for Sønderjyllands herskende klasse.

Det har tidligere været nævnt, at landbruget befandt sig i en krise i 1300-tallet, der blev yderligere forværret af "den sorte død". Resultatet blev nedlæggelser af landbrug og nedgang i befolkningstallet, der også ramte Sønderjylland. Da krisen så småt blev overstået i 1400-tallet, blev en del af landbruget erstattet af kreaturdrift og livlig handel med stude.

Den øgede kreaturdrift medførte også en stor eksport fra Danmark til bl.a. Holland af stude. Allerede i 1409 kunne der konstateres en stor studehandel, og den holstenske adel havde ret til at kræve told af de stude, der blev ført gennem deres område. Hertug Adolf var i første halvdel af 1400-tallet dog ikke tilfreds med kun at kræve told af studene, når de blev ført ud af Sønderjylland ved Gottorp. Han ønskede også at kunne kræve told ved nordgrænsen til Sønderjylland. Derfor blev Toldsted formodentligt anlagt på et tidspunkt mellem 1435 og 1440 som et toldsted. Ribervejens sammenfletning med Hærvejen på dette sted var et af de afgørende forhold ved placeringen af et nyt toldsted, og desuden gav den livlige trafik grundlag for Toldsteds anden væsentlige funktion som kro.

Sådan opstod Toldsted, der gennem flere hundrede år blev hjemstedet for den Arn-



Kort over Slesvig udarbejdet af Johannes Meier i 1650 med oksevejene fra middelalderens slutning indtegnede. De prikkede linier viser Hærvejens oprindelige forløb i oldtid.

Toldsted er vest for Aabenraa lige syd for det sted, hvor Ribervejen støder sammen med Hærvejen. Efter H.V. Gregersen.



kielslægt, som vi skal se nærmere på i det følgende.

Første gang Toldsted blev nævnt direkte i de historiske kilder, var i 1487, hvor det blev omtalt som en kro ved hærvejen. En søndag aften i 1487 fik kong Hans tiden til at gå på kroen ved at spille med hertug Magnus. I den anledning måtte han låne 10 rdl. hos sin sekretær til at "doble med". Det er igennem dette lånedokument, at vi kender til det kongelige ophold på Toldsted på dette tidspunkt.

I 1522 skrev en af Christian den 2's udsendinge om sit ophold ved Toldsted: *"Da jeg kom ud af Danmark, kom jeg til Toldsted, og der brændte huset og gården midt om natten, mens folkene var i seng. Jeg led stor skade og kom kun med nød og næppe derfra med livet. Mine vadsække og tasker, min sadel, mine støvler, sporer og hvad jeg havde af rede penge i guld og sølv, blev flammernes bytte"*. For familien på Toldsted betød branden, at det meste af 1522 må have gået med at genopføre hjemmet.

### Arnkielslægtens udspring

Den første Arnkiel, der omtales ved Toldsted, er "Asmus til Toldsted" i 1535, men hvor længe slægten på dette tidspunkt havde boet i Toldsted, og hvor den kom fra, er ikke fastlagt.

Allerede omkring 1430 blev en "Hartich Arnekil" nævnt i kilderne som medlem af et købmandsgilde i Flensborg. I gildets fortegnelse over medlemmer optrådte der flere fra andre steder end Flensborg, fx Åbenrå. Det kunne derfor godt tænkes, at Hartvig Arnkiel var den første tolder på Toldsted ved dets oprettelse på omkring samme tidspunkt. Selv om dette er spekulation, bliver det dog støttet af, at navnet Hartvig optrådte hyppigt i Arnkielslægten.

Det har været fremført, at Arnkielerne oprindeligt havde tilknytning til stedet Arnkil på Als, selv om dette stednavn først optrådte skriftligt efter år 1600. Dette sted var dog så lille, at det næppe kunne give anledning til et slægtsnavn.

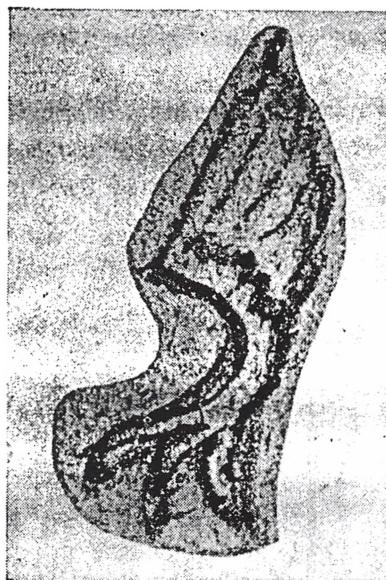

*Tegning i Hjordkær kirkebog ved indførsel om Arnkiel. Kendes også fra Troels Arnkiels seglmærke.*

En anden fortolkning af navnet "Arnkiel" er, at første del "Arn" kan være en afledning af "arnar", en genetivform af det gamle ord for "ørn", mens sidste del "kiel" på tysk kan stå for ordet "fjer". Dermed opnås en naturlig sammenhæng mellem navnet og familiens våben, der var et ørnelår med klo. Dette våben kendes både fra kirkebogen i Hjordkær ved indførsler om Arnkielslægten og fra den senere Troels Arnkiels laksegl.

H.V. Gregersen går dog mere ind for, at "Arnkiel" er en forvansket form for det gamle mandsnavn "Arnketil". På ældre tysk kan "ketil" eller "kiel" nemt blive til "kiel", argumenterer Gregersen. Personligt hælder jeg mere til forklaringen om sammensætningen af "ørn" og "fjer", selv om navnet selvfølgelig kan være opstået på anden måde, og familiens våben blot kan være en efterrationalisering.

Der er også en anden interessant sammenhæng med betydning for slægtens opståen. Adelslægten Urne havde frem til de uddøde i 1903 et våben, der umiskende-

ligt mindede om Arnkiels: Et ørnelår med klo. Urne er den ældst kendte adelsslægt, og første gang slægten blev nævnt var på en gravsten fra omkring år 1200, der oprindeligt lå som dørrin ind til Bjolderup kirke. Den er udsmykket med livets træ og indskriften "Ketil Urne ligir hier" ("Ketil Urne ligger her").

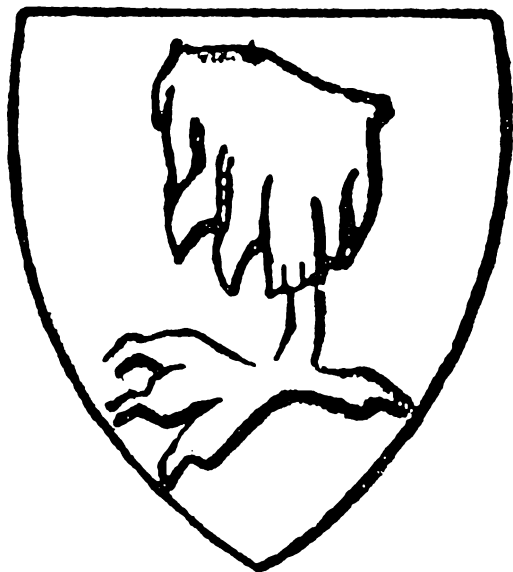

*Slægten Urne fra Bolderslev er en af de ældste adelsslægter. Slægten førte et ørnelår med tilhørende klo som våbenskjold. Der er en udpræget lighed med Arnkiels mærke.*

Urneslægten har uden tvivl boet i Bjolderup sogn, der ligger lige sydvest for Hjordkær sogn. Senere i århundredet blev det nævnt, at slægten havde jord på Bolderslev mark, så slægten har nok hørt hjemme i byen Bolderslev i Bjolderup sogn.

Der kan være flere årsager til, at Urne- og Arnkielslægterne førte næsten samme våben. Urneslægten udvandrede fra Sønderjylland i starten af 1400-tallet, og Toldsted kan simpelthen være oprettet på deres jord. Men Arnkielerne kan også være efterkommere af Urneslægten. Det passer tidsmæssigt fint, hvis man antager, at Arnkielerne befandt sig på Toldsted allerede fra omkring 1435.

### Asmus Arnkiel

Første gang en Arnkiel fra Toldsted blev nævnt var i 1535, hvor der i de ældste amtsregnskaber fra Åbenrå blev nævnt en "Asmus tor Tolneste", altså Asmus til Toldsted. I 1539 blev han nævnt som Asmus Kukelhan, og først i 1563 blev han i amtsregnskabet nævnt ved sit "rigtige" navn, Asmus Arnkiel. Det var Jørgen Christoffersen Arnkiels farfar.

Hvorfra tilnavnet Kukelhan kom, vides ikke med sikkerhed. Det leder dog tanker hen på en øl, der blev brygget i Åbenrå. Øllen hed Kückelhaen, og den var tilsyneladende en god og kendt øl. Eftersom Asmus Arnkiel også var kroejer, er en forbindelse til dette øl oplagt. Men også Arnkielvåbnet med en ørnklo leder tanken hen på en hane (Kukelhan = hane).

Hvis man antager, at Asmus blev født omkring år 1510, så var han altså omkring 13 år i 1523, hvor Christian den 2. blev afsat af adelen og hertug Frederik drog nordpå ad Hærvejen for at lade sig hylde som kong Frederik den 1.

Toldsted var på dette tidspunkt blevet genopført efter branden i 1522 og fungerede både som kro og toldsted. Som krosted blev det mødestedet for både konge, adel, borger og bønder. Det var derfor Asmus "Krøgers" opgave at holde øje med gæsterne og sørge for ro og orden, også når gæsterne havde taget godt for sig af de våde varer.

Et af de mere dramatiske optrin fandt sted nogle årtier senere i 1568, hvor to borgere fra Haderslev, Wilhelm Schumacher og Thomas Petersen, var taget ind på kroen for at få noget at spise og drikke. Mens Wilhelm Schumacher, der senere blev Haderslevs borgmester, og Thomas Petersen således sad og fyldte sig, kom deres karle op at slås i kroens slyngelstue. Den ene af dem, der var fra Obbekær, blev liggende, dræbt af stik i brystet. Retssagen, der fulgte efter hændelsen, fik det udfald, som man så ofte på den tid: Drabsmanden måtte bøde med sit eget liv.

Husum

Asmus Kukelhan 18 mark 12 skilling  
 Jørgen Rantzen 12 mark  
 Zige Rantzen 12 mark 12 skilling  
 Laurens Rantzen 12 mark 12 skilling  
 Zusevius Rantzen 12 mark 12 skilling  
 Zusevius Rantzen 12 mark 12 skilling  
 Jørgen Rantzen 12 mark 12 skilling  
 Niels Rantzen 12 mark 12 skilling

Rantzen

Johan Rantzen 12 mark  
 Toldstedt Rantzen 12 mark  
 Jørgen Rantzen 12 mark  
 Jørgen Rantzen 12 mark  
 Jørgen Rantzen 12 mark  
 Niels Rantzen 12 mark  
 Rantzen Rantzen 12 mark  
 Jørgen Rantzen 12 mark  
 Niels Rantzen 12 mark

Meldning

Jørgen Rantzen 12 mark 12 skilling  
 Asmus Rantzen 12 mark 12 skilling

Rantzen

Jørgen Rantzen 12 mark 12 skilling  
 Jørgen Rantzen 12 mark 12 skilling  
 Summa lateris 240 mark 12 skilling

Side af regnskabet for Aabenraa amt 1535. Den anden linie anfører, at "Asmus Kukelhan er fri(taget) for 6 mark (skat)".

Efter, at Frederik den 1. døde i 1533, måtte Christian den 3. først igennem en borgerkrig, Grevens fejde, inden han kunne udnævnes som konge. Mens grev Christoffer gik i land på Sjælland, blev de kongelige tropper under ledelse af Johan Rantzau ført gennem Jylland og besøgte også Toldsted.

I Åbenrås regnskaber for 1535 blev der indført en udgift for kongens ophold i Toldsted, hvor der blev fortæret en okse til 5 mark samt sigtemelsbrød og hvedebrød til 1 mark, 1 tønne hamborgsk øl til 5 mark og 5 stoveken vin til 2 1/2 mark. Hertil kom så skinke og smør. Senere samme år indlogerede en vis Doctor Johan Carion sig på kroen, og en kældersvend, der af kon-

gen var sendt til Husum for at hente vin, måtte overnatte en enkelt nat. I Johan Rantzaus regnskaber over krigen blev der opført 7 mark for forplejning af mænd og heste hos Asmus på Toldsted.

Igen i 1538 var der kongeligt besøg i Toldsted. Christian den 3., hans dronning og Melchior Rantzau indlogerede sig på kroen på deres vej til Tørning. Under dette ophold fortærrerede de sammen med deres følge ikke mindre end 1 okse, 7 lam, 3 sider flæsk, 30 høns, torsk og laks, skonrogger og hvedebrød, 1/8 tønne smør og - ikke mindst - 4 tønder øl.

Året efter, i 1539, sendte amtmanden i Åbenrå Asmus Arnkiel til oksemarkedet i



EFFIGIES IOHANNIS RANTZAVII EQVITIS AVRATI, GEN. TRIB: REGIB: SEPTENTRIONALIB: CVM CC  
 IS PROCELIB: DANICIS, AC CIBRICIS, NEMPE FREDERICO I, CHRISTIANO III ET FREDERICO II DA  
 I MANV: SINGVLARIQS PROVIDENTIA, IMPOSVIT: ECONSTRA CHRISTIERNIVET II FREDERICI I AVST  
 IIS: E TRIB: REGNIS, DANICO, SVETICO, AC NORWEGICO, ELECT: DITMERSIAM CVM REGE, AC  
 RINCIPIB SVIS HOLSATICIS VLTIMO DVX ISTIVS BELLI, SVBEGIT: IAM AGIT ANNVVM LXX, AN  
 NIT IS O 3 CVM TAMEN CANI IMPORVXNI NON SVNT, AC SVPEREST ILLI ANIMI VIGOR, CORPORIS  
 DVX CELESERES INGENII MOTVS HABET: ET ADHVC PERTINACEM, ET AMPLAM RERVVM PRA TE  
 ARVM MEMORIAM, ET EX HIS FVTVRARVM SVMMAN PROVIDENTIAM ~

*Hærføreren Johan Rantzau, der sikkert har gæstet Toldsted (ukendt maler)*

Kolding, hvor han fik besked om at købe 10 okser for 50 mark.

Fra 1544, hvor Slesvig-Holsten blev delt på kryds og tværs, kom Toldsted under hertug Adolf med residens i Gottorp. Derefter fik Toldsted ikke længere så mange besøg af de danske kongelige, der i stedet som regel valgte Bolderslev frigård til overnatning. Således Christian den 4., der i sin regeringsperiode fra 1596 til 1648 meget tit overnattede i Bolderslev.

Af andre gøremål for Asmus Arnkiel var tolden selvfølgelig en vigtig del. I 1400-tallet var handelen med heste meget vigtig for Danmark, men i 1500-tallet skiftede dette mere og mere mod handel med okser. Det betød også, at tolden af okser, der blev eksporteret sydpå fra Danmark gennem Sønderjylland, blev et vigtigt element i fortoldningen. Fra Asmus Arnkiels periode

i Toldsted kendes kun ét toldregnskab fra 1539, hvor han ialt opkrævede 364 mark og 15 sk.

En væsentlig del af denne told stammede sikkert fra okse- eller studeeksporten. Antallet af heste og stude, der blev fortoldet i Toldsted, kendes ikke fra denne periode, men i 1519 ved man, at der blev ført 29.000 stude og 3.000 heste gennem det mere sydlige Gottorp. En væsentlig del af disse må også have passeret Toldsted.

Men også andre varer skulle fortoldes, herunder en række importartikler. Selvom det meste salt blev importeret ad søvejen, blev en del salt fra Lüneburg importeret ad landevejen gennem Sønderjylland. Andre importartikler var humle, der af såkaldte humleførere blev importeret til ølbrygningen, i sjældnere tilfælde færdigbrygget øl, hør, hamp, lærred, silke, kob-

berting og endelig alle de varer, der kunne betegnes "kramvarer". Så der har været rigeligt at bestille for en tolder i Toldsted.

I begyndelsen af 1500-tallet blev en ny kirke bygget i Hjordkær, og det nye sogn kom til at omfatte Toldsted, Nybøl, Kassø, Årslev og Sønder Ønlev. Allerede i 1528 kom den første lutherske præst til Hjordkær, bondesønnen Andreas Generanus. Som reformert behøvede Andreas Generanus ikke at leve i cølibat, og han fik da også sønnen Jacob Generanus, der i 1577 overtog faderes gerning som præst i Hjordkær sogn.

Allerede i 1573 var præstesønnen Jacob begyndt som sin faders medhjælper, og en af hans første handlinger var at begynde skrivningen af en kirkebog. Denne kirkebog fra 1573 er Danmarks ældste, og den er selvfølgelig en vigtig baggrund for vores viden om Arnkielslægten.

Asmus Arnkiels dødsfald er dog ikke indført i nævnte kirkebog, og vi må derfor antage, at han er død inden 1573.

### Christoffer Asmussen Arnkiel

Da Asmus Arnkiel døde omkring 1573 blev embedet som tolder ved Toldsted overtaget af hans søn Christoffer. Christoffer Asmussen Arnkiel var født på Toldsted i 1535 og var altså omkring 38 år da han blev tolder.

På omtrent samme tidspunkt blev Christoffer gift første gang med Kirstine Orloff. Sammen fik de 8 børn, og selv om ikke alle overlevede barndommen, blev det dog starten til en meget børnerig familie. Senere blev Christoffer gift med Anna, som han fik yderligere 5 børn sammen med, så Christoffer må have haft et aktivt familieliv.

Det aktive familieliv kunne måske skyldes, at Christoffers tid som tolder i Toldsted var forholdsvis fredelig. Christian den 4's krig mod Sverige, Kalmarkrigen, i 1611-13 havde ikke den store berøring med Sønderjylland, og krigshandlingerne fandt jo sted i Sverige. Først i 1626 kom de store omvæltninger i Sønderjylland, men da havde Christoffer allerede været død i 10 år.

Som nævnt blev Christoffer i sit første ægteskab gift med Kirstine Orloff. Deres første barn, der blev født i april 1575, var formodentlig en pige, idet kirkebogen anfører "filia". På grund af en beskadigelse af kirkebogen kan man imidlertid kun læse de to sidste bogstaver i fornavnet: "is". Navnet kunne være "Ellis", der bl.a. er kendt fra Vedsted sogn.

I 1576 fulgte så pigen Maren. Først 4 år efter fulgte det næste barn, der blev døbt Mette. Denne Mette døde allerede samme år, men Christoffer og Kirstine fik den næste pige i 1580, som så også blev døbt Mette.

Mette Christoffersdatter Arnkiel blev gift med Ensteds sognefoged, Jes Thaysen i Stubbæk, og deres sønner blev begge herredsfogeder over Lundtoft herred: Peter Thaysen i Stubbæk fra 1642 til 1661 og Michael Thaysen fra 1661 til 1682.

Det næste barn, Rasmus Arnkiel, blev født i september 1583 og opkaldt efter sin farfader. Han blev en af familiens slagsbrødre – mere herom senere. Om Margret Arnkiel fra 1585 kendes ikke meget, men noget tyder dog på, at hun ikke overlevede barndommen. Til gengæld er der mange oplysninger om parrets to sidste børn: Hartvig Arnkiel, født i april 1589 og Jacob Arnkiel, født i marts 1592. Også disse to børn vender vi tilbage til.

Nu blev det ikke til flere børn, og Kirstine Orloff døde i 1595. Om det var de 8 børnefødsler igennem 19 år, der havde tæret for meget på Kirstine, eller om hun døde af andre årsager, melder historien ikke noget om.

Tiden var præget af prisstigninger, og det blev en fordel for alle dem, der havde noget at sælge. Samtidig var det en fordel for de sønderjyske bønder, at de selv kunne sælge deres landbrugsvarer. Dette var nemlig ikke tilfældet i kongeriget nord for Kongeåen, hvor adelen og købmændene havde eneret på at drive handel.

Freden og de gode økonomiske betingelser medførte en opgangsperiode og vel-

stand i mange sønderjyske bondehjem. Det skabte forudsætningen for en "bondeoverklasse", der foruden storbønder også omfattede herreds- og sognefogeder, ejere af frigårde, møllere, toldere og sognepræster. Selv om denne klasse selvfølgelig var afgrænset opadtil mod adelen, sørgede man også for et klart skel nedadtil mod de mere jævne fæstebønder og kådnere (husmænd). Dette blev blandt andet opretholdt gennem standsmæssige ægteskaber, som illustreret af Mette Arnkiels ægteskab med sognefoged Jes Thaysen nævnt ovenfor.

### Christoffers andet ægteskab

Kirstine Orloff, Christoffers første hustru, døde som nævnt i 1595, og på dette tidspunkt var Christoffer altså omkring 60 år gammel. Som det var skik på den tid, tog Christoffer sig imidlertid hurtigt en ny hustru, idet han allerede i 1596 blev viet til den 30 år yngre Anna (formodentlig Jørgensdatter).

Deres første barn blev allerede født i december 1597, så der blev ikke spildt meget tid. Sønnen blev døbt Jørgen Christoffersen Arnkiel, hvilket fremgår af Hjorkær kirkebog: "Jürgen, filius Christoffer Arnkiel af Toldstede, baptizatur 18. dec 1597". Jørgen skulle 24 år senere overtage sin faders embede som tolder i Toldsted, og det var en af hans efterkommere, der mange år senere blev indgiftet i Hundevadslægten.

Af de næste 4 børn i ægteskabet, døde i hvert fald et enkelt barn som ganske spæd (Claus født i 1605). De øvrige tre var: Kirsten Arnkiel (februar 1601), Frederik Arnkiel (maj 1603) og Claus Arnkiel (juni 1607). Hermed havde Christoffer som 72-årig fået sit sidste barn!

Mens sidste halvdel af 1500-tallet var blevet præget af opgang og økonomisk velstand, blev årene omkring århundredeskiftet pludselig en krisetid. Tilsyneladende var priserne løbet løbsk, og da høstudbyttet samtidig svigtede, måtte mange sulte.

Op- og nedgangstiderne blev også afspejlet i de toldafgifter, der blev opkrævet af

Christoffer Arnkiel i Toldsted. Krisen omkring år 1600 ses tydeligt i faldende toldindtægter. Det medførte, at amtsskriveren i Åbenrå, Wolf Kalundt, så sig nødsaget til at sætte en note på regnskabet med en bemærkning om, at der var passeret for få okser forbi Toldsted.

Samtidig var bønderne utilfredse med de skatter, som de blev pålagt. Utilfredsheden førte til en række konfrontationer mellem gårdmændene og amtmandens embedsmænd i Åbenrå, først og fremmest Wolf Kalundt og hans sekretær og svigersøn, Claus Esmarch. I 1603 besluttede 125 af bønderne i Åbenrå amt at mødes ved Toldsted for at drage samlet til hertugen på Gottorp med en klage.

Klagen var omfattende og bestod af 28 klagepunkter. Solidariteten mellem på den ene side gårdmændene og på den anden side toldere, møllere, herredsfogeder mv. hørte nu tilsyneladende op, for gårdmændene klagede bl.a. andet over, at sidstnævnte alle nød godt af skattefrihed som en del af deres løn. Samme skattefrihed gjaldt i øvrigt de mange småkårsfolk, der ikke ejede noget.

Bønderne vandt en vis gehør for deres synspunkter. I hvert fald blev Wolf Kalundt i 1603 forflyttet til Løgumkloster amt, hvor han også kom i strid med de lokale. Claus Esmarch blev først amtsskriver i et par år, hvorefter han i 1608 blev borgmester. Han blev dog myrdet i 1610, og selv om drabsmanden flygtede, blev flere andre henrettet som medskyldige. Herunder den myrdedes svigerforældre, Wolf Kalundt og hustru. Omkring samme tidspunkt brændte Åbenrå. Det var i det hele taget en årrække med mærkelige og opsigtsvækkende begivenheder i Åbenrå amt.

Fra 1610 gik det igen fremad med handelen, og året 1617/18 blev et rekordår, hvor ialt 37.707 stude blev drevet forbi Toldsted. Det gav en told på ialt 335 rdl., hvilket var det højeste fra Toldsted i perioden frem til 1629. Herefter begyndte det igen at gå tilbage i takt med, at trediveårskrigen tog sin begyndelse.

				(91328) Peter Knudsen Ca. 1395-1465 Frimand, Stubbomgård	(91332) Matz Iffuersen Ejer af Beyerholm
		(45648) Nigel Jensen Frimand, Hjerndrupgård		(45664) Jens Pedersen Ca. 1430-1500 Frimand, Stubbomgård	(45666) Iffuer Matzen Ejer af Beyerholm
		(22824) Trogels Nigelsen Ca. 1500-1565 Frimand, Hjerndrupgård		(22832) Peder Jensen Ca. 1470-1545 Frimand, Stubbomgård	(22833) ?? Iffuers- datter Ca. 1470-?
(11408) Asmus Arnkiel Arnkiel Ca. 1510-1573 Tolder, Toldsted		(11412) Niels Truelsen Ca. 1530-1595 Frimand, Hjerndrupgård		(11416) Ivar Pedersen Ca. 1510-? Stubbomgård, Aller	
(5704) Christoffer Asmussen Arnkiel 1535-1616 Tolder, Toldsted	(5705) Anna Jørgens- datter 1565- 1645	(5706) Troels Nissen Ca. 1565-1625 Frimand, Hjerndrupgård	(5707) Sara Christens- datter Ca. 1575- 1659	(5708) Claus Ivarsen Ca. 1560-1640 Frimand, Stubbomgård, Aller	
(2852) Jørgen Christoffersen Arnkiel 1597-1653 Tolder, Toldsted		(2853) Woldborg Troelsdatter Ca. 1600-1674		(2854) Ivar Clausen Ca. 1600-1661 Frimand på Stubbomgård	(2855) Philips- datter Fabri- cius
(1426) Rasmus Jørgensen Arnkiel 1636-1712, Frimand på Stubbomgård, Aller				(1427) Anne Iversdatter Ca. 1645-1723	
(713)		Bodel Rasmusdatter Arenkiel, 1673-1735			

*Anetavle for Bodel Rasmusdatter Arnkiel (Arnkielslægten)*

Christoffer Asmussen Arnkiel døde i Toldsted i April 1616, 81 år gammel. Han blev overlevet af sin 30 år yngre hustru, Anna, der blev boende i Toldsted. Hun døde her i november 1645, ligeledes omkring 80 år gammel.

**Ballademagerne fra Toldsted**

Tolderslægten Arnkiel fra Toldsted var nok berømt, men den var også til tider berygtet for sine unoder. Speciel slemt var det med Christoffer Arnkiels sønner, specielt brødrene fra første ægteskab, der ofte blev indblandet i uroligheder. Om dette skyldtes, at forældrene med de mange børn og det travle job ikke havde tid nok til at tage sig af børnene, om børnene havde for let ad-

gang til de våde varer på kroen eller om børnene fra det første ægteskab følte sig forbigået i forhold til faderens "andet kuld" børn, lader sig ikke afgøre.

I 1601 måtte de to naboer Jes Eschelsen og Peter Echelsen i det nærliggende Nybøl betale en bøde, fordi de i Christoffer Arnkiels hus havde udøvet "muetwillen" – et ord, der på den tid betød mere end "overdreven kådhed". Under denne kådhed var de kommet til at såre den 18-årige Asmus Arnkiel.

Dette opgør blev tilsyneladende ikke glemt af Asmus. Nogle år senere, i 1612, var det nemlig Asmus, der måtte betale en bøde på 2 rdl., denne gang for at have slået Peter Eschelsen.

Igennem 1613 tog det til med voldsomme episoder, og i Åbenrå amts bøderegister finder man følgende episoder:

- Brødrene Asmus og Hartvig Arnkiel stod anklaget for Åbenrå Byting for at have gjort stor skade på Hans Petersen på åben gade, da han var på vej hjem til sit herberg.
- Asmus Arnkiel slog en fremmed barbersvend og huggede to fingre af hans venstre hånd. 4 rdl. i bøde.
- Hartvig Arnkiel slog samme svend med sit spyd over halsen. Bøde 2 rdl.
- Asmus Arnkiel slog Nis Ovesen fra Hostrup, så hans hoved blødte. 1 rdl. i bøde.
- Jacob Arnkiel slog Caspar Maier fra Holstebro på munden. Bøde  $\frac{1}{2}$  rdl.

Det skete alt sammen i 1613. Mens 1614 ser ud til at have været roligere, var den gal igen i 1615. Hartvig Arnkiel måtte da betale en bøde på 1 rdl. for at have såret Hans Schneider fra Uge.

Helt galt gik det i begyndelsen af samme år, hvor de tre brødre Asmus, Hartvig og Jacob røg i slagsmål med Åbenrås byvægter, Jørgen Hansen, og hans medhjælper, Jens Mus. Udgangen blev, at byvægteren døde, og Jens Mus havde været vidne til denne skændige handling.

Ved bytinget i Åbenrå den 20. marts 1615 blev både Asmus og Jacob Arnkiel dømt skyldige i drabet og dømt til døden "van ehrem halss og frede". Samtidig blev der udstedt en arrestordre på Hartvig Arnkiel for den skade, som han havde tilføjet Jens Mus. Med sit spyd havde han slået og stukket Jens Mus, sådan at sidstnævntes ene arm var kommet af led og næsten slået "itu". Dette blev takseret til 7 rdl.

Asmus Arnkiel, der siden 1612 havde været gift med enken Mette fra Nybøl, slap dog ud af drabssagen. Muligvis forlod han

både hus, hjem og sin barnløse hustru, for han optrådte ikke senere i kilderne.

Den yngste af brødrene, Jacob Arnkiel, havde netop fået en bøde på 5 rdl. for at have gjort Bunde Lorenzens datter fra Nybøl gravid. Hans nærmeste familie og venner forsøgte at få Jacob fri af dødsstraffen. Disse omfattede hans halvbroder Jørgen Arnkiel, frigårdsejeren Asmus Petersen fra Bolderslev, Hans Nissen fra Uge og broderen Hartvig Arnkiel, der jo selv var impliceret i sagen.

Formodentlig ved hjælp af gaver fik familien den dræbte vægters broder og fader til at give afkald på kravet om dødsstraf over Jacob, og den 15. april 1616 bad de derfor hertugen på Gottorp om at benåde Jacob. Men det hjalp dog ikke noget, og den 27. maj 1616 blev Jacob Arnkiel henrettet i Åbenrå. Hans fader, Christoffer Arnkiel, var da netop død en måned forinden, så han slap for at opleve udgangen af denne sag.

Den sidste af de anklagede, Hartvig Arnkiel, besluttede sig for at rejse væk, sandsynligvis som følge af drabssagen. Han var i 1610 blevet gift som 21-årig, og han havde da overtaget en gård i Sønder Ønlev. I 1617 rejste han med familien, der bestod af hustru og fem børn, til Danmarks provins i Sverige, Blekinge. I 1632 blev han her omtalt som Kgl. Majestæts laksefoged på Mørum Laksebo i nærheden af Sølvborg, og i 1637 fremgik det af lensregnskaberne, at han ansøgte om at kunne gifte sig igen.

Endnu en af Arnkielbrødrene rejste væk, nemlig broderen Frederik af andet ægteskab. Han havde også – omend ikke i samme omfang som Hartvig, Jacob og Asmus – været på kant med loven. I 1623 måtte han således betale en bøde på 1 rdl. for at have såret Åbenrås byfoged, Claus van Arup. Det var ikke nogen stor bøde, men det kunne skyldes, at Claus var kendt for at have et voldsomt temperament.

Frederik Arnkiel rejste til Norges sydligste provins, Bohuslen, hvor han endte med som borgmester i Kungälv til sin død i 1667. Som sin halvbroder, Hartvig, endte han så-



ledes sine dage som svensk borger efter Karl Gustavs sejr over Danmark i 1658. Efterkommere efter begge Arnkielbrødre findes endnu i både Sverige og Finland.

### Jørgen Christoffersen Arnkiel

Med de fleste af sine brødre sat ud af spillet på grund af lovbrud, blev det Jørgen Arnkiel, der som den ældste søn af andet ægteskab skulle efterfølge sin fader som tolder i Toldsted. Jørgen var imidlertid kun 18 år, da faderen døde i 1616, og i de første år blev embedet derfor formelt varetaget af hans moder, Anna. I 1621, hvor Jørgen Arnkiel var 24 år gammel, blev embedet så formelt overdraget til ham.

Jørgen Arnkiel var lidt mere afdæmpet end sine brødre, men også han kunne blive ophidset. I 1619 var Jørgen med til Nis Boisens bryllup, og det var åbenbart en rigtig livlig fest, for flere af gæsterne måtte bag efter betale bøder. En af gæsterne måtte betale 5<sup>1</sup>/<sub>2</sub> rdl. og en anden 6<sup>1</sup>/<sub>2</sub> rdl., mens Jørgen Arnkiel ved denne lejlighed slap med 3 rdl. Han havde slået Jørgen Jessen fra Søderup med sit spyd, såret ham i hovedet og skrammet hans hænder. Men Jørgen var selv blevet såret i hovedet, og det måtte gerningsmanden bøde 1<sup>1</sup>/<sub>2</sub> rdl. for. Andre gæster måtte betale 1 rdl., 1<sup>1</sup>/<sub>2</sub> rdl. og 16 sk.

Hvis Jørgen ikke var involveret i lige så mange slagsmål som sine brødre, så havde han i stedet arvet sin faders interesse for børn – i hvert fald den indledende del af forplantningen! Allerede som 21-årig fik han gjort sin moders tjenestepige, Bodil, gravid. Derefter levede han nogle år i et papirløst ægteskab med en anden tjenestepige, Anna Lauritzsdatter. Med hende fik han to børn i 1621 og 1624, og i hvert fald i det sidste tilfælde måtte han betale en bøde.

I 1624 blev det åbenbart for meget for Jørgen Arnkiel (eller hans familie), og han blev standsmæssigt gift med Woldborg Troelsdatter fra frigården i Hjerndrup. Som vi tidligere i dette kapitel nævnte, var hun datter af Sara Christensdatter, en af efter-

kommerne fra Boyeslægten. Sammen fik ægteparret efterhånden 10 børn, som vi skal vende tilbage til.

Kort tid efter, at Jørgen Arnkiel overtog embedet, begyndte de urolige tider for Sønderjylland. Som nævnt indledningsvis besluttede Christian den 4. sig for at gå i krig mod den tyske kejser i 1626, men måtte i 1627 flygte op gennem Jylland ad Hærvejen efter et nederlag ved Lutter am Barenberg. De kongelige tropper blev forfulgt af den kejserlige hær med feltherre Albrecht von Wallenstein i spidsen.

Det ser ud til, at den flygtende danske lejehær praktiserede den brændte jords taktik langs hærvejen, og det blev ikke bedre af, at soldaterne på den tid var henvist til selv at skaffe sig føde og underhold, hvor de kom frem. Efter den danske hær fulgte kejserens hær, der bestod af en blandet flok fra forskellige dele af kejserriget, herunder de fremmedartede kroatere, der af danskerne blev kaldt "de vilde krabater".

Resultaterne fra den flygtende danske hær og den forfølgende kejserhær lod sig ikke udeblive langs Hærvejen. Hvad de første levnede, skulle de næste nok tage sig af. Begge sider af Hærvejen lå snart øde hen som et sammenhængende brandbælte. Landsbyer som Uge, Bolderslev, Rise og Øster Løgum var blevet brændt af.

Heller ikke Toldsted gik ram forbi, udsat som det lå lige ved Hærvejen. Amtsskriveren i Åbenrå, Peter Moritzen, beskrev i 1627 i regnskaberne Arnkielernes situation: *"Tolderen Jørgen Arnkiel er sammen med sin kone og børn draget væk efter at deres hus og hjem er blevet nedbrændt af de kongelige. Det er ikke længere muligt at bo ved Hærvejen, og der er ikke blevet indgivet nogen toldpenge"*.

Først i 1629 lykkedes det for Christian den 4. at få sluttet en nådig fred med kejseren, bl.a. efter diplomatiske forhandlinger med svenskerne, og Sønderjylland blev derefter rømmet af de kejserlige tropper. Gennem denne besættelsesperiode blev der ikke opkrævet told ved Toldsted.



*Toldsted omkring år 1900. Indhuset med front mod Hærvejen er nu fjernet.*

### Genopbygningen af Toldsted

Da freden kom i 1629 måtte Jørgen Arnkier i gang med at genopbygge sit hjem. På dette tidspunkt var han 32 år, og han havde da fået de første 3 børn.

Kirsten Arnkier var blevet født i 1625, og hun blev senere gift med Hörlyck, men døde dog i 1659 af pest. Christoffer var blevet født i 1626, og han kom siden til at overtage sin faders embede som tolder i Toldsted. Endelig var Sara blevet født i september 1629.

I penge var ødelæggelserne blevet opgjort til 4.500 mark, og det var derfor nødvendigt med megen kapital for at genopbygge stedet. Som toldsted kunne stedet jo betragtes som offentlig ejendom, og Jørgen Arnkier henvendte sig derfor til hertugen for at få økonomisk støtte og bistand. Han bad om nyt tømmer, som han egentlig havde fået lovning på allerede i 1622, og han ansøgte om, at amtets beboere måtte blive pålagt at hjælpe med byggeriet.

For at styrke sin ansøgning – som det var sædvanen på den tid – anførte Jørgen alle de genvordigheder, som han havde været igennem. Han fortalte i ansøgningen, hvordan han var blevet overrumplet, overfaldet og totalt frarøvet alt, lige ind til de klæder han gik i. Derefter var hans hjem blevet nedbrændt til grunden. Siden havde han og hans familie måtte leve i et kummerligt skur, der nødtørftigt var blevet bygget.

Svaret på Jørgens ansøgning forelå den 18. april 1631, hvor hertugen bevilgede hjælp. Da det drejede sig om et toldsted, der medførte indtægter, var hertugen selvfølgelig kun interesseret i, at et nyt toldsted blev bygget så hurtigt som muligt.

Det blev dog i første omgang ikke noget stort og flot Toldsted, der blev bygget. Så længe trediveårskrigen fortsat hærgede i Europa, var der ingen grund til at bygge stort. Ove Juel skrev i 1639 i sin dagbog "*Tollsted, et Wertzhuus, men icke synderligt*" (Toldsted, et værtshus, men ikke noget synderligt).

Jørgen Arnkier måtte klare sig så godt han kunne. Han havde årligt lov til at hente seks læs hø på marken Tovdige i Nybøl, og han havde på et tidspunkt syv svin gående på Hesselmark vest for Åbenrå.

Der kunne være god brug for lidt ekstra forplejninger til familien. Foruden de tre børn nævnt tidligere havde Jørgen og Woldborg på dette tidspunkt fået yderligere 4 børn. Ann Arnkier og Bold Arnkier var blevet født i henholdsvis 1632 og i 1634. I 1636 blev Rasmus Jørgensen Arnkier født, og han blev senere gift med en af døtrene på frigården Stubbungård i Aller sogn. Rasmus Jørgensen Arnkier blev en af anerne i vores slægt, og vi skal derfor følge netop ham nærmere senere. Endelig blev Troels Arnkier født i april 1639, og eftersom han endte som provst i Haderslev, blev han nok Arnkielslægtens mest berømte medlem.

Der er ingen tvivl om, at disse årtier var vanskelige for tolderparret i Toldsted. Med syv børn, hvoraf det ældste var 15 år i 1640, og efterveerne efter besættelsen i 1626 til 1629, var der nok at se til for den store familie. Problemerne var imidlertid ikke overstået, for i 1643 rykkede Torstensson ind i Jylland og besatte Slesvig-Holsten i løbet af et par uger.

Denne gang var besættelsen måske endnu værre end under Wallensteins besættelse i 1627-29. Soldaterne var igennem de mange år med krig blevet mere rå og brutale i deres fremtræden over for civilbefolkningen. I kirkebogen for Hjordkær har præsten flere gange i løbet af disse år nævnt svenske soldaters voldtægt og drab, og området på begge sider af Hærvejen lignede på ny et brandbælte.

Da der igen blev fred, måtte Jørgen Arnkiel henvende sig til sin regering og gøre rede for, at han overhovedet ikke havde haft nogle indtægter igennem besættelsesåret. "Nicht einen Pfenning" anførte Jørgen, at han havde haft til sig selv igennem hele 1643. Han ansøgte derfor om, at amtskriveren i Åbenrå måtte få besked på at eftergive ham regnskabet for perioden.

Fra 1645 måtte Jørgen Arnkiel atter i gang som tolder i Toldsted. Tiderne blev ikke meget bedre, og eksporten af stude kom kun i gang langsomt. Fra et niveau på 20-23.000 stude gennem Toldsted før Torstensson-krigen, blev der kun fortoldt 2.500 stude i 1644/45 og niveauet for resten af dette årti var omkring 13-14.000 stude om året. Krigene havde sat sine tydelige præg på handelen.

Antallet af børn var heller ikke blevet mindre! I perioden fra 1640 til 1645 fik Jørgen og Woldborg yderligere 3 børn. Maren Arnkiel blev født i 1641, og hun blev siden gift med pastor Severin Hutten i Braderup. Jørgen Arnkiel blev født i 1643 og Frederik Arnkiel i 1646.

Efter alt, hvad Jørgen Arnkiel havde været igennem, måtte han have følt sig som en prøvet mand. Det var derfor et lyspunkt for

ham, at han fik lovning på, at hans ældste søn Christoffer skulde blive hans efterfølger i embedet som tolder i Toldsted.

De hårde tider har sikkert tæret hårdt på Jørgen, og han døde 56 år gammel i december 1653. Hans hustru, Woldborg Troelsdatter, levede i endnu 20 år og døde i februar 1674 i Toldsted. Det står opført i Hjordkær kirkebog som følger: "Woldborrig Troulsdatter, Jørgen Arnkiels udi Toldsted martuu 25. feb 1674, begr. 2. mar 1674, alder 74". Hun blev dermed ikke som sin afdøde husbond skånet fra endnu en svensk belejring ved Karl Gustav i 1657 og de polske og tyske hjælpetroppers "befrielse" i 1658, der medførte yderligere død, ødelæggelse og en pestepidemi. I Hjordkær sogn døde under denne belejring 513 personer, svarende til omkring en trediedel af befolkningen.

Hvad Jørgen Arnkiel ikke kunne vide, da han døde var, at hans søn Christoffer Arnkiel skulle blive den sidste Arnkieltolder i Toldsted og dermed afslutte slægtens tilknytning til stedet gennem 200 år.

### Provst Troels Arnkiel

Troels Arnkiel, et af Jørgen Arnkiels mange børn, blev nok den mest berømte Arnkiel fra Toldsted. Så selv om han ikke er en af familiens aner, skal han alligevel kort beskrives her.

Som tidligere nævnt blev Troels født i april 1639 som det syvende barn i ægteskabet mellem Jørgen Arnkiel og Woldborg Troelsdatter. Med fornavnet Troels blev han således opkaldt efter sin morfader, Troels Nissen i Hjerndrup.

Troels Arnkiel, som efter datidens skik ændrede sit fornavn til den latinske form Trogillus, blev forfatter til flere store teologiske og historiske værker. Han blev bl.a. berømt for sin stillingtagen i striden mellem den danske konge og hertugen af Slesvig-Holsten-Gottorp i kampen om magten over hertugdømmerne. Desuden markerede Troels sig med sit arbejde for at indføre konfirmationen i kirken.

I sin tidlige barndom var Troels lige ved at miste livet. Legenden beretter om en varm augustdag i høsten. Eftersom tor- den truede, var både hans mor og far ude for at høste, og børnene på gården måtte passe sig selv. Fra en bro ved dammen nær ved gården faldt Troels i vandet. Mens de øvrige børn råbte op, var drengen ved at drukne. Ved et rent tilfælde var hans far, Jørgen Arnkiel, løbet ud på marken for at jage nogle kreaturer bort, og han blev derfor opmærksom på ulykken. Drengen blev i sidste øjeblik reddet. Der er dog flere versioner af historien, så den skal bestemt tages med forbehold.

Eftersom han var en yngre søn i familien, og dermed ikke var udset til at overtage sin faders embede, blev han sendt den teologiske vej, som det ofte skete på den tid. Først læste han til student på gymnasiet i Lybæk, og derefter kom han til universitetet i Leipzig og senere Dorpat (nu Tartu i Estland).

Troels Arnkiel startede allerede med at prædike i 1670 i et kloster i Kiel, selv om han endnu ikke var ordineret. Da provsten i Åbenrå, Georg Hübschmann, døde i 1672, skulle der findes en afløser. Hübschmanns eneste søn var endnu ikke gammel nok til jobbet, og Troels Arnkiel blev derfor valgt ud af de tre, der kunne komme på tale. Troels havde den uddannelsesmæssige baggrund og også den økonomiske opbakning, der var nødvendig for at kunne bestride stillingen – omend Åbenrås borgmester, Karsten Haggensen, forsøgte at stikke en kæp i hjulet.

Efter sin ansættelse som provst i Åbenrå blev Troels i 1673 gift standsmæssigt med en datter af en præst ved Slesvig domkirke, Theodor Niemann. Datteren var enke efter hofpræsten i Husum, og hun havde en dreng og en pige fra det første ægteskab. Sammen med Troels fik hun endnu en søn og en datter.

I 1680/81 viste en komet sig på himlen over Åbenrå (og resten af landet), og det var naturligt for Troels at tage dette op i sine prædikener. Han udsendte endda nogle

skrifter om emnet. Som det var almindelig tro på dette tidspunkt, var kometens fremkomst et varsel om kommende ulykker. At Vestergade i Åbenrå nedbrændte få uger efter, at kometen havde vist sig, og endda på samme tidspunkt på dagen, var selvfølgelig et klart bevis for dette.

På omkring samme tidspunkt var der stridigheder mellem den danske konge, Christian den 5., og hertugen på Gottorp (Christian-Albrecht) om magten over hertugdømmet. Dette fik stor betydning for Troels Arnkiel. Han markerede sig som den, der til ethvert tidspunkt forblev hertugen tro. Det havde vel sin baggrund i hans religiøse overbevisning og den troskabsed, som han havde aflagt til hertugen.

### Kampen for konfirmationen

Troels Arnkiel havde sit teologiske udgangspunkt i den såkaldte reform-ortodoksi. Tilhængere af denne lære mente, at den lutherske lære trængte til en reform, der bl.a. skulle medføre en grundigere oplæring af ungdommen i kristendommen. Troels væsentligste indsats på det kirkelige område var da også hans arbejde for at indføre konfirmationen i kirken.

Allerede i 1646 var der taget tilløb til at indføre en konfirmationsordning i de kongelige dele af Slesvig-Holsten. Senere skete noget tilsvarende i hertugens del. Men konfirmationen blev kun praktiseret sporadisk og ikke nær alle steder. Det var først efter Troels Arnkiels energiske arbejde, at konfirmationen blev en fast del i det kirkelige arbejde. I 1682 blev det på hans anbefaling vedtaget at indføre konfirmationen i hele Åbenrå provsti. Under krigen mellem hertugen og kongen måtte Troels Arnkiel flygte til hertugdømmet, og i 1686 fik han her hertugens tilslutning til, at konfirmationen skulle gennemføres overalt i hertugdømmet.

Der opstod imidlertid nogle kritiske røster imod konfirmationen, specielt fra diakonen Andreas Raun. Troels Arnkiel skrev derfor et forsvar i form af en bog, der blev

Christliche  
**Confirmation**

Derer

**Catechumenen/**

Wie die Jugend vor Empfangung des Sacraments/in der Gemeine Gottes vorgestellt/ aus dem Heil. Catechismus soll examinirt, und in ihrem Tauff-Bund und Christenthum confirmirt werden/

Von der Apostel Zeit an bis her /  
 Aus der Heil. Schrifft/ und Antiquität der Orientalischen und Occidentalischen Kirchen

N. Test.

Und der Jüdischen Kirchen N. Test.

Und der daher entstandenen Initiation der ehrbaren weltweisen Heyden/ nebst beygefügetem Bedencken unserer Theologen/ belehret/ und rekommandirt

Von

**M. TROGILLO Arnkjel /**

Probst und Pastoren zu Apenrad.

Zum andernmahl auffgelegt / und hin und wieder vermehrt.

Schleswig/ druckts und verlegt Lorenz Eckstorff/  
 Hoch-Fürstl. Hoff-Buchdrucker.

*Titelbladet fra provst Troels Arnkiels værk "Christliche Confirmation" fra 1693*

udgivet i 1693: Christliche Confirmation derer Catechumenen. Dette forsvar for confirmationen indeholdt bl.a. en beskrivelse af den praktiske gennemførelse af handlingen, hvoraf flere dele kan genfindes i nutidens confirmation. Tidligere havde han også udgivet flere katekismer, altså kirkelige lærebøger for børn og unge.

Af en lidt anden natur var Troels Arnkiels store værk med titlen "Der uhralten Mitternächtischen Völker Leben, thaten und Bekehrung", der udkom som et samlet værk i fire bind i 1702-03. I dette ordrige storværk satte han sig for at be-

skrive de folkeslag, som han mente gennem tiderne havde beboet "Cimbrien". Hermed mente han Jylland fra Skagen og ned til Elben.

Troels Arnkjel var meget interesseret i orden i kirken, men det gik ikke altid som "præsten prædikede". På et tidspunkt blev diakonen (svarende til vore dages degn) anklaget for usømmelig optræden. Hvis historien er rigtig også med god ret: Han havde deltaget i en bryllupsfest, hvor de våde varer var flydt i rigelige mængder. Diakonen havde holdt ud til sidste mand, og hen på aftenen havde han deltaget i en dans, der

var blevet så hektisk, at han havde smidt sin paryk og bundet et tørklæde om hovedet i stedet. Derefter havde han smidt sig på gulvet og ladet de dansende kvinder springe over sig. Til sidst havde diakonen revet hatte og parykker af de deltagende gæster. Efter denne episode fik diakonen kun lov til at blive i embedet, hvis han lovede bod og bedring.

Der var også problemer med kirkesangeren (kantoren). Han var åbenbart alkoholiker og mødte tit beruset op i kirken. Så hændte det jævnlige, at han gik i gang med de forkerte salmer, så Troels Arnkiel oppe fra alteret måtte vinke til ham for at lede ham på vej. I modsætning til diakonen blev han dog fyret i 1704.

Også på kirkegården var der liv. Af økonomiske årsager måtte Troels benytte kirkegården til græsning for sine svin, får, en enkelt ko og nogle gæs. Under gudstjenesten skete det også, at kirkegården blev benyttet til et spil kegler, så støjen forstyrrede den kirkelige handling. Ikke alle prioriterede åbenbart den åndelige føde højest.

Fra omkring år 1700 begyndte Troels Arnkiel at lide af depressive perioder. Selv mente han, at han var blevet ramt af en "klæbende syge". Hvorom alting er, så gik det fra nu af tilbage for provsten. Efterhånden forstod byens ledende mænd, at provsten var syg og måtte aflastes. Troels' svigersøn, Christian Gottlieb Koch, blev derfor ansat som provstens medhjælp fra 1701.

Efterhånden gled Troels Arnkiel over i en kronisk depression. Den 7. september 1712 døde han. Hans svigersøn og efterfølger som provst sørgede for, at der blev ringet med klokkerne i hele området.

### Slægtsgården Stubbumgård

Efter dette sidespring til den berømte provst Troels Arnkiel vil nu vende tilbage til vores egen slægtslinie, der fortsætter med Troels Arnkiels ældre bror, Rasmus Jørgensen Arnkiel.

Rasmus Arnkiel blev født i 1636, og han var således kun 17 ved hans faders tidlige

død i 1653. Man kan derfor forestille sig, at han kom til sin moders, Woldborg Troelsdatters, fødegård, der var den tidligere beskrevne frigård Hjerndrupgård ved Christiansfeld. Derfra var der ikke langt til Aller på den anden side af Christiansfeld, og det kan være på denne måde, at Rasmus mødte sin trolovede Anne, datter af Ivar Clausen på Stubbumgård i Aller sogn. Mere sandsynligt er det dog, at ægteskabet var politisk betonet for at opretholde Stubbumgårds frirettigheder. Dette vender vi tilbage til.

Stubbum var efter alt at dømme en meget gammel by, det tyder endelsen "um" på. Dette bevidnes også af de fund fra oldtiden, der er gjort i området. Engang blev der ved gravning af grøfter på engen Tovmaj i Stubbum fundet to meget smukke spiralformede ringe af guld. I 1842 blev der igen fundet guldringe, denne gang på Stubbum mark.

Stubbumgård var en rigtig slægtsgård, der havde været i Ivar Clausens families eje i mange generationer. Gården blev første gang nævnt i kilderne så langt tilbage som i 1417, hvor brødrene Peter Knudsen og Niels Knudsen af kong Erik af Pommern fik det første frihedsbrev for deres fædrene gård i Stubbum. Frihedsdokumentet lyder i oversættelse:

*"Vi Erich med Guds Naade, Dannemark, Sverige, Norige, Vends og goder Konig og Hertuge i Pommern, hilse alle Mænd som dette Brev ser eller høre, kierlig med Guds og vor Naade, og kundgiøre at vi af synderlig Gunst og Naade og for Troskab og Tieneste som thise trolige giøre, skulle saa længe de lefve tha have vi givet them Frihed og Frelse paa deris fatterind Gaard i Stubbom med ald sin Naade tilsiger, thi forbyde vi alle vore Fogder og Æmbitzmænd og alle andre og hvor de heldst er fornefente Peder Knudsen og Nis Knudsen her imod at hindre eller u forrette ved vor Vrede og Kongl. heffnd.*

*Datum Flensburg Ao de 1417 die rti Galli mo sub Decreto prchm appr. to m Pendent.*"

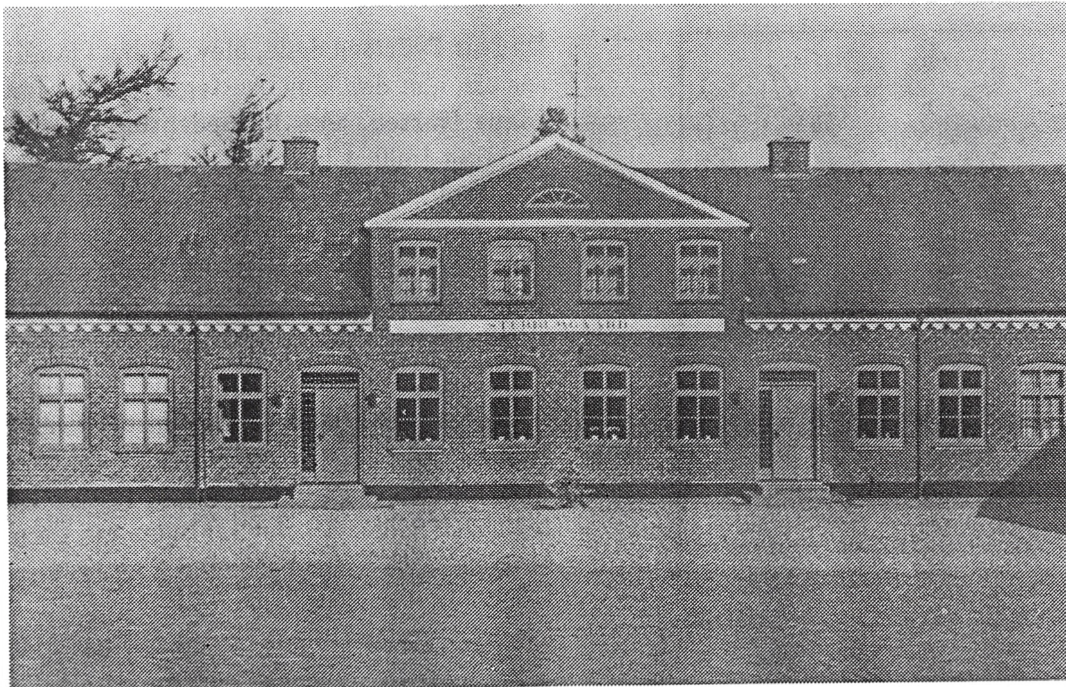

*Den nuværende hovedbygning til Stubbumgård (foto: Per Andersen)*

Peter Knudsen blev igen i 1461 nævnt som ejer af Stubbum, og han blev på dette tidspunkt adlet (benådet) med "skjold og hjelm" samt opnåede friheder for sig og sine efterkommere som andre riddere og knægte, dvs. opnåede skatteprivilegier. Skjoldmærket var 5 røde teglsten i et hvidt felt. Teglstenene kunne måske være en hentydning til, at gården ejede noget kirkejord i Over-Stubbum.

Gården var formodentlig i Peter Knudsens eje frem til hans død omkring 1465. På dette tidspunkt blev gården overtaget af sønnen Jens Pedersen, der var født omkring 1430 og dermed omkring 35 år ved overtagelsen. Efter ham gled gården videre til Peder Jensen, der formodentlig var den ældste søn og født omkring 1470.

Først i 1507 optrådte gården igen i kilderne. På dette tidspunkt blev Stubbumgård udvidet med noget kirkejord i Over Stubberup, som Peder Jensen fik i fæste på livstid af hertug Frederik.

Fra gammel tid menes der at have været en mølle tilknyttet Stubbumgård. Den skulle have ligget ved broen mellem Aller

og Stubbum, et sted der i gamle dage blev kaldt Tingvad. Her har der i hvert fald ligget en vold eller dæmning, hvor en mølle godt kunne have været placeret. At møllen var ejet af Stubbumgård bevidnes bl.a. af, at gården aldrig var tvangsgæster hos Aller mølle. Der var ligeledes en smedie tilknyttet gården.

I 1533 fremsendte Peder Jensen et brev til hertug Christian (den senere Christian den 3.) for at få bekræftet det friheds- og adelsbrev, som hans farfader havde fået i 1461. Det fik han da også bekræftet i et brev fra hertugen af 28. september 1533.

Peder Jensen betalte i 1542 en skat på 10 mark, hvilket var noget af det højeste i hele Tyrstrup herred. Samme år betalte han til Kronen 1 ørtug havre for hjortejagt og det samme for råjagt, samt 1 tønne smør. På dette tidspunkt var der i Stubbum (måske incl. Meng) 14-15 gårde.

Andre slægtsforskere har været inde på, at Peder Jensen var gift med en datter til den Iffuer (Iver) Matzen, der i 1457 købte gården Beyerholm i Halk sogn på den sydlige del af Haderslev Næs. Argumenterne

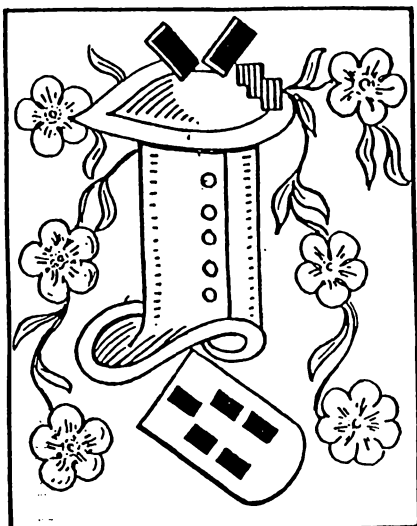

*Adelsmærke fra frigården Stubbumgård*

er, at familierne på de store gårde gerne giftede sig ind i hinanden, og at det kunne være på den måde, at navnet Iver kom ind i Stubbumslægtens navnetradition. Dette er dog ikke fastslået med sikkerhed.

Peder Jensen døde formodentlig omkring år 1545, og gården Stubbum blev da overdraget til hans søn, Ivar Pedersen, som vi antager blev født omkring 1510. Kort tid efter faderens død bevidnede 24 mænd den 3. marts 1547 på Tyrstrup herredsting, at Ivar Pedersen havde alle rettigheder til alt hans faders gods. Tingsvidnet lyder i ud-  
drag:

*“Aldrig hafue [vi] hørt eller fornummen andet end det Arfuegods som Peder Jensen i Stobbum hade, Gud hans Siæl hafue, hafuer været under en enlig gifft og affling, ihuor som heldst det ligger, enten det Gods som ford. Peder Jensen udi bode eller anden steds, huorsom hand hafde arfuegods, da hafuer det været under en enlig gifft som ford. Peder Jensens foreldere hafuer giort med Herrer og førster derom”.*

Iver Petersen blev den 21. juni 1575 nævnt i tingbogen fra Tyrstrup herredsting som sandemand i en sag om fælles tyrehold i Stenderup.

## Stubbum bliver delt

Da Ivar Pedersen døde, blev gården i familiens eje, idet den blev overtaget af hans søn, Claus Ivarsen, som formodentlig var født omkring 1560. Claus Ivarsen havde gården i de urolige tider i 1600-tallet, og sammen med andre bymænd i Stubbum fik han i 1604 et lån af Frue Kirke i Haderslev på 100 mark lybsk.

Efter afslutningen af Christian den 4's kejserkrig i 1629 forsøgte Claus Ivarsen at holde fast i de friheder i form af privilegier, som gården havde. Han indsendte derfor et brev til Christian den 4. for at få bekræftet skattefriheden. Det lykkedes for Claus Ivarsen at få dette bekræftet i et brev fra Christian den 4. i august 1639.

Claus Ivarsen døde formodentligt omkring år 1640, og endnu engang gik slægtsgården videre til den ældste søn, Ivar Clausen.

Ivar Clausen blev født omkring år 1600, og han må da have været omkring 40 år da han overtog faderens gård. Ivar Clausen fik i hvert fald tre børn: Sønnen Jørgen Boysen Iversen og de to døtre, Anne (født ca. 1645) og Catharina Iversdatter.

Eftersom sønnen hed Jørgen Boysen, kan man formode, at han var opkaldt efter moderens morfaderen, der så kunne være provst Jørgen Jørgensen Boysen fra Haderslev. Hvis denne teori er rigtig, kunne Ivar Clausen altså have været gift med en datter til Anna Jørgensdatter Boysen og Philip Jacobsen Fabricius, diakonen i Øsby. Rent tidsmæssigt passer dette nogenlunde. Ivar Clausen var som nævnt født omkring år 1600, og hvis hans hustru var fx 5 år yngre, ville hun være født ca. 1605. På dette tidspunkt var Anna Jørgensdatter Boysen omkring 20 år og kunne altså godt have fået omtalte datter.

Antager vi, at Ivar Clausen på Stubbum blev gift med en datter til Anna Jørgensdatter Boysen og Philip Jacobsen Fabricius i Øsby, er der dermed etableret endnu en slægtslinie mellem Arnkielslægten og den



Boyeslægt, som er beskrevet i forrige kapitel. Denne forbindelse er dog langt mere usikker end det tidligere omtalte ægteskab mellem Woldborg Troelsdatter og Jørgen Christoffersen Arnkiel.

Hvem Ivar Clausens søn, Jørgen Boysen, så end var opkaldt efter, ragede han i hvert fald uklar med myndighederne. I 1661, hvor faderen Ivar Clausen døde, arvede Jørgen Boysen gården i Stubbum, men allerede i 1662 rodede han sig ind i en drabssag. Detaljerne om sagen kendes desværre ikke, men Jørgen mistede sit adelskab og rettighederne til gården. Hvad der derefter blev af Jørgen Boysen vides ikke. Han forlod muligvis landet eller gik i krigstjeneste.

Tilsyneladende var der ikke andre sønner, der kunne overtage den gamle slægtsgård. Tilbage stod derfor de to døtre, Anne og Catharina, med gårdens frirettigheder, der helst skulle bevares. Det kunne kun ske gennem ægteskaber med mænd, der enten selv havde frigårde eller udsigt til at arve sådanne.

### Arnkiel på Stubbumgård

Catharina blev derefter gift med Iffuer Matzen, som man ikke ved andet om, end at han på grund af navnet måtte være en efterkommer til Matzenslægten fra gården Beyersholm.

Datteren Anne blev i 1665 gift med den 29-årige Rasmus Jørgensen Arnkiel fra Toldsted, hvis fader jo var tolder i Toldsted og hvis moder, Woldborg Troelsdatter, var ud af slægten på frigården i Hjerndrup.

På et tidspunkt heromkring blev Stubbumgård delt mellem de to døtre. Forinden må den ene halvpart dog have været overtaget af kong Frederik den 3., idet det var ham, der i 1665 solgte skødet på halvparten til Rasmus Arnkiel. Af skødet fremgik det bl.a.:

*“Hermed schøder, sælger og afhender till Rasmus Jørgensen, barnfød i Toldsted hans Fæstemøe Anne Ifiersdatter, deris Arffvinger og alle Effterkommere til evindelig Eyendomb, dend Part udi salig Ifuer Calu-*

*sens fri Eigendoms Gaard udi Stubbum som hans Søn, Jørgen Boysen, kunde effter forne hans salig Fader Ifuer Clausen, arffuelige tilfalde, og hand formedelst et Dødshlag hafde till Kongl. Mayst forbrutt, og det udi Agger, Eng, Schouf og Mark, wedt og tørdt, huor det er eller beliggende være kunde”.*

Hvordan delingen skete fysisk ved man ikke så meget om, men det antages, at familierne delte stuehuset og derefter lagde deres driftsbygninger på hver sin side af stuehuset. På et gammelt kort kopieret af Feddersen i 1794 ses Stubbumgård som én slags tvillingegård. Hvilken af de to tvillingegårde, der var den oprindelige herregård, fremgår ikke klart. Hans Krog mener dog, at den oprindelige gård var Iffuer Matzens halvgård, der blev nedbrudt i 1885.

De to familier gik derefter i gang med at sikre frigårdsrettighederne, hvilket igen de kommende år skulle vise sig at volde visse problemer. For Iffuer Matzens vedkommende kom der en bekræftelse på privilegierne i november 1663, mens Rasmus Arnkiel tilsyneladende fik privilegierne som del af ovennævnte skøde af 1665, der nævnte gården som en “fri Eigendoms Gaard”.

I 1670 følte Iffuer Matzen og Rasmus Jørgensen Arnkiel deres privilegier truet, og de sendte en skrivelse til amtmanden for at gøre opmærksom på, at Stubbumgård var en frigård. Det blev da også fra officiel hold anført, at ejerne af Stubbumgård var fritaget for “hoftjeneste”.

Men allerede samme år måtte man i gang igen, for da overtog Christian den 5. tronen. Det betød, som ved tidligere tronskifter, at frigårdene skulle have deres privilegier bekræftet igen. Det skete da også for Stubbumgård, idet frihederne blev udlagt derhen, at gårdene var fritaget for hoveri, kørsler, hegnsarbejder og tjenestepenge.

Skriverierne fortsatte imidlertid affødt af skiftende krav til ejerne af Stubbum. I 1676 måtte Iffuer og Jørgen klage over at skulle levere træ i forbindelse med reparationer af færgebroen i Årøsund. Året efter var det

galt igen, for da blev de pålagt at skulle betale en soldaterskat. Et uddrag af deres klage i denne forbindelse lyder:

*“alligevel saa blifuer we tiltalt og ved en Rytter adwaret, at wi shulde gifue denne paabudne Soldatter Mult, og huerken Friemændene udi Haderslef Herrit icke heller Schlots Grunderne blifuer med sliig soldatter Skatt besweret, mens we allene og det af dend Aarsage, fordi wi med vores Plougtall staar under Sognets Tall, dog udi Kongl. Mayst Jordebog staar wi for en fuld Ploug”.*

Hermed bliver det også klart, hvad problemet egentlig var for de to frimænd på Stubbum. Stubbum var oprindeligt blevet fastsat til 1 ploug, hvilket var en størrelse, der kunne berettigede friheder. Imidlertid var gården blevet delt i to, og selv om familierne havde et fælles stuehus, var driften blevet delt mellem de to. Dermed var hver gård reelt kun på  $\frac{1}{2}$  ploug, hvilket nogenlunde svarede til andre gårde i sognet. Gårdmændene på disse gårde var derfor sure over, at de to halvgårde kunne opretholde privilegier, som de ikke selv havde adgang til. Igen i 1677 fik de to gårdmænd på Stubbum dog bekræftet deres friheder.

Den samlede Stubbumgård bestod foruden hovedgården af 3 landboel,  $\frac{1}{2}$  bondegård i Hvinderup på  $1\frac{1}{2}$  otting og  $\frac{1}{2}$  otting på Ødis-Bramdrup mark.

Rasmus Jørgensen betalte tiende til præsten i Aller, hvilket fremgår af kirkeregnskabene. I 1699 betalte han ialt 17 mark. Det efterfølgende år, 1700, betalte han 17 mark i kvægtiende og et korntiende på 30 tdr 2 tr rug, 22 tdr 3 tr byg, 62 tdr 3 tr havre og 2 skæpper boghvede.

### Næste Arnkielgenerationer på Stubbum

Rasmus Jørgensen Arnkiel og Anne Iversdatter på den halve Stubbumgård fik i hvert fald fire børn. Den ældste søn, kaldt Jørgen Rasmussen Arnkiel efter sin farfader, blev født kort tid efter ægteskabets begyndelse i 1666, og de to næste sønner Ifuer Rasmussen Arnkiel og Niels Rasmussen blev

født i 1668 og 1670. Niels Rasmussen blev gårdmand på gården Højgård i Stubbum, en gård der muligvis blev udskiftet fra frigården.

En datter fulgte i 1673. Hun blev døbt Bodel Rasmusdatter Arenkiel, og det er efterkommerne efter denne datter, som leder frem til Hundevadslægten. Vi skal følge hende og hendes efterkommere nærmere i de næste kapitler.

På et tidspunkt mellem 1691 og 1710 gik Rasmus Jørgensen Arnkiel på aftægt. Hvornår han døde fremgår ikke af kirkebogen for Aller, der først begyndte i 1714, men han må være død et sted mellem 1710 og 1714 i en alder af ca. 75 år. Rasmus Jørgen Arnkiel blev stamfader for en talrig slægt med navnet Arnkiel på Haderslevkanten.

Da Rasmus Jørgensen Arnkiel gik på aftægt, blev styret af den halve Stubbumgård overdraget til den ældste søn, Jørgen Rasmussen Arnkiel. Mens hans sad på gården udstedte kongen i 1710 en resolution, hvor frigårdens rettigheder i Haderslev amt blev fastlagt. Den 24. december 1729 blev der afgivet betænkning, hvori det hed om Stubbum: *“Privilegierne menes ikke retsligt at give besidderne nogen fordring på at nyde friheder, men kommissionen henholder sig imidlertid til den kongelige resolution af 24. oktober 1710”.*

Efter Jørgen Rasmussen Arnkiel gik gården i arv til hans søn Hans Jørgensen Arnkiel (død 1760) og dennes datter Mette Hansdatter Arnkiel (død 1793), der blev gift med Jørgen Sørensen. Efterkommerne efter hende kaldte sig også Arnkiel. En anden datter af Hans Jørgensen Arnkiel, Anne Marie (født 1752), blev i 1774 gift med Hans Knudsen på Højgård i Stubbum.

En søn af Hans Jørgensen Arnkiel, Jørgen Hansen Arnkiel, giftede sig i 1769 med møller Hans Christensens datter Mette Marie fra Aller Mølle, og de blev ejere af møllen i ca. 20 år. Møllen var i Arnkiels eje i tre generationer frem til 1835, hvor Lorenz Jørgensen Arnkiel solgte møllen til P. Ovesen fra Flensborg.

## Slægtsdata

**Peter Knudsen (91328)**

\* Ca. 1395 Stubbomgård, Aller  
 † Ca. 1465 Stubbomgård, Aller  
*Frimand på Stubbomgård*

Børn:

**Jens Pedersen (45664)**

\* Ca. 1430 Stubbomgård, Aller  
 † Ca. 1500 Stubbomgård, Aller  
*Frimand på Stubbomgård, Aller*

**Matz Iffuersen (91332)**

*Ejer af Beyerholm*

Børn:

**Iffuer Matzen (45666)**

*Ejer af Beyerholm*

**Nigel Jensen (45648)**

*Frimand i Hjerndrup*

Børn:

**Trogels Nigelsen (22824)**

\* Ca. 1500 [Hjerndrupgård], [Hjerndrup]  
 † Ca. 1565 Hjerndrupgård, Hjerndrup  
*Frimand på Hjerndrupgård, Hjerndrup*

**Jens Pedersen (45664)**

\* Ca. 1430 Stubbomgård, Aller  
 † Ca. 1500 Stubbomgård, Aller  
*Frimand på Stubbomgård, Aller*

Børn:

**Peder Jensen (22832)**

\* Ca. 1470 Stubbomgård, Aller  
 † Ca. 1545 Stubbomgård, Aller  
*Frimand på Stubbomgård, Aller*

**Iffuer Matzen (45666)**

*Ejer af Beyerholm*

Børn:

**?? Iffuersdatter (22833)**

\* Ca. 1470 Halk

**Trogels Nigelsen (22824)**

\* Ca. 1500 [Hjerndrupgård], [Hjerndrup]  
 † Ca. 1565 Hjerndrupgård, Hjerndrup  
*Frimand på Hjerndrupgård, Hjerndrup*

Børn:

**Niels Truelsen (11412)**

\* Ca. 1530 Hjerndrupgård, Hjerndrup  
 † Ca. 1595 Hjerndrupgård, Hjerndrup  
*Frimand, Hjerndrupgård*

**Peder Jensen (22832)**

\* Ca. 1470 Stubbomgård, Aller  
 † Ca. 1545 Stubbomgård, Aller  
*Frimand på Stubbomgård, Aller*

~

**?? Iffuersdatter (22833)**

\* Ca. 1470 Halk

Børn:

**Ivar Pedersen (11416)**

\* Ca. 1510 Stubbomgård, Aller

**Jes Pedersen (22832/b)****Asmus Arnkiel (11408)**

\* Ca. 1510  
 † Ca. 1573 Toldsted, Hjorkær  
*Tolder, Toldsted*

Børn:

**Christoffer Asmussen Arnkiel (5704)**

\* 1535 Toldsted, Hjorkær  
 † -.04.1616 Toldsted, Hjorkær  
*Tolder i Toldsted*

**Niels Truelsen (11412)**

\* Ca. 1530 Hjerndrupgård, Hjerndrup  
 † Ca. 1595 Hjerndrupgård, Hjerndrup  
*Frimand, Hjerndrupgård*

Børn:

**Troels Nissen (5706)**

\* Ca. 1565 Hjerndrupgård, Hjerndrup  
 † Ca. 1625 Hjerndrupgård, Hjerndrup  
*Frimand, Hjerndrupgård, Hjerndrup*

**Ivar Pedersen (11416)**  
 \* Ca. 1510 Stubbomgård, Aller

Børn:

**Claus Ivarsen (5708)**  
 \* Ca. 1560 Stubbomgård, Aller  
 † Ca. 1640 Stubbomgård, Aller  
*Frimand, Stubbomgård, Aller*

**Christoffer Asmussen Arnkiel (5704)**  
 \* 1535 Toldsted, Hjorkær  
 † -04.1616 Toldsted, Hjorkær  
*Tolder i Toldsted*

~ 1:

**Kirstine Orloff (5704X)**  
 † 1595 Toldsted, Hjorkær

Børn:

**[Ellis] Christoffersen Arnkiel (5704/a)**  
 \* -04.1575 Toldsted, Hjorkær

**Maren Christoffersdatter Arnkiel (5704/b)**  
 \* 1576 Toldsted, Hjorkær

**Mette Christoffersdatter Arnkiel (5704/c)**  
 \* -01.1580 Toldsted, Hjorkær  
 † Senest 1581 Toldsted, Hjorkær

**Mette Christoffersdatter Arnkiel (5704/d)**  
 \* -01.1581 Toldsted, Hjorkær  
 † 1659

**Rasmus Christoffersen Arnkiel (5704/e)**  
 \* -09.1583 Toldsted, Hjorkær

**Mergret Arnkiel (5704/f)**  
 \* 1585 Toldsted, Hjorkær

**Hartvig Christoffersen Arnkiel (5704/g)**  
 \* -04.1589 Toldsted, Hjorkær

**Jacob Christoffersen Arnkiel (5704/h)**  
 \* -03.1592 Toldsted, Hjorkær  
 † 27.05.1616 Åbenrå

~ 2: 1596 Hjorkjær, Hjorkær

**Anna Jørgensdatter (?) (5705)**  
 \* 1565  
 † -11.1645 Toldsted, Hjorkær

Børn:

**Jørgen Christoffersen Arnkiel (2852)**  
 \* -12.1597 Toldsted, Hjorkær  
 † -12.1653 Hjorkjær, Hjorkær  
*Tolder i Toldsted, Hjorkjær*

**Kirsten Arnkiel (5704/j)**  
 \* -02.1601 Toldsted, Hjorkær

**Frederik Christoffersen Arnkiel (5704/k)**  
 \* -05.1603 Toldsted, Hjorkær  
 † 1667 Sverige, Kungälv

**Claus Christoffersen Arnkiel (5704/l)**  
 \* -11.1605 Toldsted, Hjorkær  
 † Senest 1607 Toldsted, Hjorkjær

**Claus Christoffersen Arnkiel (5704/m)**  
 \* -05.1607 Toldsted, Hjorkær

**Troels Nissen (5706)**  
 \* Ca. 1565 Hjerndrupgård, Hjerndrup  
 † Ca. 1625 Hjerndrupgård, Hjerndrup  
*Frimand, Hjerndrupgård, Hjerndrup*  
 ~ 1595

**Sara Christensdatter (5707)**  
 \* Ca. 1575 Øsby  
 † Ca. 1659

Børn:

**Woldborg Troelsdatter (2853)**  
 \* Ca. 1600 Hjerndrupgård, Hjerndrup  
 † -02.1674 Toldsted, Hjorkær

**Nis Truelsen (5706/b)**  
 \* Ca. 1600 Hjerndrupgård, Hjerndrup

**Kirsten Trueldatter (5706/c)**  
 \* Ca. 1600 Hjerndrupgård, Hjerndrup

**Bertel Truelsen (5706/d)**  
 \* Ca. 1610 Hjerndrupgård, Hjerndrup

**Claus Ivarsen (5708)**  
 \* Ca. 1560 Stubbomgård, Aller  
 † Ca. 1640 Stubbomgård, Aller  
*Frimand, Stubbomgård, Aller*

Børn:

**Ivar Clausen (2854)**  
 \* Ca. 1600 Stubbomgård, Aller  
 † 1661 Stubbomgård, Aller  
*Frimand på Stubbomgård*

**Jørgen Christoffersen Arnkiel (2852)**

\* -.12.1597 Toldsted, Hjorkær  
 † -.12.1653 Hjorkkjær, Hjorkær  
*Tolder i Toldsted, Hjorkkjær*

**Samlever 1: Bodil (2852X)**

*Tjenestepige*

Børn:

?? (2852/a)  
 \* 1619

**Samlever 2: Anna Lauritzdatter (2852Y)**

*Tjenestepige*

Børn:

?? (2852/b)  
 \* 1621  
 ?? (2852/c)  
 \* 1623

~ 29.08.1624 Hjorkkjær

**Woldborg Troelsdatter (2853)**

\* Ca. 1600 Hjerndrupgård, Hjerndrup  
 † -.02.1674 Toldsted, Hjorkær

Børn:

**Kirsten Jørgensdatter Arnkiel (2852/d)**

\* -.07.1625 Toldsted, Hjorkær

**Christoffer Jørgensen Arnkiel (2852/e)**

\* 1626 Toldsted, Hjorkær  
 † -.02.1694  
*Tolder i Toldsted, Hjorkkjær*

**Sara Jørgensdatter Arnkiel (2852/f)**

\* -.09.1629 Toldsted, Hjorkær

**Ann Jørgensdatter Arnkiel (2852/g)**

\* -.05.1632 Toldsted, Hjorkær

**Bold Jørgensdatter Arnkiel (2852/h)**

\* 1634 Toldsted, Hjorkær

**Rasmus Jørgensen Arnkiel (1426)**

\* 16.11.1636 Toldsted, Hjorkær  
 † Ca. 1712 Stubbomgård, Aller  
*Frimand på Stubbomgård, Aller*

**Troels Jørgensen Arnkiel (2852/j)**

\* -.04.1639 Toldsted, Hjorkær  
 † 07.09.1712 Åbenrå  
*Provst*

**Marin Jørgensdatter Arnkiel (2852/k)**

\* -.07.1641 Toldsted, Hjorkær

**Jørgen Jørgensen Arnkiel (2852/l)**

\* -.07.1643 Toldsted, Hjorkær

**Frederik Jørgensen Arnkiel (2852/m)**

\* 27.03.1646 Toldsted, Hjorkær  
 † 1696

**Ivar Clausen (2854)**

\* Ca. 1600 Stubbomgård, Aller  
 † 1661 Stubbomgård, Aller  
*Frimand på Stubbomgård*

~

**?? Philipsdatter Fabricius (2855)**

Børn:

**Catharina Iversdatter (2854/a)**

**Anne Iversdatter (1427)**  
 \* Ca. 1645 Stubbomgård, Aller  
 † -.01.1723 Stubbomgård, Aller

**Jørgen Boysen (2854/c)****Rasmus Jørgensen Arnkiel (1426)**

\* 16.11.1636 Toldsted, Hjorkær  
 † Ca. 1712 Stubbomgård, Aller  
*Frimand på Stubbomgård, Aller*

~ 03.01.1665 Aller

**Anne Iversdatter (1427)**

\* Ca. 1645 Stubbomgård, Aller  
 † -.01.1723 Stubbomgård, Aller

Børn:

**Jørgen Rasmussen Arnkiel (1426/a)**

\* Ca. 1666 Stubbomgård, Aller

**Ifuer Rasmussen Arnkiel (1426/b)**

\* Ca. 1668 Stubbomgård, Aller

**Niels Rasmussen (1426/c)**

\* Ca. 1670 Stubbomgård, Aller  
 † -.03.1737 Stubbom, Aller

**Bodel Rasmusdatter Arenkiel (713)**

\* -.04.1673 Stubbomgård, Aller  
 † -.10.1735 Agtrup, Sdr. Bjert

**Bodel Rasmusdatter Arenkiel (713)**

\* -.04.1673 Stubbomgård, Aller

† -.10.1735 Agtrup, Sdr. Bjert

~ 1691 Sdr. Bjert

**Nis Lauertzen (712)**

\* 1652 Agtrup, Sdr. Bjert

† -.02.1713 Agtrup, Sdr. Bjert

*Sognefoged, Sandemand, Agtrup*

Børn:

**Lauritz Nissen (356)**

\* 1692 Agtrup, Sdr. Bjert

† -.05.1747 Agtrup, Sdr. Bjert

*Sognefoged og gårdmand (Sognegården),  
Agtrup***Maren Nisdatter (712/b)**

\* Omkring 1693 Agtrup, Sdr. Bjert

**Rasmus Nissen (712/c)**

\* 1695 Agtrup, Sdr. Bjert

**Karen Nisdatter (712/d)**

\* Omkring 1697 Agtrup, Sdr. Bjert

## 6

## SLÆGTEN LAURITZEN CA. 1650-1750

### Historisk baggrund

Frederik den 3. havde fået gennemført enevælden i 1660, og adelens magt var derved blevet stækket. Kongen regerede nu enevældigt, og det var bestemt, at *“regeringen af eet hoved udi freds og fejde tid bliver administreret”*. I 1661 blev de nye forpligtelsesbreve nødtvunget underskrevet af adelen samt af de to nye privilegerede stænder: De gejstlige og borgerne. Selv om adelen mistede en betydelig indflydelse på landets styring, beholdt de dog mange af deres mere jordnære privilegier, herunder myndigheden over deres fæstere. Borgerne, derimod, havde haft alt at vinde og fik da også endelig skattelighed med adelen.

Efter Svenske-krigene i slutningen af 1650'erne havde Danmark en kæmpe gæld. Man havde lånt store beløb til finansiering af tropperne, og der var tilsyneladende kun én udvej: Statsbankerot. Det blev dog undgået gennem salget af dele af kongens besiddelser, det såkaldte krongods. Startende i 1660 og fremefter blev salget af krongods en populær måde for de skiftende konger til finansiering af statens udgifter i tillæg til de mange skatter.

Enevælden kunne kun fungere, hvis der var en selvskrevet tronarving ved kongens

død. Derfor blev arveriget indført, og en kongelov i 1665 udstak alle reglerne for, hvem der skulle arve riget efter en afdød konge, specielt hvis der ikke fandtes en myndig tronfølger.

Da Frederik den 3. døde den 9. februar 1670, 61 år gammel, var forholdene dog ikke så komplicerede. I samme øjeblik blev hans 25-årige søn, Christian den 5., automatisk konge: Kongen er død, kongen lever. Han skulle dog også salves, hvilket skete ved en pompøs ceremoni i Frederiksborg Slotskirke i juni 1671.

Selv om Christian den 5. var ung og uprøvet, da han blev konge, lykkedes det ham dog at holde adelen på afstand. En ny administrativ enhed blev oprettet, Gehejmerrådet. Rådet var den øverste myndighed og bestod af kongen selv og de seks øverste statseembedsmænd, herunder Frederik Ahlefeldt, der var Slesvig-Holstens statholder siden 1663.

Christian den 5. elskede jagter, og efter næsten 30 års regering blev det også hans skæbne. Han døde i august 1699 på Københavns Slot, gigtsvækket og med nedbrudt helbred efter et sammenstød med en kronhjort under et af de utallige jagtselskaber. Den 27-årige kronprins stod parat til

at overtage, og han blev kong Frederik den 4. "af Guds nåde, konge til Danmark og Norge, de Venders og Goters, hertug udi Slesvig, Holsten, Stormarn og Ditmarsken, greve udi Oldenborg og Delmenhorst". Det var den officielle titel, der med undtagelse af de Venders og Goters var en politisk realitet.

Frederik den 4. blev en af de enevældskonger, der med størst energi bestræbte sig på at efterleve Kongelovens ord om et personligt styret rige. Det blev dog mest på det administrative område snarere end i det politiske, at han viste sin styrke. Han gik højt op i alle detaljer og forlangte, at alle sager blev forelagt ham. Alle kunne henvende sig direkte til ham, og han red også selv fra landsby til landsby overalt i landet.

### Arvefjenden Sverige

Danmark overvandt aldrig nederlaget til Sverige i 1660 og den tvungne afståelse af landområderne i Sydsverige. Under Christian den 5. søgte man derfor efter stærke allierede. Egentlig ville Frankrig være et godt valg, men desværre for Danmark sluttede Frankrig i stedet forbund med Sverige. I stedet for Frankrig sikrede man sig derfor støtte fra Brandenburg og Nederlandene, og i september 1675 angreb Danmark de svenske styrker i Nordtyskland. De svensk kontrollerede Wismar og Bremen måtte snart overgive sig.

Derefter begav Danmark sig i lag med det egentlige Sverige i den "Skånske Krig". I 1676 blev svenskerne slået til søs og Skåne blev indtaget. De to hære stødte så sammen ved Lund, og resultatet blev nærmest uafgjort – begge sider var til sidst udmattede med omkring 8,000 faldne soldater. Svenskerne blev igen slået på søen ved et slag i Køge Bugt, og krigen fortsatte i Skåne ind i 1678. Ved de begyndende fredsforhandlinger stod Danmark bedst. Men Frankrig begyndte at røre på sig, og Danmark turde ikke andet end at acceptere de betingelser, som Frankrig ønskede: Alle besiddelser skulle genoprettes i henhold til

1660-freden – Danmark havde med andre ord intet fået ud af krigen.

Rivaliseringen mellem Danmark og Sverige fortsatte imidlertid, og et af stridspunkterne var Slesvig-Holsten. Hertugdømmerne var som nævnt i tidligere kapitler et kludetæppe af forskellige territorier. Magtkampen stod specielt mellem den danske konge og den gottorpske hertug, der havde hver deres områder i Slesvig-Holsten. Modsætningen blev ikke mindre af, at den gottorpske hertug havde indgiftet sig i det svenske kongehus og dermed var blevet Sveriges allierede.

Adskillige gange forsøgte de danske konger at få magten over hele Slesvig-Holsten. Under den Skånske Krig havde Christian den 5. også besat de gottorpske dele, men ved freden måtte besættelsen igen opgives. Også i 1684 forsøgte Christian den 5. sig med en besættelse, men måtte opgive igen i 1689.

Den gottorpske hertug Friedrich den 4. fik dog kun fred til 1700. På dette tidspunkt mente den danske konge, Frederik den 4., at Sverige var specielt svag, og han rykkede ind i hertugens områder i Slesvig-Holsten. Sverige reagerede dog prompte og støttet af England og Holland, der ikke ønskede en ny storkrig, gik svenskerne i land ved Humlebæk for at begive sig mod København. De havde nogenlunde frit spil, for de danske tropper befandt sig jo i Slesvig. Stormagterne var dog kun interesserede i at oprette balancen. Derfor tvang England og Holland svenskerne til en fred, hvor det eneste resultat var, at hertugen blev genindsat i Gottorp.

### Den Store Nordiske Krig

Freden blev dog kun en våbenhvile, der varede til 1709, hvor Sverige igen befandt sig i en svag situation. Svenskerne var blevet slået i Rusland, og Danmark sluttede nu forbund med den russiske zar. Danske tropper gik derefter i land i Skåne, men felttoget gik i stå. I 1710 blev de danske soldater trængt tilbage ved Helsingborg af den sven-



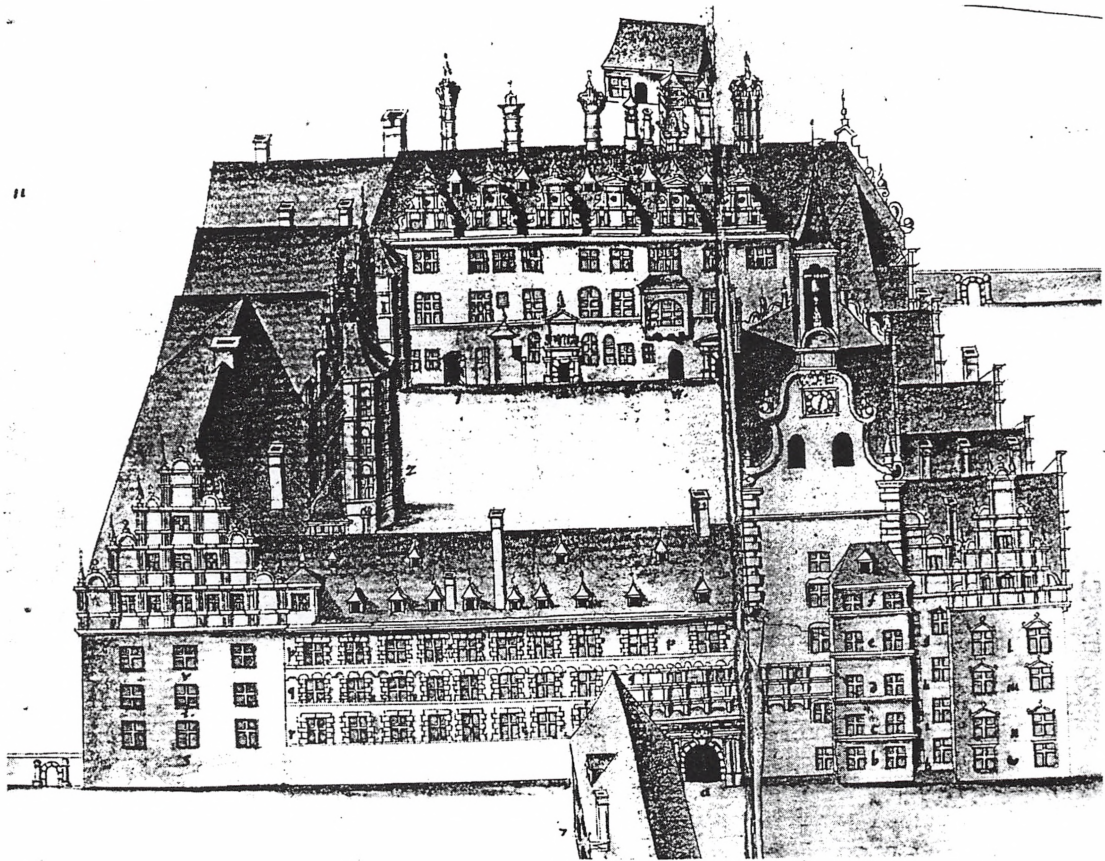

*Gottorp slot ved Slesvig, hvorfra de gottorpske hertuger regerede deres del af hertugdømmerne. Tegning fra 1697.*

ske guvernør Magnus Stenbock, og den 15. marts 1710 forlod den sidste danske soldat Skåne.

Den "Store Nordiske Krig" blev derefter kæmpet videre i Nordtyskland. Men også her blev Magnus Stenbock den stærke, og i 1712 slog han afgørende den danske hær ved Gadebusch. De russiske og saksiske tropper kom dog danskerne til undsætning, og Stenbock måtte overgive sig til Frederik den 4. efter at have søgt tilflugt hos den gottorpske hertug.

Den svenske konge, Karl den 12., flyttede nu krigen til Norge i den hensigt at erobre Norge som erstatning for de tabte landområder i Nordtyskland. En offensiv blev sat ind, men den 30. november 1718 under inspicering af løbegraven blev Karl den 12. pludselig ramt i tindingen af en musketkugle. Hans død betød afslutningen af

den lange krig. Fredsforhandlingerne trak dog ud, og først i 1719 blev der indgået en fred, der var dikteret af stormagterne. England ville gerne have et stærkt Sverige som modvægt mod den nye russiske stormagt, og Danmarks gevinster af krigen blev derfor meget små. Skåne, Halland og Blekinge var tabt for altid.

Slesvig blev krigens største gevinst for Frederik den 4. Selv om stormagterne pressede kongen til at forlade de besatte gottorpske besiddelser i Holsten, fik han i stedet alle hertugens besiddelser i Slesvig. Dermed blev Slesvig langt om længe et rent dansk len.

### Bønder og godsejere

Gennem første halvdel af 1700-tallet havde Danmark en befolkning omkring 700-750.000. Hertil kom så omkring 240.000 i

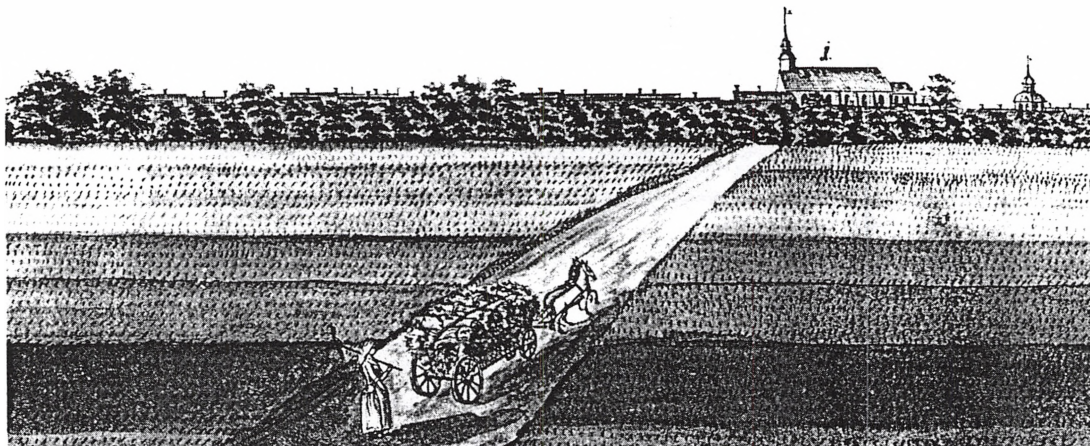

*Det var ikke kun mændene, der tog sig af arbejdet i landbruget. På dette prospekt fra midten af 1700-tallet ses en pige, der trasker hjem fra marken med sin rive. Hun har bundet neg og lagt dem i læs på vognen.*

Slesvig og 270.000 i Holsten. Danmark var stadig et landbrugsland, og 80 % af befolkningen var beskæftiget hermed. De kunne stor set inddeles i husmænd, gårdmænd eller fæstebønder og godsejere.

Efter enevældens indførelse var husmændene og bønderne blevet undersætter i et rige med en enevældig konge og et stigende antal embedsmænd. Forskellen for de almindelige bønder var dog ikke til at få øje på. Det var stadig godsejerne eller kongen, der havde kontrollen med jorden og dermed med de fleste bønder. For bønderne var dagligdagen på gården og i landsbyen. De bekymrede sig om sognet og godset, mens der på dette tidspunkt ikke var nogen national følelse. Kongen kendte man, for ham betalte man skat til, men et tilhørsforhold til "Danmark" eller "Tyskland" havde man ikke. Hvis man følte et tilhørsforhold, var det alene til den lokale egn.

Gårdmændene beboede omkring 60.000 bondegårde, der for flertallets vedkommende var placeret i de omkring 5.000 landsbyer, der fandtes. Stort set alle gård-

mænd var fæstebønderne, der havde fæstet (altså lejet) en gård af godsejeren eller kongen. Gårdmændene var landsbyens middelklasse. Over dem var godsejerne og præsten, og under dem var husmændene, landarbejderne og tjenestefolk. Husmændene havde ikke selv jord af betydning, men var henvist til at skabe en tilværelse gennem arbejde for godsejeren.

Gårdene lå normalt centralt i landsbyen omkring gadekæret. Arealerne rundt om landsbyen var delt mellem gårdene efter et sindrigt system, der skulle sikre, at alle fik lige meget af den gode såvel som den dårlige jord. Arealerne var delt i områder kaldet vanger, der igen var underopdelt i åse. Af hver lille ås fik hver gård så sin egen lille del. Resultatet var, at gårdens marker bestod af mange små lodder, der var spredt vidt omkring landsbyen.

Omkring 700 godsejerne ejede det meste af Danmarks landbrugsjord, mere end 60%, mens kronen i 1688 ejede 24%. En godsejers jord var delt i hovedgårdens arealer, som godsejeren selv dyrkede og et an-

tal fæstegårde, typisk 30-40. I Jylland var godserne dog generelt mindre og havde ofte mere karakter af proprietærgårde.

Fæstegårdene gik som regel i arv fra far til søn. Det indgåede fæstebrev gav gårdmanden visse rettigheder, og hvis han i øvrigt betalte afgifterne til godsejeren samt udførte hoveri og holdt gården i god stand, kunne han ikke sættes fra gården.

Fra omkring 1700 til midten af 1740'erne var landbruget i Danmark i stor krise. Prisene på korn var helt i bund, og da de begyndte at bevæge sig op igen, udbrød kvægepesten. I 1740'erne udbrød der voldsomme epidemier, og da pesten omsider i 1752 begyndte at ebbe ud, var mellem 300.000 og 400.000 stykker kvæg omkommet. Krisen blev yderligere forværret af de ekstraordinære skatter, som Frederik den 4. måtte udskrive som følge af den Store Nordiske Krig.

Krisen i landbruget hang også sammen med den befolkningstilvækst, som der var gennem 1700-tallet. Idet antallet af fæstegårde kun langsomt ændrede sig, måtte det stigende antal mennesker finde anden beskæftigelse. Byerne kunne kun op-suge en begrænset del af befolkningstilvæksten. Det blev derfor de lavere sociale lag, der først og fremmest voksede: Husmænd, landarbejdere og tiggere.

Da Christian den 6. efterfulgte Frederik den 4. i 1730, var det derfor et landbrug i krise, han overtog. Christian den 6. gennemførte en række ændringer i landbruget for at afhjælpe den afsætningskrise, som han mente var årsagen til problemerne. Foruden skattelettelser (også dengang populært for at få gang i hjulene) indførte kongen en ny lov: Forbud mod, at mænd forlod deres godsejere, hvis der kunne anvises fæste. Fra 1733 blev stavnsbåndet på denne måde gennemført i Danmark.

### Fra Stubbum til Agtrup

I det følgende beskrives bl.a. en slægt, som vi her har tilladt os at kalde for Lauritzenslægten. Dette er dog lidt af en tilsnigelse, idet der ikke er tale om et fast

slægtsnavn, men i stedet 3-4 generationer med skiftende patronymer (Lauritz, Lauritzen/Lauertzen). Disse slægtsled forbinder Arnkielslægten, som blev beskrevet i forrige kapitel, med Hundvadslægten.

Som nævnt i forrige kapitel blev Bodel Rasmusdatter Arnkiel født i 1673 på forældrenes frigård i Stubbum ved Haderslev. Hendes far var Rasmus Jørgensen (også med slægtsnavnet Arnkiel), der var født i Toldsted som søn af den berømte tolderslægt, Arnkielerne.

Bodel må have haft visse forbindelser nordpå, for i 1691 blev hun som kun 18-årig gift med Nis Lauertzen fra Agtrup i Sdr. Bjert sogn. Vielsen stod i Sdr. Bjert kirke, og parret flyttede derefter til Agtrup, hvor de havde en gård.

Bebyggelsen Agtrup var allerede nævnt i kilder fra 1231 som Aghthorp, og den lå (og ligger) lige nord for byen Sdr. Bjert i et område med gode, lermuldede jorder syd for Kolding Fjord. I dag er Agtrup og Sdr. Bjert næsten sammenvoksede. I disse sogne syd for Kolding var gårdenes størrelse over gennemsnittet med lange og velformede stuehuse. Det skyldtes formodentligt, at egnen ingen store godser havde. En del af jorden var til gengæld ejet af kronen, der havde udstykket jorden i kongelige fæstegårde.

Nis Lauertzen var født i 1652 i Agtrup, og han var således omkring 39 år da han blev gift med den noget yngre Bodel Rasmusdatter Arnkiel. Om han havde gjort den unge Bodel gravid inden giftermålet kan ikke siges med sikkerhed, men den ældste søn, Lauritz Nissen, blev i hvert fald født i 1692, samme år som ægteskabet blev indgået.

Foruden at være gårdmand var Nis Lauertzen også sandemand og sognefoged i Agtrup. En sandemand havde til opgave at møde på tinget ved kriminelle sager og give vidne – altså "sige sandheden".

Sognefogden var en mand, der skulle udføre visse lokale funktioner for den lokale amtmand. Han skulle sørge for, at for-

(712) <b>Nis Lauertzen</b> 1652-1713 Sognefoged, Sandemand Agtrup	(713) <b>Bodel Rasmusdatter Arenkiel</b> 1673-1735		(716) <b>Jacob Lassen</b> Ca. 1681-1721 Gårdmand, Dalagergård Binderup	(717) <b>Els Hansdatter</b> Ca. 1685-1731	(718) <b>Niels Lauritzen</b>	(719) <b>Elsabe ??</b>
(356) <b>Lauritz Nissen</b> 1692-1747 Sognefoged og gårdmand Sognefogedgården, Agtrup	(357) <b>Maren Nisdatter</b> 1704-1786		(358) <b>Hans Jacobsen</b> 1711-1782 Gårdmand Dalagergård, Binderup		(359) <b>Elsa Nisdatter</b> 1711-1778	
(178) <b>Nis Lauritzen</b> 1722-1768 Sognefoged og gårdmand Sognefogedgården, Agtrup			(179) <b>Elsa Hansdatter</b> 1733-1769			
(89)	<b>Marie Elisabeth Nisdatter, 1759-1811</b>					

*Anetavle for Marie Elisabeth Nisdatter (Lauritzenslægten)*

skellige anordninger og kundgørelser blev kendt af befolkningen, og han havde også visse politimæssige opgaver. Men det, der ofte vejede tungest var, at han skulle fordele byrderne på fogderiets bønder, når de som en del af deres pligter skulle stille heste og vogne til den gratis kørsel, som kongen, hæren og andre kunne kræve.

Officielt blev sognefoged-embedet ganske vist først oprettet med en kongelig forordning af 1791 (for kongerigets vedkommende), men betegnelsen kan spores tilbage til 1500-tallet. Fra gammel tid havde der været behov for en lokal myndighed. Det skyldtes, at landsbyerne meget længe havde haft et udpræget selvstyre, og dette blev betragtet positivt både af jordens ejere, herremændene, og af den regerende magt. Det var vigtigt, at det lokale selvstyre var i stand til at opfange og løse konflikterne, fordi det dermed sikrede en kontinuert drift af jorden og et effektivt hoveri. Desuden nødvendiggjorde fællesdriften af jorden inden udskiftningen i slutningen af 1700-tallet, at landsbyens bønder koordinerede og regulerede dyrkningen af jorden.

For magthaverne var en lokal repræsentant overordentlig vigtigt, fordi kronen ikke havde nogen officielle, lokale embedsmænd. Under adelsvælden havde dette ikke haft så

afgørende betydning som under enevælden, hvor embedsmændene i højere grad fik magten. Amtmanden var det officielle embedsapparats nederste niveau, og der var derfor behov for nogle lokale repræsentanter, der kunne være bindeled mellem befolkningen og amtmanden. I byerne blev det magistraten eller byfogden, mens der på landet i stigende grad opstod sognefogeder.

Sognefogderne var på en vis måde en videreførelse af oldermændene, der blev valgt lokalt for at varetage en række lokale opgaver. Skikkene og traditionerne omkring disse oldermænd var givetvis forskellige fra by til by. I Lindved nord for Vejle mødtes de 15 gårdmænd hvert år den 1. maj for at vælge den lokale foged eller oldermænd. Den øvrige del af befolkningen, dvs. boelsmænd, husmænd og tjenestefolk, havde ingen indflydelse på beslutningen. De 15 gårdmænd kaldte sig grander eller danne-mænd, og de udøvede deres myndighed på grandestævnerne (også kaldet landsbystævne).

Fra midten af 1600-tallet kendes nedskrevne vedtægter, der blev vedtaget på grandestævnerne og som nøje regulerede forholdet mellem landsbyens beboere. Størsteparten af vedtægten omhandlede indretningen af landsbyens ordensmagt og ram-

merne for det daglige arbejdsliv. Gårdmændene skulle pløje på samme tid, så alle kvæg kunne komme af marken. Desuden skulle bønderne tøjre deres kreaturer eller i det mindste holde gærdene i orden, så køer og heste og andre husdyr ikke gik i kornet. Det var oldermandens opgave at tilse dette, og hvis der var problemer kunne han samle gårdmændene til landsbystævne.

Efterhånden som sognefogderne blev mere og mere nødvendige for statsmagten til at varetage deres opgaver, fik amtmanden også et ord skulle have sagt ved valget af sognefogeden, der formelt skulle godkendes af amtmanden.

Hvervet som sognefoged tilfaldt ikke nødvendigvis den højst rangerede i landsbyen. Der kunne derfor opstå konflikter, idet nogle af sognets beboere kunne have svært ved at acceptere ordre fra en person i en lavere klasse. For eksempel var der omkring 1790 i Nr. Bjert lige nord for Kolding en strid mellem den lokale sognefoged, Hans Iversen, og en selvejerbonde, Daniel Wesenberg. Wesenberg var fortørnet over, at han skulle stå ret for en simpel jordbruger, der "kun var sognefoged".

Skikken med at tildele hvervet som sognefoged til en respekteret gårdmand uafhængig af stand holdt sig gennem tiderne, og den blev videreført i den officielle forordning om sognefogeder fra 1791. Heri hedder det, at der skal "beskikkes duelige mænd af bondestanden til at være sognefogder".

### Protest mod skatterne

Det er ikke kun i nutidens aviser, at man kan finde store overskrifter om det høje skattetryk. Beklagelserne over skatten er en tradition, der går mange hundrede år tilbage i tiden. I 1697 blev Nis Lauertzen således involveret i en sag i Sdr. Bjert om det store skattetryk.

Igennem sidste halvdel af 1600-tallet blev skatterne i Danmark firedoblet, idet staten havde brug for penge til finansiering af forsvaret. Det krongods, der ellers gav gode indtægter, var kongen begyndt at skille sig

af med for også ad den vej at skaffe penge til huse. Resultatet var umiddelbart øgede indtægter, men eftersom de løbende indtægter således faldt, nødvendiggjorde det også en betydelig stigning i skatterne.

Dengang som nu blev der udvist stor fantasi ved udskrivning af skatter. Der blev lagt skat på kreaturer og afgifter på ildsteder. Selv bier blev beskattet!

I Sdr. Bjert gav det sig udslag i en protest over de store udgifter, specielt til præsten Friderich Riis, der var blevet sognepræst i 1681. Sammen med alle andre gårdmænd i sognet underskrev Nis Lauertzen derfor en skrivelse eller vedtægt, der i uddrag og på nogenlunde moderne sprog lød:

*"Eftersom vi er blevet pålagt tiende og meget andet nyt, og nu må begynde at tælle vores korn på marken, det bliver vores ruin hvilket vi umuligt kan tolerere eller udstå, når vi også skal betale militærbidrag til hans kongelige Majestæt, med mindre vi holder igen. Derfor har vi, samtlige mænd i Bjert, underskrevet følgende vide og vedtægt, hvis den kan blive bekræftet og bevilget af vores allernådigste konge:*

*Ingen kone, som går i kirke første gang efter at have født, må ofre nogen skilling, det har nemlig ikke været skik fra Arrilds tid men er først nu blevet indført. Ingen må give præsten noget når deres børn første gang går til alters. Ved begravelse må ingen give præsten mere end 8 skilling for at begrave en fornem og 4 skilling for de fattige. Ingen skal hente eller føre præsten til et sygt menneske, men han skal komme af sig selv når han får bud. Ingen må give præsten noget for troløvelse. Ingen må give mere end 1 skilling til præsten i offer. Ingen må køre for præsten. Ingen må give præsten noget ost eller mælk.*

*Alle disse forskrifter skal ubetinget holdes, såfremt øvrigheden vil bevilge det. Hvis ikke skal der betales i bøde 8 rigsdaler til kongen, 4 rigsdaler til fogeden og 2 rigsdaler til skriveren, samt fire tønder øl til os allesammen.*

*Bjert Sogn, den 7. august 1697."*

# Forordning

om

## Sognefogders Beskikkelse, deres Embeds Forretninger og Belønninger.

Christiansborg Slot den 11te November 1791.



København,

trykt hos Directeur P. M. Hopffner, Hans Kongelige Majestæts  
og Universitetets første Bogtrykker.

*Den officielle forordning om sognefogder fra 1791 med titlen "Forordning om Sognefogders Beskikkelse, deres Embeds Forretninger og Belønninger". Sidstenævnte var der nu ikke så meget af.*

Brevet blev så underskrevet af alle gårdmænd i Sdr. Bjert, der i 1697 omfattede: 18 gårdmænd fra Bjert, 21 gårdmænd fra Agtrup, 10 gårdmænd fra Skartved og 18 gårdmænd fra Binderup. Derefter blev anmodningen sendt til det Tyske Kancelli i København. Svaret herfra kendes ikke, men måske løste problemet sig selv, idet præsten Friderich Riis døde kort tid efter i 1699.

### Lauritz Nissen

Fra ægteskabet mellem Nis Lauertzen og Bodel Rasmusdatter Arnkiel kendes fire børn. Den ældste søn blev født i 1692 i Agtrup, og han blev navngivet Lauritz Nissen, formodentlig efter farfaderen.

De øvrige tre børn var datteren Maren Nisdatter, født omkring 1693 og gift med gårdmand Jens Jensen på Fænø, sønnen Rasmus Nissen, der døde ugift i 1731 og endelig datteren Karen Nisdatter fra omkring 1697, der i 1724 blev gift med gårdmand Søren Nissen fra Taps sogn. De blev alle født i Agtrup i Sdr. Bjert.

Af forældrene døde Nis Lauertzen først, nemlig i februar 1713, ca. 60 år gammel. Han efterlod sig børnene og sin hustru Bodel, der jo var noget yngre. Hun levede til oktober 1735, hvor hun døde 62 år gammel.

Ved faderens død i 1713 var den ældste søn, Lauritz Nissen, omkring 21 år gammel, og der var en udbredt tradition for, at hvervet som sognefoged gik i arv fra far til søn. Det kunne selvfølgelig hænde, at der ikke var nogle myndige sønner, når en sognefoged døde, og det var så ikke ualmindeligt, at enken efter sognefogden varetog jobbet indtil en søn kunne overtage det.

Det var ellers usædvanligt at finde kvinder med indflydelse på den tid. Det var i køkkenet, bryggerset og ved rokken og væven, at kvinder i 1600- og 1700-tallet havde deres plads. Hun blandede sig normalt ikke i landsbyledelsen, og det var kun mændene, der samledes, når sognefogden kaldte til møde. Kun i specielle situationer, som når hun var enke efter en sognefoged, fik hun samme status som en mand.

Om den 21-årige Lauritz Nissen allerede i 1713 blev sognefoged efter sin far, eller om enken Bodel Rasmusdatter Arnkiel varetog hvervet i en periode, synes ikke klart. Men det er sikkert, at Lauritz Nissen endte som sognefoged og gårdmand i Agtrup lige som sin fader, samt at han boede på "Sognefogedgården".

Omkring 27 år gammel besluttede Lauritz sig for at gifte sig, og også med hensyn til sin hustrus alder fulgte han i sin faders fodspor. Den 13. juni 1719 blev Lauritz gift med den kun 15-årige Maren Nisdatter, om hvem vi kun ved, at hun blev født i 1704 som datter af "gårdmand Nis Sørensen i Ostorp udi Taps sogn og hustru, Maren".

### Den upopulære amtsforvalter

Lauritz Nissen blev gift omkring det tidspunkt, hvor en kontroversiel landmåling fandt sted i sognet, og det er rimeligt at antage, at den unge Lauritz som (kommende) sognefoged var engageret i denne sag.

Efterhånden som skatterne var steget, var kravet om mere retfærdige skatter på gårdene blevet øget. Tidligere havde gårdens størrelse været grundlaget for skatten, men disse størrelser var blevet fastsatte mere eller mindre tilfældigt gennem årene. I slutningen af 1600-tallet tog man derfor fat på en egentlig opmåling af gårdene. Gennem fastsættelse af gårdenes areal og ydeevne blev de såkaldte hartkorn fastlagt som måleenhed for den skat, gårdene skulle betale.

I 1788 var matrikuleringen af kongeriget færdig, og man kunne lave den endelige matrikel. I Haderslev amt (altså i hertugdømmet Slesvig) skete der ligeledes en opmåling af gårdene i 1714-15. Disse opmålinger blev fulgt op af yderligere opmålinger kort tid senere, i 1716-18. De sidstnævnte opmålinger viste sig at være kontroversielle, idet der tilsyneladende ikke forelå nogen kongelig befaling om et sådant arbejde.

Landmålingerne blev øjensynligt iværksat af amtsforvalteren i Haderslev amt, B. Bentsen, idet der senere blev klaget over

ham: *“Han har i Tyrstrup og Gram Hereder på egen hånd påbudt og foranstaltet en landmåling, uanset at flere af de daværende undersåtter havde ansøgt om forskånelse for en sådan, fordi de havde bragt i erfaring, at den ikke kunne gennemføres i de andre kirkesogne. Hvilket havde påført undersåtterne mange 1000 rigsdalers udgift til ingen nytte”*. Bentsen havde således uden hjemmel foretaget landmålingen og oven i købet selv inddrevet betalingen for denne.

Landmålingen var generelt blevet foretaget uden befolkningens accept, og i nogle sogne bad man direkte om at måtte blive fri. Landmåleren indfandt sig dog alligevel. I Agtrup, hvor Lauritz Nissen havde sin gård, havde en enkelt gårdmand anmodet om en opmåling af landsbyen – øjensynligt med en formodning om at blive skatteansat noget lavere – så også her dukkede landmåleren op. De øvrige landmænd bad om at blive fri for hans opmåling, men de fik svaret, at *“selv når kun én beder om det, må han vel have ret til en opmåling”*.

Landmålingerne påførte beboerne en række udgifter, og det var først og fremmest disse, der fik sindene i kog. Almindeligvis måtte man betale 36 skilling pr. otting til landmåleren selv, 12 skilling til hans karl samt dagligt stille 5-6 karle til rådighed foruden heste og kostpenge. Når landmålingen så kunne tage 10 uger i et sogn, kunne dette blive til en betragtelig regning.

### Endnu en sognefoged i Agtrup

Lauritz Nissen og Maren Nisdatter fik i hvert fald 3 børn. Sønnen Nis Lauritzen blev født i Agtrup i marts 1722, mens to døtre, Anna Maria Lauritzdatter og Bol Lauritzdatter blev født i henholdsvis april 1729 og december 1736. Anna Maria blev i 1750 gift med Simon Lassen fra Grønninghoved i Vestrup sogn.

I maj 1747 døde Lauritz Nissen i Agtrup i en alder af ca. 55 år, og han blev overlevet af sin unge hustru, der på dette tidspunkt kun var 42 år. Hun døde først i 1786, 82 år gammel. Faderen var sognefoged lige til sin

død i 1747, og den ældste søn, Nis Lauritzen, var 25 år gammel på dette tidspunkt. Endnu en gang gik embedet som sognefoged samt “Sognefogedgården” i arv fra far til søn. Nis Lauritzen startede i embedet straks efter faderen død, og han blev således i hvert fald 3. generation i familien, der var sognefoged i Agtrup.

Det var åbenbart blevet en helt tradition i familien at gifte sig med unge piger, for som 30-årig giftede Nis Lauritzen sig med den kun 19-årige Elsa Hansdatter fra Dalagergård i Binderup i Sdr. Bjert sogn. De blev viet i Sdr. Bjert kirke den 26. september 1752. Elsa Hansdatter skal vi vende tilbage til nedenfor.

Familien blev forholdsvis rig på børn (specielt piger), selv om fire af børnene døde før forældrene. Det var tilfældet med den førstefødte Elsa Nisdatter, der blev født i september 1753, og som døde i januar 1754. I 1755 blev endnu et nyfødt pigebarn navngivet Elsa Nisdatter. Denne Elsa Nisdatter overlevede til gengæld barndommen og blev senere gift med gårdmand Poul Hansen i Skibelund, Stenderup sogn.

Herefter fulgte pigerne Karen Nisdatter i maj 1756 (hun døde i oktober 1765), Marie Elisabeth Nisdatter i maj 1759, Anna Catharina Nisdatter i oktober 1760 (død året efter), Bodild Marie Nisdatter i marts 1763 (død i 1782) og Karen Nisdatter i december 1766 (død samme år). Inden den sidste datter havde ægteparret født det eneste kendte drengbarn, Lars Nissen, i 1765. Alle børnene blev født i Agtrup.

Pigen Marie Elisabeth Nisdatter blev senere gift med Jørgen Olufsen fra Binderup, der var ud af slægten Hundevad. Det er denne gren af familien, der fører frem til vores slægt, og dette ægteskab mellem Marie Elisabeth Nisdatter og Jørgen Olufsen skal vi derfor se nærmere på i næste kapitel om Hundevadslægten.

Nis Lauritzen var sognefoged til sin død i marts 1768, 46 år gammel. Året efter mandens død døde Elsa Hansdatter selv, og hun var da kun 36 år gammel.





*Den nuværende hovedbygning på Dalagergård. Th. skimtes det egetræ, der i generationer har stået midt på gårdspladsen. (Foto: Per Andersen)*

### **Elsa Hansdatters herkomst**

Som nævnt blev Nis Lauritzen i 1752 gift med den lidt yngre Elsa Hansdatter fra Binderup. Hun blev født i september 1733 på Dalagergård i Binderup, Sdr. Bjert, og hun var ud af den gårdmandsslægt, der i flere generationer havde ejet Dalagergård (vi vil kalde hende "den yngre" for at adskille hende fra farmoderen med samme navn).

Dalagergård lå oprindeligt i Binderup by, men blev senere i 1800-tallet flyttet ud fra byen til dens nuværende plads, der er umiddelbart nordøst for Binderup med indkørsel fra vejen mod Sdr. Bjert og Stenderup. I dag er Binderup præget af en del store gårde, der stadig ligger inden for landsbyens rammer.

Elsa's farfader, Jacob Lassen, blev født omkring 1681 i Haderslev. I sommeren 1707 blev han gift med enken efter Jens Christensen på Dalagergård i Binderup, Else Hansdatter (den ældre).

Denne Else Hansdatter blev født omkring 1685, og i december 1704 blev hun viet til gårdmand Jens Christensen på Dalagergård. Ægteskabet blev meget kort, idet Jens Christensen allerede døde i januar 1705, kort tid efter vielsen. Enken Else Hansdatter var gravid på dette tidspunkt, og en søn, Jens, blev født i juli 1705. Han døde dog samme år i december.

Else Hansdatter var nu enke på gården i 2<sup>1</sup>/<sub>2</sub> år inden hun i 1707 blev gift med Jacob Lassen som nævnt ovenfor. Det er tænkeligt, at hun var fra Haderslev og derfra kendte Jacob Lassen. En anden mulighed var, at Jacob som kreaturhandler havde øjnet en mulighed for at gifte sig til en god gård, der var det halve af en helgård. I hvert fald fremgik det af toldregnskaberne fra Toldsted ved Åbenrå, at han kort tid efter ægteskabets indgåelse i april 1708 eksporterede 30 okser ud af landet. Disse måtte altså allerede have været på gården ved giftermålets indgåelse.

Dalagergård blev i 1708-10 beskrevet af den landkommission, der var blevet nedsat til at beskrive gårdene i Haderslev amt. Heraf fremgik det bl.a. at: *“Bygningerne består af 14 fag Stuehus og 42 fag Lade. Har for tiden 8 Køer, 6 Stude, 11 stk. Ungkræ, 6 Aarskalve, 7 Faar, 5 Heste og 4 Føl. Skoven er i god stand”*.

Sammen med Jacob Lassen fik Else Hansdatter 7 børn, hvoraf de 4 døde som børn. Anna Maria Jacobsdatter blev født i juli 1708 og Jens Jacobsen i december 1709. De døde i september og oktober 1710. Hefter fulgte Elsa Hansdatters (den yngres) fader, Hans Jacobsen, der blev født i november 1711. De sidste børn var Lorentz Jacobsen født i 1713 (død 1719), Anna Margrethe Jacobsdatter i 1715, Marie Lisbeth Jacobsdatter i 1719 og endelig Jens Jacobsen i 1721 (død samme år). Marie Lisbeth blev gift ind på nabogården Kjellerup i 1737.

Jacob Lassen døde i april 1721, kun 40 år gammel, og for anden gang sad Else Hansdatter tilbage på gården som enke. Ingen af sønnerne var endnu så gamle, at de kunne overtage gården – den ældste, Hans, var kun 10 år gammel. Så Else måtte i første omgang selv drive gården videre.

I juni 1731 døde Else Hansdatter, og nu var sønnen Hans blevet næsten 20 år gammel, og han overtog derefter Dalagergård.

### Hans Jacobsen

Hans Jacobsen blev som nævnt født i november 1711. To år efter hans overtagelse af Dalagergård og samme år, som stavnsbåndet blev indført, nemlig i sommeren 1733, blev Hans gift med den jævnaldrende Elsa Nisdatter, der var datter af gårdmand i Frørup, Nis Lauritzen og hans hustru El-sabe.

Åbenbart kunne Hans Jacobsen godt lide fester. I hvert fald holdt han kort tid efter vielsen, i julen 1733, en julestue, hvor han måtte bøde 4 skilling for at have lidt for mange gæster.

Dette var ikke den eneste gang, at Hans Jacobsen måtte op med pungen. Specielt

kneb det nogle gange med at overholde forpligtelserne over for Tyrstrup Herredsting – eller måske var det bare nemmere at betale sig ud af vanskelighederne. I 1750 fik han sammen med fire andre gårdmand en bøde på 4 sk. for ikke at møde op på tinget og fungere som tingførere. Senere måtte han betale 8 sk. for ikke at møde på tinget for at svare på en klage fra Bendix Holst. Der faldt også en bøde for ikke at have indleveret en kvitteringsbog til tinget.

Disse bataljer med herredstinget var dog ingen hindring for, at Hans Jacobsen blev valgt til kirkevæрге.

Ved en landopmåling i 1773 blev Dalagergårds jord opmålt til ialt 5 tønder, 7 skip og 752 alen hartkorn. Dertil kom så noget kirkejord, der udgjorde 8 tønder, 5 skip og 335 alen hartkorn.

Som andre af de større gårdmænd i området forsøgte Hans Jacobsen at udvide arealet til jorden gennem opkøb for så at leje jorden ud til fæstere. Således købte han på auktion i 1766 et halvt toftogods efter afdøde Lauritz Christensen. Dette blev så fæstet ud til Christen Jørgensen.

Hans Jacobsen og Elsa Nisdatter fik ialt 9 børn. Det ældste barn var den Elsa Hansdatter, som så senere blev gift med sognefoged Nis Lauritzen i Agtrup som beskrevet tidligere. Hun blev født i september 1733.

Af de 9 børn var der 5 sønner, der alle døde før faderen. Disse 5 børn var Niels Hansen (født 1735, død 1757), Jacob Hansen (født 1737, død 1742), Hans Hansen (født 1742, død samme år), Jacob Hansen (født 1746, død 1755) og Hans Hansen (1755). Senest døde sidstnævnte søn Hans Hansen i 1781.

De øvrige tre piger blev alle gift. Elsebe Hansdatter blev født i 1739, og som Elsa blev hun gift med en sognefoged: Sognefogden for Aller sogn ved Haderslev, Claus Mortensen. Anna Margrethe Hansdatter blev født i 1743, og hun blev gift med gårdmand Hans Jensen, søn af gårdmand Jens Persen på Gavsager i Skartved. Den yngste datter, Chrestin Hansdatter, blev født

i 1752, og hun blev i 1781 gift med Hans Fallsen fra Binderupgård.

I ægteskabet døde Elsa Nisdatter først, nemlig i maj 1778, men Hans Jacobsen levede ikke længe herefter. Han døde på Dalagergård den 29. marts 1782. På dette tidspunkt var alle sønnerne døde, og Dalager-

gård gled derefter over på kvindesiden, idet datteren Chrestin Hansdatter og hendes mand Hans Fallsen derefter drev gården videre. De havde herefter Dalagergård indtil den i 1829 kom på auktion og blev solgt til Jørgen Pedersen (Lollik) og Gyde Marie Uldall.

**Slægtsdata****Nis Lauertzen (712)**

\* 1652 Agtrup, Sdr. Bjert  
 † ?? .02.1713 Agtrup, Sdr. Bjert  
*Sognefoged, Sandemand, Agtrup*

~ 1691 Sdr. Bjert

**Bodel Rasmusdatter Arenkiel (713)**

\* -.04.1673 Stubbomgård, Aller  
 † -.10.1735 Agtrup, Sdr. Bjert

Børn:

**Lauritz Nissen (356)**

\* 1692 Agtrup, Sdr. Bjert  
 † -.05.1747 Agtrup, Sdr. Bjert  
*Sognefoged og gårdmand (Sognegården),  
 Agtrup*

**Maren Nisdatter (712/b)**

\* Omkring 1693 Agtrup, Sdr. Bjert

**Rasmus Nissen (712/c)**

\* 1695 Agtrup, Sdr. Bjert  
 † -.12.1731

**Karen Nisdatter (712/d)**

\* Omkring 1697 Agtrup, Sdr. Bjert

---

**Jacob Lassen (716)**

\* Omkring 1681 Haderslev  
 † -.04.1721 Binderup, Sdr. Bjert  
*Gårdmand, Dalagergård, Binderup*

~ 07.06.1707 Sdr. Bjert

**Else Hansdatter (717)**

\* Omkring 1685  
 † -.06.1731 Binderup, Sdr. Bjert

Børn:\_\_\_

**Anna Maria Jacobsdatter (716/a)**

\* 19.07.1708 Binderup, Sdr. Bjert  
 † -.09.1710 Sdr. Bjert

**Jens Jacobsen (716/b)**

\* 01.12.1709 Binderup, Sdr. Bjert  
 † -.10.1710 Sdr. Bjert

**Hans Jacobsen (358)**

\* -.11.1711 Dalagergård, Sdr. Bjert  
 † 29.03.1782 Dalagergård, Sdr. Bjert  
*Gårdmand, Dalagergård, Binderup*

**Lorentz Jacobsen (716/d)**

\* 17.12.1713 Binderup, Sdr. Bjert  
 † -.10.1719 Sdr. Bjert

**Anna Margreth Jacobsdatter (716/e)**

\* -.11.1715 Binderup, Sdr. Bjert

**Marie Lisbeth Jacobsdatter (716/f)**

\* -.01.1719 Binderup, Sdr. Bjert  
 † -.12.1753

**Jens Jacobsen (716/g)**

\* 20.04.1721 Binderup, Sdr. Bjert  
 † -.10.1721 Sdr. Bjert

---

**Niels Lauritzen (718)**

Børn:

**Elsa Nisdatter (359)**

\* 1711 Frørup  
 † 10.05.1778 Dalagergård, Sdr. Bjert

---

**Lauritz Nissen (356)**

\* 1692 Agtrup, Sdr. Bjert  
 † -.05.1747 Agtrup, Sdr. Bjert  
*Sognefoged og gårdmand (Sognegården),  
 Agtrup*

~ 13.06.1719 Sdr. Bjert

**Maren Nisdatter (357)**

\* -.03.1704 Aastorp, Taps  
 † 12.11.1786 Agtrup, Sdr. Bjert

Børn:

**Nis Lauritzen (178)**

\* -.03.1722 Agtrup, Sdr. Bjert  
 † 05.03.1768 Agtrup, Sdr. Bjert  
*Sognefoged og gårdmand på  
 "Sognefogedgården", Agtrup*

**Anna Maria Lauritzdatter (356/b)**

\* -.04.1729 Agtrup, Sdr. Bjert

**Bol Lauritzdatter (356/c)**

\* -.12.1736 Agtrup, Sdr. Bjert  
 † -.07.1793 Grønninghoved, Vejstrup

---

**Hans Jacobsen (358)**

\* -.11.1711 Dalagergård, Sdr. Bjert  
 † 29.03.1782 Dalagergård, Sdr. Bjert  
*Gårdmand, Dalagergård, Binderup*  
 ~ 11.06.1733 Sdr. Bjert

**Elsa Nisdatter (359)**

\* 1711 Frørup  
 † 10.05.1778 Dalagergård, Sdr. Bjert

Børn:

**Elsa Hansdatter (179)**

\* -.09.1733 Dalagergård, Sdr. Bjert  
 † 26.12.1769 Agtrup, Sdr. Bjert

**Niels Hansen (358/b)**

\* 13.07.1735 Binderup, Sdr. Bjert  
 † -.05.1757 Sdr. Bjert

**Jacob Hansen (358/c)**

\* 20.08.1737 Binderup, Sdr. Bjert  
 † -.11.1742 Sdr. Bjert

**Elsbe Hansdatter (358/d)**

\* -.10.1739 Binderup, Sdr. Bjert  
 † -.01.1782

**Hans Hansen (358/e)**

\* 07.02.1742 Binderup, Sdr. Bjert  
 † -.12.1742 Sdr. Bjert

**Anna Margrethe Hansdatter (358/f)**

\* -.12.1743 Binderup, Sdr. Bjert  
 † -.02.1804

**Jacob Hansen (358/g)**

\* 14.08.1746 Binderup, Sdr. Bjert  
 † -.07.1755 Sdr. Bjert

**Chrestin Hansdatter (358/h)**

\* -.12.1752 Binderup, Sdr. Bjert  
 † -.02.1825

**Hans Hansen (358/i)**

\* -.05.1755 Binderup, Sdr. Bjert  
 † -.06.1781

**Nis Lauritzen (178)**

\* -.03.1722 Agtrup, Sdr. Bjert  
 † 05.03.1768 Agtrup, Sdr. Bjert  
*Sognefoged og gårdmand på*  
*"Sognefogedgården", Agtrup*

~ 26.09.1752 Sdr. Bjert

**Elsa Hansdatter (179)**

\* -.09.1733 Dalagergård, Sdr. Bjert  
 † 26.12.1769 Agtrup, Sdr. Bjert

Børn:

**Elsa Nisdatter (178/a)**

\* 16.09.1753 Agtrup, Sdr. Bjert  
 † -.01.1754 Sdr. Bjert

**Elsa Nisdatter (178/b)**

\* 07.03.1755 Agtrup, Sdr. Bjert  
 † -.07.1792

**Karen Nisdatter (178/c)**

\* 06.05.1756 Agtrup, Sdr. Bjert  
 † -.10.1765 Sdr. Bjert

**Marie Elisabeth Nisdatter (89)**

\* 06.05.1759 Agtrup, Sdr. Bjert  
 † 30.03.1811 Binderup, Sdr. Bjert

**Anna Catharina Nisdatter (178/e)**

\* 12.10.1760 Agtrup, Sdr. Bjert  
 † -.01.1761 Sdr. Bjert

**Bodild Marie Nisdatter (178/f)**

\* 26.03.1763 Agtrup, Sdr. Bjert  
 † -.06.1782 Sdr. Bjert

**Lars Nissen (178/g)**

\* 21.09.1765 Agtrup, Sdr. Bjert  
 † -.01.1780 Sdr. Bjert

**Karen Nisdatter (178/h)**

\* 14.12.1766 Agtrup, Sdr. Bjert  
 † -.12.1766 Sdr. Bjert

---

**Marie Elisabeth Nisdatter (89)**

\* 06.05.1759 Agtrup, Sdr. Bjert

† 30.03.1811 Binderup, Sdr. Bjert

~ 15.11.1782 Sdr. Bjert

**Jørgen Olufsen (88)**

\* 23.01.1763 Binderup, Sdr. Bjert

† 16.08.1805 Binderup, Sdr. Bjert

*Gårdejer, Binderup (Gård nr. 10)*

Børn:

**Wolle Jørgensen Hundewat (88/a)**

\* 07.05.1783 Binderup, Sdr. Bjert

† -.04.1811

**Nis Jørgensen Hundewat (88/b)**

\* 24.09.1784 Binderup, Sdr. Bjert

**Else Jørgensdatter Hundevad (88/c)**

\* 29.06.1786 Binderup, Sdr. Bjert

† -.09.1788 Sdr. Bjert

**Anne Kirstine Hundevad (88/d)**

\* 31.05.1788 Binderup, Sdr. Bjert

† -.03.1864

**Hans Jørgensen Hundevad (44)**

\* 27.11.1790 Binderup, Sdr. Bjert

† 05.06.1880 Dalby

*Gårdejer, Dalby***Peder Jørgensen Hundevad (88/f)**

\* 11.12.1792 Binderup, Sdr. Bjert

† -.03.1872

**Lars Jørgensen Hundevad (88/g)**

\* 10.10.1796 Binderup, Sdr. Bjert

† -.10.1796 Sdr. Bjert

**Else Jørgensdatter Hundevad (88/h)**

\* 21.11.1797 Binderup, Sdr. Bjert

† -.12.1797 Sdr. Bjert

**Lars Jørgensen Hundevad (88/i)**

\* 01.10.1799 Binderup, Sdr. Bjert

† -.03.1866

## 7

## SLÆGTEN HUNDEVAD CA. 1500-1900

### Historisk baggrund

For perioden frem til 1746 henvises til det historiske overblik i forrige kapitel.

Den alvorlige og dybt religiøse kong Christian den 6. døde allerede i 1746 efter kun 16 år ved magten. Den nye enevældskonge blev den unge og populære Frederik den 5. med dronning Louise ved sin side. Om-trent samtidig nåede en international højkonjunktur Danmark, og den skabte gode tider.

Det var derfor ikke uden grund, at Frederik den 5. blev en meget populær konge, selv om han var uden de store politiske evner. Men det var måske en demonstration af, at enevælden nu havde et så velfungerende statsapparat, at kongen selv reelt var overflødig. På samme tidspunkt i midten af 1700-tallet startede en ny periode i Danmarks-historien, der netop skulle lede frem til afskaffelsen af enevælden og indførelsen af demokrati i midten af 1800-tallet. Starten blev taget med "Oplysningstiden", hvor det blev betydningsfuldt, hvad der var dansk; læsning, oplysning og debat blev kulturelt og politisk betydningsfuldt.

Frederik den 5's regeringsperiode kom til at vare til 14. januar 1766, hvor den forholdsvis ukendte, unge kong Christian den

7. kunne bestige tronen. Kongen erklærede, at han "*ville rase et år*", men desværre fortsatte hans raseri. Det blev efterhånden klart, at Christian den 7. led af en alvorlig sygdom – hvad man i dag ville betegne skizofreni. Det var en situation, som enevælden ikke rigtig havde taget højde for, og i kulisserne startede nu en kamp om den reelle magt i landet.

Struensee, der var blevet udnævnt til kong Christians personlige læge og oplærer, vandt det første slag om magten. I 1770 tog han nærmest kongen – som han havde stor indflydelse på – som gidsel, og på dette tidspunkt havde Struensee allerede indledt et forhold til den 19-årige ensomme dronning.

Gennem kabinetsordrer og isolation af kongen fra ministrene opnåede Struensee en diktator-position. Det kom dog kun til at vare til starten af 1772, hvor enkedronning Juliane Marie (Frederik den 5's anden hustru) tilskyndet af utilfredse officerer tog sagen i sin hånd. Under et maskebal pressede hun sin stedsøn Frederik til at underskrive arrestordrer på Struensee og hans støtter.

Senere i 1772 blev Struensee henrettet på Østre Fællid: Bøddlen afhuggede hans højre hånd og dernæst hans hoved, hvorefter til

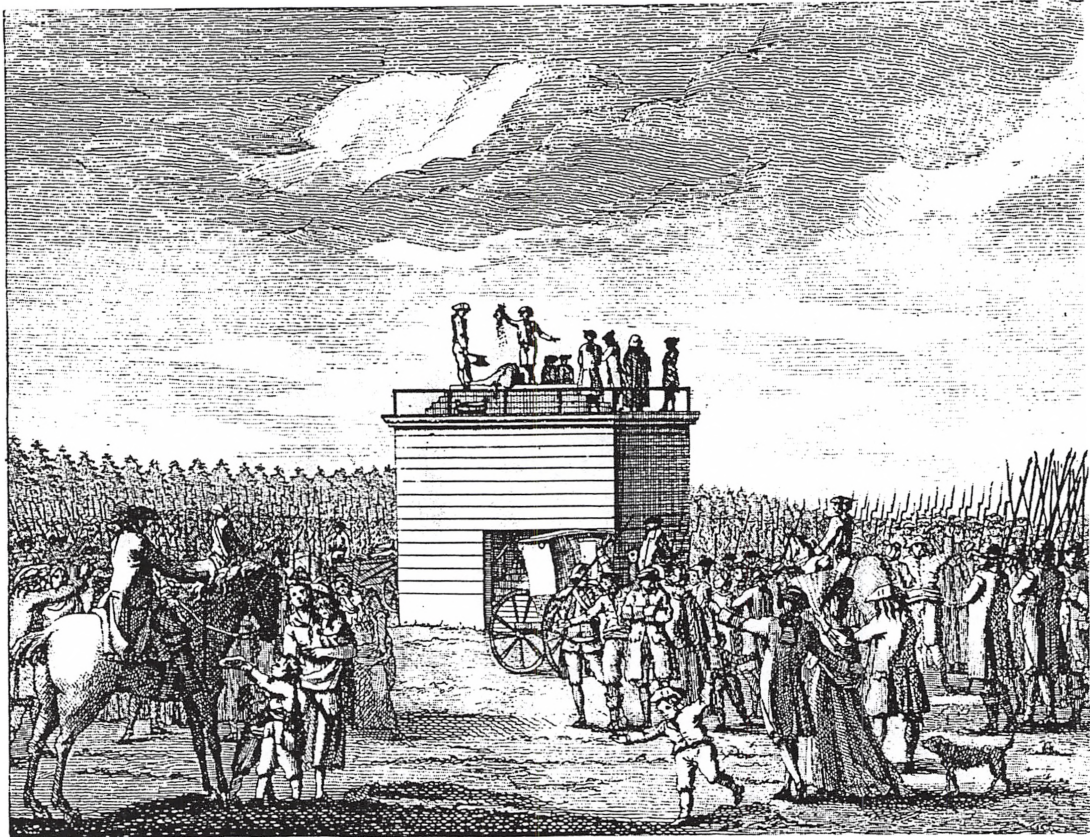

*Struensee blev henrettet på Østre Fælled den 28. april 1772. Billedet viser øjeblikket, hvor Struensee er blevet halshugget, og hovedet bliver holdt op til beskuelse*

sidst kroppen blev klædt af, parteret i fire dele og lagt til skue på Vester Fælled.

Magten blev nu overtaget af et nyoprettet "Gehejmestatsråd", der som et kabinet med kongen som central person skulle forestå den reelle ledelse af landet. Snart tegnede Ove Høegh-Guldberg sig som den ledende person i det nye styre, og sammen med enkedronningen udøvede han et rent kabinetsstyre.

Men snart skulle et nyt kup finde sted. En kreds unge embedsmænd tilskyndede kronprins Frederik til at overtage magten lige så snart han blev konfirmeret og fik sæde i Gehejmestatsrådet. Ved sit første møde i 1784 fik Frederik behændigt sin efterhånden meget syge fader til at underskrive en resolution om Gehejmestatsrådets opløsning.

Selv om kuppet var ublodigt, kom det dog til håndgemæng om papiret med den

nye resolution. Men kronprinsen vandt, og igennem de næste 24 år havde den senere Frederik den 6. den reelle magt i riget.

### Reformer i landbruget

Kombinationen af højkonjunktur og befolkningstilvækst satte fra midten af 1700-tallet en væsentlig udvikling i landbruget i gang. Jordfællesskabets struktur med de omkring 700-800 hovedgårde og 50.000-60.000 bondegårde i landsbyernes kunne ikke længere optage den voksende befolkning. Der var behov for strukturelle ændringer og en produktionsstigning.

En af de væsentlige ændringer var afskaffelsen af jordfællesskabet. I Sønderjylland kom der allerede i 1750'erne og 1760'erne gang i udskiftningen og udflytningen. Det betød, at hver enkelt gårds jorder blev mere samlet i større enheder og dermed kunne dyrkes mere rationelt. Efterhånden



blev gårdene også flyttet ud fra landsbyens centrum til deres egne marker. Samtidig blev udyrkede fællesarealer opdyrket, hvilket øgede det samlede areal. Fra Sønderjylland bredte udskiftningen sig til kongeriget.

Imidlertid betød udskiftningen ikke et væsentligt forøget antal landbrug, og befolkningstilvæksten gav sig derfor udslag i et voksende samfundslag af husmænd og landarbejdere. Jord blev en mangelvare, og kronens salg af krongods til bønderne for at skaffe penge til at dække statsgælden, hjalp kun lidt på dette.

Igennem sidste halvdel af 1700-tallet blev et stort antal bønder selvejere i stedet for fæstere. Godsejerne så en mulighed for hurtige gevinster og fæsterne var interesseret i at få foden under eget bord – hvis prisen for gården ikke var for høj.

Det stærkt stigende antal selvejere i landbruget løste også to andre problemer. For det første var det naturligt for de nye selvejere at sælge mindre stykker jord til husmænd for at skaffe kapital til købet af gården – og dermed blev der luft til den voksende klasse af husmænd. For det andet blev de dermed fri for det forhadte hoveri for godsejeren. De bønder, der stadig var fæstere, fik mulighed for at afløse hoveripigten med en pengeafgift i stedet, selvom høje afløsningsbeløb lagde en alvorlig dæmper på dette.

Endelig blev det stærkt kritiserede stavnsbånd ophævet over en periode fra 1788 til 1800. På dette tidspunkt var befolkningen i kongeriget nået op på 926.000, hvilket var 84.000 mere end i 1787.

I første halvdel af 1800-tallet fortsatte udviklingen i landbruget. Arealerne i landbruget blev forøget gennem afvanding og opfyldning af vandhuller, og hedearealerne blev i stigende grad inddraget til landbrug. Resultatet blev det kulturlandskab, som vi kender i dag.

Fremgangen fra reformerne i 1700-tallet fortsatte. En svagt stigende gennemsnitstemperatur gav gode vilkår for landmændene, og nye klasser af landmænd skød op

som følge af de mere fleksible ejendomsforhold. Imellem herregårde og bondegårde kom en klasse af proprietærgårde med typisk 100-200 tdr. land, og imellem gårdmænd og husmænd kom en ny klasse af boelsmænd eller parcellister, der havde mere end den 1 tdr. hartkorn, der traditionelt var den øvre grænse for husbrug.

Husmændene havde normalt lidt jord, men de arbejdede som regel også for gårdmanden eller godsejeren. Det blev ikke længere kaldt hoveri, men pligtarbejde. En ny afgrøde, kartoflerne, blev meget populær i første halvdel af 1800-tallet, og den var med til at forbedre ernæringen, specielt for den fattige del af befolkningen, husmændene og daglejerne.

På trods af fremgangen i landbruget var ikke alt idyl. Børnedødeligheden var stadig stor på grund af de tilbagevendende børneepidemier. De voksne blev forskånet for pest og kolera, selv om koleraen nåede vores nabolande Tyskland og Sverige. Omkring 1830 blev den østlige del af landet ramt af en epidemi af "koldfeber", dvs. malaria. I øvrigt var de almindelige dødsårsager lungebetændelse, tuberkulose og antageligt også kræft.

### Slesvig-Holsten

Forholdet mellem hertugdømmet Slesvig og den danske krone blev ikke bedre af, at danskheden i 1700- og 1800-tallet fik et op-sving. Det startede med en dansk bevægelse i kongeriget i sidste halvdel af 1700-tallet. Dansk skulle være det officielle sprog i kongeriget og i hæren, hvor det hidtil havde været tysk. For Slesvigs befolkning på 278.000 – fra Kongeåen syd for Kolding til Ejderen – var forholdene blandede. Mens retssproget overalt var tysk, var skole- og kirkesproget dansk på landet og blandet i byerne nord for den nuværende grænse. Syd for var det tysk.

Administrativt var Slesvig også en rodebutik. Der var både de kongerigske enklaver (der var en del af kongeriget), dele med udpræget selvstyre og dele med adelsstyre.

I den sydlige del af Slesvig var bønderne fortrinsvis underlagt godserne, mens man andre steder var selvejere. I den nordlige del af Slesvig var bønderne fortrinsvis fæstere under kronen med meget frie forhold.

I starten af 1800-tallet blev den franske kejser Napoleon mere og mere aggressiv. Efterhånden beherskede Frankrig det centrale Europa, og Det tyske Kejserrige blev opløst. Napoleon opfordrede derefter Danmark til at indlemme Holsten, der jo hidtil havde været et tysk len, i kongeriget. Det gjorde man så, og man ændrede også navnet på det Tyske Kancelli (ministeriet for Slesvig og Holsten) til det Slesvig-Holstenske Kancelli.

Danmarks neutralitet i Napoleonskrigene holdt kun til 1807, hvor England tvang kronprins Frederik til at vælge side. Egentlig ville man helst i et forbund med England og Sverige, men så ville man nok miste Slesvig, Holsten og Jylland til Frankrig. Derfor valgte man i stedet den stærke part og sluttede op om Napoleon.

Det betød så til gengæld krig mod englænderne, der omgående begyndte at bombardere København. Store dele af den indre by udbrændte eller blev stærkt beskadiget, og 1600 af byens beboere blev dræbt. Til sidst overgav København sig, og alle flådens skibe måtte udleveres til englænderne.

Napoleonskrigene fortsatte, og efter en kort våbenhvile i 1813 startede krigen igen. I mellemtiden var Christian den 7. død i 1808, og Frederik kunne langt om længe overtage kronen som Frederik den 6. Men det ændrede ikke hans beslutning om fortsat at støtte Napoleon. Først da Napoleon led de afgørende nederlag i slutningen af året, måtte også Danmark erkende, at spillet var ude.

Ved de efterfølgende fredsforhandlinger i Wien skulle regningen betales. Danmark måtte afstå Norge til Sverige. Til gengæld beholdt man Slesvig. Holsten blev igen udskilt af kongeriget, men var fortsat (nu sammen med det lille hertugdømme Lauenburg) en del af det danske storrige. Holsten

og Lauenburg skulle dog også være medlem af det Tyske Forbund.

Da Frederik den 6. kom hjem fra fredskongressen i 1815 blev han ikke ligefrem betragtet som sejrherre. Men i det mindste havde han reddet Danmark fra en skæbne, der kunne have været værre for hertugdømmernes vedkommende.

### Efterkrigsår og stænderforsamlinger

Efterkrigsårene blev svære for riget. En pengereform i 1813 slog delvis fejl, værdien af rigsdaleren var i bund, og mange firmaer gik fallit. Samtidig blev landbruget ramt af krise. Priserne på korn faldt til et meget lavt niveau, der holdt sig igennem 1820'erne. Andre produkter faldt også i pris.

Først sidst i 1820'erne rettede markedet sig igen, og landbruget fik igen bedre forhold. Ikke mindst priserne på hvede steg, og dyrkningen af netop hvede blev derfor udbredt i hele landet. Et markant opsving kom igen i 1840'erne med stigende priser, og forbedrede redskaber og maskiner begyndte at vinde indpas. Landbrugets bygninger blev udvidet og forbedret, og grundmurede bygninger afløste bindingsværk. I samme periode blev forholdene for husmænd og lejere forbedret. Især blev pligtarbejdet afskaffet.

I Europa kom 1830 politisk til at betyde en del omvæltninger i en række lande. Demokratiet var på vej frem. Bølgerne gik dog ikke så højt i Danmark. Af større betydning var det, at Holsten var en del af det Tyske Forbund, og dermed skulle Holsten have en rådgivende stænderforsamling som de andre medlemmer. Derfor opstod i hertugdømmerne tanker om en fælles forfatningsgivende forsamling for Slesvig og Holsten med styrelsen af de to hertugdømmer flyttet til Kiel.

Så langt kom det dog ikke, men hvis man indførte en stænderforsamling i Holsten – som man var bundet til – så måtte man også indføre én i Slesvig. Og da Slesvig og kongeriget skulle fungere på lige vil-



*Slesvigs rådhus fra 1794, hvor de slesvigske stænder holdt deres møder (foto: Niels Elswing)*

kår, var konsekvensen, at en stænderforsamling også måtte indføres i kongeriget. Således affødt af forholdene i det Tyske Forbund blev stænderforsamlinger også indført i Danmark.

Den 15. maj 1834 blev der udstedt fire forordninger, der gav rammerne for fire stænderforsamlinger; en for hvert af områderne Holsten, Slesvig, Jylland og Øerne. Stænderforsamlingerne var rådgivende, men der var givet løfte om, at en række væsentlige love ville blive forelagt stænderne til udtalelse. I Slesvig-Holsten havde man en mere sikret indflydelse på kommunale og skattemæssige spørgsmål.

Medlemmerne af stænderne skulle vælges demokratisk. Valgret var dog begrænset til grundejerne i byerne, godsejerne og bønder (ikke husmænd). I Slesvig var der en tendens til at vælge embedsmænd til stænderforsamlingen, mens der i kongeriget ofte var tale om bønder. På de første møder disku-

terede man bl.a. besparelser i de offentlige finanser og de høje skatter.

Stænderne blev starten på demokratiet i Danmark. Det var klart for de fleste, at det med tiden måtte ende med en fri forfatning, omend der var stor uenighed om, hvor hurtigt den kunne og skulle indføres. Sådan var de første skridt taget i 1837, hvor Frederik den 6. døde efter reelt at have regeret siden 1784. Christian den 8. overtog tronen.

### Grundloven

Christian den 8. var veluddannet og havde mange evner. På trods af dette havde han svært ved at virke betydelig. Forventningerne til kongen var store. Nu forventede – i hvert fald dele af – befolkningen reformer og en fri forfatning, men på dette punkt skuffede kongen. Selv om mindre reformer blev gennemført, var kongen afvisende over for en fri forfatning.

Den nye liberale bevægelse i Danmark samlede sig om kravet om en forfatningsændring, og man fik for alvor vind i sejlene i 1840'erne. Samtidig samledes bevægelsen sig om det nationale; kravet om værn og respekt for danskheden. Specielt ønskede man at sikre den danske nationalitet i Sønderjylland.

På øernes stænderforsamling i 1846 blev der rejst forslag om en fri forfatning for kongeriget og Slesvig. Forslaget nåede ikke videre, men samtidig var regeringen så småt begyndt at kikke på spørgsmålet. Man erkendte, at enevælden nok ikke ville overleve endnu et tronskifte. Regeringens plan var derfor at udarbejde et udspil til stænderforsamlingernes møder i 1847. Men inden man nåede så vidt fik Christian den 8. en blodforgiftning og døde den 20. januar 1848.

Tronfølgeren, Frederik den 7., modtog få dage efter kongens død de første deputationer, der foreslog en forfatningsændring. Ved skæbnens indgriben skete der på samme tidspunkt, i februar 1848, en revolution i Frankrig, og dette styrkede bøndernes og borgernes krav om reformer. Allerede i marts samme år meddelte Frederik den 7., at kravene om en fri forfatning ville blive efterkommet, og at han fra da af betragtede sig selv som en konstitutionel konge.

Først skulle en grundlovgivende forsamling indkaldes. Da reglerne for valg til denne var fastlagt og forsamlingen valgt, kunne den træde sammen den 23. oktober 1848. Regeringen præsenterede sit forslag til en grundlov for Danmark og Slesvig. Efter forskellige forhandlinger blev det fastlagt, at Rigsdagen kom til at bestå af et Folketing og et Landsting med 100 og 51 medlemmer. Alle mænd, der var fyldt 30 og havde sin egen husstand kunne vælges til Folketinget, mens kravene til Landstinget var noget skrapere.

Den nye grundlov blev vedtaget den 25. maj med 119 stemmer for og 4 imod, og kongen underskrev loven den 5. juni 1849. Den gjaldt dog i første omgang kun for kongeriget.

## Kampen om Slesvig

Parallelt med kampen om en fri forfatning udspilledes en kulturel og konkret kamp om magten over Slesvig. Langsomt vågnede en tysk-dansk kulturkamp, ofte koncentreret om anvendelsen af sproget. Den dansksindede del ønskede retssproget ændret fra tysk til dansk, og man ønskede Slesvig knyttet nærmere til kongeriget. Man begyndte derfor også at kalde landsdelen for Sønderjylland i stedet for Slesvig.

I 1840 blev der indført dansk rets- og forvaltningssprog de steder, hvor dansk blev anvendt i kirken og skolen. På grund af modstand fra den slesvigske stænderforsamling lempedes reglerne dog i praksis. I 1842 blev dette fulgt op af et krav om at anvende Dannebrog som fane i hæren.

Efterhånden blev de to fronter trukket hårdere op: De dansksindede med ordene "Danmark til Ejderen" (altså hele Slesvig) og den slesvig-holstenske bevægelse med krav om et udelt Slesvig-Holsten under et større selvstyre. De danske anskaffede Skamlingsbanken som et nationalt mødested – den slesvig-holstenske bevægelse svarede igen med en folkefest på Mønterhøj ved Åbenrå.

De fleste dansksindede i Slesvig fandt man i den lavere middelklasse, mens de tysksindede først og fremmest var at finde i de højere samfundslag. Den store gruppe af arbejdere, tjenestefolk, fattige m.fl. deltog stort set ikke i debatten.

Fra Slesvig mødte man i 1848 op med et ultimatum til kongen. Man ønskede eget militær og et udelt Slesvig-Holsten under det Tyske Forbund. Dette kunne naturligvis ikke accepteres fra dansk side, og i Kiel proklamerede man derfor en provisorisk regering uafhængig af Danmark og besatte fæstningen i Rendsborg.

Det blev starten på flere års væbnede konflikter. Mens de tyske i Slesvig blev støttet af tyske tropper, sluttede den danske befolkning helt op om kampen for Sønderjylland. Kiel-regeringen opnåede hur-

# Dannevirke.

Udkommer hvert Uge  
paa et halvt Ar;   
Prisen er 15 S. Et.  
eller 3 Rigsbankfr.  
Estv for hvert Hjer-  
dingaar.



Bestilles paa de offent-  
lige Postkontorer, hos  
Herr Universitetsbog-  
handler Kietzel i  
Kjøbenhavn og hos  
Redaktøren.

## Et Ugeblad for Hertugdømmet Slesvig.

Nr 4.

Den 12. Juli.

1838.

*Ugebladet Dannevirke var det første blad på dansk i Slesvig.*

*Det startede i 1838.*

### Om Slesvigs Incorporation.

Enhver der i den senere Tid har læst borte Oppositions-  
blade, vil have lagt Mærke til den Sikkerhed og

Uædere i flere Aar havde det omtalte Parti albrig  
nærnet Hertugdømmene offentligen, uden som en sær-  
sigt Stat „Schleswig-Holstein“, og for ret at frem-  
føre Contrasten med Danmark, blev Kongeløden og

tigt kontrol med Slesvig. Danmark gik til modangreb, men måtte hurtigt trække sig tilbage, idet man dog holdt fast ved Als og Dybbøl. En våbenstilstand blev oprettet, og England forsøgte at mægle ved at foreslå en deling af Slesvig. Det ville Danmark dog ikke gå med til.

Danmark prøvede igen i 1849, bl.a. gennem et flådeangreb på Eckernförde. Igen blev det en fiasko, og danskerne måtte trække sig tilbage. Tyskerne fulgte efter og besatte dele af Nørrejylland. En ny våbenhvile blev etableret med svenske og norske styrker imellem de danske og tyske i Slesvig.

Så i 1850 forsøgte man for tredje gang. Det store og afgørende slag blev slået ved Isted. I starten gik det bedst for Slesvig-Holsten, men det lykkedes gennem hårdnakket kamp fra dansk side at tvinge modstanderne mod syd. Krigen endte med, at tyskerne holdt Holsten besat, mens danskerne havde besat hele Slesvig til Ejderen. Men nogen varig fred var det ikke.

I de følgende år var situationen uforandret med våbenhvile. Men konflikten lurede dog under overfladen, og på begge sider af Ejderen blev der opbygget fjendebilleder om den danske henholdsvis den tyske befolkning.

Man opgav ikke tankerne om Slesvigs indlemmelse i kongeriget (Danmark til Ejderen). Da de liberale i 1856 rykkede ind som ministre blev denne politik styrket – de liberale havde jo fra tidernes morgen sat det nationale i højsæde. Der kom signaler fra Sverige, Norge og England om en støtte til Danmark i denne politik, og i 1863 erklærede Danmark, at Slesvig ville blive endelig indlemmet i kongeriget.

Imidlertid kom den tyske kansler Bismarck i vejen for disse planer. Hverken Sverige, Norge eller England var i stand til at hjælpe Danmark, da det kom til stykket. På trods af advarsler fra stormagterne styrede Danmark lige mod en væbnet konflikt med Tyskland, der nu ønskede herredømmet over hele Slesvig-Holsten.

I 1864 rykkede Bismarck ind i Slesvig og danskerne måtte trække sig tilbage. Han rykkede videre op i Jylland og besatte det meste af landet op til Limfjorden. Danskerne holdt dog fortsat Fredericia samt Dybbøl. Men som bekendt faldt også Dybbøl, og endnu en gang måtte Danmark sidde ved forhandlingsbordet som den tabende part.

Resultatet var, at hele Slesvig måtte afstås til Tyskland. Dog blev otte sogne

syd for Kolding del i en byttehandel og indlemmet i kongeriget (Stenderup, Sønder Bjert, Vejstrup, Dalby, Hejls, Vonsild, Taps og Ødis). Først efter afstemningen i 1920 blev Sønderjylland igen en del af kongeriget Danmark.

### Slægten Hundevad

Da Marie Elisabeth Nisdatter, datter af sognefoged Nis Lauritzen i Agtrup ved Kolding, den 15. november 1782 giftede sig med gårdejer Jørgen Olufsen fra "gård nr. 10" i Binderup ved Kolding, sørgede hun dermed også for, at der blev skabt en forbindelse mellem hendes slægt (der jo havde aner i Hvideslægten) og Hundevadslægten.

Jørgen Olufsen havde ganske vist ikke "Hundevad" som slægtsnavn, men da familien valgte et fast slægtsnavn til børnene blev det "Hundevad" eller "Hundewat". Med dette navn blev alle børnene døbt.

Baggrunden for dette valg var, at Jørgens mormor, Anneken Jørgensdatter, var kommet fra Ørby i Vonsbæk sogn, hvor hun var ud af den slægt, der i mange generationer havde siddet på gården Hundevad i Vonsbæk. Denne slægt optrådte derfor med familienavnet "Hundevad". Selv om navnet var gået tabt på kvindesiden til Jørgen Olufsen, syntes han alligevel så godt om navnet, at det også for hans vedkommende blev valgt som slægtsnavn.

Vonsbæk sogn ligger nordøst for Haderslev, afgrænset af Haderslev fjord mod syd, Lillebælt mod øst og Fjelstrup og Åstrup sogne mod nordvest og vest. Mod nord findes Avnø Vig, og sognet er således et halvø-sogn med en lang kystlinie.

Vonsbæk kirke ligger noget usædvanligt ikke i Vonsbæk by, men derimod ensomt og idyllisk ved skrænten til Haderslev fjord lige som Starup kirke på fjordens sydside. Kirken, viet Skt. Andreas, består af et romansk kor og skib med tre sengotiske tilbygninger.

Gården Hundevad – eller Hundewadt, som er den tyske form af navnet – ligger

i selve Vonsbæk. Ordet "Hundevad" er afledt af navnet på selve stedet, og dette tyske stednavn er bl.a. afledt af ordet "watt", der betyder vadested.

Igennem århundreder var Hundevad en kongelig frigård. Det vil sige, at den havde opnået en kongelig gunst i form af "friheder". Selv om gårdmændene stadig skulle betale plovskat og kirketiende, så var de dog fritaget for andre skatter til kongen.

Selv om Hundevadslægten først blev indgiftet i den slægtslinie, der behandles i denne bog, i 1782, er det alligevel interessant at følge Hundevadslægten tilbage i tiden. Dette er bl.a. muligt gennem slægtsarbejde udført af Bodil Clausen og Ole Henrik Toftegaard. I det følgende skal vi derfor se på familien på gården Hundevad fra starten af 1500-tallet og frem.

### De første generationer på Hundevad

Den første kendte ejer af gården Hundevad af Hundevadslægten var Christen Termansen, der den 2. januar 1507 af Hertug Frederik til Slesvig fik benådet friheder for godset Hundevad. Samtidig fik Christen Termansen friheder til godset Gymoes, hvor Christen Termansens fader, Terman Olufsen, boede samt jorden til Kragelund, der lå imellem Vonsbæk og kirken.

Christen Termansen fik i hvert fald tre sønner: Jens Christensen, Hans Christensen og Erich Christensen. Det blev Jens Christensen Hundewad, der overtog gården Hundevad. Det skete omkring år 1540, hvor faderen døde. I et tingsvidne fra 1540 afgav Jens' to brødre, Hans og Erich, til Jens og hans arvinger deres arvemæssige rettigheder i gården Hundevad "*med to otting jord, skov, marker, vådt og tørt og alt sit tilbehør, undtagen Hans Turups mark, som 12 dannemænd har vedtaget og udlagt til gården "Kragelund", som så til gengæld afgiver det landbol i Bæk, med Kragelunds otting, som det nu er og står på grunden, til Hundevad*".

Af samme tingsvidne fremgik det, at de tre brødre fremover ville stå last og brast,



*Gården Hundevad i Vonsbæk anno 1993 – herfra stammer Hundevadslægten  
(foto: Per Andersen)*

hvis en af dem skulle komme ud for en ufor- skyldt ulykke eller skade. De aftalte, at ingen af dem måtte sælge, pantsætte eller sælge noget af jorden uden, at han først tilbød det til sine brødre.

Mens Jens Christensen fik Hundevad, ses det, at Hans Christensen fik frigården Kragelund og Erich Christensen fik frigården Gymoes.

Hvem Jens Christensen var gift med vi- des ikke, lige som vi heller ikke ved præcis, hvor mange børn han fik. Han fik mindst sønnen Erich Jensen Hundewad, der over- tog gården Hundevad efter faderen. Denne overtagelse må være sket inden 1564, hvor Erich Jensen stod opført i kirkeregnskabet for Vonsbæk med en gæld på 1 daler for no- get tømmer og med en rente på 2 sk. Desu- den havde Vonsbæk kirke en ko gående hos Erich Jensen, og det samme havde Åstrup kirke. Faderen Jens Christensen levede dog endnu på dette tidspunkt, men var sand- synligvis gået på aftægt.

Fra 1570 og fremover skyldte Erich Jen- sen en del penge til Vonsbæk kirke. I 1585 var gælden på 65 mark, 8 skilling og 11 da- ler, og på dette niveau forblev den indtil den endelig blev betalt i 1646-47 af hans søn, Nis Erichsen.

Erich Jensen Hundewad havde tilsyne- ladende temperament og var noget af en slagsbroder. Af registret over sager for 1602/03 fremgik det, at han slog Matz An- dersen fra Bæk med et spyd i hovedet, da de sammen var på vej hjem fra Haderslev. Bøden for dette blev fastsat til 3 daler.

I 1603 var det galt igen, men denne gang gik det ud over Erich Jensen selv. Morten Dinsen fra Vonsbæk skubbede Erich ned af hans vogn og slog ham under øret. Året ef- ter døde Erich Jensen, og familien mente, at årsagen måtte være de kvæstelser, som han havde pådraget sig af Morten Dinsen. Erich Jensen blev ifølge kirkebogen begra- vet den 3. oktober 1604. Bortset fra denne oplysning er der desværre ikke yderligere

			(45440) <b>Terman Olufsen</b> Ejer af Gymoes	
			(22720) <b>Christen Termansen</b> Ca. ?-1542 Frimand på Hundevad, Vonsbæk	
			(11360) <b>Jens Christensen Hundewad</b> Ca. 1500-1564 Frimand på Hundevad, Vonsbæk	
			(5680) <b>Erich Jensen Hundewad</b> ?-1604 Gårdmand i Bæk, Vonsbæk	<i>Udlem Sten H f. 1604</i>
			(2840) <b>Nis Erichsen Hundewad</b> ?-1648 Frimand på Hundevad, Vonsbæk	)
			(1420) <b>Erich Nissen Hundewad</b> Ca. -1685 Gårdmand, Annexgården Ørby, Vonsbæk	
			(710) <b>Jørgen Erichsen Hundewad</b> 1644-1732 Gårdfæster, Ørby, Vonsbæk	(711) <b>Kiersten Erichs- datter</b>
(352) <b>Per Andersen</b> 1684-1761 Gårdejer i Binderup	(353) <b>Karen Wolles- datter</b> Ca. 1680- 1759	(354) <b>Hans Nissen</b> Gårdmand i Kelstrup, Sdr. Vilstrup	(355) <b>Anneken Jørgensdatter</b>	
(176) <b>Wolle (Oluf) Persen (Pedersen)</b> 1719-1781 Gårdejer i Binderup	(177) <b>Anne Kirstine Hansdatter</b> 1727-1811			
(88) <b>Jørgen Olufsen</b> 1763-1805 Gårdejer i Binderup				(89) <b>Marie Elisabeth Nisdatter</b> 1759-1811
(44)	<b>Hans Jørgensen Hundevad, 1790-1880, Gårdejer i Dalby</b>			

*Anetavle for Hans Jørgensen Hundevad (Hundevadslægten)*



oplysninger om Erich Jensen og hans familie at finde i kirkebogen.

Erichs søn, Nis Erichsen Hundewad, stævnede i 1604/05 Jep Jørgensen Sparlund i Stenderup, Matz Iffuersen i "Solnier", Matz Gerdtzen i Bæk og Nis Michelsen i Vonsbæk for ikke at have mødt på tinget og vidnet om, hvad de vidste om Erichs død året før. For denne udeblivelse måtte de hver betale en bøde på 12 sk., som de endte med at betale. Tilsyneladende ville disse bønder, der alle hørte til blandt de store gårdmænd, hellere betale en bøde end at vidne mod Morten Dinsen.

Sagen om Morten Dinsens skyld i Erich Jensens død blev dog endelig bragt for tinget i 1605/06, hvor Morten Dinsen blev frikendt for at have forårsaget Erichs død. Morten Dinsen skulle dog betale en sum penge til slægt og venner efter lov og skik, samt 6 daler til kongens kasse. Sagen blev i øvrigt ikke særlig belastende for Morten Dinsen, idet han blev valgt til sandemand.

Ejerforholdene for gården Hundevad er lidt uklare i denne periode. Af flere kilder fremgår det, at Erich Jensen boede i Bæk og ikke i Vonsbæk. Øjensynligt boede han på det landbol, der i 1540 som beskrevet ovenfor blev skilt fra Kragelund og lagt til Hundevad-gården. Hvorvidt hans fader, Jens Christensen, fortsat boede på Hundevad er ikke klart. Det er derimod sikkert, at Erich Jensens søn, Nis Erichsen Hundewad, overtog gården, formodentlig ved hans faders død i 1604.

### Fra Vonsbæk til Ørby

Som nævnt ovenfor overtog Nis Erichsen Hundewad formodentlig gården Hundevad omkring sin faders død i 1604. Nis havde øjensynligt brug for en del kapital, for han lånte en del beløb af forskellige parter. Allerede i 1604 lånte han 40 mark af Åstrup kirke, men beløbet dog blev betalt tilbage i 1636.

Også i Fjelstrup lånte Nis penge. I 1610 lånte han 20 mark af Fjelstrup kirke, og i 1620 lånte han 24 mark af Vonsbæk kirke.

Dermed havde Nis Erichsen lånt af stort set alle kirker i området! Sidstnævnte lån blev tilbagebetalt i 1646-47 sammen med fadrens gæld til Vonsbæk kirke.

Der er noget, der tyder på, at Nis Erichsen lige som sin fader havde temperament. Han var adskillige gange involveret i episoder, som det fremgår af følgende:

1605: Nis Erichsen Hundewad blev af 8 nævninge fundet skyldig i at have pløjet og indlemmet en andens jord.

1606: Nis Hundewad slog Jørgen Andersen til jorden og fik en bøde på 10 sk.

1607/08: Nis Hundewad havde igen godt øje til sin nabos jord.

1608/09: Nis Hundewad slog sin nabo og fik 5 daler i bøde.

1609/10: En bøde på 1 daler for skovhugst.

Vi kender ikke Nis Erichsen Hundevads hustru, men flere af børnene fremgår af dokumenterne: Sønnen Erich Nissen Hundewad flyttede til Ørby, stadig i Vonsbæk sogn, hvor han fæstede en gård. Denne søn skal vi følge nærmere nedenfor.

En anden søn, Jens Nissen Hundewad, overtog sammen med sin hustru Anne gården Hundevad efter sin fader. Af deres børn kendes to døtre, Sidsel, der sikkert var den ældste, da hendes mand Claus Nissen førte gården videre, og Dorthe, der blev gift med Lauritz Knudsen i Vonsbæk.

Foruden de to sønner havde Nis Erichsen i hvert fald tre døtre: Ellen, Zitzel og Maren. Sidstnævnte blev gift med Iffuer Lauritzen i Hajstrup, Øsby sogn.

Nis Erichsen døde givetvis i 1648, hvor sønnen Jens betalte 12 mark til Åstrup kirke til hans begravelse. Da den almindelige takst var 6 mark, var der sikkert tale om to begravelser. Men den anden persons identitet er ukendt.

Mens Jens Nissen overtog gården Hundevad efter faderen, blev den anden søn, Erich

Nissens, tilværelse noget mere omskiftelig, i hvert fald inden han faldt til ro på Annexgården i Ørby. Den 2. marts fik Erich borgerbrev i Haderslev, dvs. ret til at drive forretning her, og vi må antage, at han på dette tidspunkt boede i Haderslev.

Senere, i 1646, var han tilbage i Vonsbæk, hvor han lånte 60 mark af kirken. I 1651 var han så i Vilstrup, og i 1655 dukkede han så igen op i Haderslev. Omkring 1660 flyttede han endelig til Ørby, hvor han fæstede gård nr. 1, den såkaldte Annexgård, for 2 rigsdaler.

Erich Nissen Hundewad var registreret i Ørby frem til 1685, hvor han øjensynlig døde. På dette tidspunkt betalte sønnen Jørgen Erichsen Hundewad 15 mark på faderes gæld.

Erich Nissen fik sønnen Jørgen Erichsen Hundewad i ca. 1644. I 1673 optrådte sønnen første gang i amtsregnskaberne, og Jørgen passede vel på dette tidspunkt gården på sin ældre faders vegne. Jørgen tog Annexgården i Ørby i fæste i 1687, altså 2 år efter sin faders død.

I 1684 blev gårdene i Ørby vurderet og beskrevet i "Indberetning om Bøndernes Tilstand i Haderslev Herred". Annexgården i Ørby fik da betegnelsen "Schlect" – altså dårlig – men denne vurdering tilfaldt de fleste af gårdene i Ørby, idet der kort forinden havde været store oversvømmelser fra Lillebælt.

Jørgen Erichsen Hundewad var i en år-række sognefoged i Ørby. Han var gift med Kiersten Erichsdatter, og sammen fik de datteren Anneken Jørgensdatter. Jørgen Erichsen Hundewad døde i 1732 på Annexgården i Ørby.

Vi kender ikke den helt præcise fødselsdag for datteren, Anneken Jørgensdatter. Derimod så ved vi, at hun blev gift med Hans Nissen, der var gårdmand i Kelstrup i Sønder Vilstrup sogn, der ligger syd for Haderslev.

Ægteparret Hans Nissen og Anneken Jørgensdatter fik i 1727 datteren Anne Kirstine Hansdatter.

## Hundevadslægten på Gård nr. 10 i Binderup

Ovennævnte Anne Kirstine Hansdatter blev født den 28. november 1727 i Kelstrup, Sønder Vilstrup. Som 26-årig giftede hun sig første gang med Jørgen Pedersen. Dette ægteskab varede dog kun 4 år, og det blev uden børn. Derefter blev Anne Kirstine enke.

Den 26. oktober 1758 blev Anne Kirstine så viet anden gang, denne gang til Oluf Pedersen, der var gårdmand i Binderup ved Kolding. Han havde "gård nr. 10", en gård der ikke længere eksisterer. Gården blev nedlagt i midten af 1800-tallet, men har muligvis ligget dér, hvor det nuværende Juhlsminde ligger.

Oluf Pedersen var søn af ægteparret Per Andersen og Karen Wollesdatter på gård nr. 10 i Binderup, hvor han blev født den 3. april 1719. Han havde to ældre søskende, Ane Pedersdatter (født 1714) og Anders Pedersen (født 1716) samt lillebroderen Per Pedersen (født 1722).

På det tidspunkt, hvor Oluf Pedersen giftede sig med Anne Kristine Hansdatter, overtog han fæstet på faderens gård i Binderup, hvilket fremgår af fæsteregistret for 1758: "*Olluf Pedersen at fæste sin Faders Peder Andersens halve Gaard efter overladesels Contract de Dato 3. Apr. 1758 ... 3 rdl. givet forhen udi Fæste pro 1715 2 rdl*". Det ses, at faderen altså havde fæstet gården i 1715, kort tid efter, at han og Karen Wollesdatter var blevet gift omkring 1713.

I 1758, hvor Oluf Pedersen overtog fæstet, var faderen Per Andersen dog ikke død. Han døde først i maj 1761, 77 år gammel.

Det var tilsyneladende dyrt at stifte hjem, for Oluf Pedersen måtte en måned efter vielsen låne 80 rigsdaler af Nis Pedersen i Bjert. Flere gange senere måtte Oluf optage lån. Således i 1763, hvor han lånte 100 rd. af Erich Michelsen i Sjøllund, Vejstrup sogn, og i 1772, hvor han lånte et beløb af Anders Pedersens søn Hans i Binderup.

Også på anden vis efterlod Oluf Pedersen sig spor. 42 år gammel fik han i 1761 en bøde på 1 rdl. for sammen med Daniel Pedersen og Hans Jensen at have affyret skud i byen efter, at de kom fra mønstring.

Gård nr. 10 blev i 1773 opmålt til en bonitet på 5 tønder, 6 skip og 1293 alen, idet der dog var yderligere 3181 alen veje og 266 alen have.

Oluf Pedersen og Anne Kirstine Hansdatter fik fire børn. En datter, Anne Cathrine Olufsdatter, blev født i juni 1759, mens Jørgen Olufsen blev født i januar 1763 og dermed var den ældste søn. Derefter fulgte Peder Olufsen, født i 1764, og Anneken Olufsdatter født i 1768. Alle børnene blev født på gården i Binderup.

### Jørgen Olufsen

Da Oluf Pedersen døde i maj 1781, 62 år gammel, var den ældste søn Jørgen Olufsen kun 18 år gammel. På trods af sin unge alder overtog han faderens gård i Binderup. Som tidligere nævnt giftede Jørgen Olufsen sig allerede året efter med den fire år ældre Marie Elisabeth Nisdatter i Sdr. Bjert kirke den 15.11.1782.

Marie Elisabeth var datter af sognefoged i Agrup, Nis Lauritzen, der var en af efterkommerne af Hvideslægten i den slægtslinie, som vi har fulgt i denne bog. Dermed er vi igen fremme ved det ægtepar, der knyttede Hvideslægten sammen med Hundevadslægten.

Den 24. marts 1783 skiftede Oluf Pedersen sin arv med sine to søstre, idet Anna Christina modtog 50 rigsdaler, mens Anneken, der var blevet gift med skomagermester Henning Lassen i Haderslev, modtog 250 rigsdaler. Broderen Peder var tilsyneladende død på dette tidspunkt.

Fra 1794 kender vi en beskrivelse af gården ifølge Zetzungsregistret. Den bestod på dette tidspunkt af 81 tdr. land, fordelt på følgende:

- Strandskauhaue Skov
- Lyckbierre

- Sønderhaue Skov
- Haumoos Eng
- Sønder Coruphaue
- Nordre Coruphaue
- Fælleshaue
- Røermay
- Hustoft
- Lyckhaue
- Huusmay Eng
- Vesterskauhaue Skov
- Byggeplads og kaalgaard (have)

Oluf Pedersen og Marie Elisabeth Nisdatter fik en hel stribe børn i perioden fra 1783 til 1799. Alle børnene fik det faste slægtsnavn "Hundewat" eller "Hundevad", der jo refererede til den slægt, som Jørgen Olufsens mormor kom fra. Børnene var i hastig rækkefølge Wolle (født 1783), Nis (1784), Else (1786), Anne Kirstine (1788), Hans (1790), Peder (1792), Lars (1796), Else (1797) og Lars (1799). Som vi kan se ud af navnesammenfaldene, må den førstnævnte Else være død inden 1797 og den førstnævnte Lars inden 1799.

Da befolkningen blev optalt i februar 1803, fremgik det, at den ældste søn Wolle allerede var flyttet hjemmefra, mens resten af de endnu levende børn øjensynligt boede hjemme. Eftersom Else nummer to født i 1797 ikke fremgår af folketællingen, er det sandsynligt, at også hun er død som lille. Der var ikke registreret nogen tjenestefolk på gården, men til gengæld havde de en "national soldat" ved navn Dines Christensen på 25 år indlogeret. Endelig boede Jørgen Olufsens moder, Anne Christina Hansdatter på gården på aftægt. Hun døde først i 1811.

Jørgen Olufsen døde meget ung på gården i Binderup i 1805, kun 42 år gammel, og hans hustru, Marie Elisabeth, døde i marts



*Gravsten for Karen Hundevad og Søren Hundevad på Vonsbæk kirkegård (foto: Per Andersen)*

1811 kun en måned efter svigermoderen. Gården i Binderup blev overtaget af den ældste søn, Wolle Jørgensen Hundewat.

Af de øvrige børn er speciel Hans Jørgensen Hundevad interessant, idet han jo er blandt vores aner. I 1812 blev Hans som 22-årig gift med den 20-årige Karen Hansdatter Lind fra Lindgård i Dalby. Lindslægten er beskrevet nærmere i Forstudium 1, og oplysningerne om denne slægt vil blive uddybet i et senere arbejde.

Hans Jørgensen Hundevad købte den gård i Dalby, der gik under navnet "Gammelgård". Den var en af de mindre gårde i Dalby og er nu nedlagt.

Blandt de mange børn i dette ægteskab (der var 9 ialt) var også Hans Hansen Hundevad, der overtog gården i Dalby efter sin fader. Han blev gift med Margrethe Green, og han blev fader til Jacobine Hansen Hundevadt – min oldemor på min faders side.

Hermed er slægtslinien komplet – fra Hvideslægten i 1100-tallet og til vore dage.

### Gården Hundevads skæbne

Tidligere i kapitlet har jeg beskrevet Hundevadslægten på gården Hundevad i Vonsbæk frem til år 1635, hvor Jens Nissen Hundevad overtog gården efter sin fader, Nis Erichsen Hundewad. Gården fortsatte faktisk i familiens eje helt frem til 1909, hvilket kort skal beskrives her.

Jens Nissen kan følges i kirkeregnskaberne for Vonsbæk helt frem til 1671, hvor han betalte 1/2 ört havre til en værdi af 1 mark og 14 skilling samt 2 skilling i rente for tømmer. Jens var også kirkeværge i sognet fra 1648 til 1671. Jens Nissen må altså først være død efter 1671.

Jens var gift med Anne, og sammen havde de i hvert fald to døtre Sidsel og Dorthe. Tilsyneladende havde de ingen drenge, der overlevede barndommen, idet det blev Sidsel, der sammen med sin mand Claus Nissen overtog gården Hundevad. Datteren Dorthe blev gift med Lauritz Knudsen i Vonsbæk.

*Jørgen Jørgensen Hundevad, død 14. oktober 1915, var den sidste Hundevad på Hundevad-gården (foto: Per Andersen)*



Claus Nissen, der også tillagde sig navnet Hundevad, var kirkevæрге i Vonsbæk fra 1672 til 1708. Sammen med Sidsel havde han seks børn. Den ældste søn, Nis Clausen, blev født i 1660, og han flyttede til Gl. Haderslev, hvor han døde i 1731, 71 år gammel. En anden søn, Jørgen Clausen, blev født i 1674, og han overtog gården Hundevad efter sin fader.

De øvrige børn var Laurids Clausen i Vonsbæk, Anna, der blev gift med Søren Sørensen i Ørby, Trine blev gift med Matz Erichsen i "Haffue" i Vonsbæk, og endelig Grethe, der blev trolovet med Jens Fallesen i Hajstrup i Øsby sogn.

Både Claus Nissen og Sidsel må være døde inden 1709, og der blev skiftet efter dem i 1712. På dette tidspunkt overtog sønnen Jørgen Clausen gården Hundevad.

Jørgen Clausen sad derefter på gården fra 1709 til sin død i 1751, 77 år gammel. Det var under hans ejerskab, at en kommission i 1710 kikkede nærmere på frigårdene i Ha-

derslev amt for mere præcist at fastlægge deres rettigheder. Også gården Hundevad var genstand for undersøgelse. I den efterfølgende betænkning fra den 24. december 1729 blev der om gårdene Hundevad, Gymos og Kragelund anført, at deres privilegier alene var personelle, og at ejerne af de to første havde bevist, at de nedstammede fra de første privilegiehavere. Besidderen af Kragelund kunne derimod ikke bevise dette, men af forskellige andre grunde anbefalede man, at privilegierne blev bibeholdt alligevel.

Herefter gik gården Hundevad i arv fra fader til søn frem til 1909, hvor Jørgen Hundevad solgte gården. Jørgen Hundevad var født i Vonsbæk den 10.05.1845, og han blev gift med den 17 år yngre Mette Christine Nielsen, der oprindeligt var husbestyrerinde på gården (født 25.06.1862 i Gesten ved Vejen). Ægteparret fik dog ingen børn.

Jørgen Hundevad havde tre søskende: Søren Hundevad (født 13.08.1846 i Vons-



*Aftægtshuset Hundevadsminde (foto: Per Andersen)*

bæk, død ugift 09.06.1921), Karen Hundevad (født 30.05.1844 i Vonsbæk, død ugift 04.11.1901) samt endnu en søster, der døde ugift. Der var altså ingen umiddelbare arvtagere til gården.

I 1909 blev Hundevadgården derfor solgt til Kresten L. Knudsen, der var en fjernere slægtning til Hundevadfamilien på gården. Hvordan dette slægtskab var, er endnu ikke afklaret. Kresten kaldte Jørgen Hundevad og Mette Christine for sin onkel og tante, men dette kan jo ikke passe. Slægtsforbindelsen må ligge længere tilbage end Jørgen Hundevad.

Efter at have solgt gården flyttede Jørgen Hundevad og Mette Christine til "Hundevadsminde". Dette var et aftægtshus, der var blevet bygget tæt ved gården. Her døde Jørgen Hundevad i 1915.

Kresten L. Knudsen døde allerede i 1924, hvorefter gården blev drevet videre af hans hustru, Kirsten Sørensen. Hun blev på skift hjulpet af sine børn med pasningen af gården. Dette fortsatte frem til 1948, hvor

sønnen Christian Knudsen købte gården til ejendom.

I 1981 blev gården så solgt til dens nuværende ejer, Peter Nørgaard, og dermed gled den helt ud af Hundevadslægten. Gården har siden 1909 haft en størrelse på ca. 46 ha., men bliver nu muligvis mindre, idet den nuværende ejer overvejer at sælge jord fra.

### **Slesvigsk Forening**

Med gården Hundevads beliggenhed i det nordlige Slesvig, midt i kampen mellem tysk og dansk, kan man spekulere på Hundevadslægtens orientering mod tysk kontra dansk. Området omkring Haderslev hørte til den del af Slesvig, hvor det danske var mest udbredt. Igennem Hundevad'ernes forhold til den Slesvigske Forening bliver det også klart, at slægten var blandt forkæmperne for den danske kultur i det gamle hertugdømme.

Slesvigsk Forening blev oprettet efter det første dansk-nationale møde på Skamlings-

banken i 1843. Det lykkedes med besvær at samle 25 bønder til den stiftende forsamling – bønderne var stadig noget tvivlende over for den nationale kamp. Men foreningen blev dannet, og gårdejer og sandemand Hans Nissen fra Hammelev blev den første formand, mens den berømte Laurids Skau blev sekretær.

I den oprindelige indbydelse til det stiftende møde hed det bl.a., at *“enhver dansk mand føler vistnok, hvor nødvendig det er, at det Sprog, som vi have arvet fra Fædrene, som er os ligesaa vigtig for Sjælen, som de enkelte Lemmer for Legemet, holdes i Agt og Ære, og nyder den Anerkjendelse, som det fortjener”*. Dette blev også kernen i foreningens vedtægter, hvor det i §1 hed, at foreningen *“har til Formaal, ved de Midler som staae til dens Raadighed, indenfor Lovens Grændser at fremme Folkets Vel, isærdeleshed at værne om dets danske Sprog og Nationalitet”*.

Allerede i 1844, året efter foreningens oprettelse, blev de første repræsentanter fra Hundevadfamilien optaget i Slesvigsk Forening. Det var Hans Jørgensen Hundevad fra “Gammelgård” i Dalby (omtalt ovenfor). Samme år blev Jørgen Hundevad, gårdmand i Vonsbæk sogn optaget i foreningen. Endelig blev gårdmand Jørgen Villadsen Hundevad fra gården “Johannover” på Vonsild Mark optaget i foreningen, ligeledes i 1844.

Således kunne man i Slesvigsk Forenings første leveår finde 3 personer fra Hundevadslægten, hvilket understreger familiens tilhørsforhold til det danske. Dermed ikke være sagt, at dette har været tilfældet for hele familien. Faktisk ses der en omtale af en tysksindet skovfoged Hundevad i Pamhule ved bunden af Haderslev Dam omkring 1848, så generaliseringer er nok farlige i denne forbindelse.

### Hundevad i København

De øvrige oplysninger, som vi i øjeblikket har om Hundevadslægten, er mere sporadiske. Fra Haderslevs kirkebog kendes der

flere grene af familien. En af disse er af speciel interesse på grund af dens efterkommere.

Det drejer sig om en Jørgen Hundewadt, der ifølge kirkebogen blev født omkring 1655 i Vonsbæk. Spørgsmålet er imidlertid, hvem han var søn af. På selve gården Hundevad sad på dette tidspunkt Jens Nissen Hundevad, men i ægteskabet med Anne kendes kun to døtre. Datteren Sidsel, der sammen med sin mand Claus Nissen førte gården videre, fik ganske vist en søn med navnet Jørgen Clausen Hundewadt, der overtog gården Hundevad efter forældrene, men han blev født i 1674. Det er derfor næppe den samme som ovennævnte Jørgen Hundewadt, der som nævnt blev født noget tidligere (hans formodentlig ældste søn blev født ca. 1683).

Til gengæld kan det bedre passe med en efterkommer fra Annexgården i Ørby, der også lå i Vonsbæk sogn. På dette tidspunkt sad Erich Nissen Hundewad som ejer af Annexgården, og han fik faktisk i 1644 en søn med navnet Jørgen Erichsen Hundewad, der overtog gården efter sin fader (ane 710). Tidsmæssigt passer det bedre, og eftersom denne Jørgen Erichsen Hundewad blev gift med en Kiersten Erichsdatter, og vi ved, at den først omtalte Jørgen Hundewadt ligeledes var gift med en “Kiesten” fra Fyn, må vi foreløbig antage, at disse to personer er identiske.

Jørgen Hundewadt fik ca. 1683 en søn, der også blev navngivet Jørgen Hundewadt. Sidstnævnte Jørgen blev gift med Catherine Matzesdatter fra Bæk i Vonsbæk og flyttede til Haderslev, hvor han blev skipper.

Jørgen og Catherine fik i hvert fald tre børn (sandsynligvis flere): Sønnen Jørgen Hundewadt blev født omkring 1708 i Haderslev, og han blev kirkeforstander samt køb- og handelsmand i Haderslev. En anden søn, Mathias Jørgensen Hundewadt, blev født ca. 1710, og han flyttede til København, hvor han blev rådmand. Mathias skal vi følge nærmere nedenfor. Endelig var

der en datter, Anna Christina Hundewadt, i ægteskabet. Hun blev gift med en "Nissen".

Som nævnt flyttede Mathias Jørgensen Hundewadt til København. Det skete sandsynligvis i 1744, hvor han den 22. januar tog borgerskab som silke- og klædekræmmer. Dengang var der ikke fri næring – det kom først med den nye næringslov i 1857. Derfor måtte man søge borgerskab hos Silke-, Ulden- og Lærredskræmmerlauget, der var blevet oprettet i 1688, og Mathias måtte samtidig indbetale et pænt beløb for at opnå disse rettigheder. Mathias Jørgensen Hundewadt fik butik på Børsen.

Samme år, i 1744, blev han den 17. juni gift med Mette Kirstine Povelstdatter, der sandsynligvis var datter af skibskaptajn Povl Jensen og Anne Sophia. I 1772, som 62-årig, blev Mathias rådmand i København.

Mathias Hundewadts hustru, Mette Kirstine, døde i 1787, mens han selv døde den 17. december 1792. Han blev begravet standsmæssigt i Vor Frelser kirke, hvor han havde købt plads nummer 4 i koret.

Ægteparret Mathias og Mette Kirstine fik syv børn. Her skal blot nævnes 3 af disse: Sønnen Jørgen Hundewadt blev født den 17. februar 1747, og han blev student og inspektør ved Helsingørs Hospital (død 5. februar 1824). En anden søn, Jens Hundewadt, blev født den 20. januar 1751. Han flyttede tilbage til Haderslev, hvor han i 1777 blev gift med Charlotte Reimer, datter af herredsfoged i Haderslev, Reinhardt Diederich Reimer. Jens Hundewadt blev købmand på slotsgrunden i Haderslev.

En tredje søn, David Hundewadt, blev født den 10. november 1753. David fulgte i sin faders fodspor, og han tog i 1782 selv borgerskab i København som silke-, ulden- og lærredskræmmer. Han fik også butik på børsen og blev anset som en meget velsitueret mand. David giftede sig i 1793 med Christiane Dorothea Sprunck.

Ved Christiansborgs Slots brand i 1794 måtte han springe ud fra en altan for at

undgå at indebrænde. Det resulterede i en brækket hofte, som han aldrig helt kom sig over. Den 10. januar 1811, kun 58 år gammel, døde han på Frederiks Hospital, angiveligt af tærende feber. Han blev begravet i familiegravstedet i Vor Frelser kirke.

Også et par af David Hundewadt og Christiane Dorothea Spruncks børn blev kendte. Sønnen Mathias Christian Hundewadt blev født i 1785 og endte sine dage som korpsslæge med kaptajns rang. Han var "*anset for en meget duelig Mand*", men døde allerede som 39-årig i Skien. Datteren Louise Augusta Hundewadt, født i 1789, blev gift med Henrik Lysholm, der endte som borgmester i Trondhjem i Norge. Hun døde i november 1873.

Der findes i dag stadig personer af slægten Hundevad i København, og det er givet, at i hvert fald nogle af disse er efterkommere efter Mathias Jørgensen Hundewadt (efter samtale med en af disse, Birthe Vinther-Knudsen). Eftersom både navneformerne Hundevad, Hundevadt og Hundewadt optræder i københavnsområdet, er det dog sandsynligt, at der er tale om flere forskellige grene af familien.

### Andre grene af Hundevadslægten

Med Haderslev som den nærmeste købstad var det ikke så mærkeligt, at denne by optog nogle af Hundevadfamiliens efterkommere fra Vonsbæk. Familiens position i byen var rimelig fremtrædende, og de hyppigst forekommende erhverv var skippere og borgere (altså handlende).

Blandt de handlende finder vi Anne Christina Hundewadt (født ca. 1719, død 1773 i Haderslev), der i sit andet ægteskab fra 1763 blev gift med Ancker Jürgensen Beck, borger på slotsgrunden i Haderslev. Anne Christinas søn fra første ægteskab med skipperen Claus Nissen, Erich Clausen Hundewadt, blev også borger på slotsgrunden i Haderslev. Erich Clausen Hundewadt var i øvrigt på skift gift med to søstre efter deputeret borger og tobaksspinder i Haderslev, Hermann Carstensen.





*Der udbrød brand i Christiansborg Slot om eftermiddagen den 26. februar 1794.  
I løbet af et døgn var hele slottet brændt ned (Tegning: C.F. Stanley)*

At fornavnene Erich og Jørgen var særdeles hyppige i slægten Hundevad ses bl.a. af, at en anden Erich Hundewadt, der må være født omkring 1720, var købmand i Haderslev (han var gift med Maria Margaretha Nissen).

Haderslev mistede noget af sin betydning som havn i løbet af 1600- og 1700-tallet. Der skete efterhånden en tilsanding af den lange og snoede fjord ved Haderslev. Skibene måtte derfor ankre op langt fra havnen, og den videre befordring skete derefter med fladbundede pramme. På trods af dette var der mindst lige så mange sømænd som købmænd i Hundevadfamilien.

Et par af sømændene i familien har allerede været nævnt i det foregående. Hertil kommer bl.a. Cecilia Hundewadt, der blev født omkring 1713 (død 1769 i Haderslev). Hun blev gift med Matz Erichsen Küling,

der var skipper i Haderslev. Hendes søn, Erich Küling, blev også skipper som sin fader. Cecilias søster, Maria Hundewadt (født ca. 1718, død 1789 i Haderslev) blev også gift med en skipper, nemlig Andreas Jacobsen i Haderslev.

Vi støder også på endnu en Erich Hundewadt, der må være født ca. 1690. Han var skipper i Haderslev og gift med Anna Christina Biørnsen.

Endelig var der en Helena Hundewadt (født ca. 1710), der blev gift med skipperen Andreas Jacobsen i Haderslev. Denne skipper Andreas Jacobsen kan udmærket være den samme som nævnt ovenfor, lige som det heller ikke er utænkeligt, at Helena var søster til Maria Hundewadt nævnt ovenfor. Det var nemlig ikke usædvanligt, at en mand på skift var gift med piger, der var søstre.

Det forhold, at der var mange sømænd i familien, har selvfølgelig været medvirkende til, at slægten blev mere spredt. Der kendes fx en gren af Hundevadslægten i Hamborg, der er efterkommere efter en eller flere af sømændene fra Haderslev.

Andre Hundevad'er fandt deres vej til andre købstæder i landet, og ikke nødvendigvis så langt væk som det tidligere omtalte København. Allerede i 1500-tallet optrådte der medlemmer af Hundevadfamilien i Kolding. Det var Christian og Severin Hundevad, der indvandrede fra Vonsbæk til Kolding. Christian og Severin var skattemestre i Kolding i henholdsvis 1576 og 1577, mens Christian desuden var kærner. Severin havde tilsyneladende fået nok af jobbet som skattemester, der var borgerligt ombud, så i 1579 købte han sig fri for yderligere ombud. Ifølge Kolding Bys Bog optrådte der i Kolding også en Offer Hundevad, der muligvis var en søn af en af de foregående.

Et halvt århundrede senere støder vi på Jens Sørensen Hundevad, der fra 1608 til 1627 var rektor for latinskolen i Kolding. At han kunne andet end det latinske fremgik af, at han også var en berømt astrolog i Kolding. Fra 1612 var Jens Sørensen Hundevad desuden kapellan ved Sct. Nicolai Kirke i Kolding, og dermed automatisk også sognepræst i Almind. Dette arbejde varetog han indtil 1659.

Jens Sørensen Hundevad blev gift med Catherine Hansen. Deres datter, Anna Jensdatter Hundevad, blev født i Kolding den 15. februar 1620, og hun blev som kun 17-årig i 1637 gift med David Lauritzen Foss. Ægteparret blev meget børnerig med i hvert fald 10 børn, hvoraf sønnen John Foss udvandrede til New Hampshire i USA.

Andre grene af Hundevadslægten fortsatte i familiens oprindelige spor, nemlig som gårdmænd. Gennem tiderne er man stødt på Hundevad'er på flere forskellige gårde i Jylland, herunder de tidligere nævnte gårde ved Kolding, Gård nr. 10 i Binderup, "Gammalgård" i Dalby og "Jo-

hannover" i Vonsild. Også en gård i Lunderskov og gården "Berntslund" i Øster Starup har været ejet af Hundevadslægten (henholdsvis Johannes Hansen Hundevad, født 1833, og Hans Olesen Hundevad, født 1878). Sidstnævnte gård blev i 1964 overtaget af Hans Olesen Hundevads sønner Knud Hundevad og Aksel Buch Hundevad.

I 1798 fik den daværende ejer af gården Højgård i Grejs ved Vejle, Hans Helmuth von Lüttichau, lov til at udstykke noget af gårdens jord, mens hovedlodet på 14 tdr. hartkorn i 1804 blev solgt til en Jens Hundevad, der kom fra Sønderskov. Jens Hundevad fik dog ikke mange år på gården, idet han døde i 1806. Derefter blev gården i 1807 solgt på auktion til Ove Chr. Colding for 10.030 rigsdaler.

Tørninggård i Hammelev sogn vest for Haderslev har også været i slægtens eje. Gården blev i 1941 købet af købmand Anton Hundevadt og i 1945 af Günther Hundevadt. Günther Hundevadt døde i 1952, hvorefter gården blev ført videre af hans enke, Rigmor Hundevadt.

### Hundevad i dag

I 1971 blev der foretaget et studie af efternavne i Danmark. På daværende tidspunkt blev der ialt optalt 140 nulevende personer, der hed Hundevad til efternavn. Af disse havde 26 personer navneformen Hundewadt, 56 havde navneformen Hundevad, mens de resterende 58 hed Hundevadt til efternavn. Det er selvfølgelig ikke hele efterslægten, idet et stort antal personer jo er ud af Hundevadslægten uden at bære efternavnet (pigebørnenes efterkommere).

Nogle af de nulevende efterkommere, der hedder Hundevad til efternavn, stammer lige som vores egen familie fra Hans Jørgensen Hundevad, der var gårdejer i Dalby. Blandt disse kan nævnes følgende (der tages forbehold for ændringer igennem de seneste par år):

- Bent Hundevad (født 1. juni 1936). Møbelfabrikant i Ulfborg. Gift med

fysioterapeut Johanne Margrethe Jørgensen. Børn: Henrik Buch Hundevad, Torben Buch Hundevad, Vibeke Buch Hundevad og Bjarne Buch Hundevad.

- Hans Buch Hundevad (født 9. juli 1942). Ingeniør i Stevnstrup ved Randers. Gift med Else Sejthen Diederichsen. Børn: Dorthe Sejthen Hundevad og Martin Sejthen Hundevad.
- Annie Buch Hundevad (født 26. august 1946). Lærer i Horsens. Datter: Bodil Buch Hundevad.
- Mogens Buch Hundevad (født 22. oktober 1950). Bosat i Odense. Gift med Erna Pedersen. Søn: Morten Buch Hundevad.
- Lene Buch Hundevad (født 7. juni 1943). Fotograf i Jelling.
- Bodil Buch Hundevad (født 21. marts 1945). Keramiker, bosat i USA.

- Peder Buch Hundevad (født 20. maj 1949). Bosat i Vejen. Gift med Annette Timmermann. Børn: Marie Hundevad og Mikkel Hundevad.

### Afslutning

Med disse nyeste slægtsled i Hundevadslægten afsluttes vores lange – men forhåbentlige spændende – slægtsvandring fra Hvide-slægten i 1000-tallet til Hundevadslægten i dag.

For Hundevads vedkommende er der stadig en del uafklarede slægtsforhold, som det kunne være spændende af afdække, ligesom en større og systematisk oversigt over slægten mangler at blive udarbejdet. Sidstnævnte er nok en stor opgave, men ikke desto mindre er det et af de projekter, der står højt på min egen liste over kommende slægtsarbejder.

## Slægtsdata

**Terman Olufsen (45440)***Ejer af Gymoes*

Børn:

**Christen Termansen (22720)**

† Ca. 1542 Vonsbæk

*Frimand på Hundewad***Christen Termansen (22720)**

† Ca. 1542 Vonsbæk

*Frimand på Hundewad*

Børn:

**Jens Christensen Hundewad (11360)**

\* Ca. 1500 Hundewad, Vonsbæk

† Ca. 1564 Hundewad, Vonsbæk

*Frimand på Hundewad, Vonsbæk***Erich Christensen [Gymoes] (22720/b)****Hans Christensen [Kragelund] (22720/c)****Jens Christensen Hundewad (11360)**

\* Ca. 1500 Hundewad, Vonsbæk

† Ca. 1564 Hundewad, Vonsbæk

*Frimand på Hundewad, Vonsbæk*

Børn:

**Erich Jensen Hundewad (5680)**

† -.09.1604 Bæk, Vonsbæk

*Gårdmand i Bæk, Vonsbæk***Erich Jensen Hundewad (5680)**

† -.09.1604 Bæk, Vonsbæk

*Gårdmand i Bæk, Vonsbæk*

Børn:

**Nis Erichsen Hundewad (2840)**

† 1648 Hundevad, Vonsbæk

*Frimand på Hundevad, Vonsbæk***Nis Erichsen Hundewad (2840)**

† 1648 Hundevad, Vonsbæk

*Frimand på Hundevad, Vonsbæk*

Børn:

**Erich Nissen Hundewad (1420)**

† Ca. 1685 Ørby, Vonsbæk

*Gårdmand, Annexgården, Ørby, Vonsbæk***Jens Nissen Hundewad (2840/b)**

† Efter 1671

*Frimand på Hundevad, Vonsbæk***Maren Nisdatter Hundewad (2840/c)****Ellen Nisdatter Hundewad (2840/d)****Zitzel Nisdatter Hundewad (2840/e)****Erich Nissen Hundewad (1420)**

† Ca. 1685 Ørby, Vonsbæk

*Gårdmand, Annexgården, Ørby, Vonsbæk*

Børn:

**Jørgen Erichsen Hundewad (710)**

\* 1644

† 1732 Annexgården, Vonsbæk

*Gårdfæster i Ørby ved Haderslev***Jørgen Erichsen Hundewad (710)**

\* 1644

† 1732 Annexgården, Vonsbæk

*Gårdfæster i Ørby ved Haderslev*

~

**Kiersten Erichsdatter (711)**

Børn:

**Anneken Jørgensdatter (355)****Per Andersen (352)**

\* 1684

† 19.08.1761 Binderup, Sdr. Bjert

*Gårdejer, Binderup (Gård nr. 10)*

~ Omkring 1713

**Karen Wollesdatter (353)**

\* Omkring 1680

† 22.04.1759 Binderup, Sdr. Bjert

Børn:

**Ane Pedersdatter (352/a)**

\* -.06.1714 Binderup, Sdr. Bjert

**Anders Pedersen (352/b)**

\* -.10.1716 Binderup, Sdr. Bjert

**Wolle (Oluf) Persen (Pedersen) (176)**

\* 03.04.1719 Binderup, Sdr. Bjert

† 14.05.1781 Binderup, Sdr. Bjert

*Gårdejer, Binderup (Gård nr. 10)*

**Per Pedersen (352/d)**

\* -.10.1722 Binderup, Sdr. Bjert

**Hans Nissen (354)**

*Gårdmand i Kelstrup, Sdr. Vilstrup*

~

**Anneken Jørgensdatter (355)**

Børn:

**Anne Kirstine Hansdatter (177)**

\* 28.11.1727 Kelstrup, Vilstrup

† 05.02.1811 Binderup, Sdr. Bjert

**Wolle (Oluf) Persen (Pedersen) (176)**

\* 03.04.1719 Binderup, Sdr. Bjert

† 14.05.1781 Binderup, Sdr. Bjert

*Gårdejer, Binderup (Gård nr. 10)*

~ 26.10.1758 Sdr. Bjert

**Anne Kirstine Hansdatter (177)**

\* 28.11.1727 Kelstrup, Vilstrup

† 05.02.1811 Binderup, Sdr. Bjert

Børn:

**Anne Cathrine Olufsdatter (176/a)**

\* 25.06.1759 Binderup, Sdr. Bjert

**Jørgen Olufsen (88)**

\* 23.01.1763 Binderup, Sdr. Bjert

† 16.08.1805 Binderup, Sdr. Bjert

*Gårdejer, Binderup (Gård nr. 10)*

**Peder Olufsen (176/c)**

\* 30.11.1764 Binderup, Sdr. Bjert

**Anneken Olufsdatter (176/d)**

\* 29.10.1768 Binderup, Sdr. Bjert

**Jørgen Olufsen (88)**

\* 23.01.1763 Binderup, Sdr. Bjert

† 16.08.1805 Binderup, Sdr. Bjert

*Gårdejer, Binderup (Gård nr. 10)*

~ 15.11.1782 Sdr. Bjert

**Marie Elisabeth Nisdatter (89)**

\* 06.05.1759 Agtrup, Sdr. Bjert

† 30.03.1811 Binderup, Sdr. Bjert

Børn:

**Wolle Jørgensen Hundewat (88/a)**

\* 07.05.1783 Binderup, Sdr. Bjert

**Nis Jørgensen Hundewat (88/b)**

\* 24.09.1784 Binderup, Sdr. Bjert

**Else Jørgensdatter Hundevad (88/c)**

\* 29.06.1786 Binderup, Sdr. Bjert

**Anne Kirstine Hundevad (88/d)**

\* 31.05.1788 Binderup, Sdr. Bjert

**Hans Jørgensen Hundevad (44)**

\* 27.11.1790 Binderup, Sdr. Bjert

† 05.06.1880 Dalby

*Gårdejer, Dalby*

**Peder Jørgensen Hundevad (88/f)**

\* 11.12.1792 Binderup, Sdr. Bjert

**Lars Jørgensen Hundevad (88/g)**

\* 10.10.1796 Binderup, Sdr. Bjert

† Før 1800

**Else Jørgensdatter Hundevad (88/h)**

\* 21.11.1797 Binderup, Sdr. Bjert

**Lars Jørgensen Hundevad (88/i)**

\* 01.10.1799 Binderup, Sdr. Bjert

**Hans Jørgensen Hundevad (44)**

\* 27.11.1790 Binderup, Sdr. Bjert

† 05.06.1880 Dalby

*Gårdejer, Dalby*

~ 31.10.1812 Dalby

**Karen Hansdatter Lind (45)**

\* 10.01.1792 Lindgård, Dalby

† 07.02.1882 Dalby

Børn:

**Hans Hansen Hundevad (22)**

\* 12.02.1813 Dalby

† 03.06.1870 Dalby

*Gårdejer, Dalby***Inger Elisabeth Hansdatter Hundevad (44/b)**

\* 02.12.1814

† 05.01.1887

**Jørgen Hansen Hundevad (44/c)**

\* 22.04.1817

† 19.11.1821

**Karoline Hansdatter Hundevad (44/d)**

\* 25.07.1819

† 10.04.1890

**Else Hansdatter Hundevad (44/e)**

\* 24.10.1822

† 11.04.1896

**Jørgen Olufsen Hansen Hundevad (44/f)**

\* 10.08.1824

*Møller***Ole Hansen Hundevad (44/g)**

\* 30.02.1827

† 10.04.1912 Skanderup

*Boelsmand, Bramdrup***Helene Hansdatter Hundevad (44/h)**

\* 07.02.1830

† 26.02.1884 Haderslev

**Johannes Hansen Hundevad (44/i)**

\* 26.04.1833

*Gårdejer, Lunderskov***Hans Hansen Hundevad (22)**

\* 12.02.1813 Dalby

† 03.06.1870 Dalby

*Gårdejer, Dalby*

~ 07.07.1854 Dalby

**Margaretha Green (23)**

\* 07.11.1820 Agtrup, Sdr. Bjert

† 03.06.1909 Dalby

Børn:

**Cathrine Hansdatter Hundevadt (22/a)**

\* 20.04.1855 Dalby

**Anne Christine Hansen Hundevad (22/b)**

\* 22.09.1857 Dalby

**Jacobine Hansen Hundevadt (11)**

\* 11.11.1860 Dalby

† 09.05.1950 Kolding

**Helene Hansen Hundevadt (22/d)**

\* 23.06.1864 Dalby

† 06.03.1865 Dalby

**Jacobine Hansen Hundevadt (11)**

★ 11.11.1860 Dalby  
† 09.05.1950 Kolding  
~ Ca. 1880-82

**Andreas Andreasen Roos (10)**

★ 15.05.1861 Tislund  
† 24.10.1898 Kolding  
*Slagter*

Børn:

**Margrethe Andreasen Roos (10/a)**

★ 23.11.1882 Kolding

**Hans Kristian Nissen Roos (10/b)**

★ 17.07.1884 Kolding  
† Ca. 1945  
*Arbejdsmand*

**Andrea Helene Roos (10/c)**

★ 07.05.1886 Kolding  
† 21.05.1886 Kolding

**Inger Elisabeth Roos (5)**

★ 06.01.1888 Kolding  
† 22.11.1966 Kolding

**Albert Marius Roos (10/e)**

★ 11.02.1890 Kolding  
*Tekstilarbejder*

**Ane Kjestine Roos (10/f)**

★ 14.08.1892 Kolding

**Birgitte Helene Roos (10/g)**

★ 24.10.1894 Kolding

**Helene Juliane Roos (10/h)**

★ 13.10.1896 Kolding  
† 16.10.1897 Kolding

**Karen Marie Roos (10/i)**

★ 18.08.1898 Kolding  
† Ca. 1990 [Middelfart]

---

# APPENDIKS A

## SLÆGTSLINIEN FRA GORM DEN GAMLE TIL INGER ELISABETH ROOS GENNEM 33 GENERATIONER

**Gorm den Gamle**

Til ca. 940

*Dansk Konge*

**Harald den 1. Blåtand**

Til ca. 985

*Dansk Konge*

**Sven den 1. Tveskæg**

Ca. 960–1014

*Dansk Konge 985–1014*

**Estrid Svendsdatter ~ Ulf Thorgilsen**

*Han: Engelsk Jarl*

**Sven den 2. Estridsen ~ Gunhild**

Ca. 1019–1076

*Dansk Konge 1047–1076*

**Knud den 2. Hellige ~ Edel af Flandern**

Ca. 1043–1086

*Dansk Konge 1080–1086*

**Cæcilia ~ Erik Jarl af Falster**

**Inge Eriksdatter ~ Asser Skjalmsøn Rig**

Ca. 1100–1157

*Han: Godsejer på Sjælland*

**Esbern Assersøn Snare Hvide**

Ca. 1127–1204

*Stormand på Sjælland*

**Cæcilia Esbernsdatter Hvide ~ Anders**

Grosen Ulfelt

Ca. 1170–?

*Han: Ridder*

**Ingeborg Andersdatter Ulfeldt ~ Lage**

Gudmundsen Litle

Ca. 1200–?

*Han: Ridder*

**Cæcilia Lagesdatter ~ Iver Tagesen Saltensee**

Ca. 1230–?

*Han: Kong Abels Marsk*

**?? Iversdatter Saltensee ~ Niels Vognsen**

Ca. 1260–?

**Iver Nielsen ~ ?? Thomasdatter Juel**

Ca. 1300–?

*Ejer af Hjerndrup*

**Peder Iversen Juel ~ Mette Krummedige**

Ca. 1330–1380

*Borgmester i Flensborg*



**Thomas Pedersen Juel** ~ Bodil Nielsdatter  
Ca. 1370–1444  
*Godsejer på Fyn*

?? **Thomasdatter** ~ Boye Jensen  
Ca. 1400–?

**Jens Boysen**  
Ca. 1420–?

**Boye Jensen**  
Ca. 1445–?  
*Gårdmand i Kollund*

**Lorentz Boye**  
Ca. 1484–1547  
*Sognepræst i Sdr. Vilstrup*

**Jørgen Lorentzen Boye** ~ Sara Meiger  
Ca. 1515–1569  
*Provst i Haderslev*

?? **Jørgensdatter Boysen** ~ Christen  
Ca. 1555–?  
*Han: Gårdmand i Øsby*

**Sara Christensdatter** ~ Troels Nissen  
Ca. 1575–1659  
*Han: Frimand på Hjerndrupgård*

**Woldborg Troelsdatter** ~ Jørgen Christof-  
fersen Arnkiel  
Ca. 1600–1674  
*Han: Tolder i Toldsted*

**Rasmus Jørgensen Arnkiel** ~ Anne Ivers-  
datter  
1636–1712  
*Frimand på Stubbumgård, Aller*

**Bodel Rasmusdatter Arenkiel** ~ Nis Lau-  
ertzen  
1673–1735  
*Han: Sognefoged og gårdmand i Agtrup*

**Lauritz Nissen** ~ Maren Nisdatter  
1692–1747  
*Sognefoged og gårdmand i Agtrup*

**Nis Lauritzen** ~ Elsa Hansdatter  
1722–1768  
*Sognefoged og gårdmand i Agtrup*

**Marie Elisabeth Nisdatter** ~ Jørgen Oluf-  
sen  
1759–1811  
*Gårdejer i Binderup*

**Hans Jørgensen Hundevad** ~ Karen Hans-  
datter Lind  
1790–1880  
*Gårdejer i Dalby*

**Hans Hansen Hundevad** ~ Margrethe Green  
1813–1870  
*Gårdejer i Dalby*

**Jacobine Hansen Hundevadt** ~ Andreas  
Andreasen Roos  
1860–1950  
*Han: Slagter*

**Inger Elisabeth Roos** ~ Jørgen Andersen Sø-  
rensen  
1888–1966  
*Han: Savskærer*

# APPENDIKS B

## KILDEGENNEMGANG

I det følgende gennemgås de kilder, der danner basis for dette hefte. Kilderne er ordnet i afsnit startende med de generelle kilder, der går på tværs af slægterne. Derefter følger de kilder, der specielt knytter sig til enkelte slægter, ordnet alfabetisk efter slægten.

### Anetavler

- [1] Christensen, Erik: Aneoversigt for Niels Rasmussen
- [2] Toftegaard, Ole Henrik: Aneoversigt for Hans Jørgensen Hundevad
- [3] Toftegaard, Ole Henrik: Efterslægtsoversigt for Hans Jørgensen Hundevad
- [4] Toftegaard, Ole Henrik: Aneoversigt for Margaretha Green

Hovedkilden til hele dette arbejde er en udskrift af Ole Henrik Toftegaards slægtsdatabase [2]. Udskriften fra september 1992 er en komplet aneoversigt med noter for min ane nr. 44, Hans Jørgensen Hundevad.

Ole Henrik Toftegaards database indeholder en stor del primær forskning. Derudover er den baseret på arbejde udført af Bodil Clausen (Hundevad), Carl Langholz (den ældre tid), H.V. Gregersen (Arnkiel) m.fl.

Når der i det følgende gennemgås kilder for de enkelte slægter, skal man huske, at aneoversigten [2] er den overordnede kilde for samtlige slægter, der er behandlet her.

Hertil kommer en efterslægtstavle for samme Hans Jørgensen Hundevad [3], der udgør et væsentligt kildegrundlag for beskrivelsen af den nyere Hundevadslægt i kapitel 7.

Under arbejdet med Arnkielslægten kom jeg i forbindelse med Erik Christensen, der selv har udført en stor del primær forskning omkring denne slægt. Han var derfor i stand til at give en række væsentligt oplysninger om Arnkiel, der ikke optrådte i andre kilder [1].

Mere periferisk er anetavlen for Margaretha Green [4], der ligeledes er leveret af Ole Henrik Toftegård. Hun blev gift med Hans Hansen Hundevad (min ane 22), og hun er kun kort nævnt i dette hefte.

### Bibliografier, registre mv.

- [1] Andersen/Borglykke: Bibliografi over danske stater 1913-81
- [2] Barløse, Børge L.: Register til Sønderjyske Årbøger, 1889-1988. Historisk Samfund for Sønderjylland, 1989

- [3] Christensen, Olav: Bibliografi over Sønderjysk slægtstavlelitteratur
- [4] Dansk biografisk leksikon. Bd. 1-16. 1979-1984
- [5] Havn, Bente Vibeke et al: Register til Vejle Amts Årbøger, 1961-1975. Danmarks Biblioteksskole, 1978
- [6] Johansen, Axel: Realregister over Vejle Amts Aarbøger, 1905-1960. Kolding
- [7] Maigaard, Jes: Register til Danmarks Historie 1-14. Politiken, 1984
- [8] Nielsen, Niels H. Kragh: Indholdsfortegnelse til Sønderjysk Månedsskrift, 1945-1974. Historisk Samfund for Sønderjylland, 1977
- [9] Personalhistorisk Tidsskrift, Navneregistrene 1880-1965
- [10] Richter, Vilh.: Dødsfald i Danmark 1760-1890. Dansk Historisk Håndbogsforlag, 1976
- [11] Steen, Poul: Indholdsfortegnelse. Personalhistorisk Tidsskrift 1880 - 1990. Samfundet for dansk genealogi og Personalhistorie, 1992
- [12] Søndergaard, Georg: Danske Efternavne. Lademann, 1991
- [13] Søndergaard, Georg: Danske Fornavne. Lademann, 1991
- [14] Worsøe, Hans H.: Fortegnelse over slægtslitteratur 1948-1972. Personalhistorisk Tidsskrift, 1974, s. 1-74
- [15] Øskov, Birgit & Blaabjerg, Anton: Slægtsforskere, Lad os hige og søge i bøgerne! Tillæg til Slægten, 1992

Denne række biografier og opslagsværker har været en uundværlig hjælp for arbejdet med slægterne i dette hefte. Foruden de her nævnte referencer, har kartoteket til den genealogiske samling ved Frederiksberg Bibliotek været meget værdifuldt.

## Danmarks historie

- [1] Bjørn, Claus: Fra reaktion til grundlov. Gyldendal og Politikens Danmarkshistorie, bd. 10. Gyldendal, 1990
- [2] Dahlerup, Troels: De fire Stænder. Gyldendal og Politikens Danmarkshistorie, bd. 6. Gyldendal, 1989
- [3] Feldbæk, Ole: Den lange fred. Gyldendal og Politikens Danmarkshistorie, bd. 9. Gyldendal, 1990
- [4] Fenger, Ole: Kirker rejses alle vegne. Gyldendal og Politikens Danmarkshistorie, bd. 4. Gyldendal, 1989
- [5] Gamrath, Helge & Petersen, E. Ladevig: Danmarks Historie, Bind 2.2. Tiden 1559-1648. Gyldendal, 1980
- [6] Hvidt, Kristian: Det folkelige gennembrud og dets mænd. Gyldendal og Politikens Danmarkshistorie, bind 11. Gyldendal, 1993
- [7] Hørby, Kai & Venge, Mikael: Danmarks Historie, bind 2.1. Tiden 1340-1559. Gyldendal, 1980
- [8] Hørby, Kai: Velstands Krise og Tusind Baghold. Gyldendal og Politikens Danmarkshistorie, bind 5. Gyldendal, 1989
- [9] Jespersen, Knud J.V.: Danmarks Historie, bind 3. Tiden 1648-1730. Gyldendal, 1989
- [10] Kjersgaard, Erik: Borgerkrig og kalmarunion. Politikens Danmarkshistorie, bd. 4. Politiken, 1977
- [11] Kjersgaard, Erik: Jæger, Bonde, Ridder. Kjersgaards Danmarkshistorie 1. Forlaget Danmark, 1983
- [12] Kjersgaard, Erik: Magten og militæret. Erik Kjersgaards nye store Danmarkshistorie, bd. 7. Asschenfeldt, 1989

- [13] Kjersgaard, Erik: Gud og kongen. Erik Kjersgaards nye store Danmarks-historie, bd. 8. Asschenfeldt, 1989
- [14] Kjersgaard, Erik & Hvidtfeldt, Johan: De første Oldenborgere. Politikens Danmarkshistorie, bd. 5. Politiken, 1985
- [15] Koch, Hal: Kongemagt og kirke. Politikens Danmarkshistorie, bd. 3. Politiken, 1976
- [16] Sawyer, Peter: Da Danmark blev Danmark. Gyldendal og Politikens Danmarkshistorie, bd. 3. Gyldendal, 1988
- [17] Scocozza, Benito: Ved Afgrundens Rand. Gyldendal og Politikens Danmarkshistorie, bind 8. Gyldendal, 1989
- [18] Wittendorff, Alex: På Guds og Herskabs Nåde. Gyldendal og Politikens Danmarkshistorie, bd. 7. Gyldendal, 1989
- [2] Danmarks Større Gårde. Bind 6. Hjerndrupgård, s. 661-662.
- [3] Fangel, Henrik: Herremænd på Haderslev Næs i middelalderen. Sønderjyske Årbøger, 1978, s. 5.
- [4] Herbstrith, Bernhard Maria & Linhart, Maria: Borgens Kulturguide, Slesvig-Holsten. Borgen, 1990.
- [5] Hirschfeld, Peter: Herrenhäuser und Schlösser in Schleswig-Holstein. Deutscher Kunstverlag, 1980.
- [6] Roussell, Aage: Danske Slotte og Herregårde. 9: Nordvestfyn. Løgismose, s. 63-80. Hassings, 1965.
- [7] Rudbeck, Fr.: På Opdagelse i Sydslesvig. Unitas, 1981.
- [8] Trap, J.P.: Danmark, 5. udg., GAD

De historiske oversigter i hvert kapitel er blevet til via diverse standardværker om Danmarks historie. Her har den nye Danmarkshistorie udgivet i fællesskab af Gyldendal og Politikens Forlag været hovedkilden ([1]-[4], [6], [8], [16]-[18]). Denne serie er blevet udgivet i perioden fra 1988 til 1993.

Disse to forlags tidligere serier om Danmarkshistorien har dog også været anvendt, idet de på visse punkter indeholder supplerende oplysninger i forhold til fællesudgaven. Det drejer sig om [5], [7] og [9] fra Gyldendals udgivelse samt [10], [14] og [15] fra Politikens udgivelse.

Enkelte andre historiske værker har også været anvendt ([11]-[13]).

### Lokaliteter

- [1] Bram, Eskild: Flensborg 1284-1984. Sydslesvigsk Forening, 1984

Slægterne i dette hefte spreder sig over en lang række sogne, specielt i Sønderjylland/Nordslesvig. Traps værk om Danmark [8] har derfor været flittigt benyttet. Naturligvis, fristes man til at sige, for værket er standard for alle slægtsforskere og lokalhistorisk interesserede. Gennem Trap er der fundet baggrundsoplysninger om de forskellige lokaliteter, men også detailoplysninger om enkelte af slægterne (se under de enkelte slægter).

Under arbejdet med slægterne Juel og Krummedige i kapitel 3 har der været anvendt forskellige kilder om Slesvig. Disse omfatter [7], der indeholder en beskrivelse af Duborg slot ved Flensborg og [1], der giver et godt rids af Flensborg bys historie. Desuden indeholder [4] og [5] korte omtaler af slottet Rundhof, der igennem en periode var i slægten Krummediges eje. Endelig er der en oversigt over godset Løgismoses historie i [6], der har været en væsentlig kilde i forbindelse med Krummedigernes engagement på Fyn.

Bevæger vi os til området omkring Haderslev, indeholder [3] en del gode oplysninger om forskellige herremandslægter på

Haderslev næs i middelalderen. Disse omfatter bl.a. Beierholm, hvorfra en efterkommer kan være indgiftet i slægten på Stubbumgård (kapitlet om Arnkiel).

I [3] er der også en omtale af Hjerndrup, der har betydning både for slægten Juel, der kan føres tilbage til Hjerndrup, og for slægten Arnkiel, hvorfra Rasmus Jørgensen Arnkiel blev gift med en datter fra Hjerndrupgård. Yderligere oplysninger (baggrundsoplysninger) om Hjerndrupgård er fundet i oversigtsværket om Danmarks gårde [2].

### Arnkiel

- [1] Ahrenkiel, Hansigne & Nis Jacobsen: Slægtsbog. Ortved, 1967
- [2] Ahrenkiel, Jørgen: Slægten Ahrenkiel fra Christoffer 1535. Manuskriptsamlingen, Landsarkivet i Åbenrå, 1987
- [3] Falkenstjerne, F. & Anna Hude: Sønderjyske skatte- og jordebøger, 1895-1899
- [4] Gregersen, Hans Valdemar: Nogle betragtninger over den historiske baggrund for hjemmetyskheden i Nordslesvig – specielt med henblik på Tønder og Højer. Sønderjyske Årbøger, 1986, s. 5-35
- [5] Gregersen, Hans Valdemar: Studedrift og toldopkrævning i middelalderen langs den sønderjyske Hærvej. Sønderjyske Årbøger, 1973, s. 5-13
- [6] Gregersen, Hans Valdemar: Toldsted I: Under Arnkielerne. Sønderjysk Månedsskrift, 1948, s. 162-165
- [7] Gregersen, Hans Valdemar: Toldsted II: Fra toldopkrævningssted og kro til bondegaard. Sønderjysk Månedsskrift, 1948, s. 173-177
- [8] Gregersen, Hans Valdemar: Toldsted ved Hærvejen. Folkeligt Forlag, 1978
- [9] Hansen, Niels Black: Snubbe, Urne og Bolderslev. Sønderjysk Månedsskrift, 1952, s. 72-74
- [10] Hvidtfeldt, Johan & Iversen, Peter Kr.: Åbenrå Bys Historie. I: Indtil 1720. Historisk Samfund for Sønderjylland, 1961
- [11] Jensen, F. Elle: Den nordslesvigske Pietisme. Sønderjyske Årbøger, 1953, s. 23-60
- [12] Juhl, V. Uldall: Fire gamle slægter fra Bjært sogn
- [13] Juhler, E.: Frigaardene i Haderslev Herred. Sønderjysk Månedsskrift, 1942, s. 122
- [14] Kofoed, Gunver: Ahnetavle for Familien Rasmussen fra Halk Præstegård, Arnkiel, Rübner-Møller, Bøttern. 1930-1962
- [15] Krog, Hans: Arnkiel-slægten på Haderslevvegnen. Sønderjysk Månedsskrift, årgang 25, 1949, s. 58-59
- [16] Krog, Hans: De gamle slægter i Aller sogn. Eget forlag, 1936
- [17] Lauritz Lorentizius Ahrenkiel Mortensens Stambogsafskrift, København, 1971
- [18] Optegnelser over slægterne Ulrich og Ahrenkiel. Ringsted, 1970
- [19] Poulsen, Bjørn: Aabenraa amt og dets økonomi på reformationstiden. Sønderjyske Årbøger, 1992, s. 11-32
- [20] Petersen, Jens A.: Fra de otte sogne
- [21] Trap, J.P.: Tyrstrup Sogn. Danmark, 5. udg., GAD, 1965
- [22] Wind, Jørgen: Arnkiel-slægten. Manuskriptsamlingen, Landsarkivet i Åbenrå (nr. 108), 1966

Slægten Arnkiel er ikke nogen helt ukendt slægt. Det viser sig bl.a. gennem den rigdom af skriftlige kilder, der på den ene eller anden led behandler slægten. Det skal dog allerede her bemærkes, at ikke al litteraturen er lige pålidelig og korrekt.

En af de historikere, der har beskæftiget sig indgående med Arnkielsslægten er H.V. Gregersen. Det er da også hans værk om Toldsted [8], der er den vigtigste og mest pålidelige kilde til informationer om slægten. Visse dele af hans arbejde har tidligere været udgivet under [6] og [7], ligesom [5] indeholder nogle generelle betragtninger.

Også Hans Krog har beskæftiget sig med Arnkielsslægten, specielt grenen på Stubbumgård i Aller sogn ved Haderslev ([15] og [16]), men disse oplysninger er dog behæftet med nogen usikkerhed. Krogs arbejdet er også kort refereret i [12].

Specifikke personoplysninger om Arnkielsslægten er at finde i [18], men denne kilde er dog ikke på alle punkter korrekt. Ligeledes indeholder [14] et slægtshistorisk arbejde om Arnkiel, men dette bidrager ikke yderligere i denne sammenhæng.

En kort behandling af slægten Urne og dens mulige sammenhæng med slægten Arnkiel er givet af Niels Black Hansen i [9].

Fra den tidlige tid på Toldsted indeholder [19] flere gode detaljer, bl.a. om prominente besøg på Arnkielernes kro.

Som et markant medlem af Arnkielsslægten er der en del yderligere litteratur om specielt provst Troels Arnkiel. Et kapitel i værket om Åbenrås bys historie er viet Troels Arnkiel [10]. Desuden er der enkelte detaljer om provsten og hans virke i [4] og [11].

Vedrørende Stubbumgård og dens rettigheder som frigård, er der anvendt kilderne [3], [13] og [20]. Gården Boyskovlund er omtalt i Trap [21].

Gennem Erik Christensen, der som tidligere omtalt har studeret Arnkielsslægten nærmere, har jeg modtaget referencer til litteratur, som jeg endnu ikke selv har gennemset. For fuldstændighedens skyld er de

dog medtaget i denne litteraturliste. Det drejer sig om [1], [2], [17] og [22].

### Boye/Boysen

- [1] Arends, O.Fr.: Gejstligheden i Slesvig og Holsten fra Reformationen til 1864. København, 1932
- [2] Dahl, Aage: Bidrag til den sønderjydske Gejstligheds Historie og Genealogi I-III. II: Haderslev Bys Præstehistorie (Lohse, 1933). III: Haderslev Herreds Præstehistorie (Lohse, 1936)
- [3] Gregersen, H.V.: Reformationen i Sønderjylland Historisk Samfund for Sønderjylland, 1986
- [4] Hvidtfeldt, Johan: Anmeldelse af De hansborgske registranter. I. Forordninger 1544-1580. Sønderjyske Årbøger, 1944, s. 241-243
- [5] Hvidtfeldt, Johan: Præsteslægten Boetius' Oprindelse. Sønderjyske Årbøger, 1942, s. 279-280
- [6] Hvordan Jørgen Boysen blev Sognepræst i Beftoft. Sønderjyske Årbøger, 1927, s.157-160
- [7] Irgens-Bergh, G.O.A. von & Bobé, Louis: Boysen. Danmarks Adels Aarbog, 1919, s. 76-77
- [8] Johannes Oldendorphs Selvbiografi. En Præsteskabne fra Haderslev i hertug Hans den Ældres tid. Historisk Samfund for Sønderjylland, 1966
- [9] Nedergaard, Paul: 100 Danske Præsteslægter. 1954
- [10] Petersen, Carsten Jensen: Slesvigske Præster. Tønder, 1938
- [11] Rørdam, Holger Fr.: Kjøbenhavns Universitets Historie fra 1537-1621. København, 1868-69

- [12] Smidth, J.: Præsteslægten Boysen. Personalhistorisk Tidsskrift, 1944, s. 89-90
- [13] Stybe, Svend Erik: Universitetet og Åndsliv i 500 år. GAD, 1979
- [14] Vesten, L.: Præsterne Boetius i Vilstrup. Sønderjydske Aarbøger, 1927, s. 249-260
- [15] Vesten, L.: Laurentius Boëtius den Yngre. Sønderjydske aarbøger, 1929, s. 153-160

Slægten Boye/Boysen er selvfølgelig flittigt omtalt i diverse værker, idet der altid har været fokus på præsteslægter. Det forhold, at flere fra slægten endte som provster gør selvfølgelig ikke interessen for disse personer mindre. Ikke desto mindre er det sparsom, hvad der foreligger af systematisk slægtsarbejde om Boye/Boysen. Både Moller og Rhode har dog beskæftiget sig indgående med Boyeslægten, men ifølge kilderne nævnt her, har begge dog væsentlige fejl i deres oplysninger. De har ikke været anvendt i denne forbindelse.

Blandt det mest systematiske arbejde finder vi et par artikler af L. Vesten i Sønderjydske Aarbøger [14] og [15]. Disse artikler indeholder gode detaljer om slægten, selv om Vesten tilsyneladende var på vildspor angående slægtens oprindelse. Dette blev der rettet op på af Hvidtfeldt i [5].

Derudover findes Boye og dele af de familiemæssige forhold selvfølgelig behandlet i diverse oversigtsværker om præster. Herunder finder vi [2], der også indeholder omtaler af kirkerne samt øvrige gejstlige personer omtalt i kapitlet under Boye: Jacob Fabricius, Philip Fabricius, Johannes Oldendorph m.fl. Også oversigtsværket [1] har været benyttet.

Blandt de mere periferiske kilder kan nævnes [9], der indeholder en oversigt over en anden Boyeslægt, men dog kort nævner Boyeslægten fra Sønderjylland. Danmarks Adels Aarvog fra 1919 nævner også Boyeslægten, men har dog kun konkrete detaljer

på personer fra 1850 og frem. [12] indeholder en korrektion til præsten i Hellevad, Jørgen Boysen, der er nævnt i dette hefte.

Carsten Jensen Pedersens værk om slesvigske præster [10] nævner også Boyeslægten, men er dog langt mere causerende i sin natur. Derimod behandles emnet langt mere præcist af Gregersen [3], der ligeledes omtaler Boyeslægten kort.

Fokuseres der på enkelte personer, så indeholder Rørdams klassiske værk om Københavns Universitet [11] biografier for Jacob Fabricius og Jørgen Lorentzen Boye (22830) samt en god beskrivelse af forholdene på universitetet, mens Jørgen Boye var ansat der. Generelt om København Universitets historie findes også i et nyere værk [13].

Helt speciel er Johannes Oldendorphs selvbiografi [8], der indgående beskriver hans forhold til Jørgen Lorentzen Boye. Bogen er i øvrigt også forsynet med noter om de personer, der omtales i bogen.

Til sidst skal nævnes, at [4] indeholder oplysninger om dateringen af den fortegnelse, som Jørgen Lorentzen Boye udarbejdede i 1563, og [6] indeholder en omtale af slægten Fabricius og dens relation til Boyeslægten.

## Hundevad

- [1] Brandrup, Poul: Manufaktur gennem tiderne. Koldingbogen 1975, s. 53-55
- [2] Clausen, Bodil: Frigårdene Hundevad, Gymoes og Kragelund i Haderslev herred, 1507-1710. Ejerforholdene set i ny belysning. Personalhistorisk Tidsskrift, 1991, s. 73-85
- [3] Dødsfald i Danmark 1761-1890. Bd. 1-2. 1976
- [4] Eliassen, P.: Kolding fra Middelalder til Nutid. Konrad Jørgensen, 1910 (genoptryk Vejle Amts Historisk Samfund, 1975), s. 316, 535f

- [5] Hansen, Hans Schultz: Folkefesterne på Skamlingsbanken 1843-1859. Sønderjysk Månedsskrift, Nr. 5, 1993, s. 132
- [6] Hauch-Fausbøll, Th.: Slesvigske Kirkebogsuddrag. 2. Tillæg til Personalhistoriske Samlinger, Personalhistorisk Bureau, 1908
- [7] Hiort-Lorenzen, H.R.: Den slesvigske Forenings Protokol. Sønderjyske Årbøger, 1890, s. 124
- [8] Ishøj, Lene Puck: Danskere, nævnt i avisen 1877. Eget forlag
- [9] Jensen, Vivi: Fremmed i Kolding i 1500-årene. Koldingbogen 1991, s. 15-32
- [10] Jørgensen, Tove et al: Skt. Nikolaj Kirke, Kolding. Kolding, 1987, s. 167
- [11] Keck, A.B.: Hammelev sogn (anmeldelse). Sønderjysk Månedsskrift, 1993, nr. 4, s. 127
- [12] Petersen, Jens A.: Fra de otte sogne
- [13] Thrap, D.: Norske Studenter fra Kiøbenhavns Universitet i det kongelige Frederiks Universitets Stiftelsesaar 1811
- [14] Trap, J.P.: Hammelev Sogn. Danmark, 5. udg., GAD, 1965
- [15] Trap, J.P.: Grejs sogn. Danmark, 5. udg., GAD, 1964

Foruden aneoversigten fra Ole Henrik Toftegaard er Bodil Clausens artikel i Personalhistorisk Tidsskrift [2] den væsentligste kilde til slægten Hundevad på gården i Vonsbæk. Derudover omhandler de fleste af de angivne kilder kun sporadisk enkelte medlemmer af Hundevadslægten.

Kirkebogen for Haderslev er blevet udgivet i uddrag [6], og derigennem er nogle af slægtslinierne i Haderslev blevet belyst. Om Hundevad'er i Kolding har vi [9], der omtaler Christian og Severin Hundevad fra

1500-tallet, og [4]/[10], der omtaler kapellan og rektor Jens Sørensen Hundevad fra første halvdel af 1600-tallet.

Lidt oplysninger om den gren af Hundevad, der flyttede til København, finder vi i [3] og [13]. Oplysninger om klædekræmmere findes i [1].

Slesvigske Forening og Hundevadmedlemmer i denne fremgår af [7], mens baggrundsoplysninger om foreningen kan findes i [5]. I modsat politisk retning har vi omtalen af en tysksindet Hundevad i [11].

Fra nyere tid har vi omtale af Hans Jørgensen Hundevad i [8], mens Trap omtaler Hundevad på gården Tørning Ladegård i [14] og på gården Højgård i [15].

Baggrundsstof om gården Hundevads rettigheder som frigård findes i [12].

## Hvide

- [1] Andersen, Lars: Fjenneslev. Hvidernes by, kirke og gård. Privat udgivet, 1977
- [2] Balslev, L.: Sorø Kirke. 3. udg. Sorø Lokalhistoriske Selskab, 1984
- [3] Bjernede Kirke. Privat udgivet (Sorø Bogtrykkeri), u.å.
- [4] Brask, Aage: Tordrup og Marsk Stigs Slægt. Borgen, 1953
- [5] Brenner, S. Otto: Nachkommen Gorms des Alten. Genudgivet af: Dansk Historisk Haandbogsforlag, 1978
- [6] Dam, Sigvard Mahler: Strangesønnerne – en nørrejysk høvdinge-æt. Personalhistorisk Tidsskrift, 1993:1, s. 1-37
- [7] Hiort-Lorenzen, H.R. & Thiset, A.: Galen. Danmarks Adels Aarvog, 1893, s. 152-167
- [8] la Cour, L.F.: Hvideslægten. Årbog for Historisk Samfund for Sorø Amt, 1927, s. 108-117
- [9] Langholz, Carl: Ahnetavle for Offer Bang. Aabenraa, 1948



- [10] Laurberg, Niels Schou m.fl.: Stamtavler (Laurberg, Marsvin, Skjalm Hvide, Thuesen). 1960, s. 103-108
- [11] Lund, Allan A.: Tekster fra Middelalder og Renæssance. Wormianum, 1982.
- [12] Müllertz, Mogens: Hvideslægten. Fra Holbæk Amt, 1959, s. 148-164
- [13] Saxo Grammaticus: Danmarks Riges Krønike. Bearbejdet af Mogens Boisen på grundlag af Winkel Horn's oversættelse. Asschenfeldt, 1985
- [14] Sjællandske Krønike ved Rikke Agnete Olsen. Wormianum, 1981

Som en historisk kendt slægt er Hvideslægten selvfølgelig omtalt i en række historiske kilder. Den mest centrale er selvfølgelig Saxos Danmarkshistorie [13], der indgående beskriver Esbern Snare og hans broder Absalon, samt mere periferisk andre af familiens medlemmer. Det er dog klart, at Saxos beskrivelse er meget farvet af det forhold, at Absalon har betalt for arbejdet. Det fremgår også ved sammenligning med andre samtidige kilder. En anden samtidig kilde er Sjællandske Krønike [14], men den er dog meget kortfattet.

Yderligere historiske kilder finder vi i [11], der blandt andet gengiver Absalons testamente i dets fulde ordlyd.

Flere har forsøgt sig med opstilling af slægtstavler for Hvideslægten. Det mest omfattende og pålidelige arbejde er vel nok den store oversigt over efterkommere efter Gorm den Gamle [5]. Denne indeholder dog kun den del af Hvideslægten, der er efterkommere efter Asser Skjalmsøn Rig (der jo blev gift med Inge Eriksdatter, en efterkommer efter Gorm den Gamle). Derimod er efterkommere efter Assers broder, Ebbe Skjalmsøn, ikke omfattet af dette arbejde. Hans efterkommere er derimod behandlet i Danmarks Adels Aarvog fra 1893 under slægten Galen [7].

Et mindre omfattende, men alligevel anvendeligt bidrag til Hvideslægten genealogi finder vi i [8]. Til gengæld er Laurbergs arbejde [10] for upræcist til rigtig at være anvendeligt.

En speciel kilde er Müllerts kommenterede gengivelse af en del af Morten Pedersens værk fra 1589 [12]. Dette uddrag med titlen "Biscops Absolons oc Her Esbern Snaris Herrekost oc Adelige Stamme" er en tidlig beskrivelse af Hvidernes slægtshistoriske data. Det indeholder interessant detaljer, men også en del unøjagtigheder.

Carl Langholz har kikket på Herman Bangs mulige familieskab med Hviderne i [9], mens Aage Brask har skrevet om de jyske Hvider, en sidegren til den sjællandske familie [4]. S.M. Dam har berørt Iver Tagesen Saltensee (gift med Cæcilia Lagesdatter, et oldebarn til Esbern Snare) i en artikel om Strangesønnerne [6].

Hvideslægten var involveret i bygningen af flere af kirkerne på Sorø-egnen, og litteraturen om disse kirker indeholder væsentlige detaljer om slægten. Disse omfatter bogen om Sorø Kirke [2] samt lokalt udgivne hefter om kirkerne i Fjenneslev og Bjernede ([1] og [3]).

## Juel

- [1] Albrechtsen, Esben: Herredømmet over Sønderjylland 1375-1404. Den Danske Historiske Forening, København, 1981
- [2] Gether, Knud: Middelalder-familier i Flensborg og Nordfrisland og deres efterkommere i Danmark, Tyskland og Norge. Dansk Historisk Håndbogsforlag, 1987
- [3] Hjelholt, H., Hvidtfeldt, J. og Kretschmer, K.: Flensborg Bys Historie I. Tiden indtil 1720. Hagerups Forlag, 1953

Kilderne om Juelslægten i Sønderjylland (der var flere Juelslægter) er desværre spar-

somme. Selv om [1] først og fremmest behandler slægten Krummedige, indeholder den alligevel en omtale af ægteskabet mellem borgmesteren i Flensborg, Peder Iversen Juel, og Mette Krummedige. Denne Juel-borgmester finder vi mere om i værket om Flensborg Bys Historie [3].

I [2] findes Juel også omtalt, og her findes specielt gengivet ordlyden af et gældsbrev fra en datter til Peder Iversen Juel og Mette Krummedige.

### Krummedige

- [1] Albrechtsen, Esben: Herredømmet over Sønderjylland 1375-1404. Den Danske Historiske Forening, København, 1981
- [2] Gether, Knud: Middelalder-familier i Flensborg og Nordfrisland og deres efterkommere i Danmark, Tyskland og Norge. Dansk Historisk Håndbogsforlag, 1987
- [3] Gregersen, Hans Valdemar: Studedrift og toldopkrævning i middelalderen langs den sønderjyske Hærvej. Sønderjyske Årbøger, 1973, s. 5-13
- [4] Hiort-Lorenzen, H.R. & Thiset, A.: Krummedige. Danmarks Adels Aarbog, 1900, s. 217-238

Den mest (og til mit kendskab eneste) systematiske oversigt over adelsslægten Krummedige kan findes i Danmarks Adels aarbog fra 1900 [4]. Her er slægten ført tilbage til omkring år 1100, men de tidligste generationer er dog noget usikre.

En historisk velfunderet gennemgang af Krummedigeslægten og dens betydning for Sønderjylland er udarbejdet af Albrechtsen [1].

Også i denne sammenhæng dukker den flittige H.V. Gregersen op. En artikel fra hans hånd [3] indeholder en lille detalje om, hvordan Erik Krummedige stjal en hest.

Vedrørende [2] se under Juel.

### Lauritzen

- [1] Achelis, Thomas Otto: Sønder-Bjært Sogn og dets Præst 1697. Vejle Amts Aarbøger, 1929, s. 125-128
- [2] Lebech, Mogens: Landmaalingen i Tyrstrup Herred 1716/18. Sønderjyske Aarbøger, 1937, s. 19-47
- [3] Lind, Johannes: Koldinghus – det vilde amt. Koldingbogen 1989, s. 75-91
- [4] Palm, Lise: Kolding Kommuneatlas. Planstyrelsen.
- [5] Schmidt, N.S.: Sognefogderne, som jeg oplevede og kendte dem. Vejle Amts Årbog 1973, s. 9-48
- [6] Øskov, Birgit & Anton Blaabjerg: Sognefoged, Lægdsmand og Dannebrogsmænd

Slægten Lauritzen er stort set ikke beskrevet i den offentliggjorte litteratur. En spændende detalje er dog fundet i Vejle Amts Aarbøger fra 1929 [1], hvor Nis Lauritzen står som medunderskriver på en protest over de meget høje udgifter til den lokale sognepræst.

Som baggrundslitteratur om sognefogeder er anvendt [3], der handler om en konflikt med sognefogeden i Nr. Bjert. Desuden har jeg anvendt [5] om sognefogedstillingen specielt i nyere tid og [6] om sognefogder generelt.

Baggrundsstof om Sdr. Bjert og Agtrup er hentet fra [2] om den kontroversielle landmåling i Agtrup samt [4].

### Saltensee

- [1] Dam, Sigvard Mahler: Strangesønnerne – en nørrejysk høvdinge-æt. Personalhistorisk Tidsskrift, 1993:1, s. 1-37
- [2] Helms, Hans Jørgen: Næstved St. Peders Kloster. Næstved, 1940

Som nævnt under Hvideslægten har Sigvard Mahler Dam behandlet personen Iver Tagesen Saltensee (gift med Cæcilia Lagedatter, et oldebarn til Esbern Snare) i en artikel om Strangesønnerne i *Personhistorisk Tidsskrift* 1993 [1].

Derudover findes en slægtstavle for en del af Saltenseeslægten i [2]. Der er dog kun et lille sammenfald mellem denne slægtstavle og den del af Saltenseeslægten, der er beskrevet i dette hefte.

## Skram

- [1] Albrechtsen, Esben: Herredømmet over Sønderjylland 1375-1404. Den Danske Historiske Forening, København, 1981

Også slægten Skram er behandlet i Albrechtsens behandling af adelsslægter i Sønderjylland i slutningen af 1300-tallet [1].

# APPENDIKS C

## KORREKTIONER OG TILFØJELSER TIL FORSTUDIUM 1

Dette appendiks indeholder rettelser og yderligere oplysninger til Forstudium 1, der med titlen "Jørgen Andersen Sørensen & Inger Elisabeth Roos, Kristian Jensen & Elise Marie Jagd fra Øst- og Midtjylland" blev udgivet i 1992.

Rettelserne vedrører alene den del af Forstudium 1, der drejer sig om slægten på min fars side. Dvs. heftets side 11-40 (idet Forstudium 2 kun distribueres til denne del af familien). Rettelser til oplysningerne i Forstudium 1 om min mors slægt vil fremkomme på et senere tidspunkt.

### Niels Daugaard Sørensen (8), s. 28

Det er i Forstudium 1 angivet, at Niels Daugaard Sørensen blev født den 12.01.1840. Dette er imidlertid ikke korrekt. Den korrekte dato er den 20.01.1840.

Desuden er det angivet, at han blev Ridder af Dannebrog. Dette er ikke korrekt. Udnævnelsen var Dannebrogsmændenes Hæderstegn (Sølvkorset), og historien bag denne udnævnelse følger her:

Niels Sørensen var med i krigen i 1864 og fik i den forbindelse to medaljer. Den ene var en militær erindringsmedalje, der efter sigende blev tildelt alle overlevende fra krigen.

Den anden var Dannebrogsmændenes Hæderstegn, også kaldet Sølvkorset. Ordenen blev i 1808 indført af Frederik den 6., som altid tænkte på menige menneskers tarv. I 1808 blev reglerne for Dannebrogordenen revideret, og ved samme lejlighed indførte kongen Dannebrogsmændenes Hæderstegn for at kunne tilgodese alle dem, der *"ved klog og redelig stræben for brødreres vel og ved ædel dåd, i en engere kreds har gavnnet for fædrelandet"*. Ordenen blev båret i samme bånd som et ridderkors, og indehaveren benævntes Dannebrogsmænd.

I begyndelsen blev Sølvkorset specielt anvendt som krigsdekoration. Under de slesvigske krige i 1848-50 og i 1864 uddeltes ca. 2.200 sølvkors til tapre soldater. I den noget senere periode fra 1924 til 1928, hvor også Niels Sørensen fik sit sølvkors, fik de ca. 1.600 tilbageblevne, udekorerede veteraner også ordenstegnet. Niels Sørensen fik sit Sølvkors den 10. februar 1926.

Ialt fik omkring 21.000 personer Dannebrogsmændenes Hæderstegn fra dets indførelse i 1808 til 1952.

Når en Dannebrogsmænd døde, var det en pligt for alle på stedet værende Dannebrogsmænd at følge ham til graven. Den afdødes sølvkors skulle lægges på kisten, men

blev taget af inden kisten blev sænket i jorden. Da Niels døde blev Dannebrogsmændenes Hæderstegn således lagt på hans kiste. Men arvingernes diskussion om ordens fremtid var overflødige, idet det blev afhentet af staten.

Alle, der fik Dannebrogsmændenes Hæderstegn, blev opfordret til at indsende en levnedbeskrivelse til det såkaldte Ordenskapitel på Amalienborg, hvor de stadig opbevares i dag. Efter kontakt med Ordenskapitlet viste det sig, at Niels Sørensen faktisk havde skrevet en kort beskrivelse af sit liv, specielt om sin indsats i 1864.

Forsvarsværket Danevirke var i 1864 Danmarks første skanse mod det Tyskland, som ønskede at erobre Slesvig efter Danmarks egenrådige indlemmelse af hertugdømmet i det danske rige. Men overraskende rømmede danskerne frivilligt forsvarsværkerne den 4. februar 1864, hvorefter tropperne på 40.000 mand igennem flere døgn drog nordpå mod Dybbøl, som var den næste forsvarsstilling. Vejret var elendigt, og der blev stillet store krav til soldaterne.

Den 7. februar blev soldaterne installeret i skanserne ved Dybbøl og i området bagved ned til broen over til Sønderborg og på Als. Herefter var der nogenlunde ro til starten af marts, hvor tyskerne angreb Dybbøl. Fra den 15. marts og omkring en måned frem var Dybbøl under belejring, og den 18. april blev skanserne så stormet, og Danmark måtte overgive sig.

Herunder gengives Niels Sørensens beretning. Hvis man sammenligner den relative pæne håndskrift i originalen med Niels' kommentarer om sit helbred, så må man nok konkludere, at han ikke selv har skrevet beskrivelsen. Derimod har han jo nok dikteret den. Man kan forestille sig, at det er datteren eller svigersønnen, der faktisk har ført pennen. I beretningen har jeg kun rettet enkelte småfejl og indsat punktummer. Kommentarer i [...] er mine.

*“Dannebrogsmand  
Veteran Niels Sørensen  
Tved, Dalby Sogn pr. Kolding  
Levnedsbeskrivelse.*

*Indkaldt som Rekrut 10. Maj 1863 til 6te Bataillions 4. Comp. i Slesvig [nuværende Sønderjylland]. Jeg var med da Dybbøl blev rømmet [her må Niels givetvis mene Danevirke og ikke Dybbøl]. Da blev jeg afløst om Aftenen Kl. 7, men Kl. 8 maatte jeg stille igjen til Hurtigudrykning og maatte til Als, som tog de meste af 2 Døgn, og i den tid var det meget smaat med Føden. Vi fik næsten intet at spise og var meget sultne, men saa kom der en Forplejningsvogn med Madvarer, men de kunde jo ikke staa til til saa mange sultne Jenser. Men 1 Brød fik jeg fat i og delte den med mine Kammerater saaledes, at vi fik hver en lille stump.*

*Anden dags aften kom jeg til Sønderborg og kunne ingen Logi faa, for de var alle sammen optagne af Jenser. Saa blev jeg anvist en Lade, hvor jeg tog til Takke med i 2 Døgn. Det var en stor Bondegaard. Manden paa Gaarden havde kun 2 Rugbrød, og der fik vi hvert en stykke saa længe han havde noget. Men om Natten bagte Bonden 1 Td. Rug, saa om Morgenen var der Fødevarer i mængde. Om Morgenen stillede vi og maatte vente hele Dagen, og da det blev aften maatte vi gaa tilbage i vort gamle kvarter Bondegaarden.*

*Næste Dag blev jeg indkvarteret hos 2 gamle Folk i 2 Dage, og der var Føde nok, og det endda uden betaling. Paa Forpost i 3 Døgn. Og i den Krigens tid var jeg sjælden af Klæderne, men trods det var jeg ikke befængt med utøj.*

*Og saa laa jeg i Barakker en tid og saa tog Fjenden Dybbøl og hagefter Als. Og saa kom jeg over til Fyen. Fik Kvarter hos en Gaardmand i nogle dage, og der var en Smedekone, som gav mig en par Strømper, da hun saa at mine var slidte. Og saa fra Fyen og til Sjælland, Køge, og derfra hjemsendt 10 Nov. 1864. Indkaldt til Mønstring i efteraaret 1867 i Viborg. Erindringsmedaljen fra 1864 har jeg baaret i mange aar.*

*Mine Forældre har ikke efterladt mig noget Jordisk gods. Jeg har fra Barn selv maatte tjene Føden. Jeg blev tidlig gift, 3 Aar før Krigen, og i disse 1 1/2 Aar som jeg laa i Trøjen maatte min Kone selv tjene føden, ogsaa til 2 Børn. Og efter den tid haft mange forskjellige slags arbejde. Teglværk, Tørremose, Dagsningsarbejde [Daglejer] og i helltiden [?] paa Landet.*

*Jeg har haft 8 Børn, 3 Sønner, 5 Døtre. For 27 aar siden Døde min Kone og siden den tid i 9 aar tjent som Karl paa Landet, og i de sidste 18 aar været uarbejdsdygtig. I 16 aar faaet Alderdom[srente]. I disse 16 aar har jeg boet hos min Datter og Svigersøn i Tved ved Kolding, Peder Røndbjerg, hvor jeg nyder mit ophold og Pleje.*

*Jeg har i de senere aar været nervesvækket saa jeg knap selv kan spise og klæde mig af uden hjælp, men er ellers rask og kan færdes oppe. Jeg modtager hvert aar 15. Januar min Hædersgave paa 100 Kr.*

*Jeg er født 20-1-1840 i Bindeballe, Randbøl sogn, imellem Vejle og Horsens af daværende Fattige Forældre. Min Fader var Smed og jeg maatte tidlig hjælpe ham i hans Virksomhed. Skolegangen og Undervisningen var dengang for mit vedkommende daarlig. Min Aldersrente er fortiden 53 Kr. Maanedlig.*

*Nærværende er skrevet saa vidt jeg saa nogenlunde kan huske.*

*N. Sørensen hos P. Røndbjerg Tved, Kolding, 15-2-26".*

Herunder følger så den opdaterede oversigt over Niels Daugaard Sørensen og hans familie.

**Niels Daugaard Sørensen (8)**  
 \* 20.01.1840 Bindeballe, Randbøl  
 † 10.01.1931 Tved, Dalby  
*Husmand og daglejer*

~ 28.12.1860 Oustrup, Egtved

**Mette Johanne Hansen (9)**  
 \* 10.12.1840 Oustrup, Egtved  
 † Ca. 1899

Børn:

**Hans Nielsen Sørensen (8/a)**  
 \* 17.02.1861 Oustrup, Egtved

**Kirsten Marie Sørensen (8/b)**  
 \* 12.10.1863 Egtved

**Marie Sørensen (8/c)**  
 \* 09.04.1867 Egtved

**Sørine Sørensen (8/d)**  
 \* 04.09.1870 Egtved

**Søren Nielsen Sørensen (8/e)**  
 \* 14.03.1873 Egtved

**Ane Mathilde Flora Sørensen (8/f)**  
 \* 24.04.1876 Egtved  
 † 24.12.1879 Egtved

**Jørgen Andersen Sørensen (4)**  
 \* 22.07.1879 Egtved  
 † 12.05.1957 Tved, Dalby  
*Savskærer*

**Anna Mathilde Flora Sørensen (8/h)**  
 \* 01.09.1882 Egtved

### Søren Nielsen (16), s. 31

Efter udgivelsen af Forstudium 1 er der dukket yderligere oplysninger op om Niels Daugaard Sørensens fader, Søren Nielsen, og dennes hustru Maren Madsdatter. Bl.a. er vielsen blevet tidsmæssigt fastlagt, og endnu et barn (førstefødte Mads Sørensen) er fundet.

Den opdaterede familieoversigt følger her:

**Søren Nielsen (16)**  
 \* [1812] Daugaard  
 † 28.08.1870 Oustrup, Egtved  
*Husmand og smed*  
 ~ 14.11.1835 Randbøl

**Maren Madsdatter (17)**  
 \* 11.02.1816 Bindeballe, Randbøl

Børn:

**Mads Sørensen (16/a)**  
 \* 10.10.1836 Bindeballe, Randbøl  
 † 16.12.1836 Bindeballe, Randbøl

**Mads Sørensen (16/b)**  
 \* 07.12.1837 Bindeballe, Randbøl

**Margaretha Green (23), s. 33**

Oplysningerne i Forstudiet 1 om Margaretha Green var ikke helt korrekte, idet hun ikke havde mellemnavnet Jakobsen. Herunder er de korrigerede oplysninger:

**Hans Hansen Hundevad (22)**

\* 12.02.1813 Dalby

† 03.06.1870 Dalby

*Gårdejer, Dalby*

~ 07.07.1854 Dalby

**Margaretha Green (23)**

\* 07.11.1820 Agtrup, Sdr. Bjert

† 03.06.1909 Dalby

Børn:

**Cathrine Hansdatter Hundevadt (22/a)**

\* 20.04.1855 Dalby

**Anne Christine Hansen Hundevad (22/b)**

\* 22.09.1857 Dalby

**Jacobine Hansen Hundevadt (11)**

\* 11.11.1860 Dalby

† 09.05.1950 Kolding

*Vaskekone*

**Helene Hansen Hundevadt (22/d)**

\* 23.06.1864 Dalby

† 06.03.1865 Dalby

Gennem arbejde udført af Ole Henrik Toftegaard er Margaretha Greens forældre blevet identificeret. De kom til Agtrup fra Als, idet hendes far, Jacob Jensen, blev født den 20. maj 1777 i Jennegård, Svenstrup sogn på Als. Han var søn af gårdmand Jens Sørensen i Svenstrup.

Hendes mor, Christine Jesdatter, var ligeledes fra Als; hun var nemlig født i det nærliggende Egen som datter af kådner (husmand) Jes Christiansen Schmidt og Anne Kirstine Pedersdatter.

Jacob Jensen og Christine Jesdatter blev viet i Svenstrup i 1813. De døde begge i Agtrup, han i 1873 og hun i 1858.

Deres oplysninger følger her.

**Jacob Jensen (46)**

\* 20.05.1777 Jennegård, Svenstrup

† 26.07.1873 Agtrup, Sdr. Bjert

*Gårdmand i Agtrupskov*

~ 1813 Svenstrup

**Christine Jesdatter (47)**

\* 29.09.1779 Egen

† 31.12.1858 Agtrup, Sdr. Bjert

Børn:

**Margaretha Green (23)**

\* 07.11.1820 Agtrup, Sdr. Bjert

† 03.06.1909 Dalby

**Jens Sørensen (92)**

*Gårdmand i Svenstrup, Als*

Børn:

**Jacob Jensen (46)**

\* 20.05.1777 Jennegård, Svenstrup

† 26.07.1873 Agtrup, Sdr. Bjert

*Gårdmand i Agtrupskov*

**Jes Christiansen Schmidt (94)**

*Kådner i Egen på Als*

~

**Anne Kirstine Pedersdatter (95)**

Børn:

**Christine Jesdatter (47)**

\* 29.09.1779 Egen

† 31.12.1858 Agtrup, Sdr. Bjert

**Jørgen Olufsen (88)**

En række konkrete oplysninger om Jørgen Olufsen er fremkommet, hvilket fremgår af nedenstående. Bemærk, at han egentlig ikke bar slægtsnavnet Hundevad.

Både Jørgen Olufsen og hans hustru, Marie Elisabeth Nisdatter, og deres slægter er indgående behandlet i dette hefte (se kapitel 7).

**Jørgen Olufsen (88)**

\* 23.01.1763 Binderup, Sdr. Bjert

† 16.08.1805 Binderup, Sdr. Bjert

*Gårdejer, Binderup (Gård nr. 10)*

~ 15.11.1782 Sdr. Bjert

**Marie Elisabeth Nisdatter (89)**

\* 06.05.1759 Agtrup, Sdr. Bjert

† 30.03.1811 Binderup, Sdr. Bjert

## Børn:

**Wolle Jørgensen Hundewat (88/a)**

\* 07.05.1783 Binderup, Sdr. Bjert

**Nis Jørgensen Hundewat (88/b)**

\* 24.09.1784 Binderup, Sdr. Bjert

**Else Jørgensdatter Hundevad (88/c)**

\* 29.06.1786 Binderup, Sdr. Bjert

**Anne Kirstine Hundevad (88/d)**

\* 31.05.1788 Binderup, Sdr. Bjert

**Hans Jørgensen Hundevad (44)**

\* 27.11.1790 Binderup, Sdr. Bjert

† 05.06.1880 Dalby

*Gårdejer, Dalby*

**Peder Jørgensen Hundevad (88/f)**

\* 11.12.1792 Binderup, Sdr. Bjert

**Lars Jørgensen Hundevad (88/g)**

\* 10.10.1796 Binderup, Sdr. Bjert

† Før 1800

**Else Jørgensdatter Hundevad (88/h)**

\* 21.11.1797 Binderup, Sdr. Bjert

**Lars Jørgensen Hundevad (88/i)**

\* 01.10.1799 Binderup, Sdr. Bjert

---



## PER ANDERSEN: FRA HVIDE TIL HUNDEVAD

### Korrektioner, tilføjelser og kommentarer

Udarbejdet den 15. april 1996 af Per Andersen

Følgende korrektioner, tilføjelser og kommentarer til det i 1993 udgivne hefte "Fra Hvide til Hundevad" er blev til på baggrund af en omfattende dialog med en række slægtsforskere, der alle har beskæftiget sig med specielt de tidlige slægter beskrevet i heftet. Jeg er således stor tak skyldig til bl.a. K. Arbjørn, Henrik P. Jensen, Erik Christensen, Ejnar C. Larsen og Bodil Clausen.

Side 8f

Asser Rig bør mere rettelig kaldes Asser Riig = Asser Rüg, idet han var høvedsmand på Rügen.

Side 25, Anetavle for Iversdatter Saltensee

Iver Tagensen Saltensee er død 1262 og ikke som angivet 1268.

Generelt holder de nederste slægtsforbindelser i anetavlen ikke.

Carl Langholz, som oprindeligt er kilden til oplysningerne, har bekræftet dette.

Følgende forhold anses for mest sandsynlige:

Lage Gudmundsen Litle og Ingeborg Andersdatter Ulfeldt er korrekte, men de havde næppe en datter med navn Cæcilia Lagesdatter.

Ifølge Fru Gro's Testamente var Iver Tagesen Saltensee gift med Margrethe Gunnesdatter Wind og ikke nogen Cæcilie Lagesdatter.

K. Arbjørn: Har forsøgt at eftervise Cæcilia Lagesdatter og et ægteskab mellem Iver Tagesen Saltensee og denne. Han har dog ikke fundet nogen dokumentation for dette.

**Konklusion:** Dermed falder slægtslinien fra Saltensee tilbage til Hvideslægten væk som anført i slægtstavlen.

Alle forekomster af "Segemod" skal være "Segebod".

Side 45, Anetavle for Juel- og Krummedigeslægterne

Som ovenfor anført, er der næppe slægtskab mellem Niels Vognsen og Saltensee.

Der er uenighed om Peder Juel's herkomst.

Carl Langholz: Han mener, at Peder Juel kan være en søn af Iver Nielsen på Hjerndrupgård, og at denne er søn af Niels Vognsen. Desuden mener han, at Niels Vognsen kan være en efterkommer efter Hvide-slægten.

Ernst Verwohlt: Bekræfter i Heraldisk Tidsskrift, marts 1988, at Vognsen slægten nedstammer fra Hvide-slægten gennem datterdatteren til Skjalm Hvide, Ingerd Pedersdatter, viet anden gang med NN Vogn. Dennes søn skulle have været Niels Vognsen, nævnt 1203.

K. Arbjørn: Peder Juel's herkomst er usikker. Han var broder til Eiler Jul, der besad Astrupgård i Brøns, men for hverken Peder eller Eiler ses mellemnavnet Iversen. Der er heller ingen forklaring på, hvorfor Peder Juel skulle kalde sig Juel i stedet for Vognsen, hvis han var søn af Iver Nielsen på Hjerndrup.

At der kan være en slægtssammenhæng mellem Vognsen og Juel slægterne fremgår dog af, at Niels Vognsen og kaldte sig Niels Vognsen Juel (Bobe). Juel og Vognsen har også samme våben.

Det har fået K. Arbjørn til at foreslå, at Niels Vognsen, der i 1300 nævnes til Tveden i Jylland og som er efterkommer af Niels Vognsen nævnt 1203 er identisk med Niels Juel, ridder i Jylland og nævnt 28.05.1285 i Kongens råd i Nyborg. Denne Niels Vognsen/Juel havde sønnen Vogn Nielsen, der var justitarius for Valdemar og nævnt i 1347 og 1358. Han foreslår desuden, at Peder Juel, borgmesteren i Flensborg, kan være i familie med denne Niels Juel/Vognsen.

Henrik P. Jensen foreslår, at Justitarius Vogn Nielsen og Iver Nielsen på Hjerndrup var brødre samt at Iver Nielsen var far til Peder Juel i Flensborg. I øvrigt er

Henrik P. Jensen enig i, at der ikke er stærke indikationer af et slægtsskab gennem Niels Vognsen og Saltensee-slægten.

**Konklusion:** To ting synes givet. Vognsen-slægten kan føres tilbage til Hvide-slægten, og der er nært slægtskab mellem Vognsen og Juel. Det synes sandsynligt, at Peder Juel i Flensborg nedstammer fra Vognsen-slægten og dermed fra Hvide-slægten. Henrik P. Jensen har et bud på dette slægtsskab, der dog ikke er bevist.

Side 46, Mette Krummedige

K. Arbjørn: Mener ikke, at Mette Krummedige var gift anden gang med Hartvig Sehested. Det kunne i stedet være en søster til Segebod Krummedige. Andre modsiger dog dette.

Side 51, Thomas Pedersen Juel

Erik Christensen: Sætter spørgsmålstegn ved, om Thomas Pedersen Juel på Fyn havde nævnte datter, der blev gift med Boye Jensen fra Kollund.

Andre synes dog at bekræfte, at dette kan være rigtigt, blandt andet K. Arbjørn og Jørgen Wind. K. Arbjørn har Sv. Brandt Knudsen som kilde til Thomas Pedersen Juel viet med Bodil Nielsdatter, datter NN Thomasdatter viet med Boye Jensen. Hvad Sv. Brandt Knudsen bygger dette på vides ikke.

Side 58, Marina Boye

Eneste kilde til oplysningen, at Boye Jensen i Kollund havde en datter Marina, gift med birkefoged Matz Asmussen, synes at være H.V. Gregersen. Oplysningen kan derfor ikke regnes som sikker.

Side 60f

Sdr. Vilstrup rettes til Vilstrup (sognet hedder Vilstrup og består af Sdr. Vilstrup og Nr. Vilstrup).

Side 67

Fjelsted rettes til Fjelstrup (1. spalte).

Side 68

Forskellige kilder nævner forskellige dødstidspunkter for Johannes Boysen. Vesten, der som i bogen anfører 1588 som dødsår, er ikke nødvendigvis korrekt. Dahl skriver i "Haderslev Bys Præstehistorie", at Johannes var født i Haderslev den 16.01.1559 og han døde som borgmester i Flensborg den 16.10.1630. Knud Gethers bog om Flensborg nævner dødsdagen til 09.01.1649, hvilket synes at være det korrekte idet Fritz Rogh i "Auswertungen von Leichenpredigten" nævner den dødsdato sammen med alderen 90 år mindre 7 dage.

Side 84, Asmus Arnkiel

Erik Christensen: Måske født før 1480.

Side 89, Sara Christensdatter

Carl Langholz: Skriver i Sønderjysk Månedsskrift, 1980, at Sara Christensdatter først var gift med Troels Nissen på Hjerndrup (ca. 1565-1625) og derefter Peder Jensen Vandel. Ganske vist anfører P. Rhode, at hun var datter til Nis Truelson på Hjerndrupgård, men Peder Vandel skriver i sin selvbiografi, at hun hed Sara Christensdatter (siger Langholz). Hun er derfor sandsynligvis svigerdatter og ikke datter til Nis Truelson. Det betyder, at hun var gift med Troels Nissen.

Desuden anføres, at hun sikkert var datterdatter til Jørgen Boysen og Sara Meier. Herfor anføres, (1) at navnet Sara var sjældent og (2) at andre i slægten var gift med efterkommere til Jørgen Boysen.

Ejnar C. Larsen: I Personalhistorisk Tidsskrift 1995:1 nævner han, at Sara Christensdatter "vistnok" var enke efter Troels Nissen i Hjerndrup da hun blev viet til Peder Jensen Vandel. Det nævnes også, at hun "måske" var datterdatter til Jørgen Boysen. Som kilde anføres Carl Langholz.

Erik Christensen: Et tingsvidne fra 02.12.1634 anfører både Troels Nissen og Sara Christensdatter som salige, altså døde (P.K. Hofmansen: Gaarden i Soed med Langmose og Beyerholm). Peder Jensen Vandel kunne derfor have været gift med en sønnedatter til Troels Nissen (Ca. 1565-1625), Sara Nisdatter. PA: Sidstnævnte er næppe rigtigt på grund af aldersoplysningerne.

Erik Christensen: Finder ikke noget belæg for, at Sara Christensdatter skulle være datter af en Christen fra Øsby. Han ser heller ikke noget bevis for, at Sara Christensdatter skulle være en datterdatter til Jørgen Boye. Han finder dog slægtskabsforholdet sandsynligt.

Henrik P. Jensen: Anfører, at hustruen til Peder Jensen Vandel som regel betegnes "Sara, datter af Niels Truelsen på Hjerndrupgård". Men den Sara, der var datter til Nis Truelsen (den yngre) levede 1635 til 1697 og var gift med sognepræst Jens Jacobsen Buch i Skanderup, så hende kan det ikke være. En datter til den ældre Niels Truelsen (ca. 1530-1595) ville være 50-60 år i 1630 ved indgåelse af ægteskabet med Peder Jensen Vandel. Det må derfor undre, hvorfor den da 28-årige Peder gifter sig med en ældre datter fra Hjerndrupgård. Tilsvarende undrer aldersforskellen, hvis Sara var en enke efter Troels Nissen og altså en svigerdatter snarere end en datter til Niels Truelsen (ca. 1530-1595).

Henrik P. Jensen anfører desuden, at slægtskabet fra Sara Christensdatter tilbage til Boysen-slægten bygger på en række antagelser, som ganske vist kan være korrekte, men som der ikke er meget belæg for.

**Konklusion:** Det synes givet, at Peder Jensen Vandel blev gift med en "Sara" fra Hjerndrupgård. Det er øjensynligt ikke datteren til Niels Truelsen den yngre, altså en sønnedatter til Niels Truelsen (ca. 1530-1595). Derimod kunne det være enten en datter til denne Niels Truelsen eller svigerdatteren gift med Troels Nissen (ca. 1565-1625). I begge tilfælde ville hun have været gammel ved giftermålet med Peder Jensen Vandel, men det er nu set før, også uden at der var tale om en større medgift eller fordel ved ægteskabet.

Jeg har ikke haft mulighed for at checke det tingsvidne, som Erik Christensen refererer til, men hvis det er rigtigt synes endnu en mulighed at stå åben: Troels Nissen (ca. 1565-1625) var gift med en Sara Christensdatter (der kunne være efterkommer efter Jørgen Boysen). Hun er imidlertid død inden 1630, og den "Sara", som Peder Jensen Vandel bliver gift med dette år er i stedet en datter af

Troels Nissen og Sara Christensdatter. Denne datter kunne være født omkring 1600 og kunne være navngivet efter Sara Meiger. Anledningen til dette kunne tænkes at være Sara Meigers død, men dette er kun spekulation da vi ikke kender Sara Meigers dødsår.

Under alle omstændigheder er slægtslinien afhængig af sammenhængen fra en "Sara" på hjerndrupgård og tilbage til Jørgen Boysen. Denne slægtslinie må på basis af de foreliggende data siges at være mulig og navnet "Sara" er et argument for dette. Men nogen rimelig sandsynliggørelse foreligger ikke.

Side 89, Philipsdatter Fabricius

Henrik P. Jensen: Nævnte Philipsdatter Fabricius gift til Stubbomgård synes sandsynlig men ikke bevist. Bygger på følgende fakta: Anna Jørgensdatter Boysen var gift med Philip Jacobsen Fabricius. Eftersom Ivar Clausen (ca. 1600-1661) på Stubbomgård får sønnen Jørgen Boysen og datteren Anna Iversdatter tyder navnene på, at han er gift med en datter af Anna Jørgensdatter Boysen og Philip Jacobsen Fabricius. Tidsmæssigt er der også god overensstemmelse i denne teori.

Side 89, ?? Ifuersdatter

Henrik P. Jensen: At der er slægtsskab mellem Stubbomslægten og Beyerholm bygger på navnelighed og synes sandsynlig. Men den er ikke bevist.

Side 91

I citatet ændres "nedbrændt af de kongelige" til "nedbrændt af de kongelige ryttere".

Side 92

Næstsidste linie: Ret "Haderslev" til "Åbenrå".

Side 113

Matrikuleringen var færdig 1688 og ikke som anført 1788.

Side 114

Venstre spalte: "Vestrup" rettes til "Vejstrup"

Side 121

Frederik den 5. skal være Christian den 5.

Side 130

I oversigten nævnes Erich Jensen Hundvad (død 1604) som "gårdmand i Bæk". Han ses i 1564 på gården Hundevad, men boede ved sin død i Bæk - dog ikke på engård, men nok på det landboel, der 1540 blev mageskiftet med Kragelund. Han har formentlig boet på aftægt i Bæk, idet ingen af gårdene i Bæk synes at have tilhørt ham.

Side 136

Kresten L. Knudsen var i familie med Hundevad-slægten som følger: Kresten L. Knudsens mor Cathrine Lauritsdatter Aarø var datter af Lauritz Aarø, hvis søster Anna Aarø var Jørgen Hundevads mor. Dermed var Jørgen Hundevad og Cathrine Aarø var fætter og kusine.

Side 152

E. Juhlers artikel i Sønderjysk Maanedsskrift 1942 er side 152f og ikke 122f.

## Afsluttende konklusioner

Det er helt givet, at slægtslinien fra Hundevad-slægten tilbage til Hvide-slægten som anført i bogen *ikke* er korrekt. Det er derimod muligt at opstille en alternativ slægtslinie, der dog har et par svage led i de tidlige generationer. Desuden er et par led ganske vist sandsynliggjort, men dog ikke bevist.

Følgende er den alternative slægtslinie:

Skjalm Hvide (ca. 1040-1113)

|

Cæcilie Skjalmsdatter

viet til Peder Thorstensen af Pedersborg (død 1175)

|

Ingerd Pedersdatter

viet 1 til Ulf (død 1157)

viet 2 til Vogn, jysk stormand (Verwohlt)

|

En række sønner, bl.a. biskopperne i Århus samt:

Niels Vognsen til Stenshede (-1203-) (Verwohlt)

|

Vogn Nielsen (bl.a. Bobe, Albrechtsen, DAA, Trap)

|

Niels Vognsen til Tveden (-1300-) (do.)

(= Niels Juel, ridder i Jylland, nævnt 1285 i Kongens Råd i Nyborg (K. Arbjørn))

| (spekulation)

---

Iver Nielsen [Juel?]  
Hjerndrup (ca. 1300-)

Vogn Nielsen, justitiarius for hertug Valdemar  
1326 pantsætter 3 fogedrier i Flensborg, *Leck*  
og Tønder

| (spekulation)

Peder Juel, borgmester i Flensborg  
(ca. 1330-1380)

Stammer fra *Leck* (K. Arbjørn)

|

Thomas Pedersen Juel, godsejer på Fyn



(ca. 1370-1444)

|

?? Thomasdatter

(ca. 1400-??)

| Synes sandsynliggjort

Jens Boysen

(ca. 1420-??)

|

Boye Jensen, gårdmand i Kollund

(ca. 1445-)

|

Lorentz Boye, sognepræst i Vilstrup

(ca. 1484-1547)

|

Jørgen Lorentzen Boye, provst i Haderslev

(ca. 1515-1569)

|

Jørgen Jørgensen Boysen, provst i Haderslev

(ca. 1558-1610)

|

Anna Jørgensdatter Boysen (ca. 1585-)

viet til Philip Jacobsen Fabricius, diakon i Øsby

| Synes sandsynliggjort

?? Philipsdatter Fabricius

viet til Ivar Clausen, Stubbomgård (ca. 1600-1661)

|

Anna Iversdatter (ca. 1645-1723)

viet til Rasmus Jørgensen Arnkiel (1636-1712)

|

Bodel Rasmusdatter Arenkiel (1673-1735)

Resten af slægtslinien uændret som i bogen. Bemærk, at slægtslinien helt undgår den meget kontroversielle Sara Christensdatter.