



Danskernes Historie Online

Danske Slægtsforskeres Bibliotek

Dette værk er downloadet fra Danskernes Historie Online

Danskernes Historie Online er Danmarks største digitaliseringsprojekt af litteratur inden for emner som personalhistorie, lokalhistorie og slægtsforskning. Biblioteket hører under den almennyttige forening Danske Slægtsforskere. Vi bevarer vores fælles kulturarv, digitaliserer den og stiller den til rådighed for alle interesserede.

Støt Danskernes Historie Online - Bliv sponsor

Som sponsor i biblioteket opnår du en række fordele. Læs mere om fordele og sponsorat her: <https://slaegtsbibliotek.dk/sponsorat>

Ophavsret

Biblioteket indeholder værker både med og uden ophavsret. For værker, som er omfattet af ophavsret, må PDF-filen kun benyttes til personligt brug.

Links

Slægtsforskeres Bibliotek: <https://slaegtsbibliotek.dk>

Danske Slægtsforskere: <https://slaegt.dk>

FRA
FREDERIKSBORG
AMT

ÅRBOG 1994

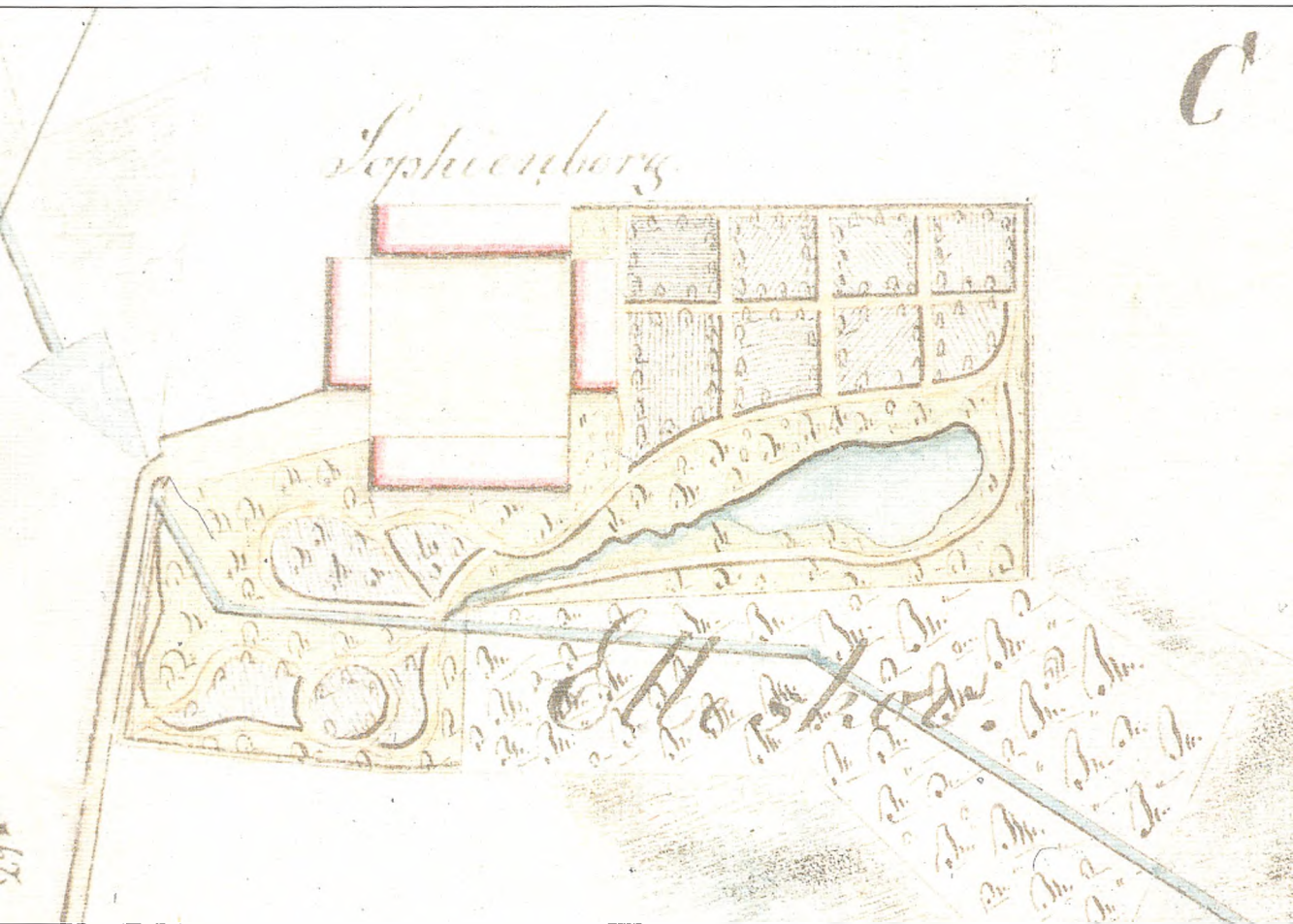

Frederiksborg Amts Historiske Samfund

Indhold

<i>Flemming Beyer</i> Sophienborg – nogle træk af godsets historie gennem 200 år	5
<i>Palle Bruun Olsen</i> Axel Jarl	29
<i>Thorkild Kjærgaard</i> Dansk nationalfølelse og Frederiksborg Slot	47
<i>Carsten Meyer</i> Jordskælvet 1759 belyst ved nordsjællandske præsteindberetninger	63
<i>Olaf Zachariae</i> Janteloven i det gamle Fredensborg	77
<i>Mogens Worm Reinhardt</i> "I den elvte time"	95
<i>Henning Henningsen</i> Torben Topsøe-Jensen (1908-1993)	99
Foreningsmeddelelser fra Frederiksborg Amts Historiske Samfund	101

Sophienborg

- nogle træk af godsets historie gennem 200 år
af Flemming Beyer

Sophienborg, som er beliggende i Hillerøds vestlige udkant, fungerer i dag som en afdeling af Nordsjællandsk Folkemuseum. Det store bygningskompleks, der hovedsagelig stammer fra 1800-årene, vil i de kommende år blive udbygget til et moderne museum med udstillinger om tidligere tiders livsformer og til et levende landbrugs museum.¹

Godset Sophienborg var i 1800-årene og ikke mindst i midten af 1900-årene helt fremme i forreste række, når det gjaldt udvikling af nye metoder inden for landbruget. En lang række af ejere, adskillige med progressive tanker og stor personlighed, skabte en godshistorie som både landbrugsmæssigt og bygningsmæssigt er ud over det sædvanlige.



Sophienborgs hovedbygning sådan som den fremtræder i dag, hvor Nordsjællandsk Folkemuseum bor på stedet.

Kort over landsbyen Ullerøds marker og jorder før udskiftningen. Opmålt i 1786. Den vestre gård i landsbyen ejes af Jens Pedersen. Gården blev omkring 1791 flyttet ud på det areal, som på kortet kaldes Gade Ager, og herefter kaldet Sophienborg. (Kort- og Matrikelstyrelsen, Matrikelarkivet).

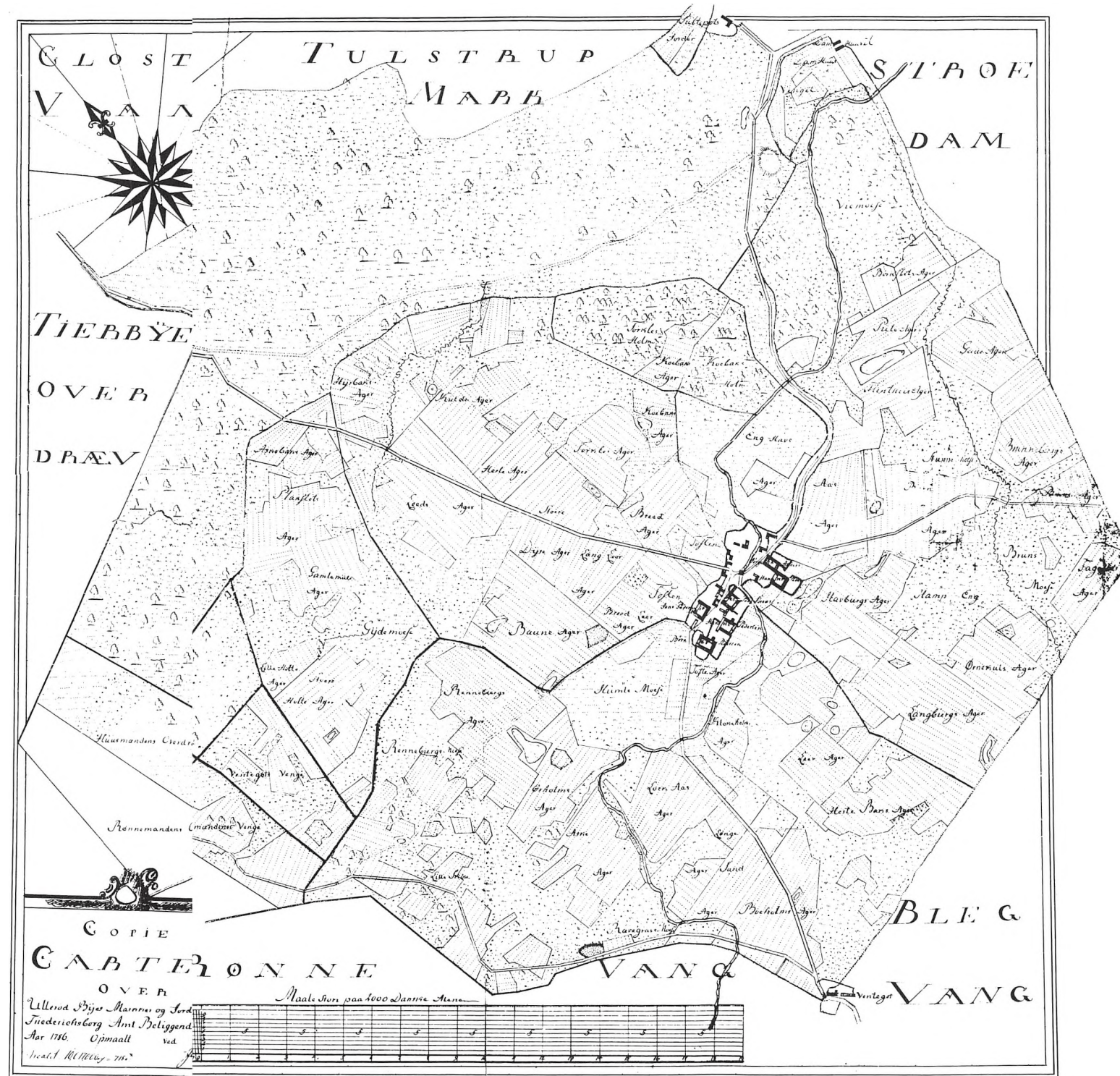

Gård og landsby i 1700-årene

Sophienborg var i 1700-årene en ganske almindelig nordsjællandsk gård, beliggende i Ullerød landsby og hørende til Tjæreby sogn.

Som adskillige andre landsbyer i Nordsjælland går Ullerøds historie tilbage til middelalderen. Den nævnes første gang i skriftlige kilder omkring år 1200, hvor den hørte til det tæt ved liggende Æbelholt Kloster.

Landsbyen, der var uden kirke, bestod i 1700-årene af seks gårde samt nogle husmandssteder og jordløse huse, alle beliggende ved landsbyforten – den fælles byjord – som blev gennemskåret af Pøle Å. Omkring landsbyen lå de tilhørende jorder, som blev dyrket i fællesdrift af byens gårdmænd.

Beboerne var kongelige fæstebønder og husmænd, dvs., det var kongen som ejede jorden og bygningerne og at man kun havde ejendommen i fæste – en slags lejemål med forskellige forpligtelser.

Udskiftning og arvefæste

De store landboreformer i slutningen af 1700-årene fik også på Ullerød landsby en gennemgribende indflydelse, både bebyggelsesmæssigt og hvad angik ejerforholdene til gårde og huse.

De nye tanker om landbrugsdrift krævede, at hver gård fik sin egen jordlod og at bonden blev ejer af ejendommen.

Landsbyens jorder blev derfor udskiftet og fordelt til de enkelte gård- og husmænd. Ullerøds jorder blev udskiftet to gange, første gang i 1774, hvor landsbyens bønder delte de tre vange mellem sig, dvs. to gårde fik en vang til deling.

En mere regulær udskiftning skete i 1788 med deltagelse af den landinspektør, som i 1786 opmålte landsbyens jorder.²

Udskiftningen af jorderne blev udarbejdet således, at fem gårde kunne blive liggende inde i landsbyen, mens den sjette måtte flytte ud – gården, der senere blev til Sophienborg.

Hvad angår ejerforholdene fik de første nordsjællandske kongelige fæstebønder arvefæsteskode på deres jord i 1788.

I Ullerød ansøgte fem bønder om arvefæsteskode i 1790 og fik dette året efter, blandt disse bonden på

det senere Sophienborg. Den sidste bonde fik sit arvefæsteskode i 1793.

Sophienborg på egen jord

Den sjette gård, der var blevet udpeget til at flytte ud fra landsbyen, ejedes i 1786 af fæstebonden Jens Pedersen.

I forbindelse med udskiftningen i 1788 overtog regimentsskriver Torkild Rosenquist fæsteforholdet og dermed tilrettelæggelsen af det praktiske arbejde med flytning af gården.

Ved fordelingen af jordlodderne blev Rosenquist's gård tildelt den nordlige del af landsbyens jord, matr. nr 6, op mod Strødam og Grib Skov, som hørte til det kongelige hestestutteri's jorder. Mod øst grænsede gårdens marker op til Blegevangen, som hørte til den kongelige ladegård Hille-rødsholm. Som det senere skal omtales fik denne placering afgørende indflydelse på gårdens fremtidige udvikling.



Udsnit af Løjtnant C. Mutterspach's kort fra 1793 over enen ved Frederiksborg. Nordligst (øverst) på kortet ses det trelængede gårdanlæg Sophienborg. (Nordsjællandsk Folkemuseum).

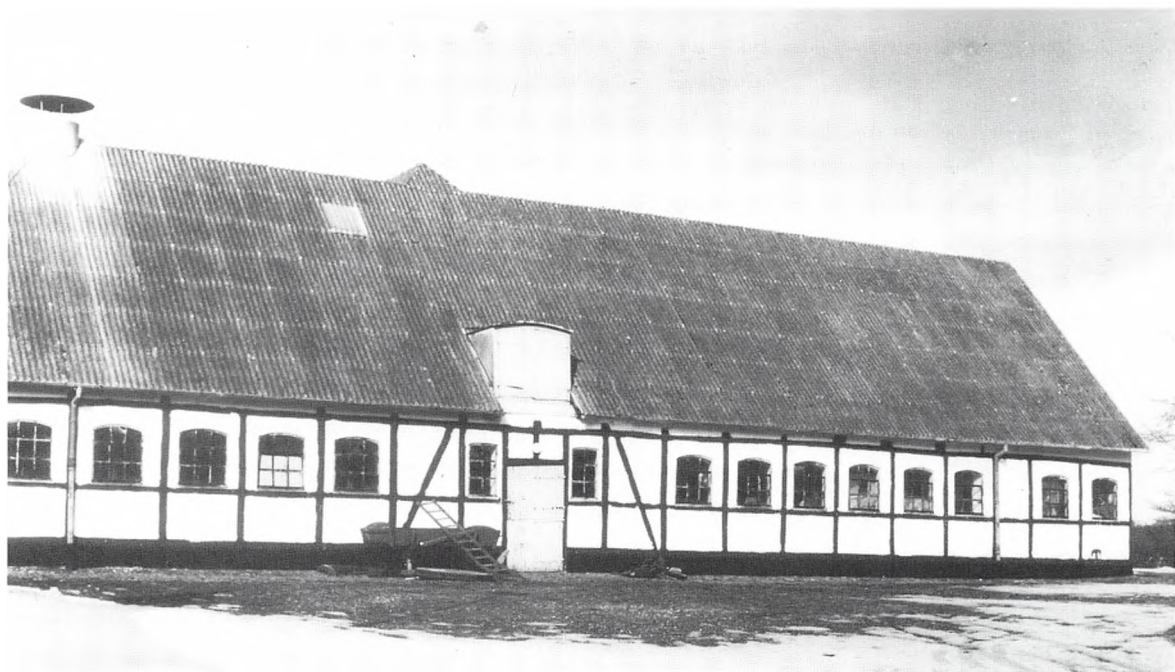

Avlslænge fra 1791 sådan som den fremtræder i dag.

Gårdens jorder blev ifølge matriklen vurderet til at være på syv tønder hartkorn. Hartkornangivelsen var et udtryk for jordernes ydeevne – bonitet – omregnet i enheden tønde hartkorn (rug eller byg).

Jordtilliggendets størrelse blev ansat til at være 88 tønder land, hvilket i dag svarer til omtrent 48 hektar.³

På et næsten samtidigt kort, stukket af løjtnant C. Mutterspach i 1793, ses Rosenquist's gård indtegnet nord for Ullerød landsby. En placering, der svarer helt til det nuværende Sophienborg. Gården er således flyttet ud fra landsbyen før 1793, antagelig omkring 1791, samtidig med udstedelsen af arvefæsteskedet.

Regimentsskriver Rosenquist og Sophienborg

Det var ikke ualmindeligt blandt regimentsskriverne at drive landbrug ved siden af pligten som amtsstuens skatteopkræver i rytterdistriktet.

En del af Rosenquist's arbejde var også at deltage i forbedringen af landvæsenet og dermed i arbejdet med udskiftningen af bøndergårdenes jorder. Utallige er de sager, hvor han har været involveret i "landvæsenets forbedring".

Som det fremgår af kortet fra 1793 og den ældste brandtaksation fra omkring år 1800, blev Rosenquist's gård opført med tre længer i henholdsvis øst, nord og vest, alle i bindingsværk med stråtag.

I lighed med andre gårdmænd i Nordsjælland fik han antagelig bygningshjælp i form af tømmer fra kongens skove, for økonomisk at kunne klare flytningen og genopbygningen af gården.

Indretningen af gården virker umiddelbart lidt ejendommelig, idet der var beboelse i to af længerne, både i øst- og vestlængen, begge på seksten fag.

Østlængen, der har stue, kammer med skorsten, portrum og kælder er nok den egentlige beboelse, da vestlængen både har stald, portrum, stue og kam-

Matrikelkort over landsbyen Ullerøds jorder. Opmålt 1813. Udskifningen af jorderne i en såkaldt stjerneudstyknig med fem gårde i landsbyen ses tydeligt. Den sjette gård, Sophienborg, er udflyttet til den nordlige del (højre) af ejerlavet. Mod vest (opad) ses husmandslodderne på Ullerød Overdrev. (Kort- og Matrikelstyrelsen, Matrikelarkivet).

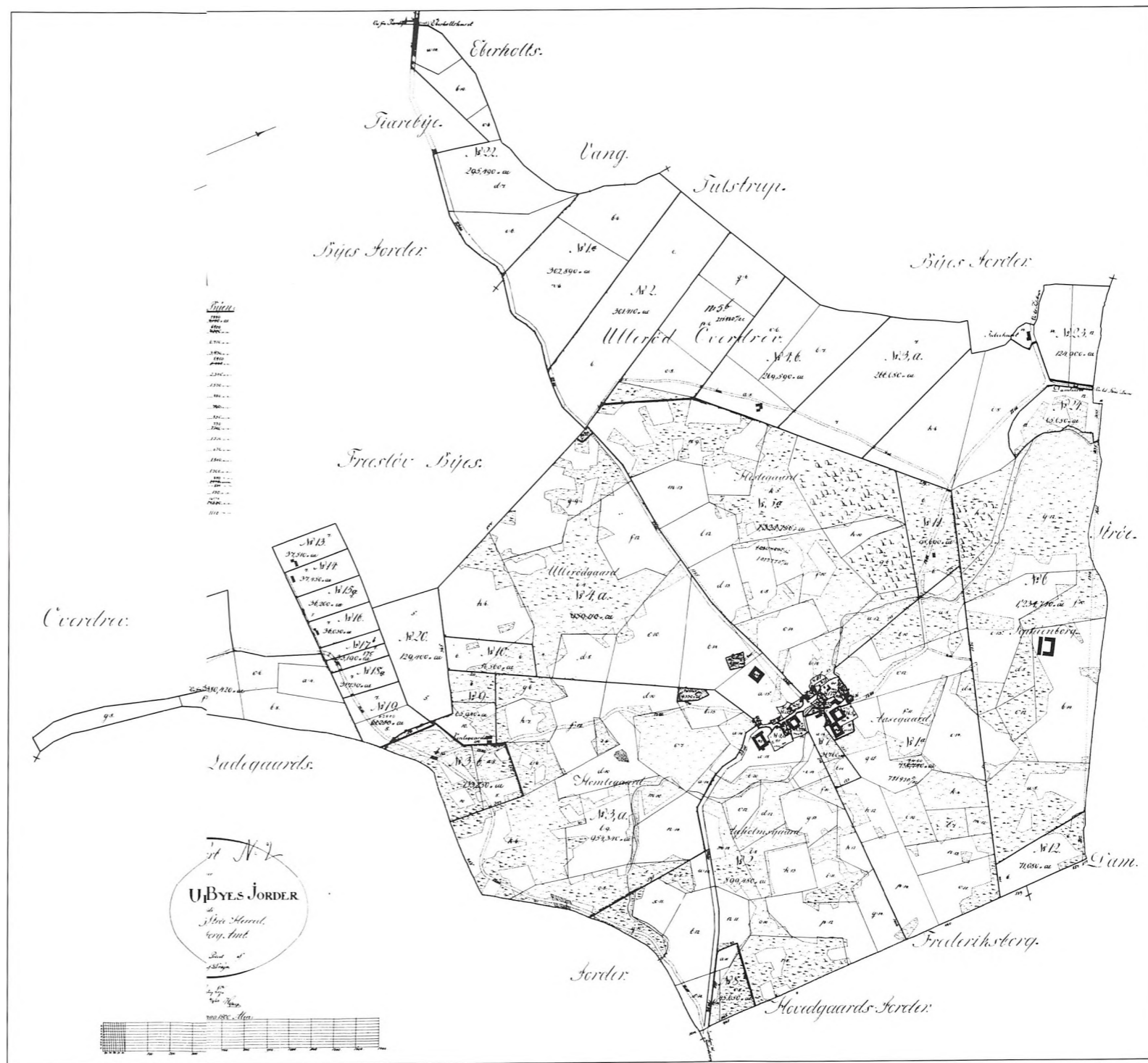

mer med skorsten. Mellem de to længer lå en lo og ladebygning på 24 fag. Umiddelbart øst for gården lå et lille syv fags hus i bindingsværk med tegltag, indrettet til bryggers med skorsten og bagerovn.

Ved en sammenligning med det nuværende bygningsanlæg er det muligt at genfinde dels vestlængen, hvis bindingsværk på seksten fag stadig er bevaret, dog forbedret. Ligeledes er den nordre længes bindingsværksfacade mod syd bevaret, dog også forbedret. De øvrige bygninger er i dag forsvundet.

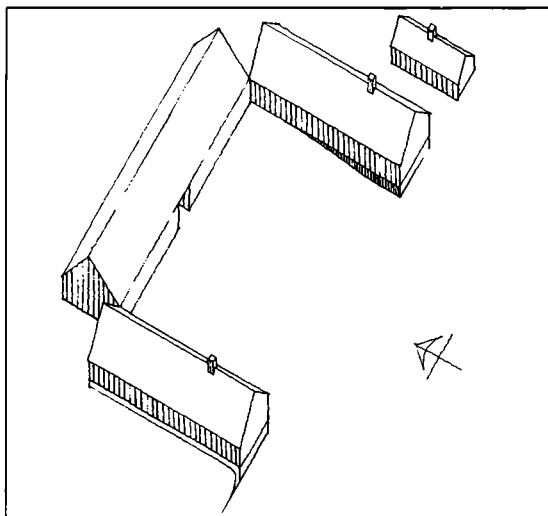

Aksonometri af Sophienborgs bygninger omkring 1791. Østlængen (øverst i tegningen) var den egentlige beboelseslænge. Den friliggende længe øst for rummede bryggers og bagerovn. Nordlængen (til venstre) var avlsbygning, vestlængen indeholdt stald og beboelse. Mål 1:1000. (Tegnet af Marco Ala).

Folketællingen fra 1801 fortæller, at familien Rosenquist bestod af husbonden, der var forhenværende regimentsskriver og 56 år, dennes kone Ane Sophie, sønnerne Hans og Ove, begge studenter, samt datteren Nicoline på 14 år. Herudover nævnes seks tjenestefolk, heraf to karle og to piger.

Ifølge en beskrivelse til brandforsikringen fra 1809 i anledning af ejerskifte ses, at gården kaldes Sophienborg, uden tvivl efter Rosenquist's kone Ane Sophie.

Det fremgår endvidere at Rosenquist familien har fået opført en stor statelig grundmuret hovedbygning syd for det trelængede gårdanlæg.

Bygningen beskrives som værende på 24 fag (38,2 m) og 15 alen bred (9,6 m) med fuld kælder og stråtag med to skorstene. Stueetagen var indrettet til syv værelser med gibsede lofter og malede vægge.

Sandelig en stor og fornem bygning i forhold til datidens bøndergårde. Værdien af stuehuset ses da også at være halvanden gang så meget som de tre øvrige længer tilsammen.⁴

Heldigvis er denne bygning stadig bevaret i store træk, og er i dag også hovedbygningen på Sophienborg.

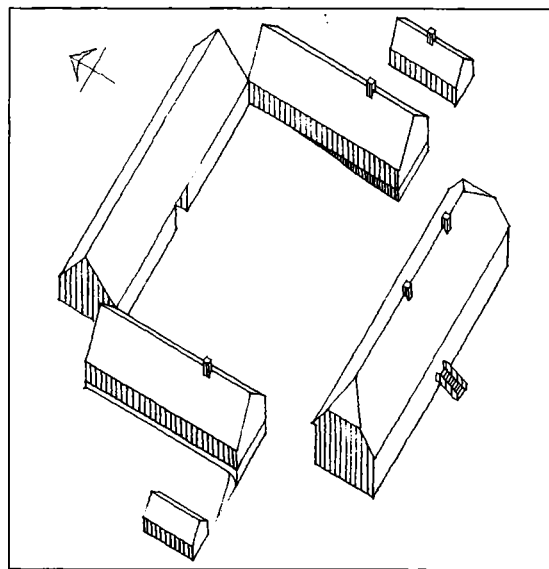

Aksonometri af Sophienborgs bygninger 1809. Regimentsskriver Rosenquist's statelige hovedbygning er blevet opført syd for det eksisterende anlæg. Mål 1:1000. (Tegnet af Marco Ala).

Skiftende ejere

Gårdens historie i årene efter Rosenquist er ikke særlig godt belyst i de gennemgåede skriftlige kilder.

Om de to efterfølgende ejere vides næsten kun deres navne.

Den, der overtog ejendommen i 1809, bar navnet Wedele og efter denne blev den købt en von Smidten, som nævnes på gården i 1813. Muligvis identisk med den stykjunker der opmålte det første pålidelige bykort over Hillerød i 1818.⁵

Selve gården og omgivelserne er imidlertid godt belyst takket være et detaljeret kort fra 1820, hvorpå der blandt andet ses et ganske interessant haveanlæg. (Kortet er gengivet på forsiden).

Stutmester Frederik Carl Emil Nielsen

Det traditionsrige kongelige Frederiksborgske hestestutteri, beliggende på ladegården Hillerødsholm, beslaglagde store jordarealer omkring Hillerød. Der var omkring 600 heste og adskillige ansatte til at passe stutridriften. Den daglige leder af dette var stutmester Nielsen, som tiltrådte embedet i 1798.

I begyndelsen af 1820'erne købte F.C.E. Nielsen gården Sophienborg. Muligvis var det hans store interesse for at fremme avlen af nye husdyrracer der var baggrunden, især kvæg- og fåreavl.

F.C.E. Nielsen erhverver også Humlegård, matr. nr. 3 i Ullerød, der lå et stykke syd for Sophienborgs jorder. Ligeledes købes Åsegård, matr. nr. 1 i Ullerød, der var placeret umiddelbart syd for Sophienborgs arealer. De tre jordlodder var nu sammenhængende og omfattede halvdelen af Ullerød.

Humlegården var på fem td. hartk. og 87 td. land. Åsegård på seks td. hartk. og 78 td. land.

Med disse første store sammenlægninger var godset Sophienborg etableret med en størrelse på 18 td. hartk. og 254 td. land, hvilket svarer til 140 hektar.

I 1822 skrev F.C.E. Nielsen om Schweizer- og Tyrolerkvæg og anbefalede at det blev indført til Danmark.

Nogle år senere havde han det selv gående på Sophienborgs jorder og det blev her genstand for megen beundring.

Den kongelige skovrider og landvæsenskommisær G. Sarauw beskrev i 1829 til det Kongelige landhuusholdningselskab følgende: ”Det største fremmede Qvæg, vi have paa Amtet og maaske i Landet, eies af Justitsraad Nielsen og holdes på Gaarden Sophienborg i Tjereby Sogn. Det er fra Sveitses federe Fladlande og udmærker sig ved en før her ukjendt Størrelse. Paafaldende er det, at det kan holde sig saa godt paa disse Egne langt fra ikke fede Græsgange. Naar dette Qvæg malkede i Forhold til sin gigantiske Krop, var det en sand Skat, som derved var bleven os tilført. Imidlertid er det ogsaa uden det af overordentligt Værd, blot som Slagteqvæg betragtet og til at hæve vor egen Race med hensyn til Størrelse. Fedede Kalve, faldne af dette Qvæg, ere solgte for 50 Rbd., og en Qvie deraf, som for adskillige Aar siden blev slagtet, skal være udbragt til over 150 Rbd.”

G. Sarauw beskrev også, hvordan fåreavlen stod sig i Frederiksborg Amt, og en del af hans indberetning lyder således: ”Af fremmede, men ikke fiinuldede Faareflokk, maa endnu anføres omtrent 200 Stkr. engelske af Southdown Racen, som holdes paa Humlegaarden i Ullerød paa Frederiksborg Amts-district. De ville maaske have mere Indflydelse paa Forædling af omliggende Bønders Faar, end de spanske, da det Slags Uld, disse Faar bære, er mere Bondekonens Smag til hendes hjemgjorte Tøier.”

Den nybagte godsejer, justitsråd og stutmester F.C.E. Nielsen fik med disse nye initiativer også forbedret kvægavlen i Nordsjælland, hvilket fremgår af en indberetning til amtmanden i 1836, hvor stutmester Nielsen roses for sit initiativ.⁶

Driften af det kongelige hestestutteri blev omlagt i 1830erne og i forbindelse hermed går F.C.E. Nielsen af som stutmester i 1833.

Samme år afhænder han også godset Sophienborg og flytter fra området.

Gode tider og nye udvidelser

Efter stutmester Nielsen blev Sophienborg overtaget af landmåler A.B. Wilsbeck. Godset undergik ikke de stor forandringer i Wilsbeck's tid og bestod stadig af de tre gamle gårde, Sophienborg, Åsegård og Humlegård.

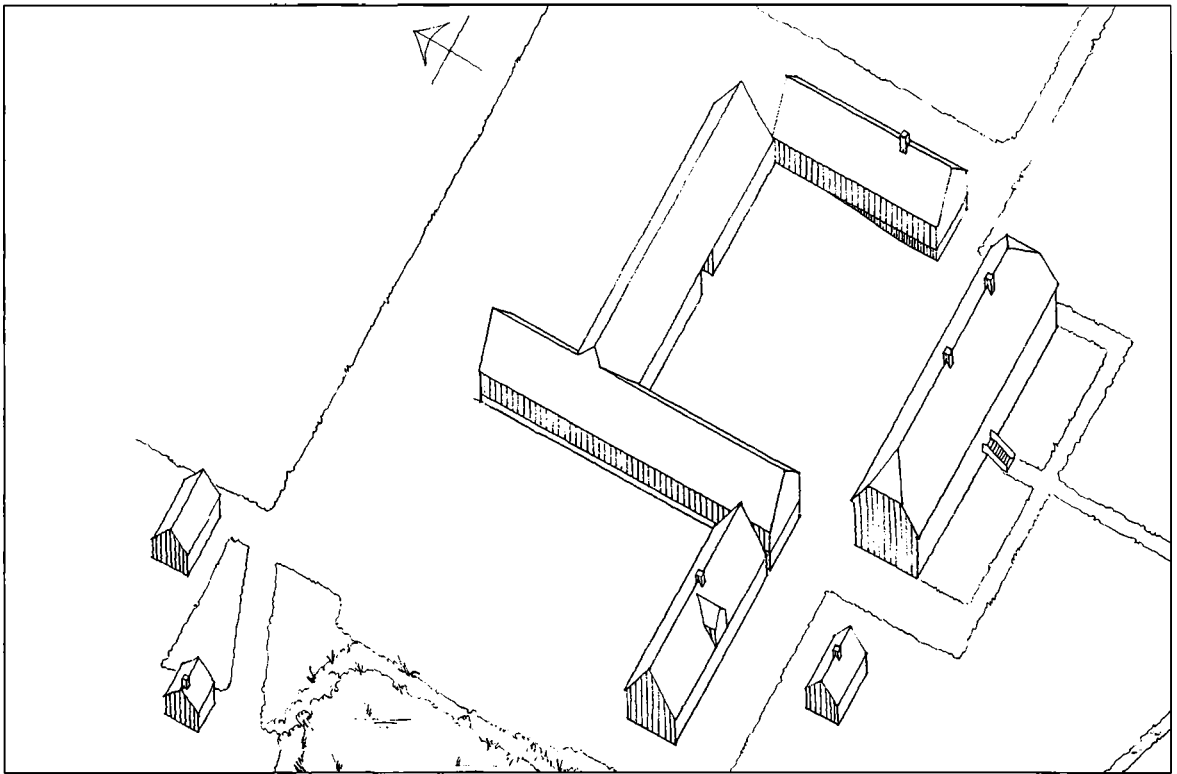

Aksonometri af Sophienborgs bygninger 1841. Den vestre længe er nu udvidet til 28 fag og indrettet til kvægstald. Vest herfor er der nybygget en længe til vognport, bryggers, materialhus mm. Nordvest for gården er der også blevet opført en smedje og et svinehus. Mål 1:1000. (Tegnet af Marco Ala).

Folketællingen fra 1834 giver et billede af gårdens beboere. Wilsbeck nævnes som værende ugift og har sin mor og to andre familiemedlemmer boende. Gårdens folkehold er af en pæn størrelse, ialt tretten tjenestefolk, heraf en røgter, seks karle og fire piger.

Det blev kun få år, Wilsbeck residerede på Sophienborg, for i 1840 solgte han ejendommen til proprietær Anton Johan Koch for 26.000 Rbd.⁷ Ejendommens størrelse blev nu værdisat til 15 Td. Hartk., hvilket var omtrent halvdelen af den størrelse, ejendommen havde et hundrede år senere.

Op mod midten af 1800-årene havde landbruget gode tider og i Hillerøds aviser fra 1841 kunne man læse at Sophienborgs vogne hver søndag og onsdag bragte mælk og fløde ud i byen.⁸

Bygningsmæssigt skete der væsentlige udvidelser efter Koch's overtagelse af ejendommen. I 1841 bliver ændringerne indtegnet til brandforsikringen og bygningerne fremtræder nu som herunder beskrevet.

Stuelængen var uændret i forhold til 1809 vurderingen.

Den vestre længe var blevet forlænget til ialt 28

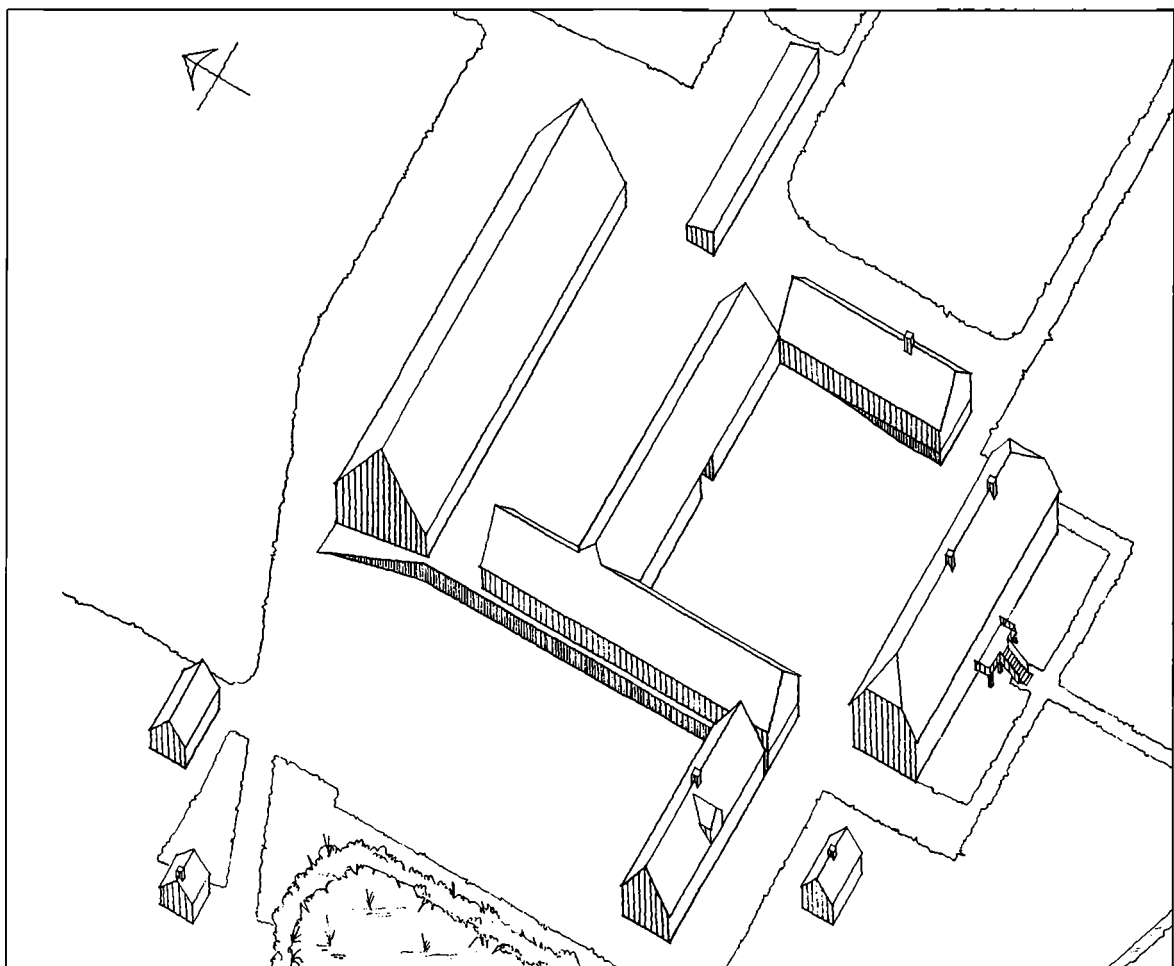

Aksonometri af Sophienborgs bygninger 1854. Den store lade i lerstampet mur er nybygget nord for det eksisterende anlæg. Mål 1:1000. (Tegnet af Marco Ala).

fag bindingsværk med stråtag og indrettet til kvægstald med bræddeloft.

Den nordre længe fremtrådte nyindrettet til lo, lade og vognremise samt kartoffelkælder.

Den østre længe var kun lidt ændret, idet der nu var indrettet hestestald.

Nybygget var en 16 fags bygning, vest for går-

den, til vognport, bryggers med bageovn og maltkølle, samt hugge- og materialhus.

Nord for denne fandtes en ligeledes nybygget svinestald på seks fag, ligeledes i bindingsværk med stråtag.

Tæt ved svinehuset lå en nyopført smedje med skorsten og esse.

På gårdspladsen var der blevet bygget et ottekan- tet hønsehus.

Proprietær Koch havde åbenbart også midler til andet end driftsbygninger, idet han også fik opført et såkaldt "Schweizerhus", datidens lysthus, i ha- ven. Huset var i bindingsværk med stråtag, indrettet med stue og skorsten, murstensgulv og bræddeloft, alt i såkaldt "schweizisk stil".

En del af det bygningsanlæg, der her er beskrevet, kan genfindes i dag på Sophienborg. Blandt andet den 28 fag lange staldbygning, en af de længste, der er bevaret i Nordsjælland.

Desværre er det spændende "Schweizerhus" li- gesom smedjen forsvundet.

Set i lyset af den store udvidelse af stalden har proprietær Koch uden tvivl satset på malke- og kød- kvæg. Ved en senere beskrivelse af stalden fra 1854 ses da også, at denne har plads til ikke mindre end 96 køer, unægtelig noget af en besætning i midten af 1800-årene.

Folketællingen fra 1850 afslører, at der også driftsmæssigt var sket ændringer, idet den 64-årige proprietær Koch nu havde ansat en forvalter og to landvæsenselever. Sophienborg var for alvor blevet et gods, der havde en størrelse og en produktions- kvalitet som var berettiget til at have landvæsens- elever.

I 1850 var der desuden ansat fjorten tjenestefolk, således at gården ialt havde tyve beboere.

A.J. Koch ejer kun godset omkring, en halv snes år og afhænder det herefter til proprietær Lund, som i 1854 gennemfører store byggearbejder på ejen- dommen.

Det mest omfattende af disse arbejder var op- førelsen af en meget stor ladelængde nord for den ek- sisterende gård. Bygningens længde var på 35 fag (54 m) og bredden på 22 alen (13,8 m). Laden blev opført i stampet ler, såkaldt pisemur. Metoden var meget udbredt i første halvdel og midten af 1800- årene. Bygningen blev indrettet til lo, lade og portrum. Det store tagværk var tækket med strå.

Ud fra det hidtil kendte materiale om pisèbyg- ninger, hører laden på Sophienborg til de absolut største i landet. Det er derfor spændende, at dele af ladens murkerne stadig er bevaret, selv om den nu er skalmuret med teglsten og har nyt tagtømmer.

Samme år lod Lund den østre længe ombygge til hestestald og karlekammer. I stalden blev der plads til ikke mindre end 22 heste.

Disse nye tiltag har antagelig haft til formål at styrke godsets produktion af kornprodukter, selv om der naturligvis skulle bruges meget hø og halm til den store kvægbesætning.

Byggearbejderne i 1854 omfattede også en is- tandsættelse af stuelængen i forbindelse med, at der blev pålagt tegltag i stedet for stråtag.¹⁰

I 1860'erne blev Sophienborg ejet af kammerjun- ker, godsejer Ferdinand de Neergaard, hvis søn, den kendte politiker Wenzel de Neergaard blev født på Sophienborg i 1864.

F. de Neergaard afhændede i 1867 den store gård til løjtnant J.V. v. Grevenkop-Castenskjold.

Hurtige ejerskift og omvæltninger

Allerede i 1872 solgte løjtnanten Sophienborg til C. F. Tietgen. Tietgen havde året før erhvervet Hille- rødsholm, der var ophørt som hestestutteri, og hav- de store planer om at genoplive dette i privat regi. Til dette formål erhvervede Tietgen i 1873 også Strødam nord for Sophienborg.

Tietgen fandt dog hurtigt ud af, at der ikke var penge i hestestutteriet og solgte det i 1875, men be- holdt dog Strødam. Tietgens forhold til Sophien- borg er endnu ikke helt afklaret, idet ejendommen tilsyneladende aldrig er blevet tilskødet ham. Deri- mod bliver Sophienborg tilskødet etatsråd, bank- direktør Peter Nicolaj Damm i 1875 fra J.V. v. Gre- venkop-Castenskjold.

Selv om Tietgen i henhold til skøderne ikke fremstår som ejer, nævnes han dog i brandtakserin- gen fra 1873 som ejer og står for betaling af brand- kontingent.¹¹

Antagelig har godset været drevet ved hjælp af en forvalter eller forpagter i både Grevenkop-Ca- stenskjold og Tietgens ejerperiode.

Tilsyneladende har en del af bygningsmassen været nedslidt på dette tidspunkt, da der i 1872-73 sker forskellige forbedringer bl.a. i staldlængen, li- gesom der indrettes mælkekælder i stuehuset.

Vest for stuelængen blev der opført en ny grund- muret bygning med spåntag indrettet til material- hus, beboelse, bryggers, bøttevaskeri med mere. Li-

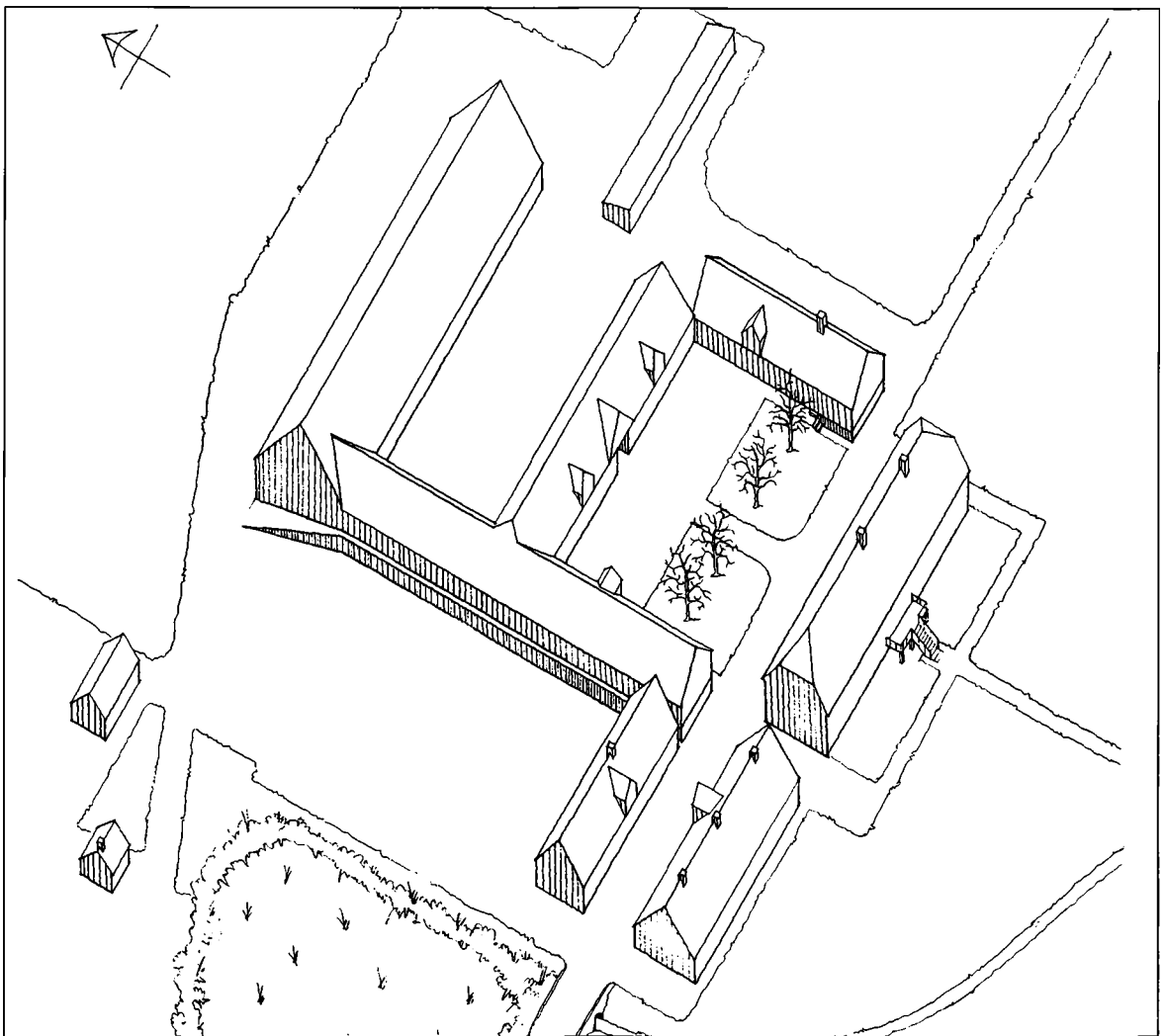

Aksonometri af Sophienborgs bygninger 1873. Vest for stuelængen er der blevet opført en bygning til beboelse, materialhus, bøttevaskeri mm. (Tegnet af Marco Ala).

geledes blev der bygget tre mindre udhusbygninger.

Af disse er stadig bygningen vest for stuelængen bevaret, dog i ombygget tilstand. Den er i dag bolig for gårdens forpagter.

Tiden omkring århundredeskiftet

Som tidligere nævnt overtog P.N. Damm godset i 1875 og han var en driftig mand. Samme år tilkøbte han Heslegård, matr. nr. 5, af arvingerne til gården.



Den lange vestlænge. Foto 1922.

Heslegård var ansat til seks td. hartk. og havde en størrelse på 95 td. land. Ejendommen lå lige vest for Sophienborgs arealer og passede godt ind i driften. Godset omfattede nu fire af landsbyens gamle gårdlodder, samt flere mindre grunde. Desuden lå nogle lodder af Strødam området nord for også til Sophienborg.¹²

P.N. Damm solgte gården til forpagter William Saxtorph, som fik skøde på Sophienborg i 1892.

Proprietær Saxtorph var aktiv i politik og havde sæde i Frederiksborg Amtsråd foruden at han var landvæsenkommissær og husdyrbrugskonsulent. Driftsmæssigt blev der i 1890'erne satset en del på grønsager, som bl.a. solgtes på Hillerød Torv.¹³

I 1890'erne blev flere lodder fra Humlegårdens jorder solgt fra bl.a. til Sophienborg Teglværk, Frederiksborg Højskole og enkelte mindre huse.

Efter Saxtorph kom en periode med flere ejere, der kun havde ejendommen i kortere perioder. Godsejer E.A.G. Berg overtog i 1906 Sophienborg og solgte den til proprietær H.P. Randrup Christensen i 1912. I forbindelse med byudvikling i Ulserød frasolgte Randrup Christensen mellem 1913 og 16 en del lodder fra den gamle matr. 3, Humlegården, således at hele den gamle gårdlod efterhånden overgik til andet ejerskab. Også fra matr. 5 og 6 blev der frasolgt mindre lodder.¹⁴

Efter at disse lodder var blevet solgt fra, havde

Sophienborg i 1925 en størrelse på 22 td. hartk. og 340 td. land, svarende til 187 hektar. Jorderne bestod af 131 hekt. ager, 33 hekt. eng og mose, 19 hekt. skov og 4 hektar til have, gårdplads m.m.¹⁵

Grosserer Carl Rasmussen overtog Sophienborg i 1916 og derefter direktør P.C. Christensen i 1922.

Via direktør Christian Larsen i København blev gården solgt til godsejer Axel Jarl på Strødam i 1929.

Axel Jarl på Sophienborg

Med erhvervelsen af Sophienborg fik Axel Jarl et velafbalanceret gods, Strødams skov og engarealer sammen med Sophienborgs gode avlsjorder og store bygninger.

Genforeningen af de to gårde gav også mulighed for en bedre beskyttelse af de store arealer på Strødam, som Axel Jarl havde ladet frede i 1925.¹⁶

Axel Jarl var nevø af Tietgen, som havde ejet Sophienborg i 1870'erne, og havde arvet Strødam i 1917 efter fru Tietgens død. Muligvis har familiebandene været afgørende før købet af Sophienborg, senere udtalelser tyder i det mindste herpå.

Beretningen om den meget spændende person Axel Jarl er behandlet i det efterfølgende afsnit af Palle Bruun Olsen.

Sophienborg forvandles

De mange skiftende ejere gennem et par årtier, havde bevirket at Sophienborg godset ikke var tidssvarende, hverken driftsmæssigt eller bygningsmæssigt. De første år blev Sophienborg forpagtet ud til professor N. Kjærgaard Jensen på den nærliggende Bjerregaard.

Fra dette tidspunkt foreligger en beskrivelse over Sophienborgs drift.¹⁷ Denne nævner, at sædskiftet er en almindelig syv marks drift med to roemarker, uden brak. Ligeledes at kvægbesætningen består af 88 malkekøer og 90 stk. ungkreaturer, der fornyes ved eget tillæg. Desuden at der er 12 arbejdsheste og to plage, dvs. unge heste, samt en svinbesætning på ca. 30 søer og almindeligt fjerkræhold.

Op mod midten af 1930'erne voksede Axel Jarls interesse for landbrugsdrift og en storstilet plan blev påbegyndt.

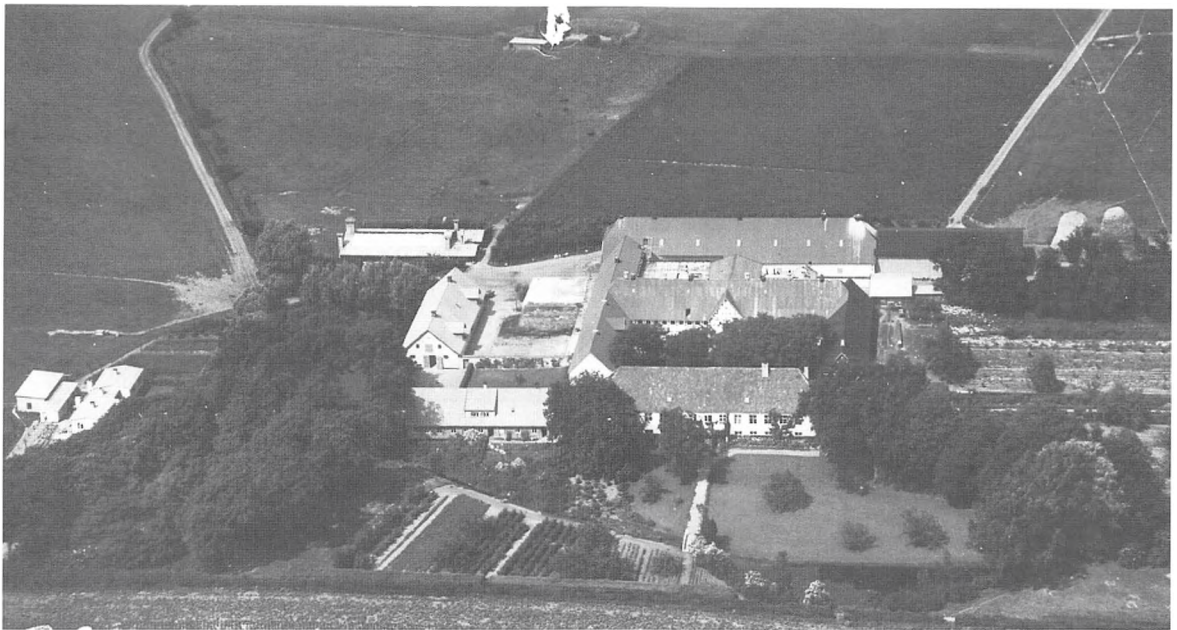

Luftfoto af Sophienborg omkring 1936. (Sylvest Jensen Luftfoto).

I løbet af et tiår blev Sophienborg udviklet til et af de førende mønsterlandbrug i landet, ikke mindst inden for mælkeproduktion.

En af Axel Jarls ideer var, at landbougdommen skulle have en god uddannelse og gode forhold på gårdene. Han antog derfor efterhånden flere og flere landvæsenselever, som indgik i driften af Sophienborg.

Malkekvæg og mejeridrift

Noget af det Sophienborg blev kendt for i vide kredse både i ind- og udland var produktionen af naturmælk.

Også på dette felt var Axel Jarl en foregangsmand og idealist, idet han indførte og fastholdt en streng hygiejne, såvel i stalden som overfor personalet ved malkningen og på Sophienborgs eget mejeri.

Dette mejeri blev oprettet i 1936 og benævnt Sophienborg Naturmælk.¹⁸

Grundlaget for mejeriets drift var en udsøgt og udrenset besætning, der i mange år havde været sygdomsfri, såvel for tuberkulose som for den frygtede kalvekastningsinfektion.

Desuden en fodringsmetode, der sikrede mælken et højt vitaminindhold. Dyrene var under stadig dyrlægekontrol, ligesom de var kortklippede og blev støvsugede inden hver malkning.

Kørerne kom også ud hver dag året rundt, og der blev altid sørget for frisk luft i stalden.

Mælkeproduktionen skete i samråd med professor August Krogh og direktør Thorvald Madsen, Seruminstittet og med professor Folmer Nielsen som dyrlæge.

Overlæge, Dr. med. Poul Freudenthal skriver i 1937 om mælken: "Vi skal her omtale Resultaterne

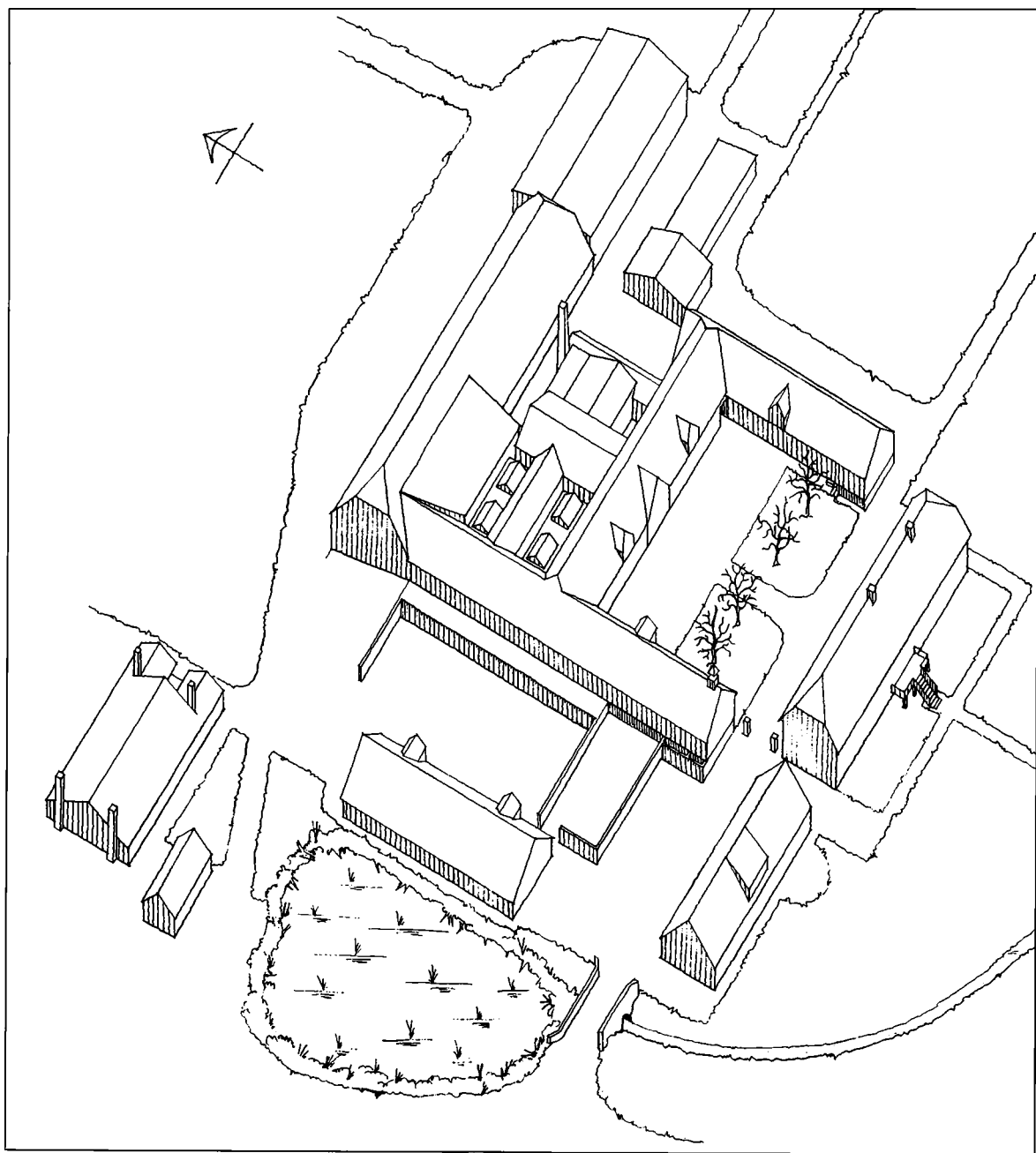

Aksonometri af Sophienborgs bygninger 1939. Gårdanlægget er nu fuldt udbygget. Mål 1:1000. (Tegnet af Marco Ala).



Mejeriet Sophienborg Naturmælk. Foto 1939. (Nordsjællandsk Folkemuseum).

fra en dansk Mønstergaard, der i Dag er i Stand til at levere den raa Naturmælk, som hidtil blandt Læger har været betragtet som et fjernt Ideal.”

I afsnittet om mælkeprøver skriver han videre: “Den renlige Malkning betyder ikke blot, at Mæl-

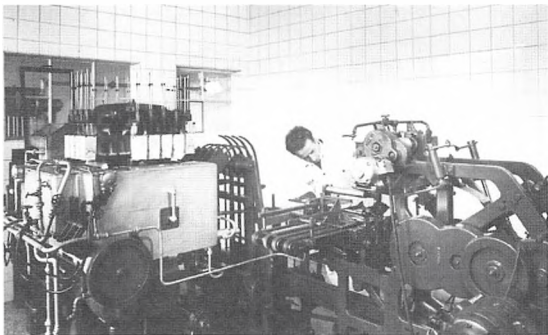

Mejeriets tappeanlæg til mælk på papkartoner. Foto 1939. (Nordsjællandsk Folkemuseum).

ken bliver kinfattig, men også, som det er paavist af Professor Orla-Jensen, at Bacterier udvikler sig daarligt og langsomt i en saadan Mælk, saaledes at man kan sige, at Naturmælk har betydelige bacteriehæmmende Egenskaber. Der er herved opnaaet en Mælk med det laveste Kimtal, der nogensinde er paavist ved Mælkeundersøgelser – og de faa Kim der kan paavises, er end ikke sundhedsfarlige”.¹⁹

Denne meget flotte vurdering af mælken har alle på Sophienborg nok været meget stolte over, hvilket også fremgår af udtalelser fra ansatte i denne periode.

For at kunne producere den gode naturmælk, havde Axel Jarl også tænkt i nye baner rent teknisk.

I 1936 blev der derfor opsat et helautomatisk mælkepakkeanlæg, hvorpå mælken blev aftappet på paraffinerede papkartoner.

Mælken blev distribueret til flere institutioner og solgt via Sophienborgs eget mælkeudsalg i Hillerød samt udbragt til faste kunder med mælkebil.

Nye moderne stalde

Ved Axel Jarls overtagelse af Sophienborg var avlsbygningerne som nævnt ikke i en tidssvarende stand og indretning. Han påbegyndte derfor få år efter en gennemgribende modernisering af produktionsanlægget.

Byggearbejderne tog fart i 1935, hvor den gamle stald i vestlængen blev ombygget til en moderne tyre- og kalvestald.

Et par år senere blev der til det efterhånden store folkehold, indrettet toiletter ved længens vestgavl, som havde høj kælderetage.

Det største projekt var dog en total ændring af kostalden, som blev påbegyndt i 1937 og stod færdig året efter. Den endelige indretning af bygningen blev først afsluttet og indviet den 14. februar 1939, ifølge en indmuret plade i staldens østvæg.

Staldanlægget havde båse til 142 køer og var et næsten kvadratisk rum i en betonkonstruktion med mange vinduer og store ovenlys. En del af staldinventaret var nyudviklet og usædvanligt var det, at der var fliser på væggene.

For at få rent vand til det store dyre- og folkehold blev der etableret eget vandværk med dybvandsboring.²⁰

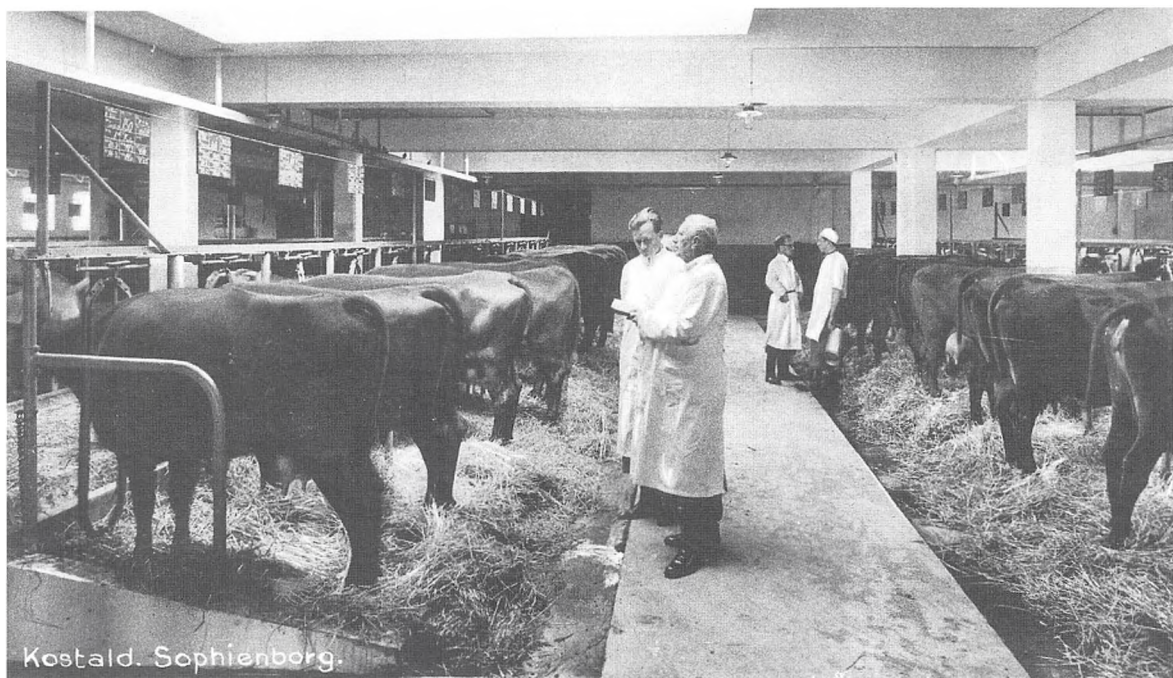

Kostalden på Sophienborg i 1940'rne. Forrest i billedet ses Axel Jarl, bagerst t.v. ses fodermester Tage Fisker. (Nordsjællandsk Folkemuseum)

Til at styre driften fik Axel Jarl ansat den unge og energiske Tage Fisker som fodermester i 1936.

I 1954 skete en større brandkatastrofe, hvor store dele af staldbygningen og den nord for liggende ladebygning samt mejeriet blev svært beskadiget. Kun den vestre langes søndre del slap næsten uskadt gennem branden.

Genopbygningen blev straks påbegyndt, således at i det mindste den store lade kunne være klar til høst.

Mejeriet blev i forbindelse med genopbygningen nedlagt og stalden udvidet til ti køer flere end før branden.

Landarbejdernes ve og vel

Axel Jarl havde en aldrig svigtende interesse for sine folks arbejdsforhold, hvilket adskillige tidligere

elever og landarbejdere giver udtryk for igen og igen.

Et eksempel herpå er de boliger han lod opføre i 1935 tæt ved Sophienborg og som stadig er bevaret.

Også her var det nye tanker inden for boligindretning, der blev realiseret. De to boliger blev opført i funkisstil af arkitekt Axel Mortensen, Hillerød, som iøvrigt også blev brugt af Jarl til gårdens øvrige byggeprojekter i 1930 og 40'rne.

Det nye var bl. a. – at køkkenet var indbygget i daglig- og spisestuen.

Boligerne blev omtalt i flere tidsskrifter og Folkeforbundets hygiejniske Komité fra Genève var ovenikøbet på besøg og udtrykte begejstring for det de så.²¹

Landbrugselevernes værelser var også bedre ind-



Gårdspladsen med fire store valnøddetræer og avlsbygningerne. Foto 1939. (Nordsjællandsk Folkemuseum).

rettet og udstyret end normalt. I slutningen af 30'erne lå disse i den nu forsvundne østfløj og i bygningen lige vest for hovedbygningen. De to bygninger havde ialt værelser til omkring 25 ansatte.

Alle havde eget værelse med varme og på den fælles gang var der håndvaske og bad. En pudsigt detalje var, at værelserne ud over en seng også havde en briks, som man skulle ligge på, såfremt man var iklædt arbejdstøj.

Beboelse og godskontor

Hovedbygningen på Sophienborg blev af Axel Jarl moderniseret flere gange.

De første ændringer af indretningen fandt sted i 1936, omtrent samtidig med påbegyndelsen af de store driftsmæssige omlægninger. Axel Jarl og hans kone Jutta opholdt sig derfor oftere på Sophienborg og ikke kun på Strødam.

Den østre del af bygningen blev nyindrettet til beboelse, mens den vestre del stadig blev anvendt til godskontorer.

Desværre foreligger der ikke mange oplysninger om bygningens indretning i ældre tid, kun en skematisk tegning og nogle få beskrivelser.

Stueetagen har tilsyneladende altid været anvendt til bolig og til godskontorer, mens kælderetagen er blevet brugt til bl.a. opbevaringsrum, mælkekælder, vaskerum m.m. Den vestre halvdel af kælderen har fra gammel tid været indrettet til et stort folkerum med fritstående søjler, en indretning som stadig er bevaret.

Tagetagen blev helt frem til 1950'erne anvendt til opbevaring af korn.

I 1938 blev hovedbygningen desværre delvis ødelagt af en brand.

I forbindelse med genopbygningen moderniseres



Hovedbygningen efter branden i 1938. (Staustrup Foto).

både stueetagen og kælderetagen. Stueetagen fik store regulære rum til beboelse og godskontorer. Kælderetagens søjlehal blev udvidet og indrettet til samlingsal for de mange ansatte.

Næsten hele rumindretningen fra genopbygningen kan heldigvis stadig ses i hovedbygningen.²²

Sylvest Jensen Luftfoto på Sophienborg

Det mest kendte og største luftfotofirma herhjemme Sylvest Jensen Luftfoto begyndte sin virksomhed på Sophienborgs marker og havde inddirekte Axel Jarl som ophavsmand.

Firmaet blev startet i 1935 af Viggo Sylvest Jensen, uddannet i Hærens Flyvetropper som pilot.

Sylvest Jensen fik af Axel Jarl lov til at bruge no-

get af Sophienborgs jord beliggende mellem gården og Pøleåen, og fik her etableret "Hillerød Flyveplads". Umiddelbart vest for gården blev der opført en hangar, forholdvis beskedent, da flyvemaskinen, en Gipsy Moth, havde vinger, der kunne klappes ind langs med maskinens krop.

Sylvest Jensen der fløj rundtur mod betaling, fik en dag en passager der hed Bimol Mukurij, han var indisk hindu og besøgte Axel Jarl. Inderen tog en række luftbilleder på turen. Da han så Sylvest Jensens begejstring for disse, foreslog han, at Sylvest Jensen skulle prøve at sælge billeder af gårde og huse.

Mukurij blev, af samme grund, firmaets første fotograf, indtil han skulle tilbage til Indien.

Under anden verdenskrig var det ikke muligt at flyve, men efter krigen var Sylvest Jensen hurtigt igang igen. Omkring 1950 flytter firmaet flyveplads til Møllemosen i Allerød og jorden overgår igen til landbrugsdrift.²³

Sophienborg bliver læregård

Axel Jarls store interesse for unge landmænds ud-

dannelse og det, at han ingen arvinger havde resulterede, i at han oprettede en legatstiftelse og selvejende institution med navnet "Sophienborg Læregård og Strødam" i 1949.²⁴

Sophienborg Læregård blev drevet videre frem til 1973, hvor gården blev solgt og institutionen flyttede til midtsjælland. I 1975 købte Hillerød kommune ejendommen med henblik på byudvikling.

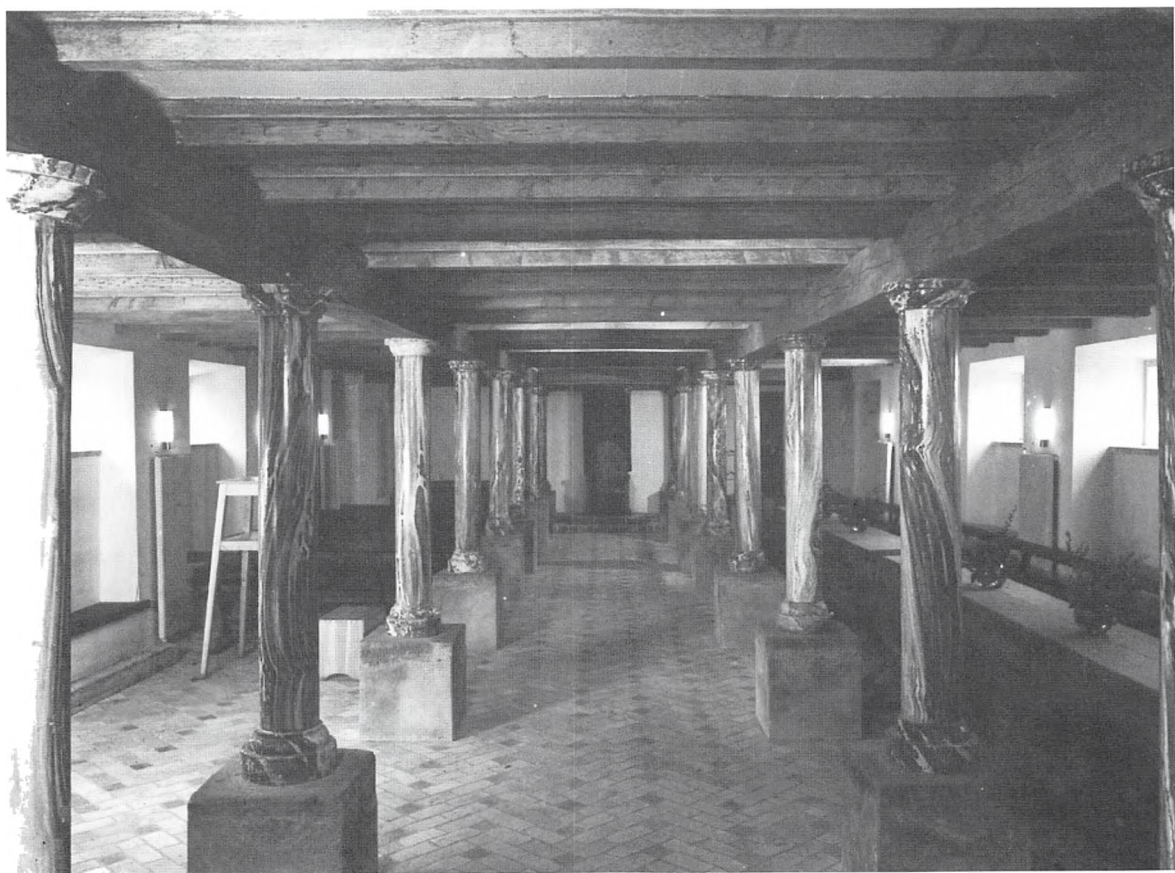

Søjlehallen i hovedbygningens kælder efter istandsættelsen i 1939. (Nordsjællandsk Folkemuseum).

SOPHIENBORGS 10 BUD

I

Sophienborg er en lære-gård. Derfor drives den især ved elever. Arbejdet ledes af forvalteren og fodermesteren, der begge har fuld myndighed overalt i mark og stald.

II

Markbrugets elever har ansvaret for hestenes renhed og sundhed, mens staldmesteren passer fodringen. Især skal eleverne holde hestenes ben og hove rene og i god orden. Løse og tabte sko skal snarest meldes til forvalteren. Beslagsmeden kommer om lørdagen. Sele-tøjet skal være nøje tilpasset og holdes i god stand. Hovedtøj og seler er nummereret efter spandene. Derimod har menneskene her på gården ingen numre og her er ingen klasseforskelle. Vi siger: Du og kaldes ved navn.

Kør forsigtigt om hjørner. Det er kusken og ikke hestene, der skal bestemme svinget og farten. Husk at heste sætter lige så megen pris som Du selv på venlig omgang og høflig tiltale. Spark og eder gør stædigt og nervøs.

Låger og led, porte, døre og luger skal aldrig stå halvåbne, men skal fæstes med kroge eller slå enten de er åbne eller lukkede. Led i marken skal efter gennemkørsel efterlades som de fandtes: helt åbne eller helt lukkede.

III

Fodereleverne har et særlig ansvarsfuldt arbejde og deres pligter præges af stor nøjagtighed. Legemlig sundhed og personlig renlighed er de første betingelser for at malke god mælk. Brug derfor ofte badstuen, dog uden unødigt spild af vand. Hold luften frisk i stuerne og sov aldrig i tobaksrød. Der er lægekontrol en gang om ugen. Omtal al slags dårlighed for lægen.

IV

Hvis nogen er hindret i at deltage i et måltid, må han i god tid sige til i køkkenet. Enhver må hjælpe med til at undgå tyverier på elevværelserne. Der udleveres nøgler til dørene og til de faste skabe. Der skal svares med 2 kr. til disse nøgler, hvis de bortkommer. Om aftenen stænges der af samme grund så vidt muligt for alle adgange til bygningerne undtagen hovedindkørslen. Efter mørkets frembrud skal derfor kun denne adgang til gården benyttes.

V

Indenfor gårdens område og i dens nærhed må nødtørft kun forrettes på de dertil indrettede steder og navnlig aldrig i staldene. Forbindssager og medicin til første nødhjælp findes. Ildslukningsapparaterne er plomberede og der må ikke pilles ved dem. De skal alt-

id være rede i tilfælde af ilddebrand. Vis ingen uforsigtighed med ild. Den koster årligt vort samfund mange millioner.

VI

Ro og orden skal altid herske på trapper, gange og i værelserne. Radio tillades, når licensen afleveres på kontoret, men naboerne må ikke forstyrres unødigt. Når vinduerne åbnes skal stormkrogene altid benyttes, selv i stille vejr. Værelserne skal altid holdes i pæn orden. Gårdens mange inden- og udenlandske gæster ønsker i reglen at se dem. Besøg af piger og kærestere på værelserne er forbudt. Det er en æressag at overholde denne regel for den gode tones skyld. Efter kl. 22 skal enhver slukke lyset efter sig på trapper og gange.

VII

Regnskabsføreren sørger for lægdsrulle, folkeregister, sygekasse, skatteregnskab og lønudbetaling. Forskud på løn kan, efter passende tids forløb, fås ved anmodning hos forvalter eller fodermester, senest onsdag aften – til udbetaling torsdag middag på kontoret. Hillerød 593 er automattelefon. Der kan ringes op til eleverne kl. 12-13 og kl. 18-19.

VIII

Aviser og tidsskrifter mær-

ket "Elevstuen" må ikke fjernes herfra. Søndag formiddag, når det blå signalflag er ude ved hoveddøren, udlånes der bøger både til underholdning og oplysning. Det er klogt at læse mange gode bøger.

IX

Undervisning, såvel faglig som kulturel, holdes onsdag eftermiddag og aften om vinteren. Om somren har vi lejlighedsvis undervisning i fri luft og udflugter i Nordsjælland. Dagbøger og fodermesterbøger kan fås efter ønske. Det anbefales at føre dem, men det forlanges ikke.

X

Agenter bør ikke modtages, det er for dyre bekendtskaber. Og vær på vagt imod ungdommens kostbareste fjende: forlystelsesindustrien. Den plyndrer Jer for sundhed og penge og øder Jeres fremtid som frie og selvstændige mænd. Spar-sommelighed, flid og dygtighed følges gerne ad og er betingelsen for en lykkelig livsførelse.

★

På Sophienborg ønskes ingen militær disciplin, men et godt og hensynsfuldt kammeratskab. Målet er de enkeltes faglige dygtiggørelse og personlige udvikling til nyttige mennesker i det danske samfund.



Sophienborgs folkehold engang i 1940'erne. Yderst t.h. fodermester Tage Fisker og dennes to sønner. Personerne med hvide huer er malkeelever. De andre markelever. De ældre mænd er løsarbejdere, der blev kaldt husmænd. (Nordsjællandsk Folkemuseum).

Sophienborgs 10 bud fra 1950'erne, gældende for eleverne på læregården. (Nordsjællandsk Folkemuseum).

Kildemateriale og Litteratur

- ¹ Langtidsplan for Nordsjællandsk Folkemuseum. Udg. af Nordsjællandsk Folkemuseum 1993.
- ² Almene oplysninger om området og om Sophienborg se J.P.Trap: Danmark, Frederiksborg Amt, 5. udg. 1953. Om udskiftning og arvefæsteskeder se Fra Frederiksborg Amt, årbog 1966, udg. 1967. Birte Stig Jørgensen: Udskiftningen af krongodset i Nordsjælland. (Om Ullerød se s. 20-21) Fra Frederiksborg Amt, årbog 1975, udg. 1976. Peter V. Christensen: Den Lille Landbokommission og indførelsen af arvefæste på krongodset i Nordsjælland. (Om Ullerød se s. 53, 70, 71)
- ³ Kort- og Matrikelstyrelsen, Matrikelarkivet: Sogneprotokol for Tjæreby Sogn, Ullerød ejerlav, udarbejdet i forbindelse med matriklen 1844. Diverse protokoller med hartkornsangivelser Tjæreby sogn, fra o. 1815 til 1845. Matrikelkort Ullerød By, ældste original 1786, udskiftnings kort 1788, original I 1813, samt original II, III og senere kort.
- ⁴ Brandforsikrings- og brandtaksationsprotoller Tjæreby sogn, Ullerød by, 1800-57, fors. nr. 19-1, samt protokoller 1857-73, fors. nr. 123. Folketælling Ullerød by, Tjæreby sogn, Frederiksborg Amt, følgende år 1801, 1834, 1840, 1850. Landsarkivet for Sjælland, Kbh.
- ⁵ Kaart over Hillerød Kjøbstad 1818. Tegnet af F.L.C. Schmidt en, Stykjunker. Nordsjællandsk Folkemuseum.
- ⁶ Se også note 3. J. Jensen: Det Kongelige Frederiksborgske Stutteris Historie. Landboskrifter udgivet af Det Kgl. danske Landhusholdningsselskab. København 1910. Dansk Biografisk Leksikon, G. Sarauw: Frederiksborg Amt – Beskrevet, efter Opfordring fra det Kongelige Landhusholdningsselskab, København 1831.
- ⁷ Se også note 3. Frederiksborg Amts Spare- og Laanekasse 1842-1942. Udgivet i anledning af 100 aars jubilæum 18. januar 1942. S. 27-28.
- ⁸ se note 7.
- ⁹ se note 4.
- ¹⁰ se note 4.
- ¹¹ Vedr. ejerforhold, se realregister over Tjæreby Sogn, Ullerød by, 1870-1938. Landsarkivet for Sjælland. C. F. Tietgen: Erindringer og Optegnelser. Udgivne af O. C. Molbech, København 1904. S. 107-108.
- ¹² Se note 11.
- ¹³ Fra Frederiksborg Amt, årbog 1932.5.88.
- ¹⁴ Se note 11.
- ¹⁵ Danske Gaarde i tekst og billeder samlet og udgivet af Landbrugscand. J. Jespersen. 3. bind, s. 63. Aarhus 1926.
- ¹⁶ Danmarks Naturfredningsforening, Aarsskrift 1949-50. Strødam 1925-1950 af professor dr. phil. Kaj Berg.
- ¹⁷ Større Danske Landbrug udarbejdet af Forstander J.J. Hansen. Kbh. 1930.
- ¹⁸ Byggesagspapirer og tegninger i Nordsjællandsk Folkemuseums arkiv.
- ¹⁹ Tidsskriftet Sund Levevis, årg. 3, side 110-111.
- ²⁰ Se note 18.
- ²¹ Dagbladet Social-Demokraten, Hillerød, den 20. okt. 1937.
- ²² Se note 18.
- ²³ Set fra luften – Sylvest Jensen og den danske bondegård. Red. af Claus Bjørn. Det Kgl. Bibliotek og Landbohistorisk Selskab 1993.
- ²⁴ Nordsjællands Venstreblad 26. nov. 1949.

Axel Jarl

af Palle Bruun Olsen

Prolog

Axel Jarl findes ikke omtalt i nogen samling af biografier efter 1930.¹ Det til trods for, at han var en igangsætter på mange fronter, snart her, snart der. En dom for uterlighed i 1930/31 lagde sig som en klam skygge over alt det, han indtil da havde udrettet og også senere satte i værk.

Denne artikel er ikke den fulde og endegyldige sandhed om Axel Jarls liv og levned. Den er snarere brikker til en mosaik, der skal give eftertiden et mere nuanceret billede af personen Axel Jarl. Kan artiklen samtidig give Axel Jarl en sen, men fortjent æresoprejsning, så er målet nået.

Barndom og slægt

Pinsedag den 28. maj 1871 kom cand.polyt. Vilhelm Jørgensen og hustrus første barn til verden i København. Det var en søn, der fik navnet Axel Jørgensen.² Navnet Jørgensen udskiftede Axel og hans to brødre i 1901 med det mere sjældne Jarl.³ I det følgende vil han derfor udelukkende blive omtalt som Axel Jarl.

Axel Jarl var altså et "søndagsbarn", der efter gammel dansk overtro skulle være sikret en god og lykkelig skæbne, være venlig og begavet, leve længe og hele sin tid have fuldt op af penge. Søndagsprofetien skulle da også gå i opfyldelse for Axel Jarl med den enkelte undtagelse, at hans skæbne ikke skulle blive ubetinget lykkelig. Han havde det, som Anatole France kalder "en grammatikalsk fejl - han satte det i hankøn, som burde sættes i hunkøn". Det kom til at forme store dele af hans liv.

Vilhelm Jørgensen (1844-1925) var opvokset på Sydfyn, hvor faderen Carl Ulrich Jørgensen i 1839 havde købt godset Tidselholt. Da Vilhelms ældre broder Hans Wogensen Jørgensen var udset til at overtage Tidselholt efter faderen, blev Vilhelm i 1857 sendt til København for at få en uddannelse. Han kom i København i huset hos C.F. Tietgen, der i 1855 havde giftet sig med Vilhelms søster Laura Charlotte. Studierne resulterede i, at Vilhelm i 1867 blev cand.polyt. i anvendt naturvidenskab.⁴

Hos Tietgen mødte Vilhelm Jørgensen Anna Plenge (1848-1936), som senere skulle blive hans hustru. Hun var født på Sæbyholm ved Nakskov, hvor faderen Georg Hendrich Iversen Plenge var forpagter. Senere købte han godset Palstrup ved Viborg, hvor Anna Plenge havde sin barndom.

Anna Plenge var kun 7 år gammel, da hendes mor Francisca Anthonia Horn døde. Faderen giftede sig snart derefter med Anna Ordelia Fischer, som døde efter kun 5 års ægteskab. I 1862 giftede Georg Hendrich Iversen Plenge sig for tredje gang. Denne gang med Hansine Christiane Tietgen; en lillesøster til C.F. Tietgen.

C.F. Tietgen var altså svoger til Vilhelm Jørgensen og nærmest en onkel til Anna Plenge. At Vilhelm Jørgensens far og C.F. Tietgens far var fætre, hører også med til historien. Det var altså ingen tilfældighed, at Tietgen kom til at spille en hovedrolle i familien Jørgensen/Jarls liv.

Vilhelm Jørgensen og Anna Plenge giftede sig i 1870, året før Axel Jarls fødsel. De bosatte sig på Østerbro i Rosenvænget 7 (nuværende Rosenvæn-



Axel Jarl ca. 1875 sammen med forældrene Vilhelm Jørgensen og Anna Plenge (Foto tilhører Axel Jarls barnebarn Gunnild Bondam).

gets Allé 32). Vilhelm Jørgensen var i 1868 blevet ansat som kemiker på Fabrikken Øresund, der producerede soda af det grønlandske mineral kryolit efter Julius Thomsens metode. Denne metode var i slutningen af 1860'erne ved at blive udkonkurreret af ammoniak sodametoden, hvorfor fabrikens økonomi haltede slemt. Det resulterede i, at fabrikken blev sat under administration - blandt administratorerne var C.F. Tietgen. Da fabrikken senere blev sat på auktion, købte Vilhelm Jørgensen den sammen med venen og kollegaen G.A. Hage-

mann. Hermed var Vilhelm Jørgensens, G.A. Hagemanns og ikke mindst Fabrikken Øresunds lykke gjort. Jørgensen og Hagemann kastede sig nemlig over andre måder at anvende kryolitten på. I første omgang anvendte de kryolitten til fremstilling af emaljer og flaskeglas, og senere gik de over til at oprense og eksportere kryolitten til fremstilling af aluminium.

Vilhelm Jørgensen var også involveret i cellulosefabrikation, og han ejede Sockerraffinaderiet Øresund i Malmø. Hurtigt blev han en velstående mand, der tildeltes forskellige tillidshverv. Som ældre blev han endog dekoreret og tildelt titlen konferensråd.⁶ Han brugte gerne sine evner og formue på at hjælpe andre. Således var han en af lægen Niels Finsens trofaste støtter, da Finsens Medicinske Lysinstitut blev grundlagt i 1896. Vilhelm Jørgensen støttede flere gange instituttet med store beløb.⁷

Axel Jarl havde fire søskende. Endnu vil mange huske brødrene C.F. Jarl (1872-1951), der fulgte i faderens fodspor indenfor dansk industri og Viggo Jarl (1879-1965), som var en kendt billedhugger i både Frankrig og Danmark.

Mange af tidens betydningsfulde personligheder havde deres gang i Axel Jarls barndomshjem i Rosenvænget. I flæng kan nævnes billedhuggeren Vilhelm Bissen, lægen Niels Finsen, illustratoren Lorenz Frölich, maleren P.S. Krøyer, biskoppen og politiker D.G. Monrad, maleren Julius Paulsen, kemikeren Julius Thomsen, skuespillerinden Johanne Louise Heiberg og så naturligvis onklen C.F. Tietgen.⁸

Både faderens og onkel Tietgens position i samfundet gjorde, at Axel Jarl i sin barndom havde oplevelser, der kun var de færreste børn beskåret. Det nære slægtskab med de barnløse Tietgens gjorde, at Axel Jarl og hans søskende nærmest blev betragtet som børnebørn i det tietgenske hjem i Kronprinsessegade 30 i København og i sommerresidenserne i Taarbæk og på Strødam. I en kronik "Tietgen som privatmenneske" bragt i Politiken i 1929 i anledning af hundredårsdagen for Tietgens fødsel fortalte Axel Jarl bl.a. følgende:

Var der noget på færde i København, der kunne mere eller belære børn, var Tietgen altid parat til at tage os med - enten det var for at se det skib,

hvormed Nordenskjöld havde gennemført nordostpassagen om Asien, eller det var den første dampsporvogn langs Strandvejen, eller et omrejsende vokskabinet eller en særlig attraktion i Tivoli eller på Dyrehavsbakken. Da enkedronning Caroline Amalie skulle bisættes på Amalienborg, sad jeg gemt i bunden af Tietgens vogn for dog at få lidt at se af højtideligheden, hvori han deltog bl.a. som eksekutor i høje afdødes bo.⁹

I samme kronik, der ikke blot giver et godt indtryk af privatmennesket Tietgen, men også af Axel Jarl og hans søskendes barndom, fortæller Axel Jarl videre om Tietgen:

Han yndede søndag eftermiddag at spadserere på Langelinie og lade sig hilse på som en lille konge. Nærsynet, som han var, forlangte han af sin lille ledsager, at han skulle annoncere i tide, at det nu igen trak op til en ærbødig hilsen fra en, der kom os i møde, og som heldigvis oftest lavede sig synligt til for at hilse på den mægtige mand. Ordner, titler og fyrstegunst satte han pris på. Det kunne more ham at tage sine ordner frem og hænge dem på os drenge. Han fortalte med ærefrygt om de tafler, hvortil han blev tilsagt, og han havde altid noget med hjem i lommen til børnene fra kongens bord.¹⁰

Axel Jarl havde naturligvis også sin gang på faderens fabrik. Til Povl Vindings bog om G.A. Hagemann har Axel Jarl fortalt, at han engang som 6-7 årig ude på Fabrikken Øresund kom i samtale med Hagemann, som gik i arbejdstøj og så frygtelig ud, og ved den lejlighed fik en forklaring på forskellen mellem den organiske og den uorganiske verden, som drengen aldrig senere skulle glemme.¹¹

Et lille blik ind i barndomshjemmet giver forfatteren Otto Rung os i bogen "Fra min klunketid":

Konferensråd Vilhelm Jørgensen hørte til vor nærmeste omgang. Han var en af den kemiske industris førende mænd herhjemme og sammen med Hagemann leder af fabrikken "Øresund". Vi børn gik til dans med et hold ude i hans store Rosenvænge villa, og den gamle Valdemar Price lærte os "pas de bas" i den rummelige spisesal, hvor vi dansede sammen med husets unge, det nye slægtled, der tog navnet Jarl og siden hver for sig fik førende stillinger. Og i barnlig, lidt forlegen, beundring så vi op til hjemmets strålende skønne og



Axel Jarls fødehjem. Den nuværende adresse er Rosenvængets Allé 32. (Foto: Palle Bruun Olsen 1992).

beåndede frue, hvis rene profil og yndefulde værdighed endnu står levende for mig.¹²

Sammenfattende kan det siges om Axel Jarls barndom, at han voksede op i et miljø med både penge, dannelse og intellekt; et miljø, der skulle give ham gode udsigter for fremtiden.

Ungdom

Gennem søsteren Laura Charlotte og C.F. Tietgen var Vilhelm Jørgensen blevet grundtvigsk vakt. Vilhelm Jørgensen var 1894-1919 kirkeværge for Tietgens storværk Frederikskirken (Marmorkirken), og da kirken blev indviet i 1894, skænkede Axel Jarl og hans søskende sammen med G.A. Hagemanns børn en døbefond til kirken.¹³

Familien Jørgensen kendte også selveste N.F.S. Grundtvig, der få dage før sin død i 1872 døbte Axel Jarls lillebror Carl Frederik i Taarbæk skovkapel.¹⁴

Det virker sandsynligt, at både faderen og Tietgen har påvirket Axel Jarls karrierevalg. I alt fald kom Axel Jarl ind på Universitetet for at studere

teologi efter at være blevet student (privat dimitteret) i 1890. Selv fortæller Axel Jarl i 1915: *Var stærkt religiøst grebet i opvæksten - trods hyppige etiske anfægtelser.*¹⁵

I studietiden mødtes Axel Jarl hver anden uge med en kreds af jævnaldrende studerende i "Oratoriet", der nærmest kan betegnes som et debatforum for unge teologer. En af vennerne i Oratoriet var Olfert Ricard, som Axel Jarl i 1892 fik lokket med til et møde i "Filialen", senere KFUMs ungdomsafdeling. Ricard har selv sagt, *at han blev trukket ind i den som æslet, der blev trukket ved ørene ind i paradiset.* Gennem to år brugte de to venner mange kræfter på ungdomsarbejdet. Ricard måtte ligefrem



Axel Jarl som student 1890. (Foto tilhører Gunnild Bondam).

forlænge sin planlagte studietid med ½ år.¹⁶ I 1894 trak Axel Jarl sig tilbage fra arbejdet i Filialen. I et brev til Axel Jarl skriver Olfert Ricard 24/6 1894:

...at man er blevet revet ud af sin sjæls kæreste virksomhed, at døren så underlig er lukket for ens rette hjem, at så uhyre mange aftentimer fulde af fælles besvær og fryd så brat er afsluttet og for stedse...¹⁷

Ricard forvandt savnet af Axel Jarl og kom gennem en generation til at stå som KFUMs store lederskikkelse i Danmark.

Venskabet mellem Jarl og Ricard blev livslangt, selv om det blev sat på hårde prøver. Det var således et chok for Ricard, da han i efteråret 1894 erfarede, at Axel Jarl havde begået homoseksuelle forseelser. Ricard skriver straks til Axel Jarl og beder ham indtrængende om at tage ophold udenfor København i et år. Ricard fortsætter i brevet:

*Kom så som et fulddygtigt kar, øst til randen af herrens modne visdom og nidkærhed, og tag en stor gerning op, ikke som stifter af en sekt, men som kirkens barn og frelserens discipel.*¹⁸

Affæren kom ganske bag på Ricard, der slet ikke forstod sagens alvor. Han troede, at et års fravær fra Københavns fristelser skulle kunne kurere Axel Jarl.

Pudsigt er det, at Axel Jarl året forinden i et lille hefte på 16 sider "Ungdom og Renhed - Raad til Drengene" havde prædikeret kønsmoral for sine unge venner i KFUM. Det er selvbesmittelsen, der er det gennemgående tema i heftet, hvor Axel Jarl bl.a. skriver:

*Hvis du nemlig beskæftiger dine tanker og din fantasi med sanselige ting, hidser du dit legeme. Og hvis du begår utugtige handlinger med dit legeme, besmitter du din sjæl. Og denne sjælelige besmittelse kan blive så slem for et menneske, at den næsten forvandler ham til et dyr. Alle hans tanker, hans fantasi, hans venskab, hans kærlighed - alt ødelægges ved at drages ned i liderlighed. Så stor og farlig magt har kønslivet.*¹⁹

Måske har Axel Jarl allerede på dette tidspunkt anet sin homoseksualitet og forsøgt at stive sin moral af ved at udgive heftet. Sikker er det, at han har været i et slemt dilemma mellem moral og kønsdrift.

Vi hører ikke mere om denne sag, og Axel Jarl bliver cand.theol. i 1896 med karakteren *haud ill. secundi gradis* = 3. karakter.²⁰ Et beskedent eksamensresultat for en kandidat med Axel Jarls evner og baggrund. Selv udtalte han i 1915: *Tabte efterhånden sansen for det teologiske studium og for den officielle kristendom*. Det kan være en efterrationalisering, men af senere udtalelser fremgår det, at han allerede i en ung alder nærmede sig en budhistisk tankegang.²¹

Højskoledrømme

Axel Jarl blev altså cand.theol., men han gik ikke præstevejen. I sin studietid havde han nogle gange deltaget i sommerstævner på Vallekilde Højskole hos den navnkundige Ernst Trier. Her på Vallekilde blev Axel Jarl lærer i 1896. En af de andre lærere på skolen var Ernst Triers svigersøn Ejvind Mørch. Sammen planlagde Axel Jarl og Ejvind Mørch at oprette deres egen højskole med en håndværkerafdeling, som Ejvind Mørch skulle lede.²²

I det lille nordvestsjællandiske sogn Værsløv sluttede sognerådet sig i 1897 for at sælge Asmindrup fattiggård. Fattiggården lå yderst i sognet ved grænsen til Tømmerup sogn. Nærmeste nabo var valgmenighedskirken i Ubberup. Valgmenighedspræsten dér, Carl Koch, havde sammen med sin gode ven og studiekammerat Jannik Lindbæk kigget på fattiggården. Koch havde opfordret Lindbæk, der var forstander på Vældegaard Kvindehøjskole, til at købe fattiggården og indrette den til højskole. Men Lindbæk havde ikke de fornødne penge til erhvervelse og ombygning af fattiggården. I stedet kom Axel Jarl springende til og købte fattiggården til overtagelse 1. april 1897.²³

Axel Jarl kendte naturligtvis Carl Koch fra deres hyppige besøg på Vallekilde. Ydermere var Axel Jarls fars bedste ven lægen Niels Finsen gift med Ingeborg Balslev - en moster til Carl Koch. Mon ikke Carl Koch har fortalt Axel Jarl om Lindbæks højskoleplaner og manglende økonomiske formåen, og herigennem åbnet hans øjne for fattiggårdens muligheder.

Axel Jarl gik straks i gang med at indrette og ombygge fattiggården til en højskole med navnet "Bøgebjerg". Han allierede sig med gode kræfter.



Axel Jarl som cand.theol. 1896, fotograferet af Peter L. Petersen, der senere tog navneforandring til Elfelt. (Foto tilhører Gunnild Bondam).

Ingen ringere end Th. Bindesbøll fik han 1898 til at tegne et gymnastikhus til skolen. Gymnastikhuset blev rejst samme år med Ejvind Mørch som bygmester.²⁴ Det var ganske modigt af Axel Jarl at vælge Bindesbøll som arkitekt. Han var ikke lige populær i alle kredse - nogle kaldte ligefrem hans stil for ekskrementalornamentik.

Mens opbygningen af højskolen pågik, blev Axel Jarl 24/1 1898 gift i København med den 26-årige Gunnild Marie Bruun, en datter af kontread-

miral C.A. Bruun og hustru Ida Rottbøll. Bryllupsrejsen varede 3 måneder, og den bragte det unge brudepar til bl.a. Egypten og Israel.²⁵ Alt tegnede lyst og lykkeligt for søndagsbarnet Axel Jarl. Men så blev han pludselig syg, som højskolens analer lakonisk beretter. Eller som Ejvind Mørchs hustru Gudrun Trier Mørch skrev i sin dagbog:

Det hele glippede på grund af hans (Axel Jarls) sygelige tilbøjeligheder og en lang række bedrøvelige ting. Han kom på Middelfart (sindssygehospital), og Ejvind blev hos Gunnild til vi 27/4 1899 holdt bryllup...²⁶



Gunnild Marie Bruun og Axel Jarl fotograferet 1897 i Vallekilde (Foto tilhører Gunnild Bondam).

Spøgelset fra fortiden homoseksualiteten havde igen stukket sit ansigt frem, trods Axel Jarls ihærdige forsøg på at leve et "normalt" familieliv. Hvad der præcis er passeret, ved vi ikke. Dog ved vi fra optegnelser i slægten, at Axel Jarl faktisk blev syg i 1898. Han troede selv, han var sindssyg og lod sig indlægge på sindssygehospitalet i Middelfart. Hans følsomme sind var bukket under for den offentlige morals pres.²⁷

Olfert Ricard skrev i september 1899 til Axel Jarl:

Det dunkle i dit liv forstår jeg ikke, og vil aldrig forstå, før vi får talt fortroligt derom engang.²⁸

Ak ja, Olfert Ricard havde ligeså lidt som datidens læger fattet, hvad homoseksualitet gik ud på. De troede, der var tale om en sygdom, der kunne kureres.

Højskoledrømmen brast for Axel Jarl. Skolen måtte bortforpagtes til den førømtalte Jannik Lindbæk, som 15/10 1899 kunne indvie Axel Jarls værk under navnet Ubberup Højskole. Ved skolens indvielse omtaltes Axel Jarl ikke med eet eneste ord - han var persona ingrata.²⁹

Gårdejer

Sammen med sin hustru flyttede Axel Jarl til Østjylland, hvor de købte Rodskov Strandgaard i Hornslet sogn. Her blev deres eneste barn, sønnen Jens Joachim Jarl, født år 1900, som et vidnesbyrd om Axel Jarls ihærdige forsøg på at leve som en normal familiefar.

I Rodskov fik Axel Jarls foretagsomhed nye mål. Han ombyggede gården og opførte 1902 et nyt stuehus i engelsk villastil i to stokværk med 11 værelser.³⁰

Den lokale befolkning nød godt af den "gamle højskolemands" foretagsomhed. Han agiterede for havebrug, holdt oplysende foredrag i forsamlingshuset og indførte nye landbrugsredskaber. Galgebakken ved stranden lod han beplante, og en flagstang blev rejst, så der kom et helt lille anlæg ud af det. Om sommeren blev her festet og afbrændt fyrværkeri.³¹

Alt åndede fred og idyl, da en ny tragedie ramte familien. Axel Jarls hustru Gunnild døde kun 31 år gammel i 1903, og den lille familie gik i opløsning.

Sønnen Jens Joachim blev sat i pleje hos fasteren Rigmor og hendes mand Emil Bruun, der tillige var morbror til barnet. Axel Jarl forlod Rodskov Strandgaard og flyttede til udlandet, hvor broderen Viggo var i gang med at uddanne sig til billedhugger.

Kunstnerliv

Axel Jarl ville også til udlandet for at uddanne sig til kunstner.

Efter min hustrus død gav jeg efter for min trang til malerkunsten. Forsøgte forgæves at lære noget i det smagløse og ukunstneriske München, fandt fuldt ud, hvad jeg søgte i Paris, som er den eneste by, jeg finder det skønt at leve i.

Således skrev Axel Jarl hjem til sine studenterkammerater i 1915.³² Og han endte i Paris, hvor han 1905 bosatte sig i Montmartre kvarteret nær ved Sacré-Coeurs basilika højt over den store by.

I Paris uddannede han sig 1905-06 på Academie Julian og senere hos William Lopera, Pagès og J.J. Blanche. I perioder var Paris udgangspunkt for hans vidtstrakte rejser, der bl.a. bragte ham til Sicilien, Egypten, Tunis, Indien, Sudan, Himalaya og Ceylon; rejser, hvor han studerede og malede lokale landskaber, arkitektur og folkeliv.³³

Det blev også til opgaver i Danmark. Til G.A. Hagemanns Kollegium i København udførte han kompositionen "Morgenrøde", og til KFUMs bygning i Gothersgade udførte han 1912 tre vægbilleder af "Den gode hyrde", "Enkens søn af Nain" og "Den fortabte søns hjemkomst". På forældrenes herregård Løndal ved Silkeborg dekorerede han spisesalen i den ny hovedbygning, der opførtes 1911-14. Det ligner opmuntring fra vennerne G.A. Hagemann og Olfert Ricard samt forældrene, at han fik de tre nævnte opgaver.³⁴

På Hagemanns Kollegium blev Axel Jarls billede ophængt i dagligstuen sammen med J.F. Willumsens berømte "Bjergbestigersken" fra 1904. At Axel Jarls maleri blev flyttet til et sekundært rum efter G.A. Hagemanns død, taler sit eget tydelige sprog.³⁵

Axel Jarl havde separatudstillinger i Paris 1910 og 1913, og han deltog i en udstilling i Neapel 1921. Herhjemme har han, så vidt det har kunnet spores, aldrig udstillet.³⁶

I nekrologen i Frederiksborg Amtsavis opregnes hans kunstneriske løbebane ganske nøgternt:

Axel Jarl havde stærkt kunstneriske interesser, han både malede og modellerede, men behøvede ingenlunde at leve af dette talent, som aldrig kom til fuld udfoldelse og nærmest blev til opmuntring for ham selv, omend han bemærkede, at det kun var dilettanteri.³⁷

Det må overlades til kunsthistorikere at bedømme Axels Jarls kunstneriske løbebane, men som kunstner nåede Axel Jarl trods sit talent aldrig op på siden af broderen Viggo Jarl, som det falder naturligt at sammenligne ham med.

Hjem til Danmark

Efter 14 år i udlandet vendte Axel Jarl hjem til Danmark i 1917. Den direkte årsag hertil var, at han ved fasteren Lauras død 31/8 1917 arvede Tietgens lystgård Strødam ved Hillerød.³⁸

Strødam var mere end blot en sommerresidens. Der var nemlig et tilliggende på 134 ha, hvoraf gran- og bøgeskov udgjorde 75 ha. Strødams hovedbygning var opført 1875 i engelsk schweizerstil af arkitekten Christian Zwingmann, som Tietgen oprindeligt havde antaget til at fuldføre Marmorkirken. Øst for Strødams hovedbygning opførtes 1891 avlsgården Strødam med bestyrerbolig.³⁹

Axel Jarl fortsatte, omend i beskedent stil, med at være kunstner efter hjemkomsten til Danmark. På 1.salen på Strødam indrettede han i den nordlige ende et atelier, og til terrassen på Strødam udførte han to legemsstore bronzeskulpturer.⁴⁰ Ældre mennesker i Gadevang kan endnu erindre, at Axel Jarl vandrede rundt i den skønne natur omkring Strødam med sin skitseblok. Med årene svandt Axel Jarls interesse dog for at være udøvende kunstner, eller sandheden er måske snarere, at hans tid hertil blev for knap på grund af utallige andre gøremål.

I 1920'erne var det især interessen for natur og naturfredning, der optog Axel Jarl. I øvrigt en interesse han havde fået i arv fra sin far.

Han tegnede sig som livsvarigt medlem af Danmarks Naturfredningsforening, og han skrev artikler til foreningens årsskrift "Dansk Naturfredning" om "Vore vindmøller", "Lidt om sten" og "Bornholm".⁴¹

“Hvorfor vi holder af fugle” og “Vore vilde fugle og deres fredning” var emnerne for et par radioforedrag, der var med til at gøre hans navn kendt over det ganske land. Sidstnævnte foredrag blev også holdt i flere jagtforeninger og optrykt i “Dansk Jagttidende”, hvor det gav anledning til en lang og bitter debat. Axel Jarl havde i sit foredrag anklaget jægerne for deres til tider barbariske jagtmetoder, og det var ham en stor glæde at se vedtagelsen af en ny jagtlov, der imødekom flere af hans ønsker.⁴²

Kulminationen på hans naturfredningsindsats kom i 1925, hvor han gennemførte en frivillig fredning af store dele af Strødam's arealer. Omkring 125 ha eng, mose og skov blev udlagt dels som reservat for det nordsjællandske dyre- og planteliv, dels som forskningsområde for naturhistorikere.⁴³

Axel Jarl så selv fredningsdeklarationen som en “ringe offergave til Danmarks natur”. Fredningen kan måske også ses som et oprør mod hans teologiske baggrund. Ved Universitetets besøg på Strødam 12/6 1927 udtalte han således:

Da jeg kom på Universitetet for snart 40 år siden, traf jeg på en bog, der gjorde fordring på at løse alle livets og tilværelsens gåder. På hegeliensk havde den en tredeling - ein, zwei, kokolorum - og alle problemer var klarede. Trylleformlen hed: naturbestemt, selvbestemt og gudbestemt menneskehed. Når man ikke er 20 år, dåres man lettere af den slags end af “Kritik der reinen Vernunft”. - Dog bogens løsning af tilværelsesproblemet holdt ikke stik i livets skole.

Det gik ynglingen sådan, at han gik baglæns i trinrækken. Gudealtrene faldt snart, og den selvbestemte menneskehed tog sig også ret ynkelig ud, bestod i hvert fald ikke verdenskrigens prøve.

Når man nu ser tilbage på livet og spørger, om de dybeste indtryk, om de sejrende linier, så ligger de afgjort i det naturbestemte.

Livets største og leveværdigste øjeblikke har været de stille ensomme timer i naturen, hvor individet og tanken ikke talte med, hvor samhørighedsfølelsen med naturen, med allivet var det enerådende.

Man kaldte det panteisme, materialisme eller buddhisme, det er slet ikke nogen “isme”, ikke noget tankesystem eller nogen idé -det er blot det liv-

bærende, livsfølelsen, det fornyende for sind og tanke, den åndelige sundheds kildevæld.

Det går sikkert mange i vore dage som hin yngling, at vore urolige, teknisk-og tankebestemte tid kalder reaktionen frem i trangen til naturen i dens oprindelighed og uberørthed.

Ingen ibsens hamren i de dybe schakter efter løsning af problemer, som måske i virkeligheden slet ikke eksisterer eller som vi aldrig vil magte at løse, men kun prøve at narre os selv med.

Forfærdeligt måske, at sige det i denne forsamling: ikke mennesketankens lys “alma mater”, men selve naturen uden tanke, uden problem, ja med nægtelse af problemets eksistens.

Menneskeslægten vil efter denne opfattelse ikke komme til at uddø af mangel på solvarme eller af atmosfæriske forstyrrelser, men mennesket vil tørres ud som Danmarks kilder ved lutter tekniske fremskridt og videnskabelige hjælpemidler.

Vor civilisation gør os selv hjemløse på jorden ved at civilisere naturen.⁴⁴

Med til historien hører også, at Axel Jarl tog konsekvensen af sin livsanskuelse og meldte sig ud af folkekirken.⁴⁵

Ægtemand og godsejer

Den 16/2 1927 i en alder af knap 56 år giftede Axel Jarl sig med den 6 år yngre Jutta Frederikke Sophie Franziska Lund. Hun var født 25/11 1877 på Bernstorff Hovmarksgaard som datter af godsejer Hans Peter Lund og hustru Jutta, født Rørdam.⁴⁶ Jutta Lund havde inden ægteskabet været hofdame hos dronning Alexandrine.

På mødrene side nedstammede Jutta Lund fra den kendte Rørdam-slægt. Morfaderen Peter Rørdam, der i mange år var præst i Lyngby, stod Axel Jarls faster Laura Tietgen meget nær. I 1878 skrev Peter Rørdam i et brev til Laura Tietgen:

Juttas lille pige vokser, og hun er mild og levende; jeg tror næsten, hun får min natur; hun skriger af glæde; hun kom her i mandags med en rose i sin lille hånd...⁴⁷

Ingen kunne på det tidspunkt ane, at den lille Jutta næsten 50 år senere skulle overtage Laura Tietgens rolle som frue på Strødam.

I 1929 købte Axel Jarl Strødam's 177 ha store na-

bogård Sophienborg. Dermed kunne han kalde sig godsejer.

Sophienborg havde tilbage i 1870'erne tilhørt C.F. Tietgen, men upraktiske grænsedragninger havde adskilt ejendommene, og Tietgen havde afhændet Sophienborg. Axel Jarl føjede altså atter det adskilte sammen med erhvervelsen af Sophienborg. De første år blev Sophienborg bortforpagtet til professor N.Kjærgaard Jensen, der ejede den nært liggende Bjerregaard.⁴⁸

Senere blev Axel Jarl så grebet af landbruget, at han selv begyndte at drive Sophienborg. Men inden det kom så vidt, udspillede der sig et intermezzo, som satte en midlertidig stopper for Axel Jarls virksomhed.

Dommen

Men atter og atter blev han slået ud fra kompasnålelsens retning ved magnetiske misvisninger: Gang på gang mislykkedes hans forsøg, og han måtte ændre kurs for ikke at strande. Ingen, der ikke selv har oplevet noget sådant, kan vide, hvor svært det er at leve, når evner og midler stadig hæmmes af livets egne love, når det brister på netop de punkter, hvor midlerne og kræfterne og den gode vilje er til stede.⁴⁹

Sådan skrev Axel Jarl i 1931, og det var med god grund; han var nemlig blevet arresteret den 4/9 1930 kl. 3 om natten i Gedser. Han var da med Gedser-expressen på vej ud af landet - måske har han anet, hvad der ventede ham.

Han blev fængslet og anklaget for uterlighed mod nogle københavnske skoledrenge. Da pressen efter nogle dage i uvished fandt ud af, hvad sagen drejede sig om, blev der ikke sparet på tryksværten. En uterlig godsejer var en god historie. Havde Axel Jarl hidtil ikke været landskendt, så blev han det nu, hvor pressen overalt i Danmark fulgte retssagen mod ham.

Retssagen startede i byretten i Hillerød, fortsatte i Landsretten og endte ved Højesteret, hvor Axel Jarl aflagde fuld tilståelse og blev fundet skyldig i de fleste af anklagepunkterne. Han blev idømt tvangsinternering og-behandling på et sindssyge-hospital, da retten anså ham for at være til fare for landets retssikkerhed.

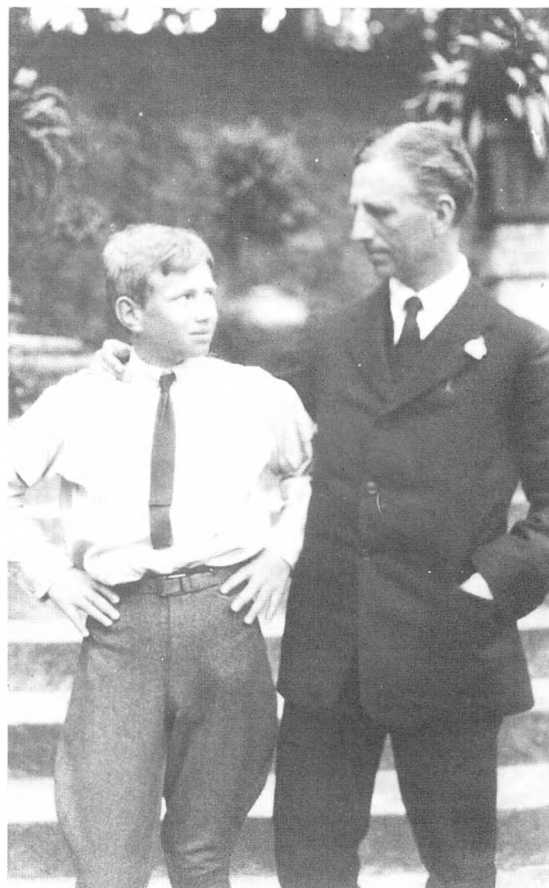

Axel Jarl med sønnen Jens Joachim Jarl ca. 1914. (Foto tilhører Gunnild Bondam).

Når man læser Højesteretstidendes udførlige referater fra sagen, får man et tydeligt indtryk af, at Axel Jarl led af en kraftig "ynglingefiksering", men set med nutidens frisindede øjne, synes dommen særdeles hård.⁵⁰

Axel Jarl blev sendt i tvangsinternering hos overlæge Hjalmar Helweg på Vordingborg Sindssyge-hospital, hvor han fik særdeles frie forhold. Ja, det er næppe forkert at sige, at han fik særbehandling.

“Visne blade”

Axels Jarls virkestrang tålte ikke indespærring, og trods den “frie” internering måtte han kæmpe en hård kamp mod sin sjælelige undergang. Et af hans våben blev bogen “Visne blade”, som han samlede og redigerede stoffet til under interneringen.

Manuskriptet til bogen blev indleveret til trykning 1. november 1931, og titlen “Visne blade” var valgt med omtanke. Indholdet var nemlig et stort antal af Axel Jarls artikler og foredrag fra 1920'erne.

Det meste var jo beregnet på at høres og ikke at læses: Derfor må de nu virke som “visne blade”, skrev han i bogens tilegnelse (forord). Bogen blev udsendt i 310 eksemplarer “som en stum og taknemlig hilsen til venner og bekendte”. Intet sted i bogen forekommer Axel Jarls navn, til gengæld skrev han en dedikation i hvert eneste eksemplar, han udsendte til sine venner og bekendte.

Bogens udstyr er nydeligt, når man tager i betragtning, at der er tale om et privattryk. Bogen er trykt hos J. Jørgensen & Co. (hvor sønnen Jens Jarl på det tidspunkt var ansat), og den er indbundet ubeskåret i dansk hørlærred. Bogens retskrivning er mange år forud for sin tid, da Axel Jarl fulgte den moderne retskrivning med “bolle-å” og navneord med lille begyndelsesbogstav.

Det mest interessante ved bogen er dog uden sammenligning tilegnelsen. Den starter med ordene de profundis (fra dybet), som viser, at Axel Jarl identificerede sig med Oscar Wilde. Oscar Wilde havde mange år tidligere, da han var kastet i fængsel for homoseksualitet, skrevet en forsvarstale netop med titlen de profundis.

Tilegnelsen indeholder spredte selvbiografiske brudstykker, og den er skrevet i 3. person, som var det en helt anden person, Axel Jarl skrev om. Alligevel er tilegnelsen stærkt personlig, fordi Axel Jarl her giver udtryk for sine følelser og synspunkter, som i dag giver os et ganske nuanceret indtryk af hans personlighed.

Gæstebogen

Fra sommeren 1927 til starten af 1947 blev der ført gæstebog på Strødam. Fra 1941 dækker gæstebogen tillige Sophienborg. På grund af de ulykkelige begivenheder, der udspandt sig omkring Axel



Jutta og Axel Jarl lynskudt af en pressefotograf omkring 1930. (Det kgl. Bibliotek).

Jarls fængsling og dom 1930-31, er der dog ikke skrevet i gæstebogen fra efteråret 1930 til sommeren 1933.³¹

Men ellers vidner gæstebogen med sine 124 beskrevne blade om Axel Jarl og fru Juttas store gæstfrihed og evner til at samle mange af tidens betydningsfulde politikere, videnskabsmænd og kunstnere om sig. Nærmest utallige er de middagsselskaber, der blev holdt på Strødam og Sophienborg. For-

fatteren Sally Salminen, der var med til flere af dem, beretter:

Værtsfolkene selv - Axel og Jutta Jarl? Ja, i denne bondegårdslignende herregård (Sophienborg) elskede de tydeligvis at stå som et stateligt bondepar side om side øverst på trappen og tage imod deres gæster. De var imponerende at skue, begge store, høje og med årene også ganske omfangsrige. Hvor man egentlig havde Jutta som individ, var det ikke let at sige, for det var altid hr. Axel, der gav tonen an. Han var en interessant karakter. Han kunne udtale sig stærkt kritisk om mennesker og forhold, selv

om det sjældent skete. Han lyttede opmærksomt til sine gæster, der var ærlig ydmyghed i hans væsen. Som om han betragtede det som en fordel og en fortjeneste at være ung og uerfaren og af lav herkomst. Når det gjaldt om at handle, syntes han dog altid at være overklasse mennesket, som lagde planerne og tog beslutningerne.

Efter velkomsten på trappen blev vi ført gennem en stor entré til opholdsstuen med flygelet. Her sad vi i en hyggelig kreds omkring et lavt rundt bord.

Spisestuen var i hvidt og lyseblåt, en smule bar og altid kølig. Man måtte på gammeldags vis spise

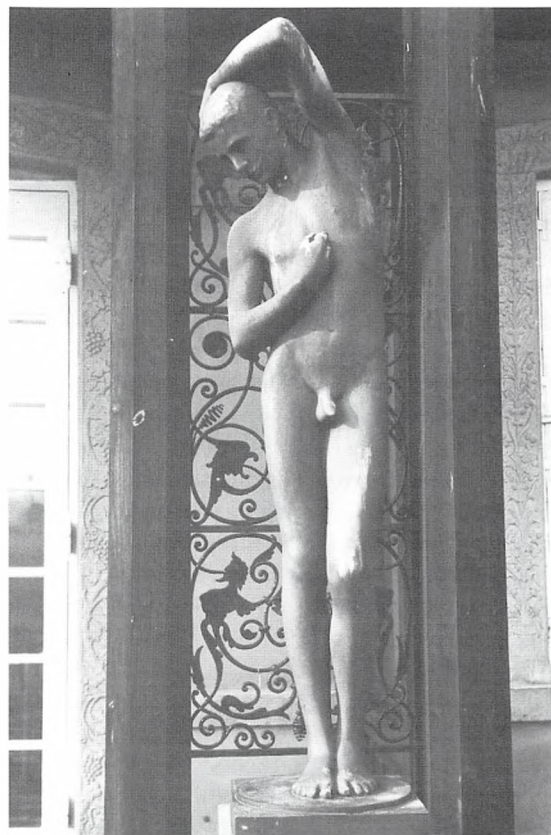
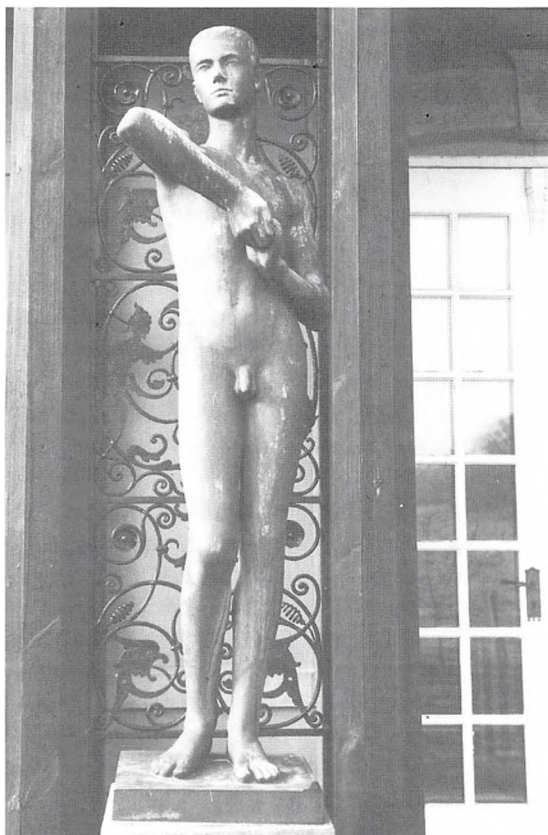

To bronzestatuer på Strødams terrasse udført af Axel Jarl. (Foto: Palle Bruun Olsen 1992).

og drikke sig varm. Og det gjorde man. Vi måtte aldrig sidde længe til bords, det sørgede værten for. Bordet var altid fuldendt og maden det bedste en god kokkepige kunne præstere. Dertil tempereret rødvin. Det var i grunden en skam, at man hverken med ord eller tegn havde lov til at give udtryk for sin påskønnelse. Axel Jarl var selv den eneste, som på en måde nærmede sig det med tabu behæftede emne. Det var da han engang forbavset betragtede en ret, som den sirligt klædte stuepige rakte ham: "Man burde altid have et menukort, så man ved, hvad man kan vente sig!" kunne han sige irriteret.⁵²

På gæstebogens første sider støder man på dronning Alexandrine og kronprins Frederiks navnetræk. Gæstebogen kunne måske være en bryllupsgave fra disse, for dronning Alexandrine var livet igennem en af Jutta Jarls nære veninder. Trods gentagne besøg på Strødam efter 1930, finder vi ikke dronningens navnetræk i gæstebogen efter dette skælsættende år.

Strødam og Sophienborg blev i Axel Jarls tid et kulturcenter, hvor danske og udenlandske kunstnere mødtes.

Blandt forfatterne var Hans Hartvig Seedorff-Pedersen og hans hustru "Spindevinde" nære venner af huset, og Christian Houmark og Mogens Lorentzen kom her også.

Fra scenens verden kom personligheder som skuespillerne Sam Besekow, Ingeborg Brams, Gunnar Lauring og Ellen Malberg samt sangerne Tenna Kraft Frederiksen, Marian Anderson, Paul Robeson og Aksel Schiøtz. Ja, endog en purung Ravi Shankar har trakteret sin citar på Strødams terrasse.

Aksel Schiøtz og hans hustru Gerd har i bogen "Kunst og kamp" givet følgende billede af Axel Jarl:

Et af de mennesker, der tidligst havde interesseret sig for Aksels muligheder som sanger, var gods-ejer Axel Jarl, der boede på Strødam i udkanten af Gribskov. Det var en lille lystgård, han havde arvet efter geheimeetatsråd C.F. Tietgen.

Axel Jarl var søn af konferensråd Jørgensen; han studerede oprindeligt teologi, men opgav dette og slog sig derefter for længere tid ned i Paris og studerede skulptur. Siden kastede han sig over landvæsen. Han var en urolig og søgende natur med et

følsomt sind, og musik gjorde et stærkt indtryk på ham. Han bevarede indtil sin død i 1950 en sjælden evne til at begejstres over musikalske oplevelser. Han og hans kone Jutta – født Lund – opmuntrede altid Aksel til at blive sanger og var medvirkende til, at han kunne sige skolen farvel og alene koncentrere sig om sangen.

Jarl var en ejendommeligt personlighed. Skønt han var økonomisk uafhængig, var han virksom og for urolig af sind til at kunne henleve noget driverliv. Men han drev hverken skov-eller landbrug for det praktiske eller økonomiske udbyttes skyld: Han gjorde det som æstetiker. Hans store landbrug på Sophienborg, Strødams nabogård, blev da også drevet som mønsterlandbrug, hvorfra landets reneste mælk kom. Hans mælkehygiejniske forsøg, som kostede ham formuer, har vistnok betydet en del, i hvert fald har gården også udenfor Danmark stort ry og besøgte af landbrugskyndige og studerende fra hele jorden. Han gjorde uhyre meget for sine folks og elevens opdragelse og uddannelse, og ofte bad han Aksel synge for dem, enten ved særlige lejligheder, som for eksempel høstgilder, eller ved en af de ugentlige aftener, hvor der som regel var foredrag eller film....

Lige til det sidste var den smukke hvidhårede mand med det ædle hovede en kærlig og trofast tilhører, og vi modtog ofte breve med kloge og forstående vurderinger af Aksels præstationer, når han havde hørt dem i radioen eller været til hans koncerter.⁵³

Malere og billedhuggere hørte også til den faste kreds af gæster. Flere af disse må Axel Jarl have kendt siden sin tid i Paris. Blandt billedhuggerne optræder betydningsfulde kunstnere som Mogens Bøggild, Utzon-Frank og Adam Fischer. Blandt malerne skal nævnes Albert Naur, Anne-Marie Telmanyi, Vilhelm Tetens, Johannes Kragh, Jørgen Aabye og Marie Henriques.

Blandt politikerne, der gæstede Strødam, må Thorvald Stauning fremhæves. Et brev fra Axel Jarl til Stauning skrevet dagen før kong Christian X's fødselsdag 26/9 1940 fortæller om deres bekendtskab. Axel Jarl skriver:

I tider som disse gør man, hvad man ellers ikke ville vove. Så lad mig fortælle, hvad det høje fød-

seldagsbarn engang sagde til mig. Af alle mine statsministre er Stauning den, der er mest verdensmand.⁵⁴

Brevet viser et spirende antinazistisk sindelag hos Axel Jarl; et sindelag, der snart skulle komme til udtryk i direkte handling.

Modstandskampen

I politisk henseende sympatiserede Axel Jarl med kommunister og socialister. Især var han knyttet til kommunisterne, som han gentagne gange støttede økonomisk. Kommunisten Aksel Larsen var en ven af huset, og Arne Munch-Petersen havde han også forbindelse med.

Da krigen brød ud, var det derfor ikke nogen fjern tanke for Axel Jarl også at støtte modstandsbevægelsen. En lokal gruppe modstandsfolk, som skulle modtage nedkastede våben i Gribskov, fik husly på Strødam og især Sophienborg, hvor de opbevarede store mængder våben.

Der verserer mange myter om modstandsbevægelsens bedrifter og trængsler under krigen; myter som er vanskelige at trænge bag om. Der er således også en del myter om Axel Jarls liv under krigen.

Et faktum skulle det dog være, at han havde sit eget private beskyttelsesrum og tilflugtssted i en bekvemt indrettet ajelebeholder på Sophienborg. Naturligt kom Axel Jarl i tyskernes søgelys med sine antinazistiske synspunkter og handlinger. Alene de store og hyppige alsangstævner i krigens første år, der fandt sted i Sophienborgs søjlehal med bl.a. Aksel Schiøtz som forsanger, må have irriteret tyskerne.

I 1942 blev Axel Jarl arresteret af tyskerne og sat i tysk arrest. Senere blev han overflyttet til dansk arrest, inden han omkring årsskiftet 1942/43 blev sat på fri fod. Af P. Munchs dagbøger fremgår det, at Axel Jarl til selveste kronprinsen havde besværet sig over, at han havde befundet sig bedre i tysk end i dansk arrest. Blandt andet var det lettere at modtage besøg i tysk arrest.⁵⁵

Ved en senere lejlighed blev Axel Jarl igen arresteret af Gestapo, men undervejs fra Strødam kørte tyskernes bil mod et træ, og både Axel Jarl og tyskerne måtte behandles for deres kvæstelser på

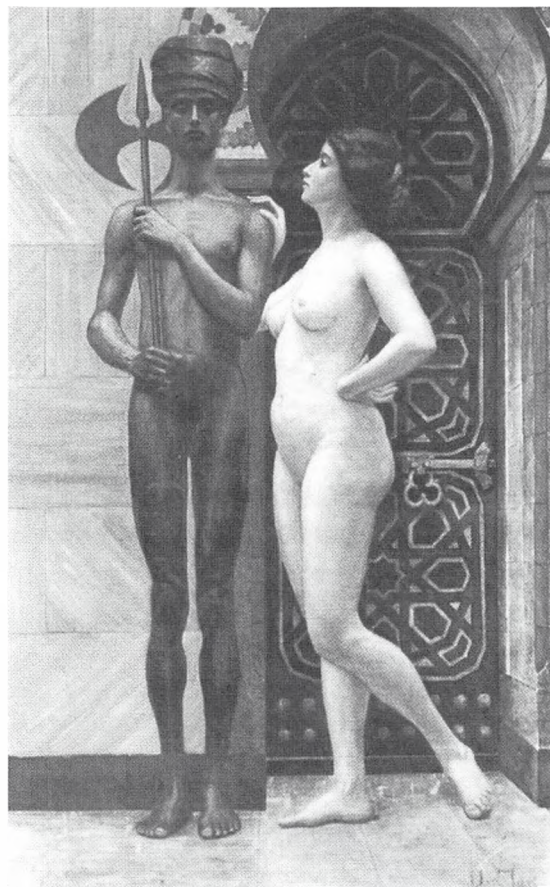

Maleri af Axel Jarl "Fra et harem", 1903 solgt hos Bruun Rasmussen april 1990 for kr. 60.000. (Auk. nr. 666 kat.nr. 538).

centralsygehuset i Hillerød. Det påstås fra flere sider, at Axel Jarl skulle have været medvirkende til ulykken ved at tage i bilens rat lige før et sving. Af uvisse årsager opgav tyskerne arrestationen, og Axel Jarl fandt det nu for farligt at blive i Danmark. I december 1944 flygtede han sammen med fru Jutta til Sverige, hvor de forblev, til Danmark var befriet i maj 1945.⁵⁶

Det store folkemøde

Straks efter hjemkomsten til Danmark lod Axel Jarl Sophienborg danne rammen om et stort folkemøde til ære for Frederiksborg amts frihedskæmper. Mødet blev afholdt 21. maj 1945 med Christmas Møller og Aksel Larsen som hovedtalere. Frederiksborg Amtsavis skildrede folkemødet således:

Frederiksborg amts frihedskæmperes møde på Sophienborg 2. pinsedags eftermiddag blev det største møde, der længe er holdt i eller ved Hillerød. Sophienborgs mægtige gårdsplads med både stenbro og græsplæne var fyldt til trængsel. Der var på en lille del af gårdspladsen opstillet flere hundrede siddepladser, men rundt om stod tilhørerne i tusindtal. Der var endda ikke plads til alle, så folk stod langt ud ad vejen til gården. Hvor mange der var mødt, er ikke let at sige nøjagtigt, men der var mange tusinde. Ritzaus Bureau anfører i en meddelelse om mødet tallet 10.000. Hillerødegnen var således, hvad mødeprocent angår, fuldt på højde med kæmpemødet i København dagen i forvejen.

Allerede en time før mødets begyndelse gik der en strøm af fodgængere og cyklister fra Hillerød ud ad Frederiksværksgade, og også fra de omliggende sogne strømmede mennesker til.

En frisk vind fik flagene i flagalleen ned til Sophienborg til at smælde i den strålende pinsesol, men på gårdspladsen var der læ. Mellem de store træer ved indkørslen til gården mødtes man af et usædvanligt syn. Ophængt i træernes grene hang udspilet som en kæmpemæssig baldakin af gult silke en af de faldskærme, hvormed englænderne har kastet våben ned i Nordsjælland, og i sine snore bar faldskærmen et engelsk flag. Et par af de metaltrømler, der har været hylstre om nedkastede våben, var udstillet ved gården og blev naturligvis ligesom faldskærmen studeret med stor interesse.

Til stede ved mødet var bl.a. fhv. udenrigsminister dr.phil. L. Moltesen og hans søn, den danske landbrugsattaché i London, statskonsulent Moltesen samt professor Vilhelm Andersen.

Den flagsmykkede talerstol var rejst på Sophienborgs hovedtrappe, flankeret af Dannebrog og bøgeløv.

Efter klokkespil og sang bød godsejer Axel Jarl velkommen, indledende med ordene "Landsmænd!

Vel mødt i et frit Danmark!" Godsejeren mindede derefter om, at dette møde næsten var skelsættende i vor historie, en bekræftelse på den smukke stærke samfølelse, der var vokset frem i vort land. To mænd, en fra hver af de tidligere yderpartier, mødtes her for første gang efter fælles aftale. Aksel Larsen var den af tyskerne mest hadede og frygtede mand - man kunne næsten have undt Axel Høyer at være til stede i dag! Sandelig, Aksel Larsen var kommet frelst hjem fra helvedes afgrund for som skrevet står at holde folk i live. Han havde kæmpet for Danmarks sag, helt i Frihedsrådets ånd.

Mødets anden taler Christmas Møller, havde mange måske ikke altid kunnet følge, men han forhindrede at udanske skikke med hensyn til hilsen og påklædning blev fremherskende hos K.U.

Christmas Møller var blevet en eventyrskikkelse. Nu kunne det siges åbent, at det var efter indbydelse af den britiske regering, han tog til London. Jeg har altid været en svoren modstander af konservativ politik, sagde taleren, men nu, hvor vi stadig klarere kan se, i hvilken afgrund tyskerne ville have styrtet vort land ned, bør det siges, at Christmas Møller mere end nogen anden har været med til at gøre Danmark frit. Siden Niels Ebbesen har ingen haft så stor betydning for vort lands frigørelse som Christmas Møller. Frihedskæmperne Niels Ebbesens sønner slutter op bag ham.

Om Danmarks medarbejde på fredens sag, sagde godsejeren - særlig henvendt til statskonsulent Moltesen - bl.a. at danske bønder var parat til at tage fat med jorden for at være med til at skaffe føde til den sultende verden. Det blev Danmarks form for tak, vort bidrag til freden. Men det kunne ikke siges kraftigt nok, at skulle dansk ungdom være med til parader og okkupering af fremmede lande, så kunne den ikke samtidig arbejde herhjemme. Dens værnepligt burde aftjenes her - ved arbejdet med den danske muld.

Danmarks jord skulle ejes af danske mænd. Mænd, der ikke i disse år havde vist dansk sindelag, skulle ikke have lov at besidde dansk jord. Der stod en ungdom rede til at overtage den, og de tidligere ejere kunne så søge erstatning syd på. (bifald)⁵⁶

Christmas Møller og Aksel Larsens taler skal ikke refereres her. Men det må nævnes, at det var ved

denne lejlighed, Christmas Møller udtalte de berømte ord "vi er alle under anklage."

Efter mødet blev Axel Jarl af folkemængden hyl-
det med kraftige hurraråb. I 1930 foragtet og ud-
skældt - 15 år og en verdenskrig senere hyl-
det som folkehelt for sine anskuelser og gerninger!

Sophienborg Læregård og Strødam

Besættelsestidens strabadser og ikke mindst flugten til Sverige havde tæret hårdt på fru Juttas kræfter. Efter hjemkomsten til Danmark havde hun flere alvorlige sygdomsperioder, og påskedag 1947 sov hun stille ind 69 år gammel. Hun havde da været indlagt på centralsygehuset i Hillerød i 6 uger.⁵⁸



Maleri af Axel Jarl fra tiden i Paris - formentlig omkring 1912. Som i mange af hans andre værker er mandsynglingen den centrale figur. (Foto i Kunstakademiets Billedsamling).

Axel Jarls helbred var også blevet svækket med årene, og hustruens død fik ham til at overveje, hvad der skulle ske med Strødam og Sophienborg efter hans død. På Juttas fødselsdag den 25. november 1949 forelå resultatet af hans overvejelser. Han havde besluttet at gøre Sophienborg og Strødam til en selvejende institution med navnet "Sophienborg Læregård og Strødam".³⁹

Gennem adskillige år havde Sophienborg været drevet som uddannelsessted for unge landmænd, og Axel Jarl håbede med legatstiftelsen at kunne videreføre Sophienborg som "et skoleskib på landjorden" til gavn for landboungdommen. Samtidig skulle der drives landbrugsvidenskabelig forskning på Sophienborg og naturvidenskabelig forskning på Strødam.

Axel Jarl overdrog Sophienborg med 178 ha og Strødam på 135 ha med diftsinventar, besætninger m.v. til legatstiftelsen. Oveni lagde han ca. 1. million kroner til driften, og han udpegede en bestyrelse på fem mand samt en driftsleder og en inspektør til at forvalte institutionens drift.

Om den store gave udtalte Axel Jarl sig med beskedenhed:

Jeg har levet et rigt liv med mange gode venner og store oplevelser. Jeg har aldrig kendt nogen rig mand, der var glad, når han samtidig var glad for penge. Man har ikke penge for at tælle dem, men for at bruge dem, så man derved tjener andre.⁴⁰

Axel Jarl blev boende på Strødam, men hans otium blev ikke langt. Han døde på Strødam 26. november 1950 efter en kortere sygdomsperiode. Han blev kremeret på Bispebjerg Krematorium, og hans

urne blev nedsat på Strødam - på et sted som i dag kun kendes af ganske få.

Epilog

Legatstiftelsen Sophienborg Læregård og Strødam hedder i dag slet og ret Jarl-fonden. Strødam er udlejet til Københavns Universitet. Sophienborg er forlængst afhændet til Hillerød kommune og bruges i dag af Nordsjællandsk Folkemuseum. I stedet har Jarl-fonden erhvervet Frihedslund ved Tissø og St. Rode i Sydsjælland, der begge drives som læregårde. Jo, Axel Jarls navn lever videre, selvom der bliver stadig færre nulevende, der har kendt personen bag navnet.

Axel Jarl havde den sjældne egenskab, at han gerne delte ud både af sin åndelige og materielle rigdom i bevidstheden om, at rigdom forpligter.

Han havde muligheden for at bosætte sig i udlandet fjernt fra al dansk småborgerlighed, forargelse og snæversyn og leve et liv i luksus uden at røre en finger. Heldigvis valgte han at tage udfordringen op i Danmark, da han i 1917 arvede Strødam. Aldrig havde han ro på sig, når det drejede sig om den jævne befolknings ve og vel. Han var en foregangsmand indenfor folkeoplysning, kultur og landbrug. Naturfredning, sport, politisk arbejde og modstandskamp støttede han også. Hvornår mon Hillerødeggen sidst har været begavet med en "mæcen" af tilsvarende karat?

Det kunne være en smuk gestus, om Hillerød kommune ville opkalde en gade eller plads efter Axel Jarl som en sen, men særdeles velfortjent æresoprejsning.

Biografier

over nogle af artiklens hovedpersoner.

Bruun, C.A.: (1834-1911). Kontreadmiral. Gift med Ida Vilhelmine Rottbøll. Far til Axel Jarls 1.hustru Gunnild Marie Bruun.

Bruun, Emil: (1874-1931) Cand.polyt. Søn af kontreadmiral C.A.Bruun og Ida Vilhelmine Rottbøll. Bror til Axel Jarls 1.hustru Gunnild Marie Bruun og gift 1900 med Axel Jarls søster Rigmor Jørgensen.

Bruun, Gunnild Marie: (1871-1903). Datter af kontreadmiral C.A.Bruun og Ida Vilhelmine Rottbøll. Gift 1898 med Axel Jarl.

Finsen, Niels: (1860-1904). Læge. Gift 1892 med Ingeborg Dorthea Balslev. Grundlægger af Finsens Medicinske Lysinstitut. Nobelprismodtager 1903. Nær ven af Axel Jarls far Vilhelm Jørgensen.

Hagemann, Gustav Adolph: (1842-1916). Cand.polyt. Gift 1873 med Mathilde Bruun. Kompagnon med Axel Jarls far Vilhelm Jørgensen i Øresunds Kemiske Fabrikker.

Jarl, Carl Frederik: (1872-1951). Søn af Vilhelm Jørgensen og Anna Plenge. Bror til Axel Jarl. Cand.polyt. Gift 1.gang 1901 med Gunild Frederikke Rottbøll. Gift 2.gang 1916 med Nanni Wilhjelm. Direktør for Øresunds Kemiske Fabrikker og Kryolitselskabet Øresund.

Jarl, Jens Joachim: (1900-51). Søn af Axel Jarl og Gunnild Marie Bruun. Cand.polyt. Gift 1924 med Ulla Ingrid Ryder. Omkom på Grønlands indlandsis under en ekspedition.

Jarl, Viggo: (1879-1965). Søn af Vilhelm Jørgensen og Anna Plenge. Bror til Axel Jarl. Ugift. Billedhugger. Fra 1905 bosat i Frankrig, først i Paris senere i Cannes.

Jørgensen, Carl Ulrich: (1804-61). Søn af Jørgen Lars Jørgensen og Anna Sophie Christine Ulriche Tietgen. Gift 1. gang 1831 med Sophie Birgitte Møller. Gift 2. gang 1842 med Ane Hansine Maren Møller. Fra 1839 ejer af godset Tiselholt i Vejstrup sogn på Sydbyn. Axel Jarls farfar.

Jørgensen, Laura Charlotte: (1835-1917). Axel Jarls faster. Gift med C.F.Tietgen.

Jørgensen, Rigmor: (1877-1926). Datter af Vilhelm Jørgensen og Anna Plenge. Søster til Axel Jarl. Gift 1900 med Emil Bruun.

Jørgensen, Vilhelm Carl: (1844-1925). Søn af Carl Ulrich Jørgensen og Ane Hansine Maren Møller. Cand.polyt. Gift 1870 med Anna Plenge. Ejer af Øresunds Kemiske Fabrikker. Medstifter af Finsens Lysinstitut. Ejer af godset Løndal ved Silkeborg. Axel Jarls far.

Lund, Jutta F.S.F.: (1877-1947). Datter af godsejer Hans Peter Lund og Jutta Rørdam. Hofdame hos dronning Alexandrine. Gift med Axel Jarl 1927.

Mørch, Ejvind: (1873-1962). Født i Hillerød. Bygmester og senere hospitalsforvalter. Gift med højskoleforstander Ernst Triers datter Gudrun fra Vallekilde. Axel Jarls kompagnon i højskoleprojektet i slutningen af 1890'erne. Morfar til forfatteren Dea Trier Mørch, der har brugt bedsteforældrene som hovedpersoner i romanen "Kastaniealleen".

Plenge, Anna: (1848-1936). Datter af Georg Hendrich Iversen Plenge og Francisca Anthonia Horn. Gift med Vilhelm Jørgensen. Axel Jarls mor.

Plenge, Georg Hendrich Iversen: (1817-94). Godsejer, Palstrup ved Viborg. Gift 1. gang med Francisca Anthonia Horn. Gift 2. gang med Anna Ordelia Fischer. Gift 3. gang med Hansine Christiane Tietgen. Axel Jarls morfar.

Ricard, Olfert: (1872-1929). Præst og KFUM-leder. Axel Jarls nære ven i studieårene.

Rørdam, Peter: (1806-1883). Præst i Lyngby. Gift med Jutta Carlsen fra Gl.Køgegaard. Svoger til N.F.S.Grundtvig. Nær ven af C.F.Tietgen og dennes hustru Laura. Morfar til Axel Jarls 2. hustru Jutta Lund.

Tietgen, Carl Frederik: (1829-1901). Født i Odense som søn af snedkermester Johan Friederich Tietgen og Barbara Christine Wulff. Gift 1855 med Axel Jarls faster Laura Charlotte Jørgensen. Direktør i Privatbanken, finansmand, gehejmekonferensråd. Initiativtager til Mar-morkirkens fuldførelse.

Kilder og noter:

¹ Axel Jarl omtaltes sidste gang i Kraks Blå Bog 1930. Han er ikke biograferet i de to udgaver af Dansk Biografisk Leksikon, der er udgivet efter 1930.

² Født i Skt. Johannes sogn, døbt 29/6 1871 af pastor Christiani i Vartov.

³ Navneforandring bevilget 22/3 1901.

⁴ Se også biografier i Dansk Biografisk Leksikon.

⁵ Slægten Plenge er omtalt i Stamtavle over familien Copmann, samlet og udgivet af Knud Jølver, Svendborg 1955.

⁶ Se note 4.

⁷ Svend Lomholt: Niels R.Finsen, København 1943.

⁸ Billedhuggeren Viggo Jarl 1879-1959, København 1959, p.5.

- ⁹ Axel Jarl: *Visne Blade*, København 1932, p.212.
- ¹⁰ Som note 9, p.214.
- ¹¹ Poul Vinding: G.A.Hagemann, København 1942, p.160.
- ¹² Otto Rung: *Fra min klunketid*, Gyldendal 1985, p.137.
- ¹³ C.F.Tietgen: *Erindringer og Optegnelser*, udgivne af O.C.Molbech, København og Kristiania 1904, p.169.
- ¹⁴ H.F.Rørdam: *Peter Rørdam - Blade af hans Levnedsbog og Brevvexling*, 3.del, København 1895, p.400.
- ¹⁵ *Studenterne fra 1890*, København 1915, p.253f.
- ¹⁶ Knud Hee Andersen: *Olfert Ricard - Ungdomsarbejderen*, København 1959, p.39-53.
- ¹⁷ Som note 16, p.52.
- ¹⁸ Som note 16, p.52f.
- ¹⁹ Axel Jørgensen: *Ungdom og Renhed. Raad til Drengene*, København 1893.
- ²⁰ *Teologisk Stat.*
- ²¹ Se note 15 samt Axel Jarl: *Visne Blade*, p.III og p.363f.
- ²² Gudrun Trier Mørchs dagbog og Rasmus Pedersen Dal: *Erindringer, Slagelse 1984.*
- ²³ *Ubberup Højskoles årsskrift 1989*, p.11f., Kalundborg Dagblad 13/4 1897 og forhandlingsprotokol for Værsløv sogneråd 1897.
- ²⁴ *Højskolebladet 27/10 1899*, sp.1364.
- ²⁵ Om slægten Bruun se Th. Hauch-Fausbøll og H.R. Hiort-Lorenzen: *Patriciske Slægter 3.samling*, København 1915, p.30ff. - samt velvilligst oplyst af Axel Jarls barnebarn Gunnild Bondam.
- ²⁶ Som note 22
- ²⁷ Velvilligst oplyst af Gunnild Bondam.
- ²⁸ Som note 16, p.53.
- ²⁹ Som note 24, sp.1363.
- ³⁰ J.C.B. la Cour: *Danske Gaarde*, bd.2, Aarhus 1908, p.217f.
- ³¹ Søren Sloth Carlsen: *Rodskov gennem skiftende tider*, Ringkøbing 1978, p.28f., 64 og 66.
- ³² Som note 15.
- ³³ Se note 15 samt Weilbachs *Kunstnerleksikon.*
- ³⁴ Weilbachs *Kunstnerleksikon og Politiken 18/2 1912* (Andreas Windings anmeldelse af de 3 billeder til KFUMs bygning i Gothersgade).
- ³⁵ Som note 11, p.378f.
- ³⁶ Weilbachs *Kunstnerleksikon.*
- ³⁷ *Frederiksborg Amtsavis 28/11 1950.*
- ³⁸ *Større Danske landbrug, 1930.*
- ³⁹ Se note 38.
- ⁴⁰ Se note 36.
- ⁴¹ *Dansk Naturfredning, diverse årgange.*
- ⁴² Som note 9, p.321ff.
- ⁴³ Kaj Berg: *Den fredede ejendom Strødam, i Dansk Naturfredning 1949-50.* p.49-55.
- ⁴⁴ Som note 9, p.363.
- ⁴⁵ *Oplyst af Bispebjerg Krematorium.*
- ⁴⁶ *Kraks Blaa Bog 1930.*
- ⁴⁷ Som note 14, p.497.
- ⁴⁸ Som note 38.
- ⁴⁹ Som note 9, p.II.
- ⁵⁰ *Højesteretstidende 1931*
- ⁵¹ *Gæstebogen tilhører i dag Axel Jarls oldebarn K.B.*
- ⁵² Sally Salminen: *I Danmark - Erindringer fra mine første år i Danmark. På dansk ved Ina Rohde. Lindhardt og Ringhof.*
- ⁵³ Gerd og Aksel Schiøtz: *Kunst og kamp. København 1951*, p.50ff.
- ⁵⁴ Hans Lyngby Jepsen: *Stauning - en folkelig biografi. København 1988*, p.355.
- ⁵⁵ P. Munch: *Erindringer 1942-47. København 1967*, p.31, 43 og 67.
- ⁵⁶ *Frederiksborg Amtsavis 9/4 1947 og 28/11 1950.*
- ⁵⁷ *Frederiksborg Amtsavis 21/5 1945.*
- ⁵⁸ *Frederiksborg Amtsavis 9/4 1947.*
- ⁵⁹ *Frederiksborg Amtsavis 27/11 1949.*
- ⁶⁰ *Frederiksborg Amtsavis 28/11 1950.*

Dansk nationalfølelse og Frederiksborg Slot

af Thorkild Kjærgaard*

I. Frederiksborg giver nationalfølelsen form

Senest i 1700-tallet udkrystalliseredes en dansk identitet. Man følte sig som dansk og forstod sig selv i modsætning til, eller i hvert fald som forskellig fra andre folkeslag. Denne nationalfølelse eller kærlighed til fædrelandet udviklede sig tidligt i Danmark sammenlignet med de øvrige europæiske nationer.¹

Ligesom religiøse strømninger materialiserer sig i kirker og templer, således søgte nationalfølelsen efter håndgribelige udtryk. Et af de steder, hvor nationalfølelsen fortættede sig, var Frederiksborg Slot. I 1700-tallets midte var slottet, der stod heroppe midt i det skovrige Nordsjælland, næsten forladt. Den sidste konge, der benyttede Frederiksborg regelmæssigt, var Christian VI, som døde i 1746.² Derefter var den gamle kongebolig blevet kasseret som umoderne. Med sine højre mure, som var kommet til under en istandsættelse i 1730'erne,³ stod Frederiksborg som et stort, tyst drømmeslot, der kun vågnede op af sin tornerosesøvn, når der kom en ny konge. På Frederiksborg blev nemlig de enevældige konger med undtagelse af Christian VII salvet under udfoldelse af en eventyrlig pragt.⁴ Her, hvor Christian IV og hans nærmeste efterfølgere havde boet, fandt den mest højtidelige handling sted i det gamle, symbolbevidste monarki. Dertil kom, at slottet siden 1693 var hjemsted for de to danske ridderordener, Elefantordenen og Dannebrogordenen. Som det sker den dag i dag, hængtes de nye ridders skjolde op i kirken.⁵ På mange måder var slottet hjertet i det danske monarki. Den daglige politik

blodige håndværk, derimod, udøvedes andetsteds fra og berørte ikke længere Frederiksborg.⁶ Hvad var mere naturligt, end at nationalfølelsen udsøgte sig netop dette gamle slot som sit foretrukne monument.

Den første, som vides at have betragtet Frederiksborg som et historisk monument med krav på at blive respekteret som det stod, var arkitekten C.F. Harsdorff, der i 1772 som nyudnævnt medlem af Overbygningsdirektionen reddede S-broen. S-broen trængte til at blive istandgjort, og daværende hofbygmester D.G. Anthon ønskede den erstattet med en lige bro, som skulle føres ind på den midterste holm umiddelbart vest for porttårnet. Under henvisning til at S-broen var anlagt "efter den forudm værende gamle Fortifikations Maade"⁷ lykkedes det på et hængende hår Harsdorff at redde broen og dermed et væsentligt led i den helhed, som skulle give kommende generationer en så intens glæde ved Frederiksborg.

Den første digter, der beskrev Frederiksborg som en historisk mindeborg, var Claus Frimann. I 1783 offentliggjorde han et langt digt, hvori han dvælede ved mindet om bygherren Christian IV, hvis "Skygge vandrer om endnu i disse Sale". Han lod derefter tankerne gå videre til de højtidelige salvingsakter,

*naar ældste Kongesøn paa Fædres Arvestoel
Her første Gang steeg op og sig mod Folket vendte,
Og Folket trøstet saae den nys oprundne Soel,
Og Faderen igien i Sønnen kjendte.⁸*

Frimann blev fulgt af andre. Adam Oehlschlä-

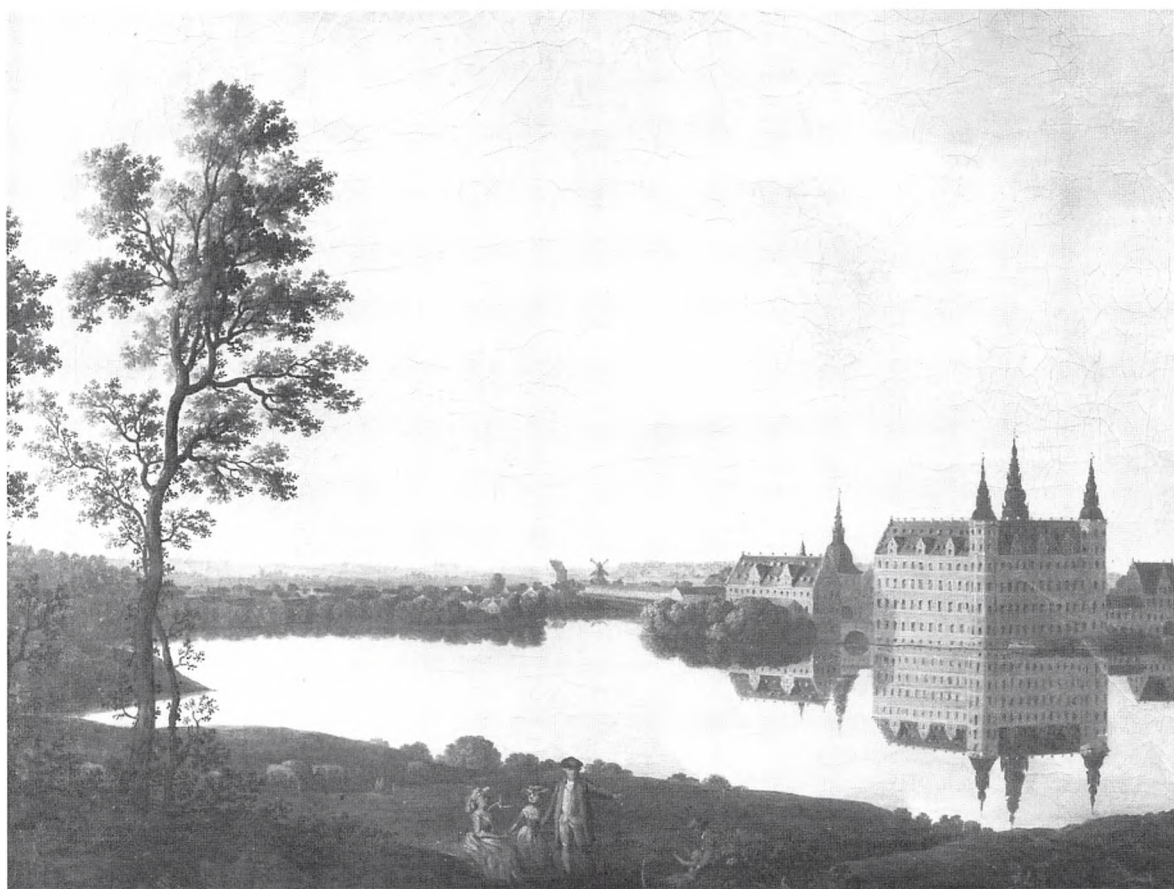

Fig. 1. Erik Pauelsen: *Frederiksborg set fra øst*. 1786. 49 x 63 cm. Statens Museum for Kunst inv. nr. Sp. 881.

ger skrev om “den gamle borg”, der “vemodig i sin aftenrøde ... i stille bølge ser”, og Christian Molbech beskrev i sine *Ungdomsvandringer i mit Fødeland* fra 1811 sit besøg på Frederiksborg i næsten ekstatisk vendinger. For Molbech var mødet med Frederiksborg, ét af “Fædrelandets Helligdomme”, “den herligste og stolteste verdslige Bygning, Danmark eier”, et møde med den danske historie og den danske nations inderste ånd. Han beså slottet både “i Morgensolens Lysning, der formilder den alvorli-

ge Høihed, hvormed den stolte Kongeborg reiser sig op af Vandets speilklare Dyb” og ved måneskin: “I det jeg traadte ind i Slotsgaarden, reiste de høie Mure sig som et Skillerum imellem Fortid og Nutid ... Alt omkring mig var ligesom nedsænkt i Grav-søvn, og i den dybeste Taushed og Eensomhed vankede jeg i det øde Rum, stirrende i Skumringen paa de mørke Mure, og mod Nattens blege, aftagende Lys. Det høie, mørke Taarnspir reiste sig op i den klare Luft, og dets Spidse tabte sig i Ætheren, lige-

som det Endelige, der fra Jorden stræber at hæve sig mod Himlen. Klokkens dybe, høitidelige Lyd ... klang i Nattens Taushed for mit Øre som Historiens Røst, som en Lyd fra fierde Christians Alder ... Jeg var henrykt i en fremmed Verden ... Da syntes det mig, som jeg saae en Skygge fremsvæve i Skumringen under de høie Buegange. Ædel og mandig var dens Skikkelse; i en stolt og bydende Stilling, støttet med sin Høire paa det store Sværd, løftede den sit Hoved mod Taarnets Spids, og rolig Høihed lyste fra dens Aasyn, da Maanens Straale faldt paa den herlige Skikkelse. – Jeg kiendte dig, ædle Helt! Dit Folks Fader! Danmarks store Christian!” I Riddersalen fandt Molbech “Høihed og Pragt forenede ... her see vi Dannerkongen, som Europa ærede, herske fra sit høie Sæde i Kongemagtens hele Glands”.¹⁰

Senere føjede Johan Ludvig Heiberg, Christian Winther, N.F.S. Grundtvig og mange andre sig til rækken af dem, der priste slottet. I skuespillet *Tyche Brahes Spaadom*, som opførtes første gang på kongens fødselsdag den 29. januar 1819, henlagde Johan Ludvig Heiberg en scene til skoven ved Frederiksborg Slot, der ses i baggrunden “oplyst af den nedgaaende Sol”. Omgivet af hoffolk viser Christian IV sit netop færdigbyggede slot frem:

*Seer, hvor saare smukt
Min Borg sig tager ud fra dette Sted!
Hav Tak, o Sol, at just idet du daler,
Du end den kysser med din Afskedsstraale!*¹¹

Som Claus Frimann og Christian Molbech forestillede Christian Winther sig, da han i 1835 priste Frederiksborg, at slottets bygherre Christian IV stadig var nærværende:

*Naar Nattens Maane glider
Over Himlens dybe Blaa,
Og Frederiks-Borgens Taarne
som tause Kjæmper staae,
Og Vinden kjærligt hvidsker
I Bøgens Løv og Green,
Da sætter den gamle Konge
Sig paa sin hugne Steen.*¹²

I 1840 skrev N. F. S. Grundtvig om Frederiksborg:

*Der stander et Slot i Nordsjælland,
...
Det bygte Danmarks Store Mand,
Kong Kristian den fjerde.*

*Det ligger paa en liden Ø,
Som Rose mellem Blommer,
Det staar som voxet op af Sø,
I Kæmpetidens Sommer.*

*Der er en prægtig Riddersal,
Med Billeder fuld mange,
Med Udsigt skjøn til Bjærg og Dal
Og Skov med Fuglesange.*¹³

Den første maler, der viste Frederiksborg som en romantisk mindeborg, var Erik Paulsen (fig. 1). Erik Paulsen, der tidligere havde udført en række fædrelandshistoriske billeder med motiver fra Ove Mallings *Store og Gode Handlinger*,¹⁴ malede 1786 det forladte nordsjællandske slot som det stod og spejlede sig i søen. Fuldt udfoldet kom det nye syn på slottet til udtryk hos den kendte landskabsmaler J.C. Dahl, der malede Frederiksborg flere gange, første gang 1812. Hvor 1600-tallets og det tidlige 1700-tals kunstnere fra Lazarus Baratta, Erik Dahlberg og Pieter Isaacsz til Jacob Coning og J.J. Bruun havde fremstillet Frederiksborg som det højst nærværende centrum for kongelig magtudøvelse, så viste Dahl slottet i aftenbelysning eller i måneskin. Anmelderen Peder Hjort skrev begejstret om et af Dahls billeder, at “i måneskin står det gamle slot i sit sande lys og vidner om de tiders bedrifter, der gav det sin tilværelse”.¹⁵ Dahls eksempel blev fulgt af mange andre, og fra begyndelsen af 1830'erne strømmede malerne til Frederiksborg, blandt andet på opfordring af nationalromantikken store kunstguru, N.L. Høyen, der gjorde kunstnerne opmærksom på, at Frederiksborg var “en bygning, der afgiver et udtømmeligt stof til tegninger og malerier i alle mulige årstider og alle tænkelige belysninger”.¹⁶ Frederiksborg var intet mindre end “den skønneste Borg, som det nordlige Europa ejer”.¹⁷ Blandt de malere, som kom, og som viste

Frederiksborg i et mildt eventyrlys, kan nævnes Christen Købke (fig. 2), I.P. Møller og Just Jerndorff. Gennem reproduktioner i form af kobberstik, senere litografiske blade blev kunstneres billeder spredt i befolkningen og bidrog ad denne vej til at gøre slottets karakteristiske udseende almindeligt kendt (fig. 3).

Fra midten af 1770'erne blev det muligt at få adgang til det ikke mere beboede slot. Den 7. juni 1797 besøgte den senere historiker Laurits Engeltoft på en vandretur i Nordsjælland således Frede-

riksborg, som han fik forevist af slotsforvalteren, der fik to rigsdaler for sin ulejlighed.¹⁸ Efter århundredskiftet blev slottet et stadig mere yndet udflugtsmål for det brede lag af københavnere, som i den langsomt begyndende industrialismes epoke fik overskud til lejlighedsvis at tage på en tur uden for byen, men som endnu ikke kunne tænke på at rejse til Italien eller et andet fjernere rejsemål. Frederiksborg blev Danmarks første egentlige turistmål og gjorde et uudsletteligt indtryk på mange, børn og voksne. Den allerede nævnte N.L. Høyen (født



Fig. 2. Christen Købke: Efterårslandskab. Frederiksborg Slot i mellemgrunden. Ca. 1837. 25,5 x 35,5 cm. Ny Carlsberg Glyptotek inv. nr. 3244. Foto Ole Woldbye.

1798) var således på Frederiksborg i 1814 og igen i 1815, hvor han kom sammen med et "Selskab af Borgerfolk" for at bivåne Frederik VI's salving.¹⁹ En anden københavnerdreng – også han bryggersøn –, som aldrig glemte de ture, han sammen med sine forældre foretog til Frederiksborg, var Jacob Christian Jacobsen. Han var født 1811 og blev lige fra han "som ung første Gang fra Jægerbakken i den stille Nattetime hørte Slottets Klokkers Klang ud over Søen ... fyldt ... med Stemning for det Slot".²⁰ Som voksen blev J.C. Jacobsen selv brygger og grundlagde et firma, som stadig eksisterer i bedste velgående, Carlsberg. J.C. Jacobsens forretnings-succes gav ham midler i hænde, som mange år senere skulle gøre det muligt for ham på afgørende måde at gribe ind i slottets skæbne.

I og med at Frederiksborg fik status som et symbol på nationen, begyndte regeringen igen at interessere sig for stedet. Fra gammel tid rummede slottet en stor portrætsamling, som var blevet nødtørftigt ordnet i 1770'erne og -80'erne.²¹ En lejlighed til at puste nyt liv i malerisamlingen bød sig i de første år af 1800-tallet. Da modtog kongen fra Agnete Marie Rosencrone, født Hielmstjerne, en betydelig samling portrætter. Anbringelsen af disse malerier var et problem, som yderligere kompliceredes af, at der i disse år skete store omordninger af de kongelige museumssamlinger. Løsningen blev, at den ny-erhvervede samling sammen med en række andre portrætter bragtes til Frederiksborg, hvor der ved kongelig resolution af 6. maj 1812 oprettedes et historisk portrætgalleri. Slottet blev et dansk panteon, og dets rolle som national mindeborg fik en ny dimension. Ordningen af malerisamlingen på Frederiksborg og dens stadige supplering satte i de kommende år historikere og kunsthistorikere på en vanskelig opgave. Men det er en anden historie. Afgørende var, at malerierne var på Frederiksborg, og at slottets position som nationens hjertekammer var blevet anerkendt og bestyrket. Her hang riddernes våbenskjolde, her blev kongerne salvet, og her kunne man, hvis man besøgte galleriet, se nationens betydelige mænd og kvinder på rad og række og føle historiens vingesus.

Kongerne, som i første halvdel af 1700-tallet havde vendt ryggen til Frederiksborg – et farligt



Fig. 3. Christen Købke: Julius Eckersberg som dreng med et stik af Frederiksborg i hænderne. 1831. 41 x 29,5 cm. Statens Museum for Kunst inv. nr. 1767. Foto Hans Petersen.

lavpunkt blev nået, da Christian VII's salvingsakt i 1767 blev forlagt til Christiansborgs slotskirke – begyndte atter at vise interesse for stedet. Frederik VI, i hvis tid ideen om Frederiksborg som nationalt portrætgalleri udformedes, omgikkes i årene efter 1808 med planer om at arrangere årlige sammenkomster med elefant- og dannebrogssridderne i slotskirken, sådan som Christian V havde ønsket det.²² Af dette kom der intet, men den 31. juli 1815 lod Frederik VI sig salve på Frederiksborg.

Endnu tydeligere blev kongefamiliens nye fascination af Frederiksborg under Frederik VI's efterføl-



Fig. 4. J.V. Gertner (?): En gruppe hylder Christian IV på dagen for Christian VIIIs salving. Ca. 1840. 16,2 x 20,1 cm. Denne indtil for nylig ukendte fantasi over Christian VIIIs salving den 28. juni 1840 viser en række fornemme personer forsamlet i Indelukket vest for Frederiksborg. I baggrunden det festklædte, fuldt oplyste slot. I mellemgrunden til højre stiger slottets bygherre Christian IV frem. Fortid, nutid og håbet om en lykkelig fremtid for nationen flyder sammen i dette billede med Frederiksborg Slot, nationens hjerte, i centrum. Frederiksborgmuseet inv. nr. A 8865. Foto Kit Weiss.

ger Christian VIII, som besteg tronen i 1839. Christian VIII, der allerede som kronprins jævnligt var kommet på Frederiksborg,²³ blev i juni 1840 med pomp og pragt salvet i slotskirken. Adskillige male- re blev på hoffets foranledning sat til at forevige denne fantastiske begivenhed, der, hvad ingen kun-

ne ane, skulle blive den sidste kongesalving i Danmark (fig. 4). Som konge kom Christian VIII jævn- ligt på Frederiksborg, blandt andet tog han den prøjsiske konge Frederik Wilhelm IV med herop i 1846 under dennes officielle besøg i Danmark.

Christian VIII synes dog ikke på noget tidspunkt,

trods ivrige opfordringer fra Hillerøds borgere, at have overvejet at genskabe Frederiksborg som kongeresidens. Det gjorde imidlertid hans efterfølger Frederik VII, der i 1848, få måneder efter tronbestigelsen, flyttede herop med grevinde Danner. Det utrolige var sket: Frederiksborg var efter i mere end 100 år at have stået tomt atter blevet kongeresidens. Admiral H. Birch Dahlerup, der voksede op i Hillerød 1790'erne, mindedes efter et besøg i 1852, hvordan slottet tidligere lå øde hen. Ikke uden “en hellig Gysen” betraadte børnene den indre slotsgård. Nu, derimod, lå “Slottet ... straalende i Lys fra hvert et Vindue; paa den indre Slotsgaard herskede

der det Liv og den Bevægelse, som Nærværelsen af et kongeligt Hof fører med sig”.²⁴

En mangel ved Frederiksborg som symbol for fædrelandet og som kultsted for fædrelandsdyrkelsen var, at slottet ikke rummede hele landets historie, men kun vidnede om de sidste århundreder. På dette rådede Frederik VII, der var en ivrig amatørarkæolog, bod ved at indrette et oldsagskabinet. Først i Audienssalen, senere, i 1859, på 3. sal i Kongeløjen længst mod vest, hvor oldsagssamlingen blev anbragt i nogle nyindrettede værelser i Christian IV stil “med udzirede Gibslofter og Egetræspaneler”. I Frederik VII's tid rummede slottet således i sig hele det danske folks historie fra den grå oldtid til den lyslevende konge, som gik rundt i salene med fez og lang pibe. Oldsagssamlingen på 3. sal blev skæbnesvanger. I en nyindrettet kamin i denne afdeling af slottet udbrød der mellem tre og fire om morgenen den 17. december 1859 en brand, som på få timer ødelagde slottets indre bortset fra kirken og Audienshuset. Kun ydermurene blev stående, omend berøvet den kraftige røde farve, som skallede af under brandens voldsomme varmeudvikling.²⁵

Med denne katastrofale brand slutter første del af historien om samspillet mellem dansk nationalfølelse og Frederiksborg Slot. Indtil nu havde slottet i hovedsagen været den givende part, samlingspunktet, der bidrog til at give den diffuse nationalfølelse konkret form. I den kommende tid byttedes rollerne om.

II. Drømmeslottet

Branden 1859 kunne let være blevet afslutningen på Frederiksborg, ligesom branden på Koldinghus i 1807 i realiteten blev afslutningen på dette slots eksistens. At det ikke gik sådan viser, hvilken magt Frederiksborg havde fået over sindene. Frederiksborg symboliserede fædrelandet og kunne derfor ikke stå som en ruin. Lod man slottet forfalde, ville det med Carsten Hauchs ord være et varsel om, at “Danmarks Glands og Danmarks Ære” skulle synke i grus.²⁶ Genrejsningen derimod var, som det udtryktes i den københavnske avis *Dagbladet*, et værk, hvori den danske folkeånd burde søge, og hvori den ville finde selvtilfredsstillelse (fig. 5).²⁷ Initiativerne lod da heller ikke vente på sig. Allere-



Fig. 5. I årene efter branden 1859 dukkede Frederiksborgs profil op overalt. Her på et frokoststel på bakke dekoreret med prospekter af Christian IV's bygningsværker. Tegnet af Heinrich Hansen til industriudstillingen i London 1862. Bing & Grøndahl porcelæn. Højde (uden låg) 15,3 cm. Royal Copenhagen Museum. Foto Ole Woldbye.

de den 20. december 1859, ikke mere end et par dage efter branden, stiftedes den første lokalkomite i Odense med det formål at samle penge ind til slottets restaurering, og i de kommende uger skød sådanne komiteer op som paddehatte over hele landet.²⁸ I alt 300 000 rigsdaler indsamledes på kort tid til slottets restaurering, et gigantisk beløb. Et andet initiativ med samme formål var det såkaldte Kunstflidslotteri, som i 1860 blev organiseret af en række kunstnere og forretningsfolk. Også fra denne kilde tilflød der i de kommende år Frederiksborg Slot betydelige midler. Takket være arkitekten Ferdinand Meldahls tyfonagtige energi kom byggearbejdet hurtigt i gang, og allerede den 6. oktober 1861, mindre end to år efter branden, var slottets hovedstrukturer – etage- og rumadskillelser og tagkonstruktioner – på plads, og der blev holdt rejsegilde. Kirken toges atter i brug som sognekirke for Frederiksborg slotssogn i august 1864.

Den oprindelige plan med restaureringen var, at Frederiksborg atter skulle blive residensslot. Men med kongeskiftet i 1863 blev tæppet trukket væk

under denne plan, idet den nye konge Christian IX erklærede, at han ikke ønskede at bruge slottet. Rådsvildheden bredte sig, og man frygtede med erfaringerne fra Kronborg og Frederiksberg Slot in mente, at det ville ende med, at man anvendte “de ledige Rum i Christian 4des Borg til det første det bedste offentlige Brug for at spare en Udgift til Lokaler andetsteds.”²⁹ Det viste sig imidlertid, at der var en, der havde en ide, og – ikke mindre vigtigt – midlerne til at realisere den. Det var brygger J.C. Jacobsen, Danmarks vel nok rigeste mand. Denne geniale industrialist, der var kommet til at holde af slottet allerede som dreng, var dybt grebet af nationalfølelsen og havde som så mange andre oplevet Frederiksborgs brand som en katastrofe. Han havde helt fra begyndelsen støttet restaureringsarbejdet med store bidrag, blandt andet havde han bestøttet genskabelsen af kongens bedekammer med Carl Blochs berømte malerier af Jesu liv. Atten år efter branden udkastede han omsider sin store plan.

Hans tanke, som han første gang fremsatte i et brev af 19. april 1877 til “Komiteen for Gjenop-



Fig. 6. Laurits Tuxen: Arkonas indtagelse af kong Valdemar den Store og biskop Absalon 1169. 1894. 273 x 651 cm. Frederiksborgmuseet inv. nr. A 692. Foto Lennart Larsen.

førelsen af Frederiksborg Slot”, var “atter at give Frederiksborg den Betydning, som levede i Folkets Erindring fra en tidligere Tid, nemlig som et Hjem for Folkets historiske Minder, et Slags nationalhistorisk Museum.” Og han fortsatte: “Den ældre Slægt, som har kjendt Slottet i Frederik d. 6^{tes} og Christian d. 8^{tes} Dage, da Frederiksborg kun ved Kroningshøjtideligheder og lignende Fester blev benyttet af Kongehuset, mens det ivoerigt var et Valfartssted, hvorhen man drog for at fordybe sig i gamle Minder, vil ikke have glemt det dybe, alvorlige Indtryk, som allerede Indtrædelsen i den stille, ærværdige Slotsgaard gjorde, hvorved Sind og Tanke uvilkaarligt hensattes i de svundne Tider og forberedes til med Inderlighed at dvæle ved de historiske Minder i Slottets Indre, navnlig ved de endnu uforandrede Dele af Chr. 4^{tes} Værk: Kirken med Bedestol, “Rosen” og Riddersalen, samt ved den lange Række af Billeder af Fortidens berømte Mænd og Kvinder.” Og han sluttede: “Et saadant Samliv med Fortidens Minder vækker og uddanner Folkets historiske Sands og styrker dets Bevidsthed om, at det har haft sin Andel i Menneskehedens almindelige Kulturudvikling og dermed dets Erkjendelse af de Pligter, som denne Arv fra Forfædrene paalægger den nulevende og de kommende Slægter, og en saadan Bevidsthed og Erkjendelse vil ikke undlade at styrke Folkets Selvfølelse og moralske Kraft, hvortil et lille Folk som vort i høj Grad trænger.”³⁰ Finansielt skulle planerne om det ny nationalhistoriske museum realiseres ved at koble museet på det dengang nyoprettede Carlsbergfond som en særlig afdeling. En ordning, der stadig består. Jacobsens forslag blev godkendt ved et kongeligt reskript af 5. april 1878, der er Det Nationalhistoriske Museum på Frederiksborgs officielle fødselsdag. Selve indvielsen skete 6 år senere, den 17. december 1884 på 25-årsdagen for branden.

En konsekvens af det kommende museums indordning under Carlsbergfondet var, at det blev underlagt det professorstyre, som gælder for Carlsbergfondet som helhed. Denne indordning under det akademiske establishment skulle snart få stor betydning for museet, og det i en retning, som næppe i alle henseender ville have passet bryggeren. Men så længe han levede, havde han som særlig til-

forordnet til bestyrelsen med få begrænsninger det afgørende ord.

Museumsdirektør Povl Eller afsluttede kort før sin død i januar 1989 en afhandling, som giver en grundig oversigt over, hvordan bryggeren forestillede sig sit drømmeslot indrettet. J.C. Jacobsen, der var en udmærket kender af den danske historie og navnlig havde studeret Adam Fabricius’ *Illustreret Danmarkshistorie* fra 1854-55 grundigt, udtænkte sammen med sine rådgivere, blandt andre Edvard Holm, der var professor i historie ved Københavns Universitet, en række tableauer, hvorved Danmarks historie skulle illustreres. Ved hjælp af malerier, statuer, møbler og arkitekturmodeller skulle der komponeres helheder, som inddrog rummene fra gulv til loft. Havde man genstande fra tiden, skulle de bruges. De malerier, som var reddet ved branden i 1859, udgjorde en solid kerne. Men hen ad vejen måtte man skabe udstillingsmateriale fra grunden i form af historiemalerier, statuer, afstøbninger, bygningsmodeller og så videre. En museums side, der senere hen er blevet kritiseret ganske meget, men som for ivoerigt er helt i tråd med de ideer om levende museer, der i dag lanceres som verdens ottende vidunder.

Efter Jacobsens plan skulle der begyndes med Jellingstenene (hvoraf der måtte fremskaffes afstøbninger) og statuer af Gorm og Thyra, som mødte den besøgende i indgangshallen, og der skulle slutes ved den sidste, ulykkelige krig mod Tyskland 1864. En tur gennem museet ville blive som en rejse i en tidsmaskine fra den historiske tids dæmring omkring 800 frem til nutiden. De uheldige begivenheder skulle ikke forbigås, men overalt burde der lægges vægt på de positive, opbyggelige sider af historien, som kunne styrke nationalfølelsen og kærligheden til fædrelandet hos de besøgende og gøre dem bevidste om og stolte over at være danske.

Der lagdes vægt på, at alt blev fremstillet med den størst mulige nøjagtighed. Men havde man ikke noget at gå ud fra, måtte der digtes over kendsgerningerne. På dette punkt deltes vandene i museets ledergruppe. Bryggeren var, for at gøre sit drømmeslot så komplet som muligt, parat til at digte temmelig frit. Således ønskede han statuer og malede fremstillinger af alle de vigtigste personer

fra middelalderen. Ud over Gorm og Thyra blandt andet Knud den Hellige, Erik Ejegod, Knud Lavard, Erik Emune, Absalon, Saxo og Niels Ebbesen, endskønt man ikke anede, hvordan de så ud. Professor Holm var på dette punkt mere skeptisk. Uden at kaste sig ud i en egentlig konflikt med den almægtige brygger undlod han ikke at bemærke, at "Skulpturfremstillinger af Personer, hvis Portrætter man ikke kjender, er jeg med faa Undtagelser ingen Ven af."³¹

En af undtagelserne viste sig at være, hvor det

gjaldt fremstillingen af Arkonas indtagelse i 1169. Dels havde man ingen sikker viden hverken om Absalons eller om Valdemar den Stores udseende, dels var der yderligere den vanskelighed, som kunstneren Laurits Tuxen henlede opmærksomheden på, at man ikke havde nogen sikkerhed for, at Valdemar den Store var til stede på Rügen. Professor Holm gav Tuxen ret, men fandt imidlertid, "at Kongen nødvendigvis maa males med paa Billedet". For styrkelsen af nationalfølelsen og den rette forståelse hos beskueren var det højst ønskeligt, at bå-

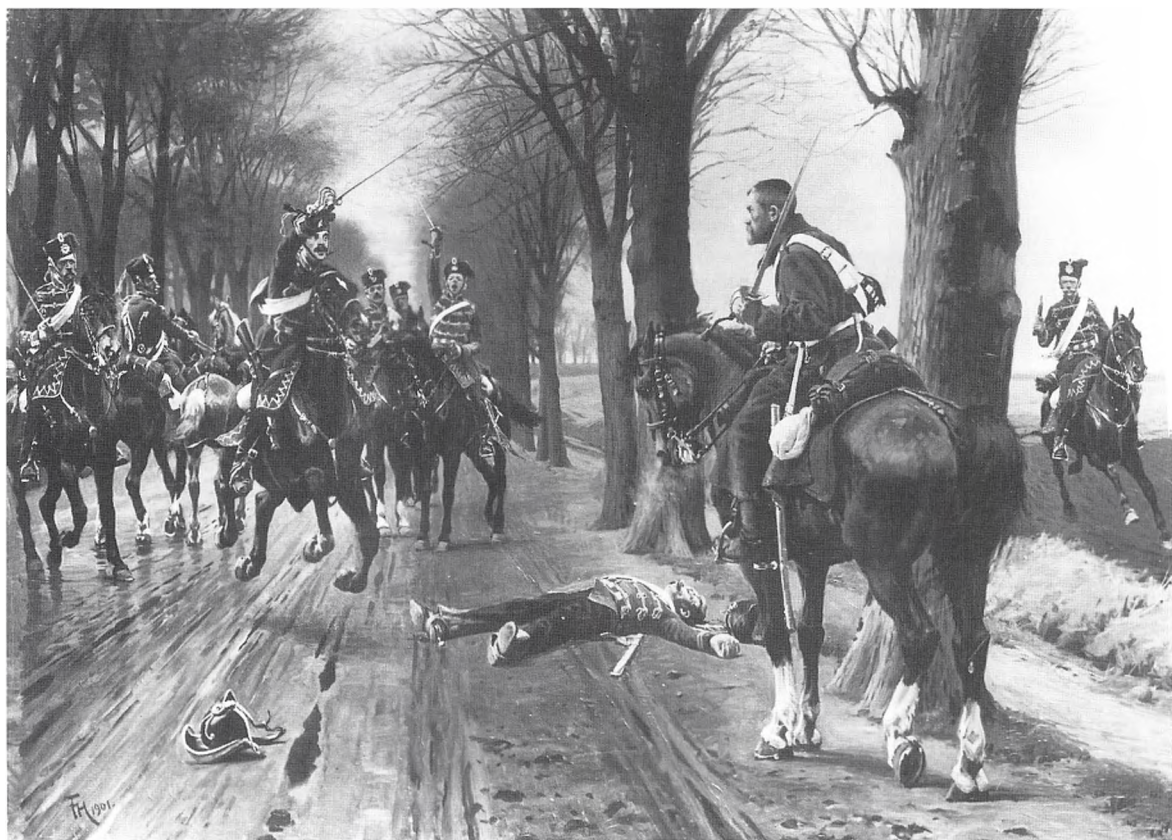

fig. 7. Frants Henningsen: Niels Kjeldsens kamp med de tyske husarer. 1902. 172 x 238 cm. Frederiksborgmuseet inv. nr. A 1170.

de kongemagt og kirke var til stede side om side på denne fremstilling af en af danmarkshistoriens stjernestunder (fig. 6).³²

Brygger Jacobsens museumsprojekt var gigantisk, og da han ved museets indvielse kun havde få år tilbage af sit liv, kunne det ikke gennemføres, mens han levede. Men forbavsende store partier blev færdige allerede inden Jacobsens død i Rom den 30. april 1887, og en del mere i de efterfølgende år. Går man i dag gennem museet kan man endnu finde stuer, der er fuldstændig som bryggeren forestillede sig, de skulle være. Det gælder stue 37, Englesalen eller "Enevoldsværelset", der fremstår som en stor, samlet komposition, hvor loftsdekorationen og de indfældede vægbilleder tilsammen beretter om de vigtige krige i 1650'erne og enevældens indførelse. Man ser den hollandske hjælpeflåde fra 1658 passere Kronborg forbi Carl Gustavs kanoner og derefter flådens ankomst til København. Man ser den heroiske episode, hvor Peder Bredal befrier de indefrosne danske skibe ved Nyborg trods svenskernes beskydning. Kulminationen, enevældens indførelse 1660, er vist på Heinrich Hansens kæmpebillede fra arvehyldingen på den store væg ind mod Riddersalen. I loftet Frans Schwartz' dekorationer med Frederik III omgivet af rigets fire stænder samt allegoriske fremstillinger af krigen og freden.

Også stue 63 med heltegeneralerne fra Treårskrigen – Schleppegrell, Olaf Rye, von Bülow og von Krogh – står, som bryggeren tænkte sig, det skulle være. Denne stue er en triumferende beretning om de sejrende danske troppers nedkæmpning af de slesvig-holstenske oprørere. I stue 22, Valdemarsalen, kan man trods ikke ubetydelige ændringer stadig se dele af rummet, som J.C. Jacobsen tænkte sig det. Sammen med Tuxens Arkona-billede (med kong Valdemar den Store og biskop Absalon side om side) hænger ganske som oprindeligt tænkt et billede af kongemordet i Finderup lade. Et billede af Volmerslaget 1219, som var bestilt hos maleren Axel Olrik, blev aldrig færdigt, fordi kunstneren døde, og et kæmpelærred med dronning Dagnars død er senere fjernet.³³

Branden i 1859 var en katastrofe. Men det viste sig også at blive en ny begyndelse. Med indretnin-

gen af Det Nationalhistoriske Museum på Frederiksborg blev slottet det perfekte samlingssted for dyrkelse af dansk nationalfølelse og kærlighed til fædrelandet. Hvad angik de fysiske rammer, så var det en udbredt, omend i reglen udtalt formening, at de, når alt kom til alt, var blevet forbedret. Sagen var nemlig, at selv om den Frederiksborg-centrerede nationalfølelse sværmede for Christian IV og hans tid, så var man ikke altid helt tilfreds med Christian IV, sådan som han virkelig havde været. Man kunne, mente man i 1860'erne, bygge i Christian IVs stil meget bedre end monarken selv 250 år tidligere. Som arkitekt Meldahl udtrykte det, da han blev kritiseret for sin noget frie genskabelse af Riddersalen: Det ville dog have været en skændsel, om man havde benyttet de store midler, som var blevet stillet til rådighed, til at holde det lavmål, der oftest var i arbejder fra Christian IVs tid.³⁴ Nu, hvor slottet var udbrændt, kunne man omsider realisere drømmen om Frederiksborg. Og sådan skete det med en frejdighed og en uskyldighed, som i dag vækker forundring.

III. Drømmeslottet i modvind

I slutningen af 1800-tallet havde nationalfølelsen fået tag i befolkningens brede lag, og der er ikke tvivl om, at brygger Jacobsens Frederiksborg i det store og hele svarede til, hvad folk ønskede og havde savnet. Det Nationalhistoriske Museum blev ofte og næsten altid rosende omtalt. I *Illustreret Tidende*, et af datidens mest udbredte blade, vrimgede det med beundrende billedreportager fra Frederiksborg, og museet blev hurtigt et populært og stærkt besøgt sted. Fuldt så godt, ja formentlig bedre end det gamle kongeslot kunne det nye drømmeslot understøtte og bekræfte nationalfølelsen og styrke folkets selvfølelse, som bryggeren havde ønsket det.

Men der var en slange i paradiset. Nationalfølelsen, som den var kommet til udtryk i 1800-tallets nationalisme, var ikke længere i kridthuset i ledende intellektuelle kredse. Nationalismen blev kritiseret for at have banet vejen for urealistiske, militaristiske og latterligt pralende forestillinger om Danmark. Med navne som Georg Brandes og historikeren Kristian Erslev i spidsen indledtes et felttog mod dette uvæsen. Her måtte Frederiksborg som et

tempel for nationalfølelsen uundgåeligt komme i skudlinjen. Denne kritik kunne museet i ly af sin yndest hos publikum måske have siddet overhørig, hvis ikke det netop havde forholdt sig så uheldigt, at museet som en del af Carlsbergfondet var direkte forbundet med den intellektuelle elite.

Det begyndte i det stille med at Frederiksborg-museets bestyrelse blev mere restriktiv i sine indkøb af historiemalerier. Det gik blandt andet ud over Agnes Slott-Møller, som i 1890'erne forgæves søgte at interessere museet for sine billeder, der var præget af et stærkt nationalt engagement.³⁵ Umiddelbart efter århundredskiftet brød konflikten om museets mål og metoder ud i lys lue. Anledningen var Frants Henningsens billede af dragonen Niels Kjeldsen, som var blevet bestilt af museets bestyrelse 1898 og afleveret 1901. Om dragonen Niels Kjeldsen hed det, at han under en træfning med prøjsiske soldater den 24. februar 1864 efter længe heltemodigt at have forsvaret sig fejlt blev snigmordet ved et nakkeskud af en prøjsisk fænrik, grev Lütichau. Helt i overensstemmelse hermed viste Henningsens maleri den simple danske soldats rene heltemod over for prøjsisk svig og fejhed: man ser snigmorderen ride frem bag nogle træer (fig. 7). I 1902, året efter at Henningsens billede var kommet til Frederiksborg, udsendte forfatteren Karl Larsen imidlertid et skrift, som pillede historien om Niels Kjeldsen fuldstændig fra hinanden og rensede den prøjsiske officer. Dermed var Frederiksborgmuseet for alvor kommet i søgelyset. For det var jo ikke kun Kjeldsen-billedet, der var noget galt med. Det var der også med masser af andre billeder, for eksempel Arkona-billedet, for ikke at tale om statuerne af Gorm og Thyra, Erik Ejegod og alle de andre, som man mod professor Holms råd havde givet adgang til museet.³⁶ Afslutningen på sagen om Kjeldsen-billedet kom i 1913, da Kristian Erslev, der selv havde været med i polemikken om Niels Kjeldsen, og som var den kritiske, antinationalistiske historieforsknings hovedmand, indtrådte i bestyrelsen for Det Nationalhistoriske Museum på Frederiksborg. Billedet af Niels Kjeldsen blev fjernet fra udstillingen.³⁷

Hermed var problemerne ikke forbi, og de kommende årtier blev en vanskelig periode. De store hi-

storiske malerier – Arkona-billedet, “De sammensvorne rider fra Finderup lade efter mordet på Erik Glipping 1286”, “Dronning Dagmars død”, “Niels Kaas, der på dødslejet overrækker rigets nøgler til den unge Christian IV” og heltegeneralerne fra Treårskrigen – var kendt af hvert skolebarn, og folk strømmede til for at se dem. De pragtfuldt malede og udskårne lofter slog de besøgende med forundring, ligeså den genopførte Riddersal i forbedret Christian IV stil. Stærkt yndet af skolebørn var middelalderafdelingen, ikke mindst de mange modeller af kirker, borge og herregårde (fig. 8). Men den intellektuelle klasse rynkede på næsen og skammede sig lidt på nationens vegne.³⁸ Ud over Niels Kjeldsen-billedet blev en række af de historisk set mest kritisable billeder, for eksempel “Dronning Dagmars død”, efterhånden fjernet fra udstillingen. Ligeså de fantasifulde statuer, forestillende middelalderlige personer, hvoraf nogle blev sat på magasin, mens andre blev afhændet til det genopførte 3. Christiansborg, som stod færdig i 1918 og savnede udsmykning.³⁹ Nogle af de mest overdådige loftsdekorationer og vægudsmykninger blev tildækket. Smertefuld var afviklingen i årene 1957-63⁴⁰ af de sidste rester af den omdiskuterede, men populære middelalderafdeling i Prinsessefløjens stueetage. Kun Lorenz Frølichs store billedfrise af Englands erobring under Sven Tveskæg og Knud den Store og kopien af Bayeux-tapetet overlevede.

Af betydning for genskabelsen af museets prestige var endvidere en række omfattende kunstkøb i Danmark og Tyskland, hvor museets gunstige finansielle situation som en del af Carlsbergfondet gav gode muligheder i de turbulente år efter Første Verdenskrig. En del kopier, som man havde anskaffet i de første år, kunne skydes ud, og samlingen vandt betydeligt i historisk autenticitet.

IV. Nye tider

Intet varer evigt, heller ikke den intellektuelle classes afstandtagen fra nationalfølelsen. Siden Danmarks indtræden i EF i 1973 er man begyndt – blandt andet vel som en modvægt til den vidtgående økonomiske internationalisering – at tale mere frit om nationalfølelse og kærlighed til fædrelandet. Den mistænkeliggørelse af disse fænomener, der i



Fig. 8. Godfred Hartmann (f. 1913) fortæller om de årlige besøg med forældrene på Frederiksborg, at “vore veje skiltes, når vi nåede Frederiksborg. Min søster og jeg så på de præcise modeller af prægtige bygningsværker. Vi så ned i Rygård og løb fra Hesselager til Gåsetårnet og ind til Københavns Slot i det runde tårnværelse.” (Nordsjællandsrejsen 1978, s. 100). Her er vi i stue 12 med modeller af kirkerne i Fjenneslev, Bjernede og Kalundborg. Foto 1945.

årtier lå som en tung dyne over Frederiksborgmuseet, er forsvundet, og man har atter kunnet se Frederiksborgs genskabelse omtalt som “symbolet på, hvordan en truet nation engang turde vende sin afmagt til handling”.⁴¹ Museet var ikke længe om at opfange og udnytte de nye tendenser. Et af de første

beviser herpå var den store udstilling “Fædrelandshistoriske billeder”, som blev vist i 1978 i anledning af museets 100-års jubilæum.⁴² Senere har man, blandt andet ved at afdække nogle af de lofter som blev skjult i 1930'erne, stadig tydeligere vedkendt sig bryggerens og Meldahls oprindelige pro-



Fig. 9. Agnes Slott-Møller: Dronning Margrethe og den jyske adel. 1889-90. 198 x 275 cm. Frederiksborgmuseet inv. nr. A 8941. Foto Küt Weiss.

jekt. Også i museets indkøbspolitik er der sket mærkbare ændringer, og der er i de seneste år foretaget erhvervelser, som i næsten et århundrede har været utænkelige. Således købte museet i 1992 om sider et af Agnes Slott-Møllers historiemalerier, nemlig hendes billede af "Dronning Margrethe og den jyske adel" fra 1889-90 (fig. 9).⁴³ Det har også været på tale påny at udstille den middelalderlige modelsamling, der i snart 40 år har stået gemt væk. Endelig har museet ved åbningen af en ny afdeling

for det 20. århundrede i september 1993 på slottets 3. sal vist sin vilje til påny, som ønsket af museets grundlægger J.C. Jacobsen, at føre udstillingen helt op til vor egen tid uanset de konflikter, det erfaringsmæssigt kan give anledning til at udstille portrætter af nulevende.⁴⁴ Den gensidige forbindelse mellem dansk nationalfølelse og Frederiksborg, der har bestået i over 200 år, har endnu ikke tabt sin styrke.

NOTER

* Bearbejdet udgave af foredrag holdt på Frederiksborg Slot torsdag den 28. februar 1991, som det sidste af fire i en serie om "Dansk nationalfølelse og det ny Europa". De øvrige foredragsholdere var professor, dr.phil. Ole Feldbæk, Københavns Universitet, museumsinspektør Inge Adriansen, Museet på Sønderborg Slot og forfatteren Jacques Berg, Paris.

¹ Hovedværket om dansk nationalfølelse er Ole Feldbæk (red.), *Dansk Identitetshistorie*, 1-4. Kbh. 1991-92. Senere er udkommet bl.a. Uffe Østergaard (red.), *Dansk Identitet?* Aarhus 1993.

² Francis Beckett, *Frederiksborg*, II: Slottets Historie. Kbh. 1914, s. 218-20.

³ Sst., s. 206.

⁴ Povl Eller, *Salvingerne på Frederiksborg*. Det Nationalhistoriske Museum på Frederiksborg 1976.

⁵ Steffen Heiberg, "Fromhed og retfærdighed. Christian 5.s ridderkapel på Frederiksborg" i: Mogens Bencard og Tage Kaarsted, *Fra Korsridder til Ridderkors*. Kbh. 1992. 235-70; Laurits Engelstoft, *Mine Vandringer i Sjælland i Juni 1797*, udg. Povl Eller (*Fra Frederiksborg Amt. Årbog* 1961), s. 75-76.

⁶ Det glemtes, at Frederiksborg i sin opbygning nøje afspejler den ellers ilde lidte stænderstat: på første holm lave borgerlige længer, derefter den mellemste holms skiferklædte toetagers adelige huse, og endelig det kobberdækkede fyrstelige slot, fra hvis vinduer der var udsigt over Faurholm og Lille Ladegårds marker, hvor hovbønderne arbejdede, jf. Jan Steenberg, *Christian IVs Frederiksborg*. Hillerød 1950, s. 150.

⁷ Francis Beckett, *Frederiksborg*, s. 222. Harsdorff redede i de følgende år på samme måde flere andre gamle bygninger. Således forhindrede han, at Børsens dragespir blev taget ned og erstattet af en kuppel.

⁸ "Frideriksborgs Egn og Udsigten fra samme" i: *Poetiske Samlinger udgivne af et Selskab*, II. Kbh. 1783. 3-28. Frimanns digt var meget passende tilegnet Ove Høegh-Guldberg, der i sit politiske virke på alle måder søgte at styrke kærligheden til fædrelandet, jf. Thorkild Kjærgaard, "Amor Patriæ. Om billedhuggeren C. F. Stanleys "Kierlighed til Fædrelandet"", *Carlsberg-fondet. Årsskrift* 1992. Kbh. 1992. 125-36. Frimann var ikke den første digter som priste Frederiksborg. Fra den kendte Birkerød-præst Henrik Gerners hånd foreligger således "Det Viidt-berømte Friderichsborgs Beskrivelse" (Thott 1390 4^m (Det kgl. Bibliotek)). Udgangspunkt for dette lange, pompøse, aldrig trykte digt var Frederiksborg som centrum for den politiske magt:

*Hvo udi Spanien Escurial ey kiender,
Og til Versailles ey i Franckerig sig vender,
Og udi Danmark beseer ey Friderichsborg,
Hand allevegne har stor Haanhed, Spott og Sorg.*

⁹ Cit. efter Mette Bligaard, *Frederiksborg Slot. Kongeborg og Museum*. Herning 1987, s.11. Se også Oehlschlägers digt "Til Jagtherren paa Frederiksborg Slot" fra 1839 (*Poetiske Skrifter*, udg. F.L. Liebenberg, 22. Kbh. 1861, s. 226-27).

¹⁰ Christian Molbech, *Ungdomsvandringer i mit Fødeland*. Kbh. 1811, s. 169, 171-72, 175-76, 181.

¹¹ Cit. efter Johan Ludvig Heiberg, *Samlede Skrifter: Poetiske Skrifter*, 3. Kbh. 1862, s. 97.

¹² Digtet "Sjælland", cit. efter Christian Winther, *Poetiske Skrifter*, udg. Oluf Friis, I. Kbh. 1927, s. 71-72 (første gang trykt 1835 i samlingen *Nogle Digte*); *sin hugne Steen*: Christian IV stenen i Indelukket vest for slottet.

¹³ "[Folkesang paa Kroningsdagen]", cit. efter N.F.S. Grundtvig, *Poetiske Skrifter*, udg. Svend Grundtvig, 6. del. Kbh. 1885, s. 370-72.

¹⁴ Mette Bligaard, *Fædrelandshistoriske billeder*. Det Nationalhistoriske Museum på Frederiksborg 1978, s. 56-60.

¹⁵ Cit. efter Mette Bligaard, *Frederiksborg Slot*, s. 11.

¹⁶ *Konstbladet* 1837, cit. efter Mette Bligaard, *Frederiksborg Slot*, s. 14.

¹⁷ *Dansk Ugeskrift*, nov.-dec. 1831, cit. efter N.L. Høyen, *Skrifter*, udg. J.L. Ussing, I. Kbh. 1871, s. 226. Sml. Kirsten Agerbæk, *Høyen mellem klassicisme og romantik*. Esbjerg 1984, s. 249.

¹⁸ Laurits Engelstoft, *Mine Vandringer i Sjælland*, s. 74-82.

¹⁹ Francis Beckett, *Frederiksborg*, s. 226; J.L. Ussing, *Niels Laurits Høyens Levned*, I. Kbh. 1872, s. 11.

²⁰ Helga Stemmann, *F. Meldahl og hans Venner*, V. Kbh. 1931, s. 89.

²¹ Francis Beckett, *Frederiksborg*, s. 221.

²² Steffen Heiberg, "Fromhed og retfærdighed", s. 262-64.

²³ Francis Beckett, *Frederiksborg*, s. 229.

²⁴ Hans Birch Dahlerup, *Mit Livs Begivenheder*, udg. Joost Dahlerup, 4. Kbh. 1912, s. 251-52.

²⁵ Frederik VII's ophold på Frederiksborg og branden 1859: H. D. Schepelern, Jørgen Paulsen og Povl Eller, *Omkring Frederiksborg Slots Brand den 17. December 1859*. Hillerød 1964, citatet s. 37-38. – Rester efter den røde bemaling ses endnu enkelte steder.

²⁶ Cit. efter Ejnar Thomsen, "Hillerød i Litteraturen" i: Anders Uhrskov (red.), *Hillerødbogen*. Hillerød 1948. 401-37, s. 424.

- ²⁷ H.D. Schepelern m.fl., *Omkring Frederiksborg Slots Brand*, s. 98.
- ²⁸ For dette og det følgende om restaureringen henvises, hvor intet andet er anført, til Povl Ellers afsnit i H. D. Schepelern m.fl., *Omkring Frederiksborg Slots Brand*.
- ²⁹ Francis Beckett, *Frederiksborg*, s. 244.
- ³⁰ Povl Eller, "Brygger J. C. Jacobsens plan over historiske fremstillinger til Frederiksborgmuseet", *Danske Magazin*, 8. rk., V, 4. hæfte, 1989. 309-36, s. 309.
- ³¹ Sst., s. 335.
- ³² Hanne Lopdrup, "Historiemaleren Tuxen. Arkonas indtagelse" i: *Laurits Tuxen. Portrætter og historiemalerier*. Det Nationalhistoriske Museum på Frederiksborg 1990. 26-36.
- ³³ I dag deponeret hos Statsamtet i Ribe.
- ³⁴ Helga Stemann, *F. Meldahl og hans Venner*, V, s. 43, 139. Sml. Kristof Glamann, *Bryggeren. J.C. Jacobsen på Carlsberg*. Kbh. 1990, s. 282.
- ³⁵ Hanne Lopdrup, "Dronning Margrethe og den jyske adel. Om Agnes Slott-Møllers billede og dets lange vej til Frederiksborgmuseet", *Carlsbergfondet. Årsskrift 1993*. Kbh. 1993. 122-30.
- ³⁶ Mette Bligaard, "Vikingerne og Valdemarerne på Frederiksborg", *Carlsbergfondet. Årsskrift 1978*. Kbh. 1978. 77-84.
- ³⁷ Museet søgte i de kommende år at neddykke sagen og blev endog beskyldt for ikke at besvare henvendelser om Kjeldsen-billedet. Se *Vejle Amts Folkeblad*, 16. jan. 1964 (kronik af V. Hedegaard Thomsen). I dag er Kjeldsen-billedet deponeret på Dragonmuseet i Holstebro.
- ³⁸ Et karakteristisk eksempel på 1920'ernes rynken på næsen af Frederiksborg i S. Danneskjold-Samsøe, *Kunst set og skrevet*. Kbh. 1930, s. 94-106.
- ³⁹ Mette Bligaard, "Vikingerne og Valdemarerne på Frederiksborg".
- ⁴⁰ Povl Eller, "Brygger J. C. Jacobsens plan ...", s. 311.
- ⁴¹ Interview med forfatteren Ole Wivel, *Frederiksborg Amts Avis*, 26. dec. 1983, jf. sst., 20. nov. 1984. Cand.mag. Eva Holm-Nielsen takkes for denne henvisning.
- ⁴² Jf. kataloget *Fædrelandshistoriske billeder af Mette Bligaard*.
- ⁴³ Hanne Lopdrup, "Dronning Margrethe og den jyske adel".
- ⁴⁴ Kristof Glamann, *Carlsbergfondet*. Kbh. 1976, s. 147-48, jf. Mette Bligaard, "Portræt af en konseilspræsident", *Carlsbergfondet. Årsskrift 1986*. Kbh. 1986. 99-106, s. 105.

Jordskælvet 1759 belyst ved nord-sjællandske præsteindberetninger

af Carsten Meyer

Natten imellem den 21.-22. december 1759 blev Danmark ramt af et usædvanligt kraftigt jordskælv. Til forskel fra jordskælvet i 1745, der kun perifert berørte østdanmark, var 1759 jordskælvet mærkbart i hele Danmark og især i det nordøstlige Sjælland.

Takket være præsteindberetninger fra de fleste sogne i Sjællands Stift, nedskrevet i dagene 2.-19. januar 1760, er jordskælvets forløb, omfang og følger langt bedre oplyst end noget tidligere forekommende dansk jordskælv.

Denne artikels hovedkilde er præsteindberetningerne fra sognene i det nuværende Frederiksborg Amt samt Orø, der på dette tidspunkt i kirkelig henseende hørte til Hornsherred. Indberetningerne giver, foruden oplysninger om jordskælvets forløb, et klart billede af kirkens syn på fænomenet. Samtidens naturvidenskabs forklaring og syn på jordskælvet er eksemplificeret ved Christian Horrebows beretning fra 1765. Enkelte andre kilder, såsom samtidens aviser og digtning m.v., er ligeledes søgt inddraget. Menigmands syn på fænomenet fremtræder desværre kun glimtvis gennem præsteindberetningerne.

“Ald mulig og paalidelig Oplysning om dette Jordskielv”

Den 28. december, en uge efter at jordskælvet havde fundet sted, udsendte biskoppen over Sjællands Stift Ludvig Harboe (1709-83) en skrivelse til alle stiftets provster. Han ønskede på baggrund af at “det har behaget Gud Natten imellem den 21. og 22. hujus, at lade os her i Byen fornemme til et Jord-

skielv, og mig er bleven berettet at det liigeledes paa andre Stæder i Stiftet har yttret sig”, at indsamle “ald mulig og paalidelig Oplysning om dette Jordskielv” gennem de “kiære Brødre” i provstierne.

Han ønskede følgende syv spørgsmål oplyst:

1. Om det har været allmindelig over det hele Herred?
2. Naar eller til hvad Time det tog sin begyndelse?
3. Om det meere end een gang yttrede sig og saafremt, hvor ofte?, og hvor lang Tid der var imellem hvert Stød?
4. Hvorlænge det hvergang vedblev?
5. Hvad Direction det havde, om det gik fra østen til Vesten, eller Syd til Nord?
6. Om det var steerkt og har foraarsaget nogen Skade?
7. Om nogle Phænomena med Lynild, usædvanlig Brusen i Havet etc.etc. enten ere foregaaet eller fulgt Jordskielvet”

Det var langt fra alle præsterne, der besvarede rundskrivelsens syv spørgsmål.

Den nyudnævnte præst i Farum, Christopher Didrik Johansen Friedenreich, kunne overhovedet ikke bidrage med nogle oplysninger. Han skriver “....de Efterretninger, som ieg om Jordskielvet, strax indhentede, ere ey saaledes, at ieg enten i henseende til Tiiden,Varighed, Direction eller andre Omstændigheder kan levere den befalede Oplysning og på nogen Maade oplylde den givne Ord...”

David Henrik Schindler i Jørlunde undlader ligeledes at besvare spørgsmålene, han er simpelthen så



Ludvig Harboe var biskop over Sjællands stift fra 1757 til sin død i 1783.

rystet over det der er sket. Han skriver “Jeg kan ikke tænke på Guds Haand, uden jeg bliver rørt. Gud har rystet Landet ... Pillerne har bævet ... Gud har talet til os ved Elementerne ..”, at ingen “retsindig Siæl skulde være følesløs...” osv. Han slutter med at “pardonere” at hans skrivelse er “noget Outreret”.

Mange af præsterne mærkede selv intet til jordskælvet, hvorfor de udelukkende bygger deres

besvarelser på andres oplevelser. De fleste var gået til sengs og enkelte sov så tungt, at selv et jordskælv ikke kunne vække dem.

A.S. Balle i Tjæreby beretter: ”Om Jordskiælvet Natten imellem d. 21. og 22. Decbr. kand ieg ikke referere uden efter andres Beretninger, thi Aftenen tilforne blev ieg Klock. 6 saa betynged med Søvn at ieg resolverede at gaae til Sengs kl. 9. Ieg sov derpå saa rolig at ieg aldrig merkede det ringeste, endog saa ikke at min Hustrue, der ved dend Rummel, der forgik Stødet selv, gjorde sig ret umag for at faa mig vaagen, skiønt forgieves. Maaskee har det paafølgende været Aarsag til hvad i bemeldte fald skeede med mig, siiden ieg nogle Aar ikke har vidst hvad det er at være betynged eller sove ret rolig; ellers tilskriver ieg dette Guds særdeles Naade over mig, der har vildet bevare mig fra at blive forfærdet, og samme Barmhiertighed har ieg og mærket at være andre, der i Sandhed frygte Herren, vederfaret. Imidlertid kand ieg dog efter siker Beretninger sige, at bemeldte Jordskiælv ..” osv. Balles beretning vendes der senere tilbage til, idet den rummer nogle interessante iagttagelser.

Som det senere vil fremgå, blev de fleste præster ligesom den øvrige del af landbefolkningen vækket af jordskælvet og følgelig opskræmte.

Der er indberetninger fra følgende sogne:

Sogn	Indberetter
Alsønderup (Al)	se Tjæreby
Annisse (An)	se Ramløse
Blovstrød (Bl)	Peder Discher
Dråby (Dr)	se Gerlev
Esbønderup (Es)	Johan Ernst Jørgensen Frankenau
Farum (Fa)	Christopher Didrik Johansen Friedenreich
Ferslev (Fe)	Erik Jørgensen Sletting
Gerlev (Ge)	Jacob Henriksen Severin
Gilleleje (Gi)	se Søborg
Græsted (Gr)	Jens How Nielsen Schive
Helsinge (He)	Hans Hansen Hammer
Jørlunde (Jø)	David Henrik Schindler
Kregme (Kr)	Svend Jacob Selboe
Krogstrup (Kro)	se Kyndby
Kyndby (Ky)	Axel Nielsen Ursin
Lille Lyngby (Li)	Bagge Nielsen Ussing

Lillerød (Li)	se Blovstrød
Melby (Me)	Søren Mathias Pedersen Dorn
Nødebo (Nø)	se Esbønderup
Orø (Or)	Niels Christiansen Østerild
Ramløse (Ra)	Morten Christensen Brysting
Selsø (Se)	se Skuldelev
Skibby (Sk)	Hans Jacob Axelsen Weile
Skuldelev (Sku)	Niels Jørgensen Hytter
Skævinge (Skæ)	Erik Vilhelm Jørgensen Quist
Slagslunde (Sl)	Christopher Holgersen Jacobæus
Snostrup (Sn)	Johan Pedersen Kruuse
Stenløse (St)	Jacob Nielsen Muus
Strø (Str)	Carl Christian Hansen
Søborg (Sø)	Morten Lauritsen Smith
Tibirke (Ti)	se Vejby
Tjæreby (Tj)	Andreas Severin Pedersen Balle
Torup (To)	Christian Andresen Coldevin
Vejby (Ve)	Jørgen Jensen Gad
Veksø (Vek)	se Stenløse
Vellerup (Vel)	se Ferslev
Vinderød (Vi)	se Kregme
Ølsted (Øl)	se Lille Lyngby

De i parentes angivne forkortelser vil i det følgende blive benyttet som identifikatorer for oplysningernes sognetilhørsforhold.

Der mangler en del indberetninger især fra Lynge-Kronborg og Lynge-Frederiksborg Herred. Om disse aldrig er indsendt til biskoppen, er bortkommet eller senere blevet flammernes bytte vides ikke. De er eftersøgt i andre dele af bispearkivet uden held. I "Oversigt over det Kongelige Danske Videnskabernes Selskabs Forhandlinger i Aaret 1870" omtaler professor F. Johnstrup blandt andet 1759 jordskælvet og de dertil knyttede indberetninger. Han skriver "De originale Indberetninger herom fra Stiftets Præster til Sjællands Biskop ere desto værre brændte". I 1956 omtaler I. Lehmann i "Meddelelser fra Dansk Geologisk Forening" materialet som tilintetgjort. Dette er heldigvis ikke tilfældet. Indberetningerne findes i dag på Landsarkivet i København.

I det efterfølgende vil de bevarede præsteindberetninger danne grundlag for en gennemgang af jordskælvets forskellige faser, sat i relation til de af biskoppen stillede spørgsmål. Indledningsvis vil et

par indberetninger blive bragt i deres fulde ordlyd, idet disse giver et fortættet og selvoplevet udsagn om jordskælvet.

“Lovet værre Herren, som har Mindet, men Sparret os”

Den 9. januar 1760 færdiggjorde præsten i Blovstrød Peder Discher (1722-83) sin indberetning. Han skriver:

“Høyædle og Høyærværdige Høytærede Hr. Biskop !

Paa Deres Høyærværdigheds circulair Skrivelse af 28 Decbr: angaaende Jordskiælvet Natten imellem d: 21 og 22 Ejusd: er min ydmygste Beretning følgende.

1. Her i Begge Sognerne har dette Jordskiælvt yttret sig.
2. Imellem Klocken 12 og 1 om Natten.
3. Saavidt jeg kunde mærcke, skete her 2 Stød. Jeg var ikke gaaen til sengs, men som jeg sadd og læste blev jeg noget stiiv, hvorfor jeg stod op for at rette mig noget; Strax derpå fornemte jeg en stærk Rummel, som jeg i Begyndelsen holdt for en Bevægelse af mange Vogne på Konge Vejen, som løber tæt forbien min Gaard; Men jeg mærkede snart af den meget store og usædvanlige Bevægelse, at det måtte være et Jordskiælvt. Hvorfor, da det faldt mig ind, at Bygningen var meget svag, løb jeg ud i Gaarden for at være under aaben Himmel, om Huset skulde falde.

I Gaarden kunde jeg ikke fornemme mindste Bevægelse eller Forandring i Jorden eller Luftten. Jeg gik derfor ind i Kamret, og strax derpaa begyndte det gandske Huus igien som tilforn at ryste, og var da Bevægelsen og min Frygt saa stor, at, da jeg havde Dörren aaben for at søge Sikkerhed under aaben Himmel, jeg ikke torde gaae tilbage, for at hente mit Lys, som jeg frygtede vilde gjøre Skade om Huset skulde falde, saasom der ligger Høe på Loftet. Atter kunde jeg ikke mærke til nogen Forandring i Gaarden, gik derfor ind igien, da alting siden blev stille. Heraf formoder jeg, at der alleene har været tvende Stød, men hvor lang tiid der har været imellem hvert, kand jeg saa gandske vist ikke melde, om trent en 2 minutter i det længste.

4. Mig synes det første Stød varede længst, thi jeg stod nogen tiid i Betænkning første gang, førend jeg gik ud. Maaske varede det først Stød 2 á 3 Minuter, og det sidste 1 Minut.
5. Hvad Direction det havde, kand jeg af egen Observation ikke sige, siden jeg giik imellem Dørrerne, men efter andres Fortællelse skal det have gaaet fra Østen til Vesten, eller fra Ost-Nord-Ost til Vest-Syd-Vest.
6. Skade har det heromkring ikke giort, hvorfor Gud være tak! Men at det har været stærkt, kand sluttes af min frygt, at jeg ikke torde blive under Tag. Min Moder, som boer hos mig, var just gaaen til Sengs, førend Jordskiælvet begyndte. Hende kom det for, som om nogen løftede Overdynen op, hvorfor hun slog med Haanden fra sig saaledes, at Haanden i nogle Dage blev stiv, og Seenen ophovnede. Hun tillige med andre, som endnu laae vaagne, forsikrede at Sengen opløftedes og hoppede med dem. Sognefogden i Lillerød fortalte mig, at han var kommen omtrent et 100 Skritt fra sin Gaard for at køre til Kbhvn., og han iblandt andet havde et Sviin paa; ved det første Stød holdt han stille, ved det andet knælede Hestene, og Sviinet, som han forsikrede var vel bundet, faldt af Vognen ved siden hos ham. Hvilket tilkiendegiver, at Bevægelsen har været stærk.
7. Til Luft, Regn, Hvirvelvinde, har jeg ikke mærket, skjønt jeg tvende gange var i Gaarden, og betragtede Himmelen, som var ligesaaklar og Luften ligesaa stille, som enten før eller siden.

Lovet være Herren, som har mindet, men dog sparret os.

Ved denne Lejlighed udbeder mig ydmygst tilladelse, i Begyndelsen af dette nye Aar at tilkiendegive Deres høyædle Høyærværdighed, det jeg ellers i Stilhed for Naadens Throne efter



Fotografi af Bloustrød Præstegård før branden i 1898.

skyldighed bønlig anholder om, at vorres store Over Hyrde vil iføre Deres høyædle Høyærværdighed med Kraft af det Høye, rigeligen velsigne Deres vigtige Embede, og i mange Aar opholde Deres dyrebare Person til Glæde og Prydelse for vort Stift. Til Slutning udbeder mig paa nye Deres vedvarende Bevaagenhed, og forbliver med allerstørste Høyagtelse.

Deres høyædle Høyærværdighed
allerærbødige tiener
Blaastrød d. 9. Jan 1760 P.Discher”.

Endnu et fortættet øjebliksbillede skal bringes i sin fulde ordlyd. Sognepræst Hans Hammer (1695-1773) i Helsinge beretter følgende:

“Det over alt her i egnen fornommene Jordskielv om Natten mellem d. 21. og 22. Dec. yttrede sig her hos mig med et Bulder, som af en sterck farende Vogn, som ieg og strax antog det for; Men samme Bulder tog på i næste Skorsteen, som Kachelovnen i mit Kammer gaee ind i, ligesom naar der er ild i Trumlen på en Vindovn. Jeg blev derover meget forskrecket og tenckte vist at der var ildløs hos mig, spranck derfor i største confusion af Sengen og løb til Døren, hvor een af mine Børn mødte mig, som var bleven opvakt af samme Bulder og en sterck bevægelse i Sengen, hvilket og skeede med mine Tienstepiger, som laae i et Kammer næst hos. Af toe af mine Døttre, som laae over i et andet Kammer i dend Vestre Lenge af Præstegaarden, vaagne de kun dend eene, som hørte Buldret og saadan en Bevægelse ved Dørren, som een med magt vilde have Dørren op.

I Amindrup, een halt fierding vey sønden fra Helsinge, hvor Kongens Skole er, saae Skoleholderen øyensiuhlig Gulvet give sig op og ned, og bevæge sig, frem og tilbage fra Vesten til Østen, og et Fuglebuur, som hand hafde en liden Fugl i hengen de under Loftet,bevægede sig saa sterck at Fuglen flattrede omkring på alle sider i Buuret.

Merckeligt er, at alle de, ieg har talt med, eller hørt om, som var ved dend tid på sin Mark, har icke fornømt noget af alt dette.

Helsinge Præstegaard d. 8. Jan. 1760
H. Hammer”

Lynild, Donner og Rummel...

Jordskælvels forløb

Jordskælvet der var mærkbart i alle sogne fandt sted natten mellem den 21. og 22. december. Den 21. december er vintersolhvervsdag, og netop vintersolhvervet som formodet årsag til jordskælvet har vi to udsagn om. “I det øvrige tilskref Bønderne det Soelhværvet og derfor gjorde i almindelighed sig ey megen Eftertanke deraf (LL)”

“Den gemeene Mand her tilskrive det Soelhværvet” (Skæ)

Tidspunktet

Der er varierende oplysninger om hvornår jordskælvet tog sin begyndelse. Enkelte mener det startede ved midnatstide eller kort derefter (Ski, An,Ra,Ky,Or) andre at det snarere var henimod “I Slet” (Sku,Sno, Sø, Gi): De fleste indberetninger angiver dog “Halvgaaen eet” som det rette tidspunkt (Es,Nø,Gr,St, Ge,Kr, Vi Skæ, Bl).

Lysfænomener – Lydfænomener

Inden den egentlige rystelse blev der enkelte steder observeret et kraftigt lysskær. Et par folk i Lyndbye Sogn d.v.s. Lille Lyngby berettede, “at de havde seet foran et Skin og Lysning i Himmelen, hvorved den eene blev bange og meente der var Ildebrand i Byen, og derover stod op af sin Seng, men da hun saa ud af Vinduet, var det borte, og derpaa blef Huset sat i Rystelse”. Ligeledes skal “Phasanmesteren paa Jægerspris” have observeret “Lynild”. (Ge)

Visse steder indledtes jordskælvet med “tyckt Mørke og en stærk Orcan” (To), “Suusen i Luften” (Sl,Skæ), snurren (Sn) eller “stærk Vind” (Tj). C.H. Jacobæus (Sl) hørte indledningsvis “een raslen paa Vinduerne, mente det var store Hagel”, men han erkendte derefter, “at det var een Susen i Luften”, hvilket andre på egnen ligeledes havde bemærket. Herefter fulgte en lyd som af nogle beskrives som “et sterkt Knald, et Torden Skrald ey uligt” (Me) og af andre som “Donner og Rummel” (Fe) eller som “Bulder af Torden” (To). Men de fleste indberettere beskriver dog fænomenet ligesom præsten i Blovs-trød, som “en sterk Rummel... af mange Vogne”, eller som lyden af “Paa dend frose Vey kiørende Vogne” (Tj), eller en “Beslagen Vogn, naar den

kiøres på Steen-Broe" (Ve,Ti) Jacob Muus i Stenløse hørte, "en stor Rummel, som af store Vogne i Garden", og tænkte, "Hvo mon nu kiøre her til eller fra".

Præsten Johan Kruise i Snostrup fortæller: "Her i Byen holdtes samme Nat et Bryllup, hvor de uagtede Danz, Spill og anden Tummel, dog havde fornummet til dette Jordskæl, men gjorde sig forstilling, at de hørte en stærk Rummel af Vogne, hvorfore og min Karl, som var til samme Bryllup, og hafde faaet Ordre at skulle henimod Morgenstunden kiøre for nogle her fra til Kiøbenhavn, kom springende; thi han var bleven bange, at man var bleven fortrydelig over hans udeblivelse, og hafde ladet een anden kiøre Vognen i hans sted".

Næsten enslydende udsagn om bulder og rumlen af vogne haves fra mange af de øvrige sogne. (Gr,Ge,Gi,He,Li,Sku,Skæ,Sø). Endelig blev lyden i Slagslunde præstegård opfattet, som en "Tummel og Allarm på Loftet", så man mente, at "der var Tyve på Loftet", og som tidligere nævnt fra Helsing, som "Ild i Trumlen på en Vindovn".

Rystelsen

Nu fulgte selve stødet og rystelsen. De fleste steder ytrede det sig "ikke mere end denne eene Gang" (An,Kr,Ge,Gi,Li,Ky,Ra,Skæ,Sl, Sn,St,Str,Sø,To) Fra enkelte sogne meldes om "tvende stærke Stød" (Bl,Es,Nø,Or,Sku,Ti,Ve) og "ulige Stød, nesten een Minut efter hverandre" (Sku). Kun fra Tjæreby meldes om "Trende Stød". Hvor mange stød der egentlig har været er uklart. Ser man på det samlede materiale fra hele det Sjællandske område, så forekommer der næsten ligeså mange indberetninger, der omtaler to stød som kun et enkelt, 3 stød forekommer kun i fem indberetninger.

Rystelsen, der ytrede sig på forskellig vis, varede fra "ungefærlig 1 minuts eller lidt meere" (Gr,Es,Nø,To) til "omtrent over et halv Qvarteer" (Sn). Atter her ses store forskelle i indberetningerne, men alle de øvrige er enige om en varighed på 2 å 3 minutter.

Retningen

Indberetningerne er atter indbyrdes uenige, når det gælder om at bestemme retningen for rystelserne. 4

sogne melder om en bevægelse fra "Østen til Vesten" (Bl,Skæ,St,Tj), 3 andre om en hovedretning fra nord (Sl) eller "Nord:Ost til Syd:Vest" (Sn,Li). Langt fra alle har kunnet besvare dette spørgsmål, men en hovedretning "fra Synden til Norden" synes de fleste indberettere enige om (Es,Ge,Gr,Kr,Me,Nø,Sø,Vi (Kr og Vi dog sv-nv)).

Phænomena

Selv om flere af sognene er havvendte, er der ingen af de Nordsjællandske indberetninger, der omtaler usædvanlige fænomener på havet eller ved kysterne. Fra Jylland er der beretninger om, at isen på fjorde og langs kysterne brød op under jordskælvet. Kun "en Skipper fra Friderichshald i Norge som laae med sit Fartøy i Frederisværch berettede, at Rystelsen og Bevægelsen var paa samme tiid meget sterkt i Vandet".(To)

Heflighed – Følger

I det efterfølgende vil der blive givet yderligere eksempler på rystelsernes heftighed og følgevirkninger, således som de blev bemærket af landbefolkningen.

Senge

Da jordskælvet som tidligere nævnt fandt sted ca. klokken halv et om natten, var de fleste gået til sengs, men mange "vågnede op med stor Forskrækelse" (Sl). Der er derfor et utal af skildringer af hvorledes senge rystede (An,Fe,Gr,Li,Or,Ra, Ski,Sku,Sl) og "syntes ligesom at opløftes fra Jorden" (Bl,Ky). Johan Kruise i Snostrup "vaagnede ved det at Sengen gungrede stærkt" under ham. I Melby rystede sengene "paa nogle steder som en Vugge kunde gaa". Generalauditør Jørgensen på Svanholm fortæller, at "Hand laa ganske vaagen", da han efter et foregående stærkt rummel bemærkede, at hans "Seng bevægede sig med ham"(Ky).

Andet indbo

På Orø rystede et bord heftigt "til de nærværendes Forundring og store Forskrækelse", og et par steder "faldt Tinnets ned" (To). I Slagslunde "klingrede" glassene på hylderne, men blev dog "staaende på deres Stæd".

Døre – Vinduer

Flere steder gik døre op og i (Sn), fløj op (St), og “i nogle Gaarde og Huuse ere Forstue–døre og Kamers–døre gået op” (An,Ra). “Døre opløftedes og sloges sterkt i Klinkefaldene” (Kr) og “paa sine steder blevne opslagne” (Me). Et enkelt sted “klamrede” alkovedørene (St).

Vinduerne rystede (An,Fe,Ky,Ra,Ski,Sku,Sl) og det “skrallede” i alle vinduernes ruder (Skæ).

Det generelle indtryk er, at jordskælvet var usædvanlig stærkt. Fra Jylland har vi følgende skildring: “fra Hr. Biscop B.Brorson i Aalborg har vi haft Efterretning, at Stødene af Jordskælvet især der vare hæftigere, at en Mand, som nu var i Aalborg (og Anno 1755 Alle Helgens Dag var i Lissabon, da den af Jordskælvet undergik) forsikrede, at Stødene af Jordskælvet i Aalborg vare ligesaa hæftige”.

F. Johnstrup anser i sit tidligere nævnte værk, 1759 jordskælvet som det kraftigste i Danmark, men denne betegnelse bør nok snarere hæftes på jordskælvet i 1841. “En af de ældste og tillige sandfærdigste Mænd” i Melby sogn berettede for sin sognepræst “at hand i sin Ungdom nogle Aar før den strenge Vinter paa hvilken Pesten fulgte, havde og fornemmet et Jordskælvet dog ei saa sterkt som dette sidste her meldte” (Me).

Flere ligesom præsten i Blovstrød frygtede at præstegården ville styrte sammen. I Snostrup forekom jordskælvet folkene “saa heftige, at de befrygtede at Præstegaarden skulle falde omkuld”, og de som var oppe “kunde ikke staa stille på gulvet” (Ll). I Tjæreby præstegård var stødet og rystelserne meget kraftige. Sognebræst Balle beretter: “Een vis Persohn i mit Huus, som fra sin Ungdom er Søevant maatte dog denne Gang holde sig fast ved Sengen for ikke at falde ud. Een anden ung Persohn, min Scholar, syntes at Væggen ved siden af hands Seng saaledes heldede over ham at dend med Gulvets ordentlige horizontal Linie gjorde een Vinkel på neer ved 45° hvorfor hand retireerede. Klæde og andet som hængte på Væggene har saaledes bevæget sig at det har gjort een Halvcirsel”. “En fornuftig og sandrue Landmand” i Torup forsikrede, at “hans Leergulv i Stuen gik op og ned som Bølger i en Søe”, hvilket kan jævnføres med skoleholderen i

Amindrups oplevelser (He). I Stenløse præstegård fløj “Linklæderne, som hang på en Snor i een Stue saa heftigt op og ned at Pigen blev bange”.

Enkelte af præsterne tog det aldeles afslappet. Sognepræst Selboe i Kregme skriver: “Dog kom det mig ey usædvanligt, Siiden ieg adskillige gange i Norge har meedst erfaret det ligeledes” (Kr).

Skader

På trods af jordskælvet styrke medførte det ingen skader på ejendom eller mennesker. Kun enkelte steder i det øvrige land skete materielle skader. “Gud være høylovet og velsignet, som viiser sine Domme, og i Naade forskaaner os fra velfortiente Plager og Ulycke” (Kr).

Andre udsagn om jordskælvet virkninger

Fra det Nordøstsjællandske område har vi foruden præsteindberetningerne enkelte supplerende udsagn om jordskælvet følger.

Ifølge Helsingør Rådstueprotokol blev alle byens vægtene den 22. december sammenkaldt for at berette “om de noget til denne Rystelse havde fornemmet”. De havde alle “imod 3 Quarteer til 1” fornemmet en stærk “Brummen og Bragen” efterfulgt af en stærk rystelse “at Gaden og Stenene under dem bevægede sig”. Rådstueprotokollen fortsætter: “Vægterne Haagen, Jens og Hans, som på den tid vare samlet i et Bislag på St. Olai Kirkegaard, forsikkre, at Bevægelsen var saa kjendelig, at St. Olai Kirketaarn rystede saa stærkt, at Uhrhammeren slog til Klokken og gav saadan Lyd på Klokken, som var det Kimen, samt at Kalken løsnedes af Huustagene og raslede ned. Larsen Vægter, som til samme Tid befandt sig ved Isenkræmmer Plum’s Boed paa Steengade, havde hørt at Isenkrammen havde ringlet i Boden”.

I Christian G.Bierings (1731-76) “Gudelige Tanker over Jordskælvet....” der udkom i 1760, står følgende at læse med baggrund i at “Hammeren havde slaaet på Klokken i Olai Kirke-Taarn i Helsingør, ligesom naar man kimer sagte”.

Nu klæmpter det, Ach; hvilken Klang;

Hør; Klokken slaaer en Sørge-Sang.

Non Sibi sonat det nu heder.

Den raaber: op! og Jer bereder!

Hvad da? er det nu ilde fat?
 Hvem haver fat ved Stadens Klokker?
 Er Ilden løs i denne Nat?
 Ney, hvert et Huus og Taarn nu rokker.
 Den skiulte Ild i Jordens Vom
 Er løs, og færdig til
 At rive Taarnet om.

Heldigvis gik det ikke St.Olai som St.Budolphi i Ålborg. Her nedfaldt "de øverste Kamme"... "hvorved en Udbygning på Kirken blev meget beskadiget; "Nogle Hvelvinger revnede.." Christian G. Bierings skrift vil senere blive yderligere omtalt.

De københavnske aviser Kiøbenhavnske Danske Posttidender og Kiøbenhavns Post-Rytter bragte fra mandag den 24. december og frem til den 22. februar jævnligt beretninger om jordskælvet forløb og virkninger såvel i Danmark som i Norge og Sverige. Avisskildringerne bringer dog i forhold til præsteindberetningerne næsten intet nyt om jordskælvet.

Embedsmanden, generalprokurør Bolle Willum Luxdorph (1717-88) skriver i sin dagbog under den 21.december 1759: "Imellem 11 og 12 om Aftenen fornåm vi to eller tree stærke Stød i Kiøbenhavn, som af et Jordskielv. Det samme mærkedes ogsaa paa Frydenlund og paa Nærum..." Tilsyneladende har Luxdorfs ur været ca. 1 time bagud.

Om jordskælvet virkninger i København har vi en kort skildring i Kiøbenhavnske Danske Posttidender N. 103, 1759, Mandagen den 24. December, "Natten imellem den 21 til 22 hujus imellem Klokke. 12 og 1, fornåm man her i Staden et Jordskielv, der med 2 Stød varede omtrent 2 Minuter. I nogle Huse faldt de Ting, som ey stode meget fast, ned. Skade er derved saavidt vi vide ey foraarsaget. Man har ey fornåmmet, at Vandet derved har været i Bevægelse...."

Gud har Talet til os ved Elementerne....

Kirkens syn op Jordskælvet

Biskop Ludvig Harboe takker i den allerede nævnte skrivelse af 28. december "den Høieste for sin faderlige taalmodighed, at hand ikke ved denne Lejlighed har handlet med os efter det vi haver fortient". Vi bør "falde ham til fode med inderlig Bøn

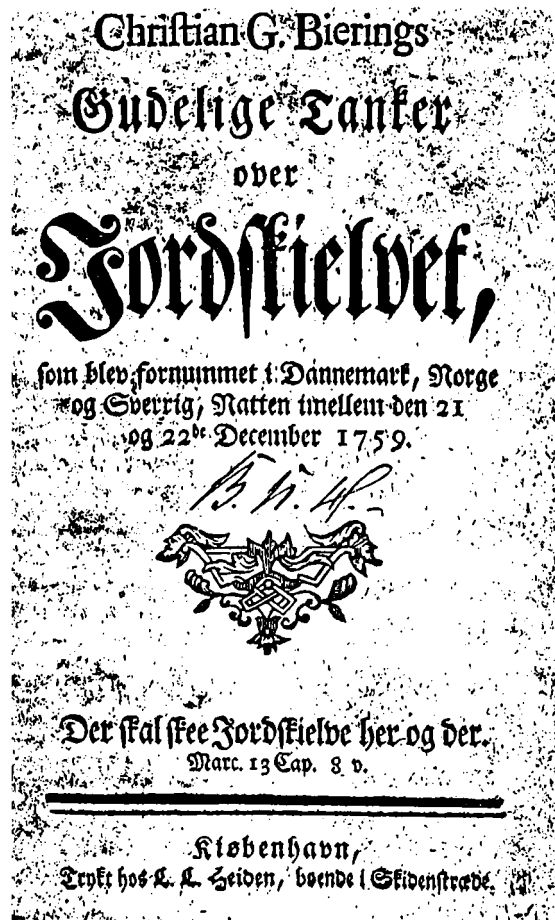

Titelblad fra Christian G. Bierings "Gudelige Tanker over Jordskielvet". (Det kgl. Bibliotek).

og Paakaldelse, at hand vil fremdeles som hidintil vil lade sin Miskundhed være stor over os, og i Naade bevarer os fra slige og andre fordervelige Landeplager". Han opfordrer tillige de "kære Brødre" i sognene til at erindre "deres Tilhørere" dvs. menigheden om ovennævnte. Gud har med jordskælvet tilkendegivet sin magt og vrede, mener Harboe.

Flere af præsterne havde dog allerede i juledagene på eget initiativ henvendt sig til menigheden, sådan som Harboe ønskede det.

1. juledag prædikede Jacob Muus i Stenløse over Haggajs Bog 2. kapitel, vers 7: ”Saa siger den Herre Zebaoth: Det er endnu eet Lidet, og jeg vil ryste etc.”. ”Vi slemme Sielfraadige Naades Kiæledæger” fortsætter Jacob Muus, må takke ”vor fromme langmodige Gud”, at ”der baade i Stad og Land kand skrives og handles om det overstandne... ikke ustandne Jordskielv”.

2. juledag fandt C.H. Jacobæus i Slagslunde ”det som sin Pligt”, at minde menigheden om det hændte med følgende indgangsord: ”Israel Du fører Dig selv i ulykke, men Din Salighed staar allene hos mig”. Senere sang man ”Gud til Ære strax efter Prædiken : Naar vi i største mørke staaer og vide ey, hvor vi skulde gaa etc.” Den nævnte salme må være identisk med den af P. Eber, generalsuperintendent i Wittenberg, forfattede salme fra slutningen af 1500-tallet ”Naar vi i største Nøden staae, Og vide ey, hvor vi skulde gaae”.

Biskoppen og salmedigteren Hans Adolph Brorson (1694-1764) arbejdede i årene omkring 1759 med sit sidste værk Svane-Sang, og det er højst tænkeligt, at netop det stedfundne jordskælv i 1759 har været i hans tanker, når han heri skriver:

See dig Zion! vidt omkring,
Da i disse dine Dage
Af saa mange selsom Ting.
Selv Naturen synes knage,
Om du kunde nu maaskee
Faae din Brudgom snart at see.

Jorden ryster. Det er Tiid,
Zion! op at see din Glæde,
Ja endog paa Nød og Striid,
Da din Frelse er tilstæde.
Derfor mod de sidste Ting
Gjør med Jordan Himmel-Spring.

Brorson er skuffet over, at det kristne menneske ikke har taget ved lære af det stedfundne, og dette får ham til at tale om den yderste dag og Jesu genkomst er nær. Allerede i 1755, da et kraftigt jord-

skælv på Allehelgensdag den 1. november havde udsløjet det meste af Lissabon, havde Brorson udsendt et større digt ”Lissabons ynkelige Undergang”. Brorson ser heri jordskælvet, som en alvor-

Om det
gruelige Jordskielv
i
Sicilien
og
omliggende Egne,

den 5te Februaris dette Aar, da den skønne Stad
Messina og mere end tre Hundrede Landebyer og
Stæder bleve ødelagde og forvandlede til Steenho-
be; samt over Fire og Tyve Tusend Mennesker
ynkeligen kommen afdage.



Kjøbenhavn 1783.
Trykt hos P. Sørensen, bændel-Adelgaden No. 301.

Titelblad fra værket ”Om det gruelige Jordskielv i Sicilien og omliggende Egne”. (Universitetsbiblioteket).

lig advarsel til kristenheden. Gud er tålmodig, men når synden tager overhånd, da følger straffen.

Jordskælvet i Lissabon havde ikke alene rystet jorden, men også sendt rystelser gennem det europæiske åndsliv. John Wesley (1703-91) prædikede at "Synd er den moralske årsag til jordskælv, hvad end deres naturlige årsag kan være". J.J. Rousseau (1712-78) mente, at jordskælvet var en retfærdig straf, fordi mennesket havde opgivet en naturlig livsførelse. Voltaire (1694-1778) tvinges ud i et opgør med Leibnitz (1646-1716) og hans "Bedste af alle mulige verdener", og Alexander Popes (1688-1744) lovprisning af skaberværket.

Lissabon-katastrofen findes ligeledes omtalt i en af præsteindberetningerne. Atter er det præsten i Stenløse Jacob Muus, som skriver: "I dette tænker jeg på det, skrevet i 1755 in Aprila fra Lissabon: Vi have nu faaet her et Opera-Huus færdigt, der have kostet 2 Millioner Crusader, og her ere nu gyldene Tider for Operister og Acteurer, men see! in Novbr. laae de og det der tilsammen. Noget efter blev, skrevet fra Spanien at Kongen der hafde ladet forbyde alle Comedier, Opera og lystige Skue-spill i alt sit Rige, og der imod paabudet Faste-Bede Dage".

Man fornemmer Jacob Muus's pietistiske ønske om, at et lignende kongeligt forbud og påbud måtte blive indført i Danmark i 1759.

Jordskælvet i 1755 optog Jacob Muus så meget, at han i december 1755 forfærdigede skriftet "Ruine illustres Lisbonæ". Tanker og Betragtninger om og over den forrige store Stad Lissabon i Portugal og dens nylige store Undergang ved et stort Jordskielv d. 1. Nov. 1755. Skriftet kom senere i en anonym folkeudgave.

Skal man sammenfatte biskoppernes og præsternes syn på og udlægning af årsagerne til jordskælvet, da er det synden, det syndige menneske der får sin straf eller som her i 1759, hvor intet alvorligere er hændt befolkningen, en alvorlig advarsel "Gud har talet til os ved Elementerne...Gud har rystet Landet" (Jø).

Allerstørste Guds Riis

Christian Horrebows beretning

Hvorledes så nu den samtidige videnskab på jordskælvet? Astronomen Christian Horrebow (1718-

76) har i "Skrifter som udi det Kiøbenhavnske Selskab af Lærdoms og Videnskabers Elskere ere fremlagt og oplæst. IX, 1765", som en af de få, udgivet en mindre beretning om Jordskælvet. Indledningsvis redegør han for eventuelle årsager, "Forbud og Tegn" til jordskælvet.

Som et af de sandsynlige forvarsler anfører han den usædvanlige tørke man havde haft i Danmark" 3 á 4 år efter hinanden, førend Jordskiælvet skeede", og som fik "Capitels Taxten" for 1 pund byg til at stige til "9, 10,7 og 8 Rixdaler". Han mener at vide, "at det meget ofte er bleven observeret, at paa saadan lang Tørke i Luften har fulgt Jordskiælv". Den anførte teori søger han bl.a. underbygget hos en "anseelig Geistlig Mand", som havde forudsagt jordskælvets komme. Den unavngivne gejstlige byggede sin spådom på, "at han havde mærket her lige saadan Tørke i Luften, og lige saadant Veyrligt, som han havde observeret nogle Aar tilforn i Jylland, da Jordskiælvet skeede derefter i Viborg og deromkring Ao. 1745." Den omtalte gejstlige er højst sandsynlig den provst Bützow, som ligeledes i Luxdorps dagbøger omtales som "have spaaet dette jordskielv".

Af andre forvarsler nævner han, "den særdeles og usædvanlige Rødme, som på nogle Aar er bleven observeret i Himmelen, men vissere Forbud have de mange Meteora ignita dog været, som i temmelig Mængde i samme Uge, som Jordskiælved skeede, ere bleven observerede".

Endelig kunne de mange "Ild-Phænomena".. og i særdeleshed de "ildrøde Skyer i Sønden", som var ulig de skyer der plejede at varsle blæst, være endnu et forvarsel. De nævnte lysfænomener kunne være "svoveltagtige Dunster, som i Luften bliver tændte" og som kunne "Trænge ind i Jorden, der antænde Ild og forarsage heftige Bevægelser".

Horrebow gennemgår nu jordskælvets faser, blandt andet ud fra oplysningerne i præsteindberetningerne. Hans konklusioner afviger ikke stort fra hovedindholdet i konklusionerne bragt tidligere i denne artikel.

Han redegør ligeledes for vejrligets beskaffenhed før og efter jordskælvet. Vejret, som i dagene før jordskælvet havde været "Særdeles klart, tykt

og stille” og på selve dagen med østlig vind, skiftede efter jordskælvet til fugtigt vejr med “Snee og Blæst, hvilket alle endnu kan erindre sig, fornemmelig de, som i næstfølgende Jule-Helligdage havde en lang Kirkevey”. Han mener, “at samme urolige og fugtige Væirligt har continueret indtil Martii Maaned Ao. 1761”.

“Barometrum” og “Thermometrum” udviste ikke nævneværdige ændringer. Barometret stod på jordskælvsaftenen på 27 Tom 10 $\frac{1}{2}$ Linier og morgenen efter på 27 Tom 10 $\frac{1}{4}$ Linier. Termometret var om aftenen “ 0 $\frac{1}{2}$ gradus frigoris”, og om “Morgenen derefter på 0 $\frac{1}{4}$ gradus frigoris”. Sluttelig gør han sig tanker om det skadelige eller nyttige ved jordskælv. Er jordskælv som “Febere i et menneskeligt Legeme, hvilket ofte ere fornødne, for at bringe Sundhed til veye, og alle Ting til sin rette Cirkulation igien”. At sidstnævnte er tilfældet mener han bl.a. at kunne udlæse af kapitelstaksterne, som efter jordskælvet “igien er faldet til 5 Rixdaler” og af at “Sørne igen begynde at fyldes, som tilforn, førmedelst den langvarige foregaaende Tørke, mesten vare udtørrede”. Ingen kan tvivle på at et jordskælv er et af “de allerstørste Guds Riis” men “Gud beskierme os og vore Lande fremdeles, og han give os, naar han sender Nøden, Naaden med Frimodighed at kunde sige: Lad os falde i Herrens Haand, thi hans Barmhiertighed ere store”.

Christian Pedersen Horrebow, professor og direktør for observatoriet på Rundetårn, fremstår som en tidstypisk repræsentant for en videnskab, der er splittet mellem oplysning, kristen tro og overtro. Han ønsker at optegne, observere og beskrive for at nå frem til fænomenets sande grundlag, men samtidig kan han ikke slippe den uddannelse han har modtaget på et universitet, der i hele sin struktur var en præsteskole.

Han er med sin opfattelse af jordskælvet som “et allerstørste Guds Riis” som skaberen “foruden den moralske Nytte, har sine vise og os tienlige hensigter” med, på linie med kirkens folk.

Min Gud! Hvorledes er det Fat?

Endnu et skrift udgivet i anledning af jordskælvet skal kort omtales.

Christian Gormsen Biering bogholder og fuldmægtig ved Adressecontoiret i København og senere udgiver af Odense-Adresse-Contoires-Efterretninger, udgav i 1760 et 46 sider stort værk med titlen “Gudelige Tanker over Jordskielvet, som blev fornummet i Danmark, Norge og Sverrig, Natten imellem den 21. og 22.de December 1759”. I 38 vers, hvoraf der allerede er givet et enkelt eksempel, giver Biering ved hjælp af et imponerende antal af flere hundrede citater fra Bibelen, salmer og antikke forfattere m.v. sin årsagsforklaring på jordskælvet. Der er meget få reelle oplysninger om jordskælvet, og disse er bevisligt hentet fra de tidligere nævnte københavnske aviser. Bierings syn på jordskælvet afviger ikke fra hverken kirkens eller videnskabens. Han mener som disse, at ondskaben har taget overhånd, at vi vælter os i syndens søle, at vi er halstarlige og hårdnakkede syndere, hyklere. Biering skriver blandt andet: (side 17)

“Her syndes og med oprakt Hals.
For hver en Synd vi er til Fals.
I fald at Himlen vilde hevne,
Da maatte Jorden vist nok revne.
For al den Synd, som gaer i Svang,
Den døde Jord og selv maa sukke.
Hvad? om den derfor vil engang
Sit fæle Svelg og Mund oplukke.
Et Jordskielv skeer Naturlig-Viis;
Men Gud Naturen og Kan bruge som et Riis.

(side 22)

“Vi korter af i Bøn og Troe.
Ja vi tør her saa sikker boe,
Som her var Fred og ingen Fare,
Som Verden skulde evigt vare;
Vi korter af i alt det, som
Angaar Guds Navn og Himlens Ære.
Vi kiedes ved hans Helligdom,
Hans Lov og Bud og rene Lære,
Vi korter af i Ærlighed
Til Næsten, Svig og List Har allevegne sted”.

Gud har vist sin almagt, brugt elementerne som er hans hær, og som viser ham som naturens herre. Lissabon-katastrofen er et bevis herpå. Vi har op-

brugt Guds langmodighed og han har vist os sit tugtens ris. Trods alt dette blev det i 1759 kun ved frygten og truslen.

(side 42)

“Bryd ud, hver Siel; med Lov og Priis
Til Gud, som viiste os sit Riis;
Men os dog ikke vilde tugte.
O; gid det maate noget frugte;
Gud straffer andre haardere.
Det seer vi klart i disse Dage.
I andre Lande kan vi see
Den skrækkeligste Straf og Plage:
Krig, Jordskielv, Hunger hastig Død.
Hjelp Gud! hvor er det haardt At føle
disse Stød”.

Der er i det foregående ud fra de kendte kilder forsøgt givet et helhedsbillede af jordskælv i 1759. Således er jordskælvets forløb, virkning og samtidens tolkning og forklaring samt dets åndelige betydning søgt klarlagt. At jordskælv har haft en langt større betydning end det reelle naturfænomen tilsiger, er bevisligt. Kirken m.fl. har tolket og brugt jordskælv som revselsesmiddel overfor menigheden. Menigmand har uden tvivl tillagt fænomenet alskens følgevirkninger såsom dårligt vejrlig, slette afgrøder og jordens dårlige tilstand m.m.

I det efterfølgende vil en kort oversigt over jordskælv i Danmark vise, at fænomenet langt fra er sjældent i Danmark

Jordskælv i Danmark

Danmark har igennem tiderne været ramt af adskillige jordskælv med forskellig styrke og udbredelse.

Allerede fra Danmarks tidlige middelalder har vi optegnelser om jordskælv “terre motus”.

De middelalderlige annaler fra Lund, Ryd og Esenbæk samt ÆldreSjællandske Krønike beretter alle om jordskælv, der fandt sted i hele Danmark i årene 1173 og 1198, men allerede fra slutningen af 1000-tallet (1073, 1076) har vi bl.a. i Colbanzannelerne omtale af et jordskælv i 1076.

Fra det 13.-17. århundrede haves sikkert kendskab til syv jordskælv (1272, 1409, 1515, 1541, 1629, 1632, 1677). Fra 1700-tallet kendes ikke

Uforgribelige Betænkninger

Over

Den naturlige Aarfag

Til

De mange og store

Jord-Skiælv,

Samt

Det usædvanlige Veirlig,

Som nu paa nogen Tid er fornømt,
met, baade i og uden for

E u r o p a.

*Kommer hid, skuer Herrens Gierning, som glør Saa-
dan Forstyrrelse paa Jorden. Pf. XLVI. 9.*

* * * * *

K i ö b e n h a v n,
Trykt og findes tilkiöbs hos *L. H. Lillie,*
boende i store Fiollstræde i den for-
gyldte Oxé. 1756.

Titelblad til Erik Pontoppidans værk om tidens “mange og store Jord-Skiælv” fra 1756 (Det kgl. Bibliotek).

mindre end 10 jordskælv (1709, 1745, 1755, 1759, 1764, 1776, 1783, 1784, 1794, 1796). Af disse var kun 1755 rystelsen, der var udløber af Lissabon-ka-

tastrofen og 1759 jordskælvet landsdækkende samt mærkbare i det øvrige Skandinavien. 1759 jordskælvet havde en intensitet på 4–6 på Mercalliskalaen eller 3,7-4,9 på Richterskalaen. Alle øvrige jordskælv fra perioden er med en enkelt undtagelse lokale vest/nordvestjydske eller østdanske dvs. fra østsjælland, Møn og Christiansø.

Fra 1800-tallet frem til midten af dette århundrede har der været 32 større eller mindre jordskælv i Danmark, de mest mærkbare i årene 1841, 1904, 1927 og 1931.

Det sidste større jordskælv fandt sted natten mellem den 14. og 15. januar 1985.

Endelig skal det tilføjes, at der i hele den omtalte periode fra tidlig middelalder til i dag, findes adskillige beretninger om yderligere jordskælv, men da alle disse er tvivlsomt dokumenteret, er de ikke medtaget i denne meget summariske oversigt. I de sidste årtier har ibrugtagningen af fintfølede seismologisk måleudstyr medført en stigning i antallet af registrerede jordrustelser i Danmark. Kun de færreste er blevet bemærket af befolkningen og ingen af dem har tilnærmelsesvis haft samme styrke som 1759 eller 1841 jordskælvene.

Utrykte kilder

Sjællands Stifts Bispearkiv: Specielle indberetninger. 1759-60.

Indberetninger om jordskælvet natten mellem 21-22 dec. 1759.

Kopibøger over udgående sager indtil 1820. 1759.

Trykte kilder og anvendt litteratur

Biering, Christian Gormsen: Gudelige tanker over Jordskielvet, som blev fornummet i Dannemark, Norge og Sverrig, Natten imellem den 21 og 22de December 1759. Kbh., 1760.

Brorson, Hans Adolph: Samlede skrifter. Udgivet af Det Danske Sprog- og Litteraturselskab. Ved L.J. Koch. Kbh., 1951-56. Bd. 1-3.

Carsten, Uwe: Om jordskælvsforskning: MIV – Museerne i Viborg Amt. Bd. 2, 1972. Side 20-27.

Eskildsen, Cl.: Jordskælv. Efter Pastor Jørgensens "Chronik des Kirchspiels Døstrup": Sønderjydske Maanedsskrift 5. Årg, 1929-30. Side 121-22.

Ehrencron-Müller, H.: Forfatterlexikon omfattende Danmark, Norge og Island indtil 1814. Kbh., 1924-1939. Bd. 1-12 + suppl.

Forchhammer, J.G.: Jordskjælv et den 3die April 1841.: Samlinger til Jydske Historie og Topografi II. 1868-69. Side 210-29.

Gregersen, Søren: Earthquakes in the Skagerrak recorded at small distances: Bulletin of the Geological Society of Denmark. Vol. 28, 1979. side 5-9.

samme: Jordskælvsaktivitet i Nordsøområdet: Dansk geologisk Forenings Årsskrift 1981. Side 157-59.

Harboe, E.G.: Meddelelser om Jordskælv og Vulkanudbrud: Meddelelser fra Dansk Geologisk Forening. Bd. 3, 1907-11. 1910. Side 377-462.

samme: Meddelelser om Jordskælv og Vulkanudbrud i Danmark med Bilande i Tidsrummet 1909-13: Meddelelser fra Dansk Geologisk Forening. Bd. 4, 1912-15. Side 395-424.

Helsingør Avis No. 250. Torsdagen den 22. December 1859.

Horrebow, Christian: Beretning om Jordskælvet, som skeede d. 22. Dec. Ao. 1759: Skrifter som udi det Kiøbenhavnske Selskab af Lærdoms og Videnskabers Elskere ere fremlagt og oplæst....IX, 1765. side 361-72.

Johnstrup, F.: Jordskjælvet i Sjælland den 28de Januar 1869: Oversigt over det Kongelige Danske Videnskabernes Selskabs Forhandlinger og dets Medlemmers Arbejder i Aaret 1870. Side 1-32.

Kiøbenhavns Post-Rytter d. 28de og 31de December 1759, 4de Januar 1760.

Kiøbenhavnske Danske Post-Tidender No. 103, 24de December 1759, No. 104, 28de December 1759, No. 105, 31de December 1759, No. 1, 4de Januar 1760, No. 2, 7de Januar 1760, No. 15, 22de Februar 1760.

Lehmann, I.: Danske jordskælv: Meddelelser fra Dansk Geologisk Forening. Bd. 13, 1955-58. 1956. Side 88-103.

Luxdorph, Bolle Willum: Luxdorps Dagbøger indeholdende bidrag til det 18. Aarhundredes Stats-, Kultur- og Personalhistorie. I uddrag udgivne ved Eiler Nystrøm, Kbh. 1915. Bd. 1

Nyerup, R. og J.C. Kraft: Almindeligt Litteraturlexicon for Danmark, Norge og Island; eller Fortegnelse over danske, norske og islandske – saavel afdøde som nulevende forfattere... Kbh. 1820.

Wiberg, S.V.: Personalhistorisk, statistiske og genealogiske bidrag til en almindelig dansk præstehistorie...Kbh. 1870-9. Bd. 1-3, + suppl.

Janteloven i det gamle Fredensborg

af Olaf Zachariae

Dagen var ny i villa "Paradise"s store have i Fredensborg, da jeg genså den. Idyllen fra de hæderkronede provinsdage lå som en dis, der lidt hæmmende, stadig var tilstede næsten overalt.

Der var en påtrængende duft ude fra ribesbuskene og indendørs af den afslidte forgyldning fra gamle billedrammer på de støvede, limfarvede vægge. Stjerne var mindre, end jeg erindrede dem. Ja – hele mit kæmpestore barndomshjem, lystejendommen Paradise, var "skrumpet".

Kunne væggene tale, ville de berette om sorger og glæder, om fordums pragt, om de flotte fester, hvor berømte kunstnere og datidens andre kendte personligheder samledes om kostbare traktementer. Om husets ejer min stedfar Francis James Zachariae, grosserer, fabrikant, ejer af Skansebakken ved Hillerød, medstifter af talrige foreninger, formand for Fredensborgs grundejerforenings bestyrelse, udgiver og redaktør af det topografisk historiske tidsskrift "Før og Nu" m.fl. – for blot at nævne en brøkdel af det "Den blå bog" dengang berettede om min navnkundige far, matadoren, Fredensborgs ukronede og frygtede konge.

Det er ikke længslen efter en svunden tid, der får mine tanker til at gå tilbage, snarere lysten til i en ny moden alder, at prøve at genopleve episoder og hændelser, veje dem på min nu erfarne vægtskål mod knægtens opfattelse dengang for så længe, længe siden. Erindringsbillederne toner tydeligt frem, ikke i kronologisk orden og rækkefølge, men skiftende og glimtvis.

Det er sommeren 1920. Her er gæster til damete.

På klodsede hvide rådhusbænke under guldregnen sidder damerne i luftige gevanter og nyder sig selv og omgivelsernes mangfoldighed.

Jeg er i hvidt matrostøj og laksko, jeg er fire år og tumler glad omkring i en ustyrlig runddans med tre store newfoundlænderhvalpe. En skarp stemme fra min stedsøster, den ene af fars to ældre døtre af første ægteskab, får billedet af drengen med de tre prægtige dyr til at splintre, og solen til ligesom at miste sin glans.

Jeg standser min leg, jeg står bomstille, og mærker hvordan al samtale forstummer, alle de fornemme damers øjne er rettet imod mig. "Du må se at tilegne dig noget mere pli lille Olaf, så vi efterhånden kan glemme, hvor du i virkeligheden kommer fra – ikke sandt lille ven"? Hun vender sig mod de andre damer, og med lidt lavere stemmeføring tilføjer hun : "Garbage"!

Jeg forstår naturligvis slet ikke, hvad hun siger eller mener, men det sidste mærkelige ord, "garbage" (affald) lyder sjovt, så det øver jeg mig på, og deponerer det i min hukommelse.

Udenfor vores indkørsel med de røde låger lå alle'en med det kongelige navn og overfor omgærdet af et afslidt tremmestakit var gartnerboligen med de tre redskabs- og brændeskure samlet i en anstrengt klynge. Gartnerens hus og have bar intet præg af havekyndig formåen, men han skal pure frikendes. Lysten var der, men hans temperamentsfulde arbejdsgiver i "Paradise" udnyttede den rare, lidt naive, men på sit felt, indsigtsfulde mand, i den grad, at gartneren også fungerede som hushov-



Francis Zachariaes ejendom villa "Paradise". Den eksisterer stadig på adressen Kong Christians Allé 1 i Fredensborg. (Foto: Fredensborg lokalhistoriske arkiv).

mester. Der var bestemt ingen tid til lystbetonede udfoldelser.

To tjenestepiger i "uniform" blå nederdele og hvide bluser delte arbejdet i villa Paradise imellem sig. Anna forestod madlavningen med et som regel særdeles velsmagende resultat, og indsamlede hønseæg i hønsegården, som var beliggende mellem staudebedene og den udstrakte frugthave, der frodigt og velforsynet bredte sig syd for slotshavens tætte træmur. Her plukkede stuepigen Lonny hind-

bær, der fremstod i en paradisisk overflod, der fik hende til at stoppe sig til bristepunktet. Lonny var en dejlig lille dame, atten år, køn og sirlig. Hun elskede at kysse og kramme mig, til jeg blev helt ustyrlig, men jeg nød det. Hvorimod den mørkøjede, robuste Annas voldsomme kærtegn frastødte mig. Jeg strittede altid imod, hun duftede ikke godt og kyssede mig så grådigt, at jeg havde besvær med at trække vejret. Her mange år efter kommer jeg i tanke om disse episoder og undrer mig over, at in-

gen person i det store hus bemærkede det mindste om, hvad der egentlig foregik i køkkenet og på pigekamrene i kælderetagen.

Min store kærlighed var den høje norske guvernante Lina Barka – min elskelige “nanny”. Jeg glædede mig hver dag til aftenstunden, når hun på sit blide syngende sørlandsmål fortalte spændende norske eventyr og sagde godnat med et blidt kys. Hun var min barndoms elskede, og i min barnlige flimrende fantasi forestillede jeg mig, at bryllupsklokkerne engang skulle ringe for os.

Jeg tror bestemt, at disse gyldne fredfyldte hygetimer hjalp mig til at klare min senere vanskelige tilværelse, hvor uvenlige, misundelige mennesker generede mig på grund af min status som grosserens favoriserede myndling. Ingen havde fortalt mig, at jeg var adoptiv søn, tanken var aldrig faldet mig ind. Var mine forældre virkelig så naive at tro, at dette kunne bevares som en hemmelighed resten af mit liv? Kendte de ikke janteloven og menneskebørnenes skadefrohed? Havde de gjort sig klart hvilket chok, det ville afstedkomme, når forholdet før eller senere kom mig for dagen, på en langt mere brutal måde, end hvis de havde betroet mig deres sorg over tabet af deres lille nyfødte søn, som de havde besluttet, jeg skulle mildne.

Nej, de levede i bedsteborgerens tys, tys tidsalder og fejede problemerne ind under gulvtæppet. Den forlorne fornemhed var i højsædet, man tog det ikke så nøje, hvis man kom til at forårsage grove skader på svage sjæle.

Kammeraternes drillerier og ondsksfulde voksnes mærkelige hentydninger, som jeg ikke fattede, fik mig til at søge hjælp hjemme, men blot for at konstatere at “fjenden” havde ret. Dette uforskyldte nederlag, dette uforstandige tillidsbrud skabte en bitterhed i mit sind, som aldrig fortog sig. Min forsvarsmekanisme blev langsomt oparbejdet til en respektløs og fræk, men afbalanceret frygtløshed overfor alt og alle. Hverken vold eller psykisk pres formåede efterhånden at kue mig og trænge ind i min bevidsthed. Rystende angst kunne jeg blive, men jeg viste det aldrig. Heller ingen anger eller tegn på smerte, når det hændte, at jeg efter en afstraffelse lignede stribet flæsk på ryg og bag. Min far var bestemt ikke vant til modsigelser, han var



Nelly og Francis Zachariae fotograferet ca. 1924 af kgl. hoffotograf Elfelt. (Foto: Fredensborg lokalhistoriske arkiv).

ganske målløs, følte sig nok magtesløs i den uvante situation – en lille knægt trodsede ham. Hele huset skælvede, når jeg optrådte.

Langs den smalle stejle trappe, der førte fra køkkenregionerne i kælderetagen til anretterværelset i stueetagen, bredte sig altid en flygtig men liflig duft af den gode mad, der var under tilberedning. Dette foregik på et gammeldags komfur af støbejern, der af kyndige hænder blev fodret med kløvede brændestykker. Jeg kaldte det lokomotivet. Skulle ilden øges, blev der brugt tørt kvas. Her kunne man, endnu inden gasapparaternes fremstormende overtag,



Nelly og Francis Zachariae promenerer i villa "Paradise"s smukke have, medens de bliver foreviget af Peter Elfelt. (Foto: Fredensborg lokalhistoriske arkiv).

overvære kunsten at frembringe de lækreste og fineste retter for kræsne og ikke mindst husets kritiske ganer.

Under komfuret var der netop plads til vore to jagthunde Black og Brown, der, når de var døgnevåde, fandt en besynderlig fryd ved at anbringe sig under det gloende komfur på det kolde, uisolerede stengulv, hvortil sivsko var den eneste rette beklædning.

Resultatet var da også givet på forhånd. Efter kun fem år var de så stive af gift, så en modvillig

skytte fra et nærliggende gods, blev beordret til at optræde som skarpretter og udfri staklerne af deres smertefulde, jordiske liv.

Klart i min erindring står juleaftensdag. Traditionen tro stod middagen på husherrens livret. Det var forloren skildpadde tilberedt efter alle kunstens regler på kalvehoved med hjemmelavet tilbehør. Derefter fulgte en lækker ris à la mande, alt ledsaget af de ypperste årgangsvine. Selv jeg blev beskænket uden persons anseelse, så jeg lille fyr på et vist tidspunkt af aftenen fornemmede omridset af mindst

to juletræer i stedet for det ene eksisterende. Men far bestemte også gangen den aften, sandsynligvis i bedste mening. Bag hans ryg, af familie og venner, bar han navnet "Gnisten". Alle frygtede ham, ikke kun for hans omfangsrige økonomiske formåen, men også for hans dynamiske og stærke personlighed. Hans vilje blev ført igennem, og ikke så sjældent under anvendelse af temmelig brutale metoder, han havde ry for at være en hård, men dygtig forretningsmand.

Alligevel følte jeg mig tryk ved despoten. Jeg ved nu, at jeg nok oftere end nogen anden oplevede, at fars hårde skal krakelerede, og hans vidtfavnende gestus spredte milde passatvinde over mig. Så følte jeg en ømhed og en befriende tillidsfuldhed, som ganske overskyggede alle de hårde tildragelser og fik mig til at fornemme, at det var dejligt at være til.

I min velbeskænkede tilstand juleaftensdag cirklede mine tanker underligt rundt i hovedet, indtil mine øjne fandt hvile på Lonny's veldrejede bagdel, mens hun vartede op ved bordet. Har det mon været gryende seksuelle fornemmelser, jeg ved det ikke, men jeg husker den fascinerede mig.

Mors venlige stemme bragte mig altid tilbage til virkeligheden: "Ret dig op lille Olaf, læg begge hænder pænt på bordet"!

Emma Gads myndige skygge strøg altid gennem spisestuen "Table manners" var betydningsfulde i mit barndomshjem.

Blandt middagsgæsterne befandt sig en midaldrende datter af tidens største skuespiller Olaf Poulsen, kendt og berømt ud over landets grænser. Hendes skarpe sprudlende vid kunne høres helt ud i haven, og hendes smittende latter var i stand til at holde liv i ethvert selskab. Hun var enke efter en lidt pedantisk, sagde man, overlæge. Han havde, hvis det rygter var sandt, ikke på nogen måde været i stand til at kvæle hendes ustyrlige livsappetit. Juleaftens clou var hendes fremførelse af årets "Blæksprutte" samt "Svikmøllen". Som alle de voksne var også jeg ved at gå omkuld af grin, ved den lejlighed brusede det nedarvede skuespiltalent frem, her var hun fuldt og helt sin berømte fars datter.

Chikaneriet mod mig aftog bestemt ikke med årene, men fulgte mig gennem hele min opvækst.

Min adoption, som mine forældre fejlagtigt havde prøvet at skjule, viste sig at være en velkendt sag i det provinsielle Fredensborg. Den velkendte "hemmelighed" blev håndteret efter behov med stillfærdig osende fryd. Hvad "kronprinsen", som man yndede at kalde mig, foretog sig af mere eller mindre gennemtænkte drengestreger, var den rene underholdning – folkelig og fornøjelig. Jeg husker, at jeg som elleveårig fik slynget i ansigtet, at jeg bare var en rendestensunge, der tilfældig havde fået en misundelsesværdig lottogevinst. Den udtalelse var så grov, så den fik mig til at søge hjælp. Uden omsvøb forelagde jeg den for mine forældre. Deres reaktion var en pinefuld oplevelse, generte og famlende prøvede de at bortforklare min oplevelse, hvorefter emnet blev totalt mørkelagt.

For første gang i mit liv forstod jeg afmagten overfor ondsksfulde menneskers klassehad. Her kunne selv min indflydelsesrige far intet stille op. Dette var virkelig anskuelsesundervisning i særklasse, et iskoldt pust fra de voksnes fagre verden. Trods min unge alder stod det mig lysende klart, her var ingen hjælp at hente hos mine voksne beskyttere. I fremtiden måtte jeg lære at takle problemet helt alene. Derfor greb jeg sagen an helt modsat



Artiklens forfatter 2 år gammel med sin bedste ven newfoundlanderen Bjørn. (Foto: Olaf Zachariae).

mine forældre, jeg proklamerede, i langt højere grad end det var naturligt eller hensigtsmæssigt, min nu egen viden angående adoptionen. Som jeg havde ventet, mistede dette drilleri i alt fald sin slagkraft.

At min reaktion kunne såre mine forældre, var jeg mig ikke bevidst, jeg var for ung og uerfaren til, som de, at ingorere perfiditet. Senere erfarede jeg i øvrigt, at mine biologiske forældre var arbejdssomme og ærlige mennesker, hvis indtjeningsmuligheder ikke stod i rimeligt forhold til, hvad en forøgelse af familien ville koste. Naturligvis havde mine nye forældre undersøgt mit slægtsforhold og min helbredstilstand m.m., inden de tog deres store beslutning at adoptere en søn.

Far var kunstinteresseret, og flere af hans venner var, som før omtalt skuespillere. På et tidspunkt fik han den spændende ide at engagere en kunstner, teatermaleren Emil Poulsen, til at portrættere sin berømte far Olaf Poulsen i dennes glansroller. Det foregik tre timer ad gangen formiddag og eftermiddag foran den otte kvadratmeter store spejlglasrude, som vendte ud imod vores smukke have, der i blomsterflor kunne tage konkurrencen op selv med den nærliggende slotshave. De originale kostumer var velvilligt udlånt fra Det kgl. Teater, desuden støttede kunstneren sig til fotografier fra forestillingerne. Resultatet blev flot.

Emil Poulsen var en talentfuld og festlig kunstner. Han havde en både varm og kærlig udstråling og en charme, kvinder ikke kunne modstå. Han var ikke nogen skønhedsåbnerbaring, jeg syntes han lignede en eventyrskikkelse, sådan en som jeg havde set i en billedbog. Han var lille, men muskelstærk, på grund af et men fra en polio, var han temmelig gangbesværet. Jeg glemmer ham aldrig, hans formidable udstråling fascinerede mig i en sådan grad, at jeg totalt afholdt mig fra at lave den mindste skarnsstreg, så længe han var i nærheden. Han havde en næsten magnetisk påvirkning på mig, allerhelst sad jeg på nakken af min rare "bjergtrold" under alle hans gøremål, indtil han blev træt af mig og rystede mig af.

Det lykkedes ham at gøre indtryk på en af mors skiftende selskabsdamer, Minna. Hun var en fryd for øjet. En mørkhåret skønhed af italiensk afstam-



*Artiklens forfatter med sin mor, Nelly Zachariae, 1919.
(Foto: Olaf Zachariae).*

ning. Men der blev holdt strengt opsyn med kvinderne i den hjemlige cirkel, så da far fik en anelse om den begyndende flirt, blev Emil straks forflyttet og installeret i grovsmedens havehus trehundrede meter borte. Den dyre timeløn, som kunstneren fik udbetalt, skulle ikke bortødsles til fjant og begivenhedsrige oplevelser. Men da Minna ikke selv havde fået påbud om at undgå den "farlige" kunstner, påtog hun sig at bringe ham frokosten. Jeg opdagede det og fandt det enormt spændende, hvorpå jeg

klæbde mig til hende som en burre i al hendes færd, vel vidende om at Far hvis han opdagede det, ville slå sin rungende, festlige latter op, og proklamere at knægtens påfund nu almindeligvis ikke var kedelige.

Påfund – ja, jeg kedede mig aldrig, min rige fantasi og min nysgerrighed drev mig til de utroligste eksperimenter, som for eks. da gartnerens hunkat nedkom i brændeskurets skygge med tre aldeles vidunderlige killinger. Til min rædsel erfarede jeg, at de snart skulle aflives ved drukning. Jeg var kun seks år, og jeg spekulerede som en gal på, hvordan jeg kunne afværge denne for kattermor katastrofale uretfærdighed. Hvordan kunne jeg redde dem?

Hvad var nærmere end at lære killingerne at svømme, alle kunne lære at svømme, så kunne de vel også, ræsonnerede jeg. De måtte lære det een ad gangen, mere kunne jeg ikke klare. En af de store baljer i vaskehuset blev fyldt op med lunkent vand, for at gøre processen så behagelig som muligt. Men da den første killing blev søsat og bestemt ikke syntes om lærdommen skreg og mjavede den, så gartnerens to store sønner kom farende og hev killingen op samt gav mig en solid omgang bank, velvidende at jeg nok skulle lade være med at sladde om begivenheden til min far. Slukøret, øm og forslået listede jeg over til Lonny, som ikke et øjeblik tvivlede på, at min redningsdåd var ærlig ment og derfor omsluttede mig med sine bløde arme og hviskede trøstende ord i mine øre. Verden var heldigvis ikke helt af lave.

I perioder tog mine to søstre ophold hos os, jeg vil ikke påstå, at jeg nød deres nærværelse. Forholdet imellem os var ikke godt. Jeg kunne ikke på nogen måde gøre dem tilpas, og deres evindelige irrettesættelser gik mig på nerverne. I mine øjne var de simpelthen nøjagtige kopier af Askepots onde stedsøstre. Dengang forstod jeg ikke, at det ikke var let for dem at godtage, dels at far, efter deres mors død, havde giftet sig med en yngre kvinde, dels at han havde adopteret en søn. Stadig ugifte og i en fremadskridende alder, har de ikke haft det nemt. Deres årlige fornøjelse var rejsen til Italien, hvor de, udstyret med fars generøse feriepenge luftede deres elegante og kostbare rober. Her befandt de sig godt, og deres selvtilid fik et tiltrængt lift. Her følte

de sig tilpas. Den elskelige jordbundne italienske landbefolkning viste de to søstre ærbødighed og lystrede deres mindste vink, vel vidende at jo mere de “krøb”, desto højere kontante lire kunne de forvente. Når damerne vendte hjem, var deres rejseoplevelser spækket med beretninger om de galante italienske herrers spontane udråb: “Bella – bella”, ved synet af de smukke danske damer.

Men herhjemme var der sommerdage, hvor solen brød frem i al sin væld, svidende varme dage afløst af smeldende regnskyl hvor jorden sugede vand, så man syntes, man kunne høre planternes blide sukken, og hvor mine to søstre berigede den smukke have med deres fraværelse. Alle i det store hus nød, at ingen ondsindede eller kritiske bemærkninger svævede rundt her og der, for uventet at slå ned på et sagesløst offer. Det var, som befandt jeg mig i en meget bedre verden, og glæden ved tilværelsen fik et helt andet perspektiv.

Husets skiftende hunderacer var interessante, forskellige i udseende og temperament. I min tidlige pubertet var jeg ejer af to glathårede foxterriere, et tvillingepar den ene brun – den anden sortpletet. De så blide og nuttede ud, men det var lidt af et bedrag, for de kunne når lejligheden bød sig, forvandle sig til et par tidsindstillede dynamitklumper, der i et nok så voldsomt slagsmål havde udviklet et genialt samarbejde, der kunne nedgøre selv den største kat, rotte eller vagthund. De elskede at ligge i fodenden af min seng helt sammenrullede med snuden ved haleroden. Det værste, der kunne ske var, at de to blev gale på hinanden, så sloges de, og så gik det hårdt til. Det var sjældent, det skete, men en dag var de så tilredte begge to efter opgøret, så dyrlægen ville aflive dem. Mine protester var så voldsomme, at det blev opgivet, og miraklet skete, de blev raske og “vendte frygteligt tilbage”.

Disse to vidunderlige firepotede væsener fik jeg oplært i en herlig sport: På cykel med mine bare tæer på pedalerne og i fuld fart jog vi afsted, hundene henrykt pustende ved siden af cyklen, med mellemrum sparkede jeg efter dem med de bare fødder. Det var en frydefuld leg, som de begge nød. Hvad jeg ikke havde taget højde for var, at alt hvad der bevægede sig på cykel i nærheden af mine små venner, mente de var en opfordring til leg. Resulta-

tet var at klager over forrevne bukser, sko og strømper begyndte at melde sig samt erstatningskrav til grossererens i "Paradise". Til sidst opdagede landbetjent Lauritz, at "man" havde fundet ud af, at det var en fin ide, at gå op i villaen med et skamferet klædningsstykke og påstå at det var grossererens hunde, der havde forvoldt skaden. Det var jo unægtelig mig, der havde undervist hundene i legen og derfor måtte påtage mig ansvaret. Dommen faldt da også omgående : Ti rap i rumpen med en meterstok og et ubehageligt ophold i den mørke kulkælder. Det sidste var så absolut det værste.

Det år, jeg nåede min undervisningspligtige alder og en tidlig morgen henrykt spænedede ved siden af vores cyklende gartner ned til provinshullets klassiske jernbanestation, begyndte et nyt afsnit af mit liv. Adgangskortet til disse damptrukne årtiergamle tredieklases vogne, med todørs tværkupeer og bænke, var et stemplet togkort; med det i lommen steg jeg forventningsfuld og stolt op i vognen.

Vi var fem nye novicer, fem små, uerfarne skoleelever, og allerede ved indstigningen fik vi en forsmag på skolegårdens hakkeorden gennem seks ældre håndfaste kvistgårdsdreng, der uden fløjls-handsker gav os lidt lærdom angående hvem, der bestemte fremover. Trods vort mindretal prøvede vi på at hævde os, vi endte dog med at bytte "skolemadder". Hans fra den store Nyrupgård var i besiddelse af lækre stykker med hjemmelavet grevefedt og en mørklødet spegepølse, der fik mine tænder til at løbe i vand. Han ville til gengæld langt hellere have mit sirlige frøkenmurte, elegant belagte smørrebrød, og inden vi nåede Hillerød, havde vi slugt det meste af vores proviant.

Allerede den første skoledag nåede jeg at indkassere et par knaldende lussinger, fordi jeg interesseret spurgte min rødhårede klasselærerinde, hvordan hun bar sig ad med at sove på ryggen med sådan en stor hårknude i nakken.

På hjemturen hang vi rødder i klaser ud af vinduerne i toget og råbte frække ord efter diverse ledvogtere. Et helt nyt liv var startet.

På de mest forskelligartede tidspunkter i årets løb modtog venner og bekendte en indbydelse fra "le patron" til et festligt kalas. Denne brogede flok af intelligente, pitoreske, humorfyldte gæster, der

både deklamerede og musicerede, var en fryd at iagttage. Med glubende appetit kastede de sig over de indbydende kulinariske trakterer. Dette fugtige og farverige skue, denne livsbekræftende atmosfære, genoplevede jeg i en senere alder, da jeg læste Gustav Wieds bog "Livsens ondskab", i hans beskrivelse af ædedolkens klub.

Jeg fik alid lov til at deltage i disse fester under fars motto: "Lad dog barnet"; På disse festaftener hændte det, at jeg måtte vende vrangen ud på min mave efter at have konsumeret de mange lækkerier, som gæsterne af et godt hjerte havde bragt mig. Men jeg havde det vidunderligt, lige til jeg udmattet drattede om, og Lonny behjertet hjalp mig op i seng.

Mange aftener har jeg ligget og fantaseret om, hvor verden ville være skøn, hvis den udelukkende var befolket med så prægtige og spændende mennesker, som vennerne, der flokkedes om det veldækkede bord i "Paradise". Intet har senere rokket ved min opfattelse, som i tyverne brændte sig fast på mine nethinder.

Gæsten over alle gæster var onkel Einar, min fars gode ven postmester Einar Holbøll kendt, elsket og beundret. Dette milde menneske, som uden personlige ambitioner og gevinst, blev et kendt navn ude i den store verden som skaberen af julemærket, der stadig år efter år ved talentfulde kunstners hjælp springer ud i december måned, og hvis midler har bedret tilværelsen for tusinder af børn med svære personlige vanskeligheder.

Han var en stjerne i den fortættede cirkel som vennernes ven. Festlarmen stilnede af, når onkel Einar uden falsk beskedenhed tog sin lut frem og sang med sin dybe bas for selskabet. Sagte og gløddende deklamerede han strofer om kærlighed og elskov, om ubrydeligt venskab, for senere at slå over i muntre, dristige sømandsviser. I sådanne øjeblikke "emmede" stuen af fred og harmoni, og man følte sig privilegeret, her oplevede man ægte venskab og tillid mellem mennesker, som forstod at nyde livet her på jordens brogede overflade.

Den berømte og fejrede kunstner Olaf Poulsen var det naturlige midtpunkt ved festerne. Hans sprudlende vid, hans ageren, hans berømmelse måtte jo imponere. Kunstneren tog det som en selv-

følgelighed, han var vant til beundring og ærbødighed både i privatlivet op på Det kgl. Teater. At han ikke kunne forvente ovennævnte følelser manifesteret hos et barn, der endnu ikke havde fået indblik i voksne menneskers snobberier, forstod Olaf Poulsen ikke. Lige fra begyndelsen af vort bekendtskab følte jeg en kulde en afstandtagen fra mig, som var mig ganske ukendt. Forkælet som jeg var, vant til at være i fokus og altid akcepteret blandt vore gæster, tror jeg, han syntes, jeg var øretæveindbydende.

Mærkelig nok var jeg ikke det mindste bange for ham, jeg fandt det spændende at sætte mig overfor ham, og kigge ind i hans kødfulde, interessante ansigt og følge hans livlige mimik. Det må åbenbart have virket provokerende på ham, han blev usikker, irriteret, uvant som han var med at omgås børn, så min mor prøvede altid at bortlede min opmærksomhed fra ham.

Ved et større middagsselskab gik det galt. Jeg vimsede som sædvanlig rundt i det festlige lag, var her – der og alle vegne, sugede fremmede ord og spændende meningsudvekslinger til mig. Ingen tog mig det fortrydeligt op. Når jeg efter at have lyttet til en samtale stillede spørgsmål, fik jeg altid et venligt, enkelt og forståeligt svar. Jeg var på hjemmebane, mine forældre fandt det både naturligt og belærende for mig. Jeg fik lov til at vokse op blandt disse intelligente mennesker og indsnuse atmosfæren, disse rare mennesker var også mine venner, følte jeg.

På vej rundt i den selskabelige cirkel passerede jeg kunstnerens stol, jeg følte at på denne dejlige aften, måtte også vi være venner. Han var midt i en samtale, alligevel bøjede jeg mig frem foran ham og smilede venligt til ham. Han må totalt have misforstået min hensigt. Den store skuespiller rejste sig halvt op i stolen, spillede øjnene op, vrængede munden til side og lavede et djævelsk, uhyggeligt ansigt. Så krummede han sine store hænder, som var de kløer og lod, som han ville gribe mig, hvorpå han eksploderede med hele sin stemmes kraft i et øredøvende brøl.

Jeg stivnede et par sekunder i rædsel, så gav jeg et hjerteskrærende skrig fra mig, hvorpå jeg spænde ud i hallen og smækkede døren efter mig.

Der stod jeg så rystende af skræk. Jeg kunne



På trappen til villa "Paradise" står fra venstre Franzis Zachariae, hans mangeårige veninde Anna Mørch, der døde i 1910 og blev hensat i mausolæet på Asminderød kirkegård, og vennen postmester Einar Holbøll, som fik ideen til julemærket. (Foto: Olaf Zachariae).

høre latteren brede sig inde i stuen og Olaf Poulsens kommentar: "Nå, da fik jeg endelig skræmt den frække unge"; – Jeg stejlede; had og trods gennemstrømmede mig, jeg følte mig helt alene i verden.

I hallen var, foruden gæsternes tøj, en svær bøjlestang tæt besat med fars lange kavajer, frakker og pelse, lige nedenunder på række og geled stod et broget udvalg af langskaftede støvler opmarcheret

på række og gelede. Hurtigt smuttede jeg ind mellem kavajerne, stak fødderne i et par langskafte støvler og var nu totalt usynlig.

Flov og ulykkelig stod jeg der i mørket og gemte mig. Efter en halv times tid begyndte man at savne drengen, man havde næsten glemt episoden. Ti minutter senere var hele huset i oprør, alle var med til at lede. Lonny havde hørt brølet og var sikker på, at jeg var blevet så skræmt, så jeg var løbet langt bort. Mit skjulested ved frødammen, hvor jeg plejede at søge hen, når noget gik mig imod, blev også ransaget. Det var efterhånden blevet helt mørkt. Olaf Poulsen blev skældt ud både af far og gæsterne, og da han tog til genmæle, bad far ham forlade selskabet. Jeg kom først frem fra mit skjul en rum tid efter, da jeg var kommet til hægterne. Ingen irettesæt-



Artiklens forfatter med sin far 1921. Fotografiet blev også anvendt i et takkekort med følgende ordlyd: Fredensborg, April 1922. Min Søn Olaf og jeg udtrykker paa hosstaaende Billede vor Glæde over den store Opmærksomhed, der paa forskellig Maade blev mig vist ved min 70-aarige Fødselsdag, for hvilken jeg herved udtaler min oprigtigste Tak. Venligste Hilsener. F. Zachariae. (Foto:

telser, ingen bebrejdelser, glæden i mig var stor, mor, far, alle vennerne var på mit parti.

Tildragelsen kom hurtigt i glemmebogen. Olaf Poulsens og fars nære venskab led ingen skade, men fra den aften var der kun en kølig, men høflig omgangstone mellem mig og den aldrende kunstner.

En anden stor personlighed, som hørte med til kernen af de hyppige festdeltagere, var litteraturprofessoren dr.phil. Vilhelm Andersen. Han var mit idol. Han havde højt oppe i årene, besjælet af ungdommens glød, forelsket sig i Olaf Poulsens yngste datter Rose, som gengældte hans varme følelser, så de giftede sig. Jeg søgte så ofte, det var muligt Vilhelms selskab. Hans stemme fascinerede mig. Han virkede altid som havde han oceaner af tid, han var en mester i at fortælle historier, fabler og eventyr uden at trættes, uden at gentage sig selv. Han kunne være blevet en fremragende scenekunstner, om han havde ønsket det. Min beundring blev ikke ringere af, at Vilhelm selv på kolde vinterdage besteg sin svære tostangede cykel og kørte de 12-14 km. til Snekkersten, slog hul i isen og med stor fornøjelse hoppede i det iskolde vand.

Under min opvækst opstod der på et tidspunkt en stormfuld periode, hvor far og jeg gang på gang tørnede sammen. Det var en gåde for ham, at han ikke kunne tæmme mig, vi var nøjagtig lige stædige og hidsige, og jeg havde svært ved at overholde bare de enkleste leveregler i husets daglige rutine. Det var forvirrende, at mine drengestreger den ene dag blev afstraffet for en anden dag at blive genstand for klap på skulderen og latter.

En nytårsaften flød bægeret over. Jeg stak af lige efter middagen med nogle hjemmelavede bomber fremstillet af selvbindergarn, avispapir, snedkerlim, krudt fra jagtpatroner plus rigeligt lange lunter, der kunne købes i metervis hos landkøbmanden. Min læremester i fremstilling af fyrværkeri var en festlig og fornøjelig samt tillige særdeles jagtkyndig forkarl fra en nærliggende gård. Festfyrværkeriet kulminerede, da vi smed et enkelt eksemplar ind under landbetjent Lauritz's veltjente Ford, og derfor omgående blev anholdt og taget med på stationen. Nu havde Lauritz ikke alene forstand på mennesker i almindelighed, men især på unge menneskers ad-

færd i særdeleshed. Han og jeg kendte hinanden godt og var fine venner. Han bragte da også hurtigt sagen ned på et rimeligt niveau, vi skiltes i bedste forståelse og uden nogen form for rapportskriveri. Men det var uundgåeligt, naturligvis kom det min far for øre, og hans vrede var da også begrundet. Han besluttede, at nu kunne det være nok, han klaskede hånden i skrivebordet og lovede mig, at nu ville der ske noget drastisk.

Så trådte Rose og Vilhelm til. De foreslog, at jeg for en tid flyttede hen hos dem, så de kunne forsøge at tæmme vilddyret. Til fars forbavsel indeholdt forslaget overhovedet ingen betingelser.

Dette ophold blev et af mit livs gyldne og ufor-glemmelige afsnit. I deres hus, som næsten var dækket af vedbend, åbnedes den skønlitterære verden sig for mig. Her var væggene dækket af en uendelig rigdom af bøger, bøger og bøger. Alt måtte jeg tage ned, blade i, bese og studere, her var ingen forbud, ingen uforståelige trusler, her herskede fuld tillid til mig. Her klarede man situationerne med et lille smil og en stilfærdig anmodning, der blev modtaget i samme ånd som den blev givet. Det vanskeligste for mig var at neddæmpe min lyst til i tide og utide at søge den store Vilhelms berigende selskab. Jeg følte en stor taknemmelighed over deres kærlige omsorg og forståelse for min superaktive opførsel og gjorde mig umage for at der ikke skulle opstå den mindste mislyd os imellem. Dagene gik i skiftende sommervejre med læsning og lærdom. Ganske langsomt og umærkeligt gled det vanskelige og uregerlige gemyt af mig, som når visse dyrearter skifter deres ham og efterlader den slidte og snavsede tilbage som et glemt minde.

Med nænsomme penselstrøg havde Vilhelm rettet i mit sind, måske ville hans påvirkning ikke udvikle sig efter fortjeneste, men den ville mærke mig al min tid skjult for andres øjne.

Min glødende interesse for mekaniske frembringerer, især dem der bevæger sig med en anseelig fart, kan jeg takke hoffotograf Elfelt for. Han blev tilkaldt, når festmiddagene skulle filmes eller fotograferes. Hans flotte billeder blev derpå sat i glas og ramme for siden at pryde kontorets vægge. Til sin transport anvendte Elfelt et stort trehjulet køretøj med en larmende motor placeret over forhjulet. Un-

der en gedigen læderkaleche sad den fipskæggede fotograf og dirigerede hastigheden med en gevaldig styrestang. Efter middagen så jeg tit mit snit til at smutte ud for at underkaste det trehjulede misfoster af et køretøj et nærmere eftersyn. Dette fik den sirlige let nervøse fotografmester til med korte mellemrum at styrte ud foran huset for at bortjage den pilfingrede søn, som så hjertensgerne ville høre det trehjulede vidunder give nogle tøffende lyde fra sig.

Min interesse for køretøjer steg, da far købte en statelig og hurtigkørende amerikansk "Lincoln" af sværeste kaliber med 160 hestekræfter og en motor, der ville have været anvendelig i en middelstor fisketrawler, hvor den da også endte sine dage.

På et af de tilstødende arealer boede gartnermedhjælperen Nicolaj. Ham tildelte far et kørekort, en chaufførkappe samt en kasket og udnævnte ham til fører af vores formidable køretøj. Far troned i den lukkede kabine som regel indhyllet i en skotsk plaid med en opsigtsvækkende rød tartan. Det var min skræk, når jeg blev beordret til sammen med mor at deltage i disse udflugter, da jeg af erfaring vidste, at ekvipagen ville afføde munterhed og temmelige uhøviske tilråb fra visse beboere i vores idylliske provinsflække. Nicolajs chaufførvirksomhed endte brat og tragisk. En eftermiddag fik han den overraskende indskydelse at dele en hel flaske brændevin med to kammerater fra vejvæsenet, i sit bedste humør besteg han vores "Lincoln", hvorefter han plantede den med køleren i et vejtræ. Farten var så stor, at Nicolaj fløj ud gennem forruden. Ved ulykken mistede han sit ene øje.

Far var ulykkelig over hændelsen, forseelsen blev aldeles tilgivet. Politiets indblanding fik han neddæmpet, dog kørekortet stod det ikke i farmands magt at redde. Nicolajs tid som chauffør var slut, men far tildelte gartnermedhjælperen en klækkelig lønforhøjelse og et farvestrålende glasøje. Den nye chauffør blev vognmand Olsen nede ved møllen.

I tyverne var der langt mellem bilerne på de fred-sommelige og langsomt trafikerede veje, her udgjorde de oprindelige hestekræfter den væsentligste del af trafikken. På en sommerdag i midten af juli trillede to voksne og jeg sindigt afsted i en lille åben jagtvogn på vej mod Hillerød fra Fredensborg. Trækraften bestod af en velfodret, ældre nordbag-



“En skovtur af de remarkable”. Efter at være underholdt af Studenterangerne, der ses i baggrunden, har selskabet nu taget opstilling foran Elfelts fotoapparat. – Lejret i græsset ses fra venstre: Kammersanger Peter Cornelius, fru Rose (senere gift med professor Vilhelm Andersen), skuespillerinden Jonna Neiendam og skuespilleren Olaf Poulsen. Bag denne stikker fru Mørch og Hans Nicolai Hansens kone hovederne frem. Parret, der sidder/ligger i midten er Olaf Poulsens kone og postmester Holbøll. Den siddende dame til højre er Ellen Zachariae. – Stående fra venstre: Francis Zachariae, ukendt dame, professor Vilhelm Østergaard, admiral Zachariae, Hans Nicolai Hansen og dr. Holm. (Foto: Fredensborg lokalhistoriske arkiv - der også er interesseret i navnene på billedets ubekendte personer).

ge, der afgjort tog sin opgave, at bringe tre personer til Frederiksborg slot, helt roligt. Den havde sin egen afslappede gangart, dens langsomme tempo ville sikkert bidrage til at sikre den et langt og behageligt hesteliv. Kusken var ingen ringere end kgl. skuespiller Elith Reumert, og hans medrejsende var hans kone balletdanserinde Athalie samt jeg, som var dagens gæst. De var altid parate til at underholde mig, og jeg befandt mig storartet i deres selskab.

Reumert var en mester til at finde på beskæftigelse, som nu i dag hvor vi kunne sidde her i hestevogn og nyde det skønne norskjællandske landskab. Jeg lyttede opmærksomt til de to begavede menneskers livfulde snak, og følte mig så tryk og godt tilpas. Elith røg på en kæmpestor pipe næsten en meter lang, og som så ud til at kunne rumme næsten et kvart pund groftskåret tobak, det svære porcelænshoved hvilede på vognbunden, og på det meste af turen svæve-

de blå-grå skyer over vore hoveder. Medens han bakkede på dette monstrum, fremsatte han sine markante synspunkter om alt og alle. Da vognen passerede Sørup, sagtede vores guide farten ved brødrene Tetens hus, for at belære mig om at Vilhelm Tetens malede karakterfulde portrætter, figurbilleder, interiører og landskaber, hvorimod broderen Lavrids Tetens var kendt for sine grotesk-humoristiske tegninger med tilsvarende tekster til det humørfyldte nytårshæfte "Blækspruten". Efter at have beset Frederiksborg slot rullede vi tilbage til mine værter lejede husmandsbolig i Vexebo udenfor Fredensborg. Her tilberedte Athalie hurtigt en af sine lette velsmagende, italienske retter, medens Elith og jeg fiskede aborrer i dammen ved husets østgavl. Efter at være ristet på en pande smagte fiskene godt, men de var smækfulde af besværlige fiskeben. Ved sengetid vandrede jeg hjem til "Paradise" på bare ben, det syntes jeg virkede så befriende.

Jeg blev født på en søndag, hvilket man havde fortalt mig skulle være lykkebringende. Et år sendte Elith mig et smukt digt: "Om søndagsbarnets fødsel". Det var nedfældet på svært bøttepapir. Indrammet blev det slået op over min reol, så jeg kunne se det fra min seng. Det fik mig til at mindes Eliths stærke blik, som jeg følte stadig måtte leve derude i rummet, selv efter at vi havde mistet vores højt værdsatte ven.

Sønnen Poul Reumert kom også i vores hjem, han var på det tidspunkt ved at udvikle sig til en stor og talentfuld skuespiller. Hans lidt arrogante væsen havde ikke megen lighed med hans altfavnende far, selvom han altid var venlig og imødekommende, men med årene forandrede han sig mærkbart, blev langt mere hjertelig og kom mere og mere til at ligne sine elskelige forældre.

Min far, som ellers havde en udpræget sans for storsind, kunne være umådelig påholdende, når det gjaldt småbeløb. Med stor opmærksomhed kunne han studere en femøres præg på begge sider, før han slap den, hvorimod piben fik en helt anden lyd, når sagen drejede sig om de anselige beløb. Så foretrak han at demonstrere sin økonomiske formåen. For eksempel oprettede han et elektricitetsværk, fik etableret de nødvendige master og ledninger såle-

des, at byens ca. 1600 indbyggere kunne få installeret en både nyttig og behagelig elektricitetsforsyning. Den første aften efter elværkets start fandt han det rimeligt, at kun lyset fra "Paradise" måtte stråle ud i den mørke efterårsaften. At befolkningen ikke viste ham iøjnefaldende taknemmelighed, men i højere grad tillagde den flotte giver selvhævdende motiver, som de her havde en lejlighed til at "dølle", anfægtede ikke far det ringeste. For at det ikke skulle blive ved endt gerning, købte han den smukke, lille landsbykirke i Asminderød af en svensk adelsfamilie, satte det lidt forhutlede bygningsværk i fin stand og forærede derpå hele herligheden til menigheden uden videre dikkedarer. Senere erhvervede han Nordsjællands højeste punkt, Skansebakken ved Hillerød, ansatte nogle folk til at rydde op i junglen af vildsom bevoksning og fik anlagt et smukt haveareal med et vidtstrakt og imponerende udsigtspunkt. Da projektet endelig stod færdigt, skænkede han generøst denne perle til Frederiksborg amt.

Jeg holdt meget af de hyggestunder, familien tilbragte på terrassen. Far var en god fortæller, og da han havde oplevet meget, lyttede man med opmærksomhed, når han fortalte. En dag berettede han om den eftermiddag i 1918, da vennerne var på skovtur. Den startede i robåd med kurve, som indeholdt alskens lækkerier til frokosten, der skulle indtages i det grønne. Øl og snaps manglede ikke. For at holde snapsen forsvarlig kold var flasken svøbt ind i våde viskestykker. Søen lå som et spejl, svage briser fremkaldte nu og da lyse, langstrakte partier på den store, mørke overflade. I den rummelige båd befandt sig: Holbøll, Olaf Poulsen, overlæge Halck, professor Østergaard og far. Da adskillige styrkende drikke allerede var rullet ned bag vesten, var stemningen let animeret, og lyden derude fra nåede let til begge sider af søens bredder. Efterhånden som man nærmede sig den brogede skovkant, steg lystigheden. Olaf Poulsen deklamerede, Einar Holbøll spillede på lut, Halck prøvede at komme til orde og Østergaard havde travlt med at ro, så de snart kunne få stilnet sulten. Far producerede en optagelse af de lystige venner med en særdeles primitiv filmoptager. Hjulpet af den blide medvind drev båden dovent ind mod den forjættede kyst.

Omsider nåede man den stenede bred, hvor fartøjet skurende lagde sig til hvile. Holbøll sprang først i land og ilede op ad den mosgroede skrænt, men var så uheldig at stikke foden igennem et trøsket stykke træ. øjeblikkeligt myldrede en hundredtallig hvepsesværn rasende op og satte sig overalt i hans ansigt og på hans hænder. Vennerne fik ham slæbt ned til båden, og helt imod sædvane forfulgte hvepsene dem ikke. For at lindre de pinefulde smerter badede de staklens ansigt med snaps i store mængder, hvilket antagelig reddede hans liv. De roede, så hurtigt det lod sig gøre, til Nødebo kro, hvorpå den medtagne postmester blev bragt til hospitalet. Det var en udflugt, min far mindedes med rædsel, men heldigvis blev vores onkel Einar frisk igen.

Viceadmiralen Hugh Zachariae var fars bror og spaltelængden i Den blå bog overgik ganske grossererens, hvilket var far aldeles ligegyldigt. Det var mit indtryk, at han egentlig slet ikke interesserede sig for ydre tegn på position og værdighed ud fra den betragtning, at det var noget, der befandt sig indenfor skjortebrystet. Men der var et godt forhold mellem de to brødre, selvom admiralen ikke altid deltog i de glade venners lag, hvor stemningen kunne være temmelig løssluppen. I modsætning til far var onkel Hugh af gestalt ingen imponerende skikkelse, jo, naturligvis i fuld ornat med alle stjerner, ordensbånd og guldkvaster på, men i civil "homespun" var han som så mange andre militærpersoner let at overse, især fordi naturen ikke havde forsynet ham med nogen form for stemmepragt.

Når klokken ringede på vores hoveddør, prøvede jeg tit at komme stuepigen i forkøbet. Dels var jeg nysgerrig, men først og fremmest var det i håb om, at det var Hans Majestæt kongen, som kom på visit. Så stod den elegante, høje herre i civil med duegrå bowlerhat udenfor døren og smilede så venligt ned til mig: "Goddag min ven, er grossererens at træffe?" spurgte Majestæten. Jeg husker den dag idag, hvor jeg blev varm helt ud i tæerne, for der stod jo Danmarks konge, selveste Kong Christian den tiende. Men trods min unge alder huskede jeg straks, hvordan jeg skulle opføre mig: "Selvfølgelig Deres Majestæt", svarede jeg og svingede den store glasdør vidt op. "Værsgod Olaf", sagde Kongen og

rakte mig en flot sølvtokrone, som jeg bukkende modtog. Men nu kom far selv ud, tit ifærd med at tygge af munden, for at modtage sin gæst. "Velkommen Deres Majestæt, vi er i færd med at drikke eftermiddagste, vil Majestæten glæde os med at gøre os selskab?" Snart var potentaten bragt til sæde i spisestuen ved tebordet, hvor Kongen med åbenlys fornøjelse tog til takke med stærk te med citron og sin foretrukne eftermiddagsspis, nyristet fransk brød med mors uforlignelige, lækre orangemarmelade. Majestæten og far underholdt sig livligt med hinanden og det hændte ofte, at kongen blev til middag. Ved midnatstid blev Majestæten så hentet i slottets elegante landauer med lakajer på bagsmækken. Endnu en begivenhedsrig dag var til ende på "Paradise".

Det var ikke blot i den lille, slumrende by, grupperet omkring det statelige slotsanlæg, man kendte Francis Zachariae, det skete også, at far blandede sig i hovedstadens anliggender som f.eks., da man tog fat på at opføre Det kgl. Teaters ny scene.

Den fik hurtigt øgenavnet "Stærekassen" på grund af sin mildest talt uskønne arkitektur. Den første, som opponerede, var grossererens i Fredensborg, der omgående stiftede en forening med det formål at effektuere en nedrivning af "Stærekassen". Selv stillede han øjeblikkelig 10.000 kr. til rådighed, hvilket var et anseligt beløb på den tid.

Inde i hovedstaden nærmere på Kultorvet 16 lå det landskendte skrædderi, konfektionsfabrik og herremodeforretningen, som far i årene før og under første verdenskrig byggede op til et solidt foretagende, der gjorde ham til en umådelig rig mand.

Her handlede mange af tidens kendte personligheder, og her fik alle kunder uden persons anseelse en udsøgt høflig betjening. I et af kontorlokalerne var to medarbejdere udelukkende beskæftiget med tilrettelæggelsen og udgivelsen af det topografiske værk "Før og Nu", der var et af fars kælebørn. Han var til fingerspidserne vin- og havekyndig, han importerede udsøgte vine samt sjældne planter, og da begge dele blev passet af kyndige folk og derfor hver for sig udviklede sig til det ypperste, var det en stor fritidsfornøjelse for indehaveren.

Inden helbredet begyndte at svigte, nåede far at



I 1923 døde familien Zachariaes mangedårige og nære ven, skuespilleren Olaf Poulsen. Francis Zachariae tog initiativ til oprettelse af institutionen "Olaf Poulsens Minde". Ved en reception i villa "Paradise" den 25. september 1925 blev det fejret, at skuespillerinden Oda Nielsen havde fået tildelt hædersboligen i villa "Østrup". Sammen med sin mand, skuespilleren og teaterdirektøren Martinius Nielsen, kunne hun nu flytte ind i den afdøde Olaf Poulsens villa. Igen blev hoffotograf Elfelt tilkaldt for at fotografere de tilstedeværende. – På billedet ses siddende fra venstre: Undervisningsminister Nina Bang, Francis Zachariae, kgl. skuespillerinde Oda Nielsen, professorinde Anna Poulsen, professor V. Østergaard, fru Astrid Behrens med artiklens forfatter på skødet, professorinde Østergaard, redaktør Carl Behrens, fru redaktør Falkenfleth, Ellen Zachariae, dommer H. Prael, Nelly Zachariae, departementschef i undervisningsministeriet C.F.A.H. Graae, fru Johanne Blad. – Stående fra venstre: Overretssagfører Knud Jantzen, fru dommer Prael, fru Charlotte Clausen, dr. C. Holm, fru overlæge Hempel, bibliotekar Julius Clausen, frk. M. Zachariae, kunstmaleren Kai Nielsen og kgl. balletdanser Ulla Poulsen, gift med Olaf Poulsens søn, skuespilleren Johannes Poulsen. (Foto: Fredensborg lokalhistoriske arkiv).

få stablet mindestuen for sin nære ven skuespilleren Olaf Poulsen på benene. Han fandt et hus på Slots-gade egnet til formålet, og snart var hans plan om at bevare den store skuespillers minde effektueret.

Det var en tragedie, en dyb sorg for os, da mor pludselig døde under en hospitalsbehandling. Dette chock satte gang i afslutningen på fars liv og tappe-de ham for hans sidste kræfter.

Al herlighed forgår og tidernes ugunst tærede også på hans lyst til at fortsætte livet. En efterårsnat

i 1936, hvor jeg var i færd med at aftjene min værnepligt på et marinefartøj ved Grønlands kyst, lukkede den store personlighed sine øjne antagelig mæt af dage. Hans virksomhed og hans store vel-gørenhed blev efterhånden glemt og tilbage i Fre-densborg er kun et svagt ekko af fortidens muntre stemmer.

Opfattelsen af sine omgivelser bevarede far til det sidste. Han efterlod sig et mamuttestamente, hvor han på sin vanlige lidt diktatoriske fremfærd-

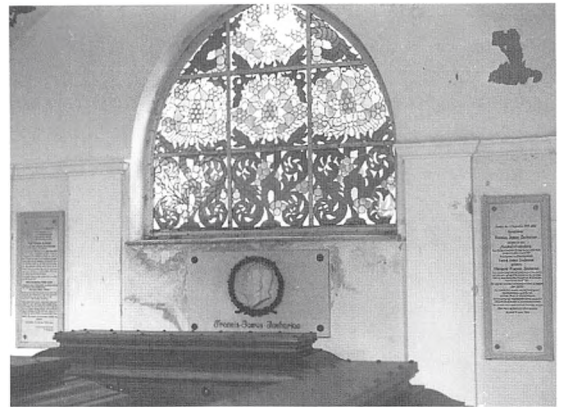

Francis Zachariaes familiemausoleum ved Asminderød kirke. – Tavlen til venstre for kisten bærer følgende inskription: Efter dette Kapels Fuldførelse hensattes i samme i 1911 Ligene af min Moder Margaret F. Zachariae, og af min kære Veninde, Anna Kirstine Mørch, og i 1931 Liget af min elskelige Hustru - Nelly Mathilde Zachariae - født 1. Januar 1879 i Ringsted, Datter af Handeltgartner Christophersen og Hustru. Vi indgik Ægteskab i 1915, og min Hustru døde 6. Marts 1931. Det var for mig en mægtig Sorg, og Tabet af hende efterfulgtes af et uerstatteligt Savn. Nelly var et fint og hjertevindende Menneske med en godgørende Karakter, hendes milde Sind og indtagende Smil beundredes af alle, som hun mødte paa sin Vej, og hendes Omhu for Syge og Fattige skaffede hende mange taknemmelige Venner, som sørgede dybt over hendes Bortgang, som de gav Udtryk for i ca. 100 Condolence Skrivelser, der sendtes mig ved hendes Bortgang. – For at hædre Mindet om min elskelige Hustru, oprettede jeg efter hendes Død - Nelly Zachariaes Minde-Legat - til Hjælp for Syge og Fattige, særlig i Asminderød-Grønholdt Sogn. Kapitalen androg 400.000 Kroner. Ære være Nellys Minde! – En Søn som hun fødte i 1915, som ikke var levedygtig, hviler ved hendes Side i hendes Kiste. I hans sted adopterede vi en Dreng paa ca. 1 Aar, - som altsaa blev vor Søn. Hans Navn er Olaf Halfdan Za-

chariae. – Nelly elskede Børn og havde mange Venner blandt disse. Legatet har også taget Hensyn hertil og uddeler til dem alle en særlig Gave, stor 50 Kroner paa deres Fødselsdag, og hvis de indgaar Ægteskab, udbetales til Dem paa bryllupsdagen en Brudegave, stor 300-500 Kroner. Indgaar de ikke Ægteskab udbetales beløbet til dem, naar de fylder 35 Aar. – Nellys Eftermæle vil hermed blive hædret og bevaret. Gud velsigne min elskelige Nellys Sjæl! – Fredensborg 6. Marts 1934 - F. Zachariae. – På tavlen til højre for kisten står: Søndag den 6. September 1936 afgik Grosserer Francis James Zachariae ved Døden i sit Hjem "Paradise" i Fredensborg. Hans Bisættelse fandt Sted Fredagen derpaa i dette Kapel, som han lod opføre i Aaret 1910. Hans Forældre var Karantænelæge Georg James Zachariae og Hustru Margaret Frances Zachariae. – Hans ukuelige Energi fandt Udløsning i den store Virksomhed med Fabrikation og Salg af Herreklæder, som han grundlagde i 1874 og senere hen flyttede til Kultorvet 16, København, hvor han drev den til 1931. – Han udgav det store Værk om Københavns Historie og Topografi "Før og Nu." Han samlede store Arealer omkring Udsigtspunktet Skandsebakken ved Hillerød og udlagde Stedet til offentlig Folkepark. På hans Initiativ blev Asminderød Kirke erhvervet af udenlandsk Eje, og overgivet til en selvejende Institution. Han oprettede store Legater til Fordel for Fattige og Syge. – Hans Navn og Virke vil blive bevaret og æret til sene Tider. (Fotos: Fredensborg lokalhistoriske arkiv).

forestillede sig, at han stadig fremover ville have indflydelse på verdens gang og de kommende generationers virkelyst. I det mausoleum, som i sin tid blev opført ved Asminderød kirke, blev hans jordiske rester stedt til hvile.

Med afstandens indsigt har jeg lukket op for mine erindrings sluser og foretaget en rejse tilbage i mit liv. Episoderne er gledet forbi mit indre øje og har frembragt både smerte og glæde. Jeg har haft behov for at genkalde de følelser, der rørte sig i mig, dengang jeg i vid udstrækning måtte leve mit liv igennem andre, indtil det blev mit eget. Mit mål har været at tegne et billede af villa "Paradise", som jeg kendte det, da huset var rammen om de store fester. Lidt historie fra det gamle Fredensborg, som måske

også har interesse for offentligheden, da stuerne i "Paradise" summede af liv, velstand og prominente gæster, dengang da fars iderigdom blomstrede i fuldt flor uden hensyntagen til den klaustrofobiske provinsbys snæversyn og misundelse. Her lærte jeg, at man aldrig skal bøje sig for den jantelov, som var ved at knuse mig som dreng, men som far åbent turde trodse.

Langsomt lukker jeg nu lågen til mine barndomserindringer, og jeg fyldes af taknemmelighed over, at jeg fik lov til at tilbringe min barndom omgivet af så spændende, højtbegavede og livfulde mennesker, på denne plet som næsten blev et elysium for danske kunstnere.

Karen Lisbeth Poulsen fra Fredensborg-Humlebæk lokalhistoriske arkiv fortæller, at Francis James Zachariae blev født i 1852. Faderen var dansk læge og moderen af skotsk oprindelse, opvokset på sukkerplantagen "Paradise" på St.Croix. Efter studentereksamen fik han en handelsuddannelse i Skotland, og allerede som 22-årig grundlagde han en forretning på Kultorvet i København, "Zachariaes Magasiner", som fabrikerede og solgte færdige herreklæder. Han fik oparbejdet en blomstrende forretning, som han ledede i 57 år og som skaffede ham en stor formue.

Zachariae indførte en ny form for reklame, "Kultorvets Nyheder", en tryksag, hvori han skrev debatindlæg om personer og institutioner, især hvis de ikke behandlede de smukke steder og huse i København efter hans hoved. Hans interesse for København og det danske teaterliv førte ham til at udgive tidsskriftet "Før og Nu", et historisk-topografisk værk om København.

I 1899 flyttede Francis Zachariae til Fredensborg. Her købte han hele "Ole Udriders Vænge" og byggede villaen "Paradise" opkaldt efter moderens barndomshjem. Senere anlagde han gader og veje og lagde dermed grunden til et af Fredensborgs første villakvarterer.

Med sin utrolige energi og interesse for topografi, kunst og teater var han en af foregangsmændene i Fredensborg. Han var forkæmper for at få kloakering, vand, gas og elektricitet til byen. Han købte Asminderød kirke, der var i svensk besiddelse, for at overdrage den til menigheden, og han købte Skansebakken i Hillerød for at bevare en smuk udsigt. Ikke uden grund blev han kaldt Fredensborgs mæcen eller Fredensborgs Brygger Jacobsen.

Han fik også tilnavnet Gøglerhøvdingen. Han elskede fester. Sammen med skuespillerne Olaf Poulsen og Elith Reumert, maleren Hans Nic. Hansen, forfatterne Sophus Bauditz og Vilh. Østergaard, højesteretssagfører Charles Shaw og sange-

ren Peter Cornelius dannede han en selskabelig forening "EVÖE", der foretog udflugter i Nord-sjælland og hyldede egnen med sang, digtning, mad og vin. Hans hjem var rammen om utallige fester, oftest med soldaterkammeraten Olaf Poulsen som midtpunkt og altid foreviget af hoffotograf Peter Elfelt, enten på film eller fotografier. I sin have holdt han gratis koncerter for byens borgere, hvor bl.a. nationalsangene blev spillet. Han anskaffede sig efterhånden også en stor malerisamling.

Da vennen Olaf Poulsen døde i 1923, købte Za-

chariae hans hus, villa Østrup i Slotsgade, og indrettede det som teatermuseum og æresbolig. Det blev nedlagt i 1966 og de fleste af effekterne kom til Teatermuseet. På Store Kro i Fredensborg hænger stadig omkring 60 oliemalerier, der forestiller Olaf Poulsen i hans forskellige teaterroller, malet af sønnen Emil Poulsen.

Ved moderens død i 1909 byggede Zachariae et familiemausolæum ved Asminderød kirkegård, og her blev han selv begravet i 1936.

Om Francis Zachariae og adskillige andre af de i artikelen og biografien nævnte personer, kan der søges yderligere oplysninger i Dansk Biografisk Leksikon 1-16, 1979-84.

Fredensborg–Humblebæk Lokalhistoriske arkiv har en stor samling fotografier fra livet i villa "Paradise" bl.a. de omtalte optagelser af hoffotograf Elfelt. Alle illustrationer i denne artikel er enten fra denne samling eller fra Olaf Zachariaes egen samling. (red.).

“I den elvte time”...

af Mogens Worm Reinhardt

På min storebror Eriks og mine strejftog på cykel rundt om i Humlebæk og omegn førte vejen os ofte til enten Humlebæk- eller Sletten havn. Især Sletten havn med sine mange fiskere besad en egen stemning, samtidig med at der var en masse at se på.

Siden tyskernes besættelse af Danmark havde færdslen ad søvejen været underlagt en vis kontrol, der blev foretaget af en afdeling under det danske politi, det såkaldte kystpoliti.

Yderst på enhver havnemole langs de danske kyster lå der i de dage et lille skur med glaser, der vendte mod alle verdenshjørner. I læ for vejr og vind sad her døgnet rundt en kystbetjent på vagt for at kontrollere til- og afgang fra havnen.

Et job der, alt efter national holdning, blev røgtet med større eller mindre iver.

Mange betjente i dette enerverende job imødeså enhver snak med beboere på “moleræs” som en kærkommen adspredelse. Nogle betjente var selvfølgelig mere imødekommende end andre, men Erik og jeg traf her en ung frisk betjent, som vi den sommer snakkede en del med.

Han var endnu så “drenget”, at han fandt fornøjelse i vores selskab og efter nogen tid inviterede han os endog op på den lokale politikaserne, for at vi kunne se hvordan, de var indkvarterede.

Deres hovedkvarter lå på den tid i det nuværende Krogerup Højskole, men de havde også en lille villa, som næsten var genbo til os, og her var han med flere andre indkvarteret.

Det var dér, vi flere gange besøgte ham...

Denne septemberdag begyndte som enhver anden

skoledag. Vi drog af mod København med toget kl. 07.10 og ankom planmæssigt til skolen. Måske har vi den dag, som så ofte, skiftet til S-toget i Klampenborg for at forsinke ankomsten en smule. For i modsætning til damptoget, der ikke standsede mellem Klampenborg og Østerport holdt S-toget ved alle stationer til hovedbanegården.

Der gik imidlertid heller ikke mere end et par timer efter vores ankomst til skolen før end rektor meddelte, at vi på grund af den spændte militære situation i byen, skulle se at komme hjem i en fart.

Hurra, hurra, en ekstra fridag var altid velkommen og da “spændte situationer” efterhånden var hverdagskost for os, tog vi det ikke så højtideligt.

Erik og jeg nåede toget 12.20 fra hovedbanegården og ankom uden større forsinkelser til Humlebæk.

Her så billedet imidlertid helt andeledes ud...

På vejen fra stationen og hjem så vi med mellemrum små grupper af betjente såvel uniformerede som civilklædte under skarp bevogtning af svært bevæbnede tyske soldater. Først da blev vi klar over situationens alvor og blev noget forskrækkede.

Vi løb hjem alt hvad remme og tøj kunne holde til...

Vel hjemme fortalte mor os straks, hvad der var sket og bad os om at blive indenfor i haven. Selv var hun nødt til at køre nogle byærinder.

Vores lillebror Bent virkede noget forskræmt og min mave begyndte også at “kildre”, så jeg listede mig lige så stille på “das”.

På dette fredhellige sted blev jeg efter en stund

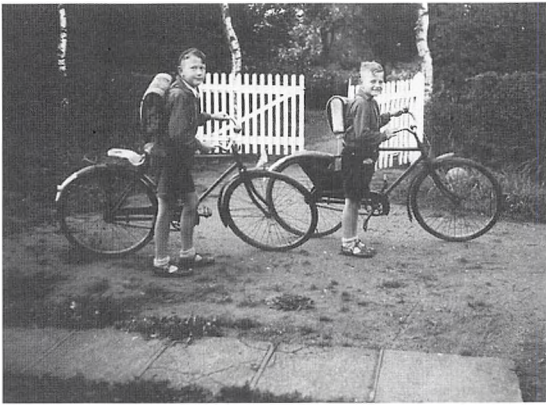

Min storebror Erik og mig med vore uundværlige cykler parate til at køre til stationen for at komme med toget til skole i København. Billedet er fra 1943.

forstyrret af snigende, knasende skridt på flisegangen. Først troede jeg, det var Erik eller Bent, der var ude på sjov, men da et geværløb viste sig i døråbningen og derefter en fuldt udrustet tysk soldat sprang frem foran mig, blev jeg så forskrækket, at jeg nær var faldet i tønden. Jeg tror aldrig, jeg har fået bukserne hurtigere på end den dag for at komme ind til Erik og Bent.

Her trampede den øvrige gruppe Wehrmacht-soldater rundt på mors fint ferniserede gulve med deres store sømbeslæede støvler og endevendte hvert rum...

Resten af den eftermiddag havde vi tre husundersøgelser, der gav et udmærket billede af besættelsesmagtens enheders forskellige optræden.

Den allerede beskrevne gruppe var ganske almindelige Wehrmacht-soldater, en blanding af unge og gamle og ganske besindige. Da de opdagede, at vi var alene hjemme og tillige opskræmte søgte de at vise venlighed og prøvede at trøste lillebror.

Næste hold var der mere klem på. Det var de lysegrønne med metalskilte på brystet – Militärpolizei –. Nu var vi ikke længere helt så nervøse. Det

første hold havde glemt nabohuset “Bodehus”, hvor vores farmor boede, men det undgik ikke de mere professionelle politisoldaters opmærksomhed.

I tiden mellem de to husundersøgelser havde vi været inde hos farmor for at berette om, hvad der foregik. Farmor proklamerede straks, at vi, hvis de kom igen, blot skulle lade som om vi ikke forstod en lyd og slet ikke tale tysk med dem.

Det var nu ikke lige det, der var vores problem.

Da politisoldaterne nu ønskede at besigtige farmors hus, fulgte vi i deres kølvand dels af nysgerrighed dels for at kunne hjælpe farmor.

Det møde vil jeg sent glemme.

Farmor var, når det stak hende, ikke sådan at blive skeer med. Hvordan det nu end kunne være gået til, stod hun trods et dårligt ben, allerede fast forankret i døren med sin stok, da den tyske armé arri-vere-ede.

Hendes skarpe profil var om muligt endnu skarpere end vanligt, og hendes stålgrå øjne spillede på alle strenge fra vrede til det poliske. I løbet af få minutter havde hun glemt alt om sit påbud om ikke at tale tysk.

I en skarp tone og på fuldendt tysk spurgte hun, hvad de ønskede, og om hvad de bildte sig ind, sådan at forstyrre en gammel dame som hende! Så smilede hun distancerende venligt og bød dem indenfor, hvis der iøvrigt var noget de ville?

Soldaterne nåede aldrig over tærsklen. Stående overfor denne lille “majestætiske” dame smækkede anføreren hælene sammen, undskyldte med et honnør og forsvandt med sin gruppe uden så meget som at gå en runde.

Det var ved den lejlighed, vi opdagede, at farmor talte fortrinligt tysk, hvilket ikke var så underligt, da hun var datter af en første-generations indvandrede tysk kammager fra Wriedsen an der Oder.

Denne opdagelse skærpede vores opmærksomhed, og jeg lagde mærke til, at hun ved bestemte lejligheder benyttede sig af tyske vendinger. Når hun f. eks. sagde “god nat” til os var det altid med et “Gute Nacht mit die Katze”. Således levede hendes fortid videre i nutiden.

Dagens tredie besøg var det mest skræmmende. Det var en flok unge Hitlerjugend, hvoraf nogle ikke var stort ældre end bror Erik. De benyttede lejlig-

heden til ved deres arrogance at vise den rette Herrefolksmentalitet, men heldigvis fik denne mareidtsagtige dag en ende og da far kom hjem roste han os meget for vores besindige optræden.

Ikke mindst lillebror for hvem denne 19. september nok havde været mest sindsoprivende...

Som "rosinen i pølseenden" og endnu ikke skolesøgende, gik Bent stadig hjemme og traditionen tro lange ture i omegnen med mor.

En af familiens foretrukne ture var "Rundt Krogerup". Denne rute dækkede vejen ad Torpenvej under viadukten til Strandvejen og via den til Humlebæk kirke. Herfra over jernbanebroen forbi Krogerup herregård videre frem til skovridderboligen og til venstre gennem skoven hvor endnu en vej førte til det gamle sprøjtehus på Torpenvej. Og så hjem.

Denne tur var mor og Bent startet tidligt om formiddagen. Ingen kunne vide, at tidspunktet "klokken elleve" var startskuddet til det helvede, der blev sluppet løs over politiet.

Præcis klokken elleve spadserede mor og Bent midtvejs mellem jernbanebroen ved Humlebæk kirke og Krogerup herregård, da et infernalsk skyderi startede og hidindtil skjulte tyske soldater begyndte deres stormløb på politikasernen på Krogerup.

I sin rædsel tog mor Bent under armen og løb ad vejen mod Krogerup og Skovridderhuset. Hun vidste endnu ikke, hvad der forestod.

Lige før indkørslen til Krogerup løb hun ind i en tysk patrulje under fremrykning, der råbte hende an: Weiter, weiter, schnell, schnell... alt mens de beskød Krogerup politikaserne og gennede mor videre ad vejen mod skoven.

Som mor senere fortalte, fik hun næsten vinger.

Da mor stadig med Bent svingende under armen nåede skovvejen, der førte fra Skovridderhuset bag Krogerup til Torpen, mødte hun en del forvirrede og forvildede unge politibetjente, der kun nødtørftigt påklædte kom styrtende ud fra skoven. De spurgte, hvad der egentlig var hændt, og om hvad mor havde set. Hun fortalte dem om de tyske soldater og om hvor mange de var. Der opstod en kort diskussion mellem de unge politifolk; nogle ønskede at løbe tilbage for at hjælpe kammeraterne, andre at flygte

videre. Mor opfordrede dem til at stikke af, da tyskerne var i stort overtal og flokken deltes. Nogle søgte tilbage, andre fortsatte det vilde løb gennem skoven væk fra overmagten.

Det var med denne barske baggrund mor og lillebror havde modtaget Erik og mig, da vi den dag kom tidligt hjem fra skole.

Under indtryk af formiddagens oplevelser turde mor derfor ikke tage Bent med på sin indkøbstur. Det var grunden til, at hun ventede, til vi kom hjem. Her er hvad hun kunne fortælle, da hun kom tilbage.

Flere steder på sin indkøbsrute havde hun set grupper af betjente under skarp bevogtning. Nede



Vores farmor, Anna Reinhardt, fotograferet i "Bodehus" s have nogle år før politiet blev taget af tyskerne. Billedet giver et ganske godt indtryk af en stout dame med begge ben fast for ankret i jorden; rank i ryggen og med et stål-sat blik.



Familien Reinhardt jun. samlet under "Bodehytten"s skyggefulde piletræ. Befrielses-sommeren 1945. I midten lillebror Bent.

ved Strandvejen sad en af disse modløse grupper af betjente, da Sletten-bagerens hestevogn kom kørende forbi. Pludselig stoppede kusken hesten, steg af bukken og gik til bagenden af vognen. Her åbnede han begge døre og inden tyskerne nåede at reagere, havde han tømt vognens lager af wienerbrød og fordelt det blandt de tilfangetagne politifolk.

Uden at værdige tyskerne et ord eller blik steg han derefter på bukken og fortsatte sin kørsel.

Denne spontane og menneskelige demonstration gjorde indtryk på dem der overværede den, og både

glædede og varmede på en ellers så sørgelig dag.

En del af den lokale befolkning havde herefter nogle hektiske dage med at få de ikke grebne politifolk i skjul inde i landet."Holtegaarden", der ligger på den gamle Kongevej lidt syd for vejen, der fører til Asminderød, var et af de steder, man hviskede meget om som opsamlingssted for undslupne politibetjente, mener jeg at erindre.

Om vores ven kystbetjenten var blandt de heldige melder historien ikke noget om – men vi tør håbe.

Torben Topsøe-Jensen (1908 – 1993)

Henning Henningsen

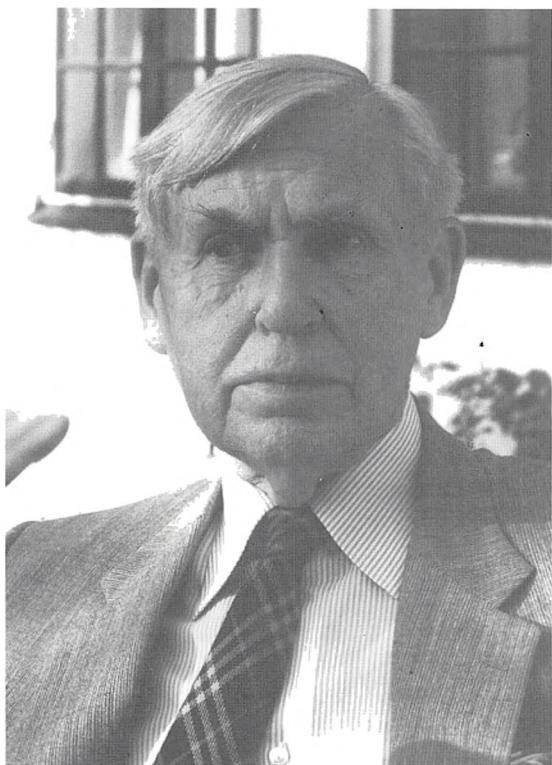

Ved budskabet om Torben Topsøe-Jensens død i november 1993 vældede minderne frem hos hans venner fra en tid, der ikke ligger så forfærdeligt langt

tilbage, men dog var anderledes.

Topsøe-Jensen var søn af kontreadmiral Aksel Topsøe-Jensen og nærede derfor altid en stor interesse for søen. Han blev ganske vist tjenestemand: cand.jur. 1935, ansat i Ministeriet for offentlige arbejder og efter 1950 auditor i samme ministerium, hvor han specielt havde med De Danske Statsbaner at gøre. I sit byrdefulde arbejde var han den samvittighedsfulde og effektive embedsmand, men ved siden af blev han en af vore førende kulturhistorikere. Jeg husker, at han i 1960'erne ofte besøgte Handels- og Søfartsmuseet på Kronborg for at søge stof om færgevæsen og færger, og det ikke kun på embeds vegne. Han var en kender og bragte både arkivalier og billedstof med som gave til museet.

Mest interesse for ham havde dog dansk vejhistorie, som han på et tidligt tidspunkt gav sig til at studere i dybden. Han vidste, hvor i arkiverne han skulle finde sit stof om dette emne, og hurtigt blev han den førende historiker på dette felt. Mange af os vil huske hans underholdende artikel i Turistforeningens årbog 1964 om dansk vejhistorie fra middelalderen til chaussébrolægning. Allerede her fangede han læsernes interesse ved sin evne til i et klart sprog at forbinde det for mange ukyndige noget tørre arkivalske stof med kulturhistoriske skildringer, både i billeder og tekst. Han var yderst belæst og huskede det hele. En række artikler og bøger om emnet fulgte. Størst succes fik hans indtagende bog "Fem mil langs Øresund" (1968), som gav Strandvejens historie med så mange træk af litterær, historisk, naturmæssig og kulturel art, at bogen blev en

best-seller og kom i flere oplag. Den blev en slags bibel for enhver elsker af denne enestående vej langs den danske riviera. Topsøe-Jensen, der boede i Rungsted, beskæftigede sig i det hele taget gerne med Nordsjælland. 1965 skrev han Kongevejens historie fra Usserød til Helsingør, og 1970 i Fra Frederiksborg Amt om den historiske udvikling af amtets veje. Men hans horisont var videre. Da dronning Margrethe åbnede forbindelsen mellem motorvejen E 3 fra København over Hamborg og Flensborg med den jyske motorvej mod nord, skrev han også en fremragende skildring af de jyske veje til det festskrift, der blev udgivet på tysk og dansk.

Topsøe-Jensen gjorde også en indsats på det museumsmæssige område. Derfor var det ikke så mærkeligt, at han, der sad i bestyrelsen for Hørsholm og omegns museum, fra 1969 til 81 på bestyrelsens opfordring overtog den daglige ledelse af denne lille perle. Hans medarbejdere fortæller, at han var en pragtfuld chef, der satte sit præg på samarbejdet, som forløb harmonisk og frugtbart. At han fra 1976 til 81 var bestyrelsesmedlem af Frederiksborg Amts Museumsråd, skal blot lige nævnes.

Også Frederiksborg Amts historiske Samfund

nød godt af hans viden gennem en årrække, idet han var et aktivt medlem af bestyrelsen fra 1971 til 84. Lektor Ring, han og jeg sad i Skriftudvalget, hvor vi i årevis havde travlt med at skaffe og bedømme artikler til årbogen. Vi sad mange timer som en gruppe pedantiske skolelærere og gjorde manuskripter tryklare. I mange år måtte vi rette kommaer og stavfejl og prøve at udrydde altfor dårligt sprog. Vi gik alle ind for sprogets pleje, – uden at vore velmente og tidsrøvende bestræbelser vist blev vurderet efter fortjeneste. At arbejdet forløb i munterhed og gensidig sympati, kan jeg kun bekræfte. Topsøe-Jensen var nok korrekt over for dem, der ikke kendte ham, men han var fuld af lune og menneskekundskab.

Det er vemodigt at tænke tilbage på det, der var og ikke kommer tilbage. Vi må nøjes med at sende en varm tanke og en dybfølt tak til vor gamle ven og fælle. Og så kan vi passende gå hen til vor reol, hvor hans bøger står, og tage en eller anden af dem ned, sætte os i lænestolen og fordybe os i den rejse ud ad de gamle landeveje, han stadig er parat til at tage os med på.

Formandsberetning 1994

Mål og med holdt som bekendt ikke, når det drejede sig om vor agtværdige årbog i udgaven 1993 - den om arkæologien i Frederiksborg Amt i 10-året 1983-1993. Jeg skal ikke yderligere ribbe op i den langvarige og øjensynlig temmelig komplicerede udgivelse, men blot citere, hvad der stod at læse i FAHS nummer 1, 1994: Det er altid særdeles beklageligt, når man ikke holder, hvad man lover. Og sådan er det desværre gået for det ærværdige, gamle amtshistoriske samfund! Vi lovede, at årbogen denne gang ville komme tidligt på året, allerede i sensommeren 1993. Så måtte vi udskyde udgivelsen til oktober, så til november. På et tidspunkt var vi så optimistiske, at vi turde love vore medlemmer bogen til jul, men nej! Det måtte ændres til efter nytår - og først nu - ultimo februar 1994 - foreligger det endelige resultat. Nu har samfundet udgivet årbøger siden 1906, så en vis erfaring må der jo efterhånden være oparbejdet. Hvorfor er det gået så galt denne gang? Her skal vi ikke hænge "syndebukke" ud, men blot konstatere, at denne årbog har Samfundets skriftudvalg ikke som sædvanlig produceret selv. Vi fik et godt tilbud om en spændende bog med aktuelt nyt om den arkæologiske situation i amtet. Da vi ved, at arkæologi er noget, der interesserer de fleste, tog vi mod tilbuddet. For dem, der skulle skrive og producere bogen, opstod imidlertid en lang række vanskeligheder, hvilket forhalede bogens udgivelse, og her har Samfundet ikke haft nogen mulighed for at gribe ind. Vi beder om vore medlemmers forståelse og håber, at årbogen, nu da den foreligger, er så spændende, at den fortrænger alle ærgrelser. Trods

alt dette, tør vi alligevel give et nyt løfte. Årbogen 1994 vil udkomme allerede i september. Når vi tør det, skyldes det, at den producerer vi selv og arbejdet er allerede langt fremme.

Aftale er aftale, og en aftale bør holdes, også når den er mundtlig. Sådan er den gængse etik, som ganske vist undertiden og belejligt kan oplødes ved gode forklaringer og undskyldninger for manglende ordholdenhed. Årbogen 1994 er netop gerådet udi i den situation, at skriftudvalget gang på gang er blevet lovet manuskript færdig, og alligevel fattes dette endnu i skrivende stund. Så til trods for en forsigtig vurdering i marts måned af tidshorizonten for det resterende arbejde, og alle gode intentioner om at kunne udsende årbogen i september måned, må det nøgternt erkendes, at dette ikke bliver tilfældet. Belært af bitter erfaring, skal jeg ikke her love meget mere end, at årbogen uden yderligere udsættelse sættes i produktion med eller uden det omhandlede bidrag.

Bestyrelsen har i den forløbne valgperiode været samlet 2 gange. Det grundlæggende arbejde udføres forståeligt og sædvanen tro i de respektive udvalg, såvel de faste som dem, der nedsættes ad hoc.

Et ad hoc-udvalg har således arbejdet med en revidering af lovene. Et udkast har været forelagt og behandlet af bestyrelsen, som med forskellige tilføjelser og ændringer har besluttet at forelægge dette på førstkommende generalforsamling. Der er ikke tale om de store og revolutionerende ændringer, men alene en modernisering og præcisering af lovene.

Et andet ad hoc-udvalg har haft til opgave at fremkomme med forslag til hvorledes medlemstilbagegangen kan søges bremset og vendt til fremgang. Arbejdet i dette udvalg har desværre grundet uheldige omstændigheder ligget underdrejet, men vil selvfølgelig snarest blive intensiveret. Det er afgørende nødvendigt for Historisk Samfund, at medlemstallet øges i de kommende år. En målsætning kunne være en numerisk tilgang af medlemmer på 50 pr. år!

Alle medlemmer har forhåbentlig i løbet af august måned modtaget en beskeden, men gedigen publikation med titlen: *Hollandske spor i nutidens Helsingør*. Udsendelsen har selvfølgelig i første række haft det øjemed at glæde og bibringe alle interesserede en god historisk guide og information. Men også at konkretisere og eksemplificere et samarbejde, som bestyrelsen finder er så tvingende nødvendigt og i virkeligheden også så nærliggende mellem de lokalhistoriske foreninger, arkiver og museer. Publikationen er således udgivet af Helsingør Kommunes Museer i økonomisk samarbejde med Helsingør Museumsforening. Frederiksborg Amts Historiske Samfund har på sin side alene bidraget med gode ord, som dog har fået en vis vægt gennem erhvervelsen af henvendte 500 eksemplarer på favorable vilkår. Købet finansieres ved at lade den 48 sider store publikation erstatte 2 numre af FAHS-bladet. Udover at FAHS-bladets redaktion kan være meget tilfredse hermed, håber vi også, at dette er tilfældet blandt medlemmerne.

Administrativt er der i beretningsperioden sket to væsentlige ting. Sekretariatet er blevet flyttet, og har nu domicil på Helsingør Bymuseum. Hvorvidt dette er en styrkelse eller en svækkelse, skal være usagt, men vi håber at det må blive en fordel. Under alle omstændigheder er ekspeditionstiden blevet udvidet mærkbart, da denne følger kontortiden ved Helsingør Bymuseum, altså alle hverdage 9-16. Ligeledes er opkrævningsfunktionen blevet overflyttet til Bent Jeppesen, Helsingør Teaterkontor. Efter kassererens udtalelser at dømmen fungerer ordningen optimalt og vel dermed yderst tilfredsstillende. Dette er også sekretariatets klare opfattelse.

Med en vis risiko for at min omtale af tur-udvalgets arbejde efterhånden kan blive opfattet, som lidt af en standardkliché og måske virke lidt trivielt, vil jeg gerne rette en varm tak til netop dette udvalg, som stille og roligt, det ene år efter det andet, arrangerer nogle ture og oplevelser, som vækker genklang. I alle tilfælde får jeg, som desværre kun alt for sjældent ser mig i stand til selv at deltage, mange og virkelig positive tilbagemeldinger. Senest fra turen til Fredensborg, men også fra forårsturen til Slangerup-Jørlunde-området.

Sluttelig vil jeg også gerne rette den obligatoriske, men absolut dybtfølte tak til vore mange trofaste støtter - medlemmerne, Kulturministeriet, Frederiksborg Amtsråd, Unibank og Antikvarboghandler Carl Julius Petersens Hælpefond. Endelig vil jeg sige mine kolleger i bestyrelsen tak for samarbejdet, som altid har været positivt og berigende.

Kenno Pedersen

*Regnskab 1/4-92 til 31/3 1993 og
1/4 1993 til 31/3 1994*

<i>Indtægter:</i>	<i>1993/94</i>	<i>1992/93</i>
Kontingenter.....	37.570	63.605
Salg af årbøger.....	4.364	9.224
Opkrævet til forsendelse ...	9.600	0
Tilskud:		
Tipsmidler.....	4.620	5.400
Kommuner.....	350	3.940
Frederiksborg Amt.....	8.000	13.000
Gavefonde m.v.....	1.000	11.000
Renteindtægt.....	6.198	6.331
Indtægter i alt.....	<u>71.702</u>	<u>112.500</u>

Udgifter

Køb af årbog til medlemmer.....	19.250	56.615
Køb af årbog til salg.....	2.200	0
Forsendelsesomkostninger	2.912	10.083
Udsendelse af årbog i alt..	24.362	66.698
Møder og udflugter.....	798	1.964
Medlemsblad.....	10.410	8.913
EDB-omkostninger.....	4.981	6.762
Kontorartikler/Porto.....	12.065	6.058
Lønninger.....	5.484	0
Kontingenter, eksterne.....	2.490	2.768
Bestyrelsesm./generalforsm.	331	0
Udgifter i alt.....	<u>60.921</u>	<u>93.163</u>
Årets resultat.....	<u>10.781</u>	<u>19.338</u>

Status pr. 31/3 1993 og 31/3 1994

<i>Aktiver</i>	<i>1993/94</i>	<i>1992/93</i>
Bankbeholdning.....	81.775	119.520
Tilgodeh. kontingenter.....	20.180	0
Tilgodehavende MOMS...	1.677	- 1.061
Aktiver i alt.....	<u>133.438</u>	<u>119.017</u>

Passiver

Skyldige omkostninger....	3.640	0
Egenkapital pr.		
1/4 1993	119.017	
årets resultat	10.781	129.798
1993		119.017
Passiver og egenkapital i alt.....	<u>102.881</u>	<u>116.364</u>

Foranstående driftsregnskab og status (for regnskabsåret 1993/94) har vi gennemgået og fundet i overensstemmelse med foreningens bogføring. Beholdningernes tilstedeværelse har vi konstateret.

Helsingør, den 29. juni 1994

Åse Gedde

S. Riis-Vestergaard

Driftsregnskab og status vedrørende regnskabsåret 1992/93 bringes her, da det ikke var muligt at få det med i årbogen for 1993. PK.

Bestyrelsen

Formand: Museumschef Kenno Pedersen,
Helsingør Kommunes Museer,
Hestemøllestræde 1, 3000 Helsingør,
tlf. 49 21 00 98 eller privat 49 21 12 15.

Kasserer: Bankdirektør Bent Laurents,
Orøvej 14, 3140 Ålsgårde,
tlf. 42 10 77 45.

Cand.mag. Henrik A. Bengtsen,
Kofod Anchersvej 46, 3060 Espergærde,
tlf. 42 23 43 31.

Museumsinspektør Flemming Beyer,
Nordsjællandsk Folkemuseum,
Sophienborg,
Sophienborg Allé 9, 3400 Hillerød,
tlf. 48 24 34 48.

Bibliotekar Eva Deichmann,
Snerlevej 62, 2., 3000 Helsingør,
tlf. 42 10 21 15.

Arkivleder Anna Esbech,
Ryttervænget 9, 3650 Ølstykke,
tlf. 42 17 83 49 privat
tlf. 42 17 86 00 biblioteket (arkivet).

Museumsformidler Poul Korse,
Helsingør Kommunes Museer,
Hestemøllestræde 1, 3000 Helsingør,
tlf. 49 21 00 98 eller privat 42 22 03 18.

Stadsbibliotekar Erik Buch Vestergaard,
Krøyerparken 24, 3000 Helsingør,
tlf. 42 22 46 85.

Cand.pharm. Aase Zinck,
Platanvej 36, 3600 Frederikssund,
tlf. 42 31 13 85.

SEKRETARIAT

**Alle henvendelser vedr. medlemskab
og salg af Samfundets bøger til:**

Helsingør Kommunes Museer
att.: Museumsformidler Poul Korse
Hestemøllestræde 1, 3000 Helsingør
Tlf.: 49 21 00 98